



Se manifiesta que el  
archivo publicado es  
la mejor versión  
disponible con la  
que cuenta el  
Instituto Mexicano  
del Seguro Social.



INSTITUTO MEXICANO DEL SEGURO SOCIAL  
DIRECCIÓN DE ADMINISTRACIÓN  
UNIDAD DE ADQUISICIONES E INFRAESTRUCTURA  
COORDINACIÓN DE ADQUISICIÓN DE BIENES Y  
CONTRATACIÓN DE SERVICIOS  
COORDINACIÓN TÉCNICA DE PLANEACIÓN Y CONTRATOS

Contrato Número  
DC21S090

Contrato Abierto para la prestación del "Servicio de recolección, transporte externo, lavado, planchado, doblado, emplayado o empaquetado y entrega de ropa hospitalaria propiedad del IMSS en OOAD y UMAE para el ejercicio fiscal 2021" (Partida 23 Veracruz Norte), que celebran por una parte, el **INSTITUTO MEXICANO DEL SEGURO SOCIAL**, que en lo sucesivo se denominará "**EL INSTITUTO**", representado en este acto por el **C. ALBERTO FLAVIO BALDERAS HERNÁNDEZ**, en su carácter de Apoderado Legal, y por la otra parte, la empresa denominada **LAVANDERÍA Y TINTORERÍA DE LA PENÍNSULA, S.A. DE C.V.** (Participante A) representada por el **C. GERARDO ISRAEL CENTENO SÁNCHEZ** en su carácter de Representante Legal y por la otra parte, la persona física la **C. MARÍA ESTHER BARRIOS CABRERA** (Participante B) representada por el **C. RAÚL MOZOS TALAVERA**, en su carácter de Representante Legal a quienes en forma conjunta o individualmente se les denominará en lo sucesivo "**EL PROVEEDOR**" y en forma conjunta con "**EL INSTITUTO**" se les denominará "**LAS PARTES**", al tenor de las Declaraciones y Cláusulas siguientes:

### DECLARACIONES

I.- "**EL INSTITUTO**" declara, a través de su Apoderado Legal que:

I.1.- Es un Organismo Descentralizado de la Administración Pública Federal con personalidad jurídica y patrimonio propios, que tiene a su cargo la organización y administración del Seguro Social, como un servicio público de carácter nacional, en términos de los artículos 4º y 5º de la Ley del Seguro Social.

I.2.- Está facultado para contratar los servicios necesarios, en términos de la legislación vigente, para la consecución de los fines para los que fue creado, de conformidad con el artículo 251, fracción IV de la Ley del Seguro Social.

I.3.- El C. Alberto Flavio Balderas Hernández, en su carácter de Titular de la Coordinación Técnica de Adquisición de Bienes de Inversión y Activos, cuenta con las facultades suficientes para suscribir el presente instrumento jurídico en su calidad de Apoderado Legal, de conformidad con lo establecido en los artículos 268 A de la Ley de Seguro Social y 66 último párrafo del Reglamento Interior del Instituto Mexicano del Seguro Social, y acredita su personalidad mediante el testimonio de la Escritura Pública número 126,525 de fecha 15 de noviembre de 2019, otorgada ante la fe del Licenciado Eduardo García Villegas, Titular de la Notaría Pública número 15 de la Ciudad de México, e inscrita en el Registro Público de Organismos Descentralizados bajo el folio número 97-7-22112019-115904, de fecha 22 de noviembre de 2019, y manifiesta bajo protesta de decir verdad que las facultades que le fueron conferidas no le han sido revocadas, modificadas, ni restringidas en forma alguna en cumplimiento a los artículos 24 y 25 de la Ley Federal de las Entidades Paraestatales.

I.4.- La C. Dulce Marisol Gómez Botello, Titular de la División de Servicios Complementarios, de "**EL INSTITUTO**", área consolidadora, fungirá como representante común de los Administradores del Contrato y será el servidor público del Órgano de Operación Administrativa

DIVISIÓN DE CONTRATOS  
NIVEL CENTRAL

Página 1 de 22



INSTITUTO MEXICANO DEL SEGURO SOCIAL  
DIRECCIÓN DE ADMINISTRACIÓN  
UNIDAD DE ADQUISICIONES E INFRAESTRUCTURA  
COORDINACIÓN DE ADQUISICIÓN DE BIENES Y  
CONTRATACIÓN DE SERVICIOS  
COORDINACIÓN TÉCNICA DE PLANEACIÓN Y CONTRATOS

Contrato Número  
DC21S090

Desconcentrada o Unidad Médica de Alta Especialidad que corresponda y que se encuentra detallado en el apartado denominado "Administradores de los Contratos" mismo que se integra en el **Anexo 3 (tres)** del presente contrato, el responsable de dar seguimiento y verificar el cumplimiento de los derechos y obligaciones establecidos en el mismo, de conformidad con el artículo 84 penúltimo párrafo del Reglamento de la Ley de Adquisiciones, Arrendamientos y Servicios del Sector Público.

**I.5.-** Para el cumplimiento de sus funciones y la realización de sus actividades se requiere de la prestación del "Servicio de recolección, transporte externo, lavado, planchado, doblado, emplayado o empaquetado y entrega de ropa hospitalaria propiedad del IMSS en OOAD y UMAE para el ejercicio fiscal 2021" (Partida 23 Veracruz Norte), solicitado por la Coordinación de Conservación y Servicios Generales.

**I.6.-** Para cubrir las erogaciones que se deriven del presente contrato, cuenta con los recursos disponibles suficientes, no comprometidos en la cuenta número 42062107, de conformidad con el Dictamen de Disponibilidad Presupuestal Previo integrado en el **Anexo 1 (uno)** del presente contrato.

Los recursos presupuestarios a ejercer con motivo del presente instrumento jurídico, quedan sujetos para fines de ejecución y pago, a la disponibilidad presupuestaria con que cuente "**EL INSTITUTO**" conforme al Presupuesto de Egresos de la Federación que apruebe la H. Cámara de Diputados del Congreso de la Unión, sin responsabilidad alguna para "**EL INSTITUTO**".

**I.7.-** Con fecha 28 de diciembre de 2020, la Coordinación Técnica de Adquisición de Bienes de Inversión y Activos, a través de la División de Contratación de Activos y Logística, mediante acta de fallo, notificó a "**EL PROVEEDOR**" la adjudicación del procedimiento de Licitación Pública Nacional Electrónica número **LA-050GYR019-E175-2020**, con fundamento en lo dispuesto en los artículos 134 de la Constitución Política de los Estados Unidos Mexicanos, 26 fracción I, 26 Bis fracción II, 28 fracción I y 47 de la Ley de Adquisiciones, Arrendamientos y Servicios del Sector Público, los relativos de su Reglamento y demás disposiciones aplicables en la materia, como se detalla en el **Anexo 2 (dos)**, del presente instrumento jurídico.

**I.8.-** De conformidad con lo previsto en el artículo 81, fracción IV del Reglamento de la Ley de Adquisiciones, Arrendamientos y Servicios del Sector Público, en caso de discrepancia entre el contenido en la Convocatoria y su Junta de Aclaraciones y el presente instrumento jurídico, prevalecerá lo establecido en la Convocatoria y su Junta de Aclaraciones.

**I.9.-** Señala como su domicilio para todos los efectos de este acto jurídico, el ubicado en Calle Durango número 291, Colonia Roma Norte, Demarcación Territorial Cuauhtémoc, Código Postal 06700, en la Ciudad de México.

**LAVANDERÍA Y TINTORERÍA DE LA PENÍNSULA, S.A. DE C.V. (Participante A)**



INSTITUTO MEXICANO DEL SEGURO SOCIAL  
DIRECCIÓN DE ADMINISTRACIÓN  
UNIDAD DE ADQUISICIONES E INFRAESTRUCTURA  
COORDINACIÓN DE ADQUISICIÓN DE BIENES Y  
CONTRATACIÓN DE SERVICIOS  
COORDINACIÓN TÉCNICA DE PLANEACIÓN Y CONTRATOS

Contrato Número  
DC21S090

II.- “EL PROVEEDOR” declara, a través de su Representante Legal, que:

II.1.- Es una persona moral constituida de conformidad con las leyes de los Estados Unidos Mexicanos, según consta en la Acta número 171 de fecha 30 de abril de 2013, pasada ante la fe del Licenciado Antonio Ricardo Pasos Canto, Titular de la Notaría Pública número 86 del Estado y con residencia en la Ciudad y Puerto de Progreso Yucatán, e inscrita en el Instituto de Seguridad Jurídica Patrimonial de la misma Entidad, bajo folio mercantil electrónico número 55607\*1

II.2.- El C. Gerardo Israel Centeno Sánchez, acredita su personalidad en términos del Acta número 215 de fecha 14 de agosto de 2018, pasada ante la fe del Licenciado Rodrigo de Atocha Franco Mendoza, Notario Suplente de la Notaría Pública número 62 de la que es Titular Armando José Millet Molina ejercicio, con residencia en el Estado de Yucatán, y manifiesta bajo protesta de decir verdad que las facultades que le fueron conferidas no le han sido revocadas, modificadas ni restringidas en forma alguna.

II.3.- Su objeto social conforme a sus Estatutos consiste, entre otros, en proporcionar toda clase de servicios de lavandería y tintorería a todo tipo de prendas de vestir así como alfombras y muebles del hogar.

II.4.- Cuenta con los registros siguientes:

- Registro Federal de Contribuyentes número: **LTD1304306N2**
- Registro Patronal ante “EL INSTITUTO” y EL INFONAVIT número [REDACTED]

II.5.- Cuenta con el documento vigente expedido por el Servicio de Administración Tributaria (SAT), de opinión de cumplimiento de obligaciones fiscales en sentido positivo, de conformidad con el artículo 32 D del Código Fiscal de la Federación, así como a lo dispuesto por las Reglas 2.1.31 y 2.1.39 de la Resolución Miscelánea Fiscal para 2021, publicada el 29 de diciembre de 2020 en el Diario Oficial de la Federación, del cual presenta copia a “EL INSTITUTO” para efectos de la suscripción del presente contrato.

II.6.- Sus trabajadores se encuentran inscritos en el régimen obligatorio del Seguro Social, y al corriente en el pago de las cuotas obrero patronales a que haya lugar, conforme a lo dispuesto en la Ley del Seguro Social, cuyas constancias correspondientes debidamente emitidas por “EL INSTITUTO” exhibe para efectos de la suscripción del presente instrumento jurídico.

II.7.- Cuenta con el documento correspondiente vigente, expedido por “EL INSTITUTO” sobre el cumplimiento de sus obligaciones fiscales en materia de seguridad social, conforme al Acuerdo ACDO.SA1.HCT.101214/281.P.DIR dictado por el H. Consejo Técnico de “EL INSTITUTO” en la sesión ordinaria celebrada el 10 de diciembre de 2014, publicado en el Diario Oficial de la Federación el 27 de febrero de 2015 y su modificación publicada en el

DIVISIÓN DE CONTRATOS  
NIVEL CENTRAL

Página 3 de 22

SE CANCELAN DATOS PERSONALES DE PERSONA(S) MORALES IDENTIFICABLE(S) TALES COMO: REGISTRO PATRONAL POR CONSIDERARSE INFORMACIÓN CUYA DIFUSIÓN PUEDE AFECTAR A LA ESFERA PRIVADA DE LA MISMA, DE CONFORMIDAD CON LO ESTABLECIDO EN LOS ARTÍCULOS 113 FRACCIÓN III Y 118 DE LA LEY FEDERAL DE TRANSPARENCIA Y ACCESO A LA INFORMACIÓN PÚBLICA. D.O.F. 09-mayo-2016

“Este Instrumento Jurídico fue elaborado de conformidad con los documentos correspondientes al procedimiento de contratación que se señala”.

	<p style="text-align: center;"><b>INSTITUTO MEXICANO DEL SEGURO SOCIAL</b>  <b>DIRECCIÓN DE ADMINISTRACIÓN</b>  <b>UNIDAD DE ADQUISICIONES E INFRAESTRUCTURA</b>  <b>COORDINACIÓN DE ADQUISICIÓN DE BIENES Y</b>  <b>CONTRATACIÓN DE SERVICIOS</b>  <b>COORDINACIÓN TÉCNICA DE PLANEACIÓN Y CONTRATOS</b></p>	<p style="text-align: center;">Contrato Número <b>DC21S090</b></p>
--	---	--

mismo de fecha 3 de abril de 2015, del cual presenta copia a “**EL INSTITUTO**” para efectos de la suscripción del presente contrato.

En caso de incumplimiento en sus obligaciones en materia de seguridad social, solicita se apliquen los recursos derivados del presente contrato, contra los adeudos que, en su caso, tuviera a favor de “**EL INSTITUTO**”.

**II.8.-** Cuenta con el documento correspondiente vigente, expedido por el INFONAVIT en los términos del Acuerdo del H. Consejo de Administración del Instituto del Fondo Nacional de la Vivienda para los Trabajadores por el que se emiten las Reglas para la obtención de la constancia de situación fiscal en materia de aportaciones patronales y entero de descuentos, publicado en el Diario Oficial de la Federación el 28 de junio de 2017, del cual presenta copia a “**EL INSTITUTO**” para efectos de la suscripción del presente contrato.

**II.9.-** Manifiesta bajo protesta de decir verdad, no encontrarse en los supuestos de los artículos 50 y 60 de la Ley de Adquisiciones, Arrendamientos y Servicios del Sector Público.

En caso de que “**EL PROVEEDOR**” se encuentre en los supuestos señalados anteriormente, el contrato será nulo previa determinación de la autoridad competente de conformidad con lo establecido en el artículo 15 de la Ley de Adquisiciones, Arrendamientos y Servicios del Sector Público.

**II.10.-** Conforme a lo previsto en los artículos 57 de la Ley de Adquisiciones, Arrendamientos y Servicios del Sector Público y 107 de su Reglamento, “**EL PROVEEDOR**”, en caso de auditorías, visitas o inspecciones que practique la Secretaría de la Función Pública y el Órgano Interno de Control en “**EL INSTITUTO**”, deberá proporcionar la información relativa al presente contrato que en su momento se requiera.

**II.11.-** Reúne las condiciones de organización, experiencia, personal capacitado y demás recursos técnicos, humanos y económicos necesarios, así como con la capacidad legal suficiente para cumplir con las obligaciones que contrae en el presente contrato.

**II.12.-** Para efectos legales y de notificación relacionados con el presente contrato, señala como domicilio para oír y recibir toda clase de notificaciones y documentos, el ubicado en calle 7 número 97 B, Colonia Felipe Carrillo Puerto, Código Postal 97136, Municipio de Mérida Yucatán, teléfono: 3716062, correo electrónico: lavanderia1304@hotmail.com,

██████████ y ██████████

**C. MARÍA ESTHER BARRIOS CABRERA (Participante B)**

**II.13.-** Acredita su personalidad para la firma de este contrato, mediante copia certificada de su acta de nacimiento número █████ expedida por el Registro Civil de █████ Estado de █████ de fecha █████ de febrero de █████ e identificación oficial consistente en Credencial para

SE CANCELAN DATOS PERSONALES DE PERSONA(S) FÍSICA(S) IDENTIFICABLE(S) TALES COMO: DATOS DE ACTA DE NACIMIENTO, POR CONSIDERARSE INFORMACIÓN CUYA DIFUSIÓN PUEDE AFECTAR A LA ESFERA PRIVADA DE LA MISMA DE CONFORMIDAD CON LO ESTABLECIDO EN LOS ARTÍCULOS 113 FRACCIÓN I Y 118 DE LA LEY FEDERAL DE TRANSPARENCIA Y ACCESO A LA INFORMACIÓN PÚBLICA. D.O.F. 09-mayo-2016

“Este Instrumento Jurídico fue elaborado de conformidad con los documentos correspondientes al procedimiento de contratación que se señala”.



INSTITUTO MEXICANO DEL SEGURO SOCIAL  
DIRECCIÓN DE ADMINISTRACIÓN  
UNIDAD DE ADQUISICIONES E INFRAESTRUCTURA  
COORDINACIÓN DE ADQUISICIÓN DE BIENES Y  
CONTRATACIÓN DE SERVICIOS  
COORDINACIÓN TÉCNICA DE PLANEACIÓN Y CONTRATOS

Contrato Número  
DC21S090

SE CANCELAN DATOS PERSONALES DE PERSONA(S) FÍSICA(S) IDENTIFICABLE(S) TALES COMO: DATOS DE INE Y RFC, POR CONSIDERARSE INFORMACIÓN CUYA DIFUSIÓN PUEDE AFECTAR A LA ESFERA PRIVADA DE LA MISMA DE CONFORMIDAD CON LO ESTABLECIDO EN LOS ARTÍCULOS 113 FRACCIÓN I Y 118 DE LA LEY FEDERAL DE TRANSPARENCIA Y ACCESO A LA INFORMACIÓN PÚBLICA. D.O.F. 09-mayo-2016

SE CANCELAN DATOS PERSONALES DE PERSONA(S) FÍSICAS IDENTIFICABLE(S) TALES COMO: REGISTRO PATRONAL POR CONSIDERARSE INFORMACIÓN CUYA DIFUSIÓN PUEDE AFECTAR A LA ESFERA PRIVADA DE LA MISMA, DE CONFORMIDAD CON LO ESTABLECIDO EN LOS ARTÍCULOS 113 FRACCIÓN I Y 118 DE LA LEY FEDERAL DE TRANSPARENCIA Y ACCESO A LA INFORMACIÓN PÚBLICA. D.O.F. 09-mayo-2016

Votar expedida por el Instituto Nacional Electoral, con código de identificación [REDACTED] emitida en [REDACTED] y con vigencia hasta [REDACTED]

II.14.- El C. Raúl Mozos Talavera acredita su personalidad en términos de la Escritura Pública número 201 de fecha 08 de noviembre de 2011, pasada ante la fe del Licenciado Jorge Tiburcio Domínguez, Titular de la Notaría Pública número 38 de la decimoséptima demarcación notarial del Estado de Veracruz de Ignacio de la Llave, con adscripción en el Municipio de Boca del Rio, y manifiesta bajo protesta de decir verdad que las facultades que le fueron conferidas no le han sido revocadas, modificadas ni restringidas en forma alguna.

II.15.- Se encuentra inscrita en el Régimen de las Personas Físicas con Actividades Empresariales y Profesionales y su actividad económica consistente en Lavanderías y Tintorerías.

II.16.- Cuenta con los registros siguientes:

- Registro Federal de Contribuyentes número: [REDACTED]
- Registro Patronal ante "EL INSTITUTO" y EL INFONAVIT número: [REDACTED]

II.17.- Cuenta con el documento vigente expedido por el Servicio de Administración Tributaria (SAT), de opinión de cumplimiento de obligaciones fiscales en sentido positivo, de conformidad con el artículo 32 D del Código Fiscal de la Federación, así como a lo dispuesto por las Reglas 2.1.31 y 2.1.39 de la Resolución Miscelánea Fiscal para 2021, publicada el 29 de diciembre de 2020 en el Diario Oficial de la Federación, del cual presenta copia a "EL INSTITUTO" para efectos de la suscripción del presente contrato.

II.18.- Sus trabajadores se encuentran inscritos en el régimen obligatorio del Seguro Social, y al corriente en el pago de las cuotas obrero patronales a que haya lugar, conforme a lo dispuesto en la Ley del Seguro Social, cuyas constancias correspondientes debidamente emitidas por "EL INSTITUTO" exhibe para efectos de la suscripción del presente instrumento jurídico.

II.19.- Cuenta con el documento correspondiente vigente, expedido por "EL INSTITUTO" sobre el cumplimiento de sus obligaciones fiscales en materia de seguridad social, conforme al Acuerdo ACDO.SA1.HCT.101214/281.P.DIR dictado por el H. Consejo Técnico de "EL INSTITUTO" en la sesión ordinaria celebrada el 10 de diciembre de 2014, publicado en el Diario Oficial de la Federación el 27 de febrero de 2015 y su modificación publicada en el mismo de fecha 3 de abril de 2015, del cual presenta copia a "EL INSTITUTO" para efectos de la suscripción del presente contrato.

En caso de incumplimiento en sus obligaciones en materia de seguridad social, solicita se apliquen los recursos derivados del presente contrato, contra los adeudos que, en su caso, tuviera a favor de "EL INSTITUTO".

DIVISIÓN DE CONTRATOS  
NIVEL CENTRAL

Página 5 de 22

"Este Instrumento Jurídico fue elaborado de conformidad con los documentos correspondientes al procedimiento de contratación que se señala".



INSTITUTO MEXICANO DEL SEGURO SOCIAL  
DIRECCIÓN DE ADMINISTRACIÓN  
UNIDAD DE ADQUISICIONES E INFRAESTRUCTURA  
COORDINACIÓN DE ADQUISICIÓN DE BIENES Y  
CONTRATACIÓN DE SERVICIOS  
COORDINACIÓN TÉCNICA DE PLANEACIÓN Y CONTRATOS

Contrato Número  
DC21S090

II.20.- Cuenta con el documento correspondiente vigente, expedido por el INFONAVIT en los términos del Acuerdo del H. Consejo de Administración del Instituto del Fondo Nacional de la Vivienda para los Trabajadores por el que se emiten las Reglas para la obtención de la constancia de situación fiscal en materia de aportaciones patronales y entero de descuentos, publicado en el Diario Oficial de la Federación el 28 de junio de 2017, del cual presenta copia a "EL INSTITUTO" para efectos de la suscripción del presente contrato.

SE CANCELAN DATOS PERSONALES DE PERSONA(S) FÍSICA(S) IDENTIFICABLE(S) TALES COMO: DOMICILIO, TELÉFONO Y CORREO ELECTRÓNICO POR CONSIDERARSE INFORMACIÓN CUYA DIFUSIÓN PUEDE AFECTAR A LA ESFERA PRIVADA DE LA MISMA DE CONFORMIDAD CON LO ESTABLECIDO EN LOS ARTÍCULOS 113 FRACCIÓN I Y 118 DE LA LEY FEDERAL DE TRANSPARENCIA Y ACCESO A LA INFORMACIÓN PÚBLICA. D.O.F. 09-mayo-2016

II.21.- Manifiesta bajo protesta de decir verdad, no encontrarse en los supuestos de los artículos 50 y 60 de la Ley de Adquisiciones, Arrendamientos y Servicios del Sector Público.

En caso de que "EL PROVEEDOR" se encuentre en los supuestos señalados anteriormente, el contrato será nulo previa determinación de la autoridad competente de conformidad con lo establecido en el artículo 15 de la Ley de Adquisiciones, Arrendamientos y Servicios del Sector Público.

II.22.- Conforme a lo previsto en los artículos 57 de la Ley de Adquisiciones, Arrendamientos y Servicios del Sector Público y 107 de su Reglamento, "EL PROVEEDOR", en caso de auditorías, visitas o inspecciones que practique la Secretaría de la Función Pública y el Órgano Interno de Control en "EL INSTITUTO", deberá proporcionar la información relativa al presente contrato que en su momento se requiera.

II.23.- Reúne las condiciones de organización, experiencia, personal capacitado y demás recursos técnicos, humanos y económicos necesarios, así como con la capacidad legal suficiente para cumplir con las obligaciones que contrae en el presente contrato

II.24.- Para efectos legales y de notificación relacionados con el presente contrato, señala como domicilio para oír y recibir toda clase de notificaciones y documentos, el ubicado en calle [REDACTED] número [REDACTED], Colonia [REDACTED], Código Postal [REDACTED], [REDACTED] Teléfono [REDACTED] [REDACTED] lavanderiaveracruz@hotmail.com y [REDACTED]

III.- "EL PROVEEDOR", declara conjuntamente que:

III.1.- Manifiestan bajo protesta de decir verdad, no encontrarse en los supuestos de los artículos 50 y 60 de la Ley de Adquisiciones, Arrendamientos y Servicios del Sector Público.

En caso de que "EL PROVEEDOR" se encuentre en los supuestos señalados anteriormente, el contrato será nulo previa determinación de la autoridad competente de conformidad con lo establecido en el artículo 15 de la Ley de Adquisiciones, Arrendamientos y Servicios del Sector Público.

III.2.- Conforme a lo previsto en los artículos 57 de la Ley de Adquisiciones, Arrendamientos y Servicios del Sector Público y 107 de su Reglamento, "EL PROVEEDOR", en caso de auditorías, visitas o inspecciones que practique la Secretaría de la Función Pública y el Órgano

DIVISIÓN DE CONTRATOS  
NIVEL CENTRAL

Página 6 de 22

	<b>INSTITUTO MEXICANO DEL SEGURO SOCIAL</b> DIRECCIÓN DE ADMINISTRACIÓN UNIDAD DE ADQUISICIONES E INFRAESTRUCTURA COORDINACIÓN DE ADQUISICIÓN DE BIENES Y CONTRATACIÓN DE SERVICIOS COORDINACIÓN TÉCNICA DE PLANEACIÓN Y CONTRATOS	Contrato Número <b>DC21S090</b>
---	---	------------------------------------

Interno de Control en “**EL INSTITUTO**”, deberán proporcionar la información relativa al presente contrato que en su momento se requiera.

**III.3.-** Reúnen las condiciones de organización, experiencia, personal capacitado y demás recursos técnicos, humanos y económicos necesarios, así como con la capacidad legal suficiente para cumplir con las obligaciones que contraen en el presente contrato.

**III.4.-** Han celebrado convenio de participación conjunta, cuyas obligaciones deberán cumplirse en términos del mismo, el cual se integra al presente instrumento jurídico como **Anexo 4 (cuatro)**.

**III.5.-** Conocen el contenido y los requisitos que establecen la Ley de Adquisiciones, Arrendamientos y Servicios del Sector Público y su Reglamento, la Convocatoria y sus Anexos.

Hechas las declaraciones anteriores, “**LAS PARTES**” convienen en otorgar el presente contrato, de conformidad con las siguientes:

### CLÁUSULAS

**PRIMERA.- OBJETO DEL CONTRATO.-** “**EL PROVEEDOR**” se obliga a prestar el “Servicio de recolección, transporte externo, lavado, planchado, doblado, emplayado o empaquetado y entrega de ropa hospitalaria propiedad del IMSS en OOAD y UMAE para el ejercicio fiscal 2021” (Partida 23 Veracruz Norte), cuyas características, cantidades, alcances y especificaciones se describen en los **Anexos 1 (uno) y 2 (dos)** del presente instrumento jurídico, así como a las condiciones de la convocatoria, junta de aclaraciones y acta de fallo del procedimiento del cual deriva el presente contrato, disponibles para su consulta en el Portal de Compras Gubernamentales CompraNet.

**SEGUNDA.- IMPORTE DEL CONTRATO.-** El importe del presente contrato es por la cantidad mínima de **\$201,262.41 (DOSCIENTOS UN MIL DOSCIENTOS SESENTA Y DOS PESOS 41/100 M.N.)**, más el Impuesto al Valor Agregado (I.V.A.), y por la cantidad máxima de **\$503,156.03 (QUINIENTOS TRES MIL CIENTO CINCUENTA Y SEIS PESOS 03/100 M.N.)**, más el Impuesto al Valor Agregado (I.V.A.), de conformidad con los precios unitarios que se indican en el **Anexo 2 (dos)** del presente contrato.

“**LAS PARTES**” convienen que el presente contrato se celebra bajo la modalidad de precios fijos, de acuerdo con los precios unitarios pactados, por lo que el monto de los mismos no cambiará durante la vigencia del presente instrumento jurídico.

**TERCERA.- FORMA Y CONDICIONES DE PAGO.-** Se efectuarán los pagos a “**EL PROVEEDOR**” una vez prestado el servicio, de conformidad con lo dispuesto en los artículos 51 de la Ley de Adquisiciones, Arrendamientos y Servicios del Sector Público y 93 de su

	<b>INSTITUTO MEXICANO DEL SEGURO SOCIAL</b> DIRECCIÓN DE ADMINISTRACIÓN UNIDAD DE ADQUISICIONES E INFRAESTRUCTURA COORDINACIÓN DE ADQUISICIÓN DE BIENES Y CONTRATACIÓN DE SERVICIOS COORDINACIÓN TÉCNICA DE PLANEACIÓN Y CONTRATOS	<b>Contrato Número</b> <b>DC21S090</b>
---	---	---

Reglamento, así como por lo establecido en los Términos y Condiciones que se agregan al presente contrato en el **Anexo 1 (uno)**.

El pago se realizará en pesos mexicanos, en los plazos normados por la Dirección de Finanzas en el "Procedimiento para la recepción, glosa y aprobación de documentos presentados para trámite de pago y la constitución, modificación, cancelación, operación y control de fondos fijos", sin que éstos rebasen los 20 (veinte) días naturales posteriores a aquel en que **"EL PROVEEDOR"** presente en las áreas de trámite de erogaciones la representación impresa del Comprobante Fiscal Digital por Internet (CFDI), siempre y cuando se cuente con la suficiencia presupuestal, así como con la documentación comprobatoria que acredite la prestación de los servicios, y se indique en dicha documentación los servicios proporcionados, número de proveedor, número de contrato, número de fianza y denominación social de la afianzadora, en su caso.

**"EL PROVEEDOR"** deberá presentar su CFDI en un plazo que no podrá exceder de 20 (veinte) días naturales posteriores al término de cada mes de los servicios prestados en el mes inmediato anterior.

**"EL PROVEEDOR"** deberá expedir sus CFDI, en el esquema de facturación electrónica, con las especificaciones normadas por el Servicio de Administración Tributaria (SAT) a nombre del Instituto Mexicano del Seguro Social, con Registro Federal de Contribuyentes IMS421231145, domicilio en Avenida Paseo de la Reforma número 476, Colonia Juárez, Código Postal 06600, Demarcación Territorial Cuauhtémoc, en la Ciudad de México.

**"EL PROVEEDOR"**, para cada uno de los pagos que efectivamente reciba, de acuerdo con esta cláusula, deberá de expedir a nombre de **"EL INSTITUTO"**, el "CFDI con complemento para la recepción de pagos", también denominado "recibo electrónico de pago", el cual elaborará dentro de los plazos establecidos por las disposiciones fiscales vigentes y lo cargará en el portal de servicios a proveedores de la página de **"EL INSTITUTO"**.

Para la validación de dichos comprobantes **"EL PROVEEDOR"** deberá cargar en internet, a través del portal de servicios a proveedores de la página de **"EL INSTITUTO"** el archivo en formato XML, la validez de los mismos será determinada durante la carga y únicamente los comprobantes válidos serán procedentes para pago.

El pago se realizará mediante transferencia electrónica de fondos, a través del esquema electrónico interbancario que **"EL INSTITUTO"** tiene en operación; para tal efecto, **"EL PROVEEDOR"** proporcionará con oportunidad su número de cuenta, CLABE, banco y sucursal, a menos que **"EL PROVEEDOR"** acredite en forma fehaciente la imposibilidad para ello.

El pago se depositará en la fecha programada, a través del esquema interbancario si la cuenta bancaria de **"EL PROVEEDOR"** está contratada con BANORTE, BBVA BANCOMER, HSBC, SCOTIABANK INVERLAT o a través del esquema interbancario vía SPEI (Sistema de Pagos



INSTITUTO MEXICANO DEL SEGURO SOCIAL  
DIRECCIÓN DE ADMINISTRACIÓN  
UNIDAD DE ADQUISICIONES E INFRAESTRUCTURA  
COORDINACIÓN DE ADQUISICIÓN DE BIENES Y  
CONTRATACIÓN DE SERVICIOS  
COORDINACIÓN TÉCNICA DE PLANEACIÓN Y CONTRATOS

Contrato Número  
DC21S090

Electrónicos Interbancarios), si la cuenta pertenece a un banco distinto a los antes mencionados.

El administrador del contrato será quien dará la autorización para que la Dirección de Finanzas proceda a su pago de acuerdo con lo normado en el anexo "Cuentas Contables" del "Procedimiento para la recepción, glosa y aprobación de documentos presentados para trámite de pago y la constitución, modificación, cancelación, operación y control de fondos fijos".

En ningún caso se deberá autorizar el pago del servicio, si no se ha determinado, calculado y notificado a "EL PROVEEDOR" las penas convencionales o deducciones pactadas en el presente contrato, así como su registro y validación en el Sistema PREI Millenium.

"EL PROVEEDOR" se obliga a no cancelar ante el SAT los CFDI a favor de "EL INSTITUTO" previamente validados en el portal de servicios a proveedores, salvo justificación y comunicación por parte del mismo al administrador del contrato para su autorización expresa, debiendo éste informar a las áreas de trámite de erogaciones de dicha justificación y reposición del CFDI en su caso.

"EL PROVEEDOR" deberá entregar el CFDI a favor de "EL INSTITUTO" por el importe de la aplicación de la pena convencional por atraso.

Las Unidades Responsables del Gasto (URG) deberán registrar el contrato y su dictamen presupuestal en el Sistema PREI Millenium para el trámite de pago correspondiente.

"EL PROVEEDOR", durante la vigencia del presente contrato, se obliga a presentar a "EL INSTITUTO", junto con el CFDI respectivo la constancia positiva y vigente emitida por el INFONAVIT y la "Opinión de cumplimiento de obligaciones en materia de seguridad social", vigente y positiva, la cual puede ser consultada a través de la página electrónica <http://www.imss.gob.mx/tramites/cumplimiento-obligaciones>, en los términos requeridos por "EL INSTITUTO".

Los servicios cuya recepción no genere alta a través del SAI ni realice al PREI Millenium de manera electrónica, deberán contener la firma de recepción y de autorización para el trámite de pago de acuerdo a lo establecido en el "Procedimiento para la recepción, glosa y aprobación de documentos presentados para trámite de pago y la constitución, modificación, cancelación, operación y control de fondos fijos" vigente.

Para que "EL PROVEEDOR" pueda celebrar un contrato de cesión de derechos de cobro, deberá notificarlo por escrito a "EL INSTITUTO" con un mínimo de 5 días naturales anteriores a la fecha de pago programada; el administrador del contrato o, en su caso, el Titular del Área Requiriente, deberá entregar los documentos sustantivos de dicha cesión al área responsable de realizar el proceso, conforme al "Procedimiento para la recepción, glosa y aprobación de

	<b>INSTITUTO MEXICANO DEL SEGURO SOCIAL</b> <b>DIRECCIÓN DE ADMINISTRACIÓN</b> <b>UNIDAD DE ADQUISICIONES E INFRAESTRUCTURA</b> <b>COORDINACIÓN DE ADQUISICIÓN DE BIENES Y</b> <b>CONTRATACIÓN DE SERVICIOS</b> <b>COORDINACIÓN TÉCNICA DE PLANEACIÓN Y CONTRATOS</b>	<b>Contrato Número</b> <b>DC21S090</b>
---	--	---

documentos presentados para trámite de pago y la constitución, modificación, cancelación, operación y control de fondos fijos”.

De igual forma procederá en caso de que celebre contrato de cesión de derechos de cobro a través de factoraje financiero conforme al Programa de Cadenas Productivas de Nacional Financiera, S.N.C., Institución de Banca de Desarrollo.

En caso de que **“EL PROVEEDOR”** reciba pagos en exceso deberá reintegrar las cantidades pagadas en exceso más los intereses correspondientes, conforme a la tasa que establezca la Ley de Ingresos de la Federación, en los casos de prórroga para el pago de créditos fiscales. Los intereses se calcularán sobre las cantidades en exceso y se computarán por días naturales desde la fecha de su entrega hasta la fecha en que se pongan efectivamente las cantidades a disposición de **“EL INSTITUTO”**.

En caso de que **“EL PROVEEDOR”** presente su CFDI con errores o deficiencias, conforme a lo previsto en los artículos 89 y 90 del Reglamento de la Ley de Adquisiciones, Arrendamientos y Servicios del Sector Público, **“EL INSTITUTO”** dentro de los 3 (tres) días hábiles siguientes a la recepción de la misma, indicará por escrito a **“EL PROVEEDOR”** las deficiencias o errores que deberá corregir. El periodo que transcurra a partir de la entrega del citado escrito y hasta que **“EL PROVEEDOR”** presente las correcciones no se computará dentro del plazo estipulado para el pago.

El administrador del contrato llevará a cabo la valoración de la procedencia del pago por concepto de gastos no recuperables conforme a lo previsto en los artículos 101 y 102 del Reglamento de la Ley de Adquisiciones, Arrendamientos y Servicios del Sector Público, en relación con los artículos 38, 46, 54 Bis y 55 Bis, segundo párrafo de la Ley de Adquisiciones, Arrendamientos y Servicios del Sector Público, previa solicitud por escrito a **“EL PROVEEDOR”**, acompañada de los documentos siguientes:

- Copia de la identificación oficial vigente con fotografía y firma de la persona que haya realizado los trámites relacionados con el procedimiento de contratación.
- El CFDI que reúna los requisitos de los artículos 29 y 29-A del CFF, 37 al 40 del RCFF y, en su caso, la Resolución de la Miscelánea Fiscal del Ejercicio que corresponda.
- La solicitud la realizará al administrador del contrato para la determinación de la procedencia del pago y, en su caso, elaborar el finiquito y remitirlo para el pago respectivo a la Coordinación de Contabilidad y Trámite de Erogaciones, dependiente de la Dirección de Finanzas, o ante la Jefatura de Servicios de Finanzas o de la UMAE correspondiente.

El pago del servicio quedará condicionado proporcionalmente al pago que **“EL PROVEEDOR”** deba efectuar por concepto de penas convencionales por atraso y/o por concepto de deducciones. En ambos casos, **“EL INSTITUTO”** realizará las retenciones correspondientes



INSTITUTO MEXICANO DEL SEGURO SOCIAL  
DIRECCIÓN DE ADMINISTRACIÓN  
UNIDAD DE ADQUISICIONES E INFRAESTRUCTURA  
COORDINACIÓN DE ADQUISICIÓN DE BIENES Y  
CONTRATACIÓN DE SERVICIOS  
COORDINACIÓN TÉCNICA DE PLANEACIÓN Y CONTRATOS

Contrato Número  
DC21S090

sobre el CFDI que se presente para pago. En el entendido de que en el supuesto de que sea rescindido el contrato, no procederá el cobro de dichas penalizaciones, ni la contabilización de las mismas para hacer efectiva la garantía de cumplimiento, de conformidad con lo establecido por el artículo 95 del Reglamento de la Ley de Adquisiciones, Arrendamientos y Servicios del Sector Público.

Para efectos del cobro de sus CFDI, deberá presentarse por **"EL PROVEEDOR"** que se haya establecido en el convenio de participación conjunta, el cual se agrega al presente instrumento jurídico como **Anexo 4 (cuatro)**, en el entendido de que **"EL INSTITUTO"** no será responsable de la manera en que hayan acordado la distribución del pago.

**CUARTA.- PLAZO, LUGAR Y CONDICIONES DE LA PRESTACIÓN DEL SERVICIO.-** **"EL PROVEEDOR"** se obliga a prestar a **"EL INSTITUTO"** el servicio que se menciona en la Cláusula Primera del presente instrumento jurídico, conforme a lo establecido en el Anexo Técnico y en los Términos y Condiciones integrados en el **Anexo 1 (uno)** de este instrumento jurídico, apegándose a las condiciones, alcances y características detalladas en la Convocatoria y su Junta de Aclaraciones, junta de aclaraciones y acta de fallo del procedimiento del cual deriva el presente contrato, disponibles para su consulta en el Portal de Compras Gubernamentales CompraNet, y de acuerdo con lo siguiente:

**PLAZO DE LA PRESTACIÓN DEL SERVICIO.-** El servicio iniciará a partir del 01 de enero y hasta el 31 de diciembre de 2021.

Lo anterior de conformidad con los artículos 46 de la Ley de Adquisiciones, Arrendamientos y Servicios del Sector Público y 84 de su Reglamento.

**LUGAR DE LA PRESTACIÓN DEL SERVICIO.-** La recolección de ropa sucia y la entrega de ropa se llevará a cabo en las OOAD y UMAE en los domicilios, horarios y frecuencias señalados en el Anexo 1 del Anexo Técnico que se encuentra dentro del **Anexo 1 (uno)** del presente contrato.

**CONDICIONES DE LA PRESTACIÓN DEL SERVICIO.-** **"EL PROVEEDOR"** se obliga con **"EL INSTITUTO"** a cumplir con las condiciones del servicio adquiridas, de acuerdo a lo establecido en el Anexo Técnico y en los Términos y Condiciones que se integran en el presente contrato como **Anexo 1 (uno)**, así como a lo ofrecido en sus propuestas técnica y económica que se agrega en el **Anexo 2 (dos)**.

**"EL PROVEEDOR"** convino en conjuntar sus recursos técnicos, legales, administrativos, económicos y financieros por lo que se obliga a proporcionar los servicios objeto del presente contrato en términos del convenio de participación conjunta, integrado en el **Anexo 4 (cuatro)**, del presente contrato.

DIVISIÓN DE CONTRATOS  
NIVEL CENTRAL

Página 11 de 22



INSTITUTO MEXICANO DEL SEGURO SOCIAL  
DIRECCIÓN DE ADMINISTRACIÓN  
UNIDAD DE ADQUISICIONES E INFRAESTRUCTURA  
COORDINACIÓN DE ADQUISICIÓN DE BIENES Y  
CONTRATACIÓN DE SERVICIOS  
COORDINACIÓN TÉCNICA DE PLANEACIÓN Y CONTRATOS

Contrato Número  
DC21S090

“EL PROVEEDOR” conviene que en el supuesto de que cualquiera se declare en quiebra o suspensión de pagos, no los libera de cumplir con sus obligaciones, por lo que cualquiera de ellas que subsista, acepta y se obliga expresamente a responder solidariamente de las obligaciones contractuales a que hubiere lugar.

Cabe resaltar que mientras no se cumpla con las condiciones de la prestación del servicio establecidas, “EL INSTITUTO” no dará por aceptado el servicio objeto de este contrato.

**QUINTA.- VIGENCIA.- “LAS PARTES”** convienen que la vigencia del presente contrato será a partir del 01 de enero y hasta el 31 de diciembre de 2021.

**SEXTA.- TRANSFERENCIA DE DERECHOS DE COBRO.- “EL PROVEEDOR”** se obliga a no transferir o ceder por ningún título, en forma total o parcial, a favor de cualquier otra persona física o moral, sus derechos y obligaciones que se deriven del presente contrato; a excepción de los derechos de cobro, debiendo, en este caso, solicitar por escrito el consentimiento de “EL INSTITUTO” a través del administrador del presente contrato para tal efecto.

“EL PROVEEDOR” deberá presentar la solicitud correspondiente dentro de los 5 (cinco) días naturales anteriores a la fecha de pago programada, a la que deberá adjuntar una copia de los contra-recibos cuyo importe transfiere, y demás documentos sustantivos de dicha transferencia, lo cual será necesario para efectuar el pago correspondiente.

Si con motivo de la transferencia de los derechos de cobro solicitada por “EL PROVEEDOR” se origina un retraso en el pago, no procederá el pago de los gastos financieros a que hace referencia el artículo 51 de la Ley de Adquisiciones, Arrendamientos y Servicios del Sector Público.

**SÉPTIMA.- DE LAS NORMAS Y LICENCIAS.-** Los bienes deberán cumplir con las Normas Oficiales Mexicanas y con las Normas Mexicanas, según proceda, y a falta de éstas, con las Normas Internacionales, de conformidad con lo dispuesto en los artículos 53 y 55 de la Ley Federal sobre Metrología y Normalización; en su caso, las normas de referencia o especificaciones técnicas que se señalan el artículo 67 de la Ley citada y cumplir con las características y especificaciones requeridas en la Convocatoria, Anexo Técnico y en los numerales 4 y 5 de los Términos y Condiciones, que se agregan en el **Anexo 1 (uno)** presente contrato.

**OCTAVA.- CANJE DE LOS BIENES.- “EL PROVEEDOR”** deberá entregar ropa libre de residuos de productos químicos, caso contrario, no se recibirá y se devolverá dicha ropa en el mismo momento a “EL PROVEEDOR” de conformidad con lo dispuesto en el numeral 11.1 de los Términos y Condiciones, incluidos en el **Anexo 1 (uno)** del presente contrato.

“EL PROVEEDOR” tendrá un plazo máximo de 24 horas posteriores a partir de la notificación para del canje para entregar la ropa que fue rechazada en condiciones de uso.



INSTITUTO MEXICANO DEL SEGURO SOCIAL  
DIRECCIÓN DE ADMINISTRACIÓN  
UNIDAD DE ADQUISICIONES E INFRAESTRUCTURA  
COORDINACIÓN DE ADQUISICIÓN DE BIENES Y  
CONTRATACIÓN DE SERVICIOS  
COORDINACIÓN TÉCNICA DE PLANEACIÓN Y CONTRATOS

Contrato Número  
DC21S090

Todos los gastos que se generen con motivo del canje, correrán por cuenta de “EL PROVEEDOR”, previa notificación de “EL INSTITUTO”.

**NOVENA.- DEVOLUCIÓN.-** También procederá la devolución del total de la ropa entregada como limpia, cuando durante un plazo máximo de 24 (veinticuatro) horas posteriores a partir de la notificación del canje para entregar la ropa en condiciones de uso, se detecte el mismo defecto de la ropa anteriormente rechazada o esta no haya sido sometida por “EL PROVEEDOR” a reproceso. Asimismo, cuando “EL PROVEEDOR” no entregue la ropa dentro de las 2 (dos) horas posteriores a los horarios establecidos en el Anexo 1 del Anexo Técnico que se encuentra dentro del **Anexo 1 (uno)** del presente contrato. Lo anterior, de conformidad a lo dispuesto en el numeral 11.2 de los Términos y Condiciones, incluidos en el **Anexo 1 (uno)** del presente contrato.

Todos los gastos que se generen con motivo de la devolución, correrán por cuenta de “EL PROVEEDOR”, previa notificación de “EL INSTITUTO”.

**DÉCIMA.- RESPONSABILIDAD.-** Conforme a lo previsto en el artículo 53 de la Ley de Adquisiciones, Arrendamientos y Servicios del Sector Público, “EL PROVEEDOR” se obliga a responder por su cuenta y riesgo de los daños y/o perjuicios que por inobservancia o negligencia de su parte, llegue a causar a “EL INSTITUTO” y/o a terceros. Asimismo, se obliga a cumplir cabalmente el objeto del presente contrato y a entera satisfacción de “EL INSTITUTO”; por lo que responderá de los defectos y vicios ocultos que afecten la calidad de los servicios entregados, tanto durante el tiempo de vigencia de este contrato como durante la vida útil del bien, así como a responder de cualquier otra responsabilidad en que hubiere incurrido en los términos señalados en el Código Civil Federal.

Lo anterior, de acuerdo a la Garantía de Responsabilidad Civil descrita en la Cláusula Décima Tercera, inciso a), del presente contrato.

**DÉCIMA PRIMERA.- CONTRIBUCIONES.-** Los impuestos y/o derechos que procedan con motivo del servicio objeto del presente contrato, serán pagados por “EL PROVEEDOR” conforme a la legislación aplicable en la materia.

“EL INSTITUTO” sólo cubrirá el Impuesto al Valor Agregado (I.V.A.), de acuerdo con lo establecido en las disposiciones fiscales vigentes en la materia.

“EL PROVEEDOR”, en su caso, cumplirá con la inscripción de sus trabajadores en el régimen obligatorio del Seguro Social, así como con el pago de las cuotas obrero-patronales a que haya lugar, conforme a lo dispuesto en la Ley del Seguro Social. “EL INSTITUTO”, a través del Área fiscalizadora competente, podrá verificar en cualquier momento el cumplimiento de dicha obligación.

	<b>INSTITUTO MEXICANO DEL SEGURO SOCIAL</b> DIRECCIÓN DE ADMINISTRACIÓN UNIDAD DE ADQUISICIONES E INFRAESTRUCTURA COORDINACIÓN DE ADQUISICIÓN DE BIENES Y CONTRATACIÓN DE SERVICIOS COORDINACIÓN TÉCNICA DE PLANEACIÓN Y CONTRATOS	Contrato Número <b>DC21S090</b>
---	---	------------------------------------

“EL PROVEEDOR” que tenga cuentas líquidas y exigibles a su cargo por concepto de cuotas obrero patronales, conforme a lo previsto en el artículo 40 B de la Ley del Seguro Social, acepta que “EL INSTITUTO” las compense con el o los pagos que tenga que hacerle por concepto de contraprestación por la contratación del servicio.

**DÉCIMA SEGUNDA.- PROPIEDAD INTELECTUAL, PATENTES Y/O MARCAS.-** “EL PROVEEDOR” se obliga para con “EL INSTITUTO”, a responder por los daños y/o perjuicios que pudiera causar a “EL INSTITUTO” y/o a terceros, si con motivo de la prestación del servicio se violan derechos de autor, de patentes y/o marcas u otro derecho reservado a nivel Nacional o Internacional.

Por lo anterior, “EL PROVEEDOR” manifiesta en este acto bajo protesta de decir verdad, no encontrarse en ninguno de los supuestos de infracción a la Ley Federal del Derecho de Autor, ni a la Ley de la Propiedad Industrial.

En caso de que sobreviniera alguna reclamación en contra de “EL INSTITUTO” por cualquiera de las causas antes mencionadas, la única obligación de éste será la de dar aviso en el domicilio previsto en este instrumento jurídico a “EL PROVEEDOR”, para que éste lleve a cabo las acciones necesarias que garanticen la liberación de “EL INSTITUTO” de cualquier controversia o responsabilidad de carácter civil, mercantil, penal o administrativa que, en su caso, se ocasione.

Lo anterior de conformidad a lo establecido en el artículo 45, fracción XX de la Ley de Adquisiciones, Arrendamientos y Servicios del Sector Público.

**DÉCIMA TERCERA.- GARANTÍAS.-** “EL PROVEEDOR” se obliga a entregar a “EL INSTITUTO” las garantías que a continuación se indican:

- a) **DE RESPONSABILIDAD CIVIL.-** “EL PROVEEDOR” deberá presentar al Administrador del contrato, a más tardar el día que inicie la prestación del servicio, o a más tardar al siguiente día hábil de la firma del contrato de acuerdo a lo señalado en la junta de aclaraciones, disponible para su consulta en el portal de compras gubernamentales Compranet, una póliza de responsabilidad civil que ampare a terceros, contrata por su cuenta, expedida por una institución de seguros del país debidamente autorizada en la cual se incluya:

La cobertura de Responsabilidad Civil de Inmuebles y Actividades de “EL PROVEEDOR” que contenga la especificación de lo relativo a los servicios a realizar, detallando sus características, su ubicación, el período de ejecución y el monto y número de contrato, que ampare los daños y perjuicios que ocasione a “EL INSTITUTO” y/o al patrimonio del mismo, a su personal, así como los que cause a terceros en sus bienes o personas con motivo de la ejecución de los servicios materia del presente contrato.



INSTITUTO MEXICANO DEL SEGURO SOCIAL  
DIRECCIÓN DE ADMINISTRACIÓN  
UNIDAD DE ADQUISICIONES E INFRAESTRUCTURA  
COORDINACIÓN DE ADQUISICIÓN DE BIENES Y  
CONTRATACIÓN DE SERVICIOS  
COORDINACIÓN TÉCNICA DE PLANEACIÓN Y CONTRATOS

Contrato Número  
DC21S090

La suma asegurada de la póliza deberá ser acorde con la responsabilidad que asume **“EL PROVEEDOR”** por los servicios prestados, la cual deberá ser el monto máximo del contrato.

La póliza de seguro deberá contener las especificaciones que se indican en el numeral 17 de los Términos y Condiciones que se integran en el presente contrato como **Anexo 1 (uno)**.

b) **PÓLIZA DE SEGURO CON COBERTURA AMPLIA.- “EL PROVEEDOR”** deberá presentar al Administrador del contrato, a más tardar el día que inicie la prestación del servicio póliza de seguro con cobertura amplia que ampare el daño por robo, pérdida o extravío de las prendas propiedad de **“EL INSTITUTO”** la cual deberá garantizar que dichos bienes serán reintegrados al 100% (cien por ciento) en caso de que se presente alguna eventualidad.

c) **DE CUMPLIMIENTO DEL CONTRATO.- “EL PROVEEDOR”** se obliga a entregar a más tardar dentro de los 10 (diez) días naturales posteriores a la firma de este instrumento jurídico, en términos de la fracción II del artículo 48 de la Ley de Adquisiciones, Arrendamientos y Servicios del Sector Público, una garantía de cumplimiento de todas y cada una de las obligaciones a su cargo derivadas del presente contrato, mediante fianza expedida por compañía autorizada en los términos de la Ley de Instituciones de Seguros y de Fianzas a favor del “Instituto Mexicano del Seguro Social” por un monto equivalente al 10% (diez por ciento) sobre el importe máximo que se indica en la Cláusula Segunda del presente contrato, sin considerar el Impuesto al Valor Agregado (I.V.A.), en Moneda Nacional.

**“EL PROVEEDOR”** queda obligado a entregar a **“EL INSTITUTO”** la póliza de fianza antes señalada, en la División de Contratos, ubicada en Calle Durango número 291, 10º piso, Colonia Roma Norte, Demarcación Territorial Cuauhtémoc, Código Postal 06700, en la Ciudad de México, apegándose al formato que para tal efecto se entregará en la referida División.

Se deberá observar lo dispuesto en el numeral 10 de los Términos y Condiciones que se agregan en el **Anexo 1 (uno)** del presente contrato.

Dicha póliza de garantía de cumplimiento del contrato se liberará de forma inmediata a **“EL PROVEEDOR”** una vez que **“EL INSTITUTO”** le otorgue autorización por escrito, para que éste pueda solicitar a la afianzadora correspondiente la cancelación de la fianza, autorización que se entregará a **“EL PROVEEDOR”** siempre que demuestre haber cumplido con la totalidad de las obligaciones adquiridas por virtud del presente contrato; para lo anterior, deberá presentar mediante escrito la solicitud de liberación de la fianza en la División de Contratos, misma que llevará a cabo el procedimiento para su liberación y entrega.



INSTITUTO MEXICANO DEL SEGURO SOCIAL  
DIRECCIÓN DE ADMINISTRACIÓN  
UNIDAD DE ADQUISICIONES E INFRAESTRUCTURA  
COORDINACIÓN DE ADQUISICIÓN DE BIENES Y  
CONTRATACIÓN DE SERVICIOS  
COORDINACIÓN TÉCNICA DE PLANEACIÓN Y CONTRATOS

Contrato Número  
DC21S090

**ENDOSO DE LA GARANTÍA DE CUMPLIMIENTO.-** En el supuesto de que “**EL INSTITUTO**” y por así convenir a sus intereses, decidiera modificar en cualquiera de sus partes el presente contrato, “**EL PROVEEDOR**” se obliga a otorgar el endoso de la póliza de garantía originalmente entregada, en el que conste las modificaciones o cambios en la respectiva fianza, observándose los mismos términos y condiciones señalados en la presente cláusula para la entrega de la garantía de cumplimiento, debiéndola entregar “**EL PROVEEDOR**” a más tardar dentro de los 10 (diez) días naturales posteriores a la firma del convenio respectivo.

**DÉCIMA CUARTA.- EJECUCIÓN DE LA GARANTÍA DE CUMPLIMIENTO DE ESTE CONTRATO.-** “**EL INSTITUTO**” llevará a cabo la ejecución de la garantía de cumplimiento de contrato en los casos siguientes:

- a) Se rescinda administrativamente el presente contrato.
- b) Durante su vigencia se detecten deficiencias, fallas o calidad inferior del servicio prestado, en comparación con lo ofertado.
- c) Cuando en el supuesto de que se realicen modificaciones al contrato, “**EL PROVEEDOR**” no entregue en el plazo pactado el endoso o la nueva garantía, que ampare el porcentaje establecido para garantizar el cumplimiento del presente instrumento, de conformidad con la Cláusula Décima Tercera, inciso c).
- d) Por cualquier otro incumplimiento de las obligaciones contraídas en este contrato.

De conformidad con el artículo 81, fracción II del Reglamento de la Ley de Adquisiciones, Arrendamientos y Servicios del Sector Público, la aplicación de la garantía de cumplimiento se hará efectiva de manera proporcional al monto de las obligaciones incumplidas.

**DÉCIMA QUINTA.- PENAS CONVENCIONALES.-** De conformidad con lo establecido en los artículos 45, fracción XIX, 53 de la Ley de Adquisiciones, Arrendamientos y Servicios del Sector Público, 95 y 96 de su Reglamento, la pena convencional aplicable a “**EL PROVEEDOR**”, por atraso en el cumplimiento de la prestación del servicio será conforme a los conceptos y porcentajes señalados en los numerales 9 y 9.1. de los Términos y Condiciones incluidos en el **Anexo 1 (uno)** del presente contrato.

El administrador del presente contrato será el responsable de determinar, calcular y aplicar las penas convencionales, vigilando los correspondientes registro o captura y validación en el sistema PREI Millenium, así como de notificarlas a “**EL PROVEEDOR**” personalmente, mediante oficio o por medios de comunicación electrónica.

“**EL INSTITUTO**” descontará las cantidades que resulten de aplicar la pena convencional, sobre los pagos que deba cubrir a “**EL PROVEEDOR**”. Por lo tanto, “**EL PROVEEDOR**”

	<b>INSTITUTO MEXICANO DEL SEGURO SOCIAL</b> DIRECCIÓN DE ADMINISTRACIÓN UNIDAD DE ADQUISICIONES E INFRAESTRUCTURA COORDINACIÓN DE ADQUISICIÓN DE BIENES Y CONTRATACIÓN DE SERVICIOS COORDINACIÓN TÉCNICA DE PLANEACIÓN Y CONTRATOS	Contrato Número <b>DC21S090</b>
---	---	------------------------------------

autoriza a descontar las cantidades que resulten de aplicar las sanciones señaladas en párrafos anteriores, sobre los pagos que éste deba cubrirle a **“EL INSTITUTO”** durante el período en que incurra y/o se mantenga en atraso con motivo de la prestación del servicio.

Para autorizar el pago del servicio, previamente **“EL PROVEEDOR”** tiene que haber cubierto las penas convencionales aplicadas conforme a lo dispuesto en el presente contrato. El administrador del presente contrato será el responsable de verificar que se cumpla esta obligación, dentro de los 5 (cinco) días hábiles siguientes a la conclusión del atraso.

**DÉCIMA SEXTA.- DEDUCCIONES.-** Con fundamento en lo dispuesto en los artículos 53 Bis de la Ley de Adquisiciones, Arrendamientos y Servicios del Sector Público y 97 de su Reglamento, **“EL PROVEEDOR”**, por la entrega parcial o deficiente del servicio, se hará acreedor a una sanción conforme los conceptos y porcentajes señalados en los numerales 9 y 9.2. de los Términos y Condiciones que se integran en el **Anexo 1 (uno)** del presente contrato.

El administrador del presente contrato será responsable del cálculo, aplicación y seguimiento de las deducciones. El monto máximo de aplicación de las deducciones no podrán ser mayor al que resulte de aplicar el porcentaje de la garantía de cumplimiento del presente contrato.

En caso de que se exceda se podrá proceder a la rescisión del contrato.

**DÉCIMA SÉPTIMA.- TERMINACIÓN ANTICIPADA DEL CONTRATO.-** De conformidad con lo establecido en el artículo 54 Bis de la Ley de Adquisiciones, Arrendamientos y Servicios del Sector Público, y 102 de su Reglamento, **“EL INSTITUTO”** podrá dar por terminado anticipadamente el presente contrato sin responsabilidad para éste y sin necesidad de que medie resolución judicial alguna, cuando concurren razones de interés general o bien cuando por causas justificadas se extinga la necesidad de requerir el servicio, objeto del presente contrato, y se demuestre que de continuar con el cumplimiento de las obligaciones pactadas se ocasionaría algún daño o perjuicio a **“EL INSTITUTO”** o se determine la nulidad de los actos que dieron origen al presente instrumento jurídico, con motivo de la resolución de una inconformidad o intervención de oficio emitida por la Secretaría de la Función Pública.

La terminación anticipada del presente contrato se sustentará mediante dictamen que precise las razones o las causas justificadas que den origen a la misma. Los gastos no recuperables por la terminación anticipada serán pagados siempre que éstos sean razonables, estén comprobados y se relacionen directamente con el presente instrumento jurídico.

**DÉCIMA OCTAVA.- SUSPENSIÓN DEL SERVICIO.-** En caso fortuito o fuerza mayor, bajo su responsabilidad, **“EL INSTITUTO”** podrá suspender la prestación del servicio en términos del artículo 55 Bis de la Ley de Adquisiciones, Arrendamientos y Servicios del Sector Público, en cuyo caso únicamente se pagarán aquéllos que hubiesen sido efectivamente prestados.

Y

X

Handwritten blue and green marks on the right margin, including a vertical line, a downward arrow, and a circled 'X'.

g



INSTITUTO MEXICANO DEL SEGURO SOCIAL  
DIRECCIÓN DE ADMINISTRACIÓN  
UNIDAD DE ADQUISICIONES E INFRAESTRUCTURA  
COORDINACIÓN DE ADQUISICIÓN DE BIENES Y  
CONTRATACIÓN DE SERVICIOS  
COORDINACIÓN TÉCNICA DE PLANEACIÓN Y CONTRATOS

Contrato Número  
DC21S090

Cuando la suspensión obedezca a causas imputables a **“EL INSTITUTO”**, se pagarán previa solicitud de **“EL PROVEEDOR”** los gastos no recuperables de conformidad con el artículo 102, fracción II, del Reglamento de la Ley de Adquisiciones, Arrendamientos y Servicios del Sector Público, para lo cual deberá presentar su solicitud a **“EL INSTITUTO”** para su revisión y validación, una relación pormenorizada de los gastos, los cuales deberán estar debidamente justificados, sean razonables, se relacionen directamente con el objeto del servicio contratado y a entera satisfacción del administrador del presente contrato.

**DÉCIMA NOVENA.- CAUSALES DE RESCISIÓN ADMINISTRATIVA DEL CONTRATO.- “EL INSTITUTO”** podrá rescindir administrativamente este contrato sin más responsabilidad para el mismo y sin necesidad de resolución judicial, cuando **“EL PROVEEDOR”** incurra en cualquiera de las causales que se señalan en los Términos y Condiciones y los que señalan a continuación:

1. Cuando no entregue la garantía de cumplimiento del presente contrato, a más tardar dentro de los 10 (diez) días naturales posteriores a la firma del mismo.
2. Cuando incurra en falta de veracidad total o parcial respecto a la información proporcionada para la celebración del presente contrato.
3. Cuando incumpla, total o parcialmente, con cualesquiera de las obligaciones establecidas en el presente contrato y sus anexos.
4. Cuando se compruebe que el servicio ha sido prestado con alcances y características distintas a las pactadas.
5. Cuando se transmitan total o parcialmente, bajo cualquier título y a favor de otra persona física o moral, los derechos y obligaciones a que se refiere el presente documento, con excepción de los derechos de cobro, previa autorización de **“EL INSTITUTO”**.
6. Si la autoridad competente declara el concurso mercantil o cualquier situación análoga o equivalente que afecte el patrimonio de **“EL PROVEEDOR”**.
7. Cuando de manera reiterativa y constante, **“EL PROVEEDOR”** sea sancionado por parte de **“EL INSTITUTO”** con penalizaciones y/o deducciones sobre el mismo concepto de los servicios que proporciona, o por ubicarse en los límites de incumplimientos previstos en la cláusula de penas convencionales y/o deducciones del presente instrumento.
8. Cuando se sitúe en alguno de los supuestos previstos en el artículo 50 de la Ley de Adquisiciones Arrendamientos y Servicios del Sector Público.
9. En el supuesto de que la Comisión Federal de Competencia Económica, de acuerdo con sus facultades, notifique a **“EL INSTITUTO”** la sanción impuesta a **“EL PROVEEDOR”** con motivo de la colusión de precios en que hubiese incurrido durante el procedimiento de contratación, en contravención a lo dispuesto en los artículos 9 de la Ley Federal de Competencia Económica y 34 de la Ley de Adquisiciones, Arrendamientos y Servicios del Sector Público.



INSTITUTO MEXICANO DEL SEGURO SOCIAL  
DIRECCIÓN DE ADMINISTRACIÓN  
UNIDAD DE ADQUISICIONES E INFRAESTRUCTURA  
COORDINACIÓN DE ADQUISICIÓN DE BIENES Y  
CONTRATACIÓN DE SERVICIOS  
COORDINACIÓN TÉCNICA DE PLANEACIÓN Y CONTRATOS

Contrato Número  
DC21S090

10. Si **“EL PROVEEDOR”** no permite a **“EL INSTITUTO”** la administración y verificación a que se refiere la cláusula correspondiente del presente contrato.

**VIGÉSIMA.- RESCISIÓN ADMINISTRATIVA DEL CONTRATO.-** **“EL INSTITUTO”**, en términos de lo dispuesto en el artículo 54 de la Ley de Adquisiciones, Arrendamientos y Servicios del Sector Público, podrá rescindir administrativamente el presente contrato en cualquier momento, cuando **“EL PROVEEDOR”** incurra en incumplimiento de cualquiera de las obligaciones a su cargo, de conformidad con el procedimiento siguiente:

- a) Si **“EL INSTITUTO”** considera que **“EL PROVEEDOR”** ha incurrido en alguna de las causales de rescisión que se consignan en la Cláusula que antecede, lo hará saber a **“EL PROVEEDOR”** de forma indubitable por escrito, a efecto de que éste exponga lo que a su derecho convenga y aporte, en su caso, las pruebas que estime pertinentes, en un término de 5 (cinco) días hábiles, a partir de la notificación de la comunicación de referencia.
- b) Transcurrido el término a que se refiere el inciso anterior, se resolverá considerando los argumentos y pruebas que hubiere hecho valer.
- c) La determinación de dar o no por rescindido administrativamente el presente contrato, deberá ser debidamente fundada, motivada y comunicada por escrito a **“EL PROVEEDOR”** dentro de los 15 (quince) días hábiles siguientes, al vencimiento del plazo señalado en el inciso a), de esta Cláusula.

En el supuesto de que se rescinda este contrato, **“EL INSTITUTO”** no aplicarán las penas convencionales, ni su contabilización para hacer efectiva la garantía de cumplimiento de este instrumento jurídico.

En caso de que **“EL INSTITUTO”** determine dar por rescindido el presente contrato, se deberá formular y notificar un finiquito dentro de los 20 (veinte) días naturales siguientes a la fecha en que se notifique la rescisión, de conformidad con el artículo 99 del Reglamento de la Ley de Adquisiciones, Arrendamientos y Servicios del Sector Público, en el que se hagan constar los pagos que, en su caso, deba efectuar **“EL INSTITUTO”** por concepto de la prestación del servicio por **“EL PROVEEDOR”** hasta el momento en que se determine la rescisión administrativa.

Iniciado un procedimiento de conciliación **“EL INSTITUTO”**, bajo su responsabilidad, podrá suspender el trámite del procedimiento de rescisión.

Si previamente a la determinación de dar por rescindido este contrato, **“EL PROVEEDOR”** presta el servicio, el procedimiento iniciado quedará sin efectos, previa aceptación y verificación de **“EL INSTITUTO”** por escrito, de que continúa vigente la necesidad de contar con el servicio y aplicando, en su caso, las penas convencionales correspondientes.

	<b>INSTITUTO MEXICANO DEL SEGURO SOCIAL</b> DIRECCIÓN DE ADMINISTRACIÓN UNIDAD DE ADQUISICIONES E INFRAESTRUCTURA COORDINACIÓN DE ADQUISICIÓN DE BIENES Y CONTRATACIÓN DE SERVICIOS COORDINACIÓN TÉCNICA DE PLANEACIÓN Y CONTRATOS	Contrato Número <b>DC21S090</b>
---	---	------------------------------------

“EL INSTITUTO” podrá determinar no dar por rescindido este contrato, cuando durante el procedimiento advierta que dicha rescisión pudiera ocasionar algún daño o afectación a las funciones que tiene encomendadas. En este supuesto, “EL INSTITUTO” elaborará un dictamen en el cual justifique que los impactos económicos o de operación que se ocasionarían con la rescisión del contrato resultarían más inconvenientes.

De no darse por rescindido este contrato, “EL INSTITUTO” establecerá, con “EL PROVEEDOR”, un nuevo plazo para el cumplimiento de aquellas obligaciones que se hubiesen dejado de cumplir, a efecto de que “EL PROVEEDOR” subsane el incumplimiento que hubiere motivado el inicio del procedimiento de rescisión. Lo anterior se llevará a cabo a través de un convenio modificatorio en el que se atenderá a las condiciones previstas en los dos últimos párrafos del artículo 52 de la Ley de Adquisiciones, Arrendamientos y Servicios del Sector Público.

**VIGÉSIMA PRIMERA.- RELACIÓN LABORAL.-** “LAS PARTES” convienen en que “EL INSTITUTO” no adquiere ninguna obligación de carácter laboral para con “EL PROVEEDOR” ni para con los trabajadores que el mismo contrate para la realización del objeto del presente instrumento jurídico, toda vez que dicho personal depende exclusivamente de “EL PROVEEDOR”.

Por lo anterior, no se le considerará a “EL INSTITUTO” como patrón, ni aún sustituto, y “EL PROVEEDOR” expresamente lo exime de cualquier responsabilidad de carácter civil, fiscal, de seguridad social, laboral o de otra especie, que en su caso pudiera llegar a generarse.

“EL PROVEEDOR” se obliga a liberar a “EL INSTITUTO” de cualquier reclamación de índole laboral o de seguridad social que sea presentada por parte de sus trabajadores, ante las autoridades competentes.

**VIGÉSIMA SEGUNDA.- MODIFICACIONES.-** De conformidad con lo establecido en el artículo 52 de la Ley de Adquisiciones, Arrendamientos y Servicios del Sector Público, “EL INSTITUTO” podrá celebrar por escrito Convenio Modificatorio, al presente contrato dentro de la vigencia del mismo. Para tal efecto, “EL PROVEEDOR” se obliga a entregar, en su caso, la modificación de la garantía, en términos del artículo 103, fracción II del Reglamento de la Ley de Adquisiciones, Arrendamientos y Servicios del Sector Público.

**PRÓRROGAS.-** Asimismo, se podrán acordar prórrogas al plazo originalmente pactado por caso fortuito, fuerza mayor o por causas atribuibles a “EL INSTITUTO”, lo cual deberá estar debidamente acreditado en el expediente de contratación respectivo. “EL PROVEEDOR” puede solicitar la modificación del plazo originalmente pactado cuando se actualicen y se acrediten los supuestos de caso fortuito o de fuerza mayor.

Cualquier modificación a los derechos y obligaciones estipuladas por “LAS PARTES” en el presente contrato, deberá formalizarse mediante convenio y por escrito, mismo que será



INSTITUTO MEXICANO DEL SEGURO SOCIAL  
DIRECCIÓN DE ADMINISTRACIÓN  
UNIDAD DE ADQUISICIONES E INFRAESTRUCTURA  
COORDINACIÓN DE ADQUISICIÓN DE BIENES Y  
CONTRATACIÓN DE SERVICIOS  
COORDINACIÓN TÉCNICA DE PLANEACIÓN Y CONTRATOS

Contrato Número  
DC21S090

suscrito por los servidores públicos que lo hayan hecho en el contrato, quienes los sustituyan o estén facultados para ello.

**VIGÉSIMA TERCERA.- ADMINISTRACIÓN Y VERIFICACIÓN.-** La C. Dulce Marisol Gómez Botello, Titular de la División de Servicios Complementarios, área consolidadora, fungirá como Representante Común de los Administradores del Contrato. Los servidores públicos del órgano de Operación Administrativa Desconcentrada o Unidad Médica de Alta Especialidad que corresponda y que se relaciona en el apartado denominado "Administradores de los Contratos" que se integra en el **Anexo 3 (tres)** del presente contrato, serán los responsables de administrar y verificar su cumplimiento, de conformidad con lo establecido en el artículo 84 penúltimo párrafo del Reglamento de la Ley de Adquisiciones, Arrendamientos y Servicios del Sector Público.

En el caso de que se lleve a cabo un relevo institucional temporal o permanente con dicho servidor público de "EL INSTITUTO" tendrá carácter de ADMINISTRADOR DEL CONTRATO la persona que sustituya al servidor público en el cargo, conforme a la designación correspondiente.

**VIGÉSIMA CUARTA.- PROCEDIMIENTO DE CONCILIACIÓN.-** En cualquier momento durante la vigencia del presente Contrato, "EL PROVEEDOR" o "EL INSTITUTO" podrán presentar ante el Órgano Interno de Control en "EL INSTITUTO" solicitud de conciliación por desavenencias, derivadas del presente instrumento jurídico, conforme a lo dispuesto por los artículos 77 de la Ley de Adquisiciones, Arrendamientos y Servicios del Sector Público y 128 de su Reglamento.

**VIGÉSIMA QUINTA.- OBLIGACIÓN SOLIDARIA O MANCOMUNADA.-** "LAS PARTES" que suscriben el presente contrato en su carácter de "EL PROVEEDOR", asumen las obligaciones materia de este instrumento jurídico en forma solidaria conforme a lo estipulado en el convenio de participación conjunta, que se agrega al presente contrato en el **Anexo 4 (cuatro)**.

**VIGÉSIMA SEXTA.- RELACIÓN DE ANEXOS.-** Los anexos que se relacionan a continuación forman parte integrante del presente contrato.

- Anexo 1 (uno)** "Dictamen de Disponibilidad Presupuestal Previo, Anexo Técnico, Términos y Condiciones y Precisiones a la Convocatoria"
- Anexo 2 (dos)** "Propuesta Técnica, Propuesta Económica y Acta de Fallo"
- Anexo 3 (tres)** "Documento de designación del Representante Común de los Administradores de los Contratos y Administradores de los Contratos"
- Anexo 4 (cuatro)** "Convenio de Participación Conjunta"

	<p style="text-align: center;"><b>INSTITUTO MEXICANO DEL SEGURO SOCIAL</b>  <b>DIRECCIÓN DE ADMINISTRACIÓN</b>  <b>UNIDAD DE ADQUISICIONES E INFRAESTRUCTURA</b>  <b>COORDINACIÓN DE ADQUISICIÓN DE BIENES Y</b>  <b>CONTRATACIÓN DE SERVICIOS</b>  <b>COORDINACIÓN TÉCNICA DE PLANEACIÓN Y CONTRATOS</b></p>	<p style="text-align: center;">Contrato Número <b>DC21S090</b></p>
--	---	--

**VIGÉSIMA SÉPTIMA.- LEGISLACIÓN APLICABLE.-** “LAS PARTES” se obligan a sujetarse estrictamente para el cumplimiento del presente contrato, a todas y cada una de las cláusulas del mismo, así como a lo establecido en la Ley de Adquisiciones, Arrendamientos y Servicios del Sector Público, su Reglamento y supletoriamente al Código Civil Federal, a la Ley Federal de Procedimiento Administrativo, al Código Federal de Procedimientos Civiles y demás ordenamientos aplicables en la materia.

**VIGÉSIMA OCTAVA.- JURISDICCIÓN.-** Para la interpretación y cumplimiento de este instrumento jurídico, así como para todo aquello que no esté expresamente estipulado en el mismo, “LAS PARTES” se someten a la jurisdicción de los Tribunales Federales competentes de la Ciudad de México, renunciando a cualquier otro fuero presente o futuro que por razón de su domicilio les pudiera corresponder.

Previa lectura y debidamente enteradas “LAS PARTES” del contenido, alcance y fuerza legal del presente contrato, en virtud de que se ajusta a la expresión de su libre voluntad y que su consentimiento no se encuentra afectado por dolo, error, mala fe, ni otros vicios de la voluntad, lo firman y ratifican en todas sus partes, por triplicado, en la Ciudad de México, el **12 de enero de 2021**, quedando un ejemplar en poder de “EL PROVEEDOR” y los restantes en poder de “EL INSTITUTO”.

**“EL INSTITUTO”**  
**INSTITUTO MEXICANO DEL SEGURO SOCIAL**

**“ÁREA CONSOLIDADORA”**  
**REPRESENTANTE COMÚN DE LOS**  
**ADMINISTRADORES DEL CONTRATO**  
 Artículos 2, fracción II, y 84 del Reglamento de la Ley de Adquisiciones, Arrendamientos y Servicios del Sector Público y Numeral 5.4.13 de las Políticas, Bases y Lineamientos en materia de Adquisiciones, Arrendamientos y Servicios del IMSS.

  
 \_\_\_\_\_  
**C. ALBERTO FLAVIO BALDERAS HERNÁNDEZ**  
 Apoderado Legal

\_\_\_\_\_  
**C. DULCE MARISOL GÓMEZ BOTELLO**  
 Titular de la División de Servicios Complementarios

**“EL PROVEEDOR”**

**C. MARÍA ESTHER BARRIOS CABRERA**  
 (Participante B)

**LAVANDERIA Y TINTORERÍA DE LA**  
**PENINSULA, S.A. DE C.V.**  
 (Participante A)

  
 \_\_\_\_\_  
**C. RAÚL MOZOS TALAVERA**  
 Representante Legal

  
 \_\_\_\_\_  
**C. GERARDO ISRAEL CENTENO SANCHEZ**  
 Representante Legal

RRSR/CPRD/LMLR/GFHL

“Este Instrumento Jurídico fue elaborado de conformidad con los documentos correspondientes al procedimiento de contratación que se señala”.



INSTITUTO MEXICANO DEL SEGURO SOCIAL  
DIRECCIÓN DE ADMINISTRACIÓN  
UNIDAD DE ADQUISICIONES E INFRAESTRUCTURA  
COORDINACIÓN DE ADQUISICIÓN DE BIENES Y  
CONTRATACIÓN DE SERVICIOS  
COORDINACIÓN TÉCNICA DE PLANEACIÓN Y CONTRATOS

Contrato Número  
DC21S090

## ANEXO 1

**“DICTAMEN DE DISPONIBILIDAD PRESUPUESTAL PREVIO, ANEXO TÉCNICO,  
TÉRMINOS Y CONDICIONES Y PRECISIONES A LA CONVOCATORIA”**

EL PRESENTE ANEXO CONSTA DE 61 HOJAS INCLUYENDO ESTA CARÁTULA

**SIN TEXTO**

SECRETARIA DE ECONOMIA  
SECRETARIA DE ECONOMIA



**INSTITUTO MEXICANO DEL SEGURO SOCIAL**  
**DIRECCION DE FINANZAS**  
**UNIDAD DE OPERACIÓN FINANCIERA**  
**DELEGACIÓN Veracruz Zona Norte Jalapa**  
**DICTAMEN DE DISPONIBILIDAD PRESUPUESTAL PREVIO**

FOLIO: 0000001708-2021

Dictamen de Inversión

Dictamen de Gasto

Dependencia Solicitante: 31 Veracruz Zona Norte Jalapa

319001 Oficina Delegacional VN

140100 DeptoConsev y Servs Grales

Concepto: OF 319001 140100/SC/293 9 NOVIEMBRE 2020 Subrogación por servicios de limpieza y lavado de ropa

Fecha Elaboración: 09/11/2020

Total Comprometido (en pesos): \$ 583,661.00  
 Cuenta: 42062107 Sub. serv. limpieza lav. ropa Unidad de Información: 315201 Centro de Costos: 141914

ENE	FEB	MAR	ABR	MAY	JUN	JUL	AGO	SEP	OCT	NOV	DIC
583.7	0.0	0.0	0.0	0.0	0.0	0.0	0.0	0.0	0.0	0.0	0.0
0.0	0.0	0.0	0.0	0.0	0.0	0.0	0.0	0.0	0.0	0.0	0.0

El presente documento de existencia de respaldo presupuestario se emite en términos de lo señalado en numeral 7.2.10 de la Norma Presupuestaria del Instituto Mexicano del Seguro Social (IMSS), y de lo establecido en el artículo 8º, 144 y 148 del Reglamento Interior del IMSS, responsabilidad del área solicitante el destino y aplicación de los recursos. También se informa que este documento únicamente tendrá validez para el ejercicio fiscal en curso, y que con base en la revisión que se efectuó en el Sistema Financiero PREI-Millennium, en el Módulo de Control de Compromisos, en la combinación unidad de información y centro de costos, los montos señalados quedan comprometidos para dar inicio a las gestiones de adquisición de bienes y servicios con base al marco normativo vigente.

ATENTAMENTE

*[Handwritten Signature]*  
 VERACRUZ  
 JIMENEZ MARTINEZ ROCIO

DIA	MES	AÑO

DICTAMINADO DEFINITIVO

**DICTAMEN DEFINITIVO**

CONTRATO No. \_\_\_\_\_

IMPORTE DEFINITIVO (EN PESOS): \$ \_\_\_\_\_ .00

SE EMITE SUJETO A LAS CIFRAS DEFINITIVAS QUE APRUEBE LA H. CÁMARA DE DIPUTADOS PARA EL IMSS, RAZÓN POR LA CUAL EL IMPORTE DEBERÁ RATIFICARSE UNA VEZ QUE SE TENGA EL PRESUPUESTO APROBADO PARA EL EJERCICIO 2021.

Clave: 6170-002-007

**ANEXOS**  
**DIVISION DE CONTRATOS**



INSTITUTO MEXICANO DEL SEGURO SOCIAL

DIRECCION DE FINANZAS  
UNIDAD DE OPERACIÓN FINANCIERA  
DELEGACIÓN Veracruz Zona Norte Jalapa  
ANEXO A: DETALLE DE LINEAS DEL DICTAMEN

Fecha Ejec: 10-NOV-2020

Hora: 10:54 AM

ID Reporte: IMKK004

No. Pag 2 / 3

UN: IMSSR

NRO DICTAMEN: 0000001708-2021

FECHA DICTAMEN: 09/11/2020

Nro Linea	Cuenta Contable	Centro de Costo	Unidad de Explotación	Unidad de Información	Proyecto	Fecha de Presupuesto	Importe Original	Importe Definitivo
1	42062107	141914	31	315201	N/A	01/01/2021	583,661.00	583,661.00
TOTALES							583,661.00	583,661.00

SECRETARÍA DE ECONOMÍA  
ESTADOS UNIDOS MEXICANOS



INSTITUTO MEXICANO DEL SEGURO SOCIAL  
DIRECCION DE FINANZAS  
UNIDAD DE OPERACIÓN FINANCIERA  
DELEGACIÓN Veracruz Zona Norte Jalapa  
ANEXO B: DETALLE DE CONTRATOS DEL DICTAMEN

Fecha Ejec: 10-NOV-2020  
Hora: 10:54 AM  
ID Reporte: IMKK004  
No. Pag 3 / 3

UN: IMSSR

NRO DICTAMEN: 0000001708-2021

FECHA DICTAMEN: 09/11/2020

Descripción Breve de Contratos Asociados (Acuerdo Cias):

#	ID Contrato	ID Proveedor	Importe Máximo
TOTALES			0.00

**ANEXOS**  
**DIVISION DE CONTRATOS**

**SIN TEXTO**

2024/01/15 10:30



GOBIERNO DE  
**MÉXICO**



**2020**  
LEONA VIGARIO  
MATEMÁTICA HABLE DE LA PATRIA

Convocatoria  
Licitación Pública Nacional  
Electrónica

Número:  
LA-050GYR019-E175-2020

## Anexo 1.- “Anexo Técnico”.

# ANEXO TÉCNICO PARA LA CONTRATACIÓN DEL SERVICIO DE RECOLECCIÓN, TRANSPORTE EXTERNO, LAVADO, PLANCHADO, DOBLADO, EMPLOYADO O EMPAQUETADO Y ENTREGA DE ROPA LIMPIA HOSPITALARIA PROPIEDAD DEL IMSS EN OOAD Y UMAE PARA EL EJERCICIO FISCAL 2021

“El personal realizará sus labores con apego al Código de Conducta y de Prevención de Conflictos de Interés de las y los Servidores Públicos del Instituto Mexicano del Seguro Social, utilizando lenguaje incluyente y salvaguardando los principios de igualdad, legalidad, honradez, lealtad, imparcialidad y eficiencia que rigen el servicio público, así como con pleno respeto a los derechos humanos y a la no discriminación”.





### GLOSARIO DE TÉRMINOS

Para efectos de este anexo técnico, se entenderá por:

Asepsia	Conjunto de acciones sanitarias dirigidas a eliminar los gérmenes o microorganismos patógenos que podrían causar una infección.
Daño catalítico	Aquel daño que se presenta sobre el textil provocado por un producto químico líquido o en polvo, que genera una reacción violenta al pasar las prendas por un aumento de temperatura de acuerdo a la fase del proceso de lavado, ocasionando agujeros o la pérdida de peso en la ropa (Guía Técnica de Lavado de Ropa Hospitalaria, clave 1240-006-002).
EMA	Entidad Mexicana de Acreditación
Caldera	Recipiente metálico, cerrado, destinado a producir vapor o calentar agua, mediante la acción del calor a una temperatura superior a la del medio ambiente y a una presión mayor que la atmósfera.
Instituto/IMSS	Instituto Mexicano del Seguro Social.
OOAD	Órgano de Operación Administrativa Desconcentrada
pH	Potencial de Hidrógeno. Medida de la acidez o alcalinidad de una disolución; se expresa mediante un número en una escala de 0 a 14 y no tiene unidades de referencia, (Guía Técnica de Lavado de Ropa Hospitalaria, clave 1240-006-002).
ppm	Son las partes por millón de masa de soluto por un millón de partes de masa de solución, esta concentración se utiliza para soluciones muy diluidas (Guía Técnica de Lavado de Ropa Hospitalaria, clave 1240-006-002).
Ropa nueva	Son aquellas prendas adquiridas sin uso que tienen que ser lavadas antes de ponerse en circulación, para la eliminación de residuos del proceso de fabricación (Guía Técnica de Lavado de Ropa Hospitalaria, clave 1240-006-002).
Ropa en condiciones de uso	Características que debe cumplir la ropa hospitalaria para poder ser utilizada en los servicios médicos, misma





	que debe estar libre de manchas, suciedad, mal olor, transferencia de color de otras prendas y residuos de producto químico, mal dobladas, húmedas o mal empaquetadas.
Ropa especial	Son aquellas prendas que requieren un proceso específico por su diseño o composición textil, como el cobertor de cama hospitalaria (Guía Técnica de Lavado de Ropa Hospitalaria, clave 1240-006-002).
Ropa medianamente sucia	Prendas que estuvieron en contacto directo con el paciente y no presentan mancha o contienen alguna mancha que pueda ser removida en los enjuagues iniciales. (Guía Técnica de Lavado de Ropa Hospitalaria, clave 1240-006-002).
Ropa muy sucia	Ropa que presenta mancha con grado de penetración significativo en el textil, con mancha de sangre, antibióticos, materiales de curación, orines, heces fecales, otras suciedades y tierra o polvo (Guía Técnica de Lavado de Ropa Hospitalaria, clave 1240-006-002).
Ropa Limpia	Ropa lavada libre de suciedad, manchas y mal olor.
Ropa séptica o contaminada	Ropa hospitalaria utilizada por pacientes con algún tipo de padecimiento infectocontagioso, así como la ropa usada por familiares de este tipo de pacientes, o bien la ropa hospitalaria utilizada por el personal institucional que les brinda asistencia. (Procedimiento para la determinación de necesidades y control de ropa hospitalaria reusable en las Unidades Médicas Hospitalarias del Instituto Mexicano del Seguro Social, clave 2430-003-007).
Sanitización	Proceso de disminución de partículas viables (microorganismos) por medio de agentes germicidas especiales posterior a la actividad de limpieza de una superficie. (*Norma Oficial Mexicana NOM-241-SSA1-2012, Buenas prácticas de fabricación para establecimientos dedicados a la fabricación de dispositivos médicos).
UMAE	Unidad Médica de Alta Especialidad.
Unidad Usaria	Unidad de Atención Médica o no Médica que requiere el servicio de lavado de ropa hospitalaria.





GOBIERNO DE  
**MÉXICO**



Convocatoria  
Licitación Pública Nacional  
Electrónica

Número:  
LA-050GYR019-E175-2020

Ley	Ley de Adquisiciones, Arrendamientos y Servicios del Sector Público.
Reglamento	Reglamento de la Ley de Adquisiciones, Arrendamientos y Servicios del Sector Público.
PBL's	Políticas, Bases y Lineamientos en Materia de Adquisiciones, Arrendamientos y Prestación de Servicios del Instituto Mexicano del Seguro Social.

\* Esta Norma Oficial Mexicana únicamente deberá tomarse como referencia para definir el concepto de Sanitización.





## ANEXO TÉCNICO

### a) DESCRIPCIÓN DEL SERVICIO

1. El servicio de lavado de ropa hospitalaria, consistirá en la recolección de ropa sucia o nueva (en adelante ropa) **propiedad del Instituto**, conteo, clasificado, verificación del estado físico de las prendas, transporte externo, lavado e higienizado, planchado, doblado, emplayado o empaquetado, así como entrega de la ropa limpia para unidades médicas hospitalarias y no médicas a cargo de las OOAD y UMAE, cuyos domicilios, horarios y frecuencias de recolección de ropa sucia o nueva y entrega de ropa limpia se indican en el **Anexo 1 "Domicilios Horarios y Frecuencias"**.
2. El prestador del Servicio deberá contar con instalaciones destinadas al lavado e higienizado de la ropa, y unidades de transporte para la recolección de ropa sucia y entrega de ropa limpia, de conformidad con lo señalado en el numeral II **CONDICIONES GENERALES DE LAS INSTALACIONES FÍSICAS DEL PROVEEDOR DONDE SE LLEVARÁ A CABO EL PROCESO DE LAVADO, PLANCHADO, DOBLADO, EMPLOYADO O EMPAQUETADO DE ROPA HOSPITALARIA**.
3. Las cantidades mínimas y máximas diarias y mensuales de ropa a lavar y entrega de ropa limpia, se señalan en el **Anexo 2 "Cantidades mínimas y máximas de recolección de ropa sucia"**.
4. La recolección de ropa sucia y la entrega de ropa limpia se llevará a cabo en las OOAD y UMAE, en los domicilios, horarios y frecuencias señalados en el **Anexo 1 "Domicilios, horarios y frecuencias"** del Anexo Técnico correspondiente. El personal designado por el Instituto, en conjunto con el personal del proveedor, llevarán a cabo el conteo, clasificado y verificación del estado físico de las prendas.
5. Los conceptos de ropa hospitalaria, utilizados por las Unidades Usuarias y el peso unitario por tipo de prenda, se describen en el **Anexo 3 "Concepto de ropa hospitalaria y peso unitario"**, el cual deberá ser requisitado y firmado por los responsables de la entrega y recepción de la ropa, mismo que se deberá tomar como referencia para determinar los **kilogramos** de ropa limpia recibida y así determinar la facturación y pago del servicio.
6. El prestador del Servicio realizará el traslado de la ropa a sus instalaciones para el proceso de lavado e higienizado, de conformidad con lo establecido en el **Anexo 4 "Recolección de ropa sucia y entrega de ropa limpia"**.
7. El prestador del Servicio realizará el proceso de lavado e higienizado de ropa en sus instalaciones, conforme a lo señalado en el **Anexo 5 "Fases del proceso de lavado y fórmulas"**.
8. El prestador del Servicio realizará la entrega de ropa limpia, planchada y doblada en paquetes de un mismo tipo de prenda, de acuerdo a lo establecido en el **Anexo 6 "Manual Gráfico de Planchado y Doblado"**, conforme a la guía técnica de doblado, clave 14C3-006-005 y a la guía técnica de planchado, clave 14C3-006-004. La cantidad entregada deberá corresponder invariablemente con la recolectada.

ANEXOS  
DE CONTRATOS



9. La unidad de medida para evaluar la propuesta económica, **será por kilogramo** de ropa limpia recibida, para lo cual, el licitante deberá presentar junto con su propuesta técnica el anexo 11 **“Propuesta económica por kilogramo de ropa”**.

**I. PROCESO DEL SERVICIO DEL SERVICIO DE RECOLECCION, TRANSPORTE EXTERNO, LAVADO, PLANCHADO, DOBLADO, EMPLOYADO O EMPAQUETADO Y ENTREGA DE ROPA LIMPIA HOSPITALARIA PROPIEDAD DEL IMSS**

**SUBPROCESO 1. RECOLECCIÓN DE ROPA SUCIA**

10. La recolección de ropa la realizará personal del proveedor, quien deberá portar equipo de protección, como mínimo guantes de protección, mascarilla, anteojos de protección, uniforme completo proporcionado por el prestador del servicio, con identificación de la empresa, zapato industrial, cofia y faja lumbar.

Queda estrictamente prohibido, que el personal del prestador del servicio utilice ropa hospitalaria reusable propiedad del Instituto para la recolección de ropa sucia en la unidades médicas hospitalarias y no médicas a cargo de las OOAD y UMAE.

11. Será responsabilidad del prestador Servicio la realización de maniobras de carga en el lugar de entrega de ropa sucia y/o nueva, por lo que cualquier incidente derivado de esta acción, será atendida por el prestador del Servicio en el momento que suceda.

El personal designado por el Instituto en la Unidad usuaria, deberá reportar al Jefe de Departamento de Conservación y Servicios Generales de la OOAD o UMAE, los incidentes para los efectos correspondientes, de conformidad con lo establecido en el contrato.

12. El personal designado en cada Unidad Usuaria en OOAD y UMAE, será el responsable de la entrega de la ropa sucia y/o nueva al proveedor, y ambos realizarán el conteo, clasificación, verificación del estado físico de las prendas y la elaboración de bultos de ropa sucia.

Esta acción será registrada por el personal designado en la Unidad Usuaria en el formato del **Anexo 8** “Conteo y Clasificación en la Entrega de Ropa Limpia y Recolección de Ropa Sucia” y/o en el programa informático que en su momento el Instituto determine sustituir por el Anexo 8 (para dicha sustitución no será necesaria la elaboración de un Convenio Modificatorio), del anexo técnico, mismo que será firmado por éste y por el personal del proveedor.

Una vez concluida la recepción de la ropa, el personal del prestador del Servicio realizará la limpieza del área utilizada para el conteo y clasificación, sin costo adicional para el Instituto.

13. El Jefe o responsable de ropería y/o el personal de ropería deberá entregar al proveedor la ropa sucia libre de basura, instrumental, pañales sucios o material punzocortante.
14. La recolección de ropa sucia deberá llevarse a cabo por personal del proveedor, quien deberá portar el equipo de protección y uniforme tal como se indica en el numeral 10 del presente anexo técnico, así mismo los responsables asignados por El prestador del





Servicio para la recolección no deberán transitar con el mismo uniforme, por el almacén de ropa limpia.

Los encargados asignados por El prestador del Servicio para llevar a cabo la recolección de ropa sucia deberán poner en práctica la limpieza y desinfección de manos de acuerdo a lo establecido en el **anexo 7** "Higiene de Manos", para evitar una posible contaminación cruzada, así como cambiarse el uniforme, antes de entrar en contacto con ropa limpia.

## **SUBPROCESO 2. TRANSPORTE EXTERNO**

- 15.** El transporte externo de ropa sucia o nueva, hacia las instalaciones donde se llevará a cabo el proceso de lavado e higienizado, así como el transporte para la entrega de ropa limpia en las Unidades Usuarias del Instituto, se realizará en los vehículos que manifieste el prestador del servicio.
- 15.1. Los vehículos utilizados en la recolección de ropa sucia o nueva y la entrega de ropa limpia, deberán cumplir con las siguientes características:
- Contar con una separación del conductor y el lugar de carga.
  - El vehículo deberá contar con paredes, techo y piso forrado en lámina.
  - Caja cerrada, que mantenga ropa hospitalaria en condiciones óptimas.
- 15.2. Para el caso de las OOAD que cuenten con Unidades Usuarias que generen una demanda promedio día entre **1 kg** mínimo y máximo de **30 kg**, el prestador deservicio **podrá** utilizar vehículos para la recolección de ropa sucia o nueva y la entrega de ropa limpia, con las siguientes características:
- Contar con una separación del conductor y el lugar de carga.
  - Caja cerrada, que mantenga ropa hospitalaria en condiciones óptimas.
- 15.3. Cuando los vehículos se utilicen para transportar ropa sucia deberán ser higienizados como se detalla en el **Anexo 9** "Proceso de higienizado de los vehículos para el transporte de ropa hospitalaria", conforme a la guía técnica para el higienizado del vehículo, clave 14C3-006-010.
- 15.4. El transportista del prestador del Servicio no podrá introducir, ni sacar de ninguna de las instalaciones del Instituto, objetos o materiales distintos a la ropa hospitalaria.
- 15.5. Una vez recolectada la ropa sucia y/o limpia, el transporte externo de ésta se hará bajo la responsabilidad exclusiva del proveedor, quedando liberado el Instituto de cualquier responsabilidad que pudiera generarse por acción u omisión que pueden causar el incumplimiento de disposiciones viales, jurídicas u otras.
- 16.** No se podrá transportar de manera simultánea ropa limpia y sucia, en los vehículos que el prestador del Servicio utilice para otorgar el servicio.
- 17.** El prestador del Servicio deberá prevenir la formación de fauna nociva de los vehículos utilizados para la prestación del servicio, mediante fumigación mensual.

El prestador del Servicio deberá presentar mensualmente copia de la bitácora mediante la cual acredite la realización de fumigación.





18. No se podrán utilizar los vehículos, para la prestación de un servicio distinto al de transporte de ropa sucia o limpia.
19. La ropa del Instituto no debe mezclarse, en ningún momento, con otro tipo de carga o sustancias (grasas, solventes, pinturas, agentes corrosivos entre otros), que pudieran afectar la integridad de las prendas, en su imagen, tela o confección.
20. Los vehículos que utilice el prestador del Servicio para la prestación del servicio, deberán contar con una capacidad de carga acorde al número de kilogramos y frecuencia contratada. **Anexo 2** "Cantidades mínimas y máximas de recolección de ropa sucia".

### **SUBPROCESO 3. LAVADO DE ROPA SUCIA**

21. Para el lavado e higienizado de la ropa del Instituto, el prestador del Servicio deberá apegarse invariablemente a lo señalado en el **Anexo 5** "Fases del proceso de lavado y fórmulas".
22. El prestador del Servicio deberá emplear las fórmulas para el lavado e higienizado de ropa nueva, especial, ropa medianamente sucia, ropa muy sucia y ropa séptica, contaminada o con mancha de tiempo mayor de 24 horas, conforme lo establece el **Anexo 5** "Fases del proceso de lavado y fórmulas"
23. El prestador del Servicio al lavar e higienizar la ropa del Instituto, deberá realizarlo separado de cualquier otra ropa propiedad de otro hospital o cliente que tenga el licitante, evitando entregar prendas que no sean propiedad del IMSS.
24. Para el lavado e higienizado de la ropa del Instituto, el prestador del Servicio deberá realizar la separación de acuerdo al tipo de prendas, grado de suciedad y color, permitiendo obtener ropa en mejores condiciones de uso y evitar la transferencia de color entre prendas.

### **SUBPROCESO 4. PRODUCTO TERMINADO (PLANCHADO, DOBLADO, EMPLOYADO O EMPAQUETADO)**

25. Una vez concluido el proceso de lavado e higienizado, las prendas deberán ser planchadas, dobladas, emplayadas o empacadas de conformidad a lo señalado al **Anexo 6** "Manual Gráfico de Planchado y Doblado", conforme a la guía técnica de doblado, clave 14C3-006-005 y a la guía técnica de planchado, clave 14C3-006-004.
26. Las prendas que requieren de planchado son: Colcha para **cama hospitalaria, sabana para cama hospitalaria, sabana clínica, sabana de pubis, sabana para cirugía general, sabana para cirugía de cara y cráneo, y sábana para colchoneta de piso.**
27. Las prendas o producto terminado no deberán contener manchas de ningún tipo, no estar húmedas, ni presentar color grisáceo o amarillento, estar libres de malos olores y no presentar indicios de transferencia de color de otras prendas.

Corresponderá al personal designado por el Instituto, revisar y aceptar prendas limpias que presenten manchas fijas, las cuales son aquéllas que no se pueden eliminar con ningún





tipo de fórmula de lavado y que son generadas por óxido, algunos medicamentos y materiales de curación durante su uso en el hospital.

- 28.** Las prendas limpias se deberán empacar con material que evite la contaminación de la ropa, y al contacto con los vehículos de transporte o cualquier otro medio contaminante, de acuerdo al **Anexo 6** "Manual Gráfico de Planchado y Doblado", conforme a la guía técnica de doblado, clave 14C3-006-005 y a la guía técnica de planchado, clave 14C3-006-004.
- 29.** El prestador del Servicio deberá contar con un espacio aislado, libre de polvo y basura, señalizado con la leyenda "ALMACÉN DE ROPA LIMPIA", con anaqueles para evitar la contaminación de ropa y con acceso restringido.

## II. **CONDICIONES GENERALES DE LAS INSTALACIONES FÍSICAS DEL PROVEEDOR DONDE SE LLEVARÁ A CABO EL PROCESO DE LAVADO, PLANCHADO, DOBLADO, EMPLOYADO O EMPAQUETADO DE ROPA HOSPITALARIA**

- 30.** Las Instalaciones operativas donde el prestador del Servicio desarrolla el proceso de lavado e higienizado, planchado, doblado, empleado o empaquetado y almacenado, serán sanitizadas cuando menos una vez al día, registrando en bitácora dicho proceso y los productos químicos empleados.
- 31.** El prestador del Servicio deberá realizar la fumigación de fauna nociva en sus instalaciones, por lo menos una vez al mes, registrando en bitácora dicho proceso y los productos químicos empleados.

### **ÁREA DE CONTEO Y CLASIFICADO**

- 32.** Se deberá contar con un espacio específico para llevar a cabo el conteo y clasificado de la ropa, debiendo contar con alguna leyenda que indique que se lleva a cabo este tipo de actividad, así mismo debe de estar libre de basura medios para trasladar ropa sucia

#### Especificación Técnica del Área

- Pisos de loseta cerámica o de concreto con pintura epóxica.
- Muros de tabique y cemento o tabla roca a base de poste y canal forrado con cartón de yeso, siempre con acabado liso de piso a techo.
- Plafón o techo con iluminación artificial.
- Carros para trasladar ropa sucia, de uso exclusivo en esta área.

### **ÁREA DE LAVADO, SECADO Y PLANCHADO**

- 33.** Se deberá contar con un espacio libre de polvo y basura, para evitar la contaminación de ropa, con medios adecuados para transportar ropa limpia; como mínimo un mangle o equipo para llevar a cabo el planchado de las prendas que lo requieran, una mesa de trabajo para doblar ropa planchada y contenedores o depósitos fijos para la concentración





de la ropa a acondicionar, a fin de evitar que las prendas lavadas tengan contacto con el piso.

#### Especificación Técnica del Área

- Pisos de loseta cerámica o de concreto, con recubrimiento de pintura epóxica.
- Plafón o techo con iluminación artificial y extracción artificial de aire.

### ÁREA DE DOBLADO, EMPLOYADO O EMPAQUETADO

**34.** Se deberá contar con un espacio aislado, libre de basura para evitar la contaminación de la ropa limpia, con medios adecuados para transportarla y mesa de trabajo para doblarla.

#### Especificación Técnica del Área

- Pisos de loseta de cerámica o de concreto, con recubrimiento de pintura epóxica.
- Plafón o techo con iluminación artificial.

Con el objetivo de comprobar que el Licitante cuenta con las áreas mencionadas en el **numeral II**, así como el equipamiento y las especificaciones técnicas solicitadas, el Instituto **podrá verificar** en cualquier momento la correcta prestación del servicio, de acuerdo a lo establecido en el numeral **8 de Términos y Condiciones** para la contratación del Servicio de Recolección, Transporte Externo, Lavado, Planchado, Doblado, Empleado o Empaquetado y entrega de Ropa Hospitalaria Propiedad del IMSS.

### III. ENTREGA DE LA ROPA LIMPIA EN OOAD Y UMAE

**35.** El prestador del Servicio entregará la ropa limpia en el almacén de ropa limpia de las Unidades Usuarias, en OOAD y UMAE, en donde el personal designado por el Instituto, recibirá la ropa limpia e higienizada, realizando conjuntamente el conteo, mismo que deberá coincidir con la cantidad de ropa sucia entregada previamente, para lavar.

Asimismo, la entrega de ropa limpia la realizará personal del proveedor, quien deberá portar el equipo de protección mencionado en el numeral **10** del presente documento.

**36.** El prestador del Servicio deberá entregar ropa libre de residuos y de productos químicos, caso contrario, el administrador del contrato procederá al cálculo de las deductivas correspondientes.

El Jefe o Responsable de Ropería de la Unidad Médica, en presencia del personal del prestador del Servicio y durante la entrega, para cerciorarse que la ropa limpia se encuentra libre de residuos y/o productos químicos, deberá seleccionar aleatoriamente, cuando menos un paquete de ropa, para extraer una de las prendas que lo integran y le agregará un par de gotas de fenoltaleína, si se forma una mancha de color violeta será rechazado la cantidad de paquetes que hayan resultado con residuos de productos químicos, asentando la realización y resultados en una minuta, a fin de que El prestador del Servicio atienda las recomendaciones que se generen.





GOBIERNO DE  
**MÉXICO**



**2020**  
LEONA VICARIO  
MÉRITO POR LA PATRIA

Convocatoria

Licitación Pública Nacional  
Electrónica

Número:  
LA-050GYR019-E175-2020

**37.** El prestador del servicio deberá entregar la ropa en condiciones de uso en el almacén de ropa limpia, de acuerdo a la frecuencia, horario y días de entrega a la semana, establecidos en el **Anexo 1 “Domicilios, horarios y frecuencias”**.

**38.** El personal designado por el Instituto verificará que las prendas que entrega el prestador del servicio a la unidad usuaria se encuentre en condiciones de uso, caso contrario serán rechazadas.

Dicha ropa, será regresada al prestador del Servicio quien la someterá a un nuevo proceso de la etapa que le corresponda (lavado, doblado, planchado, empaquetado), mismo que será sin costo para el instituto, así mismo deberá entregarlas en un máximo de 24 horas posteriores a su rechazo, dicha ropa deberá quedar registrada en el **anexo 8 “Conteo y Clasificación en la Entrega de Ropa Limpia y Recolección de Ropa Sucia”**.

**39.** Será facultad del personal, designado por el Instituto, determinar la rehabilitación o baja de la ropa que presente daños en el textil, misma que deberá ser reportada en el formato **“Cédula de Control de Subrogado de Ropa y Seguimiento al Gasto”**.

**40.** El prestador del Servicio deberá entregar al personal designado por el Instituto, en la Unidad Usuaria en OOAD y UMAE, la ropa limpia que por el desgaste de uso presente daños en el textil o confección, para su proceso de rehabilitación o baja, debiendo quedar registrado, el número y tipo de prendas dañadas, en el formato **Anexo 8 “Conteo y Clasificación en la Entrega de Ropa Limpia y Recolección de Ropa Sucia”**.

**41.** En caso de presentarse diferencias entre las cantidades de ropa sucia y limpia, se establecerá la causa de la diferencia en el **Anexo 8 “Conteo y Clasificación en la Entrega de Ropa Limpia y Recolección de Ropa Sucia”**, las prendas faltantes deberán integrarse en la siguiente entrega, sin perjuicio de la aplicación de la deductiva correspondiente.

**42.** Los paquetes de ropa limpia, deberán entregarse en el almacén de ropa limpia de la Unidad Usuaria, en contenedores o carritos de plástico, aluminio o material similar, previamente higienizado, los que serán entregados, a pie de vehículo, por personal del proveedor, al personal de la Unidad usuaria, para realizar el conteo de la ropa limpia recibida.

#### **IV. EQUIPOS Y PERSONAL**

Generador de vapor/caldera o generador de agua caliente, el licitante deberá requisitar el **Anexo 12 “Capacidad de producción”**, mismo que deberá estar con nombre y firma del representante legal de la empresa, tomando en cuenta los siguientes datos:

##### **En el caso de caldera**

- a) Nombre genérico del equipo
- b) El número de serie o único de identificación
- c) área de ubicación
- d) Evidencia fotográfica del equipo, debiendo adjuntar 4 fotografías, de al menos 2,309 x 1,732 (píxeles) “4 MPX”, considerando ángulos de los equipos (frontal, posterior y lateral) y 1 de la placa del equipo.





**En el caso de generador de agua caliente**

- a) Nombre genérico del equipo
- b) Evidencia fotográfica del equipo, debiendo adjuntar 4 fotografías, de al menos 2,309 x 1,732 (píxeles) "4 MPX", considerando ángulos de los equipos (frontal, posterior y lateral) y 1 de la placa del equipo.
- Lavadora(s) y/o túnel(es) de lavado con una capacidad en conjunto por arriba del 30% requerido como cantidad máxima diaria establecida por las unidades usuarias en OOAD y UMAE.

Por lo anterior, el licitante deberá requisitar el **Anexo 12** "Capacidad de producción", mismo que deberá estar con nombre y firma del representante legal de la empresa, tomando en cuenta los siguientes datos:

- a) Equipo
  - b) Modelo
  - c) Antigüedad del equipo
  - d) Capacidad de placa en kg
  - e) Kg de ropa cargada en cada lavadora por ciclo de lavado
  - f) Cantidad de procesos de lavado al día en cada lavadora
  - g) Capacidad de lavado
  - h) Evidencia fotográfica del equipo, debiendo adjuntar 4 fotografías, de al menos 2,309 x 1,732 (píxeles) "4 MPX", considerando ángulos de los equipos (frontal, posterior y lateral) y 1 de la placa del equipo.
- Secadora(s) con una capacidad en conjunto por arriba del 30% requerido como cantidad máxima diaria establecida por las unidades usuarias en OOAD y UMAE.

Por lo anterior, el licitante deberá requisitar el **Anexo 12** "Capacidad de producción", mismo que deberá esta con nombre y firma del representante legal de la empresa, tomando en cuenta los siguientes datos:

- a) Equipo
  - b) Modelo
  - c) Antigüedad del equipo
  - d) Capacidad de placa en kg
  - e) Kg de ropa cargada en cada secadora por ciclo de secado
  - f) Cantidad de procesos de secado al día en cada secadora
  - g) Capacidad de secado
  - h) Evidencia fotográfica del equipo, debiendo adjuntar 4 fotografías, de al menos 2,309 x 1,732 (píxeles) "4 MPX", considerando ángulos de los equipos (frontal, posterior y lateral) y 1 de la placa del equipo.
- De los vehículos de transporte de caja cerrada con los que cuente y que, de acuerdo con su capacidad, sean suficientes para transportar el 30% mayor a la cantidad máxima establecida por las unidades usuarias en OOAD y UMAE.
  - Deberá contar con el personal operativo, por tramo de responsabilidad, para las siguientes actividades:





- o Recolección de ropa sucia, conteo, clasificado, verificación del estado físico de las prendas y entrega de ropa limpia.
- o Transporte externo,
- o Lavado e higienizado,
- o Planchado, doblado, emplayado o empaquetado.

Lo anterior, debiendo proporcionar el nombre del trabajador, puesto de la actividad que desempeña y experiencia laboral.

**b) NORMATIVIDAD APLICABLE**

- Los siguientes documentos son normatividad aplicable en materia del servicio de ropa hospitalaria en modalidad Institucional, los cuales se tomaron como referencia para la elaboración del presente anexo técnico.

NORMA / PROCEDIMIENTO	NOMENCLATURA / CLAVE	FECHA
Procedimiento de Servicios de Lavado de Ropa Hospitalaria	1240-003-040	11/03/2009
Procedimiento de entrega y recolección de ropa hospitalaria reusable.	14C3-009-041	21/06/2017
Procedimiento para la determinación de necesidades y control de ropa hospitalaria reusable en las Unidades Médicas Hospitalarias del Instituto Mexicano del Seguro Social.	2430-003-007	06/07/2012
Guía Técnica de lavado de ropa hospitalaria.	1240-006-002	
Guía Técnica de planchado.	1240-006-004	
Guía Técnica de doblado.	14C3-006-005	
Guía Técnica de Higienizado del vehículo.	14C3-006-010	

**c) NORMAS Y LICENCIAS**

Para la contratación del Servicio de Recolección, Transporte Externo, Lavado, Planchado, Doblado, Emplayado o Empaquetado y Entrega de Ropa Hospitalaria propiedad del IMSS" para el ejercicio 2021, el licitante deberá dar cumplimiento a la siguiente normatividad:

- Licencia(s) de Uso de Suelo expedida(s) por el Gobierno Federal, Estatal y/o Municipal del lugar donde se encuentre(n) localizada(s) la(s) instalaciones donde se realizará el proceso de lavado e higienizado de ropa hospitalaria del Instituto.
- El licitante deberá presentar la Licencia Ambiental vigente a nombre del participante, la cual debe especificar que se dedica al giro de lavandería industrial, dicho documento deberá estar emitido y sellado por la entidad pública competente, Federal, Estatal,



SECRETARÍA DE CONTRATOS



Municipal o Alcaldías de la CDMX; toda vez que dependiendo el Estado se denomina con diferente nombre.

- Dictámenes Técnicos de riesgo en materia de Protección Civil de las estructuras inmuebles y entorno delegacional.
- En el caso de que el Licitante cuente con calderas, presentar junto con su propuesta técnica, copia simple de la Constancia, Diploma, Reconocimiento o Constancia de competencia de habilidades laborales, en materia de la capacitación al personal que está encargado de la operación de sus equipos de generación de fluidos, la cual debe ser emitida por la Secretaría del Trabajo y Previsión Social o un Agente Capacitador reconocido y con un número de registro ante la misma Secretaría.
- Relación del personal operativo involucrado en la recolección de ropa sucia, conteo, clasificado, verificación del estado físico de las prendas, transporte externo, lavado e higienizado, planchado, doblado, emplayado o empaquetado, así como entrega de la ropa limpia, por tramo de responsabilidad (nombre del trabajador, puesto de la actividad que desempeña y experiencia laboral).





GOBIERNO DE  
**MÉXICO**



**2020**  
LEONA VICARIO  
SECRETARÍA DE LA PATRIA

Convocatoria  
Licitación Pública Nacional  
Electrónica

Número:  
LA-050GYR019-E175-2020

**GUÍA DE ANEXOS**

ANEXO NÚMERO	TÍTULO
1	Domicilios, horarios y frecuencias
2	Cantidades mínimas y máximas de recolección de ropa sucia
3	Concepto de ropa hospitalaria y peso unitario
4	Recolección de ropa sucia y entrega de ropa limpia
5	Fases del proceso de lavado y fórmulas
6	Manual Gráfico de Planchado y Doblado
7	Higiene de Manos
8	Conteo y Clasificación en la Entrega de Ropa Limpia y Recolección de Ropa Sucia.
9	Proceso de Higienizado de los Vehículos para el Transporte de Ropa Hospitalaria
10	Relación de Vehículos propuestos para la atención del servicio.
11	Propuesta económica por kilogramo de ropa
12	"Capacidad de producción"
13	"Directorio de Administradores de Contrato" (Anexo referenciado en términos y condiciones)



**SIN TEXTO**



GOBIERNO DE  
**MÉXICO**



**2020**  
LEONORA VICARIO  
MERCADERA MADRE DE LA PATRIA

Convocatoria  
Licitación Pública Nacional  
Electrónica

Número:  
LA-050GYR019-E175-2020

**ANEXO 1**

**“Domicilios Horarios y Frecuencia”  
(Archivo en Excel)**

**ANEXO 2**

**“Cantidades Mínimas y Máximas de recolección de ropa sucia”  
(Archivo en Excel)**

El licitante deberá considerar que la volumetría expresada en este Anexo 2 no representa ningún compromiso de ejecución ya que el ejercicio de los servicios se realizará de conformidad con lo establecido en el numeral 3 de los Términos y Condiciones.

**ANEXO 3**

**“Concepto de Ropa Hospitalaria y Peso Unitario”  
Conforme a las Guías: “Técnica para conteo y clasificado de ropa sucia, clave 14C3-006-001, Técnica para el planchado de ropa hospitalaria, clave 1240-006-004 y Técnica para el doblado de ropa hospitalaria, clave 14C3-006-005  
(Archivo en Excel)**



#### Anexo 4

### **RECOLECCIÓN DE ROPA SUCIA Y ENTREGA DE ROPA LIMPIA** (Conforme al Procedimiento de Entrega y Recolección de Ropa Hospitalaria Reusable, clave 14C3-009-041)

#### **1. Recolección de Ropa Hospitalaria Sucia**

El servicio de Lavado e Higienizado de Ropa Hospitalaria, será de acuerdo a la frecuencia y horarios de recolección, así como las cantidades mínimas y máximas diarias y mensuales establecidas en el **Anexo 2** "Cantidad mínima y máxima de recolección de ropa sucia."

- 1.1. El prestador del Servicio realizará la recolección de ropa sucia en la ropería de la Unidad Médica, en conjunto con el responsable de ropería de la Unidad Médica, quien tendrá la responsabilidad del conteo y la entrega de ropa sucia.
- 1.2. Se integrarán bultos de ropa (sucia y/o nueva) por tipo de prenda, que serán enviados a las Instalaciones del prestador del Servicio para el lavado e higienizado en el caso de ropa sucia y en el de ropa nueva para la eliminación de residuos provenientes del proceso de su fabricación.
- 1.3. La ropa sucia proveniente de pacientes con enfermedad infectocontagiosa, deberá ser transportada y depositada en bolsas de plástico color verde o transparentes, con etiqueta que contenga la leyenda "**ROPA CONTAMINADA**", con la siguiente información:
  - Fecha,
  - Servicio,
  - Cantidad de ropa, por tipo de prenda,
  - Nombre de la enfermera responsable del paciente.
- 1.4. Posteriormente se procederá a la carga del vehículo destinado por El prestador del Servicio para transportar la ropa a sus instalaciones, previa verificación de que no contiene ropa limpia.
- 1.5. El prestador del Servicio, tanto en rutas unidireccionales como en rutas multidireccionales deberá cerrar la caja del vehículo, cada que realice la recolección de ropa sucia , , en base a los horarios y frecuencias de recolección establecidos en el **Anexo 1** "Domicilio Horarios y Frecuencias".
- 1.6. Una vez realizadas las actividades anteriores El prestador del Servicio traslada el vehículo que contiene ropa sucia y/o nueva a sus instalaciones, para llevar a cabo el lavado e higienizado de las prendas.





- 1.7. Una vez que es descargada la ropa sucia y/o nueva en las instalaciones del proveedor, se traslada el vehículo al área designada para su limpieza e higienización.

## 2. Entrega de Ropa Limpia

En términos del **numeral 15.3** y **Anexo 9** "Proceso de Higienizado de los Vehículos para el Transporte de Ropa Hospitalaria" (Conforme a la Guía Técnica para el Higienizado del Vehículo, clave14C3-006-010) el vehículo destinado al transporte de ropa limpia, deberá lavarse y desinfectarse previo a su carga, lo cual, deberá registrarse en bitácora indicando la frecuencia de este proceso.

La bitácora, deberá ser mostrada por del prestador del servicio al personal de ropería de la unidad usuaria, para que este verifique que se llevó a cabo el proceso de Higienizado del vehículo, así mismo en el momento de la entrega el transporte no deberá contener basura ni manchas de suciedad, como polvo, sangre, grasas, etc.

- 2.1. El vehículo es cargado con ropa limpia de acuerdo a las cantidades y tipo de ropa sucia y/o limpia que fue entregada en la Unidad Médica.
- 2.2. En los vehículos desinfectados conforme al proceso de higienizado, considerado en el **Anexo 9** ("Proceso de Higienizado de los Vehículos para el Transporte de Ropa Hospitalaria"), para la entrega de ropa limpia, no podrá transportarse ropa sucia.
- 2.3. Se coloca sello y candado en las puertas de la caja del vehículo.
- 2.4. El prestador del Servicio traslada el vehículo a la Unidad Médica de acuerdo a la frecuencia y horarios de entrega de ropa limpia.
- 2.5. Una vez que el vehículo arribe a la Unidad Médica, se traslada al área de descarga de ropa limpia e informa al jefe o encargado de ropería para proceder a descargar las prendas.
- 2.6. El prestador del Servicio deberá descargar la **ropa limpia empleada y empaquetada**, en condiciones óptimas de manejo.
- 2.7. La ropa limpia deberá coincidir en su totalidad con la cantidad y tipo de prendas que fueron entregadas en la recolección de ropa sucia.





**Anexo 5**

**FASES DEL PROCESO DE LAVADO Y FÓRMULAS**

(Conforme a la Guía técnica de lavado de Ropa Hospitalaria, clave 1240-006-002)

**Fases del proceso de lavado**

**1.1. Fase de prelavado**

El propósito del prelavado es el de romper y soltar la suciedad de la tela, debiendo alcanzar los niveles de alcalinidad establecidos en la estructura de las fórmulas de lavado, de acuerdo al tipo de ropa que será procesada.

**1.2. Fase de jabonadura**

En esta fase, los productos que se agregan aquí deben responder efectivamente al trabajo de atrapar la mugre de las manchas sueltas y mantenerlas en suspensión hasta que sean drenadas y enjuagadas para evitar que se vuelvan a depositar en la tela.

**1.2.1. Desinfección y blanqueo**

En esta fase, la ropa está limpia, sin embargo, para llevar a cabo el lavado e higienizado de la ropa, es necesario el uso de blanqueador, el cual tiene como propósito remover las manchas que pudieron haberse quedado en las prendas, después de las fases de prelavado y jabonadura, y de la misma manera eliminar cualquier microorganismo presente en las prendas.

Con la finalidad de disminuir el daño catalítico al textil, resulta conveniente dosificar hipoclorito de sodio a una concentración del 1%, aplicando una temperatura de 60 a 71°C en las fases de jabonaduras. De acuerdo al tipo de mancha y grado de suciedad con que se encuentra la ropa se debe considerar la siguiente tabla para la selección y determinación del cloro disponible por cada litro de agua en la tina.

Tipo de fórmula de lavado por grado de suciedad	Concentración de cloro disponible (hipoclorito de sodio al 1%) por cada litro de agua en la tina de la lavadora (ppm)
I. Ropa nueva	30 a 40
II. Ropa especial (Cobertor de cama hospitalaria)	30 a 40
III. Ropa medianamente sucia	75 a 85
IV. Ropa muy sucia	120 a 130
V. Ropa séptica/contaminada o con	140 a 160





<b>Tipo de fórmula de lavado por grado de suciedad</b>	<b>Concentración de cloro disponible (hipoclorito de sodio al 1%) por cada litro de agua en la tina de la lavadora (ppm)</b>
mancha de tiempo mayor a 24 horas	

### 1.3 Fase de neutralizado

En esta fase, se lleva a cabo como última operación de lavado, para neutralizar cualquier alcalinidad menor residual presente por la adición de productos químicos de lavado. Es recomendable que en el proceso de neutralizado se dosifique el producto químico de acuerdo al proceso que seguirá la prenda, ya sea secado y/o acondicionado, para la obtención final de un pH en las prendas de 5.5. a 6.5.

### ii) Fórmulas de lavado por grado de suciedad

#### Fórmula de lavado para ropa nueva

N°	FASE	NIVEL DE AGUA	TEMP. °C	TIEMPO DE ACCIÓN MECÁNICA, min	PRODUCTO QUÍMICO	CANTIDAD mL / L	DOSIFICACIÓN TOTAL (mL)	pH	ALCALINIDAD TOTAL ppm	INYECCIÓN DE AGUA		DRENADO DE AGUA A CANAL	
										LIMPIA	REUSO	DESECHO	REUSO
01	1a. Prejabonadura	Bajo			PRELAVADOR			11 máx.	1300-1400				
					DETERGENTE								
02	1er. Enjuague Final	Alto			-			-	-				
03	2do. Enjuague Final y preextracc.	Alto			-			-	-				
04	Neutralizante de alcalinidad	Bajo			NEUTRALIZANTE			5.5-6.5	Menor de 300				
	Extracción final												
	Final del procedimiento												

Agua de suministro:	Dureza :	ppm	Alcalinidad:	ppm	pH:	Cloro:	ppm	Tiempo total del proceso minutos:
Clave prelavador:	Clave detergente:		Clave neutralizante:		Clave hipoclorito de sodio o cloro orgánico:			

#### Fórmula de lavado para Ropa especial (cobertor de cama hospitalaria)

N°	FASE	NIVEL DE AGUA	TEMP. °C	TIEMPO DE ACCIÓN MECÁNICA, min	PRODUCTO QUÍMICO	CANTIDAD mL / L	DOSIFICACIÓN TOTAL (mL)	pH	ALCALINIDAD TOTAL ppm	INYECCIÓN DE AGUA		DRENADO DE AGUA A CANAL	
										LIMPIA	REUSO	DESECHO	REUSO
01	1er. Enjuague inicial	Alto			-			-	-				
02	1a. Prejabonadura	Bajo			PRELAVADOR			11.0 máx.	1300 -1400				
					DETERGENTE								
03	1er. Enjuague Final	Alto			-			-	-				
04	2do. Enjuague Final y preextracc.	Alto			-			-	-				





GOBIERNO DE  
MÉXICO



2020  
LEONA VICARIO  
SECRETARÍA DE SALUD

Convocatoria

Licitación Pública Nacional  
Electrónica

Número:  
LA-050GYR019-E175-2020

05	Neutralizante de alcalinidad	Bajo			NEUTRALIZANTE			5.5-6.5	Menor de 300				
	extracción final												
	Final del procedimiento												

Agua de suministro:	Dureza :	ppm	Alcalinidad:	ppm	pH:	Cloro:	ppm	Tiempo total del proceso minutos:				
Clave prelavador:		Clave detergente:			Clave neutralizante:			Clave hipoclorito de sodio o cloro orgánico:				

### Fórmula para el lavado de ropa medianamente sucia

N°	FASE	NIVEL DE AGUA	TEMP. °C	TIEMPO DE ACCIÓN MECÁNICA, min	PRODUCTO QUÍMICO	CANTIDAD ML / L	DOSIFICACIÓN TOTAL (mL)	pH	ALCALINIDAD TOTAL ppm	INYECCIÓN DE AGUA		DRENADO DE AGUA A CANAL	
										LIMPIA	REUSO	DESECHO	REUSO
01	1er. Enjuague inicial	Alto			-			-					
02	2do. Enjuague inicial	Alto			-			-					
03	1a. Prejabonadura	Bajo			PRELAVADOR			12.0 máx.	1500-1600.				
					DETERGENTE								
04	2a. Prejabonadura	Bajo			PRELAVADOR			12.0 máx.	1500-1600				
					DETERGENTE								
05	1a. Jabonadura	Bajo			DETERGENTE			10.2-10.8.	900-1000				
					COLORO								
06	1er. Enjuague Final	Alto			-			-					
07	2do. Enjuague Final y preextracc.	Alto			-			-					
08	Neutralizante de alcalinidad	Bajo			NEUTRALIZANTE			5.5-6.5	Menor de 300				
	extracción final												
	Final del procedimiento												

Agua de suministro:	Dureza :	ppm	Alcalinidad:	ppm	pH:	Cloro:	ppm	Tiempo total del proceso minutos:				
Clave prelavador:		Clave detergente:			Clave neutralizante:			Clave hipoclorito de sodio o cloro orgánico:				

### Fórmula de lavado para ropa muy sucia

N°	FASE	NIVEL DE AGUA	TEMP. °C	TIEMPO DE ACCIÓN MECÁNICA, min	PRODUCTO QUÍMICO	CANTIDAD ML / L	DOSIFICACIÓN TOTAL (mL)	pH	ALCALINIDAD TOTAL ppm	INYECCIÓN DE AGUA		DRENADO DE AGUA A CANAL	
										LIMPIA	REUSO	DESECHO	REUSO
01	1er. Enjuague inicial	Bajo			-			-					
02	1a. Prejabonadura	Bajo			PRELAVADOR			13.0 máx.	1600-1900				
					DETERGENTE								
03	2a. Prejabonadura	Bajo			PRELAVADOR			13.0 máx.	1600-1900				
					DETERGENTE								
04	1a. Jabonadura	Bajo			DETERGENTE			10.2-10.8.	1000-1200				
					COLORO								
05	2a. Jabonadura	Bajo			DETERGENTE			10.2-10.8	1000-1200				
					COLORO								
06	1er. Enjuague Final	Alto			-			-					
07	2do. Enjuague Final y preextracc.	Alto			-			-					





GOBIERNO DE  
**MÉXICO**



**2020**  
LEONA VICARIO  
SECRETARÍA FEDERAL DE SALUD

**Convocatoria**  
**Licitación Pública Nacional**  
**Electrónica**  
**Número:**  
**LA-050GYR019-E175-2020**

08	Neutralizante de alcalinidad	Bajo			NEUTRALIZANTE			5.5-6.5	Menor de 300				
	extracción final												
	Final del procedimiento												

Agua de suministro:	Dureza :	ppm	Alcalinidad:	ppm	pH:	Cloro:	ppm	Tiempo total del proceso minutos:
Clave prelavador:	Clave detergente:		Clave neutralizante:			Clave hipoclorito de sodio o cloro orgánico:		

**Fórmula de lavado para ropa séptica/contaminada o con mancha de tiempo mayor de 24 horas**

N°	FASE	NIVEL DE AGUA	TEMP. °C	TIEMPO DE ACCIÓN MECÁNICA, min	PRODUCTO QUÍMICO	CANTIDAD mL / L	DOSIFICACIÓN TOTAL (mL)	pH	ALCALINIDAD TOTAL ppm	INYECCIÓN DE AGUA		DRENADO DE AGUA A CANAL	
										LIMPIA	REUSO	DESECHO	REUSO
01	1er. Enjuague inicial	Alto			-		-	-	-	SI	NO	SI	NO
02	2do. Enjuague inicial	Alto			-		-	-	-	SI	NO	SI	NO
03	3er. Enjuague inicial	Alto			-		-	-	-	SI	NO	SI	NO
04	4o. Enjuague inicial	Alto			-		-	-	-	SI	NO	SI	NO
05	1a. Prejabonadura	Bajo			PRELAVADOR			13.0 máx.	2100-2400	SI	NO	NO	NO
					DETERGENTE								
06	2a. Prejabonadura	Bajo			PRELAVADOR			13.0 máx.	2100-2400	SI	NO	SI	NO
					DETERGENTE								
07	1a. Jabonadura	Bajo			DETERGENTE			10.2-10.8	1200-1400	SI	NO	SI	NO
					COLORO								
08	2a. Jabonadura	Bajo			DETERGENTE			10.2-10.8	1200-1400	SI	NO	SI	NO
					COLORO								
09	1er. Enjuague Final	Alto			-		-	-	-	SI	NO	SI	NO
10	2do. Enjuague Final y preextracc.	Alto			-		-	-	-	SI	NO	SI	NO
11	Neutralizante de alcalinidad	Bajo			NEUTRALIZANTE			5.5-6.5	Menor de 300	SI	NO	SI	NO
	extracción final												
	Final del procedimiento												

Agua de suministro:	Dureza :	ppm	Alcalinidad:	ppm	pH:	Cloro:	ppm	Tiempo total del proceso minutos:
Clave prelavador:	Clave detergente:		Clave neutralizante:			Clave hipoclorito de sodio o cloro orgánico:		



ANEXOS  
LISTA DE CONTRATOS



## Anexo 6

### MANUAL GRÁFICO DE PLANCHADO Y DOBLADO

(Conforme a la Guía técnica de doblado, clave 14C3-006-005 y a la Guía técnica de planchado, clave 14C3-006-004)

#### 1. Planchado

El planchado consiste en el alisamiento y estiramiento de los textiles con que se encuentran confeccionadas las prendas, actividad que se desarrolla en el área de equipos de planchado, para posteriormente ser dobladas y empaquetadas para su envío a la Unidad Médica.

1.1 Esta etapa se lleva a cabo utilizando equipos de planchado planos, conocidos comúnmente como mangles, las prendas que requieren planchado son:

- Colcha para cama hospitalaria
- Sábana para cama hospitalaria
- Sábana clínica
- Sábana de pubis
- Sábana hendida para cirugía de cara o cráneo
- Sábana hendida para cirugía general
- Sábana para colchoneta de piso

1.2 Dependiendo de las dimensiones de cada prenda, el operador deberá extender por completo las prendas a planchar, así evitara que se quiebre o se doble la tela al pasar por el mangle.

1.3 Es necesario que para las etapas de y planchado, se ponga en práctica la limpieza y desinfección de manos, de acuerdo a lo establecido en el **Anexo 7** para evitar el posible traspaso de bacterias al momento de tener contacto con las prendas.

#### 2. Empaquetado de Ropa Limpia

La cantidad de piezas por paquete dependerá del tipo de prenda, el cual varía de tamaño, volumen y peso, por lo que en la siguiente tabla se establecen las cantidades que deberán contener los paquetes de cada concepto de ropa limpia.





**Cantidad de Prendas por Paquete de Ropa Limpia y Peso por Paquete**

No	Tipo de prenda	Piezas por paquete	Peso unitario (kg)	Peso por paquete (kg)
<b>Ropa de Cama</b>				
1	Cobertor para cama hospitalaria	5	1,336	6.680
2	Cobertor para cuna canastilla	20	0.370	7.400
3	Colcha para cama hospitalaria	10	0.986	9.860
4	Funda para cojín de cama hospitalaria	40	0.100	4.000
5	Sábana para camas hospitalarias	10	0.702	7.020
6	Sábana clínica	15	0.401	6.015
7	Sábana para incubadora y cuna canastilla	40	0.141	5.640
<b>Ropa de Cirugía</b>				
8	Compresa de campo	40	0.133	5.320
9	Compresa de envoltura doble	20	0.283	5.660
10	Compresa hendida	20	0.133	2.660
11	Compresa de ojos	20	0.129	2.580
12	Funda para mesa mayo	20	0.231	4.620
13	Sábana de pubis	15	0.498	7.470
14	Sábana hendida para cirugía de cráneo o cara	10	0.833	8.330
15	Sábana hendida para cirugía general	10	0.834	8.340
16	Uniforme quirúrgico filipina cirujano	10	0.207	2.070
17	Uniforme quirúrgico pantalón cirujano	10	0.305	3.050
18	Bata quirúrgica	10	0.455	4.550
<b>Ropa de Paciente</b>				
19	Bata para adulto	10	0.391	3.910
20	Bata para aislamiento	10	0.300	3.000
21	Bata para niño	10	0.234	2.340
22	Camiseta para recién nacido	20	0.050	1.000
23	Camisón para niño	10	0.193	1.930
24	Camisón para paciente	10	0.364	3.640
25	Pañal de franela	25	0.063	1.575
26	Toalla para baño	20	0.207	4.140
27	Sábana para colchoneta de piso*	20	0.215	4.300
28	Contenedor para bulto de ropa sucia	15	0.401	6.015

\*De uso exclusivo en guarderías

- En el caso de que haya sobrantes se podrán entregar paquetes con menor número de prendas a las establecidas por paquete en la tabla anterior.

## 2. Gráficos de Doblado de Ropa Hospitalaria

Al salir de la máquina planchadora o de la secadora las prendas se someten a un doblado, ya sea por medios mecánicos o en forma manual. El doblado de ropa





hospitalaria, así como el número de prendas por paquete debe cumplir con las características contenidas en los gráficos de doblado, por lo que se ilustra el doblado de los conceptos de Ropa Hospitalaria.

### 2.1. Cobertor para Cama Hospitalaria



PRESENTACIÓN DEL DOBLADO

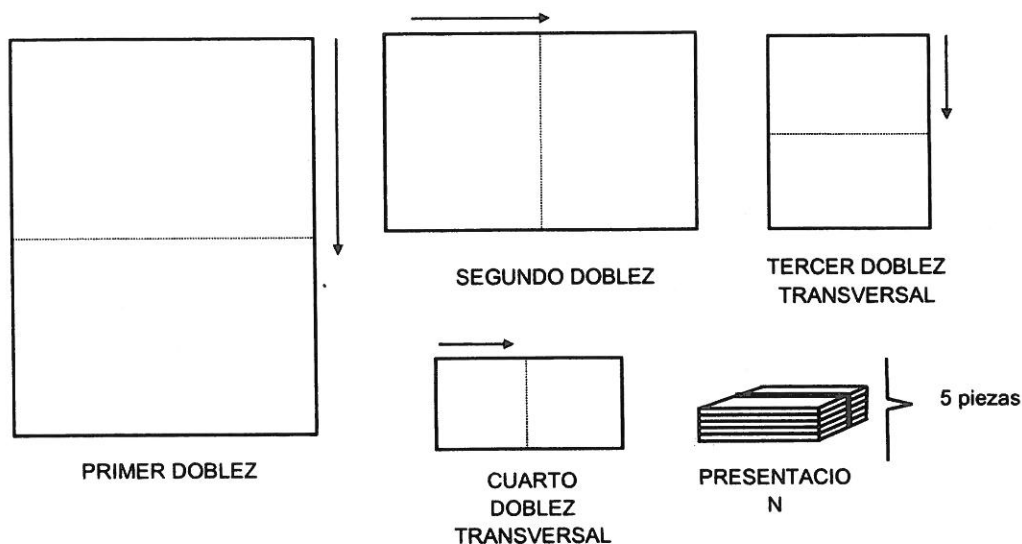



2.1. Cobertor para Cuna

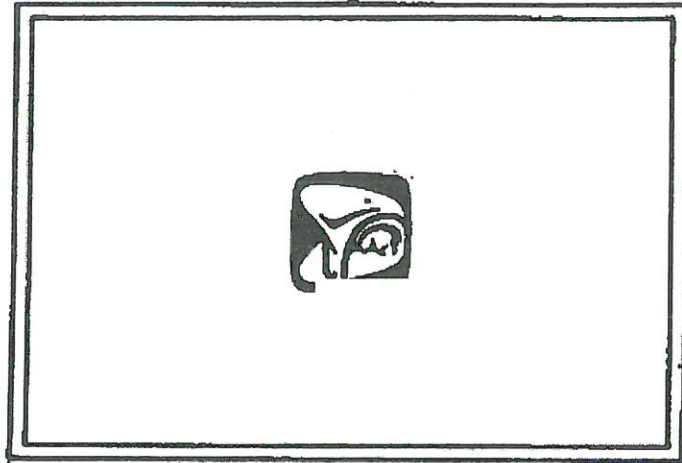

PRESENTACIÓN DEL DOBLADO

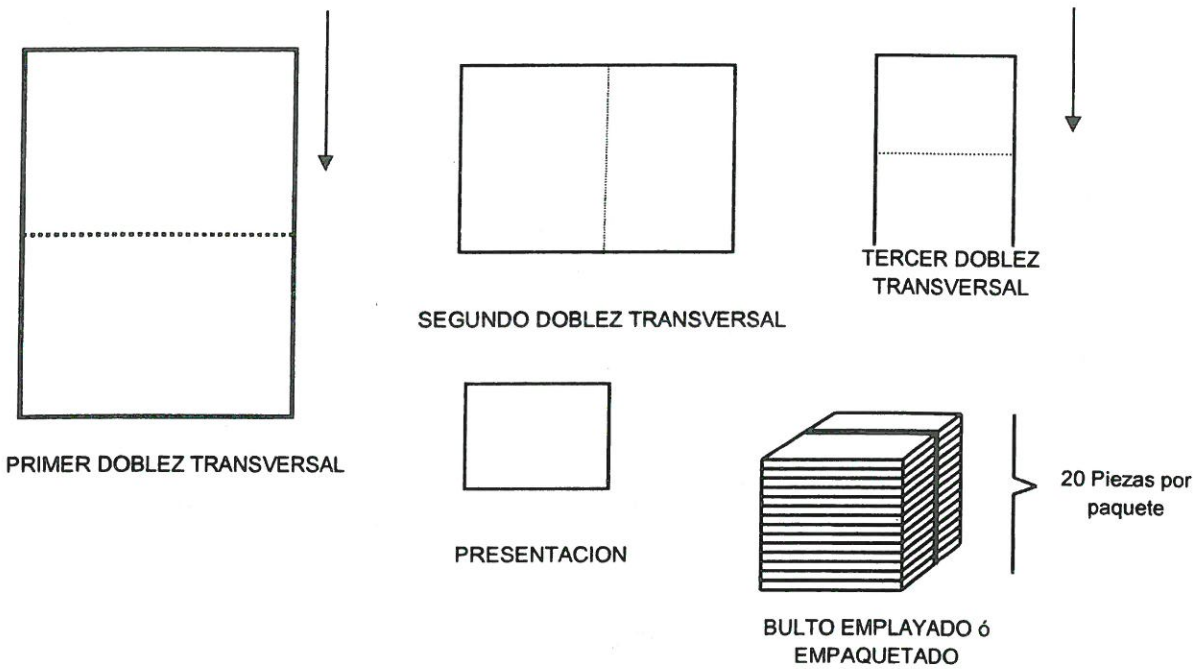

ANEXOS DIVISION DE CONTRATOS





## 2.2. Colcha para Cama Hospitalaria

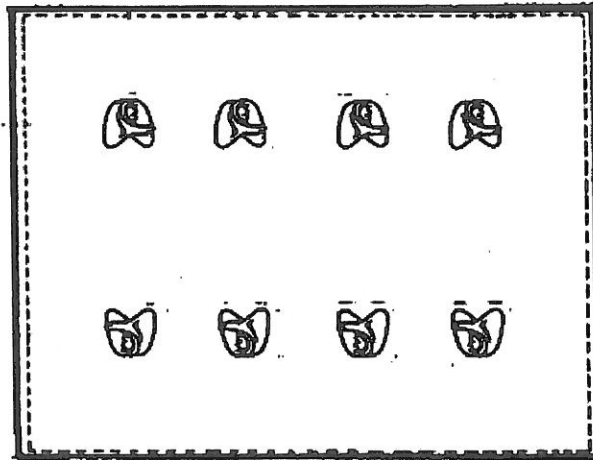

### PRESENTACIÓN DEL DOBLADO

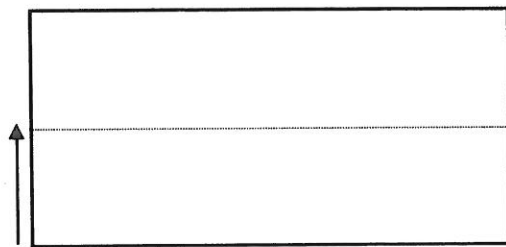

PRIMER DOBLEZ LONGITUDINAL



SEGUNDO DOBLEZ LONGITUDINAL

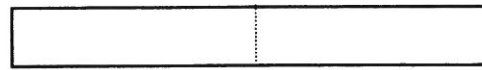

TERCER DOBLEZ TRANSVERSAL

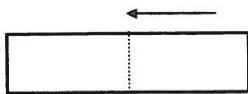

CUARTO DOBLEZ  
TRANSVERSAL

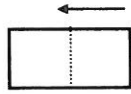

QUINTO DOBLEZ  
TRANSVERSAL



PRESENTACION

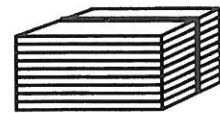

BULTO EMPLOYADO 6  
EMPAQUETADO

10 Piezas por





2.3. Funda para Cojín de Cama Hospitalaria

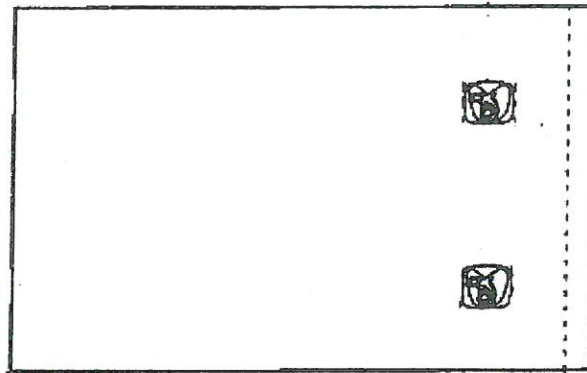

PRESENTACIÓN DEL DOBLADO

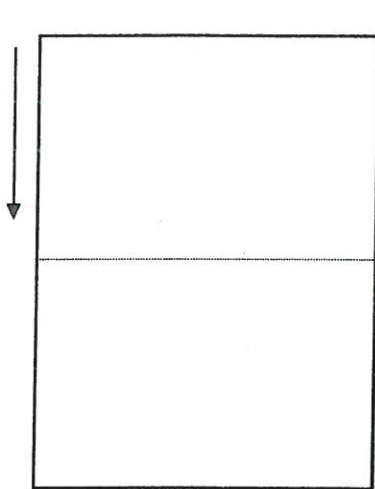

PRIMER DOBLEZ TRANSVERSAL

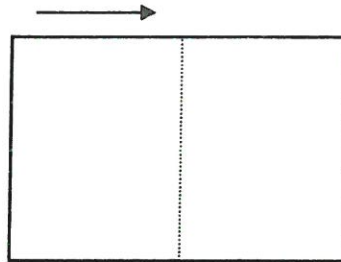

SEGUNDO DOBLEZ TRANSVERSAL

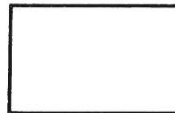

PRESENTACION

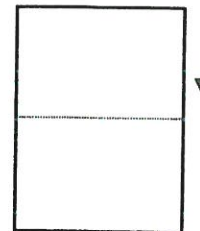

TERCER DOBLEZ TRANSVERSAL

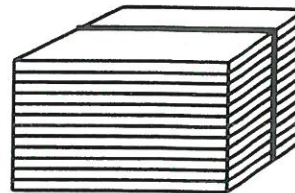

40 Piezas por paquete

BULTO EMPLOYADO 6 EMPAQUETADO





2.4. Sábana para Cama Hospitalaria

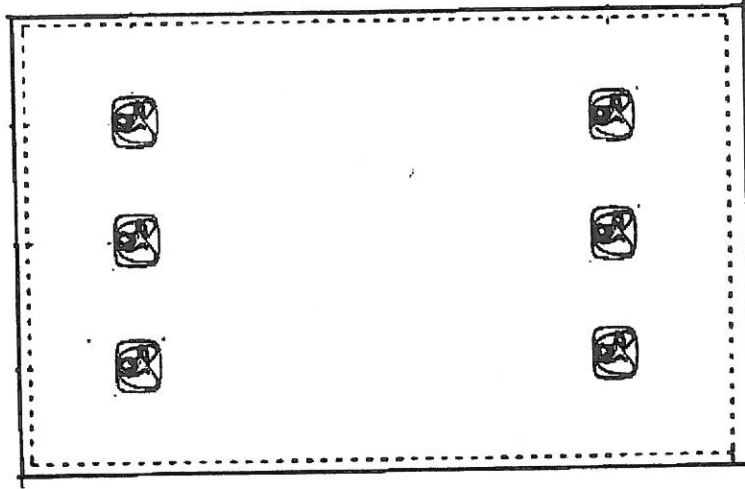

PRESENTACIÓN DEL DOBLADO

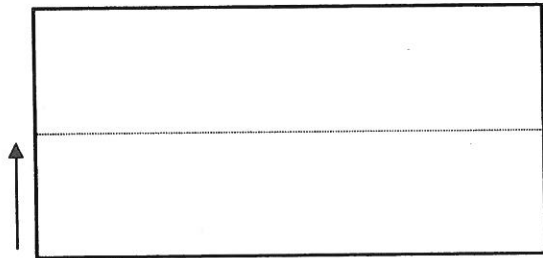

PRIMER DOBLEZ LONGITUDINAL



SEGUNDO DOBLEZ LONGITUDINAL

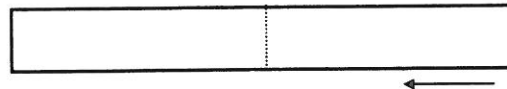

TERCER DOBLEZ TRANSVERSAL

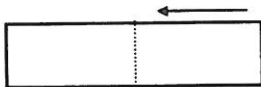

CUARTO DOBLEZ TRANSVERSAL

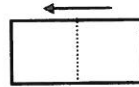

QUINTO DOBLEZ TRANSVERSAL



PRESENTACION

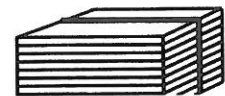

BULTO EMPLOYADO ó EMPAQUETADO

10 Piezas por paquete





2.5. Sábana Clínica

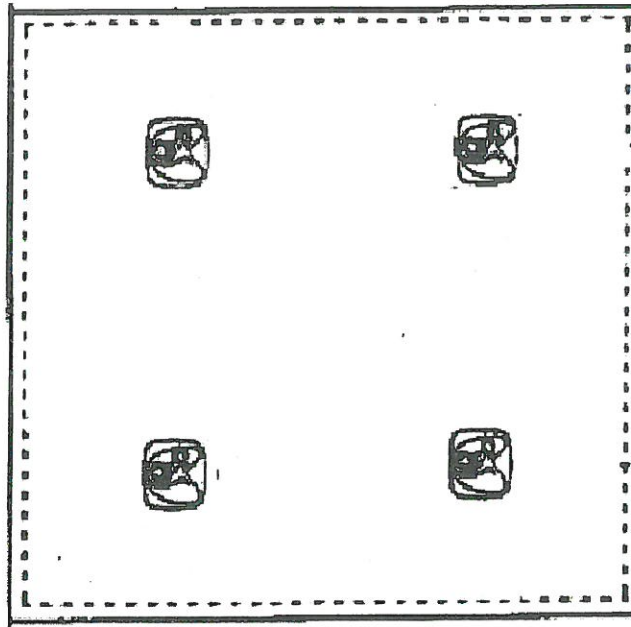

PRESENTACIÓN DEL DOBLADO

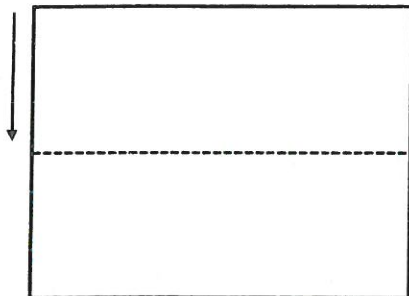

PRIMER DOBLEZ TRANSVERSAL

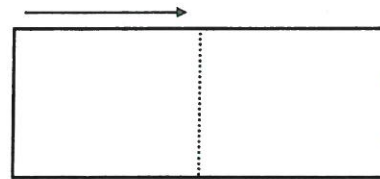

SEGUNDO DOBLEZ TRANSVERSAL

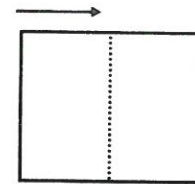

TERCER DOBLEZ LONGITUDINAL

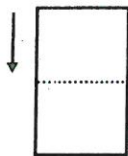

CUARTO DOBLEZ TRANSVERSAL

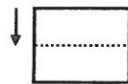

QUINTO DOBLEZ TRANSVERSAL

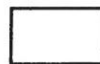

PRESENTACION



BULTO EMPLOYADO 6 EMPAQUETADO

15 Piezas por paquete

ANEXOS





2.6. Sábana para Incubadora y Cuna

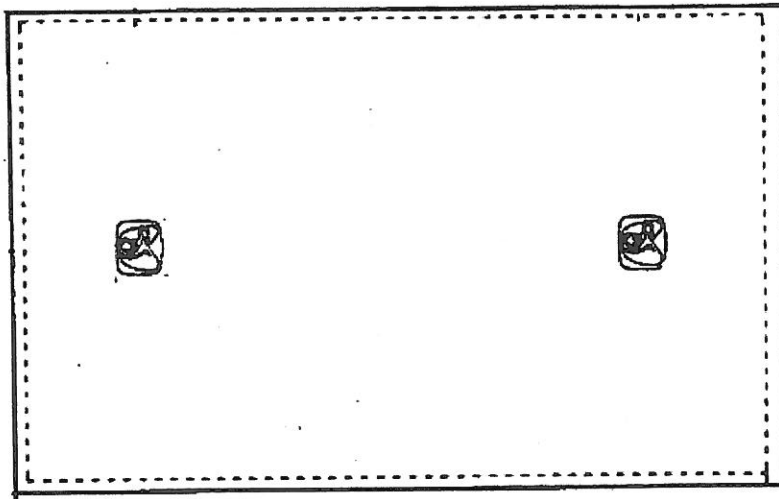

PRESENTACIÓN DEL DOBLADO

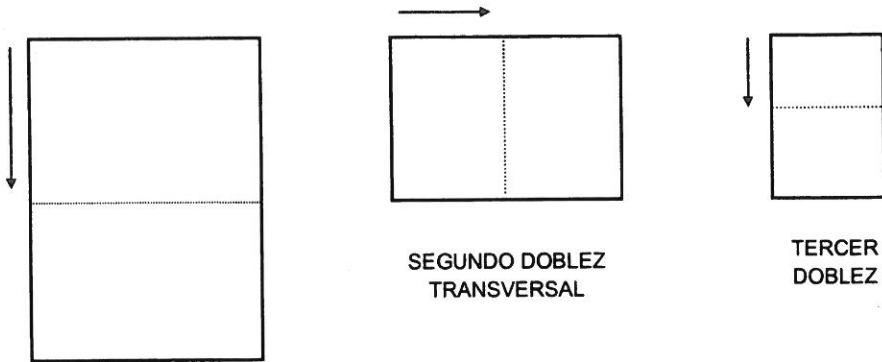

PRIMER DOBLEZ TRANSVERSAL

SEGUNDO DOBLEZ TRANSVERSAL

TERCER DOBLEZ

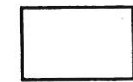

PRESENTACION

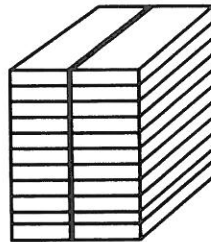

BULTO EMPLOYADO ó EMPAQUETADO

40 Piezas por paquete





**2.7. Compresa de Campo**

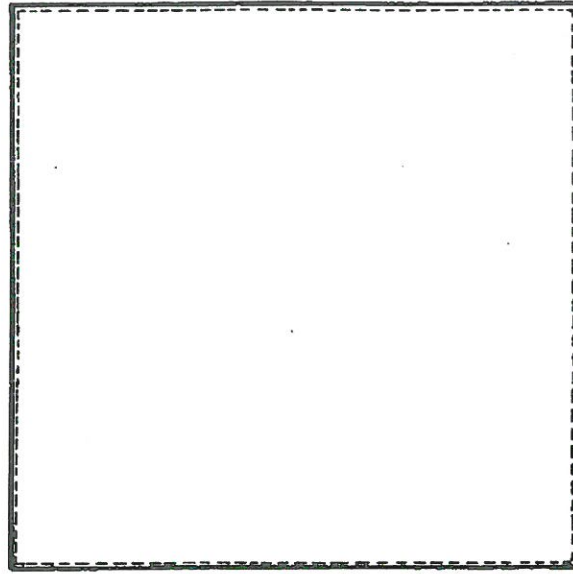

**PRESENTACIÓN DEL DOBLADO**

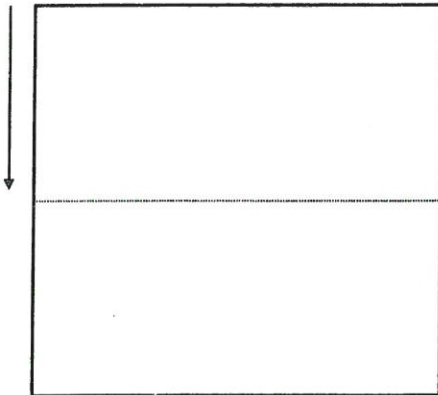

PRIMER DOBLEZ LONGITUDINAL

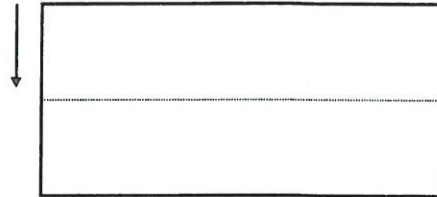

SEGUNDO DOBLEZ LONGITUDINAL

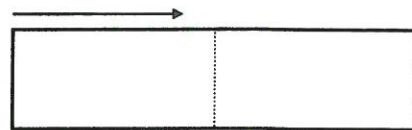

TERCER DOBLEZ TRANSVERSAL

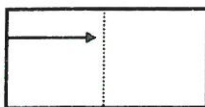

CUARTO DOBLEZ TRANSVERSAL

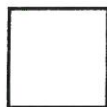

PRESENTACION

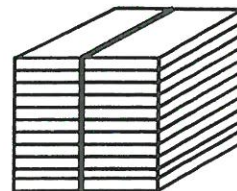

40 Piezas por  
paquete

BULTO EMPLOYADO 6  
EMPAQUETADO





**2.8. Compresa de Envoltura Doble**

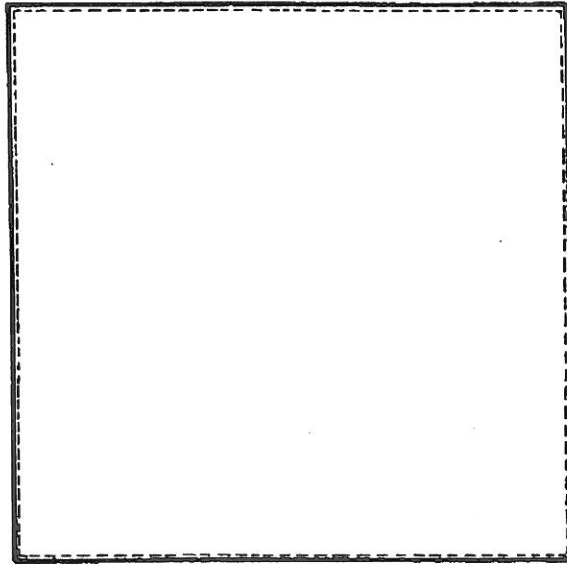

**PRESENTACIÓN DEL DOBLADO**

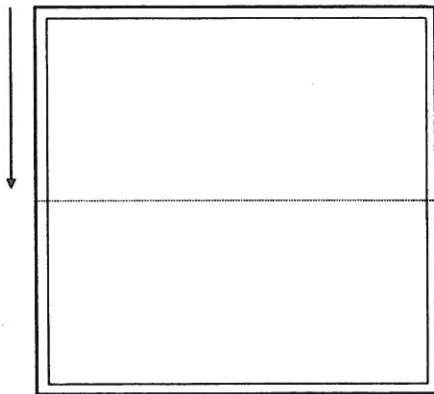

**PRIMER DOBLEZ LONGITUDINAL**

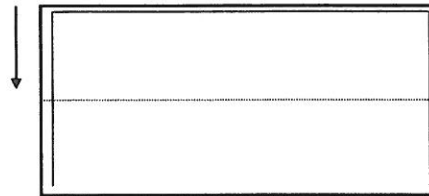

**SEGUNDO DOBLEZ LONGITUDINAL**

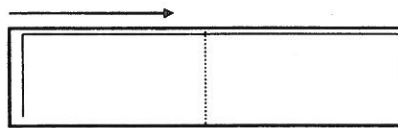

**TERCER DOBLEZ TRANSVERSAL**

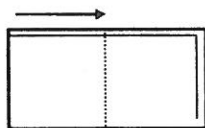

**CUARTO DOBLEZ TRANSVERSAL**



**PRESENTACION**

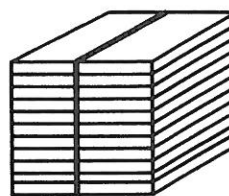

**20 Piezas por paquete**

**BULTO EMPLOYADO ó EMPAQUETADO**





2.9. Compresa Hendida

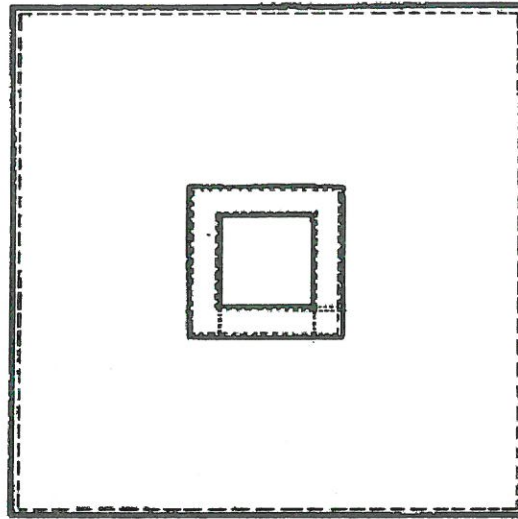

PRESENTACIÓN DEL DOBLADO

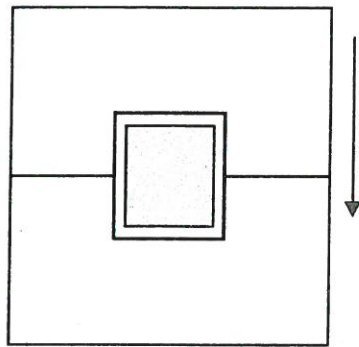

PRIMER DOBLEZ

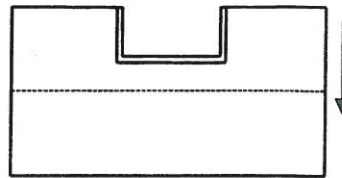

SEGUNDO DOBLEZ

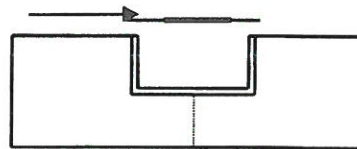

TERCER DOBLEZ

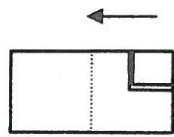

CUARTO DOBLEZ TRANSVERSAL

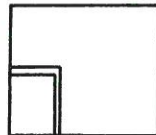

PRESENTACION



20 Piezas por paquete

BULTO EMPLOYADO ó EMPAQUETADO





### 2.10. Compresa de Ojos

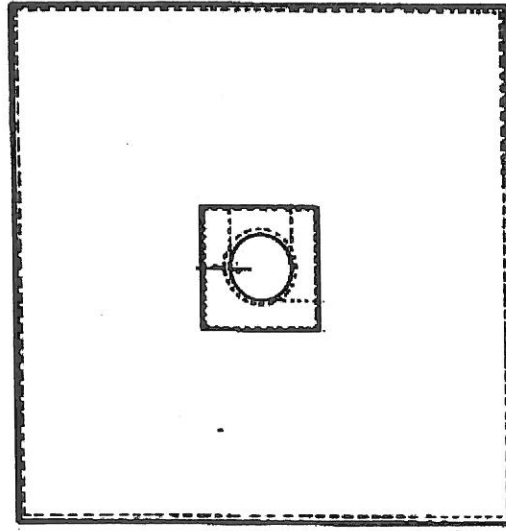

#### PRESENTACIÓN DEL DOBLADO

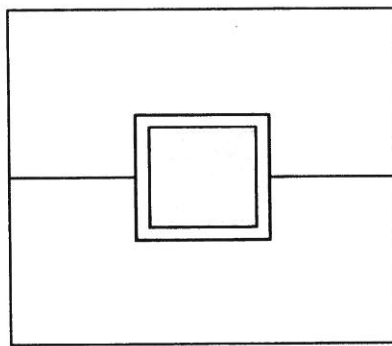

PRIMER DOBLEZ LONGITUDINAL

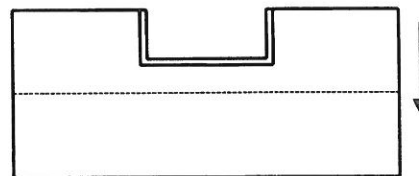

SEGUNDO DOBLEZ

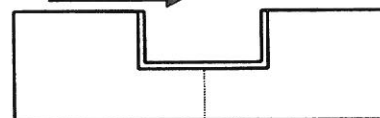

TERCER DOBLEZ TRANSVERSAL

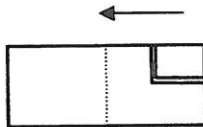

CUARTO DOBLEZ  
TRANSVERSAL

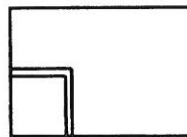

PRESENTACION

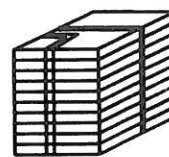

20 Piezas por  
paquete

BULTO EMPLOYADO 6  
EMPAQUETADO





2.11. Funda para Mesa Mayo

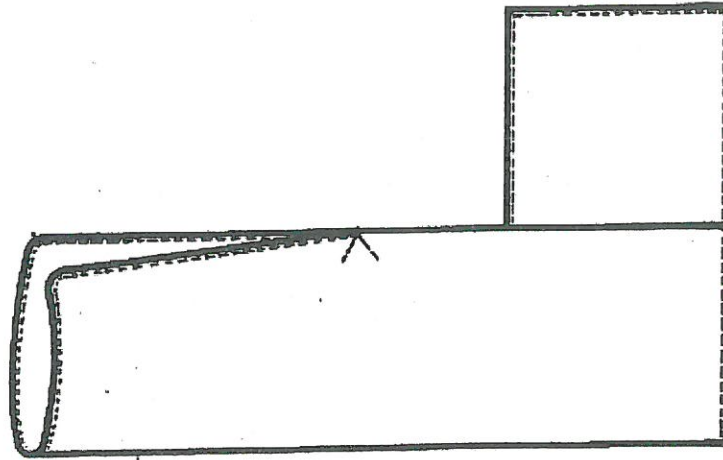

PRESENTACIÓN DEL DOBLADO

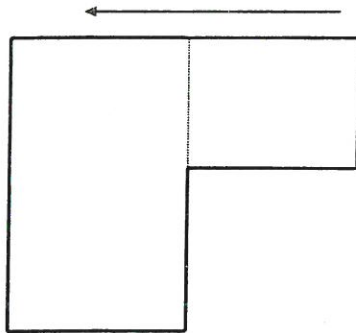

PRIMER DOBLEZ LONGITUDINAL



SEGUNDO DOBLEZ TRANSVERSAL

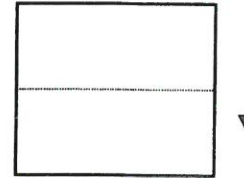

TERCER DOBLEZ TRANSVERSAL

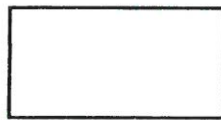

PRESENTACION

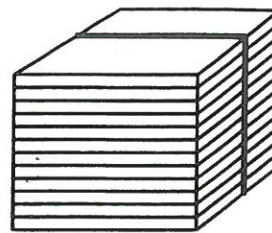

20 Piezas por paquete

BULTO EMPLOYADO 6 EMPAQUETADO

ANEXOS DIVISION DE CONTRATOS





2.12. Sábana de Pubis

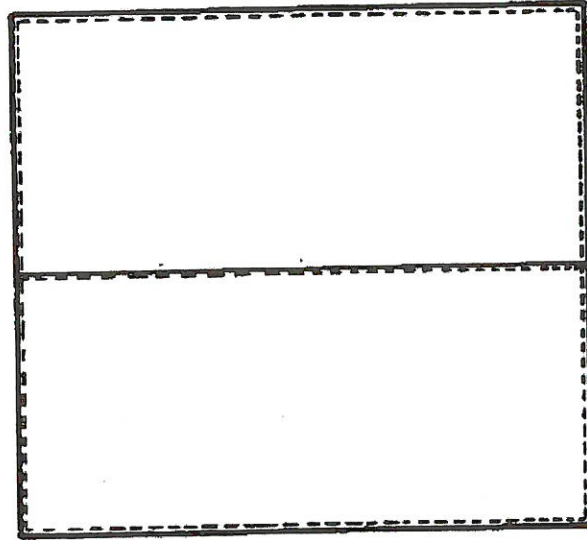

PRESENTACION DEL DOBLADO

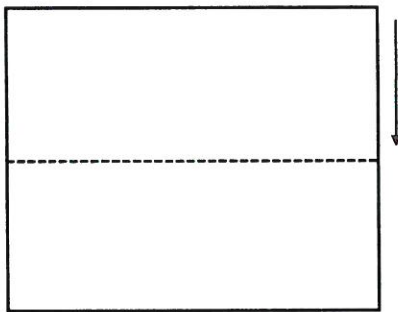

PRIMER DOBLEZ TRANSVERSAL

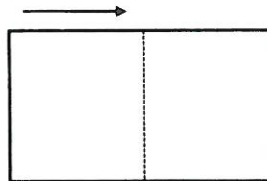

SEGUNDO DOBLEZ

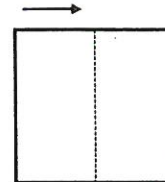

TERCER DOBLEZ LONGITUDINAL



CUARTO DOBLEZ TRANSVERSAL



QUINTO DOBLEZ TRANSVERSAL



PRESENTACION

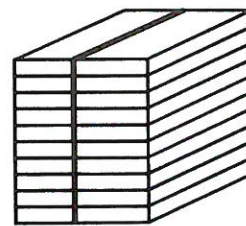

BULTO EMPLOYADO 6 EMPAQUETADO

15 Piezas por paquete





2.13. Sábana Hendida para Cirugía de Cara o Cráneo

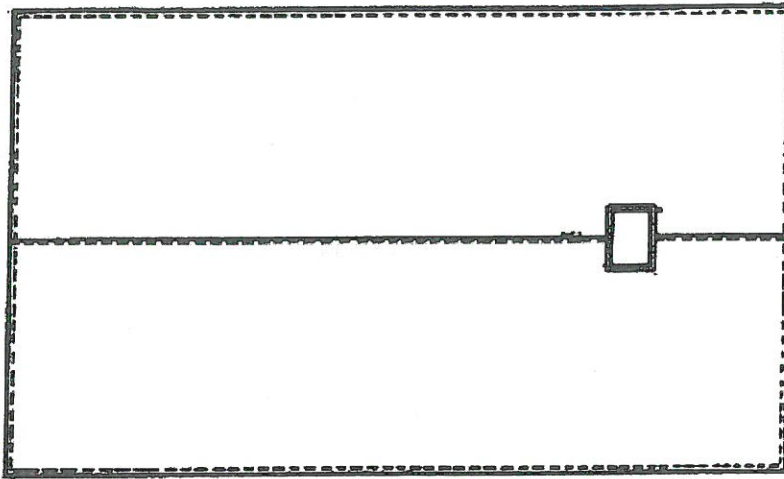

PRESENTACION DEL DOBLADO

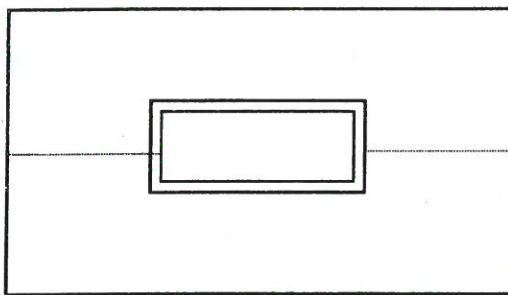

DOBLADO LONGITUDINAL

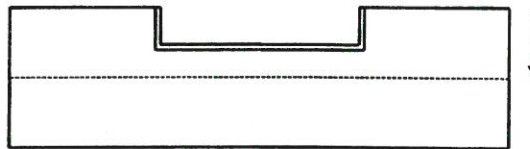

ALIMENTACION MANGLE

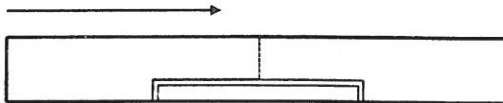

SALIDA DEL MANGLE

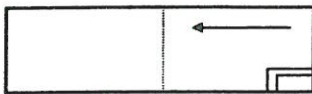

DOBLEZ TRANSVERSAL

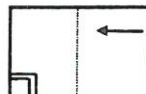

DOBLEZ TRANSVERSAL

PRESENTACION



BULTO EMPAQUETADO 6 EMPAQUETADO

10 Piezas por paquete

ANEXOS DIVISION DE CONTRATOS





2.14. Sábana Hendida para Cirugía General

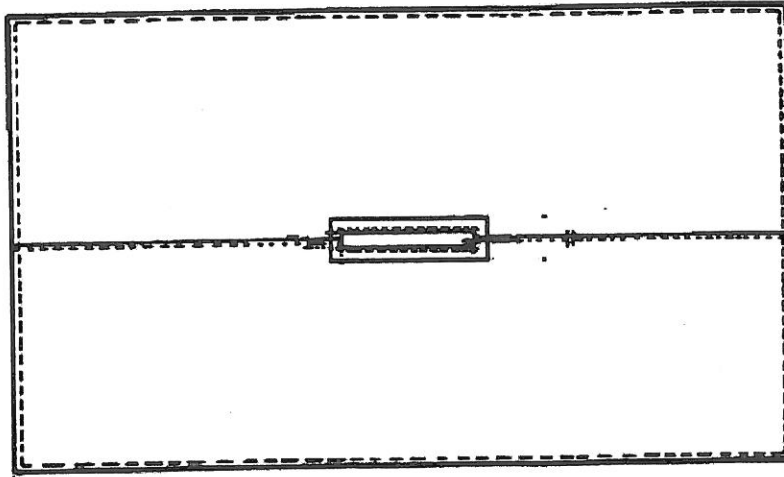

PRESENTACION DEL DOBLADO

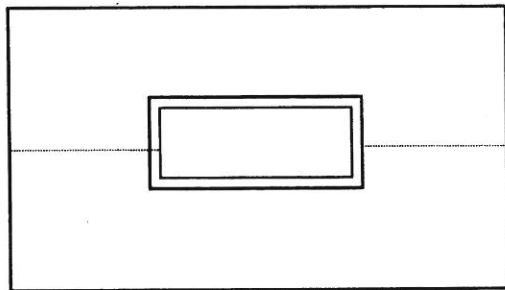

DOBLADO LONGITUDINAL

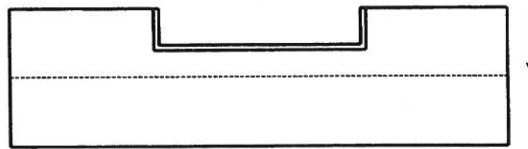

ALIMENTACION MANGLE

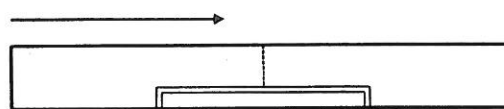

SALIDA DEL MANGLE

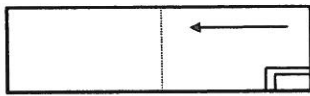

DOBLEZ TRANSVERSAL

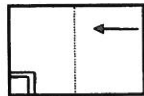

DOBLEZ TRANSVERSAL

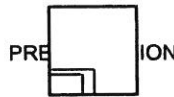

PRE FOLDO

10 Piezas por paquete

BULTO EMPLOYADO ó EMPAQUEZADO





### 2.15. Filipina para Cirujano

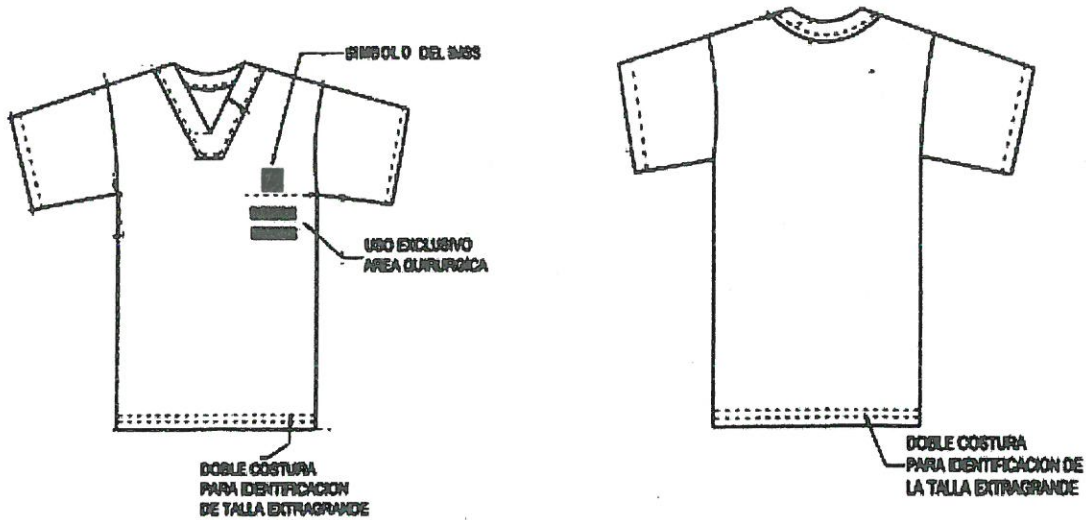

### PRESENTACION DEL DOBLADO

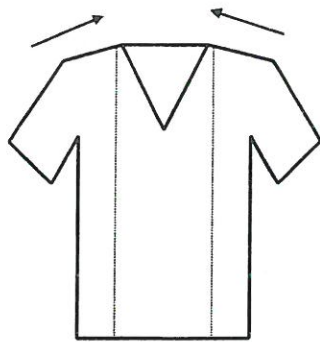

DOBLEZ LONGITUDINAL



DOBLEZ



PRESENTACION

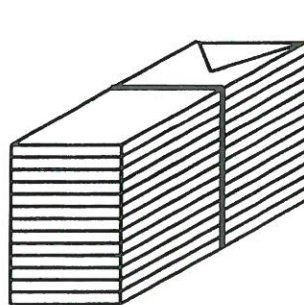

10 Piezas por  
paquete

BULTO EMPLOYADO ó  
EMPAQUETADO



2.16. Pantalón de cirujano

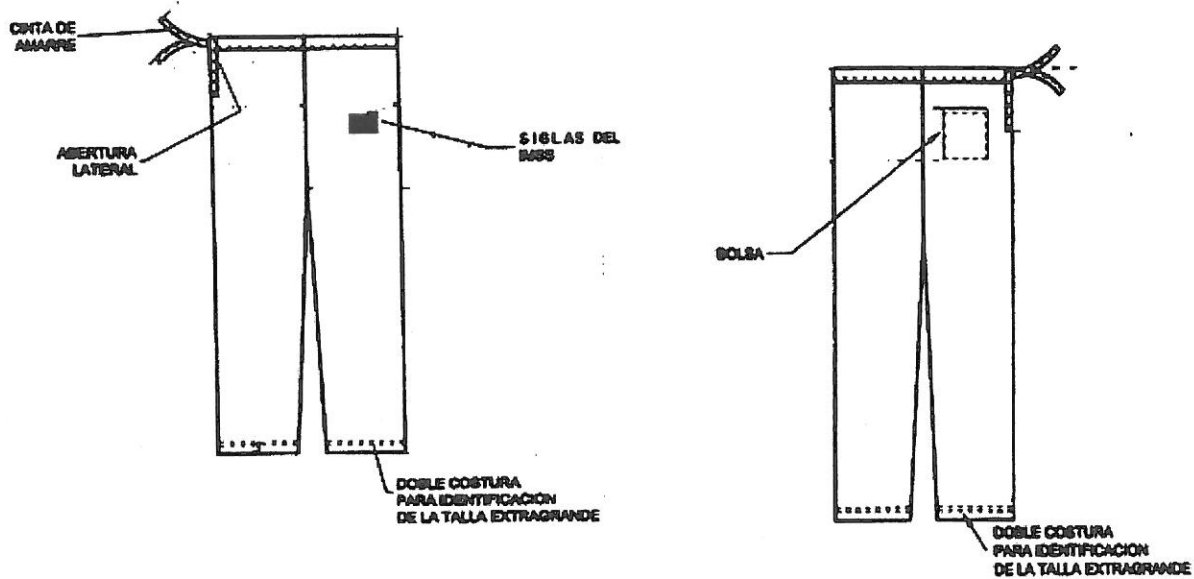

PRESENTACION DEL DOBLADO

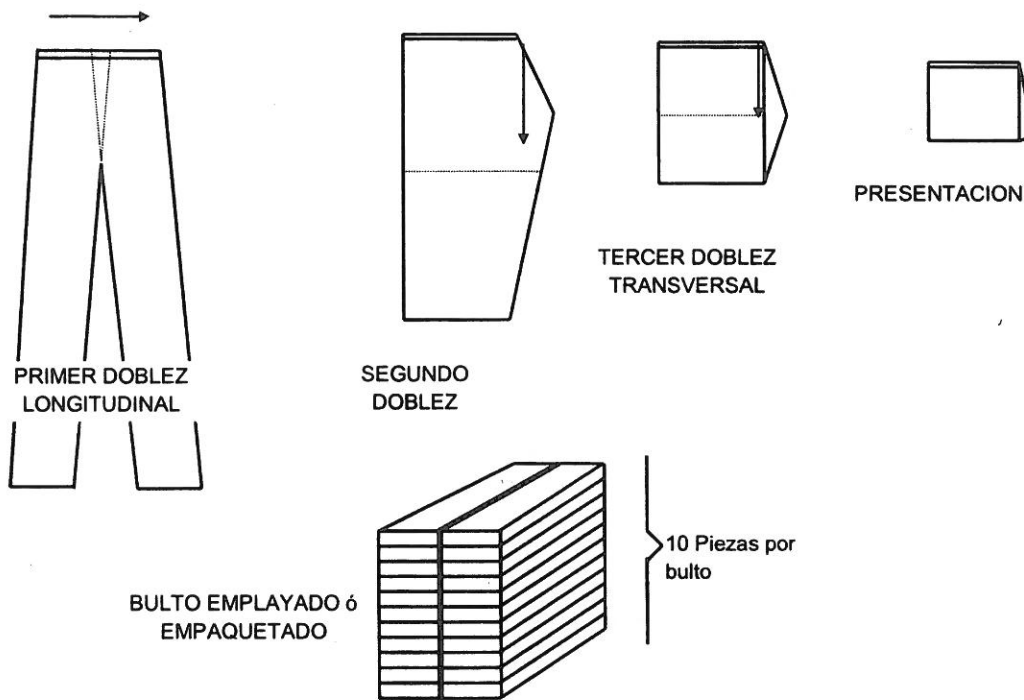



2.17. Bata Quirúrgica

FRENTE

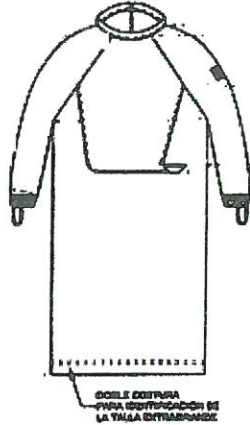

ESPALDA

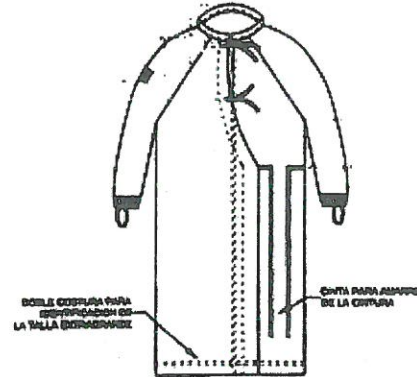

PRESENTACION DEL DOBLADO

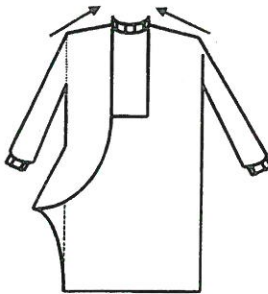

PRIMER DOBLEZ LONGITUDINAL



ESPALDA

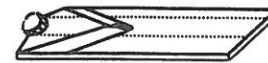

SEGUNDO DOBLEZ LONGITUDINAL

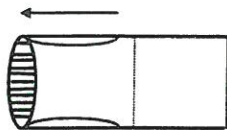

TERCER DOBLEZ TRANSVERSAL

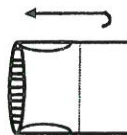

CUARTO DOBLEZ TRANSVERSAL

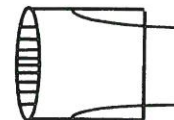

PRESENTACION

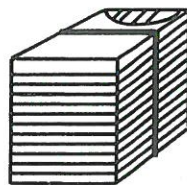

10 Piezas por bulto

BULTO EMPLOYADO 6 EMPAQUETADO



2.18. Bata para Adulto

FRENTE

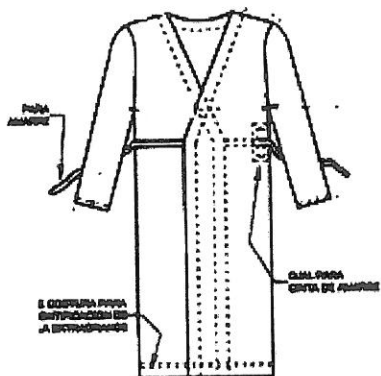

ESPALDA

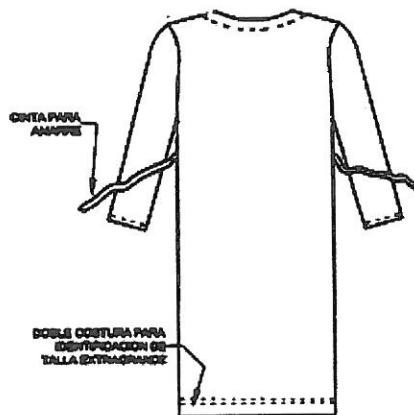

PRESENTACION DEL DOBLADO

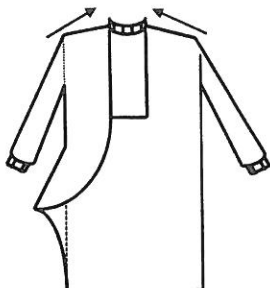

PRIMER DOBLEZ LONGITUDINAL

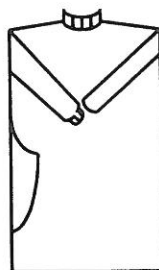

ESPALDA

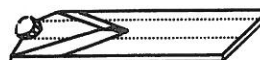

SEGUNDO DOBLEZ LONGITUDINAL



TERCER DOBLEZ TRANSVERSAL

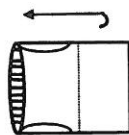

CUARTO DOBLEZ TRANSVERSAL

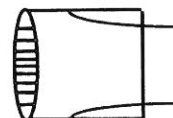

PRESENTACION

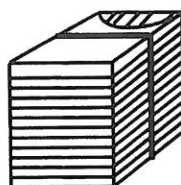

10 Piezas por bulto

BULTO EMPLOYADO 6 EMPAQUETADO





2.19. Bata para aislamiento

FRENTE

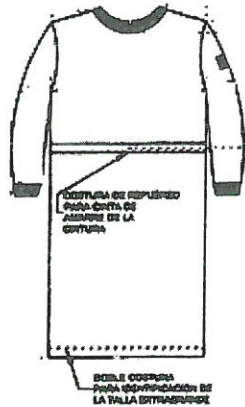

ESPALDA



PRESENTACION DEL DOBLADO

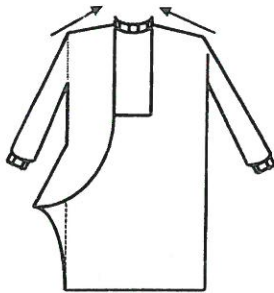

PRIMER DOBLEZ LONGITUDINAL

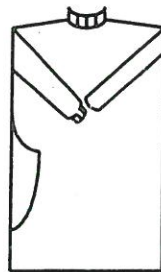

ESPALDA

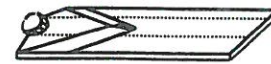

SEGUNDO DOBLEZ LONGITUDINAL

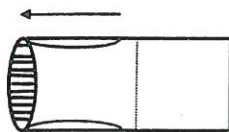

TERCER DOBLEZ TRANSVERSAL

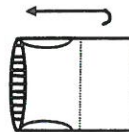

CUARTO DOBLEZ TRANSVERSAL

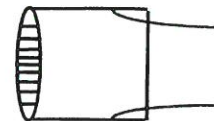

PRESENTACION

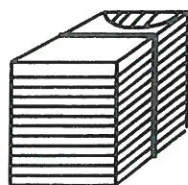

10 Piezas por bulto

BULTO EMPLOYADO 6 EMPAQUETADO





2.20. Bata para niño

FRENTE

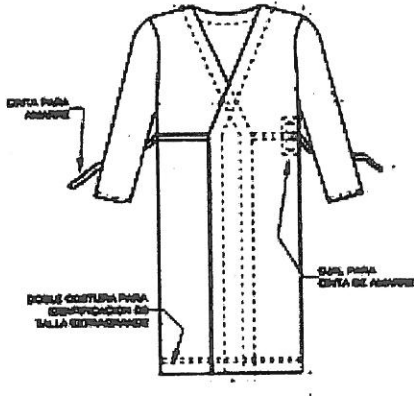

ESPALDA

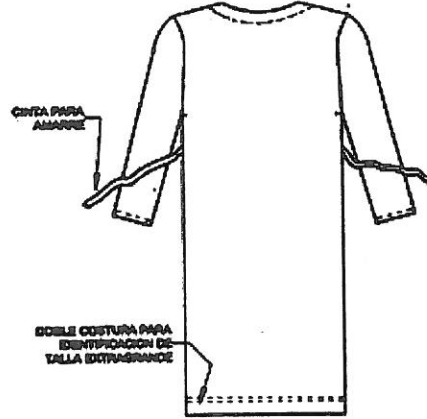

PRESENTACION DEL DOBLADO

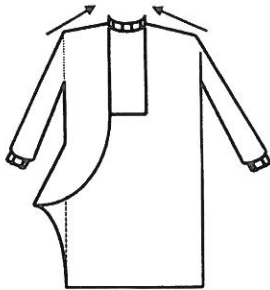

PRIMER DOBLEZ LONGITUDINAL

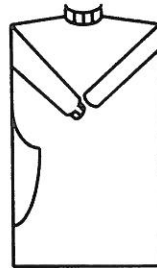

ESPALDA

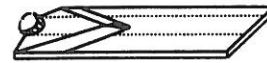

SEGUNDO DOBLEZ LONGITUDINAL

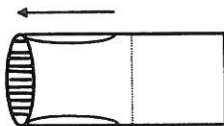

TERCER DOBLEZ TRANSVERSAL

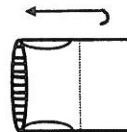

CUARTO DOBLEZ TRANSVERSAL

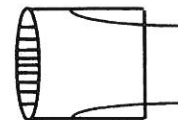

PRESENTACION

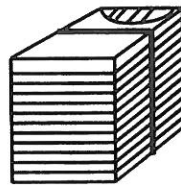

10 Piezas por bulto





2.21. Camiseta para recién nacido

FRENTE

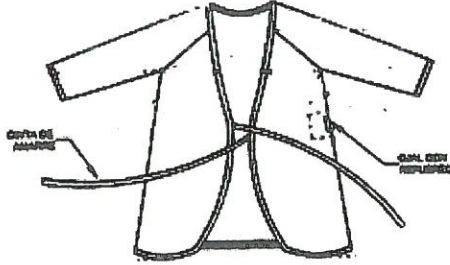

ESPALDA

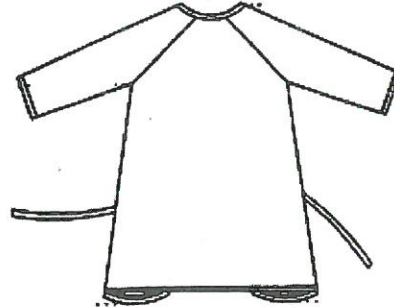

PRESENTACION DEL DOBLADO

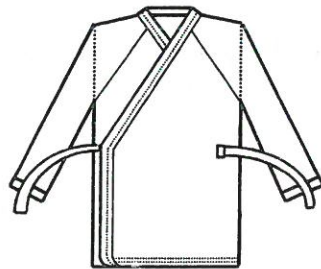

DOBLEZ MANGAS DELANTERO

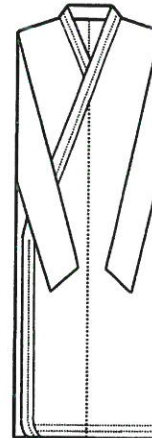

PRIMER DOBLEZ LONGITUDINAL



PRESENTACION

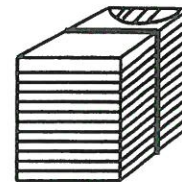

20 Piezas por  
bulto

BULTO EMPLOYADO 6  
EMPAQUETADO





2.22. Camisón para niño

FRENTE



ESPALDA

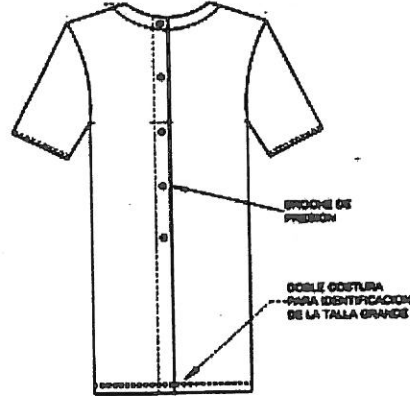

PRESENTACION DEL DOBLADO

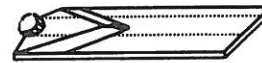
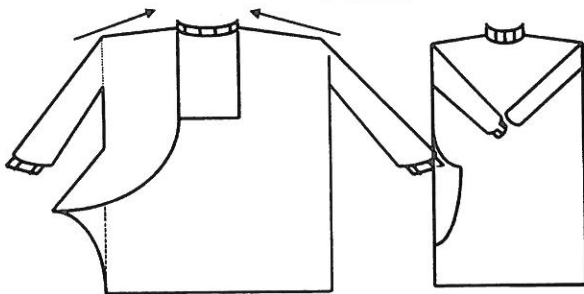

SEGUNDO DOBLEZ LONGITUDINAL

PRIMER DOBLEZ LONGITUDINAL

ESPALDA



TERCER DOBLEZ TRANSVERSAL

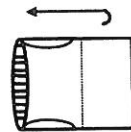

CUARTO DOBLEZ TRANSVERSAL

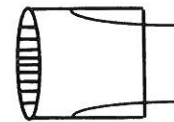

PRESENTACION

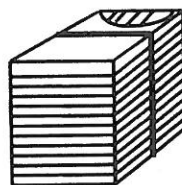

10 Piezas por bulto

BULTO EMPLOYADO ó EMPAQUETADO





2.23. Camisón de paciente

FRENTE

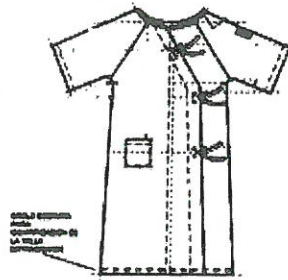

ESPALDA

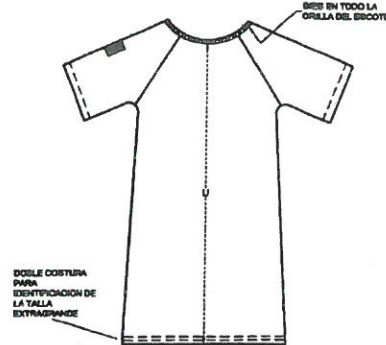

PRESENTACION DEL DOBLADO

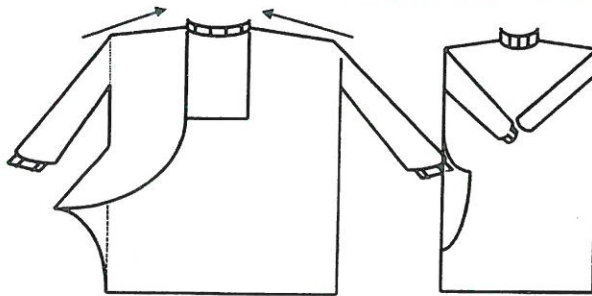

PRIMER DOBLEZ LONGITUDINAL

ESPALDA

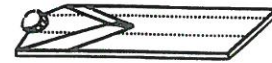

SEGUNDO DOBLEZ LONGITUDINAL



TERCER DOBLEZ TRANSVERSAL

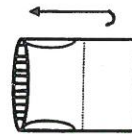

CUARTO DOBLEZ TRANSVERSAL

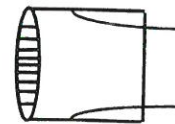

PRESENTACION



10 Piezas por bulto

BULTO EMPLOYADO ó EMPAQUETADO



2.24. Pañal de franela

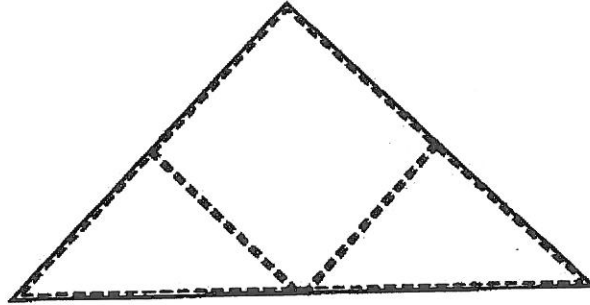

**PRESENTACION DEL DOBLADO**

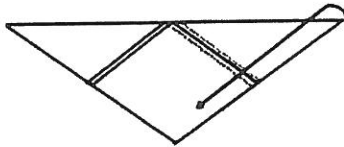

PRIMER DOBLEZ

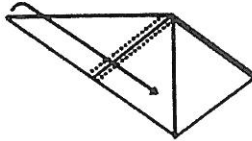

SEGUNDO DOBLEZ

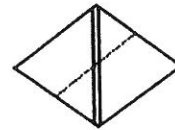

TERCER DOBLEZ TRANSVERSAL

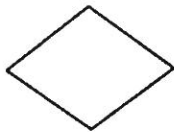

PRESENTACION

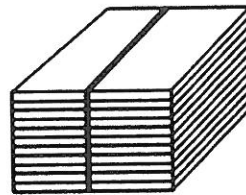

BULTO ATADO ó MPAQUETADO

25 Piezas por  
bulto o  
paquete





2.25. Toalla para baño



PRESENTACIÓN DEL DOBLADO

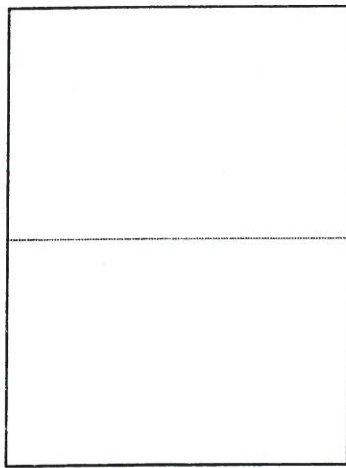

PRIMER DOBLEZ TRANSVERSAL

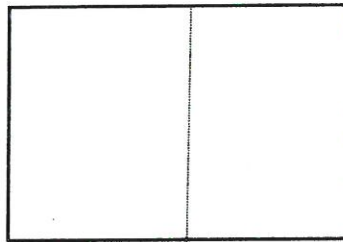

SEGUNDO DOBLEZ TRANSVERSAL



TERCER DOBLEZ TRANSVERSAL

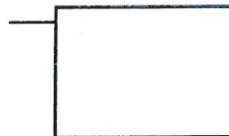

PRESENTACION

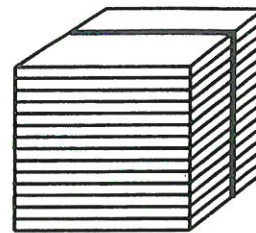

BULTO EMPLOYADO 6 EMPAQUETADO

20 Piezas por bulto o paquete

ANEXOS DEL CONTRATO





**2.26. Sábana para colchoneta de piso**

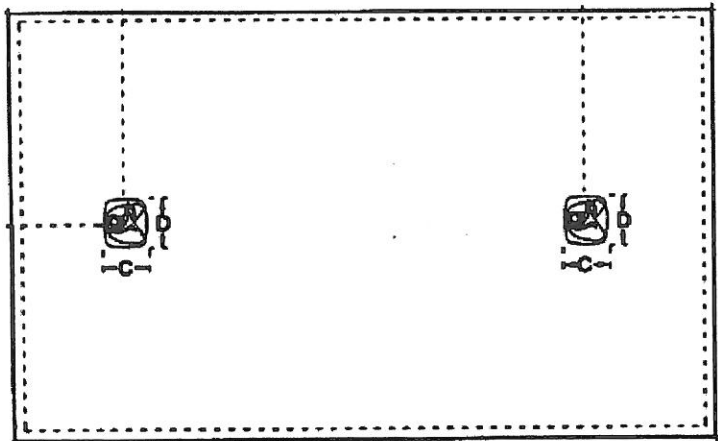

**PRESENTACIÓN DEL DOBLADO**

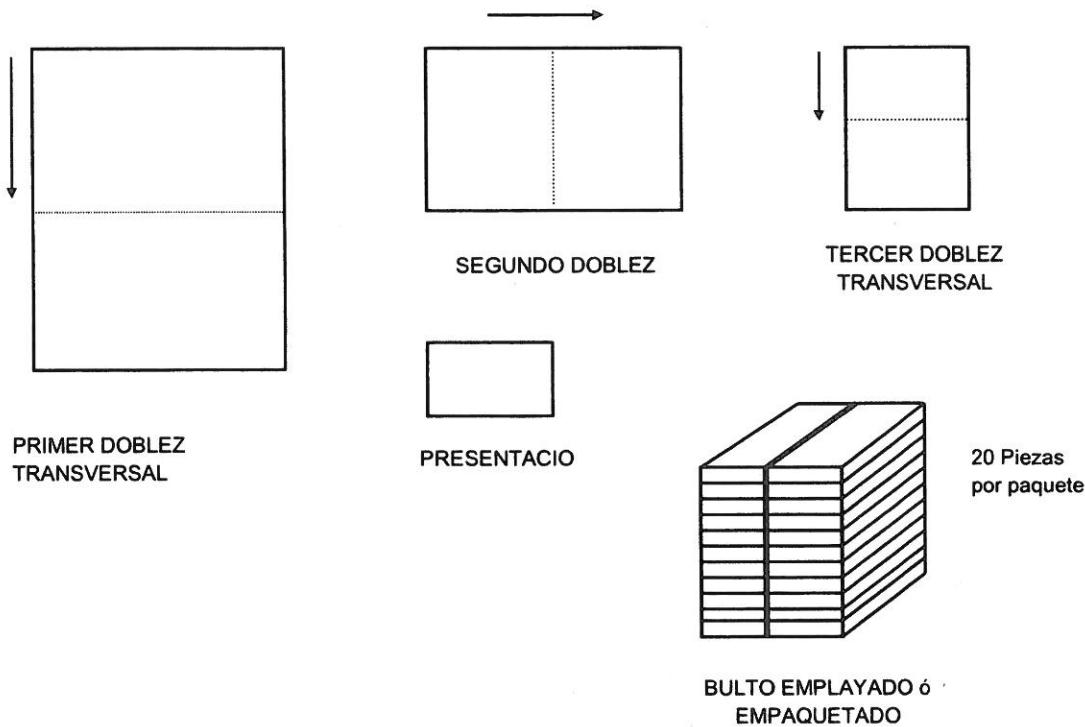



## ANEXO 7

### Higiene de Manos

Las manos son el vehículo más frecuente de transmisión de microorganismos, pudiendo provocar infecciones asociadas a la atención de la salud, también denominadas infecciones nosocomiales u hospitalarias; situación, **por la que es necesario que todas las personas involucradas (personal del instituto y personal del prestador del servicio)** en el manejo de ropa hospitalaria realice la higiene de manos, por ser un procedimiento fundamental de las precauciones ordinarias y es indiscutiblemente, la medida más eficaz de control de las infecciones.

La higiene de manos es el procedimiento más importante y eficaz para la prevención y control de las infecciones, es una acción muy simple que se puede realizar mediante el lavado de manos con agua y jabón o con una solución hidroalcohólica.

Las personas que entren en contacto con la ropa hospitalaria sucia y limpia, debe efectuar la higiene de sus manos por medio de fricción y arrastre mecánico, mediante el uso de agua y jabón, así como emplear el uso de toalla de papel desechable para secarlas con el propósito de reducir en ellas la flora microbiana transitoria y resistente.

**Instrucciones para realizar la higiene de manos, en apego al "Procedimiento para la determinación de necesidades y control de ropa hospitalaria reusable en las Unidades Médicas Hospitalarias del Instituto Mexicano del Seguro Social, Clave 2430-003-007"**

#### Equipo y material que se requiere para la higiene de las manos

- Lavabo
- Agua
- Jabón líquido o de barra
- Dispensador para jabón líquido
- Toallas de papel desechable
- Contenedor para basura municipal
- Gel antibacterial



## Procedimiento y requerimiento ilustrativo, para la higiene de manos con agua y jabón

Duración de todo el procedimiento: 20-30 segundos

1a

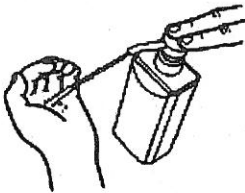

Deposite en la palma de la mano una dosis de producto suficiente para cubrir todas las superficies;

1b

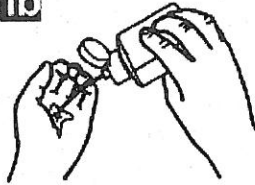

2



Frótese las palmas de las manos entre sí;

3

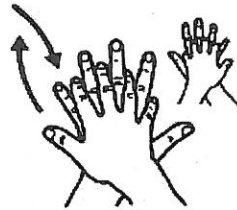

Frótese la palma de la mano derecha contra el dorso de la mano izquierda entrelazando los dedos y viceversa;

4

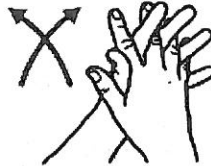

Frótese las palmas de las manos entre sí, con los dedos entrelazados;

5

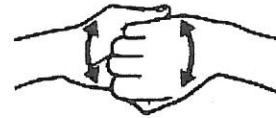

Frótese el dorso de los dedos de una mano con la palma de la mano opuesta, agarrándose los dedos;

6



Frótese con un movimiento de rotación el pulgar izquierdo, atrapándolo con la palma de la mano derecha y viceversa;

7



Frótese la punta de los dedos de la mano derecha contra la palma de la mano izquierda, haciendo un movimiento de rotación y viceversa;

8

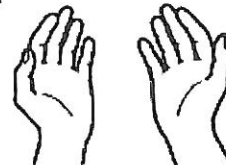

Una vez secas, sus manos son seguras.





## Higiene de manos con solución hidroalcohólica

- 1.- Deposite en la palma de la mano una cantidad de solución hidroalcohólica suficiente para cubrir todas las superficies a tratar, aproximadamente de 3 a 5 ml.
- 2.- Frote las palmas de las manos entre si y la palma de la mano derecha contra el dorso de la mano izquierda, entrelazando los dedos y viceversa.
- 3.- Las palmas de las manos entre sí con los dedos entrelazados, frotando bien los espacios interdigitales.
- 4.- El dorso de los dedos de una mano con la palma de la mano opuesta, agarrándose los dedos.
- 5.- Con un movimiento de rotación el pulgar izquierdo con la palma de la mano derecha y viceversa.
- 6.- La punta de los dedos de la mano derecha contra la palma de la mano izquierda de rotación y viceversa y los nudillos.
- 7.- Dejar secar, una vez secas sus manos son seguras.

Duración de todo el procedimiento: 20-30 segundos

1a

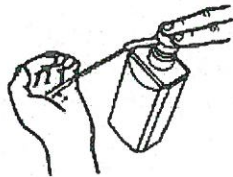

Deposite en la palma de la mano una dosis de producto suficiente para cubrir todas las superficies;

1b

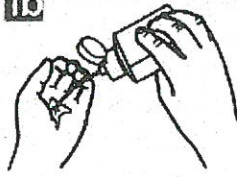

2



Frótese las palmas de las manos entre si;

3

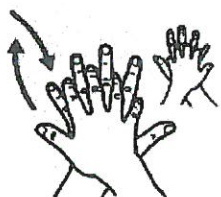

Frótese la palma de la mano derecha contra el dorso de la mano izquierda entrelazando los dedos y viceversa;

4



Frótese las palmas de las manos entre si, con los dedos entrelazados;

5



Frótese el dorso de los dedos de una mano con la palma de la mano opuesta, agarrándose los dedos;

6



Frótese con un movimiento de rotación el pulgar izquierdo, atrapándolo con la palma de la mano derecha y viceversa;

7

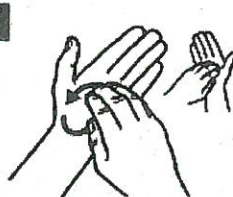

Frótese la punta de los dedos de la mano derecha contra la palma de la mano izquierda, haciendo un movimiento de rotación y viceversa;

8

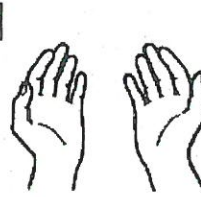

Una vez secas, sus manos son seguras.

ANEXOS  
DIVISIÓN DE CONTRATOS



### **ANEXO 8**

## **Conteo y Clasificación en la Entrega de Ropa Limpia y Recolección de Ropa Sucia (Archivo en Excel)**

### **Anexo 9**

## **PROCESO DE HIGIENIZADO DE LOS VEHÍCULOS PARA EL TRANSPORTE DE ROPA HOSPITALARIA**

*(Conforme a la Guía Técnica para el Higienizado del Vehículo, clave14C3-006-007)*

### **1. Objetivo de la Higienización del vehículo**

El objetivo principal de higienizar los vehículos después de la descarga de ropa sucia, es evitar la propagación de agentes infecciosos que puedan contener las prendas, de esta manera, las prendas serán entregadas para su utilización en la Unidad Médica en condiciones de uso, esto es, libre de manchas, suciedad, mal olor, residuos de producto químico y libre de cualquier organismo patógeno.

### **2. Proceso de lavado y desinfección de vehículos**

Los encargados del lavado y desinfección de los vehículos, deben utilizar guantes de hule, anteojos de protección, cubre bocas, zapato de seguridad industrial y todos los implementos necesarios para su seguridad.

#### **2.1. Etapa uno, limpieza inicial en seco**

Esta etapa incluye la retirada de todos los restos visibles, se empezará por el interior del camión, trabajando desde la superficie superior hasta la inferior, continuando con la parte externa de los vehículos.

#### **2.2. Etapa dos, limpieza inicial en húmedo**

En este paso se eliminará los residuos que no hayan podido eliminarse con la limpieza en seco, se sugiere emplear agua a temperatura ambiente, se debe comenzar con el punto más alto del vehículo y terminando con la parte más baja, teniendo el cuidado de remover toda la suciedad miscible con el agua.

#### **2.3. Etapa tres, limpieza con jabón**

Después de la limpieza en húmedo aún quedarán restos de material con un alto poder de contaminación y cuando añadimos jabonadura a base de mezcla de detergente la contaminación se reduce.





GOBIERNO DE  
**MÉXICO**



**2020**  
AÑO DE  
**LEONA VICARIO**  
MIL EN LA CADA MADRE DE LA PATRIA

Convocatoria  
Licitación Pública Nacional  
Electrónica  
Número:  
LA-050GYR019-E175-2020

El uso de jabonadura en esta etapa junto al empleo de agua garantiza una buena limpieza, se limpiará todo el interior de la caja del vehículo incluyendo ruedas y carrocería que pueda tener contacto con ropa limpia o que represente un riesgo de contaminación en áreas limpias.

#### **2.4. Etapa cuatro, uso de desinfectantes**

El cloro es un desinfectante de alto nivel, en el proceso de limpieza va a provocar la destrucción de microorganismos patógenos, los antisépticos evitan la formación de los mismos, ya que empelan agentes desinfectantes que son sustancias químicas capaces de eliminar cualquier bacteria sobre superficies.

El desinfectante puede aplicarse por medio de un aspersor, se rocía en las paredes interiores, superficies y puertas del camión; en caso de no contar con aspersor utilizar un trapeador o una mopa que sea de uso exclusivo para este paso.

#### **2.5. Etapa cinco, uso de lámpara germicida**

En esta última etapa se utilizan los rayos UV por medio de una lámpara de luz ultravioleta, la cual emite una radiación que penetra la pared celular de los microorganismos que pudieran haber quedado después del uso de desinfectantes, la lámpara aumenta su eficiencia a una temperatura de 40°C.

Mientras se encuentre encendida la lámpara germicida dentro del camión nadie permanecerá dentro de la unidad y se mantendrán las puertas cerradas. Una vez higienizado el vehículo, queda listo para transportar ropa limpia.

#### **ANEXO 10**

**Relación de vehículos propuestos para la atención del servicio  
(Archivo en Excel)**

#### **ANEXO 11**

**Propuesta Económica por Kilogramo de Ropa  
(Archivo en Excel)**

#### **ANEXO 12**

**“Capacidad de Producción”  
(Archivo en Excel)**

#### **Anexo 13**

**“Directorio de Administradores de Contrato”  
(Archivo en Excel)**

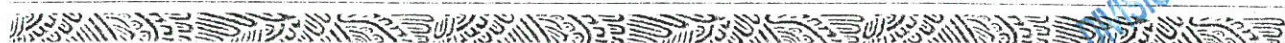

ANEXOS  
DE CONTRATOS

**SIN TEXTO**

Anexo 1 Domicilios Horarios y Frecuencias.

No de Partida	COAD / UMAE	Nombre de la Unidad Usuaria/UMAE	Domicilio	Recolección a la Semana			Entrega a la Semana		
				Frecuencia	Horario	Día(s)	Frecuencia	Horario	Día(s)
1	BAJA CALIFORNIA	HGP No. 31	AVENIDA SEBASTIAN LEROO DE TEJADA No. Ekt.1500, COLONIA SECCION SEGUNDA C.P.2100, MEXICALI, BAJA CALIFORNIA	TRES VECES AL DIA	09:30 14:30 18:30	LUNES A SABADO	TRES VECES AL DIA	07:30 14:30 18:30	LUNES A SABADO
1	BAJA CALIFORNIA	HGR No. 30	AVENIDA SEBASTIAN LEROO DE TEJADA No. Ekt.1498, COLONIA SECCION SEGUNDA C.P.2100, MEXICALI, BAJA CALIFORNIA	TRES VECES AL DIA	09:00 14:00 18:00	LUNES A DOMINGO	TRES VECES AL DIA	07:00 14:00 18:00	LUNES A DOMINGO
1	BAJA CALIFORNIA	UMF No. 40	CALZADA DE LOS MONARCAS No. Ekt.1400, FRACCIONAMIENTO VILLA RESIDENCIAL DEL REY C.P.22785, MEXICALI, BAJA CALIFORNIA	UNA VEZ AL DIA	16:00	LUNES A VIERNES	UNA VEZ AL DIA	16:00	LUNES A VIERNES
1	BAJA CALIFORNIA	UMF No. 38	AVENIDA TUXPAN No. Ekt.4401, COLONIA SOLIDARIDAD C.P.83496, SAN LUIS RIO COLORADO, SONORA	UNA VEZ AL DIA	07:00	LUNES, MIÉRCOLES Y VIERNES	UNA VEZ AL DIA	07:00	LUNES, MIÉRCOLES Y VIERNES
1	BAJA CALIFORNIA	UMF No. 37	AVENIDA PALMAR DE SANTA ANITA No. Ekt.3201, FRACCIONAMIENTO PALMAR DE SANTA ANITA C.P.21376, MEXICALI, BAJA CALIFORNIA	UNA VEZ AL DIA	09:30	LUNES, MIÉRCOLES Y VIERNES	UNA VEZ AL DIA	09:00	LUNES, MIÉRCOLES Y VIERNES
1	BAJA CALIFORNIA	UMF No. 28	CALZADA INDEPENDENCIA No. Ekt.1800, FRACC CALAFIA C.P.21040, MEXICALI, BAJA CALIFORNIA	UNA VEZ AL DIA	09:00	LUNES A SABADO	UNA VEZ AL DIA	08:00	LUNES A SABADO
1	BAJA CALIFORNIA	UMF No. 26	RIO SANTIAGO (ANTES RIO SAN LORENZO) No. Ekt.860, RANCHO LA BODEGA COL RIVERA C.P.21290, MEXICALI, BAJA CALIFORNIA	UNA VEZ AL DIA	10:00	LUNES A VIERNES	UNA VEZ AL DIA	07:00	LUNES A VIERNES
1	BAJA CALIFORNIA	UMF No. 24	ENSENADA No. Ekt.291, COLONIA SECCION PRIMERA C.P.21850, MEXICALI, BAJA CALIFORNIA	UNA VEZ AL DIA	08:00	LUNES, MIÉRCOLES Y VIERNES	UNA VEZ AL DIA	10:00	LUNES, MIÉRCOLES Y VIERNES
1	BAJA CALIFORNIA	UMF No. 16	AVENIDA CHIQUAHUA No. Ekt.1042, COLONIA GUAJARDO C.P.21050, MEXICALI, BAJA CALIFORNIA	UNA VEZ AL DIA	10:00	LUNES A SABADO	UNA VEZ AL DIA	07:00	LUNES A SABADO
1	BAJA CALIFORNIA	UMF No. 10	7 No. Ekt.783, CIUDAD GUADALUPE VICTORIA C.P.21720, MEXICALI, BAJA CALIFORNIA	UNA VEZ AL DIA	10:00	LUNES Y JUEVES	UNA VEZ AL DIA	10:00	LUNES Y JUEVES
1	BAJA CALIFORNIA	UMF No. 4	CARRERA ESTAL NO. 4 No. Ekt.1000, EJIDO DURANGO C.P.21730, MEXICALI, BAJA CALIFORNIA	UNA VEZ AL DIA	15:00	LUNES Y VIERNES	UNA VEZ AL DIA	15:00	LUNES Y VIERNES
1	BAJA CALIFORNIA	UMF No. 5	CARRERA UNION NUEVO LEON Y CARRERA MEXICALI-SAN LUIS No. Ekt.1100, EJIDO NUEVO LEON C.P.21620, MEXICALI, BAJA CALIFORNIA	UNA VEZ AL DIA	12:00	MARTES Y JUEVES	UNA VEZ AL DIA	12:00	MARTES Y JUEVES
1	BAJA CALIFORNIA	GUARDERIA ORDINARIA MEXICALI	AVENIDA PEDRO MORENO No. Ekt.401, COLONIA SECCION PRIMERA C.P.21020, MEXICALI, BAJA CALIFORNIA	UNA VEZ AL DIA	09:00	LUNES A VIERNES	UNA VEZ AL DIA	09:00	LUNES A VIERNES
1	BAJA CALIFORNIA	HGR No. 1	CANADA No. Ekt.16901, FRACCIONAMIENTO RIO TIJUANA 3a ETAPA C.P.22000, TIJUANA, BAJA CALIFORNIA	DOS VECES AL DIA	9:00 18:00	LUNES A DOMINGO	TRES VECES AL DIA	07:00 13:00 17:00	LUNES A DOMINGO
1	BAJA CALIFORNIA	HOSPITAL MÓVIL PARA PACIENTES COVID-19 TIJUANA	CANADA No. Ekt.16901, FRACCIONAMIENTO RIO TIJUANA 3a ETAPA C.P.22000, TIJUANA, BAJA CALIFORNIA	UNA VEZ AL DIA	09:30	LUNES, MIÉRCOLES Y VIERNES	UNA VEZ AL DIA	07:30	LUNES, MIÉRCOLES Y VIERNES

No. de partida	COAD / UMAE	Nombre de la Unidad Usuaria/UMAE	Domicilio	Recolección a la Semana			Entrega a la Semana		
				Frecuencia	Horario	Día(s)	Frecuencia	Horario	Día(s)
1	BAJA CALIFORNIA	HGSZ No. 6	BOULEVARD SANTA ANITA No. Ex-500-B, COLONIA MACLOVIO HERRERA, C.P. 21400, TECATE, BAJA CALIFORNIA	UNA VEZ AL DIA	10:00	LUNES A DOMINGO	UNA VEZ AL DIA	09:00	LUNES A DOMINGO
1	BAJA CALIFORNIA	HCO No. 7	BOULEVARD AGUA CALIENTE No. Ex-10610, FRACCIONAMIENTO AVIACION C.P. 22420, Tijuana, BAJA CALIFORNIA	UNA VEZ AL DIA	10:00	LUNES A DOMINGO	UNA VEZ AL DIA	07:00	LUNES A DOMINGO
1	BAJA CALIFORNIA	UMF No. 18	CIRCUITO DE LOS CARLOS No. Ex-126737, FRACCIONAMIENTO DESARROLLO URBANO EL LAUREL C.P. 22206, TIJUANA, BAJA CALIFORNIA	UNA VEZ AL DIA	10:00	LUNES A DOMINGO	UNA VEZ AL DIA	07:00	LUNES A DOMINGO
1	BAJA CALIFORNIA	UMF No. 36	CALZADA TECNOLÓGICO No. Ex-14601, FRACCIONAMIENTO OTAY SECCION UNIVERSIDAD, C.P. 22390, TIJUANA, BAJA CALIFORNIA	UNA VEZ AL DIA	10:00	LUNES A VIERNES	UNA VEZ AL DIA	07:00	LUNES A VIERNES
1	BAJA CALIFORNIA	UMF No. 39	BOULEVARD SANTA ANITA No. Ex-500, COLONIA MACLOVIO HERRERA, C.P. 21400, TECATE, BAJA CALIFORNIA	UNA VEZ AL DIA	10:00	LUNES A VIERNES	UNA VEZ AL DIA	07:00	LUNES A VIERNES
1	BAJA CALIFORNIA	HOSPITAL MÓVIL PARA PACIENTES COVID-19 MEXICALI	AVENIDA MONSERRAT No. EXT-598, FRACCIONAMIENTO VILLA LAS LOMAS C.P. 21354, MEXICALI, BAJA CALIFORNIA	UNA VEZ AL DIA	16:30	LUNES, MIÉRCOLES Y VIERNES	UNA VEZ AL DIA	16:30	LUNES, MIÉRCOLES Y VIERNES
2	BAJA CALIFORNIA SUR	UMAA/UMF No. 34	FRANCISCO J. MUJICA NO 4090 ENTRE COLOSIYO BORDO COL INDECO, C.P. 23070, LA PAZ, B.C.S.	UNA VEZ AL DIA	11:00 -11:15 HRS	LUNES A VIERNES	UNA VEZ AL DIA	14:30-15:30	LUNES A VIERNES
2	BAJA CALIFORNIA SUR	GUARDERIA ORDINARIA 001	CALLE NORMAL URBANA ENTRE ISABEL LA CATÓLICA Y FELIX ORTEGA, COL. CENTRO C.P. 23000, LA PAZ, B. C.S.	UNA VEZ AL DIA	07:00-07:30 HRS	LUNES A VIERNES	UNA VEZ AL DIA	16:00-17:00 HRS	LUNES A VIERNES
2	BAJA CALIFORNIA SUR	UMF 14-7 (40)	CALLE DEL SOL ENTRE CALLE NIEBLA Y CALLE DEL RIO, COLONIA LAS FUENTES, LA PAZ, B. C.S.	UNA VEZ AL DIA	07:45-08:45 HRS	LUNES A VIERNES	UNA VEZ AL DIA	16:00-17:00 HRS	LUNES A VIERNES
2	BAJA CALIFORNIA SUR	HGSZ/UMF No. 26	CARRETERA A TODOS SANTOS KILOMETRO 25, COL LAS BRISAS DEL PACIFICO, C.P. 23410, CABO SAN LUCAS, B.C.S.	UNA VEZ AL DIA	07:30-09:00 HRS	LUNES A DOMINGO	UNA VEZ AL DIA	13:00-14:30 HRS	LUNES A DOMINGO
2	BAJA CALIFORNIA SUR	UMF No. 7	AVENIDA SAN LUCAS S/N, ESQUINA NIROS HÉROES COL. CENTRO C.P. 23450, CABO SAN LUCAS, B. C.S.	UNA VEZ AL DIA	07:30-09:00 HRS	LUNES A VIERNES	UNA VEZ AL DIA	13:00-14:30 HRS	LUNES A VIERNES
2	BAJA CALIFORNIA SUR	UMF No. 39	CALLE SENEAL S/N, ESQUINA CON CALLE CAPITATA, COLONIA LAS PALMAS, C.P. 23477, CABO SAN LUCAS, B.C.S.	UNA VEZ AL DIA	07:30-09:00 HRS	LUNES A DOMINGO	UNA VEZ AL DIA	13:00-14:30 HRS	LUNES A DOMINGO
2	BAJA CALIFORNIA SUR	HGSZ No. 38	BOULEVARD TECNOLÓGICO S/N ENTRE JOSÉ AGUNDEZ CEBENA Y EDUARDO GARCÍA MARTINEZ, COL. GUAYMITAS C.P. 23407, SAN JOSE DEL CABO, B.C.S.	UNA VEZ AL DIA	09:30-10:15 HRS	LUNES A DOMINGO	UNA VEZ AL DIA	14:30-15:30 HRS	LUNES A DOMINGO
2	BAJA CALIFORNIA SUR	UMF No. 6	AVENIDA HIDALGO Y CORONADO, COL. CENTRO, C.P. 23400, SAN JOSE DEL CABO, B.C.S.	UNA VEZ AL DIA	10:30-10:45 HRS	LUNES A VIERNES	UNA VEZ AL DIA	14:30-15:30 HRS	LUNES A VIERNES
2	BAJA CALIFORNIA SUR	HGSZ No. 5	BLVD. EMILIANO ZAPATA Y SAN LUIS POTOSÍ COL LOMA BONITA C.P. 23940, GUERRERO NEGRO, B.C.S.	UNA VEZ AL DIA	07:45-08:45 HRS	LUNES A DOMINGO	UNA VEZ AL DIA	16:00-17:00 HRS	LUNES A DOMINGO
2	BAJA CALIFORNIA SUR	UMF No. 35	DR. SERGIO NOVOLA Y LIC. LUIS DONALDO COLOSIYO, COL.SOLIDARIDAD C.P. 23940, GUERRERO NEGRO B.C.S.	UNA VEZ AL DIA	07:30-09:45 HRS	LUNES A VIERNES	UNA VEZ AL DIA	13:00-14:30 HRS	LUNES A VIERNES
2	BAJA CALIFORNIA SUR	UMF No. 8	AVENIDA COLEGIO MILITAR Y MUNICIPIO LIBRE, COL. CENTRO, C.P. 23920, SANTA ROSALIA, B.C.S.	UNA VEZ AL DIA	07:30-08:00 HRS	LUNES A VIERNES	UNA VEZ AL DIA	13:00-13:30 HRS	LUNES A VIERNES
2	BAJA CALIFORNIA SUR	UMF No. 19	AVENIDA FUNDADORES EJIDO GUSTAVO DIAZ ORDAZ, C.P. 23770 EL VIZCAINO, B.C.S.	UNA VEZ AL DIA	07:30-09:45 HRS	LUNES A VIERNES	UNA VEZ AL DIA	13:00-13:30 HRS	LUNES A VIERNES

No de Partida	OOAD / UMAE	Nombre de la Unidad Usuarios/UMAE	Domicilio	Recolección a la Semana			Entrega a la Semana		
				Frecuencia	Horario	Día(s)	Frecuencia	Horario	Día(s)
3	CAMPECHE	UMF No 11 AH KIM PECH	AVENIDA MARIA LAVALLE URBINA X AVENIDA FUNDADORES, COLONIA SAN FRANCISCO, CP. 24010, CAMPECHE, CAMPECHE	UNA VEZ AL DIA	09:00	MARTES	UNA VEZ AL DIA	09:00	MARTES
3	CAMPECHE	UMF No 12 CD DEL CARMEN	AVENIDA PUERTO DE CAMPECHE ENTRE CALLE GOBERNADORES Y CALLE NOVELISTAS, COLONIA SANTA ISABEL CP. 24157, CIUDAD DEL CARMEN CAMPECHE	UNA VEZ AL DIA	09:00	MIÉRCOLES	UNA VEZ AL DIA	09:00	LUNES
3	CAMPECHE	UMF No 10 SANTA LUCIA	AVENIDA ALVARO OBREGÓN NO. 293, COLONIA SANTA LUCIA, CP. 24020, CAMPECHE, CAMPECHE	UNA VEZ AL DIA	10:00	MIÉRCOLES	UNA VEZ AL DIA	10:00	MIÉRCOLES
3	CAMPECHE	HGZ CMF No 1 CAMPECHE	AVENIDA ADOLFO LÓPEZ MATEOS NO 1, COLONIA SAN JOSÉ, CP. 24000, CAMPECHE, CAMPECHE	UNA VEZ AL DIA	08:00	LUNES A VIERNES	UNA VEZ AL DIA	08:00	LUNES A VIERNES
3	CAMPECHE	UMAA No 14 CAMPECHE	AVENIDA LAZARO CÁRDENAS NO 104, SECCIÓN LAS FLORES, CP. 24097, CAMPECHE, CAMPECHE	UNA VEZ AL DIA	10:00	LUNES A VIERNES	UNA VEZ AL DIA	10:00	LUNES A VIERNES
3	CAMPECHE	UMF No 13 CD CONCORDIA	AVENIDA CONCORDIA X AVENIDA CIRCUITO PABLO GARCIA NO 112, COLONIA CD CONCORDIA CP. 2485, CAMPECHE, CAMPECHE	UNA VEZ AL DIA	11:00	LUNES, MIÉRCOLES Y VIERNES	UNA VEZ AL DIA	11:00	LUNES, MIÉRCOLES Y VIERNES
3	CAMPECHE	HGZ CMF No 4 CD DEL CARMEN	CALLE 41 B DOMICILIO CONOCIDO ENTRE CALLES 20 Y 22, COLONIA CENTRO, CP. 24000, CIUDAD DEL CARMEN CAMPECHE	UNA VEZ AL DIA	12:00	LUNES A VIERNES	UNA VEZ AL DIA	12:00	LUNES A VIERNES
4	COAHUILA	HGZ No. 1 SALTILLO	CALZADA ANTONIO NARRO ESQ. LUIS GUTIERREZ NO. 620 ZONA CENTRO, SALTILLO, COAHUILA	UNA VEZ AL DIA	DE 9 A 12:00 HRS.	LUNES, MARTES, MIÉRCOLES, JUEVES, VIERNES Y SABADO	UNA VEZ AL DIA	DE 9 A 12:00 HRS.	LUNES, MARTES, MIÉRCOLES, JUEVES, VIERNES Y SABADO
4	COAHUILA	HGZ CMF No. 2 SALTILLO	BOULEVAR VENUSTIANO CARRANZA ESQ. CON BOULEVAR HUMBERTO HINOJOSA S/N COLONIA KIOSCO, SALTILLO COAHUILA	UNA VEZ AL DIA	DE 9 A 12:00 HRS.	LUNES, MARTES, MIÉRCOLES, JUEVES, VIERNES Y SABADO	UNA VEZ AL DIA	DE 9 A 12:00 HRS.	LUNES, MARTES, MIÉRCOLES, JUEVES, VIERNES Y SABADO
4	COAHUILA	HGZ CMF No. 7 MONCLOVA	BOULEVAR HAROLD R. PAPE Y DE LA FUENTE COL GUADALUPE ZONA CENTRO, MONCLOVA, COAHUILA	UNA VEZ AL DIA	DE 9 A 12:00 HRS.	LUNES, MARTES, MIÉRCOLES, JUEVES, VIERNES Y SABADO	UNA VEZ AL DIA	DE 9 A 12:00 HRS.	LUNES, MARTES, MIÉRCOLES, JUEVES, VIERNES Y SABADO
4	COAHUILA	HGZ No. 92	CALLE FCO. JAVIER MINA ESQ. JOSÉ DE LAS FUENTES RODRIGUEZ No. 4590, COL SAN ANDRÉS, CIUDAD ACUÑA	UNA VEZ AL DIA	DE 9 A 12:00 HRS.	LUNES, MARTES, MIÉRCOLES, JUEVES, VIERNES Y SABADO	UNA VEZ AL DIA	DE 9 A 12:00 HRS.	LUNES, MARTES, MIÉRCOLES, JUEVES, VIERNES Y SABADO
5	COLIMA	HOSPITAL GENERAL DE ZONA 1	AV. LAPIZLALUJ No.250, COL EL HAYA, VILLA DE ALVAREZ, COL.	UNA VEZ AL DIA	08:00	LUNES, MARTES, MIÉRCOLES, JUEVES, VIERNES	UNA VEZ AL DIA	08:00	LUNES, MARTES, MIÉRCOLES, JUEVES, VIERNES
6	CHIAPAS	HGZ 2	CALAZADA EMILIO RABAZA S/N COL CENTRO, TUXTLA GUTIERREZ.	TRES VECES AL DIA	7:00 AM 12:00 PM 15:00 PM	LUNES A DOMINGO	TRES VECES AL DIA	8:00 AM 13:00 PM 18:00 PM	LUNES A DOMINGO
6	CHIAPAS	UMF 01	CARRERA COSTERA Y ANILLO PERIFERICO S/N TAPACHULA, CHIAPAS.	TRES VECES AL DIA	7:00 AM 12:00 PM 15:00 PM	LUNES A DOMINGO	TRES VECES AL DIA	8:00 AM 13:00 PM 18:00 PM	LUNES A DOMINGO
6	CHIAPAS	UMF 14	CALLE PRINCIPAL AL INGENIO EN SAN FRANCISCO PUJILIC, MPIO. V. CARRANZA, CHIAPAS. C.P. 64610	UNA VEZ AL DIA	8:00 A 1:00 PM	LUNES	UNA VEZ AL DIA	8:00 AM A 1:00 PM.	LUNES
6	CHIAPAS	UMF 17	AV. DIAGONALCENTENARIO Y PROLONG. TABASCO SAN CRISTOBAL LAS CASAS, CHIAPAS CP. 29200	UNA VEZ AL DIA	8:00 A 1:00 PM	LUNES	UNA VEZ AL DIA	8:00 A 1:00 PM	LUNES
6	CHIAPAS	UMF 18	CALLE 34 ESQ. CARRER PANAM, KM 25B, COMITAN DE DOMINGUEZ, CHIAPAS, C.P. 30000.	UNA VEZ AL DIA	8:00 A 1:00 PM	LUNES	UNA VEZ AL DIA	8:00 A 1:00 PM	LUNES
6	CHIAPAS	UMF 20	CENTRAL HIDROELECTRICA BELSARIO, DOMINGUEZ EN LA ANGOSTURA, MPIO. DE VENUSTIANO CARRANZA, CHIAPAS CP. 30271	UNA VEZ AL DIA	8:00 A 1:00 PM	MARTES	UNA VEZ AL DIA	8:00 A 1:00 PM	MARTES

ANEXOS  
DIVISION DE CONTRATOS

Nóde Partida	OOAD / UMAE	Nombre de la Unidad Usuario/UMAE	Domicilio	Recolección a la Semana		Entrega a la Semana		Día(s)	Frecuencia	Horario	Día(s)	Frecuencia	Horario	Día(s)
				Frecuencia	Horario	Frecuencia	Horario							
6	CHIAPAS	UMF 20 (EXTENSION)	CORONEL RUIZ No. 38, CP. 29370, EXT. VILLA DE ACALA	UNA VEZ AL DIA	8:00 A 1:00 PM	UNA VEZ AL DIA	8:00 A 1:00 PM	MARTES	UNA VEZ AL DIA	8:00 A 1:00 PM	MARTES	UNA VEZ AL DIA	8:00 A 1:00 PM	MARTES
6	CHIAPAS	UMF 24	4A. ORIENTE Y 13 SUR NO. 278, ZONA CENTRO, CINTALAPA, CHIAPAS. CP. 30400	UNA VEZ AL DIA	8:00 A 1:00 PM	UNA VEZ AL DIA	8:00 A 1:00 PM	JUEVES	UNA VEZ AL DIA	8:00 A 1:00 PM	JUEVES	UNA VEZ AL DIA	8:00 A 1:00 PM	JUEVES
6	CHIAPAS	UMF 34	1A. PTE. Y 4A. NTE S/N, ZONA CENTRO. CP. 30470	UNA VEZ AL DIA	8:00 A 1:00 PM	UNA VEZ AL DIA	8:00 A 1:00 PM	MARTES	UNA VEZ AL DIA	8:00 A 1:00 PM	MARTES	UNA VEZ AL DIA	8:00 A 1:00 PM	MARTES
6	CHIAPAS	UMF 35	CALLE 5 DE FEBRERO NORTE, ESQUINA AVENIDA CONSTITUCION ORIENTE SIN NUMERO C.P. 29820	UNA VEZ AL DIA	8:00 A 1:00 PM	UNA VEZ AL DIA	8:00 A 1:00 PM	MIÉRCOLES	UNA VEZ AL DIA	8:00 A 1:00 PM	MIÉRCOLES	UNA VEZ AL DIA	8:00 A 1:00 PM	MIÉRCOLES
6	CHIAPAS	UMF 36	DOMICILIO CONOCIDO, TAPILULA, CHIAPAS, C.P. 29730	UNA VEZ AL DIA	8:00 A 1:00 PM	UNA VEZ AL DIA	8:00 A 1:00 PM	MIÉRCOLES	UNA VEZ AL DIA	8:00 A 1:00 PM	MIÉRCOLES	UNA VEZ AL DIA	8:00 A 1:00 PM	MIÉRCOLES
6	CHIAPAS	UMF 40	AV. ADOLFO LOPEZ MATEOS S/N, COL. CENTRO REFORMA, CHIAPAS, C.P. 29500	UNA VEZ AL DIA	8:00 A 1:00 PM	UNA VEZ AL DIA	8:00 A 1:00 PM	MIÉRCOLES	UNA VEZ AL DIA	8:00 A 1:00 PM	MIÉRCOLES	UNA VEZ AL DIA	8:00 A 1:00 PM	MIÉRCOLES
6	CHIAPAS	UMF 41	DOMICILIO CONOCIDO, MALPASO, MPIO. TECPATAN, C.P. 29600	UNA VEZ AL DIA	8:00 A 1:00 PM	UNA VEZ AL DIA	8:00 A 1:00 PM	JUEVES	UNA VEZ AL DIA	8:00 A 1:00 PM	JUEVES	UNA VEZ AL DIA	8:00 A 1:00 PM	JUEVES
6	CHIAPAS	UMF 42	DOMICILIO CONOCIDO, PENITAS, MPIO. DE OSTUACAN, C.P. 29550	UNA VEZ AL DIA	8:00 A 1:00 PM	UNA VEZ AL DIA	8:00 A 1:00 PM	JUEVES	UNA VEZ AL DIA	8:00 A 1:00 PM	JUEVES	UNA VEZ AL DIA	8:00 A 1:00 PM	JUEVES
6	CHIAPAS	UMF 43	CARRTERA PICHUCALCO - TEAPA KM. 1, PICHUCALCO, C.P. 29520	UNA VEZ AL DIA	8:00 A 1:00 PM	UNA VEZ AL DIA	8:00 A 1:00 PM	MIÉRCOLES	UNA VEZ AL DIA	8:00 A 1:00 PM	MIÉRCOLES	UNA VEZ AL DIA	8:00 A 1:00 PM	MIÉRCOLES
6	CHIAPAS	UMF 44	AVENIDA OLIMPIADA DEL 68 S/N ESTACION JUAREZ, MPIO. JUAREZ, C.P. 29520	UNA VEZ AL DIA	8:00 A 1:00 PM	UNA VEZ AL DIA	8:00 A 1:00 PM	MIÉRCOLES	UNA VEZ AL DIA	8:00 A 1:00 PM	MIÉRCOLES	UNA VEZ AL DIA	8:00 A 1:00 PM	MIÉRCOLES
6	CHIAPAS	UMF 45	AVENIDA 12 DE OCTUBRE ESQUINA CON CALLE NUEVO MEXICO, PALENQUE, C.P. 29996	UNA VEZ AL DIA	8:00 A 1:00 PM	UNA VEZ AL DIA	8:00 A 1:00 PM	VIERNES	UNA VEZ AL DIA	8:00 A 1:00 PM	VIERNES	UNA VEZ AL DIA	8:00 A 1:00 PM	VIERNES
7	DURANGO	HGZ/MF N°1	PREDIO CANOAS S/N, COLONIA SILVESTRE DORADOR CP 34070, DURANGO, DURANGO.	DOS VECES AL DIA	8:00 A 10:00 HRS 13:00 A 15:00 HRS	DOS VECES AL DIA	8:00 A 10:00 HRS 13:00 A 15:00 HRS	LUNES A DOMINGO	DOS VECES AL DIA	8:00 A 10:00 HRS 13:00 A 15:00 HRS	LUNES A DOMINGO	DOS VECES AL DIA	8:00 A 10:00 HRS 13:00 A 15:00 HRS	LUNES A DOMINGO
7	DURANGO	HGSZ 2	CALLE CERRO DEL FORTIN S/N, COL. MILITAR, CP. 34946, EL SALTO, PUEBLO NUEVO, DGO.	UNA VEZ AL DIA	DE 8:00 A 10:00 HRS.	UNA VEZ AL DIA	DE 8:00 A 10:00 HRS.	LUNES, MIÉRCOLES Y VIERNES	UNA VEZ AL DIA	DE 8:00 A 10:00 HRS.	LUNES, MIÉRCOLES Y VIERNES	UNA VEZ AL DIA	DE 8:00 A 10:00 HRS.	LUNES, MIÉRCOLES Y VIERNES
7	DURANGO	HGZ No. 51	CALLE ESTHER GALARZA NO. 222 PTE. COL. FIDEL VELAZQUEZ, CD. GÓMEZ PALACIO, DGO.	UNA VEZ AL DIA	DE 8:00 A 16:00 HRS.	UNA VEZ AL DIA	DE 8:00 A 16:00 HRS.	LUNES A DOMINGO	UNA VEZ AL DIA	DE 8:00 A 16:00 HRS.	LUNES A DOMINGO	UNA VEZ AL DIA	DE 8:00 A 16:00 HRS.	LUNES A DOMINGO
7	DURANGO	HGZ 46	CALZADA J. AGUSTÍN CASTRO S/N, ESQ. CON CALLE PRIMERA DEL CERRO, CD. GÓMEZ PALACIO, DGO.	UNA VEZ AL DIA	DE 8:00 A 16:00 HRS.	UNA VEZ AL DIA	DE 8:00 A 16:00 HRS.	LUNES A DOMINGO	UNA VEZ AL DIA	DE 8:00 A 16:00 HRS.	LUNES A DOMINGO	UNA VEZ AL DIA	DE 8:00 A 16:00 HRS.	LUNES A DOMINGO
7	DURANGO	UMF 10	CALZADA J. AGUSTÍN CASTRO S/N, ESQ. CON CALLE PRIMERA DEL CERRO, CD. GÓMEZ PALACIO, DGO.	UNA VEZ AL DIA	DE 8:00 A 16:00 HRS.	UNA VEZ AL DIA	DE 8:00 A 16:00 HRS.	MIÉRCOLES	UNA VEZ AL DIA	DE 8:00 A 16:00 HRS.	MIÉRCOLES	UNA VEZ AL DIA	DE 8:00 A 16:00 HRS.	MIÉRCOLES
7	DURANGO	UMF 11	AV. FRANCISCO I. MADERO NO. 660 NORTE, ZONA CENTRO, CD. LERDO, DGO.	UNA VEZ AL DIA	DE 8:00 A 16:00 HRS.	UNA VEZ AL DIA	DE 8:00 A 16:00 HRS.	MIÉRCOLES	UNA VEZ AL DIA	DE 8:00 A 16:00 HRS.	MIÉRCOLES	UNA VEZ AL DIA	DE 8:00 A 16:00 HRS.	MIÉRCOLES
7	DURANGO	UMF 43	BLVD. SANCHEZ MADARIAGA Y NICOLAS HERNANDEZ COL EL DORADO, CD. GÓMEZ PALACIO, DGO.	UNA VEZ AL DIA	DE 8:00 A 16:00 HRS.	UNA VEZ AL DIA	DE 8:00 A 16:00 HRS.	MARTES Y VIERNES	UNA VEZ AL DIA	DE 8:00 A 16:00 HRS.	MARTES Y VIERNES	UNA VEZ AL DIA	DE 8:00 A 16:00 HRS.	MARTES Y VIERNES

No de Partida	OOAD / UMAE	Nombre de la Unidad Usuarios/UMAE	Domicilio	Recolección a la Semana		Entrega a la Semana			
				Frecuencia	Horario	Día(s)	Frecuencia	Horario	Día(s)
7	DURANCO	UMF/UMAA 53	CALZADA J. AGUSTÍN CASTRO S/N, ESQ. CON CALLE PRIMERA DEL CERCO, CD. CÓMEZ PALACIO, DGO.	UNA VEZ AL DIA	DE 7:00 A 15:00 HRS	LUNES A VIERNES	UNA VEZ AL DIA	DE 7:00 A 15:00 HRS	LUNES A VIERNES
7	DURANCO	GUARDERIA	CALZADA CARLOS HERRERA APALUCE NO. 307, C.P. 35078, COL. PARQUE INDUSTRIAL LAGUNERO, CD. CÓMEZ PALACIO, DGO.	UNA VEZ AL DIA	DE 8:30 A 16:00 HRS	MIÉRCOLES Y VIERNES	UNA VEZ AL DIA	DE 8:30 A 16:00 HRS	MIÉRCOLES Y VIERNES
8	GUANAJUATO	U.M.F. # 12 DOLORES HIDALGO	AV. NORTE S/N COL. CENTRO	UNA VEZ AL DIA	8:00 HRS.	LUNES, MIÉRCOLES Y SABADOS	UNA VEZ AL DIA	8:00 HRS.	LUNES, MIÉRCOLES Y SABADOS
8	GUANAJUATO	U.M.F. # 36 SAN JOSÉ TURBIDE	CARR. A SAN LUIS DE LA PAZ KM 1 S/N, COL. CENTRO, SAN JOSÉ TURBIDE, GTO.	UNA VEZ AL DIA	09:00 HRS	LUNES, MIÉRCOLES Y VIERNES	UNA VEZ AL DIA	9:00 HRS	LUNES, MIÉRCOLES Y VIERNES
8	GUANAJUATO	U.M.F. # 40 VILLAGRAN	AVENIDA MEXICO 68 S/N VILLAGRAN, COL. DEPORTIVA, VILLAGRAN, C.P. 38260	UNA VEZ AL DIA	07:00	LUNES A VIERNES	UNA VEZ AL DIA	7:00 HRS	LUNES A VIERNES
8	GUANAJUATO	GUARDERIA ORDINARIA 001 SAN MIGUEL DE ALLENDE	CARDO # 8 COLONIA CENTRO	UNA VEZ AL DIA	12:00 p.m.	LUNES A VIERNES	UNA VEZ AL DIA	12:00 HRS	LUNES A VIERNES
9	HIDALGO	H.G.Z.M.F. No.1 PACHUCA	PROLONGACION AV MADERO No. 405 COL. CESPREDES, PACHUCA, HGO. C.P. 42090	TRES VECES AL DIA	7:00 A 8:00 HRS 12:00 A 13:00 HRS 17:00 A 18:00 HRS	LUNES A DOMINGO	TRES VECES AL DIA	7:00 A 8:00 HRS 12:00 A 13:00 HRS 17:00 A 18:00 HRS	LUNES A DOMINGO
9	HIDALGO	H.G.S.Z. No.35 TIZAYUCA	CALLE RUBI No.3 FRACC. GEVILLAS, TIZAYUCA, HIDALGO, CP. 43800	UNA VEZ AL DIA	8:30 A 14:00 HRS	LUNES A DOMINGO	UNA VEZ AL DIA	8:30 A 14:00 HRS	LUNES A DOMINGO
9	HIDALGO	U.M.F. No.3 CUAUATEPEC	AV FCO Y MADERO No.106 SUR COL. CENTRO CP.43740 CUAUATEPEC, HGO.	UNA VEZ AL DIA	8:30 A 14:00 HRS	LUNES, MIÉRCOLES Y VIERNES	UNA VEZ AL DIA	8:30 A 14:00 HRS	LUNES, MIÉRCOLES Y VIERNES
9	HIDALGO	U.M.F. No. 4 SANTIAGO TULANTEPEC	CALLE MIGUEL HGO No. 107 COL. CENTRO CP. 42760 SANTIAGO TULANTEPEC, HGO.	UNA VEZ AL DIA	8:30 A 14:00 HRS	MARTES, JUEVES Y SABADOS	UNA VEZ AL DIA	8:30 A 14:00 HRS	MARTES, JUEVES Y SABADOS
9	HIDALGO	U.M.F. No. 7 ATOTONILCO DE TULA	AV REPUBLICA DEL SALVADOR S/N COL. BOVEDAS CP. 42800 ATOTONILCO DE TULA, HGO.	UNA VEZ AL DIA	8:30 A 14:00 HRS	LUNES A DOMINGO	UNA VEZ AL DIA	8:30 A 14:00 HRS	LUNES A DOMINGO
9	HIDALGO	U.M.F. No. 16 ACTOPAN	AV CIRCUITO SOLIDARIDAD PONIENTE No.15 A COL. PARQUE DE POBLAMIENTO CP. 42500 ACTOPAN, HGO.	UNA VEZ AL DIA	8:30 A 14:00 HRS	LUNES, MIÉRCOLES Y VIERNES	UNA VEZ AL DIA	8:30 A 14:00 HRS	LUNES, MIÉRCOLES Y VIERNES
9	HIDALGO	U.M.F. No. 18 TIZAYUCA	AV. AMERICA No. 3, MANZANA 282 LOTE 2 FRACC. LOS HEROES TIZAYUCA, TIZAYUCA HIDALGO, C.P. 43816	UNA VEZ AL DIA	8:30 A 14:00 HRS	LUNES A VIERNES	UNA VEZ AL DIA	8:30 A 14:00 HRS	LUNES A VIERNES
9	HIDALGO	U.M.F. No. 26 MIXQUIAHUALA	CALLE NICOLAS FLORES S/N C.P. 77700 MIXQUIAHUALA, HGO.	UNA VEZ AL DIA	8:30 A 14:00 HRS	LUNES, MIÉRCOLES Y VIERNES	UNA VEZ AL DIA	8:30 A 14:00 HRS	LUNES, MIÉRCOLES Y VIERNES
9	HIDALGO	U.M.F. No. 29 HUICHAPAN	PEDRO MARIA ANAYA S/N C.P. 42400 HUICHAPAN, HGO.	UNA VEZ AL DIA	8:30 A 14:00 HRS	LUNES, MIÉRCOLES Y VIERNES	UNA VEZ AL DIA	8:30 A 14:00 HRS	LUNES, MIÉRCOLES Y VIERNES
9	HIDALGO	U.M.F. No. 31 ZIMAPAN	CALLE PREPARATORIA No.5, ESQUINA XICOTENCATL, ZIMAPAN HIDALGO, C.P. 42330	UNA VEZ AL DIA	8:30 A 14:00 HRS	LUNES, MIÉRCOLES Y VIERNES	UNA VEZ AL DIA	8:30 A 14:00 HRS	LUNES, MIÉRCOLES Y VIERNES
9	HIDALGO	U.M.F. No. 32 PACHUCA	BLVD. LUIS DONALDO COLOSIQ ESQ. JAIME TORRES BODET No. 201, C.P. 42090, PACHUCA HGO.	UNA VEZ AL DIA	8:30 A 14:00 HRS	LUNES A DOMINGO	UNA VEZ AL DIA	8:30 A 14:00 HRS	LUNES A DOMINGO
9	HIDALGO	U.M.F. No. 35 MINERAL DE LA REFORMA	CALLE QUETZALCOATL ESQ. CON CALLE CUITLHUAC No. 401, COLONIA "LA COLONIA" C.P. 42185, MINERAL DE LA REFORMA, HIDALGO.	UNA VEZ AL DIA	8:30 A 14:00 HRS	MARTES Y JUEVES	UNA VEZ AL DIA	8:30 A 14:00 HRS	MARTES Y JUEVES

ANEXOS  
DIVERSOS DE CONTRATOS

Nodo Partida	OOAD / UMAE	Nombre de la Unidad Usuariu/UMAE	Domicilio	Recolección a la Semana		Entrega a la Semana			
				Frecuencia	Horario	Día(s)	Horario	Frecuencia	Día(s)
9	HIDALGO	U.M.F. No. 34- TULANCINGO	CALLE CARMEN SERDAN Y BOULEVARD PLEACENTON S/N COL. REAL DE MINAS TULANCINGO DE BRAVO, HGO.	UNA VEZ AL DIA	8:30 A 14:00 HRS	LUNES, MIERCOLES Y VIERNES	8:30 A 14:00 HRS	UNA VEZ AL DIA	LUNES, MIERCOLES Y VIERNES
10	JALISCO	HOSPITAL GENERAL REGIONAL NO. 180	CARRERA SAN SEBASTIAN EL GRANDE SANTA FE NO. 1000. FRACCIONAMIENTO LAS CUMBRES II. TLAOMULCO DE ZUÑIGA, JAL. C.P. 45655. TEL [33] 34762100 EXT. 31300, 31316, 31319	UNA VEZ AL DIA	17:00 HORAS	LUNES A DIMINGO	15:00 HORAS	UNA VEZ AL DIA	LUNES A DIMINGO
10	JALISCO	HOSPITAL GENERAL DE ZONA NO. 7	FRAY BERNARDO COSSIN NO. 768 COL. EL TEPEYAC, LAGOS DE MORENO, JALISCO. TEL. (474) 7412500, EXT. 31320	UNA VEZ AL DIA	10:00 HORAS	LUNES A DIMINGO	09:00 HORAS	UNA VEZ AL DIA	LUNES A DIMINGO
10	JALISCO	HOSPITAL GENERAL DE ZONA NO. 21	CIRCUITO INTERIOR S.S. JUAN PABLO II NO. 100, COL. LOS SAUCES, TEPATTLÁN DE MORELOS, JALISCO. TEL. 01378788960 EXT. 31778	UNA VEZ AL DIA	13:30 HORAS	LUNES A DIMINGO	07:30 HORAS	UNA VEZ AL DIA	LUNES A DIMINGO
10	JALISCO	HOSPITAL GENERAL DE ZONA NO. 42	AV. FRANCISCO MEDINA ASCENCO NO. 2066, COL. DIAZ ORDÁZ, PUERTO VALLARTA, JALISCO, MÉXICO, C.P. 48310	UNA VEZ AL DIA	12:00 HORAS	LUNES A DIMINGO	10:00 HORAS	UNA VEZ AL DIA	LUNES A DIMINGO
11	MICHOACAN	HGR N° 1 CHARO	AV. BOSQUES DE LOS OLIVOS NO. 101 COMUNIDAD LA COLETA CHARO, MICHOACÁN C.P. 61301	DOS VECES AL DIA	7:00 A 8:00 15:00 A 16:00	LUNES A DOMINGO	7:00 A 8:00 15:00-16:00	DOS VECES AL DIA	LUNES A DOMINGO
11	MICHOACAN	HGZ N° 83 MORELIA	AV. CAMELINAS NO. 1935 ESQ. RUBEN C. NAVARRO, COL. ELECTRICISTAS, MORELIA, MICHOACÁN, C.P. 59290	UNA VEZ AL DIA	7:00 A 8:00	LUNES A DOMINGO	7:00 A 8:00	UNA VEZ AL DIA	LUNES A DOMINGO
11	MICHOACAN	UMF N° 75 MORELIA	RUBEN C. NAVARRO NO. 230 ESQ. MANUEL PÉREZ CORONADO, COL. ELECTRICISTAS, MORELIA, MICHOACÁN, 58290	UNA VEZ AL DIA	7:00 A 8:00	LUNES A DOMINGO	7:00 A 8:00	UNA VEZ AL DIA	LUNES A DOMINGO
11	MICHOACAN	UMF N° 84 MORELIA	AV. HACIENDA DE CHAPULTEPEC N° 395, FRACCIONAMIENTO REAL DE LA MINA, TACICUARO MUNICIPIO DE MORELIA.	UNA VEZ AL DIA	7:00 A 8:00	VIERNES	7:00 A 8:00	UNA VEZ AL DIA	LUNES
11	MICHOACAN	UMF N° 80 MORELIA	AV. MADERO NO. 1200, COL. CENTRO, MORELIA, MICHOACÁN, C.P. 58000	UNA VEZ AL DIA	7:00 A 8:00	VIERNES	7:00 A 8:00	UNA VEZ AL DIA	LUNES
11	MICHOACAN	GUARDERIA INFANTIL MORELIA	AV. PEDREGAL NO. 130, COL. INFONAVIT LA COLINA, MORELIA, MICHOACÁN, C.P. 58190	UNA VEZ AL DIA	7:00 A 8:00	VIERNES	7:00 A 8:00	UNA VEZ AL DIA	LUNES
11	MICHOACAN	UMF N° 85 TARIMBARO	AVENIDA MÉXICO 400, FRACCIONAMIENTO METROPOLIS, TARIMBARO, MICHOACÁN, C.P. 58880	UNA VEZ AL DIA	7:00 A 8:00	VIERNES	7:00 A 8:00	UNA VEZ AL DIA	LUNES
11	MICHOACAN	HGSZ N° 7 LA PIEDAD	CIPRÉS NO. 63, COL. ARBOLEDAS, LA PIEDAD, MICHOACÁN, C.P. 59337	UNA VEZ AL DIA	7:00 A 9:00	DIARIO	7:00 A 9:00	UNA VEZ AL DIA	DIARIO
12	MORELOS	HOSPITAL GENERAL REGIONAL CON MEDICINA FAMILIAR No. 1 CUERNAVACA	AV. PLAN DE AYALA NO. 1201 ESQ. CALLE CENTRAL S/N, COL. FLORES MAGON, CUERNAVACA, MORELOS C.P. 62450.	UNA VEZ AL DIA	09:00	DE LUNES A DOMINGO	07:00	UNA VEZ AL DIA	DE LUNES A DOMINGO
12	MORELOS	HOSPITAL GENERAL DE ZONA CON MEDICINA FAMILIAR No. 5 ZACATEPEC	DOMICILIO CONOCIDO, LAZARO CARDENAS S/N, ZACATEPEC DE HIDALGO, MORELOS C.P. 62780.	UNA VEZ AL DIA	08:00	DE LUNES A DOMINGO	08:00	UNA VEZ AL DIA	DE LUNES A DOMINGO
12	MORELOS	UNIDAD DE MEDICINA FAMILIAR No. 7 CUAUTLA	CALLE PALO GRANDE NO.89 COLONIA CUAUTLIXCO CUAUTLA MORELOS CP 62749	UNA VEZ AL DIA	08:30	MARTES Y VIERNES	09:00	UNA VEZ AL DIA	MARTES Y VIERNES
12	MORELOS	C-0001 GUARDERIA ORDINARIA - CUERNAVACA	AV. PLAN DE AYALA NO. 1201, COL. FLORES MAGON, CUERNAVACA, MORELOS C.P. 62450.	UNA VEZ AL DIA	07:00	DE LUNES A VIERNES	08:00	UNA VEZ AL DIA	DE LUNES A VIERNES
13	NAVARIT	U.M.F. No. 2	GENARO RUIZ Y ABASOLO S/NÚMERO, FRANCISCO I. MADERO NAVARIT	UNA VEZ AL DIA	16:00	LUNES, MARTES Y JUEVES	16:00	UNA VEZ AL DIA	MARTES, MIERCOLES Y VIERNES

Nodo Partida	OOAD / UMAE	Nombre de la Unidad Usaria/UMAE	Domicilio	Recolección a la Semana		Entrega a la Semana		
				Frecuencia	Horario	Frecuencia	Horario	
13	NAVARRIT	U.M.F. No. 3	CARRERA VILLA HIDALGO KILOMETRO 8, EL CORDA NAVARRIT	UNA VEZ AL DIA	12:30	JUEVES	UNA VEZ AL DIA 12:30	VIERNES
13	NAVARRIT	U.M.F. No. 4	CALLE MORELOS NO. 49 VILLA HIDALGO, NAVARRIT	UNA VEZ AL DIA	13:00	JUEVES	UNA VEZ AL DIA 13:00	VIERNES
13	NAVARRIT	U.M.F. No. 5	INSURGENTES NO. 800. COL. 20 DE NOVIEMBRE, TEPIC, NAVARRIT	UNA VEZ AL DIA	09:00	LUNES, MARTES Y JUEVES	UNA VEZ AL DIA 09:00	MARTES, MIERCOLES Y VIERNES
13	NAVARRIT	U.M.F. No. 7	CALLE ZARAGOZA NO. 61 TECUALA, NAVARRIT	UNA VEZ AL DIA	13:00	LUNES Y JUEVES	UNA VEZ AL DIA 13:00	MARTES Y VIERNES
13	NAVARRIT	U.M.F. No. 9	CALLE GUADALAJARA NO. 8 RUIZ, NAVARRIT	UNA VEZ AL DIA	11:00	LUNES	UNA VEZ AL DIA 11:00	MARTES
13	NAVARRIT	U.M.F. No. 11	CALLE 5 DE MAYO, SIN NÚMERO, YAGO, NAVARRIT	UNA VEZ AL DIA	09:30	MIERCOLES	UNA VEZ AL DIA 09:30	JUEVES
13	NAVARRIT	U.M.F. No. 12	CALLE JUAN ESCUTIA Y ZARAGOZA, AUTAN NAVARRIT	UNA VEZ AL DIA	13:30	JUEVES	UNA VEZ AL DIA 13:30	VIERNES
13	NAVARRIT	U.M.F. No. 13	CALLE GUERRERO Y HEROICO BATALLÓN, SAN BLAS, NAVARRIT	UNA VEZ AL DIA	14:00	LUNES Y JUEVES	UNA VEZ AL DIA 14:00	MARTES Y VIERNES
13	NAVARRIT	U.M.F. No. 14	CALLE GENERAL RUIZ SIN ESQUINA CON ABASOLO, COMPOSTELA, NAVARRIT	UNA VEZ AL DIA	14:30	LUNES, MARTES Y JUEVES	UNA VEZ AL DIA 14:30	MARTES, MIERCOLES Y VIERNES
13	NAVARRIT	U.M.F. No. 16	CARRERA TEPIC - PUERTO VALLARTA, KM 92 LA PENITA DE JALTEMBA, NAVARRIT	UNA VEZ AL DIA	13:30	LUNES, MARTES Y JUEVES	UNA VEZ AL DIA 13:30	MARTES, MIERCOLES Y VIERNES
13	NAVARRIT	U.M.F. No. 17	CALLE JUAREZ NO. 14, AHUACATLAN, NAVARRIT	UNA VEZ AL DIA	11:00	MARTES Y JUEVES	UNA VEZ AL DIA 11:00	MIERCOLES Y VIERNES
13	NAVARRIT	U.M.F. No. 18	CALLE VENUSTIANO CARRANZA Y JUAN ESCUTIA, IXTLÁN DEL RIO, NAVARRIT	UNA VEZ AL DIA	12:00	MARTES Y JUEVES	UNA VEZ AL DIA 12:00	MIERCOLES Y VIERNES
13	NAVARRIT	U.M.F. No. 19	CALLE JOSEFA ORTÍZ DE DOMÍNGUEZ NO. 1 PTE. MEZCALES, NAVARRIT	UNA VEZ AL DIA	12:00	LUNES, MARTES, MIERCOLES Y JUEVES	UNA VEZ AL DIA 12:00	MARTES, MIERCOLES, JUEVES Y VIERNES
13	NAVARRIT	U.M.F. No. 20	AV. MEXICO NO. 501 COLONIA INFONAVIT EL MIRADOR, TEPIC, NAVARRIT	UNA VEZ AL DIA	13:00	JUEVES	UNA VEZ AL DIA 13:00	VIERNES
13	NAVARRIT	U.M.F. No. 22	CALLE CONSTITUCION Y J. CASAS SAN JUAN DE ABAJO, NAVARRIT	UNA VEZ AL DIA	10:00	LUNES Y MIERCOLES	UNA VEZ AL DIA 10:00	MARTES Y VIERNES
13	NAVARRIT	U.M.F. No. 24	PASEO DE VIENA NO. 15 FRACCIONAMIENTO CIUDAD DEL VALLE, TEPIC NAVARRIT	UNA VEZ AL DIA	08:00	LUNES, MARTES, MIERCOLES, JUEVES Y VIERNES	UNA VEZ AL DIA 08:00	MARTES, MIERCOLES, JUEVES, VIERNES Y SABADO
13	NAVARRIT	U.M.F. No. 25	PROLONGACIÓN QUERETARO NO. 369 FRACC. FRAY JUNIPERO SERRA, TEPIC NAVARRIT	UNA VEZ AL DIA	17:00	LUNES, MARTES Y JUEVES	UNA VEZ AL DIA 17:00	MARTES, MIERCOLES Y VIERNES
13	NAVARRIT	U.M.F. No. 26	CALLE REY NAVAR NO.8 COLONIA LANDAREÑAS XALISCO, NAVARRIT.	UNA VEZ AL DIA	08:00	LUNES, MARTES Y JUEVES	UNA VEZ AL DIA 08:00	MARTES, MIERCOLES Y VIERNES

ANEXOS  
DIVISION DE CONTRATOS

Nóde Partida	COAD / UMAE	Nombre de la Unidad Usuariu/UMAE	Domicilio	Recolección e la Semana			Entrega a la Semana		
				Frecuencia	Horario	Día(s)	Frecuencia	Horario	Día(s)
13	NAVAYARIT	U.M.F. No. 27	CALLE 1 ORIENTE, SIN NUMERO, SAN JOSE DEL VALLE, NAVAYARIT	UNA VEZ AL DIA	10:30	LUNES, MARTES Y JUEVES	UNA VEZ AL DIA	10:30	MARTES, MIERCOLES Y VIERNES
13	NAVAYARIT	U.M.F. No. 28	BOULEVARD LUIS DONALDO COLOSIO NO. 1036 INDUSTRIALES NAVAYARITAS, TEPIC, NAVAYARIT.	UNA VEZ AL DIA	07:30	LUNES, MARTES, MIERCOLES, JUEVES Y VIERNES	UNA VEZ AL DIA	07:30	MARTES, MIERCOLES, JUEVES, VIERNES Y SABADO
13	NAVAYARIT	GUARDERIA 001	CALLE VICTORIA NO. 621 PONIENTE, COLONIA HERIBERTO CASAS, TEPIC NAVAYARIT	UNA VEZ AL DIA	12:30	MARTES Y JUEVES	UNA VEZ AL DIA	12:30	MIERCOLES Y VIERNES
14	NUEVO LEON	HOSPITAL GENERAL DE ZONA NO. 6	AV. JUÁREZ Y CARRET. A LAREDO, SAN NICOLÁS DE LOS CARZA, N.L.	UNA VEZ AL DIA	07:00	DE LUNES A DOMINGO	UNA VEZ AL DIA	07:30	DE LUNES A DOMINGO
14	NUEVO LEON	HOSPITAL GENERAL DE ZONA NO. 67	CARRETERA MIGUEL ALEMÁN Y CAMINO A LA BARRETA, APODACA, N.L.	UNA VEZ AL DIA	06:30	DE LUNES A DOMINGO	UNA VEZ AL DIA	06:00	DE LUNES A DOMINGO
15	OAXACA	HOSPITAL GENERAL DE ZONA No. 03	BLVD BENITO JUAREZ 141, COL. EL CASTILLO, TUXTEPEC, OAX.	A SOLICITUD	7:00 - 13:30 - 21:00 HRS	LUNES A DOMINGO	A SOLICITUD	9:00- 15:30- 23:00 HRS	LUNES A DOMINGO
15	OAXACA	H.G.SZ. C/MF No. 41	BOULEVARD CHAHUÉ S/N, SECTOR R, LAS PALMAS, OAX.	A SOLICITUD	7:00 - 13:30 - 21:00 HRS	LUNES A DOMINGO	A SOLICITUD	9:00- 15:30- 23:00 HRS	LUNES A DOMINGO
15	OAXACA	U.M.F. No. 26	AVENIDA PROGRESO Y 44. OTE. PINOTEPA OAX.	A SOLICITUD	16:00 HRS	LUNES A VIERNES	A SOLICITUD	08:00	LUNES A VIERNES
15	OAXACA	U.M.F. No. 32	2A- PONIENTE, PUERTO ESCONDIDO OAX.	A SOLICITUD	16:00 HRS	LUNES A VIERNES	A SOLICITUD	08:00	LUNES A VIERNES
15	OAXACA	U.M.F. No. 33	CARRETERA POCHUTLA - PUERTO ÁNGEL POCHUTLA OAX.	A SOLICITUD	16:00 HRS	LUNES A VIERNES	A SOLICITUD	08:00	LUNES A VIERNES
16	QUINTANA ROO	HGZ NO. 3, CANCÚN Q. ROO.	AV. COBA ESQ. TULUM, CANCÚN, Q. ROO						
16	QUINTANA ROO	HGZ NO. 2, COZUMEL, Q. ROO.	AV. 30 X T1 NO. 600, COZUMEL, Q. ROO						
16	QUINTANA ROO	HGR NO. 17, CANCÚN Q. ROO.	AV. POLITÉCNICO NACIONAL ENTRE TEPICH Y KINIK, SM 509, MZ 1, LOTE 1, CANCÚN, Q. ROO.	UNA VEZ AL DIA	DE 08:00 A 16:00 HRS	DE LUNES A DOMINGO	UNA VEZ AL DIA	DE 08:00 A 16:00 HRS	DE LUNES A DOMINGO
16	QUINTANA ROO	HGZ NO. 18, PLAYA DEL CARMEN	CALLE VINCULACIÓN, SM. 75, MZ. 9, LOTE 1, REG. 30, PLAYA DEL CARMEN, Q. ROO	UNA VEZ AL DIA	DE 08:00 A 16:00 HRS	DE LUNES A DOMINGO	UNA VEZ AL DIA	DE 08:00 A 16:00 HRS	DE LUNES A DOMINGO
16	QUINTANA ROO	GUARDERIA, CANCÚN Q. ROO.	AV. YAXCHILÁN ESQ. COBA, CANCÚN, Q. ROO	UNA VEZ AL DIA	DE 08:00 A 16:00 HRS	DE LUNES A DOMINGO	UNA VEZ AL DIA	DE 08:00 A 16:00 HRS	DE LUNES A DOMINGO
17	SAN LUIS POTOSI	H.C.Z. No. 50	AV. TANGAMANGA No. 205, COL. PRADOS DE SANVICENTE 1A, SECC. C.P. 78237 SAN LUIS POTOSI, S.L.P.	UNA VEZ AL DIA	08:00	LUNES A DOMINGO	UNA VEZ AL DIA	07:00	LUNES A DOMINGO
17	SAN LUIS POTOSI	GUARDERIA ORDINARIA 001	MANUEL JOSÉ OPTON # 603	UNA VEZ AL DIA	16:00	LUNES A VIERNES	UNA VEZ AL DIA	16:00	LUNES A VIERNES
17	SAN LUIS POTOSI	GUARDERIA ORDINARIA 002	LOPEZ HERMOSA #284 COL. FERROCARRILERA	UNA VEZ AL DIA	16:00	LUNES A VIERNES	UNA VEZ AL DIA	16:00	LUNES A VIERNES

OBSERVACIONES:

EN EL HGZ 02 Y EL HGZ 03 ÚNICAMENTE SE UTILIZARA EL SERVICIO EN CASO DE CONTINGENCIAS

No. de Partida	OOAD / UMAE	Nombre de la Unidad Usuaria/UMAЕ	Domicilio	Recolección a la Semana		Entrega a la Semana		
				Frecuencia	Horario	Día(s)	Horario	Día(s)
17	SAN LUIS POTOSI	H.C. SUBZONA No.9	MOLLINEDO 29	UNA VEZ AL DIA	07:30:00 a.m. Y 15:00	LUNES A SABADO	UNA VEZ AL DIA 14:00	LUNES A SABADO
17	SAN LUIS POTOSI	HOSPITAL COVID A UN LADO DE LA UMF45	AV. INDUSTRIAS ESQ. AV. SALVADOR NAVA COL CENTRAL	UNA VEZ AL DIA	10:00	LUNES A VIERNES	UNA VEZ AL DIA 16:00	LUNES A VIERNES
18	SINALOA	HOSPITAL GENERAL REGIONAL NUMERO UNO CULLIACAN (HGR #1)	FRANCISCO ZARCO Y ANDRADE S/N COL MIGUEL ALEMAN	DOS VECES AL DIA	A SOLICITUD DE LA UNIDAD	LUNES A DOMINGO	A SOLICITUD DE LA UNIDAD	LUNES A DOMINGO
18	SINALOA	HOSPITAL GENERAL DE ZONA NUMERO 28 COSTARRICA (HGZ #28)	CALLE ONCEAVA Y SAN RAFAEL S/N	UNA VEZ AL DIA	A SOLICITUD DE LA UNIDAD	LUNES A DOMINGO	A SOLICITUD DE LA UNIDAD	LUNES A DOMINGO
18	SINALOA	HOSPITAL GENERAL DE ZONA NUMERO 3 MAZATLAN	EJERCITO MEXIVANO Y CALLE AMISTAD MAZATLAN SINALOA	UNA VEZ AL DIA	A SOLICITUD DE LA UNIDAD	MARTES, JUEVES Y SABADO	A SOLICITUD DE LA UNIDAD	MARTES, JUEVES Y SABADO
18	SINALOA	HOSPITAL GINECO PEDIATRICO NUMERO 2	MARCIAL ORDOÑES Y SANTOS DECOLLADOS LOS MOCHIS SINALOA	UNA VEZ AL DIA	A SOLICITUD DE LA UNIDAD	LUNES, MIERCOLES Y VIERNES	A SOLICITUD DE LA UNIDAD	LUNES, MIERCOLES Y VIERNES
19	SONORA	U.M.F. No. 1	GUERRERO PROL. PTE. CD. OBREGÓN	DOS VECES AL DIA	8:00 a 9:00 hrs y 15:00 a 16:00 hrs	LUNES, MIERCOLES Y VIERNES	DOS VECES AL DIA 8:00 a 9:00 y 15:00 a 16:00 hrs	LUNES, MIERCOLES Y VIERNES
19	SONORA	U.M.F. NO. 11, VICAM	CALLE BANCO EJIDAL S/N	UNA VEZ AL DIA	8:00 a 9:00 hrs	LUNES, MIERCOLES Y VIERNES	UNA VEZ AL DIA 8:00 a 9:00 hrs	LUNES, MIERCOLES Y VIERNES
19	SONORA	U.M.F. No. 28, BACUM	AVENIDA 3A Y CALLE 3	UNA VEZ AL DIA	8:00 a 9:00 hrs	LUNES, MIERCOLES Y VIERNES	UNA VEZ AL DIA 8:00 a 9:00 hrs	LUNES, MIERCOLES Y VIERNES
19	SONORA	U.M.F. No. 17, VILLA JUAREZ	PLUTARCO E. CALLES / M. HIDALGO S/N	UNA VEZ AL DIA	8:00 a 9:00 hrs	LUNES, MIERCOLES Y VIERNES	UNA VEZ AL DIA 8:00 a 9:00 hrs	LUNES, MIERCOLES Y VIERNES
19	SONORA	U.M.F. No. 36, QUETCHEHEUCA	EJIDO QUETCHEHEUCA CALLE 1400	UNA VEZ AL DIA	8:00 a 9:00 hrs	LUNES, MIERCOLES Y VIERNES	UNA VEZ AL DIA 8:00 a 9:00 hrs	LUNES, MIERCOLES Y VIERNES
19	SONORA	U.M.F. No. 33, COCORIT	EJIDO COCORIT VALLE DEL YAQUI	UNA VEZ AL DIA	8:00 a 9:00 hrs	LUNES, MIERCOLES Y VIERNES	UNA VEZ AL DIA 8:00 a 9:00 hrs	LUNES, MIERCOLES Y VIERNES
19	SONORA	U.M.F. No. 30 SAN JOSE D BACUM	FCO. I. MADERO Y ALLENDE S/N	UNA VEZ AL DIA	8:00 a 9:00 hrs	LUNES, MIERCOLES Y VIERNES	UNA VEZ AL DIA 8:00 a 9:00 hrs	LUNES, MIERCOLES Y VIERNES
19	SONORA	U.M.F. No. 18 COL MILITAR	D. C. VALLE DE GUAYMAS	UNA VEZ AL DIA	8:00 a 9:00 hrs	LUNES, MIERCOLES Y VIERNES	UNA VEZ AL DIA 8:00 a 9:00 hrs	LUNES, MIERCOLES Y VIERNES
19	SONORA	U.M.F. No. 35, PUEBLO YAQUI	DOMICILIO CONOCIDO VALLE DEL YAQUI	UNA VEZ AL DIA	8:00 a 9:00 hrs	LUNES, MIERCOLES Y VIERNES	UNA VEZ AL DIA 8:00 a 9:00 hrs	LUNES, MIERCOLES Y VIERNES
19	SONORA	U.M.F. No. 53, MARTE R. GOMEZ	GENERAL IGNACIO ZARAGOZA S/N	UNA VEZ AL DIA	8:00 a 9:00 hrs	LUNES, MIERCOLES Y VIERNES	UNA VEZ AL DIA 8:00 a 9:00 hrs	LUNES, MIERCOLES Y VIERNES
19	SONORA	U.M.F. No. 34, CUAUHEMOC	EJIDO CUAUHEMOC	UNA VEZ AL DIA	8:00 a 9:00 hrs	LUNES, MIERCOLES Y VIERNES	UNA VEZ AL DIA 8:00 a 9:00 hrs	LUNES, MIERCOLES Y VIERNES
19	SONORA	U.M.F. No. 41, PAREDON COLOR.	D. C. MUNICIPIO DE ETCHOJOA S/N	UNA VEZ AL DIA	8:00 a 9:00 hrs	LUNES, MIERCOLES Y VIERNES	UNA VEZ AL DIA 8:00 a 9:00 hrs	LUNES, MIERCOLES Y VIERNES

ANEXOS  
DIVISION DE CONTRATOS

No.de Partida	OCAD / UMAE	Nombre de la Unidad Usuaria/UMAE	Domicilio	Recepción a la Semana		Entrega a la Semana			
				Frecuencia	Horario	Día(s)	Frecuencia	Horario	Día(s)
19	SONORA	U.M.F. No. 43, ROSARIO TESOPACO	CALLE GUADALAJARA S/N	UNA VEZ AL DIA	8:00 a 9:00 hrs	LUNES, MIERCOLES Y VIERNES	UNA VEZ AL DIA	8:00 a 9:00 hrs	LUNES, MIERCOLES Y VIERNES
19	SONORA	U.M.F. No. 27, POTAM	CALLE PRINCIPAL Y CONTI S/N	UNA VEZ AL DIA	8:00 a 9:00 hrs	LUNES, MIERCOLES Y VIERNES	UNA VEZ AL DIA	8:00 a 9:00 hrs	LUNES, MIERCOLES Y VIERNES
19	SONORA	U.M.F. No. 29, FCO. JAVIER MINA	EJIDO VALLE DEL YAQUI	UNA VEZ AL DIA	8:00 a 9:00 hrs	LUNES, MIERCOLES Y VIERNES	UNA VEZ AL DIA	8:00 a 9:00 hrs	LUNES, MIERCOLES Y VIERNES
19	SONORA	U.M.F. No. 39, ATOTONILCO	D. C. VALLE DE GUAYMAS	UNA VEZ AL DIA	8:00 a 9:00 hrs	LUNES, MIERCOLES Y VIERNES	UNA VEZ AL DIA	8:00 a 9:00 hrs	LUNES, MIERCOLES Y VIERNES
19	SONORA	U.M.F. No. 31 EJIDO Y DE MAYO	CAMPO 77 VALLE DEL YAQUI	UNA VEZ AL DIA	8:00 a 9:00 hrs	LUNES, MIERCOLES Y VIERNES	UNA VEZ AL DIA	8:00 a 9:00 hrs	LUNES, MIERCOLES Y VIERNES
19	SONORA	U.M.F. No. 45, BAHIA DE LOBOS	D. C. VALLE DE GUAYMAS	UNA VEZ AL DIA	8:00 a 9:00 hrs	LUNES, MIERCOLES Y VIERNES	UNA VEZ AL DIA	8:00 a 9:00 hrs	LUNES, MIERCOLES Y VIERNES
19	SONORA	GUARDERIA No. 1 OBREGON	GUERRERO PROL. PTE. CD. OBREGÓN	UNA VEZ AL DIA	8:00 a 9:00 hrs	LUNES A VIERNES	UNA VEZ AL DIA	8:00 a 9:00 hrs	LUNES A VIERNES
19	SONORA	GUARDERIA No. 2 OBREGON	SINALOA No. 451 NORTE CD. OBREGON	UNA VEZ AL DIA	8:00 a 9:00 hrs	LUNES A VIERNES	UNA VEZ AL DIA	8:00 a 9:00 hrs	LUNES A VIERNES
19	SONORA	H.G.S. No. 54, EMPALME	AVE. REFORMA S/N, EMPALME	UNA VEZ AL DIA	7:00 a 8:00 hrs	LUNES A DOMINGO	UNA VEZ AL DIA	7:00 a 8:00 hrs	LUNES A DOMINGO
19	SONORA	U. M. F. No. 4, GUAYMAS	BLVD. BENTO JUAREZ, COL. LAS VILLAS	UNA VEZ AL DIA	8:00 a 9:00 hrs	LUNES A VIERNES	UNA VEZ AL DIA	8:00 a 9:00 hrs	LUNES A VIERNES
19	SONORA	H.G.Z. No. 4, GUAYMAS	CALLE 10 Y AVE. SIQUEIROS, GUAYMAS	UNA VEZ AL DIA	8:00 a 9:00 hrs	LUNES A VIERNES	UNA VEZ AL DIA	8:00 a 9:00 hrs	LUNES A VIERNES
19	SONORA	H.G.S.Z. NO. 12, AGUA PRIETA	AVE. 3 CALLE 13 Y AVE. 14, AGUA PRIETA	DOS VECES AL DIA	7:00 a 8:00 hrs y 14:00 a 16:00 hrs	LUNES A DOMINGO	DOS VECES AL DIA	7:00 a 8:00 hrs y 14:00 a 16:00 hrs	LUNES A DOMINGO
19	SONORA	GUARDERIA No.1, AGUA PRIETA	CALLE 10 AVENIDA 19 Y 20 No.1947, COL. CENTRO CP 84200	UNA VEZ AL DIA	7:00 a 8:00 hrs	LUNES A VIERNES	UNA VEZ AL DIA	7:00 a 8:00 hrs	LUNES A VIERNES
19	SONORA	GUARDERIA No.001, NOGALES	CARRET INTERNACIONAL, KM 6.5 NOG SON	UNA VEZ AL DIA	7:00 a 8:00 hrs	LUNES A VIERNES	UNA VEZ AL DIA	7:00 a 8:00 hrs	LUNES A VIERNES
19	SONORA	HGZ.S, NOGALES	AV. UNIVERSIDAD TECNOLOGICA No 110 NOGALES	DOS VECES AL DIA	7:00 a 8:00 hrs, 14:00 a 15:00 hrs y 19:00 a 20:00 hrs.	LUNES A DOMINGO	TRES VECES AL DIA	7:00 a 8:00 hrs, 14:00 a 15:00 hrs y 19:00 a 20:00 hrs.	LUNES A DOMINGO
19	SONORA	GUARDERIA No. 001, HERMOSILLO	CALLE MORELOS Y OLVERA ESQUINA	UNA VEZ AL DIA	7:00 a 8:00 hrs	LUNES A VIERNES	UNA VEZ AL DIA	7:00 a 8:00 hrs	LUNES A VIERNES
19	SONORA	UMF 66 (UMAA) HERMOSILLO	BLV. CALESA 16 FRACC RENANC. HILLO	UNA VEZ AL DIA	7:00 a 8:00 hrs	LUNES A SÁBADO	UNA VEZ AL DIA	7:00 a 8:00 hrs	LUNES A SÁBADO
19	SONORA	HCZ 2, HERMOSILLO	CALLE JUAREZ COL. MODELO HILLO SON	DOS VECES AL DIA	7:00 a 8:00 hrs, 14:00 a 15:00 hrs y 19:00 a 20:00 hrs.	LUNES A DOMINGO	DOS VECES AL DIA	7:00 a 8:00 hrs, 14:00 a 15:00 hrs y 19:00 a 20:00 hrs.	LUNES A DOMINGO

No. de Partida	OOAD / UMAE	Nombre de la Unidad Usuaría/UMAE	Domicilio	Recolección a la Semana			Entrega a la Semana		
				Frecuencia	Horario	Día(s)	Frecuencia	Horario	Día(s)
19	SONORA	HGZ No 14, HERMOSILLO	REP. CUBA Y ESQ MIRASOLES HILLO.	DOS VECES AL DIA	7:00 a 8:00 hrs. 14:00 a 15:00 hrs y 19:00 a 20:00 hrs.	LUNES A DOMINGO	DOS VECES AL DIA	7:00 a 8:00 hrs. 14:00 a 15:00 hrs y 19:00 a 20:00 hrs.	LUNES A DOMINGO
19	SONORA	HGR1, CD. OBREGON	GUERRER PROL. PTE. CD. OBREGÓN	TRES VECES AL DIA	7:00 a 8:00 hrs. 14:00 a 15:00 hrs y 19:00 a 20:00 hrs.	LUNES A DOMINGO	TRES VECES AL DIA	7:00 a 8:00 hrs. 14:00 a 15:00 hrs y 19:00 a 20:00 hrs.	LUNES A DOMINGO
20	TABASCO	HOSPITAL GENERAL DE ZONA No 46	AV. UNIVERSIDAD S/N. COL CASA BLANCA.	UNA VEZ AL DIA	DE 08:00 A 14:00	DE LUNES A DOMINGO	UNA VEZ AL DIA	DE 08:00 A 14:00	DE LUNES A DOMINGO
20	TABASCO	HOSPITAL GENERAL DE ZONA No II.	FRANCISCO TRUJILLO GURRIA ESQUINA CARRETERA FEDERAL CIRCUITO DEL GOLFO.	UNA VEZ AL DIA	DE 10:00 A 11:00	DE LUNES A DOMINGO	UNA VEZ AL DIA	DE 10:00 A 11:00	DE LUNES A DOMINGO
20	TABASCO	HOSPITAL GENERAL DE SUBZONA No IV. TENOSIQUE.	CALLE 20 S/N. ESTACIÓN NUEVA TENOSIQUE.	UNA VEZ AL DIA	DE 07:00 A 09:00	LUNES, MIERCOLES Y VIERNES	UNA VEZ AL DIA	DE 07:00 A 09:00	LUNES, MIERCOLES Y VIERNES
21	TAMAULIPAS	HOSPITAL GENERAL REGIONAL 270	CARRETERA REYNOSA SAN FERNANDO 8200, FRANCC. PIRAMIDES, CP 88520	UNA VEZ AL DIA	09:00 - 11:00	DE LUNES A DOMINGO	UNA VEZ AL DIA	7:00 - 9:00	DE LUNES A DOMINGO
22	TLAXCALA	HOSPITAL GENERAL DE ZONA No 1	AV. UNIVERSIDAD SN COL LA LOMA XICOTENCATL, TLAXCALA, TLAXCALA	UNA VEZ AL DIA	DE 7:00 A 8:30 HORAS	MARTES, JUEVES Y SABADO	UNA VEZ AL DIA	DE 7:00 A 8:30 HORAS	MARTES, JUEVES Y SABADO
22	TLAXCALA	HOSPITAL GENERAL DE ZONA CON UMF No 2	AV. VEHUSTIANO CARRANZA SN ESQUINA CON CENTENARIO COL SAN MARTIN DE PORRES, APIZACO TLAXCALA	UNA VEZ AL DIA	DE 11:00 A 12:30 HORAS	MARTES, JUEVES Y SABADO	UNA VEZ AL DIA	DE 11:00 A 12:30 HORAS	MARTES, JUEVES Y SABADO
22	TLAXCALA	HOSPITAL GENERAL DE SUBZONA CON M.F. No.8	BOULEVARD GUILLERMO VALLE 115 COL CENTRO. TLAXCALA, TLAXCALA	UNA VEZ AL DIA	DE 9:00 A 10:30 HORAS	MARTES, JUEVES Y SABADO	UNA VEZ AL DIA	DE 9:00 A 10:30 HORAS	MARTES, JUEVES Y SABADO
23	VERACRUZ NORTE	HGZ No. 71	CALLE CERVANTES Y PADILLA S/N ENTRE AV. MIGUEL ANGEL DE QUEVEDO Y AV. CUAUHTEMOC.	UNA VEZ AL DIA	09:00	LUNES A DOMINGO	UNA VEZ AL DIA	08:00	LUNES A DOMINGO
23	VERACRUZ NORTE	HGZ No. 36	COL. FORMANDO HOGAR C.P. 91897	UNA VEZ AL DIA	09:00	LUNES, MIERCOLES, VIERNES	UNA VEZ AL DIA	08:00	LUNES, MIERCOLES, VIERNES
23	VERACRUZ NORTE	UMA No. 242	CALLE CERVANTES Y PADILLA S/N ENTRE AV. MIGUEL ANGEL DE QUEVEDO Y AV. CUAUHTEMOC.	UNA VEZ AL DIA	09:00	MARTES, JUEVES	UNA VEZ AL DIA	08:00	MARTES, JUEVES
23	VERACRUZ NORTE	GUARDERIA No. 1	COL. FORMANDO HOGAR C.P. 91897	UNA VEZ AL DIA	09:00	LUNES, MIERCOLES, VIERNES	UNA VEZ AL DIA	08:00	LUNES, MIERCOLES, VIERNES
23	VERACRUZ NORTE	UMF No. 61	CALLE CERVANTES Y PADILLA S/N ENTRE AV. MIGUEL ANGEL DE QUEVEDO Y AV. CUAUHTEMOC.	UNA VEZ AL DIA	09:00	MARTES, JUEVES	UNA VEZ AL DIA	08:00	MARTES, JUEVES
23	VERACRUZ NORTE	UMF No. 57	COL. FORMANDO HOGAR C.P. 91897	UNA VEZ AL DIA	09:00	MARTES, JUEVES	UNA VEZ AL DIA	08:00	MARTES, JUEVES
24	VERACRUZ SUR	HOSPITAL GENERAL REGIONAL No. 1 ORIZABA	ORIENTE 6 NO. 215 COL. CENTRO ORIZABA VER.	UNA VEZ AL DIA	8:00 a.m.	LUNES A DOMINGO	UNA VEZ AL DIA	8:00 a.m.	LUNES A DOMINGO
24	VERACRUZ SUR	HOSPITAL GENERAL ZONA No. 36 COATZACOALCOS	AV. FLORES MAGON NO. 417 COL. MANUEL AVILA CAMACHO COATZACOALCOS VER.	UNA VEZ AL DIA	8:00 a.m.	LUNES A DOMINGO	UNA VEZ AL DIA	8:00 a.m.	LUNES A DOMINGO

ANEJOS  
DIVISION DE CONTRATOS

Nodo Partida	DOAD / UMAE	Nombre de la Unidad Usaria/UMAE	Domicilio	Recurrencia a la Semana		Entrega a la Semana		
				Frecuencia	Horario	Día(s)	Frecuencia	Horario
25	YUCATAN	HOSPITAL GENERAL REGIONAL No. 1 "IGNACIO GARCIA TELLEZ"	CALLE 34 No. 439 X 41 COLONIA INDUSTRIAL MERIDA YUCATAN C.P. 97150	DOS VECES AL DIA	8:00 HRS 14:30 HRS	LUNES A DOMINGO	DOS VECES AL DIA 7:00 HRS 13:30 HRS	LUNES A DOMINGO
26	ZACATECAS	H.G.Z. No.1 ZACATECAS	INTERIOR ALAMEDA NO.45 ZACATECAS, ZAC.	DOS VECES AL DIA	07:00 HRS 19:00 HRS	LUNES A DOMINGO	DOS VECES AL DIA 12:00 HRS 19:00 HRS	LUNES A DOMINGO
26	ZACATECAS	H.G.Z. No.2 FRESNILLO	AV. HIDALGO Y SIGLO XXI S/N	DOS VECES AL DIA	06:00 HRS 18:00 HRS	LUNES A SÁBADO	DOS VECES AL DIA 13:00 HRS 18:00 HRS	LUNES A SÁBADO
27	UMAE HOSPITAL DE CARDIOLOGIA 34 NUEVO LEON	UMAE HOSPITAL DE CARDIOLOGIA 34	AV. ABRAHAM LINCOLN S/N COLONIA VALLE VERDE 2º SECTOR, MONTERREY, NUEVO LEON	UNA VEZ AL DIA	07:00 A 08:00	LUNES A DOMINGO	UNA VEZ AL DIA 07:00 A 08:00	LUNES A DOMINGO
28	UMAE HOSPITAL DE ESPECIALIDADES 2 SONORA	UMAE/ HOSPITAL DE ESPECIALIDADES NO. 2 SONORA	PROLONGACION HIDALGO S/N COL. BELLAVISTA	TRES VECES AL DIA	8:00 AM 12:30 PM 18:30 PM	LUNES A DOMINGO	TRES VECES AL DIA 7:00 AM 12:00 PM 15:00 PM	LUNES A DOMINGO
29	UMAE HOSPITAL DE ESPECIALIDADES 14 VERACRUZ	UMAE HOSPITAL DE ESPECIALIDADES N°14	AV. CUAUHTEMOC S/N ESQ. RAZ Y GUZMAN, COL FORMANDO HOGAR, VERACRUZ, VER. C.P. 91897	DOS VECES AL DIA	07:00 AM 17:30 PM	LUNES A DOMINGO	DOS VECES AL DIA 07:00 AM 18:00 PM	LUNES A DOMINGO
30	UMAE HOSPITAL DE ESPECIALIDADES 1 YUCATAN	UMAE HOSPITAL DE ESPECIALIDADES NO 1 CMN "IGNACIO GARCIA TELLEZ"	CALLE 34, NO. 439 X 39 Y A1 EX TERRENOS "EL FENIX" COL. INDUSTRIAL, CP. 97560, MÉRIDA YUCATÁN.	TRES VECES AL DIA	08:30 a 10:30 HRS. 14:30 a 16:30 HRS. 18:00 a 20:00 HRS.	LUNES A DOMINGO	DOS VECES AL DIA 07:00 A 08:00 HRS. 13:00 A 14:00 HRS	LUNES A DOMINGO
31	UMAE HOSPITAL DE TRAUMA Y ORTOPEDIA MAGDALENA DE LA SALINAS	UMAE HOSPITAL DE TRAUMATOLOGIA "DR. VICTORIO DE LA FUENTE NARVAEZ"	COLECTOR 15, ESQUINA AVENIDA INSTITUTO POLITECNICO NACIONAL S/N, COL MAGDALENA DE LAS SALINAS, CUSTAVO A. MADERO, C.P. 07760, CIUDAD DE MEXICO.	UNA VEZ AL DIA	7:00 A 10:00 AM	LUNES A DOMINGO	UNA VEZ AL DIA 7:00 A 10:00 AM	LUNES A DOMINGO
31	UMAE HOSPITAL DE TRAUMA Y ORTOPEDIA MAGDALENA DE LA SALINAS	UMAE HOSPITAL DE ORTOPEDIA "DR. VICTORIO DE LA FUENTE NARVAEZ"	COLECTOR 15, ESQUINA AVENIDA INSTITUTO POLITECNICO NACIONAL S/N, COL MAGDALENA DE LAS SALINAS, CUSTAVO A. MADERO, C.P. 07760, CIUDAD DE MEXICO.	UNA VEZ AL DIA	7:00 A 10:00 AM	LUNES A DOMINGO	UNA VEZ AL DIA 7:00 A 10:00 AM	LUNES A DOMINGO
31	UMAE HOSPITAL DE TRAUMA Y ORTOPEDIA MAGDALENA DE LA SALINAS	UMAE UNIDAD DE MEDICINA FISICA Y REHABILITACION NORTE "DR. VICTORIO DE LA FUENTE NARVAEZ"	COLECTOR 15, ESQUINA AVENIDA INSTITUTO POLITECNICO NACIONAL S/N, COL MAGDALENA DE LAS SALINAS, CUSTAVO A. MADERO, C.P. 07760, CIUDAD DE MEXICO.	UNA VEZ AL DIA	7:00 A 10:00 AM	MARTES Y JUEVES	UNA VEZ AL DIA 7:00 A 10:00 AM	MARTES Y JUEVES
32	UMAE HOSPITAL GENERAL LA RAZA	UMAE HOSPITAL GENERAL C.M.N.R.	CAJAZADA VALLEJO S/N, COLONIA LA RAZA, AYUNTAMIENTO DE AZCAPOTZALCO CP.06430	UNA VEZ AL DIA	07:00:00 A 09:00	LUNES A DOMINGO	UNA VEZ AL DIA 09:00:00 A 11:00	LUNES A DOMINGO
33	UMAE HOSPITAL DE ESPECIALIDADES LA RAZA	HOSPITAL DE ESPECIALIDADES "DR. ANTONIO FRAGA MOURET" C.M.N. LA RAZA	CALLE SERE Y ZAACHILA, COLONIA LA RAZA, ALCALDIA AZCAPOTZALCO, CIUDAD DE MEXICO. C.P. 02990	UNA VEZ AL DIA	07:00	LUNES A DOMINGO	UNA VEZ AL DIA 07:00	LUNES A DOMINGO

**Anexo 2 Cantidades Mínimas y Máximas de recolección de ropa sucia**

**Concentrado de Requerimiento en kilogramos ejercicio 2021**

Node Partida	OOAD / UMAE	Nombre de la Unidad Usuaría/UMAE	Recolección de ropa sucia en kilogramos (kg)					
			Por día		Mensual		Anual	
			Mínimo	Máximo	Mínimo	Máximo	Mínimo	Máximo
1	BAJA CALIFORNIA	HGP No. 31	8.33	16.67	250.00	500.00	2,875.00	5,750.00
	BAJA CALIFORNIA	HGR No. 30	383.33	766.67	11,500.00	23,000.00	132,250.00	264,500.00
	BAJA CALIFORNIA	UMF No. 40	8.33	16.67	250.00	500.00	2,875.00	5,750.00
	BAJA CALIFORNIA	UMF No. 38	21.67	43.33	650.00	1,300.00	7,475.00	14,950.00
	BAJA CALIFORNIA	UMF No. 37	3.67	7.33	110.00	220.00	1,265.00	2,530.00
	BAJA CALIFORNIA	UMF No. 28	20.00	40.00	600.00	1,200.00	6,900.00	13,800.00
	BAJA CALIFORNIA	UMF No. 26	1.17	2.33	35.00	70.00	402.50	805.00
	BAJA CALIFORNIA	UMF No. 24	2.83	5.67	85.00	170.00	977.50	1,955.00
	BAJA CALIFORNIA	UMF No. 16	10.00	20.00	300.00	600.00	3,450.00	6,900.00
	BAJA CALIFORNIA	UMF No. 10	1.08	2.17	32.50	65.00	373.75	747.50
	BAJA CALIFORNIA	UMF No. 4	1.67	3.33	50.00	100.00	575.00	1,150.00
	BAJA CALIFORNIA	UMF No. 5	1.67	3.33	50.00	100.00	575.00	1,150.00
	BAJA CALIFORNIA	GUARDERIA ORDINARIA MEXICALI	16.67	33.33	500.00	1,000.00	5,750.00	11,500.00
	BAJA CALIFORNIA	HGR No. 1	1,000.00	2,000.00	30,000.00	60,000.00	345,000.00	690,000.00
	BAJA CALIFORNIA	HOSPITAL MOVIL PARA PACIENTES COVID-19 TIJUANA	4.00	8.00	105.00	210.00	1,250.00	2,500.00
	BAJA CALIFORNIA	HGSZ No. 6	500.00	1,000.00	15,000.00	30,000.00	172,500.00	345,000.00
	BAJA CALIFORNIA	HGO No. 7	13.33	26.67	400.00	800.00	4,600.00	9,200.00
	BAJA CALIFORNIA	UMF No. 18	76.67	153.33	2,300.00	4,600.00	26,450.00	52,900.00
	BAJA CALIFORNIA	UMF No. 36	133.33	266.67	4,000.00	8,000.00	46,000.00	92,000.00
BAJA CALIFORNIA	UMF No. 39	11.67	23.33	350.00	700.00	4,025.00	8,050.00	
BAJA CALIFORNIA	HOSPITAL MOVIL PARA PACIENTES COVID-19 MEXICALI	1.83	3.67	55.00	110.00	632.50	1,265.00	
BAJA CALIFORNIA SUR	HGSZ+MF No. 26	160.00	400.00	4,859.60	12,149.00	58,312.80	145,782.00	
BAJA CALIFORNIA SUR	UMF No. 7	1.60	4.00	46.40	116.00	556.80	1,392.00	
BAJA CALIFORNIA SUR	UMF No. 39	41.00	103.00	1,254.00	3,136.00	15,064.00	37,660.00	
BAJA CALIFORNIA SUR	HGSZ No. 38	134.80	337.00	4,096.00	10,240.00	49,149.60	122,874.00	
BAJA CALIFORNIA SUR	UMF No. 6	7.60	19.00	226.80	567.00	2,722.80	6,807.00	
BAJA CALIFORNIA SUR	UMAA/UMF No. 34	56.80	142.00	1,728.00	4,320.00	20,734.00	51,835.00	
BAJA CALIFORNIA SUR	GUARDERIA ORDINARIA 001	5.60	14.00	167.60	419.00	2,010.40	5,026.00	
BAJA CALIFORNIA SUR	UMF 14+7 (60)	7.60	19.00	226.80	567.00	2,722.80	6,807.00	
BAJA CALIFORNIA SUR	HGSZ No. 5	56.80	142.00	1,726.40	4,316.00	20,714.80	51,787.00	
BAJA CALIFORNIA SUR	UMF No. 35	15.20	38.00	461.20	1,153.00	5,533.60	13,834.00	
BAJA CALIFORNIA SUR	UMF No. 8	20.00	50.00	603.20	1,508.00	7,238.00	18,095.00	
BAJA CALIFORNIA SUR	UMF No. 19	20.00	50.00	607.00	1,518.00	7,286.00	18,215.00	
CAMPECHE	UMF No TI AH KIM PECH	6.40	16.00	32.00	80.00	384.00	960.00	
CAMPECHE	UMF No 12 CD DEL CARMEN	36.00	90.00	180.00	450.00	2,160.00	5,400.00	
CAMPECHE	UMF No 10 SANTA LUCIA	15.20	38.00	76.00	190.00	912.00	2,280.00	
CAMPECHE	HGZ CMF No 1 CAMPECHE	120.00	300.00	600.00	1,500.00	7,200.00	18,000.00	

No.de Partida	OOAD / UMAE	Nombre de la Unidad Usuaria/UMAE	Por día		Mensual		Anual	
			Mínimo	Máximo	Mínimo	Máximo	Mínimo	Máximo
4	CAMPECHE	UMAA No 14 CAMPECHE	80.00	200.00	400.00	1,000.00	4,800.00	12,000.00
	CAMPECHE	UMF No 13 CD CONCORDIA	4.00	10.00	20.00	50.00	240.00	600.00
	CAMPECHE	HGZ CMF No 4 CD DEL CARMEN	72.00	180.00	360.00	900.00	4,320.00	10,800.00
5	COAHUILA	HGZ No. 1 SALTILLO	200.00	500.00	6,000.00	15,000.00	73,000.00	182,500.00
	COAHUILA	HGZ C/MF No. 2 SALTILLO	188.00	470.00	5,640.00	14,100.00	68,620.00	171,550.00
	COAHUILA	HGZ C/MF No. 7 MONCLOVA	388.00	970.00	11,640.00	29,100.00	141,620.00	354,050.00
	COAHUILA	HGZ No. 92	103.00	258.00	3,100.00	7,750.00	37,200.00	93,000.00
6	COLIMA	HOSPITAL GENERAL DE ZONA 1	388.00	971.00	11,841.00	29,602.00	142,087.00	355,217.00
	CHIAPAS	HGZ 2	370.80	927.00	11,124.00	27,810.00	133,488.00	333,720.00
	CHIAPAS	UMF 01	128.00	320.00	3,840.00	9,600.00	46,080.00	115,200.00
	CHIAPAS	UMF 14	6.10	15.24	182.88	457.20	2,194.56	5,486.40
	CHIAPAS	UMF 17	3.62	9.05	108.65	271.62	1,303.78	3,259.44
	CHIAPAS	UMF 18	8.82	22.05	264.55	661.38	3,174.62	7,936.56
	CHIAPAS	UMF 20	2.28	5.70	68.40	171.00	820.80	2,052.00
	CHIAPAS	UMF 20 (EXTENSION)	2.28	5.70	68.40	171.00	820.80	2,052.00
	CHIAPAS	UMF 24	5.52	13.80	165.56	413.91	1,986.77	4,966.92
	CHIAPAS	UMF 34	3.53	8.82	105.89	264.72	1,270.66	3,176.64
	CHIAPAS	UMF 35	1.12	2.80	33.55	83.88	402.62	1,006.56
	CHIAPAS	UMF 36	1.82	4.56	54.73	136.83	656.78	1,641.96
	CHIAPAS	UMF 40	1.44	3.60	43.15	107.88	517.82	1,294.56
	CHIAPAS	UMF 41	0.66	1.66	19.90	49.74	238.75	596.88
	7	CHIAPAS	UMF 42	0.61	1.52	18.18	45.45	218.16
CHIAPAS		UMF 43	2.75	6.88	82.52	206.31	990.29	2,475.72
CHIAPAS		UMF 44	1.71	4.26	51.16	127.89	613.87	1,534.68
CHIAPAS		UMF 45	2.05	5.12	61.42	153.54	736.99	1,842.48
DURANGO		HGZ/MF N°1	1,022.80	2,557.00	30,684.00	76,710.00	368,208.00	920,520.00
DURANGO		HGSZ 2	46.00	115.00	1,380.00	3,450.00	16,560.00	41,400.00
DURANGO		HGZ No. 51	131.20	328.00	3,936.00	9,840.00	47,232.00	118,080.00
DURANGO		HGZ 46	128.80	322.00	3,864.00	9,660.00	46,368.00	115,920.00
DURANGO		UMF 10	6.00	15.00	180.00	450.00	2,160.00	5,400.00
DURANGO		UMF 11	6.00	15.00	180.00	450.00	2,160.00	5,400.00
8	DURANGO	UMF 43	6.00	15.00	180.00	450.00	2,160.00	5,400.00
	DURANGO	UMF/UMAA 53	33.60	84.00	1,008.00	2,520.00	12,096.00	30,240.00
	DURANGO	GUARDERIA	29.20	73.00	876.00	2,190.00	10,512.00	26,280.00
	GUANAJUATO	U.M.F. # 12 DOLORES HIDALGO	4.00	10.00	120.00	300.00	1,440.00	3,600.00
	GUANAJUATO	U.M.F. # 38 SAN JOSE ITURBIDE	2.00	5.00	60.00	150.00	720.00	1,800.00
	GUANAJUATO	U.M.F. # 40 VILLAGRAN	5.00	13.00	160.00	400.00	1,800.00	4,800.00
	GUANAJUATO	GUARDERIA ORDINARIA 001 SAN MIGUEL DE ALLENDE	14.00	25.00	300.00	750.00	3,600.00	6,000.00
	HIDALGO	H.G.Z.M.F. No.1 PACHUCA	590.00	974.00	11,689.13	29,222.81	140,269.50	350,673.75
	HIDALGO	H.G.S.Z. No.33 TIZAYUCA	68.00	170.00	2,044.00	5,110.00	24,528.00	61,320.00
	HIDALGO	U.M.F. No.3 CUAUTEPEC	3.41	9.00	102.20	255.50	1,226.40	3,066.00
	HIDALGO	U.M.F. No. 4 SANTIAGO TULANTEPEC	3.41	9.00	102.20	255.50	1,226.40	3,066.00
	HIDALGO	U.M.F. No. 7 ATOTONILCO DE TULA	7.00	4.00	114.98	287.44	1,379.70	3,449.25
9	HIDALGO	U.M.F. No. 16 ACTOPAN	6.39	16.00	191.63	479.06	2,299.50	5,748.75
	HIDALGO	U.M.F. No. 18 TIZAYUCA	9.00	21.00	255.50	638.75	3,066.00	7,665.00
	HIDALGO	U.M.F. No. 26 MIXQUIAHUALA	3.41	9.00	102.20	255.50	1,226.40	3,066.00
	HIDALGO	U.M.F. No. 29 HUICHAPAN	3.41	9.00	102.20	255.50	1,226.40	3,066.00
	HIDALGO	U.M.F. No. 31 ZIMAPAN	3.00	6.00	76.65	191.63	919.80	2,299.50
	HIDALGO	U.M.F. No. 32 PACHUCA	26.00	64.00	766.50	1,916.25	9,198.00	22,995.00

Node Partida	OOAD / UMAE	Nombre de la Unidad Usuaría/UMAE	Recolección de ropa sucia en kilogramos (kg)					
			Por día		Mensual		Anual	
			Mínimo	Máximo	Mínimo	Máximo	Mínimo	Máximo
10	HIDALGO	U.M.F. No. 35 MINERAL DE LA REFORMA	3.00	7.00	89.43	223.56	1,073.10	2,682.75
	HIDALGO	U.M.F. No. 34 TULANCINGO	4.67	11.67	140.00	350.00	1,680.00	4,200.00
	JALISCO	HOSPITAL GENERAL REGIONAL NO. 180	445.43	1,113.57	13,541.04	33,852.62	162,492.50	406,231.43
	JALISCO	HOSPITAL GENERAL DE ZONA NO. 7	293.88	734.71	8,934.04	22,335.12	107,208.52	268,021.48
	JALISCO	HOSPITAL GENERAL DE ZONA NO. 21	198.63	496.58	6,038.44	15,096.09	72,461.32	181,153.11
	JALISCO	HOSPITAL GENERAL DE ZONA NO. 42	188.00	469.00	5,715.20	14,257.60	68,582.40	171,091.20
	MICHOACAN	HGR N° 1 CHARO	796.80	1,992.00	23,909.60	59,774.00	286,917.20	717,293.00
	MICHOACAN	HGZ N° 83 MORELIA	48.00	120.00	1,440.00	3,600.00	17,280.00	43,200.00
	MICHOACAN	UMF N° 75 MORELIA	54.00	135.00	1,617.20	4,043.00	19,408.00	48,520.00
	MICHOACAN	UMF N° 84 MORELIA	5.60	14.00	165.60	414.00	1,988.00	4,970.00
11	MICHOACAN	UMF N° 80 MORELIA	2.80	7.00	81.20	203.00	976.00	2,440.00
	MICHOACAN	GUARDERIA INFANTIL MORELIA	12.00	31.00	372.00	930.00	4,462.00	11,155.00
	MICHOACAN	UMF N° 85 TARIMBARO	5.60	14.00	165.60	414.00	1,988.00	4,970.00
	MICHOACAN	HGSZ N° 7 LA PIEDAD	86.00	215.00	2,576.80	6,442.00	30,920.00	77,300.00
	MORELOS	HOSPITAL GENERAL REGIONAL CON	638.93	1,597.33	19,167.92	47,919.90	230,015.00	575,038.80
	MORELOS	MEDICINA FAMILIAR No. 1 CUERNAVACA	154.58	386.45	4,637.40	11,593.50	55,648.80	139,122.00
	MORELOS	HOSPITAL GENERAL DE ZONA CON MEDICINA FAMILIAR No. 5 ZACATEPEC	73.26	183.15	659.34	1,648.36	7,912.11	19,780.29
	MORELOS	UNIDAD DE MEDICINA FAMILIAR No. 7 CUAUTLA	46.16	115.39	1,015.47	2,538.68	12,185.65	30,464.13
	MORELOS	G-0001 GUARDERIA ORDINARIA - CUERNAVACA	3.09	4.33	92.76	129.86	1,113.12	1,558.37
	MORELOS	U.M.F. No. 2	0.76	1.07	22.83	31.96	273.96	383.54
12	NAYARIT	U.M.F. No. 3	1.92	2.68	57.51	80.51	690.12	966.17
	NAYARIT	U.M.F. No. 4	7.10	9.95	213.12	298.37	2,557.44	3,580.42
	NAYARIT	U.M.F. No. 5	1.43	2.14	42.86	64.28	514.27	771.40
	NAYARIT	U.M.F. No. 7	0.95	1.42	28.39	42.58	340.66	510.97
	NAYARIT	U.M.F. No. 9	0.72	1.08	21.54	32.31	258.50	387.76
	NAYARIT	U.M.F. No. 11	0.67	1.01	20.10	30.14	241.14	361.72
	NAYARIT	U.M.F. No. 12	2.94	4.11	88.17	123.44	1,058.04	1,481.26
	NAYARIT	U.M.F. No. 13	3.90	5.85	116.99	175.49	1,403.88	2,105.82
	NAYARIT	U.M.F. No. 14	1.84	2.76	55.26	82.89	663.08	994.63
	NAYARIT	U.M.F. No. 16	0.92	1.39	27.70	41.55	332.42	498.64
13	NAYARIT	U.M.F. No. 17	1.24	1.73	37.17	52.04	446.04	624.46
	NAYARIT	U.M.F. No. 18	11.73	17.60	352.03	528.04	4,224.31	6,336.47
	NAYARIT	U.M.F. No. 19	0.52	0.82	15.48	24.69	185.76	296.28
	NAYARIT	U.M.F. No. 20	0.83	1.17	25.02	35.03	300.24	420.34
	NAYARIT	U.M.F. No. 22	62.78	98.13	1,883.46	2,943.90	22,601.52	35,326.82
	NAYARIT	U.M.F. No. 24	8.61	12.91	258.28	387.42	3,099.37	4,649.06
	NAYARIT	U.M.F. No. 25	5.28	7.91	158.24	237.36	1,898.90	2,848.36
	NAYARIT	U.M.F. No. 26	9.47	14.20	283.99	425.99	3,407.89	5,111.84
	NAYARIT	U.M.F. No. 27	105.27	161.87	3,158.13	4,855.95	37,897.56	58,271.40
	NAYARIT	U.M.F. No. 28 GUARDERIA	31.81	44.54	954.42	1,336.19	11,453.04	16,034.26
14	NUEVO LEON	HOSPITAL GENERAL DE ZONA NO. 6	768.00	1,919.00	23,027.00	57,568.00	276,328.00	690,819.00
	NUEVO LEON	HOSPITAL GENERAL DE ZONA NO. 67	720.00	1,800.00	21,606.00	54,015.00	259,272.00	648,181.00
	OAXACA	HOSPITAL GENERAL DE ZONA No. 03	7.00	17.00	200.00	500.00	2,400.00	5,998.00
	OAXACA	H.G.SZ C/MF No. 41	3.00	7.00	87.00	217.00	1,041.00	2,602.00
	OAXACA	U.M.F. No. 26	1.00	2.00	23.00	56.00	271.00	676.00
	OAXACA	U.M.F. No. 32	2.00	4.00	48.00	119.00	572.00	1,429.00

ANEXOS  
DIVISION DE CONTRATOS

No.de Partida	COAD / UMAE	Nombre de la Unidad Usuaría/UMAE	Por día		Mensual		Anual	
			Mínimo	Máximo	Mínimo	Máximo	Mínimo	Máximo
16	OAXACA	U.M.F. No. 33	1.00	2.00	24.00	60.00	287.00	717.00
	QUINTANA ROO	HGZ NO. 3, CANCÚN Q. ROO.	27.48	68.70	600.00	1,500.00	7,200.00	18,000.00
	QUINTANA ROO	HGZ NO. 2, COZUMEL, Q. ROO.	6.41	16.03	140.00	350.00	1,680.00	4,200.00
	QUINTANA ROO	HGR NO. 17, CANCÚN Q. ROO.	767.18	1,917.94	16,750.00	41,875.00	201,000.00	502,500.00
	QUINTANA ROO	HGZ NO. 18, PLAYA DEL CARMEN	311.45	778.63	6,800.00	17,000.00	81,600.00	204,000.00
	QUINTANA ROO	GUARDERÍA, CANCÚN Q. ROO.	22.65	56.63	494.53	1,236.33	5,934.40	14,836.00
	SAN LUIS POTOSÍ	H.G.Z. No. 50	407.00	1,018.00	12,216.00	30,540.00	146,592.00	366,480.00
	SAN LUIS POTOSÍ	GUARDERÍA ORDINARIA 001	8.00	20.00	240.00	600.00	2,880.00	7,200.00
	SAN LUIS POTOSÍ	GUARDERÍA ORDINARIA 002	8.00	20.00	240.00	600.00	2,880.00	7,200.00
	SAN LUIS POTOSÍ	H.G. SUBZONA No.9	52.00	130.00	1,560.00	3,900.00	18,720.00	46,800.00
17	SAN LUIS POTOSÍ	HOSPITAL COVID A UN LADO DE LA UMF45	40.00	100.00	1,200.00	3,000.00	14,400.00	36,000.00
	SAN LUIS POTOSÍ	HOISPITAL GENERAL REGIONAL NUMERO UNO CULIACAN (HGR #1)	1,127.00	3,069.00	36,837.00	92,093.00	442,046.00	1,105,116.00
	SINALOA	HOSPITAL GENERAL DE ZONA NUMERO 28 COSTARICA (HGZ #28)	75.00	189.00	2,261.00	5,654.00	27,139.00	67,848.00
	SINALOA	HOSPITAL GENERAL DE ZONA NUMERO 3 MAZATLAN	890.00	2,225.00	26,700.00	66,750.00	320,400.00	801,000.00
	SINALOA	HOSPITAL GINECO PEDIATRICO NUMERO 2	922.00	2,306.00	27,272.00	69,180.00	332,064.00	830,160.00
	SONORA	U.M.F. No. 1	20.00	50.00	600.00	1,500.00	7,200.00	18,000.00
	SONORA	U.M.F. No. 11, VICAM	6.00	15.00	180.00	450.00	2,160.00	5,400.00
	SONORA	U.M.F. No. 28, BACUM	4.00	10.00	120.00	300.00	1,440.00	3,600.00
	SONORA	U.M.F. No. 17, VILLA JUAREZ	3.00	8.00	96.00	240.00	1,152.00	2,880.00
	SONORA	U.M.F. No. 36, QUETCHEHUJCA	3.00	8.00	96.00	240.00	1,152.00	2,880.00
18	SONORA	U.M.F. No. 33, COCORIT	4.00	11.00	132.00	330.00	1,584.00	3,960.00
	SONORA	U.M.F. No. 30 SAN JOSE D BACUM	3.00	8.00	96.00	240.00	1,152.00	2,880.00
	SONORA	U.M.F. No. 18 COL MILITAR	3.00	8.00	96.00	240.00	1,152.00	2,880.00
	SONORA	U.M.F. No. 35, PUEBLO YAQUI	2.00	6.00	72.00	180.00	864.00	2,160.00
	SONORA	U.M.F. No. 53, MARTE R. GOMEZ	2.00	5.00	60.00	150.00	720.00	1,800.00
	SONORA	U.M.F. No. 34, CUAUHTEMOC	2.00	5.00	60.00	150.00	720.00	1,800.00
	SONORA	U.M.F. No. 41, PAREDON COLOR.	3.00	8.00	96.00	240.00	1,152.00	2,880.00
	SONORA	U.M.F. No. 43, ROSARIO TESOPACO	3.00	8.00	96.00	240.00	1,152.00	2,880.00
	SONORA	U.M.F. No. 27, POTAM	3.00	8.00	96.00	240.00	1,152.00	2,880.00
	SONORA	U.M.F. No. 29, FCO. JAVIER MINA	2.00	6.00	72.00	180.00	864.00	2,160.00
19	SONORA	U.M.F. No. 39, ATOTONILCO	2.00	5.00	60.00	150.00	720.00	1,800.00
	SONORA	U.M.F. No. 31 EJIDO 1º DE MAYO	2.00	4.00	48.00	120.00	576.00	1,440.00
	SONORA	U.M.F. No. 45, BAHIA DE LOBOS	23.00	58.00	696.00	1,740.00	8,352.00	20,880.00
	SONORA	GUARDERÍA No. 1 OBREGON	13.00	32.00	384.00	960.00	4,608.00	11,520.00
	SONORA	GUARDERÍA No. 2 OBREGON	51.00	127.00	1,520.00	3,800.00	18,240.00	45,600.00
	SONORA	H.G.S. No. 54, EMPALME	10.00	25.00	300.00	750.00	3,600.00	9,000.00
	SONORA	U. M. F. No. 4, GUAYMAS	33.00	83.00	1,000.00	2,500.00	12,000.00	30,000.00
	SONORA	H.G.Z. No. 4, GUAYMAS	60.00	150.00	1,800.00	4,500.00	21,600.00	54,000.00
	SONORA	H.G.S.Z. No. 12, AGUA PRIETA	8.00	20.00	240.00	600.00	2,880.00	7,200.00
	SONORA	GUARDERÍA No.1, AGUA PRIETA	23.00	56.00	672.00	1,680.00	8,064.00	20,160.00
20	SONORA	GUARDERÍA No.001, NOGALES	427.00	1,067.00	12,800.00	32,000.00	153,600.00	384,000.00
	SONORA	HGZ 5, NOGALES	10.00	23.00	276.00	690.00	3,312.00	8,280.00
	SONORA	GUARDERÍA No. 001, HERMOSILLO	47.00	117.00	1,400.00	3,500.00	16,800.00	42,000.00
	SONORA	UMF 68 (UMAA) HERMOSILLO	340.00	850.00	10,200.00	25,500.00	122,400.00	306,000.00
	SONORA	HGZ 2, HERMOSILLO	363.00	907.00	10,880.00	27,200.00	130,560.00	326,400.00
	SONORA	HGZ No 14, HERMOSILLO	626.00	1,566.00	18,800.00	47,000.00	225,600.00	564,000.00
	SONORA	HGR 1, CD. OBREGON	1,450.00	1,600.00	44,000.00	48,000.00	530,000.00	575,000.00
	TABASCO	HOSPITAL GENERAL DE ZONA No 46	570.00	655.00	12,094.00	16,275.00	145,128.00	195,300.00
	TABASCO	HOSPITAL GENERAL DE ZONA No II.	50.00	60.00	1,500.00	1,800.00	18,000.00	21,600.00
	TABASCO	HOSPITAL GENERAL DE SUBZONA No IV. TENOSIQUE.	50.00	60.00	1,500.00	1,800.00	18,000.00	21,600.00

No.de Partida	OOAD / UMAE	Nombre de la Unidad Usuaria/UMAE	Recolección de ropa sucia en kilogramos (kg)												
			Por día		Mensual		Anual								
			Mínimo	Máximo	Mínimo	Máximo	Mínimo	Máximo							
21	TAMAULIPAS	HOSPITAL GENERAL REGIONAL 270	610.00	819.31	18,300.00	24,579.15	219,600.00	294,949.80							
	TLAXCALA	HOSPITAL GENERAL DE ZONA No 1	292.00	730.00	8,769.00	21,924.00	105,228.00	263,088.00							
22	TLAXCALA	HOSPITAL GENERAL DE ZONA CON UMF No 2	224.00	560.00	6,723.00	16,808.00	80,676.00	201,696.00							
	TLAXCALA	HOSPITAL GENERAL DE SUBZONA CON M.F. No.8	133.00	332.00	3,995.00	9,987.00	47,940.00	119,844.00							
	VERACRUZ NORTE	HGZ No. 71	44.84	46.88	1,390.16	1,453.35	16,681.91	17,440.18							
	VERACRUZ NORTE	HGZ No. 36	22.42	25.48	695.08	789.86	8,340.95	9,478.36							
23	VERACRUZ NORTE	UMA No. 242	11.21	12.23	347.54	379.13	4,170.48	4,549.61							
	VERACRUZ NORTE	GUARDERIA No. 1	8.15	9.17	252.76	284.35	3,033.07	3,412.21							
	VERACRUZ NORTE	UMF No. 61	2.04	2.04	63.19	63.19	758.27	758.27							
	VERACRUZ NORTE	UMF No. 57	2.04	2.04	63.19	63.19	758.27	758.27							
	VERACRUZ NORTE	UMF No. 68	2.04	2.04	63.19	63.19	758.27	758.27							
24	VERACRUZ SUR	HOSPITAL GENERAL REGIONAL No. 1 ORIZABA	525.00	1,313.00	15,984.00	39,960.00	191,808.00	479,520.00							
	VERACRUZ SUR	HOSPITAL GENERAL ZONA No. 36 COATZACOALCOS	729.00	1,824.00	22,200.00	55,500.00	266,400.00	666,000.00							
25	YUCATAN	HOSPITAL GENERAL REGIONAL No. 1 "IGNACIO GARCIA TELLEZ"	783.00	1,958.00	23,494.00	58,735.00	281,926.00	704,815.00							
26	ZACATECAS	H.G.Z. No.1 ZACATECAS	478.80	1,197.00	14,364.00	35,910.00	172,368.00	430,970.00							
	ZACATECAS	H.G.Z. No.2 FRESNILLO	280.00	700.00	8,400.00	21,000.00	100,800.00	252,000.00							
27	UMAE HOSPITAL DE CARDIOLOGIA 34 NUEVO LEON	UMAE HOSPITAL DE CARDIOLOGIA 34	356.00	892.00	10,700.00	26,760.00	128,400.00	321,120.00							
28	UMAE HOSPITAL DE ESPECIALIDADES 2 SONORA	UMAE/ HOSPITAL DE ESPECIALIDADES NO.2	636.00	1,590.00	19,080.00	47,700.00	228,960.00	572,400.00							
29	UMAE HOSPITAL DE ESPECIALIDADES 14 VERACRUZ	UMAE HOSPITAL DE ESPECIALIDADES N°14	977.55	2,444.40	30,313.50	75,784.80	363,767.25	909,417.60							
30	UMAE HOSPITAL DE ESPECIALIDADES 1 YUCATAN	UMAE HOSPITAL DE ESPECIALIDADES NO1 CMN "IGNACIO GARCIA TELLEZ"	288.00	721.00	8,655.00	21,636.00	103,861.00	259,652.00							
	UMAE HOSPITAL DE TRAUMA Y ORTOPEdia MAGDALENA DE LA SALINAS	UMAE HOSPITAL DE TRAUMATOLOGIA "DR. VICTORIO DE LA FUENTE NARVAEZ"	1,299.62	1,719.04	38,988.59	51,571.07	467,863.08	618,852.84							
31	UMAE HOSPITAL DE TRAUMA Y ORTOPEdia MAGDALENA DE LA SALINAS	UMAE HOSPITAL DE ORTOPEdia "DR. VICTORIO DE LA FUENTE NARVAEZ"	1,160.78	1,384.46	34,823.27	41,533.72	417,879.24	498,404.64							
	UMAE HOSPITAL DE TRAUMA Y ORTOPEdia MAGDALENA DE LA SALINAS	UMAE UNIDAD DE MEDICINA FISICA Y REHABILITACION NORTE "DR. VICTORIO DE LA FUENTE NARVAEZ"	39.14	43.98	1,174.20	1,319.43	14,090.40	15,833.16							
32	UMAE HOSPITAL GENERAL LA RAZA	UMAE HOSPITAL GENERAL C.M.N.R.	1,500.00	2,420.00	45,000.00	72,607.50	547,500.00	871,296.00							
33	UMAE HOSPITAL DE ESPECIALIDADES LA RAZA	HOSPITAL DE ESPECIALIDADES "DR. ANTONIO FRAGA MOURET" C.M.N. LA RAZA	1,132.00	2,830.00	33,956.00	84,916.00	407,596.00	1,018,992.00							
Totales:			32,048.49	70,854.74	942,352.55	2,079,647.99	11,291,568.89	24,890,996.30							

ANEXOS  
 DIVISION DE CONTRATOS

**SIN TEXTO**



Concepto de ropa hospitalaria y peso unitario

Anexo 3

No.	CONCEPTO	PESO UNITARIO (kg)	TOTAL DE PRENDAS	PESO TOTAL CON RESPECTO AL PESO UNITARIO Y NUMERO DE PRENDAS
<b>ROPA DE CAMA</b>				
1	COBERTOR PARA CAMA HOSPITALARIA	1.336		0
2	COBERTOR PARA CUNA CANASTILLA	0.37		0
3	COLCHA PARA CAMA HOSPITALARIA	0.986		0
4	FUNDA PARA COJÍN DE CAMA HOSPITALARIA	0.1		0
5	SÁBANA PARA CAMAS HOSPITALARIAS	0.702		0
6	SÁBANA CLÍNICA	0.401		0
7	SÁBANA PARA INCUBADORA Y CUNA CANASTILLA	0.141		0
<b>ROPA DE CIRUGÍA</b>				
8	COMPRESA DE CAMPO	0.133		0
9	COMPRESA DE ENVOLTURA DOBLE	0.283		0
10	COMPRESA HENDIDA	0.133		0
11	COMPRESA DE OJOS	0.129		0
12	FUNDA PARA MESA MAYO	0.231		0
13	SÁBANA DE PUBIS	0.498		0
14	SÁBANA HENDIDA PARA CIRUGÍA DE CRÁNEO O CARA	0.833		0
15	SÁBANA HENDIDA PARA CIRUGÍA GENERAL	0.834		0
16	UNIFORME QUIRÚRGICO FILIPINA CIRUJANO TALLA MEDIANA	0.207		0
	UNIFORME QUIRÚRGICO FILIPINA CIRUJANO TALLA EXTRAGRANDE			0
17	UNIFORME QUIRÚRGICO PANTALÓN CIRUJANO TALLA MEDIANA	0.305		0
	UNIFORME QUIRÚRGICO PANTALÓN CIRUJANO TALLA EXTRAGRANDE			0
	BATA QUIRÚRGICA TALLA MEDIANA			0
18	BATA QUIRÚRGICA TALLA MEDIANA	0.455		0
	BATA QUIRÚRGICA TALLA EXTRAGRANDE			0
<b>ROPA DE PACIENTE</b>				
19	BATA PARA ADULTO TALLA MEDIANA	0.391		0
	BATA PARA ADULTO TALLA EXTRAGRANDE			0
20	BATA PARA AISLAMIENTO TALLA MEDIANA	0.3		0
	BATA PARA AISLAMIENTO TALLA EXTRAGRANDE			0
21	BATA PARA NIÑO TALLA MEDIANA	0.234		0
	BATA PARA NIÑO TALLA GRANDE			0
22	CAMISETA PARA RECIÉN NACIDO	0.05		0
23	CAMISÓN PARA NIÑO TALLA MEDIANA	0.193		0
	CAMISÓN PARA NIÑO TALLA GRANDE			0
24	CAMISÓN PARA PACIENTE TALLA MEDIANA	0.364		0
	CAMISÓN PARA PACIENTE TALLA EXTRAGRANDE			0
25	PAÑAL	0.063		0
26	TOALLA PARA BAÑO	0.207		0
27	SÁBANA PARA COLCHONETA DE PISO <sup>(1)</sup>	0.215		0
28	CONTENEDOR PARA BULTO DE ROPA SUCIA	0.401		0
<b>TOTAL</b>			<b>0</b>	<b>0</b>

ANEXOS  
DIVISION DE CONTRATOS

SIN TEXTO



Conteo y Clasificación en la Entrega de Ropa Limpia y Recolección de Ropa Sucia

Anexo 8

OAD / UMAE:

UNIDAD USUARIA:

NUMERO DE CONTRATO

PRESTADOR DEL SERVICIO:

COSTO X Kg:

No.	CONCEPTO	PESO UNITARIO (Kg)	ENTREGA DE ROPA				RECEPCIÓN DE ROPA				IMPORTE	CLASIFICACIÓN DE ROPA				EN CASO DE EXISTIR DIFERENCIA DE CONTEO ESTABLECER LAS CAUSAS
			SUCIA		NUEVA		LIMPIA		RECHAZADA			ROPA PARA REHABILITACIÓN		ROPA PARA BAJA		
			No. Pzas.	KGS.	No. Pzas.	KGS.	No. Pzas.	KGS.	No. Pzas.	KGS.		No. Pzas.	KGS.	No. Pzas.	KGS.	
<b>ROPA DE CAMA</b>																
1	COBERTOR PARA CAMA HOSPITALARIA	1.336														
2	COBERTOR PARA CUNA CANASTILLA	0.37														
3	COLCHA PARA CAMA HOSPITALARIA	0.986														
4	FUNDA PARA COJIN DE CAMA HOSPITALARIA	0.1														
5	SÁBANA PARA CAMAS HOSPITALARIAS	0.702														
6	SÁBANA CLÍNICA	0.401														
7	SÁBANA PARA INCUBADORA Y CUNA CANASTILLA	0.141														
<b>ROPA DE CIRUGIA</b>																
8	COMPRESA DE CAMPO	0.133														
9	COMPRESA DE ENVOLTURA DOBLE	0.283														
10	COMPRESA HENDIDA	0.133														
11	COMPRESA DE OJOS	0.129														
12	FUNDA PARA MESA MAYO	0.231														
13	SÁBANA DE PUBIS	0.498														
14	SÁBANA HENDIDA PARA CIRUGIA DE CRÁNEO O CARA	0.833														
15	SÁBANA HENDIDA PARA CIRUGIA GENERAL	0.834														
16	UNIFORME QUIRURGICO FILIPINA CIRUJANO TALLA MEDIANA	0.207														
17	UNIFORME QUIRURGICO FILIPINA CIRUJANO TALLA EXTRAGRANDE	0.305														
18	BATA QUIRURGICA TALLA MEDIANA	0.455														
19	BATA QUIRURGICA TALLA EXTRAGRANDE	0.391														
<b>ROPA DE PACIENTE</b>																
20	BATA PARA ADULTO TALLA MEDIANA	0.3														
21	BATA PARA ADULTO TALLA EXTRAGRANDE	0.234														
22	BATA PARA NIÑO TALLA MEDIANA	0.05														
23	BATA PARA NIÑO TALLA GRANDE	0.193														
24	CAMISETA PARA RECIÉN NACIDO	0.364														
25	CAMISÓN PARA NIÑO TALLA MEDIANA	0.063														
26	CAMISÓN PARA NIÑO TALLA GRANDE	0.207														
27	CAMISÓN PARA PACIENTE TALLA MEDIANA	0.215														
28	CAMISÓN PARA PACIENTE TALLA EXTRAGRANDE															
29	PAÑAL															
30	TOALLA PARA BAÑO															
31	SÁBANA PARA COLCHONETA DE PISO															
<b>TOTAL</b>																

Entrega de ropa sucia al Proveedor

Entrega de ropa limpia a la Unidad Usuaría

Datos del personal asignado por la unidad usuaria para la entrega de ropa sucia

Datos del personal asignado por el proveedor para la entrega de ropa limpia en las unidades usuarias

Nombre: \_\_\_\_\_

Nombre: \_\_\_\_\_

Cargo y firma: \_\_\_\_\_

Cargo y firma: \_\_\_\_\_

Datos del personal asignado por el proveedor para la recolección de ropa sucia en las unidades usuarias

Datos del personal asignado por la unidad usuaria para la recepción de ropa limpia

Nombre: \_\_\_\_\_

Nombre: \_\_\_\_\_

Cargo y firma: \_\_\_\_\_

Cargo y firma: \_\_\_\_\_

Fecha: \_\_\_\_\_ Hora: \_\_\_\_\_

Fecha: \_\_\_\_\_ Hora: \_\_\_\_\_

ANEXOS  
DIVISION DE CONTRATOS

**SIN TEXTO**



**SIN TEXTO**

2024-11-15



**SIN TEXTO**



ANEXO 12 "Capacidad de Producción"

Tipo de procedimiento: \_\_\_\_\_  
 Fecha: \_\_\_\_\_  
 OOAD/UMAE: \_\_\_\_\_  
 Período del contrato: \_\_\_\_\_

Calderas

Nombre genérico del equipo	Número de serie o único de identificación	Área de ubicación	Evidencia fotográfica			Placa del equipo
			Frontal	Posterior	Lateral	

Generador de agua caliente

Nombre genérico del equipo	Evidencia fotográfica			Placa del equipo
	Frontal	Posterior	Lateral	

ANEXOS  
DIVISION DE CONTRATOS

Nombre y firma del Representante Legal de la Empresa

**SIN TEXTO**

Cédula de Verificación de Instalaciones y equipo

COAD 6 UMAE:

Fecha:

Nombre del licitante:

No	REQUISITO	CUMPLE CON EL REQUISITO		OBSERVACIONES
		SI	NO	
1	Bitácora donde se registra la sanitización de las instalaciones			
2	Bitácora de fumigación de fauna nociva en sus instalaciones			
3	El proveedor cuenta con Área de Conteo y Clasificado			
3.1	Espacio aislado con acceso restringido			
3.2	Pisos: de loseta de cerámica o piso a base de concreto con pintura epóxica.			
3.3	Muros: de tabique, cemento o tabla roca a base de poste y canal forrado con cartón de yeso, siempre con acabado liso de piso a techo.			
3.4	Plafón o techo con iluminación artificial			
3.5	Carros para trasladar ropa sucia, de uso exclusivo en esta área			
4	El proveedor cuenta con Área de Lavado, Secado y Planchado			
4.1	Cuenta con un espacio libre de polvo y basura, para evitar la contaminación de ropa			
4.2	como mínimo un mangle, una mesa de trabajo para doblar ropa planchada y contenedores o depósitos fijos para la concentración de la ropa a acondicionar.			
4.3	Pisos: de loseta de cerámica o piso a base de concreto, con recubrimiento de pintura epóxica.			
4.4	Plafón o techo con iluminación artificial y extracción artificial de aire			
5	El proveedor cuenta con un espacio donde lleva a cabo el planchado, doblado, emplayado o empaquetado.			
5.1	El proveedor cuenta con un espacio aislado libre de polvo y basura, señalizado con la leyenda "Almacén de Ropa Limpia" con anaqueles.			

COAD ó UMAE:

Fecha:

Nombre del licitante:

No	REQUISITO	CUMPLE CON EL REQUISITO		OBSERVACIONES
		SI	NO	
5.2	Pisos: de loseta de cerámica o piso a base de concreto, con recubrimiento de pintura epóxica.			
5.3	Muros: de tabique, cemento o tabla roca a base de poste y canal forrado con cartón de yeso con acabado liso de piso a techo.			
5.4	Plafón o techo con iluminación artificial.			
6	Cuenta con equipo de generación de fluidos de vapor Lavadora(s) y/o túnel(es) de lavado con una capacidad por arriba del 30% requerido como cantidad máxima diaria establecida por las unidades usuarias en Delegaciones y UMAE.			
7	Secadora(s) con una capacidad en conjunto por arriba del 30% requerido como cantidad máxima diaria establecida por las unidades usuarias en Delegaciones y UMAE.			
8	Vehículos de transporte de caja cerrada.			
9	Capacidad suficiente de los vehículos para transportar el 30% mayor a la cantidad máxima establecida por las unidades usuarias en Delegaciones y UMAE.			
10				

Nota: Del numeral 6 al 09, en las observaciones las Delegaciones o UMAE deberá anotar el número de lavadoras y/o tuneles, secadoras y vehículos con los que cuenta el proveedor, así como su capacidad.

Nombre y firma del Representante Legal de la Empresa

Testigos

Testigo 1 por parte de la empresa  
Nombre, cargo y firma

Testigo 2 por parte de la empresa  
Nombre, cargo y firma

Nombre, cargo y firma del representante del Instituto

Testigos

Testigo 1 por parte del Instituto  
Nombre, cargo y firma

Testigo 2 por parte del Instituto  
Nombre, cargo y firma



GOBIERNO DE  
**MÉXICO**



**2020**  
LEONA VICARIO  
DÍA NACIONAL DE LA PATALIA

Convocatoria

Licitación Pública Nacional  
Electrónica

Número:  
LA-050GYR019-E175-2020

## Anexo 2.- “Términos y Condiciones”.

### **TERMINOS Y CONDICIONES PARA LA CONTRATACIÓN DEL SERVICIO DE RECOLECCIÓN, TRANSPORTE EXTERNO, LAVADO, PLANCHADO, DOBLADO, EMPLOYADO O EMPAQUETADO Y ENTREGA DE ROPA HOSPITALARIA PROPIEDAD DEL IMSS EN OOAD Y UMAE PARA EL EJERCICIO FISCAL 2021**

“El personal realizará sus labores con apego al Código de Conducta y de Prevención de Conflictos de Interés de las y los Servidores Públicos del Instituto Mexicano del Seguro Social, utilizando lenguaje incluyente y salvaguardando los principios de igualdad, legalidad, honradez, lealtad, imparcialidad y eficiencia que rigen el servicio público, así como con pleno respeto a los derechos humanos y a la no discriminación”.





**1. Vigencia de la contratación (4.24.4 inciso a) de las Políticas Bases y Lineamientos en Materia de Adquisiciones, Arrendamientos y Servicios del Instituto Mexicano del Seguro Social)**

La vigencia del contrato y prestación del servicio, deberá ser a partir del **01 de enero y hasta el 31 de diciembre de 2021**, en los términos de lo dispuesto en el artículo 46 de la Ley de Adquisiciones, Arrendamientos y Servicios del Sector Público y 84 de su Reglamento.

Se cuenta con la autorización de la Secretaría de Hacienda y Crédito Público, para contratar de manera anticipada y los contratos estarán sujetos a la disponibilidad presupuestaria del año en el que se prevé el inicio de su vigencia, por lo que sus efectos estarán condicionados a la existencia de los recursos presupuestarios respectivos, sin que la no realización de la referida condición suspensiva origine responsabilidad alguna para las partes

Con la finalidad de obtener las mejores condiciones para el Instituto se determinó acceder a la contratación consolidada para el presente procedimiento de contratación, opción establecida en el artículo 13 del Reglamento de la Ley de Adquisiciones, Arrendamientos y Servicios del Sector Público en relación a la política establecida en el glosario y numeral 43 de las Políticas, Bases y Lineamientos en Materia de Adquisiciones, Arrendamientos y Servicios del Instituto Mexicano del Seguro Social, que a la letra establece:

*4.3 Planear, programar, presupuestar, contratar, ejecutar y controlar las adquisiciones, arrendamientos y servicios que se requieran, con una visión integral de corto, mediano y largo plazo, identificando los bienes y servicios susceptibles de contratarse de manera desconcentrada y/o consolidada a fin de obtener las mejores condiciones para el IMSS.*

**Compra Consolidada:** *Es una estrategia de contratación mediante la cual los requerimientos de varias unidades administrativas, dependencias o entidades, se integran en un solo procedimiento de contratación, con el fin de obtener economías de escala.*

**2. Mecanismo de evaluación de proposiciones (4.24.4 inciso c) de las Políticas Bases y Lineamientos en Materia de Adquisiciones, Arrendamientos y Servicios del Instituto Mexicano del Seguro Social).**

La evaluación de las proposiciones se realizará utilizando el criterio de "**evaluación binario**", mediante el cual sólo se adjudica a quien cumpla los requisitos establecidos en la Convocatoria que para efecto se publique y oferte el precio más bajo por partida.

Asimismo, la formalización de los contratos y administración de los mismos se realizará por OOAD (26) y Unidades Médicas de Alta Especialidad (7).



### 3. Programa de entregas (4.24.4 inciso b) de las Políticas Bases y Lineamientos en Materia de Adquisiciones, Arrendamientos y Servicios del Instituto Mexicano del Seguro Social) Lugares y Condiciones de Entrega

El tipo de contrato deberá ser **abierto**. En los términos de lo dispuesto en el artículo 47 de la Ley de Adquisiciones, Arrendamientos y Servicios del Sector Público y 85 de su Reglamento, el contrato será adjudicado por monto, por lo que el monto máximo del contrato será el que se cuente en la Suficiencia Presupuestal total para el ejercicio, y el mínimo el 40% del monto correspondiente al máximo.

La recolección de ropa sucia y la entrega de ropa limpia se llevará a cabo en las OOAD y UMAE en los domicilios, horarios y frecuencias señalados en el **Anexo 1** del Anexo Técnico para la contratación del servicio de recolección, transporte externo, lavado, planchado, doblado, emplayado o empaquetado y entrega de ropa hospitalaria propiedad del IMSS en OOAD y UMAE, para el ejercicio 2021.

#### 3.1. Condiciones de entrega

Será responsabilidad del Prestador del Servicio la realización de maniobras de carga en el lugar de entrega de ropa, por lo que cualquier incidente derivado de esta acción, será atendida por el Prestador del Servicio en el momento que suceda. El personal designado por el Instituto en la Unidad usuaria, deberá reportar al Jefe de Departamento de Conservación y Servicios Generales de la OOAD o UMAE, los incidentes para los efectos que correspondan, de conformidad con lo establecido en el contrato.

El personal designado en cada Unidad Usuaria en OOAD y UMAE, será el responsable de la entrega de la ropa al Prestador del Servicio, y ambos realizarán el conteo, clasificación, verificación del estado físico de las prendas y la elaboración de bultos de ropa sucia. Esta acción será registrada por el personal designado en la Unidad Usuaria en el **Anexo 8** (Conteo y Clasificación en la Entrega de Ropa Limpia y Recolección de Ropa Sucia) del Anexo Técnico, será firmado por éste y por el representante del Prestador del Servicio.

Una vez concluida la recepción de la ropa, el Prestador del Servicio realizará la limpieza del área utilizada para el conteo y clasificación, sin costo adicional para el Instituto.

Una vez recolectada la ropa, el transporte externo de ésta se hará bajo la responsabilidad exclusiva del Prestador del Servicio, quedando liberado el Instituto de cualquier responsabilidad que pudiera generarse por acción u omisión que pueden causar el incumplimiento de disposiciones viales, jurídicas y otras.

### 4. Licencias, Permisos, Registros, Certificados o Autorizaciones que debe cumplir o aplicarse al servicio (4.24.4 inciso d) de las Políticas Bases y





GOBIERNO DE  
**MÉXICO**



Convocatoria  
Licitación Pública Nacional  
Electrónica

Número:  
LA-050GYR019-E175-2020

## Lineamientos en Materia de Adquisiciones, Arrendamientos y Servicios del Instituto Mexicano del Seguro Social)

Como parte de su propuesta técnica los licitantes deberán presentar la documentación señalada en el Anexo Técnico para la contratación del servicio de recolección, transporte externo, lavado, planchado, doblado, emplayado o empaquetado y entrega de ropa hospitalaria propiedad del IMSS en OOAD y UMAE, para el ejercicio 2021.

El Prestador del Servicio adjudicado será responsable ante las autoridades Federales, Estatales, Municipales o de la Ciudad de México del adecuado uso y descarga del agua, procesos químicos y emisiones de vapor que se generen durante el proceso de lavado e higienizado de ropa hospitalaria propiedad del Instituto.

El Prestador del Servicio es único responsable de las obligaciones derivadas de los contratos de trabajo con su personal.

El Prestador del Servicio absorberá todas las responsabilidades inherentes en caso de accidente o riesgo de trabajo de alguno de sus empleados, independientemente del lugar en donde ocurra.

### 5. Documentos que deberá presentar el Licitante

El licitante **deberá acompañar su propuesta técnica** con los siguientes documentos legibles, escaneados a color:

- Copia simple de la(s) Licencia(s) de Uso de Suelo expedida(s) por el Gobierno Federal, Estatal y/o Municipal del lugar donde se encuentre(n) localizada(s) la(s) instalaciones donde se realizará el proceso de lavado e higienizado de ropa hospitalaria del Instituto.
- El licitante deberá presentar la Licencia Ambiental, la cual deberá permanecer vigente durante la prestación del servicio a nombre del participante, la cual debe especificar que se dedica al giro de lavandería industrial, dicho documento deberá estar emitido y sellado por la entidad pública competente, Federal, Estatal, Municipal o Alcaldías de la CDMX; toda vez que dependiendo el Estado se denomina con diferente nombre.
- Dictámenes Técnicos de riesgo en materia de Protección Civil de las estructuras inmuebles y entorno delegacional.
- En el caso de que el Licitante cuente con calderas, presentar junto con su propuesta técnica, copia simple de la Constancia, Diploma, Reconocimiento o Constancia de competencia de habilidades laborales, en materia de la capacitación al personal que está encargado de la operación de sus





equipos de generación de fluidos, la cual debe ser emitida por la Secretaría del Trabajo y Previsión Social o un Agente Capacitador reconocido y con un número de registro ante la misma Secretaría.

- Presentar relación del personal operativo involucrado en la recolección de ropa sucia, conteo, clasificado, verificación del estado físico de las prendas, transporte externo, lavado e higienizado, planchado, doblado, empaquetado o empaquetado, así como entrega de la ropa limpia, por tramo de responsabilidad (nombre del trabajador, puesto de la actividad que desempeña y experiencia laboral).
- El Licitante deberá acreditar que cuenta con el equipamiento necesario para la prestación del servicio, de acuerdo con la partida en la que participe, para lo cual, deberá presentar junto con su propuesta técnica, el Anexo 12 "Capacidad de producción :

- Generador de vapor/caldera o generador de agua caliente.

**En el caso de caldera**

- a) Nombre genérico del equipo
- b) El número de serie o único de identificación
- c) área de ubicación
- d) Evidencia fotográfica del equipo, debiendo adjuntar 4 fotografías, de al menos 2,309 x 1,732 (píxeles) "4 MPX", considerando ángulos de los equipos (frontal, posterior y lateral) y 1 de la placa del equipo.

**En el caso de generador de agua caliente**

- c) Nombre genérico del equipo
- d) Evidencia fotográfica del equipo, debiendo adjuntar 4 fotografías, de al menos 2,309 x 1,732 (píxeles) "4 MPX", considerando ángulos de los equipos (frontal, posterior y lateral) y 1 de la placa del equipo.

- Lavadora(s) y/o túnel(es) de lavado con una capacidad por arriba del 30% requerido como cantidad máxima diaria establecida por las unidades usuarias en OOAD y UMAE. para lo cual, el licitante deberá requisitar el Anexo 12 "Capacidad de producción, tomando en cuenta los siguientes datos:

- i) Equipo
- j) Modelo
- k) Antigüedad del equipo
- l) Capacidad de placa en kg
- m) Kg de ropa cargada en cada lavadora por ciclo de lavado
- n) Cantidad de procesos de lavado al día en cada lavadora
- o) Capacidad de lavado
- p) Evidencia fotográfica del equipo, debiendo adjuntar 4 fotografías, de al menos 2,309 x 1,732 (píxeles) "4 MPX",





considerando ángulos de los equipos (frontal, posterior y lateral) y 1 de la placa del equipo.

- Secadora(s) con una capacidad en conjunto por arriba del 30% requerido como cantidad máxima diaria establecida por las unidades usuarias en OOAD y UMAE, para lo cual, el licitante deberá requisitar el Anexo 12 "Capacidad de producción", tomando en cuenta los siguientes datos:

- i) Equipo
- j) Modelo
- k) Antigüedad del equipo
- l) Capacidad de placa en kg
- m) Kg de ropa cargada en cada secadora por ciclo de secado
- n) Cantidad de procesos de secado al día en cada secadora
- o) Capacidad de secado
- q) Evidencia fotográfica del equipo, debiendo adjuntar 4 fotografías, de al menos 2,309 x 1,732 (píxeles) "4 MPX", considerando ángulos de los equipos (frontal, posterior y lateral) y 1 de la placa del equipo.

- Relación de los vehículos de transporte con los que cuente y que de acuerdo con su capacidad, sean suficientes para transportar diariamente por arriba del 30% de la demanda requerida, como la cantidad máxima establecida por las Unidades usuarias en OOAD y UMAE, anotando, marca, modelo, tipo, número de serie, número de placas, capacidad de carga útil en toneladas, número de tarjeta de circulación, nombre de la compañía aseguradora, número de póliza de seguros y vigencia de la póliza, requisitando al efecto el Anexo 10 "Relación de Vehículos propuestos para la atención del servicio" del Anexo Técnico, que garanticen la recolección de ropa sucia y entrega de ropa limpia.
  - Deberá presentar impreso con nombre y firma del representante legal, adjunto a su propuesta técnica, el Anexo 12 "Capacidad de producción", con el cual se verificará que cuenta con una capacidad de respuesta de lavado y secado de ropa por arriba del 30% de la demanda requerida como cantidad máxima establecida por las unidades usuarias en OOAD y UMAE.
  - Deberá presentar impreso con nombre y firma del representante legal, adjunto a su propuesta técnica, el Anexo 10 "Relación de Vehículos propuestos para la atención del servicio", con el cual se verifique que de acuerdo con su capacidad, son suficientes para transportar el 30% mayor a la cantidad máxima establecida por las unidades usuarias en OOAD y UMAE.





- Escrito libre, en papel membretado con su razón social y firmada por el representante legal en el que manifieste que la calidad del servicio será continua y en apego a lo establecido en el anexo técnico.
- Escrito libre, al que hace referencia el apartado de Datos Generales y Notificaciones Oficiales de los presentes Términos y Condiciones.
- Escrito libre donde manifieste que entregará la póliza de seguro establecida en el apartado de Seguros del presente documento.

La omisión en la entrega de alguno de los documentos antes señalados será causal de desechamiento.

**6. Folletos, catálogos, fotografías, manuales, entre otros para comprobar las especificaciones técnicas requeridas (4.24.4 inciso e) de las Políticas Bases y Lineamientos en Materia de Adquisiciones, Arrendamientos y Servicios del Instituto Mexicano del Seguro Social)**

El licitante deberá presentar Folletos, catálogos y/o fotografías, con que cuentan las instalaciones en donde se llevará a cabo el servicio.

**7. Visitas a las Instalaciones Institucionales, donde se otorgará el servicio (4.24.4 inciso f) de las Políticas Bases y Lineamientos en Materia de Adquisiciones, Arrendamientos y Servicios del Instituto Mexicano del Seguro Social)**

No aplica

**8. Visitas a las Instalaciones de los Licitantes (4.24.4 inciso g) de las Políticas Bases y Lineamientos en Materia de Adquisiciones, Arrendamientos y Servicios del Instituto Mexicano del Seguro Social)**

Para el presente procedimiento no habrá visitas a las instalaciones del licitante durante el proceso de contratación.

Durante la prestación del servicio, **el Instituto podrá verificar en cualquier momento** la correcta prestación del servicio, en relación con la información presentada en la proposición del licitante, referente al servicio de mérito, en este contexto el proveedor otorgará las facilidades necesarias al personal del Instituto para llevar a cabo dicha verificación.

Para el supuesto del segundo párrafo de este numeral, dicha acta será considerada para la emisión de la evaluación técnica, así mismo dicho documento deberá ser acompañado del cuestionario llamado **“Cédula de verificación de instalaciones y equipo”** (archivo en excel).





## 9. Sanciones (Penas convencionales y deducciones) (4.24.4 inciso h) de las Políticas Bases y Lineamientos en Materia de Adquisiciones, Arrendamientos y Servicios del Instituto Mexicano del Seguro Social)

Con el propósito de garantizar el cabal cumplimiento a las obligaciones establecidas en los contratos que se deriven en el presente procedimiento, de conformidad a lo establecido en los Artículos 45 fracción XIX, 53 y 53 bis, de la Ley de Adquisiciones Arrendamientos y Servicio del Sector Público (LAASSP) y 85 fracción V, 86 segundo párrafo, 95, 96, 97, 98 y 100 de su reglamento; aplicará las sanciones descritas a continuación o, en su caso, llevará a cabo la cancelación del servicio o el procedimiento de rescisión administrativa del contrato.

Los porcentajes establecidos en las Penas Convencionales y Deductivas aplican, sin considerar el I.V.A.

El cálculo de las penas convencionales y deductivas se realizara hasta la fecha en que materialmente se cumpla la obligación, siempre y cuando no superen en su conjunto el 10% del valor total del contrato, en caso de que superen dicho porcentaje el contrato podrá ser rescindido.

El Prestador del Servicio a su vez, autoriza al Instituto a descontar las cantidades que resulten de aplicar las Penas Convencionales y Deductivas, sobre los pagos que deba cubrir, respecto de cualquier contrato vigente que tenga suscrito con el Instituto o mediante las órdenes de ingreso correspondientes.

### 9.1. Penas Convencionales

En el caso de que el Prestador del Servicio incurra en atraso injustificado en el inicio de la prestación del servicio objeto del contrato, de conformidad con lo establecido en el artículo 53 de la Ley, así como en el numeral 5.5.8 de las Políticas Bases y Lineamientos en Materia de Adquisiciones, Arrendamientos y Servicios del Instituto Mexicano del Seguro Social vigente, se aplicarán las penas convencionales a cargo del Prestador del Servicio por atraso en el inicio de la prestación del servicio de recolección, transporte externo, lavado, planchado, doblado, emplayado o empaquetado y entrega de ropa limpia hospitalaria propiedad del IMSS en OOAD y unidades médicas de alta especialidad.

El personal del Prestador del Servicio deberá recolectar ropa sucia o nueva propiedad del instituto, contar, clasificar, verificar el estado físico de las prendas, transportar las prendas a las instalaciones donde se llevara a cabo el lavado e higienizado, planchado, doblado, emplayado o empaquetado, así como entregar la ropa limpia en el Almacén de Ropería de la Unidad Usuaría en OOAD y UMAE, en un máximo de 24 horas posteriores a su recepción, caso contrario será acreedor a las penalizaciones correspondientes, de acuerdo a lo establecido en el Anexo Técnico para la contratación del servicio de recolección, transporte externo, lavado, planchado,





GOBIERNO DE  
**MÉXICO**



**2020**  
LEONA VICARIO  
MEDICINA MADRE DE LA PATRIA

Convocatoria  
Licitación Pública Nacional  
Electrónica

Número:  
LA-050GYR019-E175-2020

doblado, emplayado o empaquetado y entrega de ropa hospitalaria propiedad del IMSS en OOAD y UMAE, para el ejercicio fiscal 2021.

La pena convencional se calculará de acuerdo a los siguientes términos y condiciones expresados en la fórmula que se detalla a continuación:

$$Pca = \%d \times nda \times vspa$$

Dónde:

%d=10 %

Pca=pena convencional aplicable

Nda=número de días de atraso

Vspa=valor de los servicios a facturar por día, sin IVA.

- a) Se aplicará una pena convencional del 10% sobre el monto a facturar por día, cuando el Prestador del Servicio no cumpla con los horarios y frecuencias de recolección de ropa sucia o nueva y entrega de ropa limpia, de acuerdo a lo establecido por las unidades médicas y no médicas en el Anexo 1 "Domicilios, Horarios y Frecuencias", de acuerdo a lo establecido en el numeral 4 del Anexo Técnico para la contratación del servicio de recolección, transporte externo, lavado, planchado, doblado, emplayado o empaquetado y entrega de ropa hospitalaria propiedad del IMSS en OOAD y UMAE, para el ejercicio 2021el ejercicio fiscal 2021.
- b) Se aplicará una pena convencional del 10% sobre el monto a facturar por día, cuando el Prestador del Servicio no entregue a la unidad usuaria la ropa que fue rechazada por no reunir condiciones de uso, durante un plazo máximo de 24 horas posteriores a partir de la notificación del canje para entregar la ropa en condiciones de uso, dicha ropa deberá quedar registrada en el anexo 8 "Conteo y Clasificación en la Entrega de Ropa Limpia y Recolección de Ropa Sucia", de acuerdo a lo establecido en el numeral 38 del Anexo Técnico para la contratación del servicio de recolección, transporte externo, lavado, planchado, doblado, emplayado o empaquetado y entrega de ropa hospitalaria propiedad del IMSS en OOAD y UMAE, para el ejercicio fiscal 2021.
- c) Se aplicará una pena convencional del 10% sobre el monto por día, cuando el prestador del servicio presente diferencias entre las cantidades de ropa sucia y limpia sin establecer la causa de la diferencia en el Anexo 8 y las prendas faltantes y no integre en la siguiente entrega las prendas faltantes, de acuerdo a lo establecido en el numeral 41 del Anexo Técnico para la contratación del servicio de recolección, transporte externo, lavado, planchado, doblado, emplayado o empaquetado y entrega de ropa hospitalaria propiedad del IMSS en OOAD y UMAE, para el ejercicio fiscal 2021.





## 9.2. Deducciones

El personal del Instituto verificará aleatoriamente los paquetes entregados con el objeto de que las prendas no presenten manchas, estén mal planchadas o mal dobladas, tengan mal olor, o no cumplan con las condiciones de uso, en caso de detectar alguna anomalía serán rechazados el/los paquetes que contengan anomalías y se aplicará la deductiva correspondiente.

En el supuesto que se detecten las inconsistencias señaladas en el párrafo anterior, dicha ropa será regresada al Prestador del Servicio, quien la someterá a un nuevo proceso de la etapa que le corresponda, mismo que deberá ser entregada al IMSS en un plazo máximo de 24 horas, sin costo adicional para el Instituto.

El Instituto de conformidad con lo dispuesto por el artículo 53 bis de la Ley, 97 de su Reglamento y 5.5.8 de sus Políticas Bases y Lineamientos en Materia de Adquisiciones, Arrendamientos y Servicios del Instituto Mexicano del Seguro Social vigente, procederá a la aplicación de deducciones al pago de los servicios con motivo del incumplimiento parcial o deficiente de los mismos conforme a los siguientes supuestos:

- a) Se aplicará una deductiva del 2.5% sobre el monto facturado por día por unidad usuaria cuando el Prestador del Servicio entregue la ropa limpia y recolecte ropa sucia después de la **primer hora**, establecida en el Anexo 1 "Domicilios, Horarios y Frecuencias" para la entrega de ropa limpia en unidades médicas y no médicas, de acuerdo a lo establecido en el numeral 4 del Anexo Técnico para la contratación del servicio de recolección, transporte externo, lavado, planchado, doblado, emplayado o empaquetado y entrega de ropa hospitalaria propiedad del IMSS en OOAD y UMAE, para el ejercicio fiscal 2021.

En el supuesto anterior, cuando el Prestador del Servicio, no llegue después de la primer hora, para realizar la entrega de Ropa Limpia y Recolección de Ropa Sucia de acuerdo con lo establecido en el Anexo 1 "Domicilios, Horarios y Frecuencias", a partir de la segunda hora, además de la deductiva correspondiente, se considerará como una pena convencional, por lo que se le aplicará lo descrito en el inciso a) del numeral 9.1 de los presentes Términos y Condiciones.

- b) Se aplicará una deductiva del 10% sobre el monto a facturar por paquete, cuando a el Prestador del Servicio se le rechace Ropa por no reunir las Condiciones de Uso, establecidas en los numerales 36 y 38 del Anexo Técnico para la contratación del servicio de recolección, transporte externo, lavado, planchado, doblado, emplayado o empaquetado y entrega de ropa hospitalaria propiedad del IMSS en OOAD y UMAE, para el ejercicio 2021el ejercicio fiscal 2021.





- c) Se aplicará una deductiva del 10% sobre el monto a facturar por día, cuando el prestador del servicio no entregue al personal del Instituto de la unidad usuaria la ropa limpia que por el desgaste de uso presente daños en el textil o confección para su rehabilitación, establecido en el numeral 40 del Anexo Técnico para la contratación del servicio de recolección, transporte externo, lavado, planchado, doblado, emplayado o empaquetado y entrega de ropa hospitalaria propiedad del IMSS en OOAD y UMAE, para el ejercicio fiscal 2021.
- d) Se aplicará una deductiva del 10% sobre el monto facturado por día por unidad usuaria cuando el Prestador del Servicio incurra en faltantes de prendas al momento de la entrega de la ropa limpia, de acuerdo lo establecido en el numeral 41 del Anexo Técnico para la contratación del servicio de recolección, transporte externo, lavado, planchado, doblado, emplayado o empaquetado y entrega de ropa hospitalaria propiedad del IMSS en OOAD y UMAE, para el ejercicio fiscal 2021.
- e) Se aplicará una deductiva del 10% sobre el monto facturado por día por unidad usuaria, cuando el prestador de servicio no entregue paquetes de ropa limpia en el almacén de ropa limpia de la unidad usuaria, en contenedores o carritos de plástico, aluminio o material similar, previamente higienizados, de acuerdo a lo establecido en el numeral 42 del Anexo Técnico para la contratación del servicio de recolección, transporte externo, lavado, planchado, doblado, emplayado o empaquetado y entrega de ropa hospitalaria propiedad del IMSS en OOAD y UMAE, para el ejercicio fiscal 2021.
- f) Se aplicará una deductiva del 10% sobre el monto facturado por día por unidad usuaria, cuando el personal del prestador del servicio en la recolección de ropa sucia y en la entrega de ropa limpia no cuente con equipo de protección, de acuerdo a lo establecido en el numeral 10 y 35 del Anexo Técnico para la contratación del servicio de recolección, transporte externo, lavado, planchado, doblado, emplayado o empaquetado y entrega de ropa hospitalaria propiedad del IMSS en OOAD y UMAE, para el ejercicio fiscal 2021.
- g) Se aplicará una deductiva del 5% sobre el monto facturado por día por unidad usuaria, cuando el personal del prestador del servicio, una vez concluida la recepción de la ropa, no realice la limpieza del área utilizada para el conteo y clasificación, mismo que debe ser sin costo adicional para el instituto, de acuerdo a lo establecido en el numeral 12 del Anexo Técnico para la contratación del servicio de recolección, transporte externo, lavado, planchado, doblado, emplayado o empaquetado y entrega de ropa hospitalaria propiedad del IMSS en OOAD y UMAE, para el ejercicio fiscal 2021.
- h) Se aplicará una deductiva del 10% sobre el monto facturado por día, cuando el transporte donde se llevará a cabo la recolección de ropa sucia o nueva, así como la entrega de ropa limpia no cumpla con las siguientes características:



- Contar con una separación del conductor y el lugar de carga.
- El vehículo deberá contar con paredes, techo y piso forrado en lámina.
- Caja cerrada, que mantenga ropa hospitalaria en condiciones óptimas.

Lo anterior, de acuerdo a lo establecido en el numeral 15.1 del Anexo Técnico para la contratación del servicio de recolección, transporte externo, lavado, planchado, doblado, emplayado o empaquetado y entrega de ropa hospitalaria propiedad del IMSS en OOAD y UMAE, para el ejercicio fiscal 2021.

- i) Se aplicará una pena deductiva del 10% sobre el monto facturado por día por unidad usuaria, cuando los vehículos que se utilicen para transportar ropa limpia no sean debidamente higienizados, de acuerdo al Anexo 9 "Proceso de higienizado de los vehículos para el transporte de ropa hospitalaria", de acuerdo a lo establecido en el numeral 15.2 del Anexo Técnico para la contratación del servicio de recolección, transporte externo, lavado, planchado, doblado, emplayado o empaquetado y entrega de ropa hospitalaria propiedad del IMSS en OOAD y UMAE, para el ejercicio fiscal 2021.
- j) Se aplicará una pena deductiva del 10% sobre el monto facturado por día cuando los vehículos del prestador del Servicio transporte de manera simultánea ropa limpia y sucia, de acuerdo a lo establecido en el numeral 16 del Anexo Técnico para la contratación del servicio de recolección, transporte externo, lavado, planchado, doblado, emplayado o empaquetado y entrega de ropa hospitalaria propiedad del IMSS en OOAD y UMAE, para el ejercicio fiscal 2021.

La ropa limpia no será recibida en ninguna unidad y se considerará como atraso en la entrega de la prestación del servicio de conformidad con el numeral 9.1, inciso a) de los presentes términos y condiciones.

- k) Se aplicará una deductiva del 10% sobre el monto facturado por día, cuando el prestador del servicio no prevenga la formación de fauna nociva de los vehículos utilizados para la prestación del servicio, mediante fumigación mensual, de acuerdo a lo establecido en el numeral 17 del Anexo Técnico para la contratación del servicio de recolección, transporte externo, lavado, planchado, doblado, emplayado o empaquetado y entrega de ropa hospitalaria propiedad del IMSS en OOAD y UMAE, para el fiscal 2021.
- l) Se aplicará una deductiva del 10% sobre el monto facturado por día, cuando el prestador del servicio, utilice los vehículos para un servicio distinto a la recolección de ropa sucia y la entrega de ropa limpia durante la recolección, transporte externo de ropa hospitalaria propiedad del IMSS, de acuerdo a lo establecido en el numeral 18 del Anexo Técnico.
- m) Se aplicará una deductiva del 10% sobre el monto facturado por día, cuando el prestador del servicio, mezcle la ropa del Instituto con otro tipo de carga o





sustancias durante la recolección, transporte externo de ropa hospitalaria propiedad del IMSS, de acuerdo a lo establecido en el numeral 19 del Anexo Técnico.

- n) Se aplicará una deductiva del 10% sobre el monto facturado por día por unidad usuaria, cuando el Prestador del Servicio no realice la entrega de ropa en paquetes o no la entregue en paquetes de un mismo tipo de prenda conforme a lo establecido en el Anexo 6 Manual Grafico de Planchado y Doblado, numeral 2 Empaquetado de Ropa Limpia del Anexo Técnico para la contratación del servicio de recolección, transporte externo, lavado, planchado, doblado, emplayado o empaquetado y entrega de ropa hospitalaria propiedad del IMSS en OOAD y UMAE, para el ejercicio fiscal 2021.
- o) Se aplicará una deductiva del 10% sobre el monto facturado por día, cuando se detecte que para el lavado e higienizado de la ropa el Prestador del Servicio no se apegue a lo señalado en el Anexo 5 "Fases del proceso de lavado y fórmulas", de acuerdo a lo establecido en el numeral 21 del Anexo Técnico para la contratación del servicio de recolección, transporte externo, lavado, planchado, doblado, emplayado o empaquetado y entrega de ropa hospitalaria propiedad del IMSS en OOAD y UMAE, para el ejercicio fiscal 2021, conforme a numeral 8 de los presentes términos y condiciones
- p) Se aplicará una deductiva del 10% sobre el monto facturado por día por unidad, cuando el Prestador del Servicio entregue ropa que no sea propiedad del Instituto, debiendo apegarse a lo establecido en el numeral 23 del Anexo Técnico para la contratación del servicio de recolección, transporte externo, lavado, planchado, doblado, emplayado o empaquetado y entrega de ropa hospitalaria propiedad del IMSS en OOAD y UMAE, para el ejercicio fiscal 2021.
- q) Se aplicará una deductiva del 10% sobre el monto facturado por día, cuando se detecte que para el lavado e higienizado de la ropa el Prestador del Servicio no realizó la separación de acuerdo al tipo de prendas, grado de suciedad y color, de acuerdo a lo establecido en el numeral 24 del Anexo Técnico para la contratación del servicio de recolección, transporte externo, lavado, planchado, doblado, emplayado o empaquetado y entrega de ropa hospitalaria propiedad del IMSS en OOAD y UMAE, para el ejercicio fiscal 2021 conforme a numeral 8 de los presentes términos y condiciones.
- r) Se aplicará una deductiva del 10% sobre el monto facturado por día, cuando se detecte que para determinar los kg de ropa limpia recibida en las unidades usuarias, facturación y pago del servicio, el prestador del servicio no se apegó al peso unitario por tipo de prenda que se describen en el anexo 3, y a lo señalado en el numeral 5 del Anexo Técnico para la contratación del servicio de recolección, transporte externo, lavado, planchado, doblado, emplayado o empaquetado y entrega de ropa hospitalaria propiedad del IMSS en OOAD y UMAE, para el ejercicio fiscal 2021.





- s) La fecha de pago al Prestador del Servicio estipulada en los contratos se realizará en los términos y plazos normados por la Dirección de Finanzas, en el "Procedimiento para la recepción, glosa y aprobación de documentos presentados para trámite de pago", sin que éstos rebasen los 20 (veinte) días naturales posteriores a aquel en que presente su factura, lo cual, el prestador de servicios deberá de presentar su facturación en un plazo que no podrá exceder de 20 días naturales posteriores al término de cada mes de los servicios prestados en el mes inmediato anterior, de acuerdo a lo establecido en el numeral 12 de los presentes términos y condiciones.
- t) En el supuesto de que el prestador de servicios no entregue su facturación en las Unidades para su validación, en el plazo establecido en el inciso inmediato anterior, se aplicará una deductiva equivalente al 1% de la facturación no entregada. Dicha deductiva será calculada y aplicada cada mes, hasta que se acredite la entrega total de la documentación.

El Prestador del Servicio a su vez, autoriza al Instituto a descontar las cantidades que resulten de aplicar las deductivas en comento, sobre los pagos que deba cubrir, respecto de cualquier contrato vigente que tenga suscrito con el Instituto o mediante las órdenes de ingreso correspondientes.

#### **10. Garantías (4.24.4 inciso j) de las Políticas Bases y Lineamientos en Materia de Adquisiciones, Arrendamientos y Servicios del Instituto Mexicano del Seguro Social)**

El proveedor, para garantizar el cumplimiento de todas y cada una de las obligaciones estipuladas en el contrato adjudicado, de conformidad con lo establecido en el numeral 4.30.1 de las POBALINES, deberá presentar al administrador de su contrato, entregara una representación impresa de la fianza expedida por afianzadora debidamente constituida en términos de la Ley de Instituciones de Seguros y de Fianzas, por un importe equivalente al 10% (diez por ciento) del monto total máximo del contrato, sin considerar el Impuesto al Valor Agregado, a favor del Instituto Mexicano del Seguro Social y deberá cubrir la vigencia del contrato.

Se entenderá que los servicios son entregados a entera satisfacción del Instituto, cuando cuente con la documentación soporte debidamente firmada y sellada por los administradores del contrato.

Las modificaciones en monto, plazo o vigencia a los contratos conllevarán el respectivo ajuste a la garantía de cumplimiento cuando dicho incremento no se encuentre cubierto por la garantía originalmente otorgada, para lo cual deberá estipularse en el convenio modificatorio respectivo el plazo para entregar la ampliación de garantía, el cual no deberá exceder de diez días naturales siguientes a la firma de dicho convenio, así como la fecha de entrega de la prestación del servicio para las cantidades adicionales.





GOBIERNO DE  
**MÉXICO**



**2020**  
LEONA VICARIO  
SECRETARÍA DE SALUD

Convocatoria

Licitación Pública Nacional  
Electrónica

Número:  
LA-050GYR019-E175-2020

De conformidad con el artículo 81 fracción II del Reglamento de la Ley de Adquisiciones, Arrendamientos y Servicios del Sector Público, la aplicación de las garantías de cumplimiento del contrato se aplicarán de manera proporcional al monto de las obligaciones incumplidas, es decir la garantía será divisible y se ejecutará en razón de los bienes o servicios que no sean entregados a entera satisfacción del Instituto.

La garantía de cumplimiento a las obligaciones del contrato se liberará mediante autorización por escrito por parte del Instituto en forma inmediata, siempre y cuando el proveedor haya cumplido a satisfacción con todas las obligaciones contractuales durante la vigencia del contrato, de conformidad con lo establecido en el numeral 5.5.5.5 de los POBALINES del Instituto.

De lo anterior el proveedor acepta:

- a) Su voluntad en caso de que existan créditos a su favor contra **"EL INSTITUTO"**, de renunciar al derecho a compensar que le concede la legislación sustantiva civil aplicable, por lo que otorga su consentimiento expreso para que en el supuesto de incumplimiento de las obligaciones que deriven del contrato, se haga efectiva la garantía otorgada, así como cualquier otro saldo a favor de **"EL INSTITUTO"**.
- b) Su conformidad para que la fianza que garantiza el cumplimiento del contrato, permanezca vigente durante la sustanciación de todos los procedimientos judiciales o arbitrales y los recursos legales que se interpongan, con relación al contrato, hasta que sea dictada resolución definitiva que cause ejecutoria por parte de la autoridad o tribunal competente.
- c) Su conformidad para que la institución de fianzas entere el pago de la cantidad reclamada hasta por el monto garantizado más, en su caso, la indemnización por mora que derive del artículo 276 de la Ley de Instituciones de Seguros y de Fianzas, aun cuando la obligación se encuentre sub judice.
- d) En virtud de procedimiento ante autoridad judicial, no judicial o tribunal arbitral, salvo que el acto rescisorio sea combatido y el fiado obtenga la suspensión de su ejecución, ya sea en el recurso administrativo, en el juicio contencioso o ante el tribunal arbitral correspondiente.
- e) En caso de que el procedimiento administrativo, o ante autoridad judicial o tribunal arbitral resulte favorable a los intereses del fiado, y la institución de fianzas haya pagado la cantidad reclamada, el beneficiario devolverá a la afianzadora la cantidad pagada en un plazo máximo de **100** días hábiles contados a partir de que la resolución favorable al fiado haya causado ejecutoria.





- f) Su aceptación para que la fianza de cumplimiento permanezca vigente hasta que las obligaciones garantizadas hayan sido cumplidas en su totalidad, en la inteligencia que la conformidad para la liberación deberá ser otorgada mediante escrito suscrito por **"EL INSTITUTO"**.
- g) Su conformidad en que la reclamación que se presente ante la afianzadora por incumplimiento de contrato, quedará integrada con la siguiente documentación:
- Reclamación por escrito a la Institución de Fianzas.
  - Copia de la póliza de fianza en su caso, sus documentos modificatorios.
  - Copia del contrato garantizado y en su caso sus convenios modificatorios.
  - Copia del documento de notificación al fiado de su incumplimiento.
  - En su caso, la rescisión del contrato y su notificación.
  - En su caso, documento de terminación anticipada y su notificación.
  - Copia del finiquito y en su caso, su notificación.
  - Importe reclamado

## **11. Plazo y condiciones de canje o devolución de los bienes**

### **11.1. Canje**

El Prestador del Servicio deberá entregar ropa libre de residuos de productos químicos, caso contrario, no se recibirá y se devolverá dicha ropa en el mismo momento al prestador del servicio, de acuerdo a lo establecido en el numeral 35 del anexo técnico para la contratación del Servicio de Recolección, Transporte Externo, Lavado, Planchado, Doblado, Empleado o Empaquetado y Entrega de Ropa Hospitalaria Propiedad del IMSS en las OOAD y Unidades Médicas de Alta Especialidad

Los Prestador del Servicio tendrá un plazo máximo de 24 horas posteriores a partir de la notificación del canje para entregar la ropa que fue rechazada en condiciones de uso.

### **11.2. Devolución**

También procederá la devolución del total de la ropa entregada como limpia, cuando durante un plazo máximo de 24 horas posteriores a partir de la notificación del canje para entregar la ropa en condiciones de uso, se detecte el mismo defecto de la ropa anteriormente rechazada o esta no haya sido sometida por el Prestador del Servicio a reproceso. Asimismo, cuando el prestador del servicio no entregue la ropa dentro de las dos horas posteriores, a los horarios establecidos en el Anexo 1 "Domicilios, Horarios y Frecuencias"





GOBIERNO DE  
**MÉXICO**



2020  
LEONA VIGARIO  
SECRETARÍA DE SALUD

Convocatoria  
Licitación Pública Nacional  
Electrónica

Número:  
LA-050GYR019-E175-2020

## 12. Pago (4.24.4 inciso k) de las Políticas Bases y Lineamientos en Materia de Adquisiciones, Arrendamientos y Servicios del Instituto Mexicano del Seguro Social)

El pago se realizará en pesos mexicanos, en los plazos normados por la Dirección de Finanzas en el "Procedimiento para la recepción, glosa y aprobación de documentos presentados para trámite de pago y la constitución, modificación, cancelación, operación y control de fondos fijos", sin que éstos rebasen los 20 (veinte) días naturales posteriores a aquel en que **"EL PROVEEDOR"** presente en las áreas de trámite de erogaciones la representación impresa del Comprobante Fiscal Digital por Internet (CFDI), siempre y cuando se cuente con la suficiencia presupuestal, así como con la documentación comprobatoria que acredite la prestación de los servicios, y se indique en dicha documentación los servicios proporcionados, número de proveedor, número de contrato, número de fianza y denominación social de la afianzadora, en su caso.

**"EL PROVEEDOR"** deberá expedir sus CFDI, en el esquema de facturación electrónica, con las especificaciones normadas por el Servicio de Administración Tributaria (SAT) a nombre del Instituto Mexicano del Seguro Social, con Registro Federal de Contribuyentes IMS421231I45, domicilio en Avenida Paseo de la Reforma número 476, Colonia Juárez, Código Postal 06600, Demarcación Territorial Cuauhtémoc, en la Ciudad de México.

**"EL PROVEEDOR"**, para cada uno de los pagos que efectivamente reciba, de acuerdo con esta cláusula, deberá de expedir a nombre de **"EL INSTITUTO"**, el "CFDI con complemento para la recepción de pagos", también denominado "recibo electrónico de pago", el cual elaborará dentro de los plazos establecidos por las disposiciones fiscales vigentes y lo cargará en el portal de servicios a proveedores de la página de **"EL INSTITUTO"**.

Para la validación de dichos comprobantes **"EL PROVEEDOR"** deberá cargar en internet, a través del portal de servicios a proveedores de la página de **"EL INSTITUTO"** el archivo en formato XML, la validez de los mismos será determinada durante la carga y únicamente los comprobantes válidos serán procedentes para pago.

El pago se realizará mediante transferencia electrónica de fondos, a través del esquema electrónico interbancario que **"EL INSTITUTO"** tiene en operación; para tal efecto, **"EL PROVEEDOR"** proporcionará con oportunidad su número de cuenta, CLABE, banco y sucursal, a menos que **"EL PROVEEDOR"** acredite en forma fehaciente la imposibilidad para ello.

El pago se depositará en la fecha programada, a través del esquema interbancario si la cuenta bancaria de **"EL PROVEEDOR"** está contratada con BANORTE, BBVA, BANCOMER, HSBC, SCOTIABANK INVERLAT o a través del esquema interbancario vía



ANEXOS  
CONTRATOS



GOBIERNO DE  
**MÉXICO**



**2020**  
LEONORA VICARIO  
SECRETARÍA DE SALUD Y PROTECCIÓN SOCIAL

Convocatoria  
Licitación Pública Nacional  
Electrónica

Número:  
LA-050GYR019-E175-2020

SPEI (Sistema de Pagos Electrónicos Interbancarios), si la cuenta pertenece a un banco distinto a los antes mencionados.

El administrador del contrato será quien dará la autorización para que la Dirección de Finanzas proceda a su pago de acuerdo con lo normado en el anexo "Cuentas Contables" del "Procedimiento para la recepción, glosa y aprobación de documentos presentados para trámite de pago y la constitución, modificación, cancelación, operación y control de fondos fijos".

En ningún caso se deberá autorizar el pago de los servicios, si no se ha determinado, calculado y notificado a **"EL PROVEEDOR"** las penas convencionales o deducciones pactadas en el presente contrato, así como su registro y validación en el Sistema PREI Millenium.

**"EL PROVEEDOR"** se obliga a no cancelar ante el SAT los CFDI a favor de **"EL INSTITUTO"** previamente validados en el portal de servicios a proveedores, salvo justificación y comunicación por parte del mismo al administrador del contrato para su autorización expresa, debiendo éste informar a las áreas de trámite de erogaciones de dicha justificación y reposición del CFDI en su caso.

**"EL PROVEEDOR"** deberá entregar el CFDI a favor de **"EL INSTITUTO"** por el importe de la aplicación de la pena convencional por atraso.

Las Unidades Responsables del Gasto (URG) deberán registrar el contrato y su dictamen presupuestal en el Sistema PREI Millenium para el trámite de pago correspondiente.

**"EL PROVEEDOR"**, durante la vigencia del presente contrato, se obliga a presentar a **"EL INSTITUTO"**, junto con el CFDI respectivo la constancia positiva y vigente emitida por el INFONAVIT y la "Opinión de cumplimiento de obligaciones en materia de seguridad social", vigente y positiva, la cual puede ser consultada a través de la página electrónica <http://www.imss.gob.mx/tramites/cumplimiento-obligaciones>, en los términos requeridos por **"EL INSTITUTO"**. (En caso de aplicar)

Para que **"EL PROVEEDOR"** pueda celebrar un contrato de cesión de derechos de cobro, deberá notificarlo por escrito a **"EL INSTITUTO"** con un mínimo de 5 días naturales anteriores a la fecha de pago programada; el administrador del contrato o, en su caso, el Titular del Área Requirente, deberá entregar los documentos sustantivos de dicha cesión al área responsable de realizar el proceso, conforme al "Procedimiento para la recepción, glosa y aprobación de documentos presentados para trámite de pago y la constitución, modificación, cancelación, operación y control de fondos fijos".

De igual forma procederá en caso de que celebre contrato de cesión de derechos de cobro a través de factoraje financiero conforme al Programa de Cadenas Productivas de Nacional Financiera, S.N.C., Institución de Banca de Desarrollo.





En caso de que **"EL PROVEEDOR"** reciba pagos en exceso deberá reintegrar las cantidades pagadas en exceso más los intereses correspondientes, conforme a la tasa que establezca la Ley de Ingresos de la Federación, en los casos de prórroga para el pago de créditos fiscales. Los intereses se calcularán sobre las cantidades en exceso y se computarán por días naturales desde la fecha de su entrega hasta la fecha en que se pongan efectivamente las cantidades a disposición de **"EL INSTITUTO"**.

En caso de que **"EL PROVEEDOR"** presente su CFDI con errores o deficiencias, conforme a lo previsto en los artículos 89 y 90 del Reglamento de la Ley de Adquisiciones, Arrendamientos y Servicios del Sector Público, **"EL INSTITUTO"** dentro de los 3 (tres) días hábiles siguientes a la recepción de la misma, indicará por escrito a **"EL PROVEEDOR"** las deficiencias o errores que deberá corregir. El periodo que transcurra a partir de la entrega del citado escrito y hasta que **"EL PROVEEDOR"** presente las correcciones no se computará dentro del plazo estipulado para el pago.

El pago de los servicios quedará condicionado proporcionalmente al pago que **"EL PROVEEDOR"** deba efectuar por concepto de penas convencionales por atraso y/o por concepto de deducciones. En ambos casos, **"EL INSTITUTO"** realizará las retenciones correspondientes sobre el CFDI que se presente para pago. En el entendido de que en el supuesto de que sea rescindido el contrato, no procederá el cobro de dichas penalizaciones, ni la contabilización de las mismas para hacer efectiva la garantía de cumplimiento, de conformidad con lo establecido por el artículo 95 del Reglamento de la Ley de Adquisiciones, Arrendamientos y Servicios del Sector Público.

**13. Mecanismos de comprobación, supervisión y verificación del servicio (4.24.4 inciso l) de las Políticas Bases y Lineamientos en Materia de Adquisiciones, Arrendamientos y Servicios del Instituto Mexicano del Seguro Social)**

Si durante el transporte externo de la ropa, se presentara una contingencia o accidente, el Prestador del Servicio estará obligado a realizar oportunamente todas aquellas acciones que minimicen daño a las personas, sus bienes y medio ambiente, así como repararlos en los términos de la legislación aplicable.

El Instituto podrá verificar en cualquier momento el cumplimiento de las condiciones pactadas en el contrato que se suscriba, como resultado del proceso de contratación de servicio en materia de recolección, transporte externo, lavado, planchado, doblado, empaquetado o empaquetado y entrega de ropa hospitalaria, propiedad del IMSS en OOAD y UMAE.

**14. Anticipos (4.24.4 inciso m) de las Políticas Bases y Lineamientos en Materia de Adquisiciones, Arrendamientos y Servicios del Instituto Mexicano del Seguro Social)**

ANEXOS  
DIVISION DE CONTRATOS



Para el presente procedimiento no se otorgará anticipos.

**15. Administrador del contrato (4.24.6, 5.3.15 de las Políticas Bases y Lineamientos en Materia de Adquisiciones, Arrendamientos y Servicios del Instituto Mexicano del Seguro Social)**

El administrador del Contrato en OOAD deberán ser los Jefes de Servicios o quienes éstos designen con nivel inmediato inferior a ellos y en el caso de las UMAE los Directores y los Jefes de Departamento que dependan directamente de la Dirección de la UMAE, o quienes designen éstos con nivel inmediato inferior a ellos.

El Administrador del contrato deberá ser designado y el deberá aceptar por escrito y podrá auxiliarse para el debido cumplimiento de sus obligaciones, con otros servidores públicos cuando las condiciones contractuales lo requieran, en este caso, dichos auxiliares deberán ser designados por escrito, y serán corresponsables de las actividades que se les asignen y de mantener informado al Administrador del Contrato la periodicidad y forma que se les indique.

Con fundamento en el numeral 5.4.13 de las Políticas, Bases y Lineamientos en Materia de Adquisiciones, Arrendamientos y Prestación de Servicios del Instituto Mexicano del Seguro Social, el Titular de la División de Servicios Complementarios, en su calidad de área consolidadora, será quien firme los contratos y/o convenios modificatorios, en representación de los administradores de los mismos; esto sin perjuicio de las obligaciones conferidas a éstos en la normativa de la materia, para el cabal cumplimiento de la responsabilidad que tiene los administradores del Contrato.

Las OOAD y UMAE designan a su respectivo Administrador del Contrato, los cuales son los responsables de verificar el cumplimiento de las obligaciones contractuales, como es la prestación del servicio, supervisar el cálculo de deducciones y penas convencionales, entre otros; el Administrador del Contrato podrá auxiliarse para el debido cumplimiento de sus obligaciones, con otros servidores públicos, cuando las condiciones contractuales lo requieran, en este caso dichos auxiliares serán corresponsables de las actividades que se les asignen y de mantener informado al administrador del contrato con la periodicidad y forma que se les indique.

El Administrador del Contrato, en OOAD y UMAE, es el servidor público en el que recae la responsabilidad de administrar y verificar el cumplimiento de los derechos y obligaciones establecidas en el contrato, que se indican en el **Anexo 13 "Directorio de Administradores de Contrato"**, siendo:

- OOAD: Jefes de Servicios o quienes designen éstos con nivel inmediato inferior a ellos.
- UMAE: Los Directores Médicos, Administrativos o quienes designen estos con nivel inmediato inferior a ellos.





**16. Representante Técnico (4.24.7 de las Políticas Bases y Lineamientos en Materia de Adquisiciones, Arrendamientos y Servicios del Instituto Mexicano del Seguro Social)**

El Titular de la División de Servicios Complementarios, así como el Servidor Público que éste mismo designe por escrito, participarán como representantes del Área Técnica, en la Junta de Aclaraciones y Realizará la Evaluación Técnica, vigilando que se cumpla con los requerimientos solicitados en el Anexo Técnico.

**17. Seguros (5.5.7 de las Políticas Bases y Lineamientos en Materia de Adquisiciones, Arrendamientos y Servicios del Instituto Mexicano del Seguro Social)**

El licitante adjudicado deberá presentar al Administrador del contrato, a más tardar el día que inicie la prestación del servicio, una póliza de responsabilidad civil que ampare a terceros, contratada por su cuenta, expedida por una institución de seguros del país debidamente autorizada en la cual se incluya:

La cobertura de Responsabilidad Civil de Inmuebles y Actividades de licitante que contenga la especificación de lo relativo a los servicios a realizar, detallando sus características, su ubicación, el período de ejecución y el monto y número de contrato, que ampare los daños y perjuicios que ocasione al Instituto y/o al patrimonio del mismo, a su personal, así como los que cause a terceros en sus bienes o personas con motivo de la ejecución de los servicios materia del contrato.

La suma asegurada de la póliza deberá ser acorde con la responsabilidad que asume el licitante por los servicios prestados, la cual deberá ser el monto máximo del contrato.

La póliza de seguro deberá contener las especificaciones siguientes:

1. Para efectos de esta póliza también se consideran como terceros al Instituto Mexicano del Seguro Social, así como a sus empleados, derechohabientes y visitantes; a otras empresas que realizan actividades en el instituto, a sus empleados y en general a los usuarios de la infraestructura del Instituto.
2. Cuando de un mismo siniestro resulten afectados los bienes de varias personas, la aseguradora pagará/reparará en primer lugar la indemnización por los daños que en su caso hubieren sufrido el Instituto y/o los bienes propios de mismo.
3. En caso de que exista el deducible establecido en la cobertura de responsabilidad civil, en caso de siniestro, siempre será a cargo del licitante.
4. Esta póliza no será cancelable por el prestador del servicio, sin contar con la autorización expresa y por escrito de Instituto.
5. La compañía aseguradora se compromete a dar aviso oportuno y por escrito a Instituto, del incumplimiento del pago de la prima del seguro, manifestando que la cobertura de la póliza se mantendrá vigente por 30 días naturales a partir de la fecha del aviso, para el pago de la prima respectiva.
6. La aseguradora renuncia a todos sus derechos de subrogación contra Instituto.



7. La suma asegurada que cubre los riesgos de Responsabilidad Civil de esta póliza operan como un seguro primario y sin derecho a contribución de cualquier otro seguro.
8. La compañía aseguradora se compromete a que antes de efectuar una modificación, cualquiera que sea su origen, a los términos y condiciones de la póliza de seguro, deberá recabar autorización del
9. Instituto y la modificación será efectiva previa aceptación por escrito de los nuevos términos y condiciones por parte del área requirente de los servicios.
10. Esta especificación tendrá prelación sobre el resto de las condiciones de esta póliza.

El licitante adjudicado deberá presentar al Administrador del contrato, a más tardar el día que inicie la prestación del servicio póliza de seguro con cobertura amplia que ampare el daño por robo, pérdida o extravío de las prendas propiedad de Instituto, la cual deberá garantizar que dichos bienes serán reintegrados al 100 % en caso de que se presente alguna eventualidad.

Escrito libre donde manifieste que en caso de resultar adjudicado, se compromete a entregar la(s) póliza(s) en los términos señalados en el numeral de "Seguros" del presente documento.

### 18. Rescisión Administrativa

El Instituto podrá rescindir administrativamente, en cualquier momento, el (los) contrato(s) que, en su caso, sea(n) adjudicado(s) en términos del artículo 54 de la Ley de Adquisiciones, Arrendamientos y Servicios del Sector Público:

- Cuando el proveedor no entregue la garantía de cumplimiento del contrato, dentro del término de 10 (diez) días naturales posteriores a la firma del mismo.
- Cuando el proveedor incurra en falta de veracidad total o parcial respecto a la información proporcionada para la celebración del contrato.
- Cuando se incumpla, total o parcialmente, con cualesquiera de las obligaciones establecidas en el contrato y sus anexos.
- Cuando se compruebe que el proveedor haya entregado servicios con características distintas a las pactadas en esta Licitación o cuando no los entregue conforme a las normas y/o calidad solicitadas por el Instituto.
- En caso de que el proveedor no reponga los bienes que le hayan sido devueltos para canje, por problemas de calidad, defectos o vicios ocultos, de acuerdo a lo estipulado.
- Cuando se transmitan total o parcialmente, bajo cualquier título, los derechos y obligaciones de los contratos, con excepción de los derechos de cobro, previa autorización del Instituto.
- Si la autoridad competente declara el concurso mercantil o cualquier situación análoga o equivalente que afecte el patrimonio del proveedor.
- Cuando los servicios entregados no estén acordes a lo establecido en el Anexo Técnico o los Términos y Condiciones.
- En el supuesto de que la Comisión Federal de Competencia Económica, de acuerdo a sus facultades, notifique al Instituto la sanción impuesta al proveedor con motivo de la colusión de precios en que hubiese incurrido durante el procedimiento licitatorio, en contravención a lo dispuesto en los artículos 53 de la Ley Federal de Competencia Económica y 34 de la "LAASSP".





GOBIERNO DE  
**MÉXICO**



**2020**  
En honor a  
**LEONA VICARIO**  
SECRETARÍA PADRE DE LA PATRIA

Convocatoria

Licitación Pública Nacional  
Electrónica

Número:  
LA-050GYR019-E175-2020

- Cuando de manera reiterativa y constante, el proveedor, sea sancionado por parte del Instituto con penalizaciones o deducciones sobre el mismo concepto de los bienes que proporciona al Instituto y con ello se afecten los intereses del Instituto.
- Cuando el Proveedor adjudicado no presente las pólizas de seguros indicadas en los presentes términos y condiciones.
- Cualquier otra causa de rescisión determinada en los presentes Términos y Condiciones.

## 19. Terminación Anticipada

El Instituto podrá dar por terminado anticipadamente el contrato sin responsabilidad para éste y sin necesidad de que medie resolución judicial alguna, cuando concurren razones de interés general o bien cuando por causas justificadas se extinga la necesidad de requerir los servicios y se demuestre que de continuar con el cumplimiento de las obligaciones pactadas se ocasionará un daño o perjuicio a el Instituto o se determine la nulidad total o parcial de los actos que dieron origen al instrumento jurídico con motivo de la resolución de una inconformidad emitida por la Secretaría de la Función Pública.

## 20. Datos Generales y Notificaciones Oficiales

Con la finalidad de establecer un canal de comunicación oficial con los proveedores, los licitantes acompañarán en su propuesta técnica, escrito en donde presenten los siguientes datos:

- Nombre completo del representante legal para recibir notificaciones y comunicaciones en su nombre y representación.
- Cargo.
- Domicilio.
- Teléfono (oficina y celular).
- Correo electrónico.

El proveedor se obliga a comunicar cualquier cambio en los datos de este contacto oficial, mediante escrito dirigido al Administrador del Contrato.

Cabe señalar, que el contacto designado por los Prestadores del Servicio, no tendrá que ser necesariamente el representante legal de la empresa, sin embargo toda notificación que se le haga llegar por parte del Instituto, se considerará de carácter oficial.

En caso de incumplir con la obligación de informar los cambios en el contacto oficial, el Instituto no se hace responsable por las situaciones que la omisión de esto afecte al proveedor.

Las notificaciones por parte del Instituto podrán realizarse por cualquiera de los siguientes medios:





GOBIERNO DE  
**MÉXICO**



Convocatoria  
Licitación Pública Nacional  
Electrónica

Número:  
LA-050GYR019-E175-2020

- Oficio entregado en el domicilio señalado en este apartado.
- Vía correo electrónico.

Asimismo, en el contrato se deberán incluir los siguientes datos:

Del Administrador del contrato y/o sus auxiliares:

- Nombre completo del contacto oficial:
- Cargo:
- Matricula:
- Domicilio:
- Correo electrónico:

Del Prestador del Servicio:

- Nombre completo del representante legal:
- Domicilio de las instalaciones donde se llevará a cabo la prestación del servicio:
- Correo electrónico.





Acta de Junta de Aclaraciones

Licitación Pública Nacional Electrónica Número LA-050GYR019-E175-2020

En la Ciudad de México, siendo las 10:00 horas del 2 de diciembre de 2020, en la sala de juntas de la División de Contratación de Activos y Logística; se dio inicio a la sesión de la Junta de Aclaraciones a la Convocatoria del procedimiento de Licitación Pública Nacional Electrónica número LA-050GYR019-E175-2020, para la contratación del "Servicio de Recolección, Transporte Externo, Lavado, Planchado, Doblado, Empleado o Empaquetado y entrega de Ropa Hospitalaria Propiedad del IMSS en OOAD Y UMAE para el ejercicio fiscal 2021", acto presidido por el Ingeniero Vicente Callejas Serrano, Titular de la División de Contratación de Activos y Logística, de la Coordinación Técnica de Adquisición de Bienes de Inversión y Activos, de la Coordinación de Adquisición de Bienes y Contratación de Servicios, lo anterior de conformidad con el numeral 7.1.3.2.2.3, del Manual de Organización de la Dirección de Administración.

De conformidad a lo establecido en el artículo 33 bis de la Ley de Adquisiciones, Arrendamientos y Servicios del Sector Público (LAASSP), siendo las 10:00 horas del 1 de diciembre de 2020, es decir, 24 horas antes de la fecha y hora señalada para la celebración de la Junta de Aclaraciones a la Convocatoria de la Licitación Pública Nacional Electrónica número LA-050GYR019-E175-2020, se verificó a través de CompraNet, si existían solicitudes de aclaración y escritos de interés recibidos en tiempo y forma, encontrándose lo siguiente:

Table with 4 columns: No., Remitente, Escrito de Interés, and Solicitudes de Aclaración. It lists 11 companies and their respective interest and clarification requests, with a total of 69 requests.

ANEXOS
DIVISION DE CONTRATOS



Acta de Junta de Aclaraciones

Licitación Pública Nacional Electrónica Número LA-050GYR019-E195-2020

Siendo las 10:00 horas del día 2 de diciembre de 2020 se publicó en CompraNet el aviso por el cual se suspendió la sesión en virtud del tiempo que se emplearía en darles contestación a las solicitudes de aclaración a la convocatoria del presente procedimiento para reanudarse a las 14:00 horas del 3 de diciembre de 2020.

Siendo las 14:00 horas del 3 de diciembre de 2020 se publicó en CompraNet el aviso por el cual se suspendió la sesión en virtud del tiempo que se emplearía en darles contestación a las solicitudes de aclaración a la convocatoria del presente procedimiento para reanudarse a las 10:00 horas del 4 de diciembre de 2020.

Siendo las 14:40 horas del 4 de diciembre de 2020 Con fundamento en el Artículo 33 de la Ley de Adquisiciones, Arrendamientos y Servicios del Sector Público (LAASSP), el Área Técnica realizó las precisiones siguientes:

Table with 3 columns: Número de prelación, Referencia, and Dice. It contains two rows of clarification details regarding procurement terms and conditions.



Acta de Junta de Aclaraciones

Licitación Pública Nacional Electrónica Número LA-050GYR019-EI75-2020

Relación de Verificadas propuestas para la ejecución del servicio

Anexo 10

Tipo de procedimiento
Fecha
Competencia

Table with 12 columns: No., Marca, Modelo, Tipo, No. de Serie, No. de Dirección, No. de Autorización, Vigencia de la autorización, Dependencia de origen, Compañía Aseguradora, No. de Póliza de seguro, Vigencia de la póliza de seguro. Includes 'Pagina 1' watermark.

Debe decir

Relación de Verificadas propuestas para la ejecución del servicio

Anexo 10

Tipo de procedimiento
Fecha
Competencia

Table with 12 columns: No., Marca, Modelo, Tipo, No. de Serie, No. de Dirección, No. de Autorización, Vigencia de la autorización, Dependencia de origen, Compañía Aseguradora, No. de Póliza de seguro, Vigencia de la póliza de seguro. Includes 'Pagina 1' watermark and a circled '0' in the 'Vigencia de la póliza de seguro' column.

A continuación, los representantes de las áreas requirente, técnica y contratante dieron contestación a las solicitudes de aclaración formuladas por los licitantes en el ámbito de su competencia, de la forma siguiente:

Eduardo Javier Eugenio García Aranda

Table with 4 columns: Consecutivo IMSS, Número de la convocatoria, Pregunta y/o aclaración, IMSS. Row 1: 1, 4.12 Propuesta Económica, Dijo: El licitante deberá presentar su propuesta económica, para lo cual podrá hacer uso del Anexo 9 de la presente convocatoria. En el Anexo Técnico y archivo de Excel, la Propuesta Económica se corresponde con el Anexo No. 11, Puede utilizar el formato de su elección, siempre y cuando solo envíe un formato de propuesta económica.

ANEXO 8
DIVISION DE CONTRATOS



Acta de Junta de Aclaraciones

Licitación Pública Nacional Electrónica Número LA-050GYR019-E175-2020

Consecutivo IMSS	Numeral de la convocatoria	Pregunta y/o aclaración	IMSS
		Cuál es el formato indicado a utilizar?	
2	Anexo 2 Términos y Condiciones Numeral 6 Folletos, catálogos, fotografías, manuales, entre otros para comprobar las especificaciones técnicas requeridas	¿En este numeral bastará con presentar únicamente los folletos, catálogos y/o fotografías de las instalaciones donde se realizará el servicio?	Es correcto, de acuerdo a lo establecido en el numeral 6 del anexo 2- Términos y Condiciones bastará con presentar folletos, catálogos y/o fotografías, con que cuentan las instalaciones en donde se llevará a cabo el servicio.
3	Anexo 2 Términos y Condiciones 8. Visitas a las Instalaciones de los Licitantes	Dice: Para el presente procedimiento no habrá visitas a las instalaciones del licitante durante el proceso de contratación.  Durante la prestación del servicio, el Instituto podrá verificar en cualquier momento la correcta prestación del servicio  Para el supuesto del segundo párrafo de este numeral, dicha acta será considerada para la emisión de la evaluación técnica  Pregunta: Podría la convocante aclarar si habrá visita a las instalaciones durante el proceso de contratación?  ¿En caso de ser positiva su respuesta, la "Cédula de verificación de instalaciones y equipo" nos será proporcionada en su momento para agregar junto con la propuesta técnica?	De acuerdo a lo establecido en el primer párrafo del numeral 8, Anexo 2.- Términos y Condiciones de la convocatoria en el presente procedimiento de licitación no habrá visitas a las instalaciones del licitante durante el proceso de contratación.
4	Anexo 2 Términos y Condiciones 17. Seguros	Dice: El licitante adjudicado deberá presentar al Administrador del contrato, a más tardar el día que inicie la prestación del servicio, una póliza de responsabilidad civil que ampare a terceros....  Pregunta: En caso de resultar adjudicados y	Se acepta como opción, debiendo entregar la póliza a más tardar al siguiente día hábil de la firma del contrato.



GOBIERNO DE  
MÉXICO



2020  
LEONORA VICARIO  
SECRETARÍA DE ECONOMÍA

DIRECCIÓN DE ADMINISTRACIÓN  
Unidad de Adquisiciones e Infraestructura  
Coordinación de Adquisición de Bienes  
y Contratación de Servicios  
Coordinación Técnica de Adquisición  
de Bienes de Inversión y Activos  
División de Contratación de Activos y Logística

Acta de Junta de Aclaraciones

Licitación Pública Nacional Electrónica Número LA-050GYR019-E175-2020

Consecutivo IMSS	Numeral de la convocatoria	Pregunta y/o aclaración	IMSS
		considerando que la firma del contrato esta programada para el 31 de diciembre y el inicio del contrato sería un día inhábil para las Compañías Aseguradoras, podemos entregar al Administrador del Contrato, un escrito bajo protesta de decir verdad donde manifestemos que nos comprometemos a realizar las gestiones necesarias para obtener dicho documento una vez que se cuente con la documentación necesaria para su trámite?	
5	Anexo 2 Términos y Condiciones 17. Seguros	Dice: El licitante adjudicado deberá presentar al Administrador del contrato, a más tardar el día que inicie la prestación del servicio póliza de seguro con cobertura amplia que ampare el daño por robo, pérdida o .....  Pregunta: Idem pregunta anterior	No se acepta su propuesta la póliza puede ser gestionada con el acta de fallo y deberá de ser presentar a más tardar el día que inicie la prestación del servicio.
6	ANEXO No. 10 Relación de Documentos presentar a	Podemos agregar a este anexo los documentos faltantes y que forman parte de la propuesta técnica, tales como lo solicitado e implícito en el numeral 4.1.1-, ó nos será entregado en este acto el formato corregido?	Se acepta su propuesta como opción, de conformidad CON EL cuarto párrafo del artículo 36 de la LAASSP. Se deberá incluir la descripción amplia y detallada del servicio, para lo cual el licitante deberá cumplir con las especificaciones contenidas en el Anexo 1 y Anexo 2 de la presente convocatoria, así como anexar a su propuesta los documentos solicitados en dichos anexos.  Los licitantes, para la presentación de su propuesta técnica, deberán ajustarse estrictamente a los requisitos y especificaciones previstos en el Anexo 1.- "Anexo Técnico" describiendo en forma amplia y detallada el servicio que esté ofertando, así como lo señalado por el Anexo 2.- "Términos

IMPRESIÓN DE ENTREGADOS

**SIN TEXTO**



**INSTITUTO MEXICANO DEL SEGURO SOCIAL**  
DIRECCIÓN DE ADMINISTRACIÓN  
UNIDAD DE ADQUISICIONES E INFRAESTRUCTURA  
COORDINACIÓN DE ADQUISICIÓN DE BIENES Y  
CONTRATACIÓN DE SERVICIOS  
COORDINACIÓN TÉCNICA DE PLANEACIÓN Y CONTRATOS

**Contrato Número**  
**DC21S090**

## **ANEXO 2**

**“PROPUESTA TÉCNICA, PROPUESTA ECONÓMICA Y ACTA DE FALLO”**

**EL PRESENTE ANEXO CONSTA DE 48 HOJAS INCLUYENDO ESTA CARÁTULA**

**SIN TEXTO**



1 Propuesta técnica.

Deberá incluir la descripción amplia y detallada del servicio y requisitos, para lo cual el licitante deberá cumplir con las especificaciones contenidas en el Anexo 1 y Anexo 2.



Anexo 1.- "Anexo Técnico".

**ANEXO TÉCNICO PARA LA  
CONTRATACIÓN DEL SERVICIO DE  
RECOLECCIÓN, TRANSPORTE  
EXTERNO, LAVADO, PLANCHADO,  
DOBLADO, EMPLOYADO O  
EMPAQUETADO Y ENTREGA DE ROPA  
LIMPIA HOSPITALARIA PROPIEDAD  
DEL IMSS EN OOAD Y UMAE PARA  
EL EJERCICIO FISCAL 2021**

"El personal realizará sus labores con apego al Código de Conducta y de Prevención de Conflictos de Interés de las y los Servidores Públicos del Instituto Mexicano del Seguro Social, utilizando lenguaje incluyente y salvaguardando los principios de igualdad, legalidad, honradez, lealtad, imparcialidad y eficiencia que rigen el servicio público, así como con pleno respeto a los derechos humanos y a la no discriminación".

**GLOSARIO DE TÉRMINOS**

Para efectos de este anexo técnico, se entenderá por:

Concepto	Definición
Asepsia	Conjunto de acciones sanitarias dirigidas a eliminar los gérmenes o microorganismos patógenos que podrían causar una infección.
Daño catalítico	Aquel daño que se presenta sobre el textil provocado por un producto químico líquido o en polvo, que genera una reacción violenta al pasar las prendas por un aumento de temperatura de acuerdo a la fase del proceso de lavado, ocasionando agujeros o la pérdida de peso en la ropa (Guía Técnica de Lavado de Ropa Hospitalaria, clave 1240-006-002).
EMA	Entidad Mexicana de Acreditación
Caldera	Recipiente metálico, cerrado, destinado a producir vapor o calentar agua, mediante la acción del calor a una temperatura superior a la del medio ambiente y a una presión mayor que la atmósfera.
Instituto/IMSS	Instituto Mexicano del Seguro Social.
OOAD	Órgano de Operación Administrativa Desconcentrada
pH	Potencial de Hidrógeno. Medida de la acidez o alcalinidad de una disolución; se expresa mediante un número en una escala de 0 a 14 y no tiene unidades de referencia, (Guía Técnica de Lavado de Ropa Hospitalaria, clave 1240-006-002).
ppm	Son las partes por millón de masa de soluto por un millón de partes de masa de solución, esta concentración se utiliza para soluciones muy diluidas (Guía Técnica de Lavado de Ropa Hospitalaria, clave 1240-006-002).
Ropa nueva	Son aquellas prendas adquiridas sin uso que tienen que ser lavadas antes de ponerse en circulación, para la eliminación de residuos del proceso de fabricación (Guía Técnica de Lavado de Ropa Hospitalaria,

Concepto	Definición
	clave 1240-006-002).
Ropa en condiciones de uso	Características que debe cumplir la ropa hospitalaria para poder ser utilizada en los servicios médicos, misma que debe estar libre de manchas, suciedad, mal olor, transferencia de color de otras prendas y residuos de producto químico, mal dobladas, húmedas o mal empaquetadas.
Ropa especial	Son aquellas prendas que requieren un proceso específico por su diseño o composición textil, como el cobertor de cama hospitalaria (Guía Técnica de Lavado de Ropa Hospitalaria, clave 1240-006-002).
Ropa medianamente sucia	Prendas que estuvieron en contacto directo con el paciente y no presentan mancha o contienen alguna mancha que pueda ser removida en los enjuagues iniciales. (Guía Técnica de Lavado de Ropa Hospitalaria, clave 1240-006-002).
Ropa muy sucia	Ropa que presenta mancha con grado de penetración significativo en el textil, con mancha de sangre, antibióticos, materiales de curación, orines, heces fecales, otras suciedades y tierra o polvo (Guía Técnica de Lavado de Ropa Hospitalaria, clave 1240-006-002).
Ropa Limpia	Ropa lavada libre de suciedad, manchas y mal olor.
Ropa séptica o contaminada	Ropa hospitalaria utilizada por pacientes con algún tipo de padecimiento infectocontagioso, así como la ropa usada por familiares de este tipo de pacientes, o bien la ropa hospitalaria utilizada por el personal institucional que les brinda asistencia. (Procedimiento para la determinación de necesidades y control de ropa hospitalaria reusable en las Unidades Médicas Hospitalarias del Instituto Mexicano del Seguro Social, clave 2430-003-007).
Sanitización	Proceso de disminución de partículas viables (microorganismos) por medio de

Concepto	Definición
	agentes germicidas especiales posterior a la actividad de limpieza de una superficie. (*Norma Oficial Mexicana NOM-241-SSA1-2012, Buenas prácticas de fabricación para establecimientos dedicados a la fabricación de dispositivos médicos).
UMAE	Unidad Médica de Alta Especialidad.
Unidad Usuaría	Unidad de Atención Médica o no Médica que requiere el servicio de lavado de ropa hospitalaria.
Ley	Ley de Adquisiciones, Arrendamientos y Servicios del Sector Público.
Reglamento	Reglamento de la Ley de Adquisiciones, Arrendamientos y Servicios del Sector Público.
PBL's	Políticas, Bases y Lineamientos en Materia de Adquisiciones, Arrendamientos y Prestación de Servicios del Instituto Mexicano del Seguro Social.

\* Esta Norma Oficial Mexicana únicamente deberá tomarse como referencia para definir el concepto de Sanitización.

ANEXO TÉCNICO

a) DESCRIPCIÓN DEL SERVICIO

1. El servicio de lavado de ropa hospitalaria, consistirá en la recolección de ropa sucia o nueva (en adelante ropa) **propiedad del Instituto**, conteo, clasificado, verificación del estado físico de las prendas, transporte externo, lavado e higienizado, planchado, doblado, emplayado o empaquetado, así como entrega de la ropa limpia para unidades médicas hospitalarias y no médicas a cargo de las OOAD y UMAE, cuyos domicilios, horarios y frecuencias de recolección de ropa sucia o nueva y entrega de ropa limpia se indican en el **Anexo 1 "Domicilios Horarios y Frecuencias"**.
2. El prestador del Servicio deberá contar con instalaciones destinadas al lavado e higienizado de la ropa, y unidades de transporte para la recolección de ropa sucia y entrega de ropa limpia, de conformidad con lo señalado en el numeral **II CONDICIONES GENERALES DE LAS INSTALACIONES FÍSICAS DEL PROVEEDOR DONDE SE LLEVARÁ A CABO EL PROCESO DE LAVADO, PLANCHADO, DOBLADO, EMPLOYADO O EMPAQUETADO DE ROPA HOSPITALARIA**.
3. Las cantidades mínimas y máximas diarias y mensuales de ropa a lavar y entrega de ropa limpia, se señalan en el **Anexo 2 "Cantidades mínimas y máximas de recolección de ropa sucia"**.
4. La recolección de ropa sucia y la entrega de ropa limpia se llevará a cabo en las OOAD y UMAE, en los domicilios, horarios y frecuencias señalados en el **Anexo 1 "Domicilios, horarios y frecuencias"** del Anexo Técnico correspondiente. El personal designado por el Instituto, en conjunto con el personal del proveedor, llevarán a cabo el conteo, clasificado y verificación del estado físico de las prendas.
5. Los conceptos de ropa hospitalaria, utilizados por las Unidades Usuarias y el peso unitario por tipo de prenda, se describen en el **Anexo 3 "Concepto de ropa hospitalaria y peso unitario"**, el cual deberá ser requisitado y firmado por los responsables de la entrega y recepción de la ropa, mismo que se deberá tomar como referencia para determinar los **kilogramos** de ropa limpia recibida y así determinar la facturación y pago del servicio.
6. El prestador del Servicio realizará el traslado de la ropa a sus instalaciones para el proceso de lavado e higienizado, de conformidad con lo establecido en el **Anexo 4 "Recolección de ropa sucia y entrega de ropa limpia"**.
7. El prestador del Servicio realizará el proceso de lavado e higienizado de ropa en sus instalaciones, conforme a lo señalado en el **Anexo 5 "Fases del proceso de lavado y fórmulas"**.
8. El prestador del Servicio realizará la entrega de ropa limpia, planchada y doblada en paquetes de un mismo tipo de prenda, de acuerdo a lo establecido en el **Anexo 6 "Manual Gráfico de Planchado y Doblado"**, conforme a la guía técnica de doblado, clave 14C3-006-005 y a la guía técnica de planchado, clave 14C3-006-004. La cantidad entregada deberá corresponder invariablemente con la recolectada.
9. La unidad de medida para evaluar la propuesta económica, **será por kilogramo** de ropa limpia recibida, para lo cual, el licitante deberá presentar junto con su propuesta técnica el anexo 11 **"Propuesta económica por kilogramo de ropa"**.



- I. PROCESO DEL SERVICIO DEL SERVICIO DE RECOLECCION, TRANSPORTE EXTERNO, LAVADO, PLANCHADO, DOBLADO, EMPLOYADO O EMPAQUETADO Y ENTREGA DE ROPA LIMPIA HOSPITALARIA PROPIEDAD DEL IMSS

SUBPROCESO 1. RECOLECCIÓN DE ROPA SUCIA

10. La recolección de ropa la realizará personal del proveedor, quien deberá portar equipo de protección, como mínimo guantes de protección, mascarilla, anteojos de protección, uniforme completo proporcionado por el prestador del servicio, con identificación de la empresa, zapato industrial, cofia y faja lumbar.

Queda estrictamente prohibido, que el personal del prestador del servicio utilice ropa hospitalaria reusable propiedad del Instituto para la recolección de ropa sucia en la unidades médicas hospitalarias y no médicas a cargo de las OOAD y UMAE.

11. Será responsabilidad del prestador Servicio la realización de maniobras de carga en el lugar de entrega de ropa sucia y/o nueva, por lo que cualquier incidente derivado de esta acción, será atendida por el prestador del Servicio en el momento que suceda.

El personal designado por el Instituto en la Unidad usuaria, deberá reportar al Jefe de Departamento de Conservación y Servicios Generales de la OOAD o UMAE, los incidentes para los efectos correspondientes, de conformidad con lo establecido en el contrato.

12. El personal designado en cada Unidad Usuaria en OOAD y UMAE, será el responsable de la entrega de la ropa sucia y/o nueva al proveedor, y ambos realizarán el conteo, clasificación, verificación del estado físico de las prendas y la elaboración de bultos de ropa sucia.

Esta acción será registrada por el personal designado en la Unidad Usuaria en el formato del **Anexo 8** "Conteo y Clasificación en la Entrega de Ropa Limpia y Recolección de Ropa Sucia" y/o en el programa informático que en su momento el Instituto determine sustituir por el Anexo 8 (para dicha sustitución no será necesaria la elaboración de un Convenio Modificadorio), del anexo técnico, mismo que será firmado por éste y por el personal del proveedor.

Una vez concluida la recepción de la ropa, el personal del prestador del Servicio realizará la limpieza del área utilizada para el conteo y clasificación, sin costo adicional para el Instituto.

13. El Jefe o responsable de ropería y/o el personal de ropería deberá entregar al proveedor la ropa sucia libre de basura, instrumental, pañales sucios o material punzocortante.

14. La recolección de ropa sucia deberá llevarse a cabo por personal del proveedor, quien deberá portar el equipo de protección y uniforme tal como se indica en el numeral 10 del presente anexo técnico, así mismo los responsables asignados por El prestador del

Servicio para la recolección no deberán transitar con el mismo uniforme, por el almacén de ropa limpia.

Los encargados asignados por El prestador del Servicio para llevar a cabo la recolección de ropa sucia deberán poner en práctica la limpieza y desinfección de manos de acuerdo a lo establecido en el **anexo 7** "Higiene de Manos", para evitar una posible contaminación cruzada, así como cambiarse el uniforme, antes de entrar en contacto con ropa limpia.



**SUBPROCESO 2. TRANSPORTE EXTERNO**

15. El transporte externo de ropa sucia o nueva, hacia las instalaciones donde se llevará a cabo el proceso de lavado e higienizado, así como el transporte para la entrega de ropa limpia en las Unidades Usuarias del Instituto, se realizará en los vehículos que manifieste el prestador del servicio.
- 15.1. Los vehículos utilizados en la recolección de ropa sucia o nueva y la entrega de ropa limpia, deberán cumplir con las siguientes características:
- Contar con una separación del conductor y el lugar de carga.
  - El vehículo deberá contar con paredes, techo y piso forrado en lámina.
  - Caja cerrada, que mantenga ropa hospitalaria en condiciones óptimas.
- 15.2. Para el caso de las OOAD que cuenten con Unidades Usuarias que generen una demanda promedio día entre **1 kg** mínimo y máximo de **30 kg**, el prestador deservicio **podrá** utilizar vehículos para la recolección de ropa sucia o nueva y la entrega de ropa limpia, con las siguientes características:
- Contar con una separación del conductor y el lugar de carga.
  - Caja cerrada, que mantenga ropa hospitalaria en condiciones óptimas.
- 15.3. Cuando los vehículos se utilicen para transportar ropa sucia deberán ser higienizados como se detalla en el **Anexo 9** "Proceso de higienizado de los vehículos para el transporte de ropa hospitalaria", conforme a la guía técnica para el higienizado del vehículo, clave 14C3-006-010.
- 15.4. El transportista del prestador del Servicio no podrá introducir, ni sacar de ninguna de las instalaciones del Instituto, objetos o materiales distintos a la ropa hospitalaria.
- 15.5. Una vez recolectada la ropa sucia y/o limpia, el transporte externo de ésta se hará bajo la responsabilidad exclusiva del proveedor, quedando liberado el Instituto de cualquier responsabilidad que pudiera generarse por acción u omisión que pueden causar el incumplimiento de disposiciones viales, jurídicas u otras.
16. No se podrá transportar de manera simultánea ropa limpia y sucia, en los vehículos que el prestador del Servicio utilice para otorgar el servicio.
17. El prestador del Servicio deberá prevenir la formación de fauna nociva de los vehículos utilizados para la prestación del servicio, mediante fumigación mensual.
- El prestador del Servicio deberá presentar mensualmente copia de la bitácora mediante la cual acredite la realización de fumigación.
18. No se podrán utilizar los vehículos, para la prestación de un servicio distinto al de transporte de ropa sucia o limpia.
19. La ropa del Instituto no debe mezclarse, en ningún momento, con otro tipo de carga o sustancias (grasas, solventes, pinturas, agentes corrosivos entre otros), que pudieran afectar la integridad de las prendas, en su imagen, tela o confección.



20. Los vehículos que utilice el prestador del Servicio para la prestación del servicio, deberán contar con una capacidad de carga acorde al número de kilogramos y frecuencia contratada. **Anexo 2** "Cantidades mínimas y máximas de recolección de ropa sucia".

**SUBPROCESO 3. LAVADO DE ROPA SUCIA**

21. Para el lavado e higienizado de la ropa del Instituto, el prestador del Servicio deberá apegarse invariablemente a lo señalado en el **Anexo 5** "Fases del proceso de lavado y fórmulas".
22. El prestador del Servicio deberá emplear las fórmulas para el lavado e higienizado de ropa nueva, especial, ropa medianamente sucia, ropa muy sucia y ropa séptica, contaminada o con mancha de tiempo mayor de 24 horas, conforme lo establece el **Anexo 5** "Fases del proceso de lavado y fórmulas".
23. El prestador del Servicio al lavar e higienizar la ropa del Instituto, deberá realizarlo separado de cualquier otra ropa propiedad de otro hospital o cliente que tenga el licitante, evitando entregar prendas que no sean propiedad del IMSS.
24. Para el lavado e higienizado de la ropa del Instituto, el prestador del Servicio deberá realizar la separación de acuerdo al tipo de prendas, grado de suciedad y color, permitiendo obtener ropa en mejores condiciones de uso y evitar la transferencia de color entre prendas.

**SUBPROCESO 4. PRODUCTO TERMINADO (PLANCHADO, DOBLADO, EMPLOYADO O EMPAQUETADO)**

25. Una vez concluido el proceso de lavado e higienizado, las prendas deberán ser planchadas, dobladas, emplayadas o empacadas de conformidad a lo señalado al **Anexo 6** "Manual Gráfico de Planchado y Doblado", conforme a la guía técnica de doblado, clave 14C3-006-005 y a la guía técnica de planchado, clave 14C3-006-004.
26. Las prendas que requieren de planchado son: Colcha para **cama hospitalaria**, **sabana para cama hospitalaria**, **sabana clínica**, **sabana de pubis**, **sabana para cirugía general**, **sabana para cirugía de cara y cráneo**, y **sábana para colchoneta de piso**.
27. Las prendas o producto terminado no deberán contener manchas de ningún tipo, no estar húmedas, ni presentar color grisáceo o amarillento, estar libres de malos olores y no presentar indicios de transferencia de color de otras prendas.

Corresponderá al personal designado por el Instituto, revisar y aceptar prendas limpias que presenten manchas fijas, las cuales son aquéllas que no se pueden eliminar con ningún tipo de fórmula de lavado y que son generadas por óxido, algunos medicamentos y materiales de curación durante su uso en el hospital.

28. Las prendas limpias se deberán empacar con material que evite la contaminación de la ropa, y al contacto con los vehículos de transporte o cualquier otro medio contaminante, de acuerdo al **Anexo 6** "Manual Gráfico de Planchado y Doblado", conforme a la guía técnica de doblado, clave 14C3-006-005 y a la guía técnica de planchado, clave 14C3-006-004.
29. El prestador del Servicio deberá contar con un espacio aislado, libre de polvo y basura, señalizado con la leyenda "ALMACÉN DE ROPA LIMPIA", con anaqueles para evitar la contaminación de ropa y con acceso restringido.



II. **CONDICIONES GENERALES DE LAS INSTALACIONES FÍSICAS DEL PROVEEDOR DONDE SE LLEVARÁ A CABO EL PROCESO DE LAVADO, PLANCHADO, DOBLADO, EMPLOYADO O EMPAQUETADO DE ROPA HOSPITALARIA**

30. Las Instalaciones operativas donde el prestador del Servicio desarrolla el proceso de lavado e higienizado, planchado, doblado, empleado o empaquetado y almacenado, serán sanitizadas cuando menos una vez al día, registrando en bitácora dicho proceso y los productos químicos empleados.
31. El prestador del Servicio deberá realizar la fumigación de fauna nociva en sus instalaciones, por lo menos una vez al mes, registrando en bitácora dicho proceso y los productos químicos empleados.

**ÁREA DE CONTEO Y CLASIFICADO**

32. Se deberá contar con un espacio específico para llevar a cabo el conteo y clasificado de la ropa, debiendo contar con alguna leyenda que indique que se lleva a cabo este tipo de actividad, así mismo debe de estar libre de basura medios para trasladar ropa sucia .

Especificación Técnica del Área

- Pisos de loseta cerámica o de concreto con pintura epóxica.
- Muros de tabique y cemento o tabla roca a base de poste y canal forrado con cartón de yeso, siempre con acabado liso de piso a techo.
- Plafón o techo con iluminación artificial.
- Carros para trasladar ropa sucia, de uso exclusivo en esta área.

**ÁREA DE LAVADO, SECADO Y PLANCHADO**

33. Se deberá contar con un espacio libre de polvo y basura, para evitar la contaminación de ropa, con medios adecuados para transportar ropa limpia; como mínimo un mangle o equipo para llevar a cabo el planchado de las prendas que lo requieran, una mesa de trabajo para doblar ropa planchada y contenedores o depósitos fijos para la concentración de la ropa a acondicionar, a fin de evitar que las prendas lavadas tengan contacto con el piso.

Especificación Técnica del Área

- Pisos de loseta cerámica o de concreto, con recubrimiento de pintura epóxica.
- Plafón o techo con iluminación artificial y extracción artificial de aire.

**ÁREA DE DOBLADO, EMPLOYADO O EMPAQUETADO**

34. Se deberá contar con un espacio aislado, libre de basura para evitar la contaminación de la ropa limpia, con medios adecuados para transportarla y mesa de trabajo para doblarla.



Especificación Técnica del Área

- Pisos de loseta de cerámica o de concreto, con recubrimiento de pintura epóxica.
- Plafón o techo con iluminación artificial.

Con el objetivo de comprobar que el Licitante cuenta con las áreas mencionadas en el numeral II, así como el equipamiento y las especificaciones técnicas solicitadas, el Instituto podrá verificar en cualquier momento la correcta prestación del servicio, de acuerdo a lo establecido en el numeral **8 de Términos y Condiciones** para la contratación del Servicio de Recolección, Transporte Externo, Lavado, Planchado, Doblado, Empleado o Empaquetado y entrega de Ropa Hospitalaria Propiedad del IMSS.

**III. ENTREGA DE LA ROPA LIMPIA EN OOAD Y UMAE**

35. El prestador del Servicio entregará la ropa limpia en el almacén de ropa limpia de las Unidades Usuarias, en OOAD y UMAE, en donde el personal designado por el Instituto, recibirá la ropa limpia e higienizada, realizando conjuntamente el conteo, mismo que deberá coincidir con la cantidad de ropa sucia entregada previamente, para lavar.

Asimismo, la entrega de ropa limpia la realizará personal del proveedor, quien deberá portar el equipo de protección mencionado en el numeral 10 del presente documento.

36. El prestador del Servicio deberá entregar ropa libre de residuos y de productos químicos, caso contrario, el administrador del contrato procederá al cálculo de las deductivas correspondientes.

El Jefe o Responsable de Ropería de la Unidad Médica, en presencia del personal del prestador del Servicio y durante la entrega, para cerciorarse que la ropa limpia se encuentra libre de residuos y/o productos químicos, deberá seleccionar aleatoriamente, cuando menos un paquete de ropa, para extraer una de las prendas que lo integran y le agregará un par de gotas de fenolftaleína, si se forma una mancha de color violeta será rechazado la cantidad de paquetes que hayan resultado con residuos de productos químicos, asentando la realización y resultados en una minuta, a fin de que El prestador del Servicio atienda las recomendaciones que se generen.

37. El prestador del servicio deberá entregar la ropa en condiciones de uso en el almacén de ropa limpia, de acuerdo a la frecuencia, horario y días de entrega a la semana, establecidos en el **Anexo 1 "Domicilios, horarios y frecuencias"**.

38. El personal designado por el Instituto verificará que las prendas que entrega el prestador del servicio a la unidad usuaria se encuentre en condiciones de uso, caso contrario serán rechazadas.

Dicha ropa, será regresada al prestador del Servicio quien la someterá a un nuevo proceso de la etapa que le corresponda (lavado, doblado, planchado, empaquetado), mismo que será sin costo para el instituto, así mismo deberá entregarlas en un máximo de 24 horas posteriores a su rechazo, dicha ropa deberá quedar registrada en el **anexo 8 "Conteo y Clasificación en la Entrega de Ropa Limpia y Recolección de Ropa Sucia"**.

39. Será facultad del personal, designado por el Instituto, determinar la **rehabilitación o baja de la ropa** que presente daños en el textil, misma que deberá ser reportada en el formato "Cédula de Control de Subrogado de Ropa y Seguimiento al Gasto".

40. El prestador del Servicio deberá entregar al personal designado por el Instituto, en la Unidad Usuaria en OOAD y UMAE, la ropa limpia que por el desgaste de uso presente daños en el textil o confección, para su proceso de rehabilitación o baja, debiendo quedar registrado, el número y tipo de prendas dañadas, en el formato **Anexo 8** "Conteo y Clasificación en la Entrega de Ropa Limpia y Recolección de Ropa Sucia".
41. En caso de presentarse diferencias entre las cantidades de ropa sucia y limpia, se establecerá la causa de la diferencia en el **Anexo 8** "Conteo y Clasificación en la Entrega de Ropa Limpia y Recolección de Ropa Sucia", las prendas faltantes deberán integrarse en la siguiente entrega, sin perjuicio de la aplicación de la deductiva correspondiente.
42. Los paquetes de ropa limpia, deberán entregarse en el almacén de ropa limpia de la Unidad Usuaria, en contenedores o carritos de plástico, aluminio o material similar, previamente higienizado, los que serán entregados, a pie de vehículo, por personal del proveedor, al personal de la Unidad usuaria, para realizar el conteo de la ropa limpia recibida.

#### IV. EQUIPOS Y PERSONAL

Generador de vapor/caldera o generador de agua caliente, el licitante deberá requisitar el **Anexo 12** "Capacidad de producción", mismo que deberá estar con nombre y firma del representante legal de la empresa, tomando en cuenta los siguientes datos:

##### En el caso de caldera

- a) Nombre genérico del equipo
- b) El número de serie o único de identificación
- c) área de ubicación
- d) Evidencia fotográfica del equipo, debiendo adjuntar 4 fotografías, de al menos 2,309 x 1,732 (píxeles) "4 MPX", considerando ángulos de los equipos (frontal, posterior y lateral) y 1 de la placa del equipo.

##### En el caso de generador de agua caliente

- a) Nombre genérico del equipo
  - b) Evidencia fotográfica del equipo, debiendo adjuntar 4 fotografías, de al menos 2,309 x 1,732 (píxeles) "4 MPX", considerando ángulos de los equipos (frontal, posterior y lateral) y 1 de la placa del equipo.
- Lavadora(s) y/o túnel(es) de lavado con una capacidad en conjunto por arriba del 30% requerido como cantidad máxima diaria establecida por las unidades usuarias en OOAD y UMAE.

Por lo anterior, el licitante deberá requisitar el **Anexo 12** "Capacidad de producción", mismo que deberá estar con nombre y firma del representante legal de la empresa, tomando en cuenta los siguientes datos:

- a) Equipo
- b) Modelo
- c) Antigüedad del equipo
- d) Capacidad de placa en kg
- e) Kg de ropa cargada en cada lavadora por ciclo de lavado
- f) Cantidad de procesos de lavado al día en cada lavadora
- g) Capacidad de lavado
- h) Evidencia fotográfica del equipo, debiendo adjuntar 4 fotografías, de al menos 2,309 x 1,732 (píxeles) "4 MPX",

considerando ángulos de los equipos (frontal, posterior y lateral) y 1 de la placa del equipo.

- Secadora(s) con una capacidad en conjunto por arriba del 30% requerido como cantidad máxima diaria establecida por las unidades usuarias en OOAD y UMAE.

Por lo anterior, el licitante deberá requisitar el **Anexo 12** "Capacidad de producción", mismo que deberá esta con nombre y firma del representante legal de la empresa, tomando en cuenta los siguientes datos:

- a) Equipo
- b) Modelo
- c) Antigüedad del equipo
- d) Capacidad de placa en kg
- e) Kg de ropa cargada en cada secadora por ciclo de secado
- f) Cantidad de procesos de secado al día en cada secadora
- g) Capacidad de secado
- h) Evidencia fotográfica del equipo, debiendo adjuntar 4 fotografías, de al menos 2,309 x 1,732 (pixeles) "4 MPX", considerando ángulos de los equipos (frontal, posterior y lateral) y 1 de la placa del equipo.

- De los vehículos de transporte de caja cerrada con los que cuente y que, de acuerdo con su capacidad, sean suficientes para transportar el 30% mayor a la cantidad máxima establecida por las unidades usuarias en OOAD y UMAE.
- Deberá contar con el personal operativo, por tramo de responsabilidad, para las siguientes actividades:
  - o Recolección de ropa sucia, conteo, clasificado, verificación del estado físico de las prendas y entrega de ropa limpia.
  - o Transporte externo,
  - o Lavado e higienizado,
  - o Planchado, doblado, emplayado o empaquetado.

Lo anterior, debiendo proporcionar el nombre del trabajador, puesto de la actividad que desempeña y experiencia laboral.

**b) NORMATIVIDAD APLICABLE**

- Los siguientes documentos son normatividad aplicable en materia del servicio de ropa hospitalaria en modalidad Institucional, los cuales se tomaron como referencia para la elaboración del presente anexo técnico.

NORMA / PROCEDIMIENTO	NOMENCLATURA / CLAVE	FECHA
Procedimiento de Servicios de Lavado de Ropa Hospitalaria	1240-003-040	11/03/2009
Procedimiento de entrega y recolección de ropa hospitalaria reusable.	14C3-009-041	21/06/2017
Procedimiento para la determinación de necesidades y control de ropa hospitalaria reusable en las Unidades Médicas Hospitalarias del Instituto Mexicano del Seguro Social.	2430-003-007	06/07/2012
Guía Técnica de lavado de ropa hospitalaria.	1240-006-002	

ANEXOS  
DIVISION DE CONTRATOS

NORMA / PROCEDIMIENTO	NOMENCLATURA / CLAVE	FECHA
Guía Técnica de planchado.	1240-006-004	
Guía Técnica de doblado.	14C3-006-005	
Guía Técnica de Higienizado del vehículo.	14C3-006-010	

**c) NORMAS Y LICENCIAS**

Para la contratación del Servicio de Recolección, Transporte Externo, Lavado, Planchado, Doblado, Empleado o Empaquetado y Entrega de Ropa Hospitalaria propiedad del IMSS" para el ejercicio 2021, el licitante deberá dar cumplimiento a la siguiente normatividad:

- Licencia(s) de Uso de Suelo expedida(s) por el Gobierno Federal, Estatal y/o Municipal del lugar donde se encuentre(n) localizada(s) la(s) instalaciones donde se realizará el proceso de lavado e higienizado de ropa hospitalaria del Instituto.
- El licitante deberá presentar la Licencia Ambiental vigente a nombre del participante, la cual debe especificar que se dedica al giro de lavandería industrial, dicho documento deberá estar emitido y sellado por la entidad pública competente, Federal, Estatal, Municipal o Alcaldías de la CDMX; toda vez que dependiendo el Estado se denomina con diferente nombre.
- Dictámenes Técnicos de riesgo en materia de Protección Civil de las estructuras inmuebles y entorno delegacional.
- En el caso de que el Licitante cuente con calderas, presentar junto con su propuesta técnica, copia simple de la Constancia, Diploma, Reconocimiento o Constancia de competencia de habilidades laborales, en materia de la capacitación al personal que está encargado de la operación de sus equipos de generación de fluidos, la cual debe ser emitida por la Secretaría del Trabajo y Previsión Social o un Agente Capacitador reconocido y con un número de registro ante la misma Secretaría.
- Relación del personal operativo involucrado en la recolección de ropa sucia, conteo, clasificado, verificación del estado físico de las prendas, transporte externo, lavado e higienizado, planchado, doblado, empleado o empaquetado, así como entrega de la ropa limpia, por tramo de responsabilidad (nombre del trabajador, puesto de la actividad que desempeña y experiencia laboral).

Protestó lo necesario

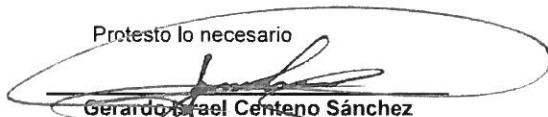
  
**Gerardo Israel Centeno Sánchez**  
**REPRESENTANTE LEGAL Y APODERADO GENERAL**  
**LAVANDERIA Y TINTORERIA DE LA PENINSULA**  
**S.A. DE C.V.**



## Anexo 1-Anexo Técnico. Inciso c), punto 5. RELACIÓN DEL PERSONAL OPERATIVO.

Ciudad de México, a 15 de diciembre de 2020.

SE CANCELAN DATOS PERSONALES DE PERSONA(S) FÍSICA(S) IDENTIFICABLE(S) TALES COMO: NOMBRE DE PERSONAS Y NÚMERO DE SEGURIDAD SOCIAL, POR CONSIDERARSE INFORMACIÓN CUYA DIFUSIÓN PUEDE AFECTAR A LA ESFERA PRIVADA DE LA MISMA DE CONFORMIDAD CON LO ESTABLECIDO EN LOS ARTÍCULOS 113 FRACCIÓN I Y 118 DE LA LEY FEDERAL DE TRANSPARENCIA Y ACCESO A LA INFORMACIÓN PÚBLICA. D.O.F. 09-mayo-2016

NOMBRE	PUESTO	FUNCION GENERICA Y EXP. LABORAL	NUMERO SEGURO SOCIAL
[REDACTED]	SUPERVISOR O ENCARGADO	ENCARGADO DE LOGISTICA RECOLECCION Y ENTREGA DE ROPA SUCIA. TRANSPORTE EXTERNO, ADMINISTRATIVO	[REDACTED]
[REDACTED]	SUPERVISOR O ENCARGADO	ENCARGADO DE LOGISTICA DE CONTEO, CLASIFICADO, VERIFICACION DEL ESTADO FISICO DE LAS PRENDAS ASI COMO LAVADO E HIGIENIZADO DE LA ROPA.	[REDACTED]
[REDACTED]	AUXILIAR DE LAVANDERIA, RECOLECCION, DOBLADO Y EMPAQUETADO.	PLANCHADO, DOBLADO, ATADO Y EMPAQUETADO DE LA ROPA.	[REDACTED]
[REDACTED]	AUXILIAR DE LAVANDERIA, RECOLECCION, DOBLADO Y EMPAQUETADO.	PLANCHADO, DOBLADO, ATADO Y EMPAQUETADO DE LA ROPA.	[REDACTED]
[REDACTED]	CHOFER	RECOLECCION Y TRASLADO DE LA ROPA Y ENTREGA DE ROPA LIMPIA (TRANSPORTE EXTERNO)	[REDACTED]
[REDACTED]	CHOFER	RECOLECCION Y TRASLADO DE LA ROPA Y ENTREGA DE ROPA LIMPIA (TRANSPORTE EXTERNO)	[REDACTED]
[REDACTED]	CHOFER	RECOLECCION Y TRASLADO DE LA ROPA Y ENTREGA DE ROPA LIMPIA (TRANSPORTE EXTERNO)	[REDACTED]
[REDACTED]	CHOFER	RECOLECCION Y TRASLADO DE LA ROPA Y ENTREGA DE ROPA LIMPIA (TRANSPORTE EXTERNO)	[REDACTED]
[REDACTED]	CHOFER	RECOLECCION Y TRASLADO DE LA ROPA Y ENTREGA DE ROPA LIMPIA (TRANSPORTE EXTERNO)	[REDACTED]
[REDACTED]	INTENDENCIA	ASEO DE OFICINAS	[REDACTED]

Protesto lo necesario

  
Gerardo Rafael Centeno Sánchez  
REPRESENTANTE LEGAL Y APODERADO GENERAL  
LAVANDERIA Y TINTORERIA DE LA PENINSULA  
S.A. DE C.V.

ANEXOS  
DIVISION DE CONTRATOS



**INSTITUTO MEXICANO DEL SEGURO SOCIAL**  
**SEGURIDAD Y SOLIDARIDAD SOCIAL**

**Propuesta de Cédula de Determinación de Cuotas IMSS**  
**Del 33-ESTATAL YUCAT?N**  
**Subdel 01-M?RIDA NORTE**

LAVANDERIA Y TINTORERIA DE LA PENINSULA SA DE CV  
 G62 - 82176 - 10 - 5 R.F.C. LTD1304306N2  
 7 97B X 6 Y 8 FELIPE CARRILLO PUERTO MERIDA YU  
 CATAN  
 C.P. 97136 MPIO. G62 SEC. NOT. 17  
 8907 LAVANDERIA

**IMPORTE TOTAL:**

Cuota Fija: \_\_\_\_\_  
 Excedente: \_\_\_\_\_  
 Prestaciones en Dinero: \_\_\_\_\_  
 Gastos Med. Pens. Art. 25: \_\_\_\_\_  
 Riesgos de Trabajo: \_\_\_\_\_  
 Invalidez y Vida Patronal: \_\_\_\_\_  
 Guarderías y Prestaciones Sociales: \_\_\_\_\_

PATRONAL	OBRERA	SUMA

**Fecha Límite de Pago: 17/12/2020**

**PATR?N:** Te recordamos que el Art. 31 de la Ley del Seguro Social, establece los beneficios por ausentismo. Si por el COVID19 tu empresa presenta problemas de liquidez, te ofrecemos un convenio hasta por 48 meses, sin necesidad de garantías. Para mayor información consulta: [www.imss.gob.mx/tramites/imss02089](http://www.imss.gob.mx/tramites/imss02089) o llama al 800 623 2323 Opción 2.

PERIODO	PROPUESTA	PRIMA R. T.	CLASE RT	S.M.V	Fecha Sal Min	U.M.A. AL	U.M.A. DESDE	COTIZANTES	DIAS COT.
11 - 2020	IMSS		3		01/01/2020	31/01/2020 84.49	01/02/2020 86.88		

**DETALLE DE TRABAJADORES**

N° de Seguridad Social				Apellidos y Nombre(s) del Asegurado				CURP								
MOVIMIENTOS				CUOTAS ENFERMEDADES Y MATERNIDAD												
ORIGEN	CLAVE	FECHA	DÍAS	SALARIO DIARIO	CUOTA FIJA	EXCEDENTE PAT	OBR	PRESTACIONES EN DINERO PAT	OBR	GASTOS MEDICOS PENS. PAT	OBR	RIESGOS DE TRABAJO	INVALIDEZ Y VIDA PAT	OBR	GUARDERÍAS Y PREST. SOC.	SUM A
4			30													
1			30													
4			30													
1			30													
4			30													
4			30													
4			30													
4			30													
4			30													
1			30													
4			30													
4			30													
4			30													
1			30													

**GERARDO ISRAEL CENTENO SANCHEZ**  
 REPRESENTANTE LEGAL Y APODERADO GENERAL  
 LAVANDERIA Y TINTORERIA DE LA PENINSULA S.A. DE C.V.

EMI - 01  
 VERSIÓN 05013 23:45:00

CLAVES DE MOVIMIENTOS: A- Alta, B - Baja, R - Reingreso  
 MS - Modificación de Salario

**FOLIO NUM.-00059**

**SE CANCELAN DATOS PERSONALES DE PERSONA(S) FÍSICA(S) IDENTIFICABLE(S) TALES COMO: NOMBRE DE PERSONAS, RFC, NÚMERO DE SEGURIDAD SOCIAL, MONTO DE CUOTAS OBRERO PATRONALES, NÚMERO DE COTIZANTES,, PERIODO DE PAGO, PRIMA RT, S.M.V. Y DÍAS COTIZADOS, POR CONSIDERARSE INFORMACIÓN CUYA DIFUSIÓN PUEDE AFECTAR A LA ESFERA PRIVADA DE LA MISMA DE CONFORMIDAD CON LO ESTABLECIDO EN LOS ARTÍCULOS 113 FRACCIÓN I Y 118 DE LA LEY FEDERAL DE TRANSPARENCIA Y ACCESO A LA INFORMACIÓN PÚBLICA. D.O.F. 09-mayo-2016**

Ciudad de México, a 15 de diciembre de 2020.



Dirección de Administración  
Unidad de Administración  
Coordinación de Conservación y Servicios Generales  
Coordinación Técnica de Conservación y Servicios Complementarios  
División de Servicios Complementarios



Anexo 1 Domicilios Horarios y Frecuencias.

No. de Partida	COAD / UMAE	Nombre de la Unidad Usaria/UMAE	Domicilio	Recolección a la Semana			Entrega a la Semana		
				Frecuencia	Horario	Dia(s)	Frecuencia	Horario	Dia(s)
25	YUCATAN	HOSPITAL GENERAL REGIONAL No. 1 "IGNACIO GARCIA TELLEZ"	CALLE 34 No. 439 X 41 COLONIA INDUSTRIAL MERIDA YUCATAN C.P. 97150	DOS VECES AL DIA	8.00 HRS 14.30 HRS	LUNES A DOMINGO	DOS VECES AL DIA	7.00 HRS 13.30 HRS	LUNES A DOMINGO
30	UMAE HOSPITAL DE ESPECIALIDADES 1 YUCATAN	UMAE HOSPITAL DE ESPECIALIDADES NO 1 CMN "IGNACIO GARCIA TELLEZ"	CALLE 34 NO. 439 X 39 Y 41 EX TERRENOS "EL FENIX" COL. INDUSTRIAL, CP. 97150, MÉRIDA, YUCATÁN.	TRES VECES AL DIA	08.30 a 10.30 HRS. 14.30 a 16.30 HRS. 18.00 a 20.00 HRS.	LUNES A DOMINGO	DOS VECES AL DIA	07.00 A 08.00 HRS. 13.00 A 14.00 HRS	LUNES A DOMINGO

Protesto lo necesario  
  
**Gerardo Israel Centeno Sánchez**  
REPRESENTANTE LEGAL Y APODERADO GENERAL  
LAVANDERIA Y TINTORERIA DE LA PENINSULA S.A. DE C.V.

ANEXOS  
DIVISION DE CONTRATOS

Ciudad de México, a 15 de diciembre de 2020.

**ANEXO 2 "Concepto de Ropa Hospitalaria y Peso Unitario"**  
Conforme a las Guías: "Técnica para conteo y clasificado de ropa sucia, clave 14C3-006-001, Técnica para el planchado de ropa hospitalaria, clave 1240-006-004 y Técnica para el doblado de ropa hospitalaria, clave 14C3-006-005

	<b>GOBIERNO DE MÉXICO</b>		Dirección de Administración Unidad de Administración Coordinación de Conservación y Servicios Generales Coordinación Técnica de Conservación y Servicios Complementarios División de Servicios Complementarios					
<b>Anexo 2 Cantidades Mínimas y Máximas de recolección de ropa sucia</b> <b>Concentrado de Requerimiento en kilogramos ejercicio 2021</b>								
No.de Partida	OOAD / UMAE	Nombre de la Unidad Usuaria/UMAE	Recolección de ropa sucia en kilogramos (kg)					
			Por día		Mensual		Anual	
			Mínimo	Máximo	Mínimo	Máximo	Mínimo	Máximo
25	YUCATAN	HOSPITAL GENERAL REGIONAL No. 1 "IGNACIO GARCIA TELLEZ"	783.00	1,958.00	23,494.00	58,735.00	281,926.00	704,815.00
30	UMAE HOSPITAL DE ESPECIALIDADES 1 YUCATAN	UMAE HOSPITAL DE ESPECIALIDADES NO 1 CMN "IGNACIO GARCÍA TÉLLEZ"	288.00	721.00	8,655.00	21,636.00	103,861.00	259,652.00
Totales:			1,071.00	2,679.00	32,149.00	80,371.00	385,787.00	964,467.00

Protesto lo necesario

**Gerardo Israel Centeno Sánchez**  
REPRESENTANTE LEGAL Y APODERADO GENERAL  
LAVANDERIA Y TINTORERIA DE LA PENINSULA S.A. DE C.V.



Ciudad de México, a 15 de diciembre de 2020.

**ANEXO 3 "Concepto de Ropa Hospitalaria y Peso Unitario"**  
Conforme a las Guías: "Técnica para conteo y clasificado de ropa sucia, clave 14C3-006-001, Técnica para el planchado de ropa hospitalaria, clave 1240-006-004 y Técnica para el doblado de ropa hospitalaria, clave 14C3-006-005

GOBIERNO DE  
MÉXICO

Dirección de Administración  
Unidad de Administración  
Coordinación de Conservación y Servicios Generales  
Coordinación Técnica de Conservación y Servicios Complementarios  
División de Servicios Complementarios



Concepto de ropa hospitalaria y peso unitario

Anexo 3

No.	CONCEPTO	PESO UNITARIO (kg)	TOTAL DE PRENDAS	PESO TOTAL CON RESPECTO AL PESO UNITARIO Y NUMERO DE PRENDAS
<b>ROPA DE CAMA</b>				
1	COBERTOR PARA CAMA HOSPITALARIA	1.336		0
2	COBERTOR PARA CUNA CANASTILLA	0.37		0
3	COLCHA PARA CAMA HOSPITALARIA	0.986		0
4	FUNDA PARA COJIN DE CAMA HOSPITALARIA	0.1		0
5	SÁBANA PARA CAMAS HOSPITALARIAS	0.702		0
6	SÁBANA CLÍNICA	0.401		0
7	SÁBANA PARA INCUBADORA Y CUNA CANASTILLA	0.141		0
<b>ROPA DE CIRUGÍA</b>				
8	COMPRESA DE CAMPO	0.133		0
9	COMPRESA DE ENVOLTURA DOBLE	0.283		0
10	COMPRESA HENDIDA	0.133		0
11	COMPRESA DE OJOS	0.129		0
12	FUNDA PARA MESA MAYO	0.231		0
13	SÁBANA DE PUBIS	0.498		0
14	SÁBANA HENDIDA PARA CIRUGÍA DE CRÁNEO O CARA	0.833		0
15	SÁBANA HENDIDA PARA CIRUGÍA GENERAL	0.834		0
16	UNIFORME QUIRÚRGICO FILIPINA CIRUJANO TALLA MEDIANA	0.207		0
	UNIFORME QUIRÚRGICO FILIPINA CIRUJANO TALLA EXTRAGRANDE			0
17	UNIFORME QUIRÚRGICO PANTALÓN CIRUJANO TALLA MEDIANA	0.305		0
	UNIFORME QUIRÚRGICO PANTALÓN CIRUJANO TALLA EXTRAGRANDE			0
18	BATA QUIRÚRGICA TALLA MEDIANA	0.455		0
	BATA QUIRÚRGICA TALLA EXTRAGRANDE			0
<b>ROPA DE PACIENTE</b>				
19	BATA PARA ADULTO TALLA MEDIANA	0.391		0
	BATA PARA ADULTO TALLA EXTRAGRANDE			0
20	BATA PARA AISLAMIENTO TALLA MEDIANA	0.3		0
	BATA PARA AISLAMIENTO TALLA EXTRAGRANDE			0
21	BATA PARA NIÑO TALLA MEDIANA	0.234		0
	BATA PARA NIÑO TALLA GRANDE			0
22	CAMISETA PARA RECIÉN NACIDO	0.05		0
23	CAMISÓN PARA NIÑO TALLA MEDIANA	0.193		0
	CAMISÓN PARA NIÑO TALLA GRANDE			0
24	CAMISÓN PARA PACIENTE TALLA MEDIANA	0.364		0
	CAMISÓN PARA PACIENTE TALLA EXTRAGRANDE			0
25	PAÑAL	0.063		0
26	TOALLA PARA BAÑO	0.207		0
27	SÁBANA PARA COLCHONETA DE PISO <sup>(1)</sup>	0.215		0
28	CONTENEDOR PARA BULTO DE ROPA SUCIA	0.401		0
<b>TOTAL</b>			<b>0</b>	<b>0</b>

Protesto lo necesario

Gerardo Israel Centeno Sánchez  
REPRESENTANTE LEGAL Y APODERADO  
GENERAL

LAVANDERIA Y TINTORERIA DE LA PENINSULA S.A. DE  
C.V.

CALLE 7 No. 97-B FOR 6 Y 8 COLONIA FELIPE CARRILLO PUERTO C.P 97136 TEL: 3 71 60 62

FOLIO NUM.-00064

ANEXOS  
DIVERSOS DOCUMENTOS



Ciudad de México, a 15 de diciembre de 2020.

Anexo 4

**RECOLECCIÓN DE ROPA SUCIA Y ENTREGA DE ROPA LIMPIA**

(Conforme al Procedimiento de Entrega y Recolección de Ropa Hospitalaria Reusable, clave 14C3-009-041)

**1. Recolección de Ropa Hospitalaria Sucia**

El servicio de Lavado e Higienizado de Ropa Hospitalaria, será de acuerdo a la frecuencia y horarios de recolección, así como las cantidades mínimas y máximas diarias y mensuales establecidas en el **Anexo 2** "Cantidad mínima y máxima de recolección de ropa sucia."

- 1.1. El prestador del Servicio realizará la recolección de ropa sucia en la ropería de la Unidad Médica, en conjunto con el responsable de ropería de la Unidad Médica, quien tendrá la responsabilidad del conteo y la entrega de ropa sucia.
- 1.2. Se integrarán bultos de ropa (sucia y/o nueva) por tipo de prenda, que serán enviados a las Instalaciones del prestador del Servicio para el lavado e higienizado en el caso de ropa sucia y en el de ropa nueva para la eliminación de residuos provenientes del proceso de su fabricación.
- 1.3. La ropa sucia proveniente de pacientes con enfermedad infectocontagiosa, deberá ser transportada y depositada en bolsas de plástico color verde o transparentes, con etiqueta que contenga la leyenda "**ROPA CONTAMINADA**", con la siguiente información:
  - Fecha,
  - Servicio,
  - Cantidad de ropa, por tipo de prenda,
  - Nombre de la enfermera responsable del paciente.
- 1.4. Posteriormente se procederá a la carga del vehículo destinado por El prestador del Servicio para transportar la ropa a sus instalaciones, previa verificación de que no contiene ropa limpia.
- 1.5. El prestador del Servicio, tanto en rutas unidireccionales como en rutas multidireccionales deberá cerrar la caja del vehículo, cada que realice la recolección de ropa sucia , , en base a los horarios y frecuencias de recolección establecidos en el **Anexo 1** "Domicilio Horarios y Frecuencias".
- 1.6. Una vez realizadas las actividades anteriores El prestador del Servicio traslada el vehículo que contiene ropa sucia y/o nueva a sus instalaciones, para llevar a cabo el lavado e higienizado de las prendas.



1.7. Una vez que es descargada la ropa sucia y/o nueva en las instalaciones del proveedor, se traslada el vehículo al área designada para su limpieza e higienización.

**2. Entrega de Ropa Limpia**

En términos del numeral 15.3 y Anexo 9 "Proceso de Higienizado de los Vehículos para el Transporte de Ropa Hospitalaria" (Conforme a la Guía Técnica para el Higienizado del Vehículo, clave14C3-006-010) el vehículo destinado al transporte de ropa limpia, deberá lavarse y desinfectarse previo a su carga, lo cual, deberá registrarse en bitácora indicando la frecuencia de este proceso.

La bitácora, deberá ser mostrada por del prestador del servicio al personal de ropería de la unidad usuaria, para que este verifique que se llevó a cabo el proceso de Higienizado del vehículo, así mismo en el momento de la entrega el transporte no deberá contener basura ni manchas de suciedad, como polvo, sangre, grasas, etc.

2.1. El vehículo es cargado con ropa limpia de acuerdo a las cantidades y tipo de ropa sucia y/o limpia que fue entregada en la Unidad Médica.

2.2. En los vehículos desinfectados conforme al proceso de higienizado, considerado en el Anexo 9 ("Proceso de Higienizado de los Vehículos para el Transporte de Ropa Hospitalaria"), para la entrega de ropa limpia, no podrá transportarse ropa sucia.

2.3. Se coloca sello y candado en las puertas de la caja del vehículo.

2.4. El prestador del Servicio traslada el vehículo a la Unidad Médica de acuerdo a la frecuencia y horarios de entrega de ropa limpia.

2.5. Una vez que el vehículo arribe a la Unidad Médica, se traslada al área de descarga de ropa limpia e informa al jefe o encargado de ropería para proceder a descargar las prendas.

2.6. El prestador del Servicio deberá descargar la **ropa limpia empleada y empaquetada**, en condiciones óptimas de manejo.

2.7. La ropa limpia deberá coincidir en su totalidad con la cantidad y tipo de prendas que fueron entregadas en la recolección de ropa sucia.

Protesto lo necesario

Gerardo Israel Centeno Sánchez

REPRESENTANTE LEGAL Y APODERADO  
GENERAL

LAVANDERIA Y TINTORERIA DE LA PENINSULA S.A. DE  
C.V.

ANEXOS  
DIVISION DE CONTRATOS



Ciudad de México, a 15 de diciembre de 2020.

**Anexo 5**

**FASES DEL PROCESO DE LAVADO Y FÓRMULAS**

(Conforme a la Guía técnica de lavado de Ropa Hospitalaria, clave 1240-006-002)

**Fases del proceso de lavado**

**1.1. Fase de prelavado**

El propósito del prelavado es el de romper y soltar la suciedad de la tela, debiendo alcanzar los niveles de alcalinidad establecidos en la estructura de las fórmulas de lavado, de acuerdo al tipo de ropa que será procesada.

**1.2. Fase de jabonadura**

En esta fase, los productos que se agregan aquí deben responder efectivamente al trabajo de atrapar la mugre de las manchas sueltas y mantenerlas en suspensión hasta que sean drenadas y enjuagadas para evitar que se vuelvan a depositar en la tela.

**1.2.1. Desinfección y blanqueo**

En esta fase, la ropa está limpia, sin embargo, para llevar a cabo el lavado e higienizado de la ropa, es necesario el uso de blanqueador, el cual tiene como propósito remover las manchas que pudieron haberse quedado en las prendas, después de las fases de prelavado y jabonadura, y de la misma manera eliminar cualquier microorganismo presente en las prendas.

Con la finalidad de disminuir el daño catalítico al textil, resulta conveniente dosificar hipoclorito de sodio a una concentración del 1%, aplicando una temperatura de 60 a 71°C en las fases de jabonaduras. De acuerdo al tipo de mancha y grado de suciedad con que se encuentra la ropa se debe considerar la siguiente tabla para la selección y determinación del cloro disponible por cada litro de agua en la tina.

Tipo de fórmula de lavado por grado de suciedad	Concentración de cloro disponible (hipoclorito de sodio al 1%) por cada litro de agua en la tina de la lavadora (ppm)
I. Ropa nueva	30 a 40
II. Ropa especial (Cobertor de cama hospitalaria)	30 a 40
III. Ropa medianamente sucia	75 a 85



Tipo de fórmula de lavado por grado de suciedad	Concentración de cloro disponible (hipoclorito de sodio al 1%) por cada litro de agua en la tina de la lavadora (ppm)
IV. Ropa muy sucia	120 a 130
V. Ropa séptica/contaminada o con mancha de tiempo mayor a 24 horas	140 a 160

**1.3 Fase de neutralizado**

En esta fase, se lleva a cabo como última operación de lavado, para neutralizar cualquier alcalinidad menor residual presente por la adición de productos químicos de lavado. Es recomendable que en el proceso de neutralizado se dosifique el producto químico de acuerdo al proceso que seguirá la prenda, ya sea secado y/o acondicionado, para la obtención final de un pH en las prendas de 5.5. a 6.5.

**ii) Fórmulas de lavado por grado de suciedad**

**Fórmula de lavado para ropa nueva**

N°	FASE	NIVEL DE AGUA	TEMP. °C	TIEMPO DE ACCIÓN MECÁNICA, min	PRODUCTO QUÍMICO	CANTIDAD mL / L	DOSIFICACIÓN TOTAL (mL)	pH	ALCALINIDAD TOTAL ppm	INYECCIÓN DE AGUA		DRENADO DE AGUA A CANAL	
										LIMPIA	REUSO	DESECHO	REUSO
01	1a. Prejabonadura	Bajo			PRELAVADOR			11 máx.	1300-1400				
					DETERGENTE								
02	1er. Enjuague Final	Alto			-			-	-				
03	2do. Enjuague Final y preextracc.	Alto			-			-	-				
04	Neutralizante de alcalinidad	Bajo			NEUTRALIZANTE			5.5-6.5	Menor de 300				
	Extracción final												
	Final del procedimiento												

Agua suministro:	de	Dureza : ppm	Alcalinidad: ppm	pH:	Cloro: ppm	Tiempo total del proceso minutos:
Clave prelavador:		Clave detergente:		Clave neutralizante:		Clave hipoclorito de sodio o cloro orgánico:

**Fórmula de lavado para Ropa especial (cobertor de cama hospitalaria)**

N°	FASE	NIVEL DE AGUA	TEMP. °C	TIEMPO DE ACCIÓN MECÁNICA, min	PRODUCTO QUÍMICO	CANTIDAD mL / L	DOSIFICACIÓN TOTAL (mL)	pH	ALCALINIDAD TOTAL ppm	INYECCIÓN DE AGUA		DRENADO DE AGUA A CANAL	
										LIMPIA	REUSO	DESECHO	REUSO
01	1er. Enjuague inicial	Alto			-			-	-				
02	1a. Prejabonadura	Bajo			PRELAVADOR			11.0 máx.	1300 -1400				
					DETERGENTE								
03	1er. Enjuague Final	Alto			-			-	-				

ANEXOS  
DIVISION DE CONTRATOS



04	2do. Enjuague Final y preextracc.	Alto											
05	Neutralizante de alcalinidad	Bajo			NEUTRALIZANTE				5.5-6.5	Menor de 300			
	extracción final												
	Final del procedimiento												

Agua suministro:	de	Dureza : ppm	Alcalinidad: ppm	pH:	Cloro: ppm	Tiempo total del proceso minutos:
Clave prelavador:		Clave detergente:		Clave neutralizante:		Clave hipoclorito de sodio o cloro orgánico:

**Fórmula para el lavado de ropa medianamente sucia**

N°	FASE	NIVEL DE AGUA	TEMP. °C	TIEMPO DE ACCIÓN MECÁNICA, min	PRODUCTO QUIMICO	CANTIDAD ML / L	DOSIFICACIÓN TOTAL (mL)	pH	ALCALINIDAD TOTAL ppm	INYECCIÓN DE AGUA		DRENADO DE AGUA A CANAL	
										LIMPIA	REUSO	DESECHO	REUSO
01	1er. Enjuague inicial	Alto			-								
02	2do. Enjuague inicial	Alto			-								
03	1a. Prejabonadura	Bajo			PRELAVADOR								
					DETERGENTE			12.0 máx.	1500-1600.				
04	2a. Prejabonadura	Bajo			PRELAVADOR								
					DETERGENTE			12.0 máx.	1500-1600				
05	1a. Jabonadura	Bajo			DETERGENTE								
					COLORO			10.2 - 10.8	900-1000				
06	1er. Enjuague Final	Alto			-								
07	2do. Enjuague Final y preextracc.	Alto			-								
08	Neutralizante de alcalinidad	Bajo			NEUTRALIZANTE				5.5-6.5	Menor de 300			
	extracción final												
	Final del procedimiento												

Agua suministro:	de	Dureza : ppm	Alcalinidad: ppm	pH:	Cloro: ppm	Tiempo total del proceso minutos:
Clave prelavador:		Clave detergente:		Clave neutralizante:		Clave hipoclorito de sodio o cloro orgánico:

**Fórmula de lavado para ropa muy sucia**

N°	FASE	NIVEL DE AGUA	TEMP. °C	TIEMPO DE ACCIÓN MECÁNICA, min	PRODUCTO QUIMICO	CANTIDAD ML / L	DOSIFICACIÓN TOTAL (mL)	pH	ALCALINIDAD TOTAL ppm	INYECCIÓN DE AGUA		DRENADO DE AGUA A CANAL	
										LIMPIA	REUSO	DESECHO	REUSO
01	1er. Enjuague inicial	Bajo			-								
02	1a. Prejabonadura	Bajo			PRELAVADOR								
					DETERGENTE			13.0 máx.	1600-1900				
03	2a. Prejabonadura	Bajo			PRELAVADOR								
					DETERGENTE			13.0 máx.	1600-1900				
04	1a. Jabonadura	Bajo			DETERGENTE								
					COLORO			10.2 - 10.8	1000-1200				
05	2a. Jabonadura	Bajo			DETERGENTE								
					COLORO			10.2 - 10.8	1000-1200				
06	1er. Enjuague Final	Alto			-								



07	2do. Enjuague Final y preextracc.	Alto												
08	Neutralizante de alcalinidad	Bajo			NEUTRALIZANTE			5.5-6.5	Menor de 300					
	extracción final													
	Final del procedimiento													

Agua suministro:	de	Dureza : ppm	Alcalinidad: ppm	pH:	Cloro: ppm	Tiempo total del proceso minutos:
Clave prelavador:	Clave detergente:	Clave neutralizante:	Clave hipoclorito de sodio o cloro orgánico:			

Fórmula de lavado para ropa séptica/contaminada o con mancha de tiempo mayor de 24 horas

N°	FASE	NIVEL DE AGUA	TEMP. °C	TIEMPO DE ACCIÓN MECÁNICA, min	PRODUCTO QUÍMICO	CANTIDAD mL / L	DOSIFICACIÓN TOTAL (mL)	pH	ALCALINIDAD TOTAL ppm	INYECCIÓN DE AGUA		DRENADO DE AGUA A CANAL	
										LIMPIA	REUSO	DESECHO	REUSO
01	1er. Enjuague inicial	Alto			-			-	-	SI	NO	SI	NO
02	2do. Enjuague inicial	Alto			-			-	-	SI	NO	SI	NO
03	3er. Enjuague inicial	Alto			-			-	-	SI	NO	SI	NO
04	4o. Enjuague inicial	Alto			-			-	-	SI	NO	SI	NO
05	1a. Prejabonadura	Bajo			PRELAVADOR			13.0 máx.	2100-2400	SI	NO	NO	NO
					DETERGENTE								
06	2a. Prejabonadura	Bajo			PRELAVADOR			13.0 máx.	2100-2400	SI	NO	SI	NO
					DETERGENTE								
07	1a. Jabonadura	Bajo			DETERGENTE			10.2 - 10.8	1200-1400	SI	NO	SI	NO
					COLORO								
08	2a. Jabonadura	Bajo			DETERGENTE			10.2 - 10.8	1200-1400	SI	NO	SI	NO
					COLORO								
09	1er. Enjuague Final	Alto			-			-	-	SI	NO	SI	NO
10	2do. Enjuague Final y preextracc.	Alto			-			-	-	SI	NO	SI	NO
11	Neutralizante de alcalinidad extracción final	Bajo			NEUTRALIZANTE			5.5-6.5	Menor de 300	SI	NO	SI	NO
	Final del procedimiento												

Agua suministro:	de	Dureza : ppm	Alcalinidad: ppm	pH:	Cloro: ppm	Tiempo total del proceso minutos:
Clave prelavador:	Clave detergente:	Clave neutralizante:	Clave hipoclorito de sodio o cloro orgánico:			

Protesto lo necesario

Gerardo Rafael Centeno Sánchez  
REPRESENTANTE LEGAL Y APODERADO  
GENERAL

LAVANDERIA Y TINTORERIA DE LA PENINSULA S.A. DE C.V.

ANEXOS  
DIVISION DE CONTRATOS



Ciudad de México, a 15 de diciembre de 2020.

## Anexo 6

### MANUAL GRÁFICO DE PLANCHADO Y DOBLADO

(Conforme a la Guía técnica de doblado, clave 14C3-006-005 y a la Guía técnica de planchado, clave 14C3-006-004)

#### 1. Planchado

El planchado consiste en el alisamiento y estiramiento de los textiles con que se encuentran confeccionadas las prendas, actividad que se desarrolla en el área de equipos de planchado, para posteriormente ser dobladas y empaquetadas para su envío a la Unidad Médica.

1.1 Esta etapa se lleva a cabo utilizando equipos de planchado planos, conocidos comúnmente como mangles, las prendas que requieren planchado son:

- Colcha para cama hospitalaria
- Sábana para cama hospitalaria
- Sábana clínica
- Sábana de pubis
- Sábana hendida para cirugía de cara o cráneo
- Sábana hendida para cirugía general
- Sábana para colchoneta de piso

1.2 Dependiendo de las dimensiones de cada prenda, el operador deberá extender por completo las prendas a planchar, así evitamos que se quiebre o se doble la tela al pasar por el mangle.

1.3 Es necesario que para las etapas de y planchado, se ponga en práctica la limpieza y desinfección de manos, de acuerdo a lo establecido en el **Anexo 7** para evitar el posible traspaso de bacterias al momento de tener contacto con las prendas.

#### 2. Empaquetado de Ropa Limpia

La cantidad de piezas por paquete dependerá del tipo de prenda, el cual varía de tamaño, volumen y peso, por lo que en la siguiente tabla se establecen las cantidades que deberán contener los paquetes de cada concepto de ropa limpia.



Cantidad de Prendas por Paquete de Ropa Limpia y Peso por Paquete				
No.	Tipo de prenda	Piezas por paquete	Peso unitario (kg)	Peso por paquete (kg)
<b>Ropa de Cama</b>				
1	Cobertor para cama hospitalaria	5	1,336	6.680
2	Cobertor para cuna canastilla	20	0.370	7.400
3	Colcha para cama hospitalaria	10	0.986	9.860
4	Funda para cojín de cama hospitalaria	40	0.100	4.000
5	Sábana para camas hospitalarias	10	0.702	7.020
6	Sábana clínica	15	0.401	6.015
7	Sábana para incubadora y cuna canastilla	40	0.141	5.640
<b>Ropa de Cirugía</b>				
8	Compresa de campo	40	0.133	5.320
9	Compresa de envoltura doble	20	0.283	5.660
10	Compresa hendida	20	0.133	2.660
11	Compresa de ojos	20	0.129	2.580
12	Funda para mesa mayo	20	0.231	4.620
13	Sábana de pubis	15	0.498	7.470
14	Sábana hendida para cirugía de cráneo o cara	10	0.833	8.330
15	Sábana hendida para cirugía general	10	0.834	8.340
16	Uniforme quirúrgico filipina cirujano	10	0.207	2.070
17	Uniforme quirúrgico pantalón cirujano	10	0.305	3.050
18	Bata quirúrgica	10	0.455	4.550
<b>Ropa de Paciente</b>				
19	Bata para adulto	10	0.391	3.910
20	Bata para aislamiento	10	0.300	3.000
21	Bata para niño	10	0.234	2.340
22	Camiseta para recién nacido	20	0.050	1.000
23	Camisón para niño	10	0.193	1.930
24	Camisón para paciente	10	0.364	3.640
25	Pañal de franela	25	0.063	1.575
26	Toalla para baño	20	0.207	4.140
27	Sábana para colchoneta de piso*	20	0.215	4.300
28	Contenedor para bulto de ropa sucia	15	0.401	6.015

\*De uso exclusivo en guarderías

- En el caso de que haya sobrantes se podrán entregar paquetes con menor número de prendas a las establecidas por paquete en la tabla anterior.

## 2. Gráficos de Doblado de Ropa Hospitalaria



Al salir de la máquina planchadora o de la secadora las prendas se someten a un doblado, ya sea por medios mecánicos o en forma manual. El doblado de ropa hospitalaria, así como el número de prendas por paquete debe cumplir con las características contenidas en los gráficos de doblado, por lo que se ilustra el doblado de los conceptos de Ropa Hospitalaria.

### 2.1. Cobertor para Cama Hospitalaria

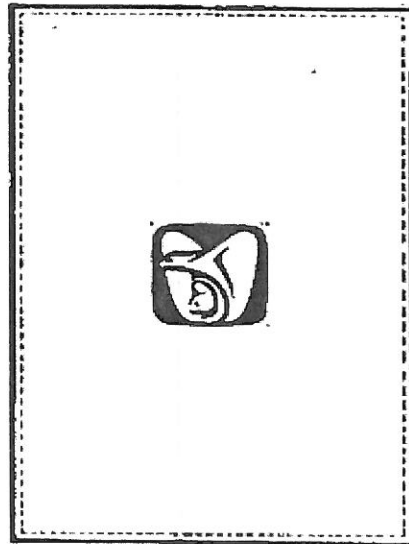

PRESENTACIÓN DEL DOBLADO

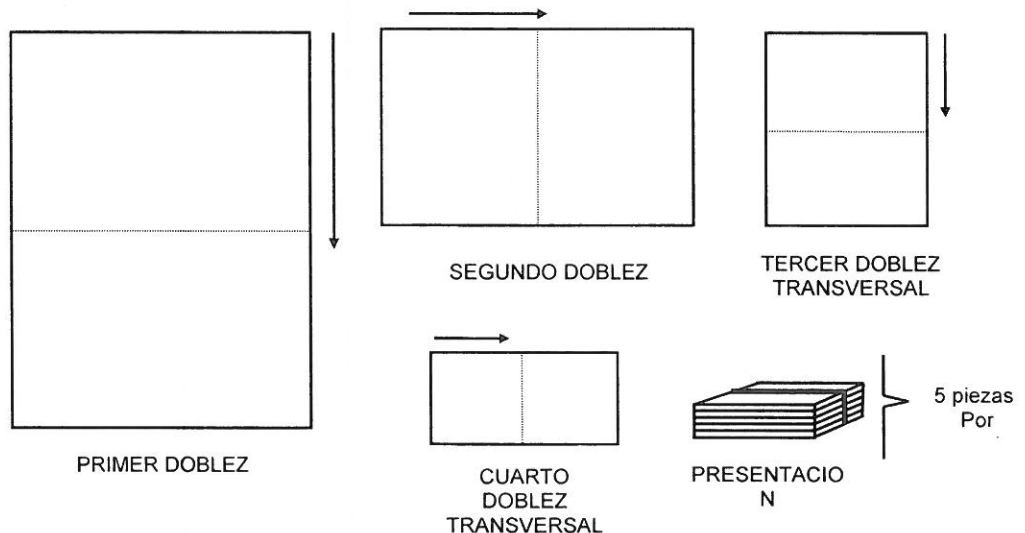



2.1. Cobertor para Cuna

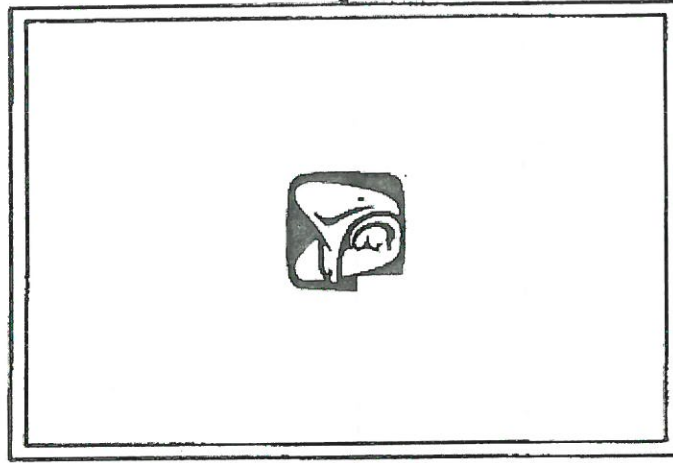

PRESENTACIÓN DEL DOBLADO

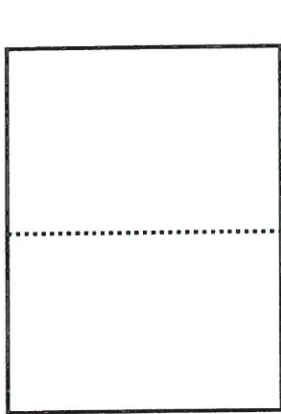

PRIMER DOBLEZ TRANSVERSAL

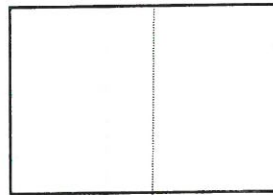

SEGUNDO DOBLEZ TRANSVERSAL

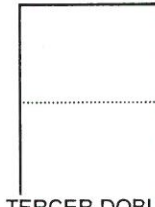

TERCER DOBLEZ TRANSVERSAL

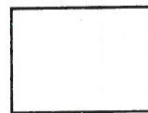

PRESENTACION

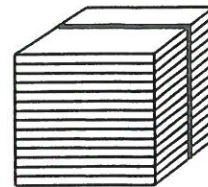

BULTO EMPLOYADO ó  
EMPAQUETADO

20 Piezas por  
paquete

ANEXOS  
DIVISION DE CONTRATOS



2.2. Colcha para Cama Hospitalaria

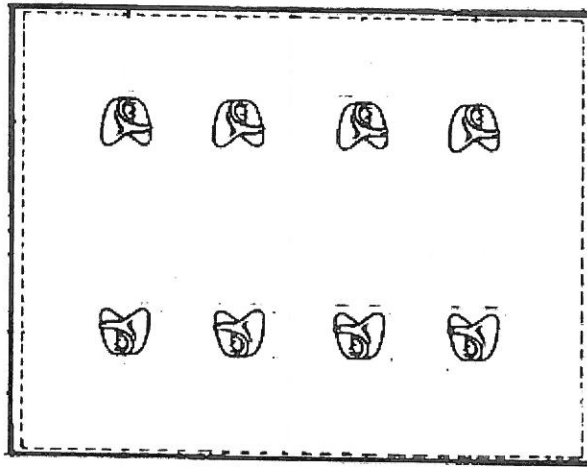

PRESENTACIÓN DEL DOBLADO

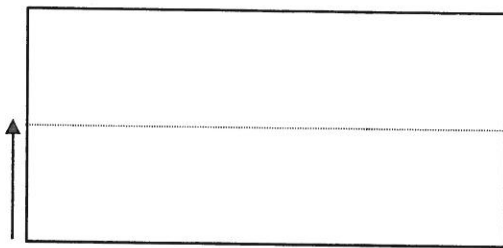

PRIMER DOBLEZ LONGITUDINAL

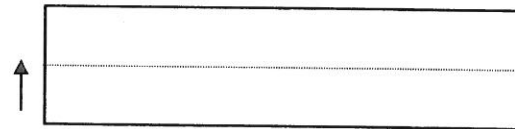

SEGUNDO DOBLEZ LONGITUDINAL



TERCER DOBLEZ TRANSVERSAL

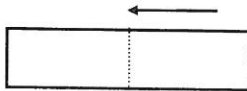

CUARTO DOBLEZ TRANSVERSAL

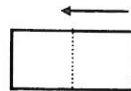

QUINTO DOBLEZ TRANSVERSAL



PRESENTACION

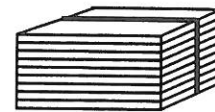

BULTO EMPLOYADO ó  
EMPAQUETADO

10 Piezas  
por paquete

2.3. Funda para Cojín de Cama Hospitalaria

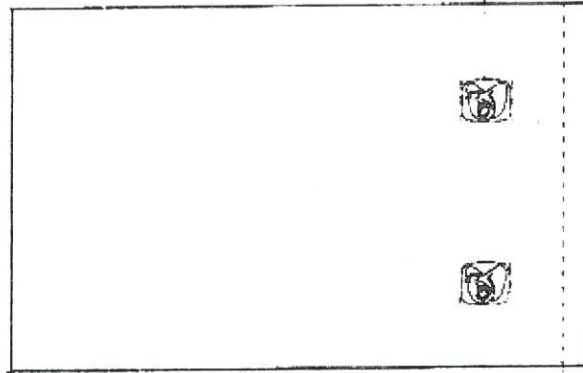

PRESENTACIÓN DEL DOBLADO

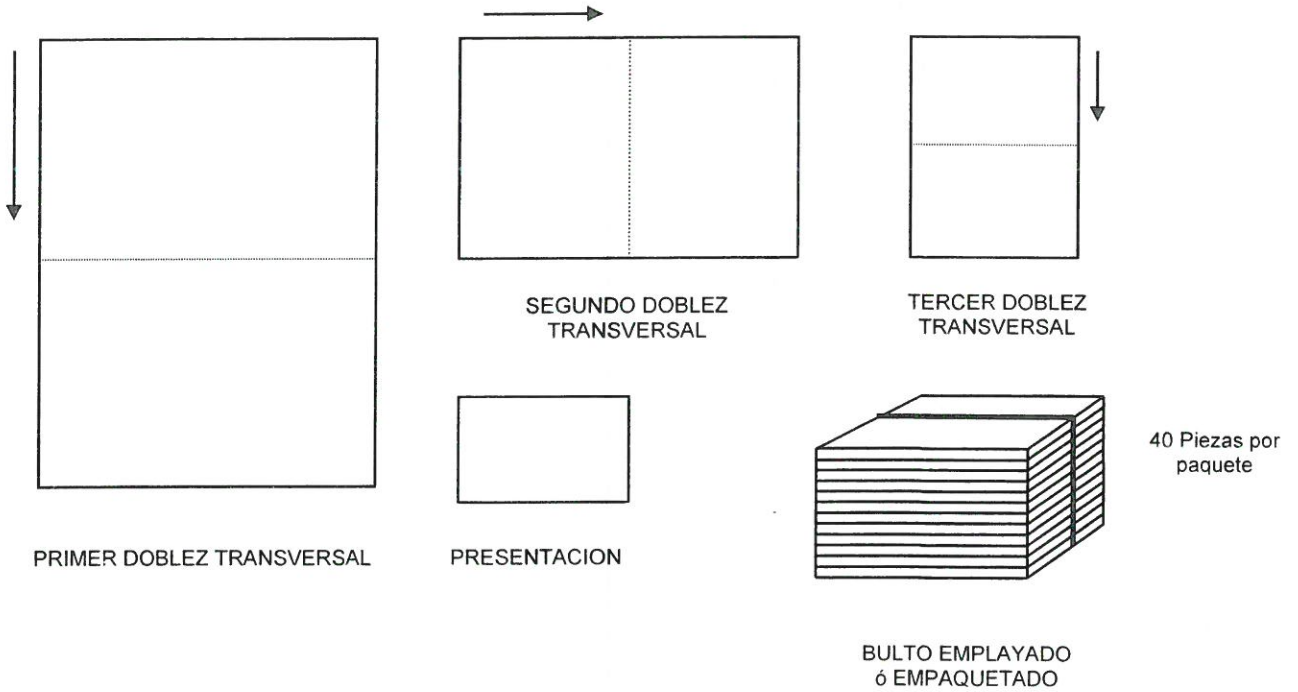

2.4. Sábana para Cama Hospitalaria

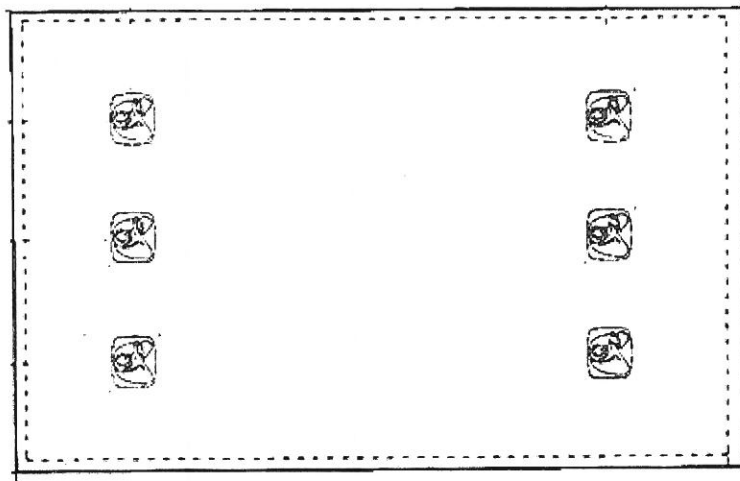

PRESENTACIÓN DEL DOBLADO

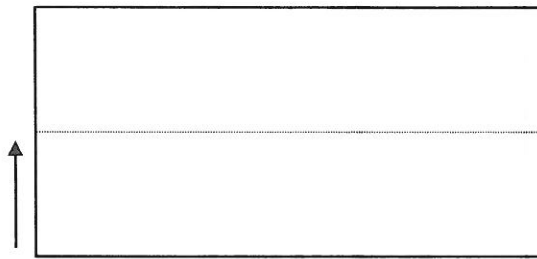

PRIMER DOBLEZ LONGITUDINAL

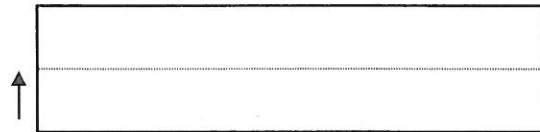

SEGUNDO DOBLEZ LONGITUDINAL

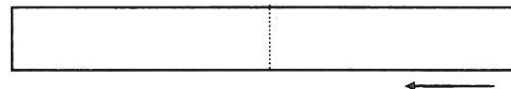

TERCER DOBLEZ TRANSVERSAL

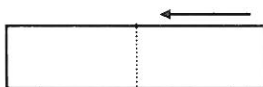

CUARTO DOBLEZ TRANSVERSAL

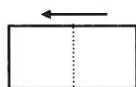

QUINTO DOBLEZ TRANSVERSAL



PRESENTACION



BULTO EMPLOYADO ó  
EMPAQUETADO

10 Piezas  
por paquete



2.5. Sábana Clínica

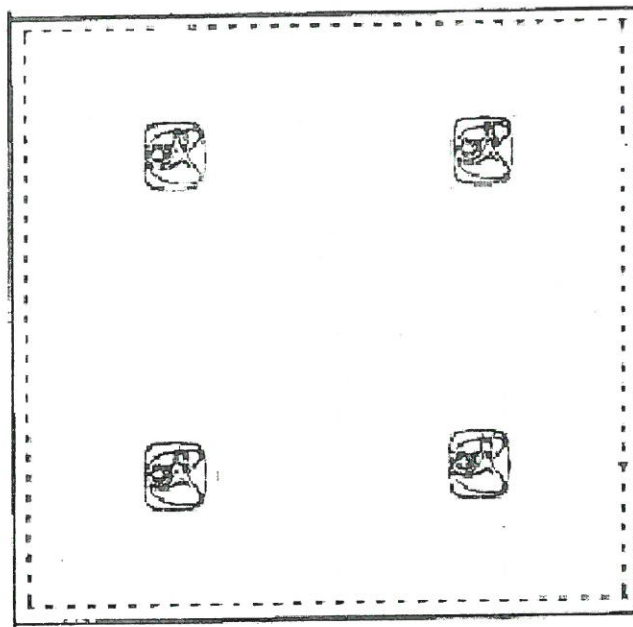

PRESENTACIÓN DEL DOBLADO

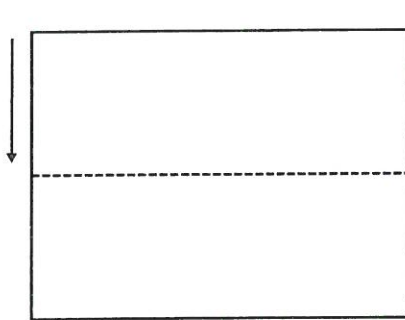

PRIMER DOBLEZ TRANSVERSAL

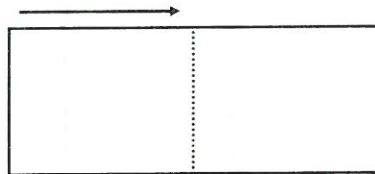

SEGUNDO DOBLEZ TRANSVERSAL

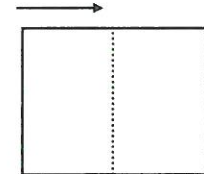

TERCER DOBLEZ



CUARTO DOBLEZ TRANSVERSAL

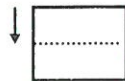

QUINTO DOBLEZ TRANSVERSAL

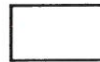

PRESENTACION

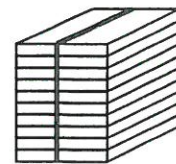

15 Piezas por paquete

BULTO EMPLOYADO 6 EMPAQUETADO



2.6. Sábana para Incubadora y Cuna

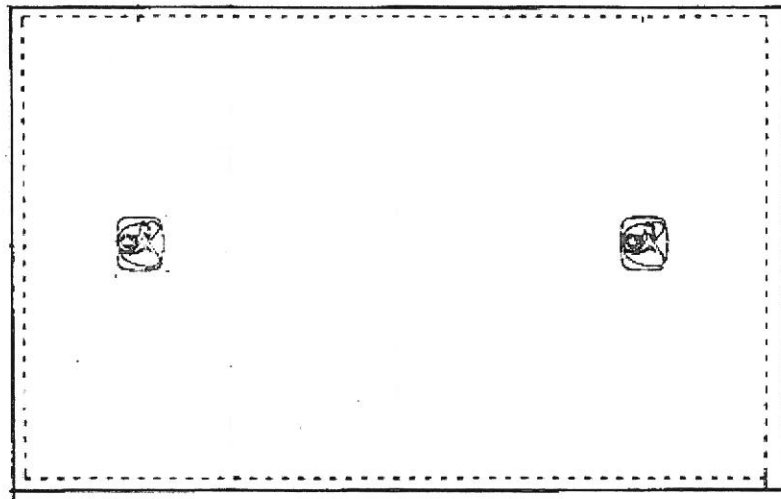

PRESENTACIÓN DEL DOBLADO

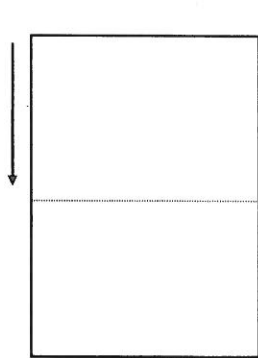

PRIMER DOBLEZ  
TRANSVERSAL

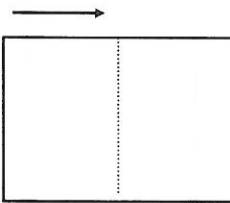

SEGUNDO DOBLEZ  
TRANSVERSAL

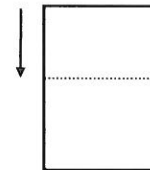

TERCER DOBLEZ

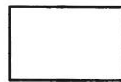

PRESENTACION



BULTO EMPLOYADO ó  
EMPAQUETADO

40 Piezas  
por  
paquete

2.7. Compresa de Campo

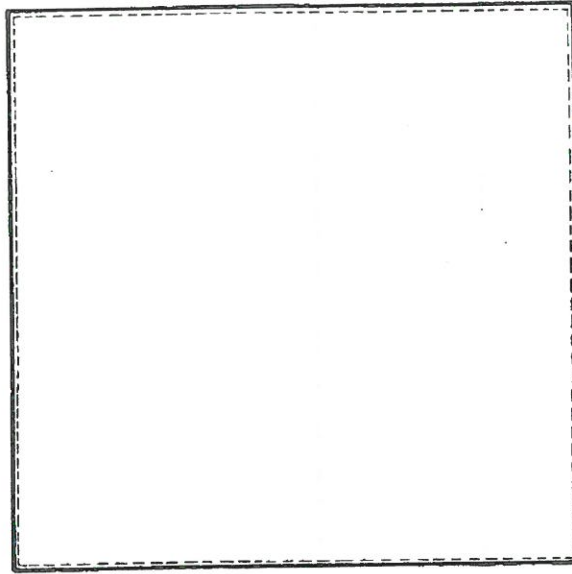

PRESENTACIÓN DEL DOBLADO

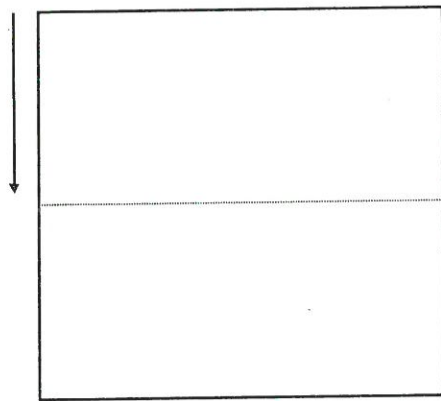

PRIMER DOBLEZ LONGITUDINAL

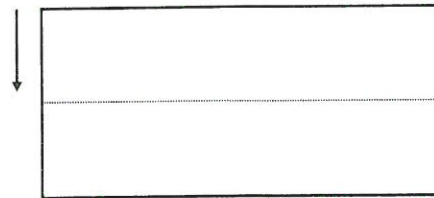

SEGUNDO DOBLEZ LONGITUDINAL

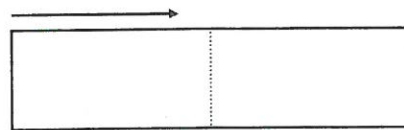

TERCER DOBLEZ TRANSVERSAL

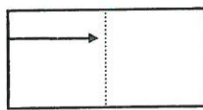

CUARTO DOBLEZ TRANSVERSAL

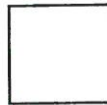

PRESENTACION

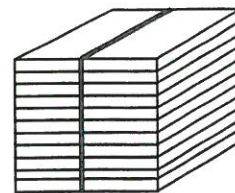

40 Piezas  
por paquete

BULTO EMPLOYADO ó  
EMPAQUETADO

2.8. Compresa de Envoltura Doble

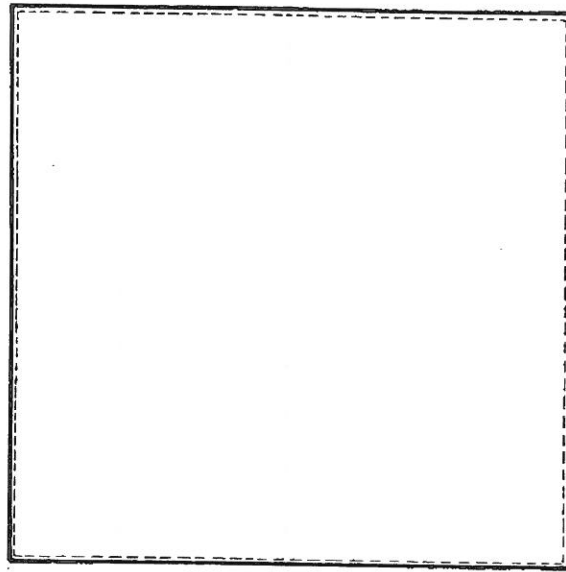

PRESENTACIÓN DEL DOBLADO

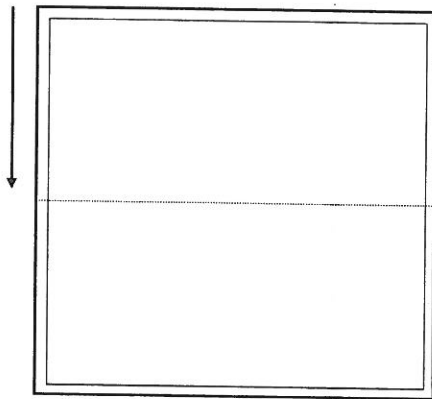

PRIMER DOBLEZ LONGITUDINAL

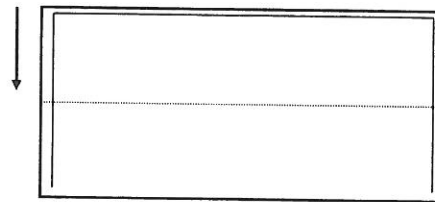

SEGUNDO DOBLEZ LONGITUDINAL

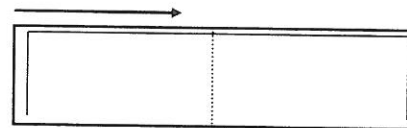

TERCER DOBLEZ TRANSVERSAL

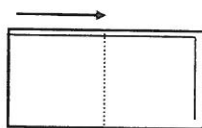

CUARTO DOBLEZ TRANSVERSAL



PRESENTACION

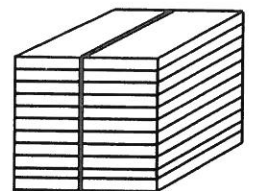

20 Piezas por paquete

BULTO EMPLOYADO ó  
EMPAQUETADO



2.9. Compresa Hendida

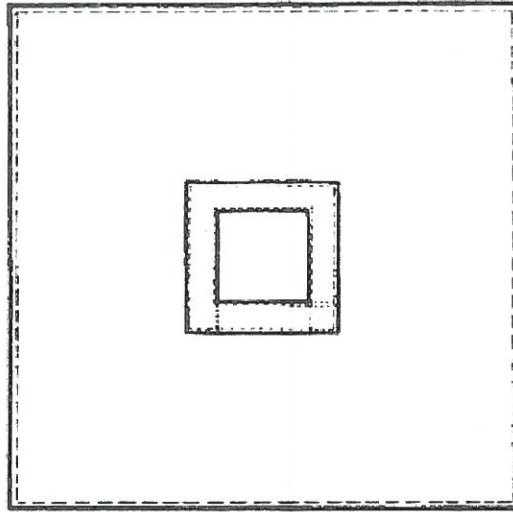

PRESENTACIÓN DEL DOBLADO

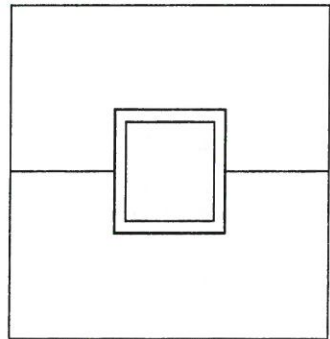

PRIMER DOBLEZ

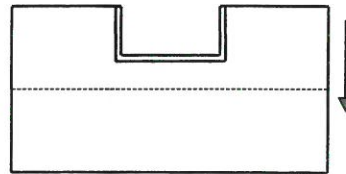

SEGUNDO DOBLEZ

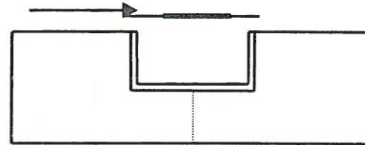

TERCER DOBLEZ

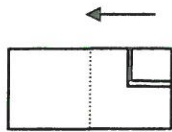

CUARTO DOBLEZ  
TRANSVERSAL

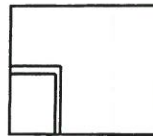

PRESENTACION



20 Piezas  
por paquete

BULTO EMPLOYADO ó  
EMPAQUETADO

ANEXOS  
DIVISION DE CONTRATOS



2.10. Compresa de Ojos

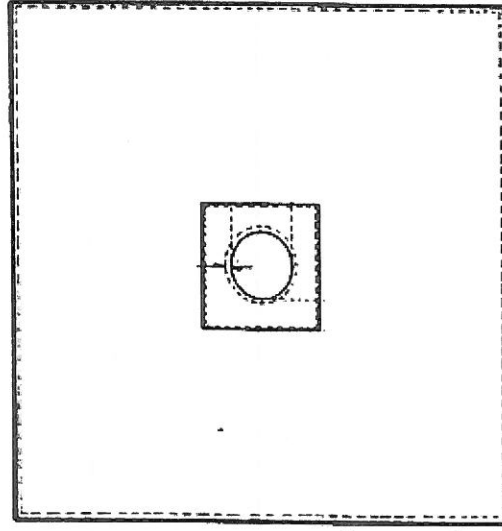

PRESENTACIÓN DEL DOBLADO

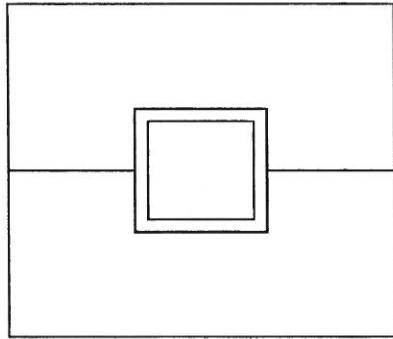

PRIMER DOBLEZ LONGITUDINAL

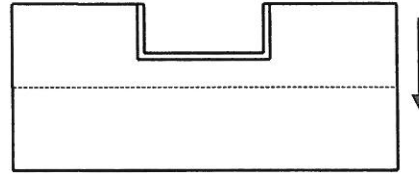

SEGUNDO DOBLEZ

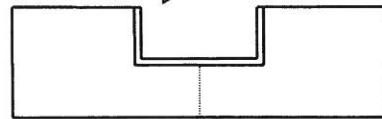

TERCER DOBLEZ TRANSVERSAL

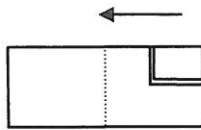

CUARTO DOBLEZ TRANSVERSAL

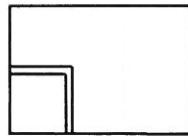

PRESENTACION

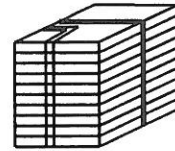

20 Piezas por paquete

BULTO EMPLOYADO ó EMPAQUETADO

2.11. Funda para Mesa Mayo

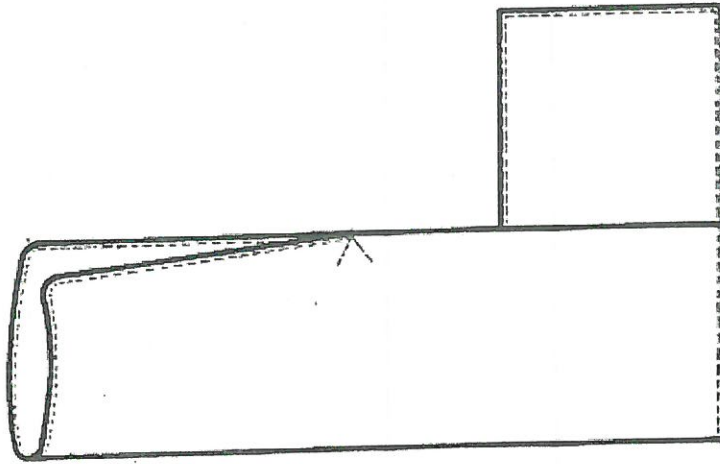

PRESENTACIÓN DEL DOBLADO

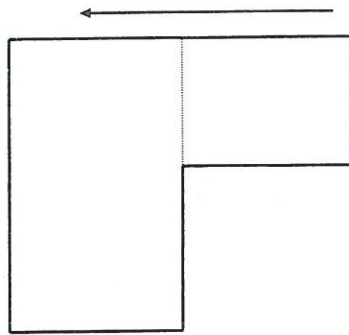

PRIMER DOBLEZ  
LONGITUDINAL



SEGUNDO  
DOBLEZ

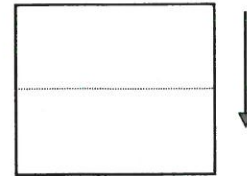

TERCER DOBLEZ  
TRANSVERSAL

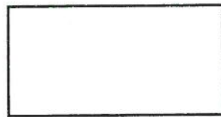

PRESENTACION

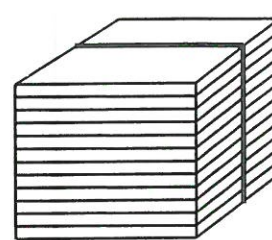

20 Piezas  
por paquete

BULTO EMPLOYADO ó  
EMPAQUETADO



2.12. Sábana de Pubis

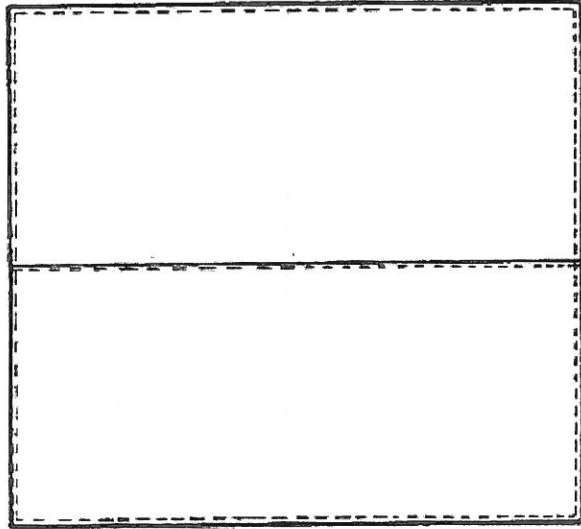

PRESENTACION DEL DOBLADO

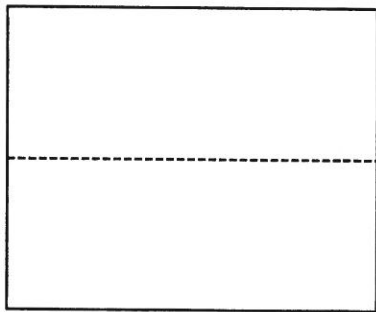

PRIMER DOBLEZ TRANSVERSAL

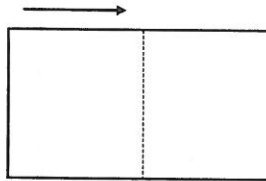

SEGUNDO DOBLEZ TRANSVERSAL

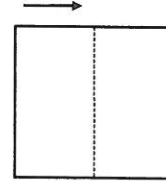

TERCER DOBLEZ TRANSVERSAL

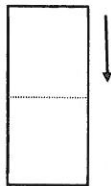

CUARTO DOBLEZ TRANSVERSAL

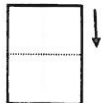

QUINTO DOBLEZ TRANSVERSAL



PRESENTACION

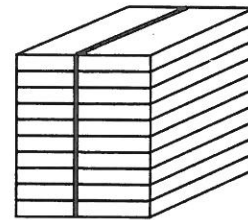

BULTO EMPLOYADO ó EMPAQUETADO

15 Piezas por paquete



2.13. Sábana Hendida para Cirugía de Cara o Cráneo

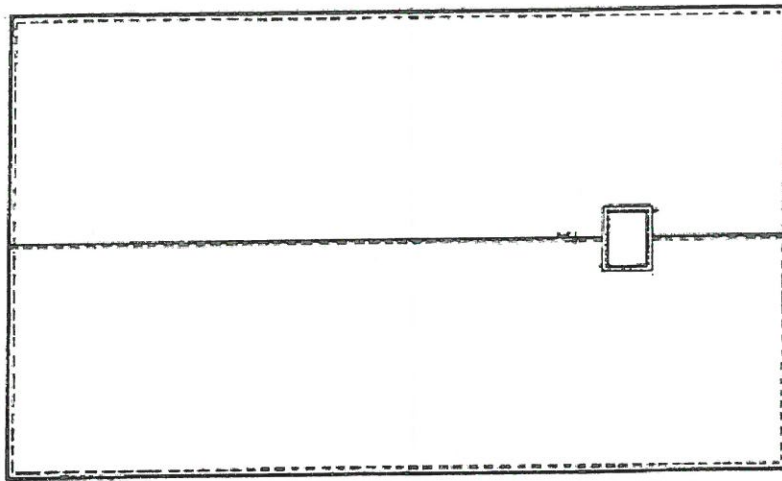

PRESENTACION DEL DOBLADO

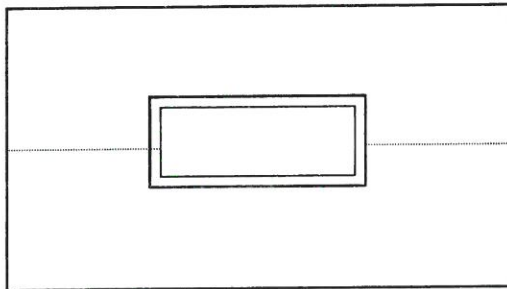

DOBLADO LONGITUDINAL

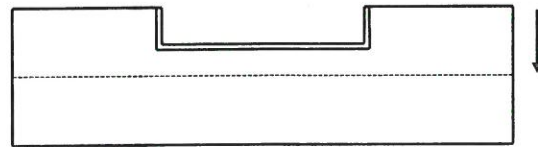

ALIMENTACION MANGLE

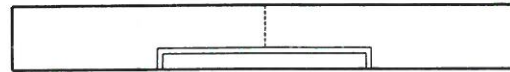

SALIDA DEL MANGLE

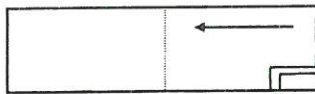

DOBLEZ TRANSVERSAL

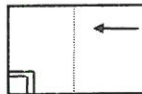

DOBLEZ TRANSVERSAL

PRESENTACION



BULTO EMPLOYADO  
ó EMPAQUETADO



10 Piezas por  
paquete

ANEXOS  
DIVISION DE CONTRATOS



2.14. Sábana Hendida para Cirugía General

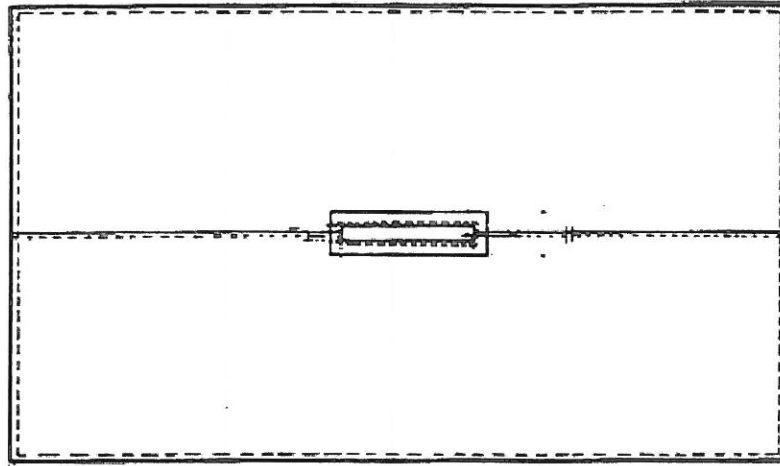

PRESENTACION DEL DOBLADO

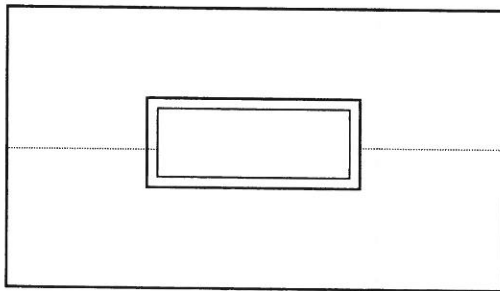

DOBLADO LONGITUDINAL

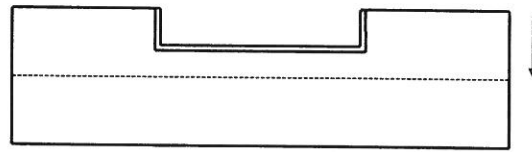

ALIMENTACION MANGLE

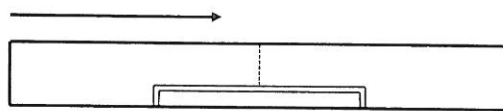

SALIDA DEL MANGLE

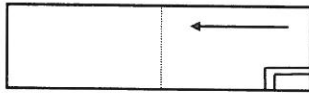

DOBLEZ TRANSVERSAL

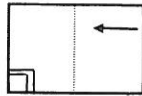

DOBLEZ TRANSVERSAL

PRESENTACION



BULTO EMPLOYADO  
ó EMPAQUETADO

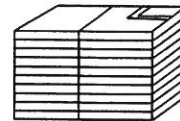

10 Piezas  
por  
paquete



2.15. Filipina para Cirujano

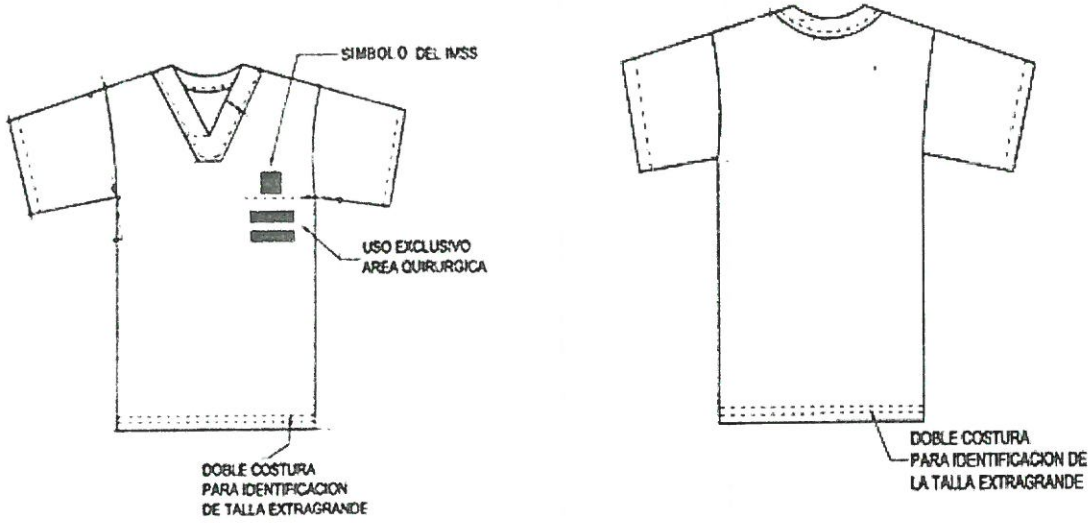

PRESENTACION DEL DOBLADO

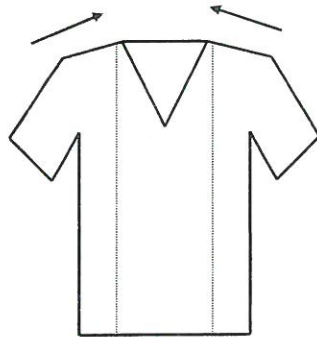

DOBLEZ LONGITUDINAL

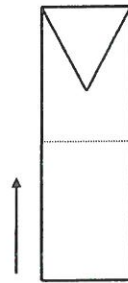

DOBLEZ



PRESENTACION

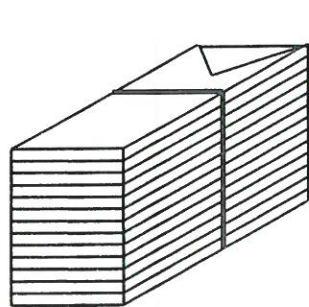

BULTO EMPLOYADO  
ó EMPAQUETADO

10 Piezas por  
paquete

ANEXOS  
DIVISION DE CONTRATOS



2.16. Pantalón de cirujano

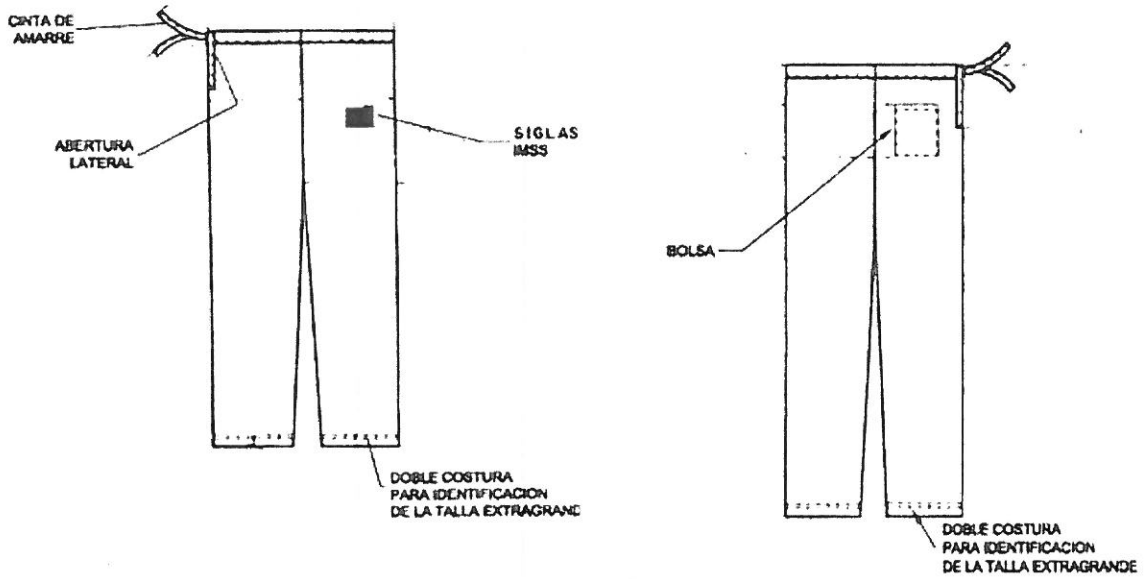

PRESENTACION DEL DOBLADO

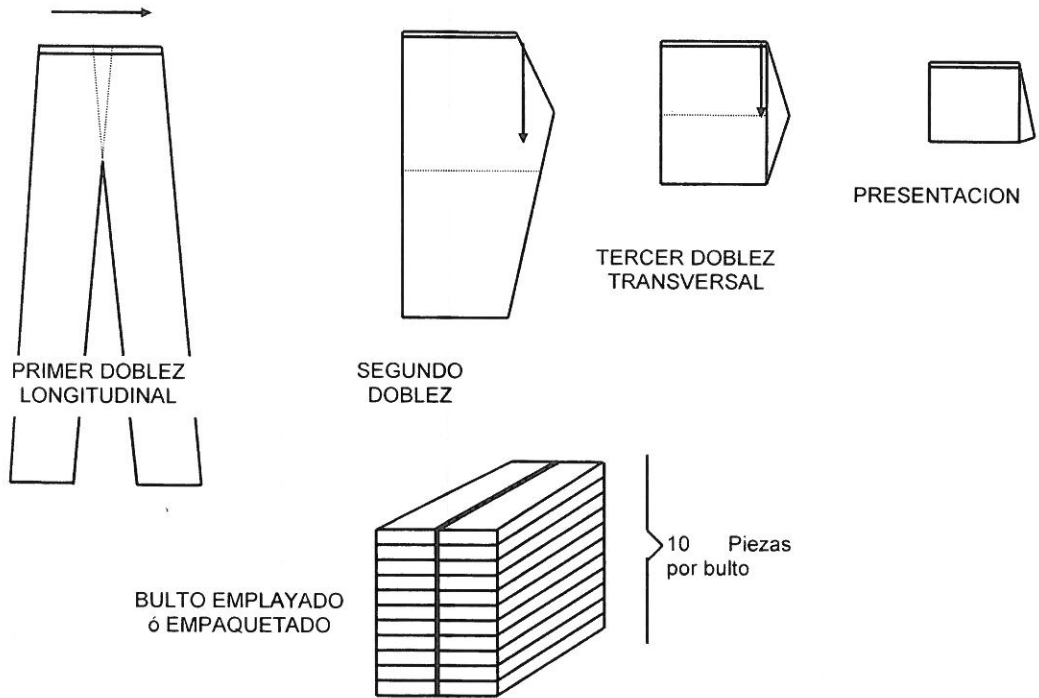



2.17. Bata Quirúrgica

FRENTE

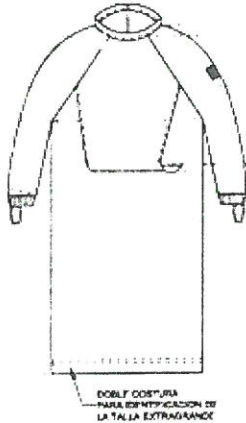

ESPALDA

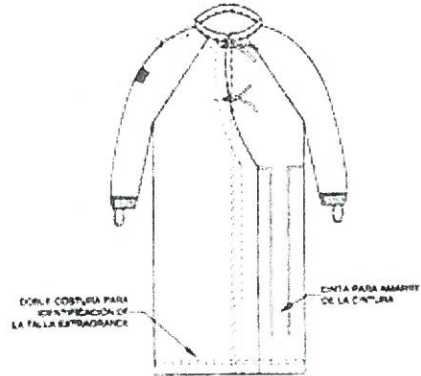

PRESENTACION DEL DOBLADO

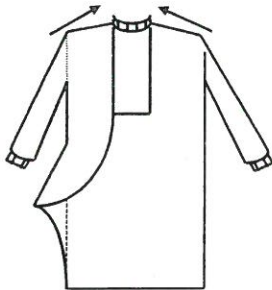

PRIMER DOBLEZ LONGITUDINAL

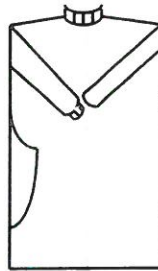

ESPALDA

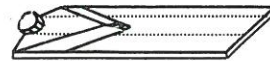

SEGUNDO DOBLEZ LONGITUDINAL

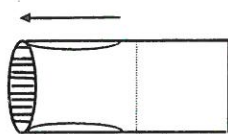

TERCER DOBLEZ TRANSVERSAL

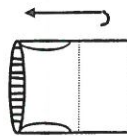

CUARTO DOBLEZ TRANSVERSAL

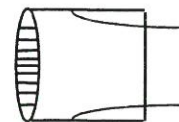

PRESENTACION

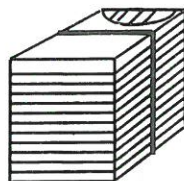

10 Piezas por bulto

BULTO EMPLOYADO ó EMPAQUETADO

ANEXOS  
DIVISION DE CONTRATOS



2.18. Bata para Adulto

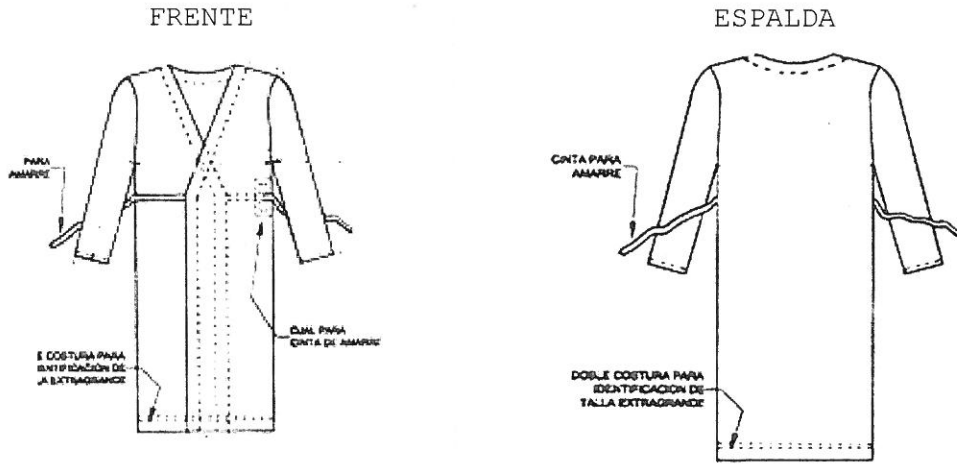

PRESENTACION DEL DOBLADO

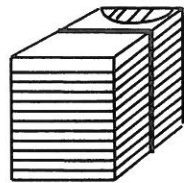
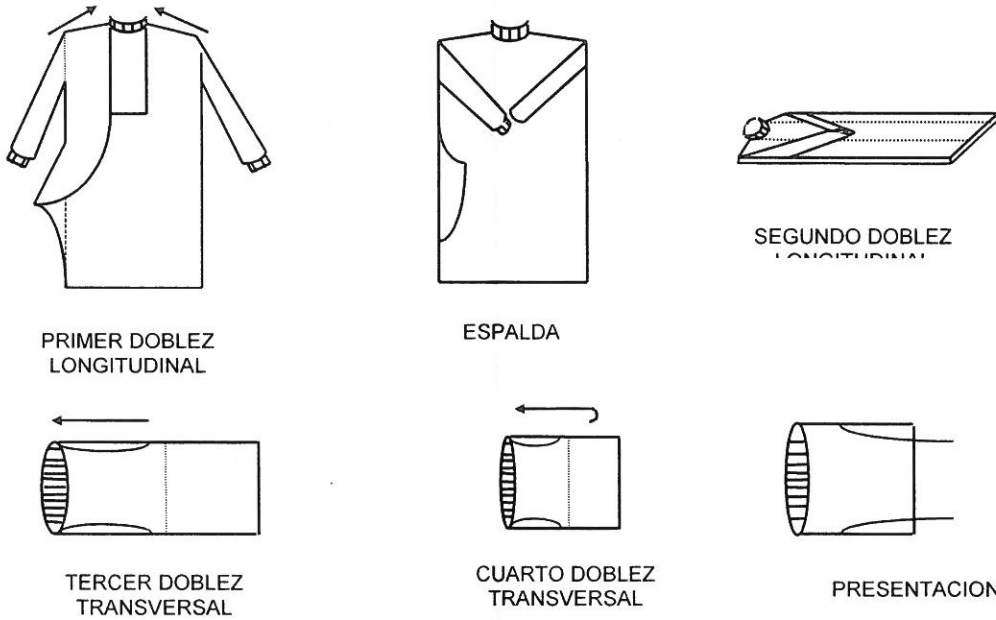

10 Piezas por bulto

BULTO EMPLOYADO ó EMPAQUETADO

2.19. Bata para aislamiento

FRENTE

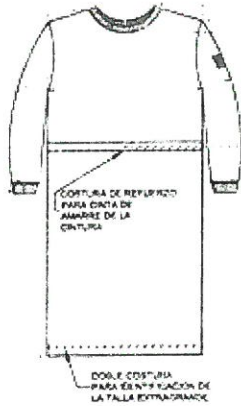

ESPALDA



PRESENTACION DEL DOBLADO

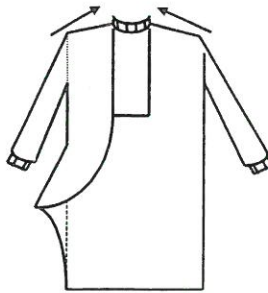

PRIMER DOBLEZ  
LONGITUDINAL



ESPALDA

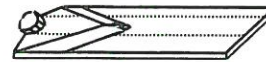

SEGUNDO DOBLEZ  
LONGITUDINAL

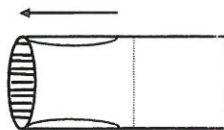

TERCER DOBLEZ  
TRANSVERSAL

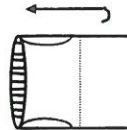

CUARTO DOBLEZ  
TRANSVERSAL

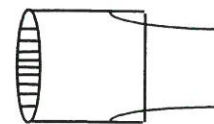

PRESENTACION

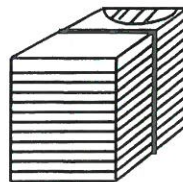

BULTO EMPLOYADO ó  
EMPAQUETADO

10 Piezas  
por bulto



2.20. Bata para niño

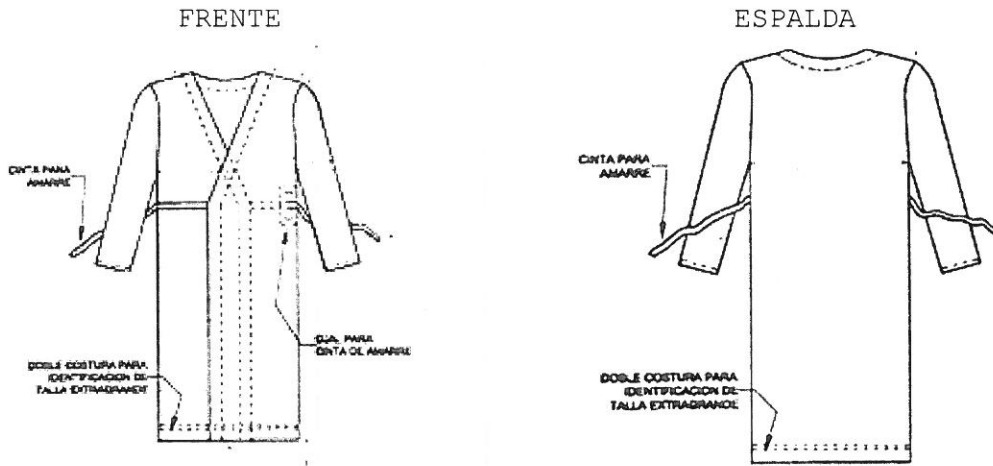

PRESENTACION DEL DOBLADO

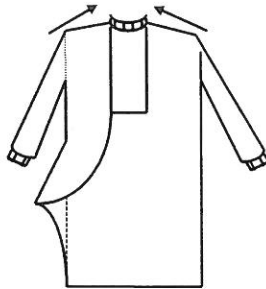

PRIMER DOBLEZ LONGITUDINAL

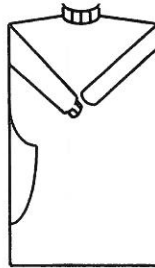

ESPALDA

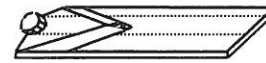

SEGUNDO DOBLEZ LONGITUDINAL

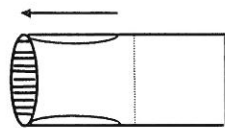

TERCER DOBLEZ TRANSVERSAL

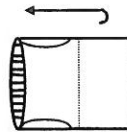

CUARTO DOBLEZ TRANSVERSAL

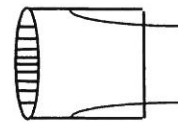

PRESENTACION

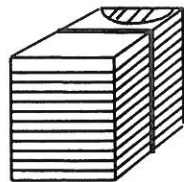

10 Piezas por bulto



2.21. Camiseta para recién nacido

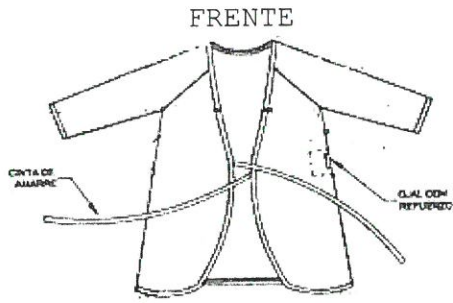

PRESENTACION DEL DOBLADO

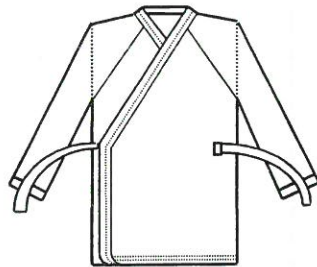

DOBLEZ MANGAS DELANTERO

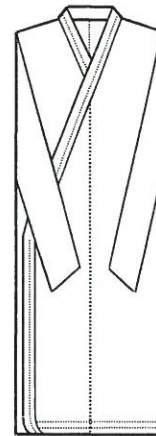

PRIMER DOBLEZ LONGITUDINAL

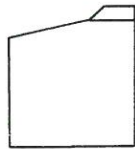

PRESENTACION

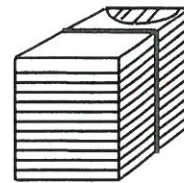

20 Piezas por bulto

BULTO EMPLOYADO ó EMPAQUETADO

ANEXOS  
DIVISION DE CONTRATOS

**2.22. Camisón para niño**

FRENTE



ESPALDA

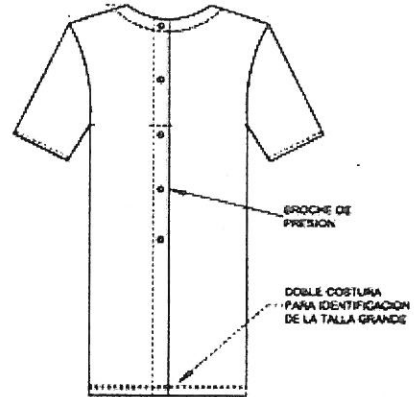

**PRESENTACION DEL DOBLADO**

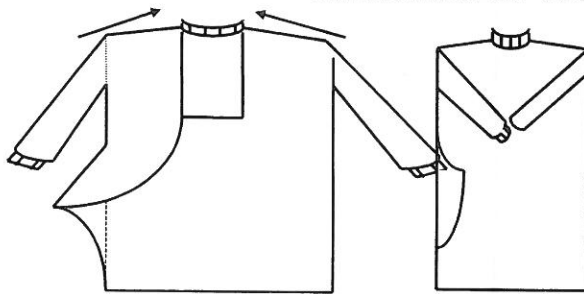

PRIMER DOBLEZ LONGITUDINAL

ESPALDA

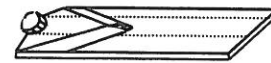

SEGUNDO DOBLEZ LONGITUDINAL

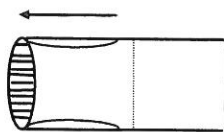

TERCER DOBLEZ TRANSVERSAL

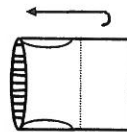

CUARTO DOBLEZ TRANSVERSAL

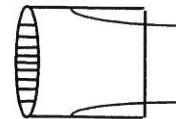

PRESENTACION

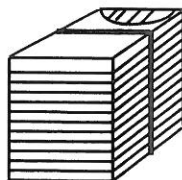

10 Piezas por bulto

BULTO EMPLOYADO ó EMPAQUETADO

**2.23. Camisón de paciente**

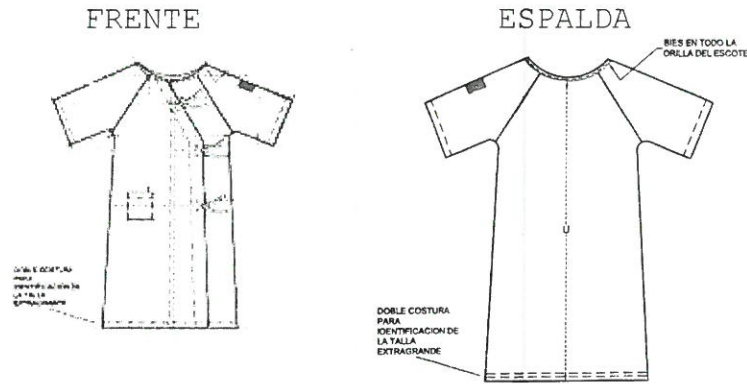

**PRESENTACION DEL DOBLADO**

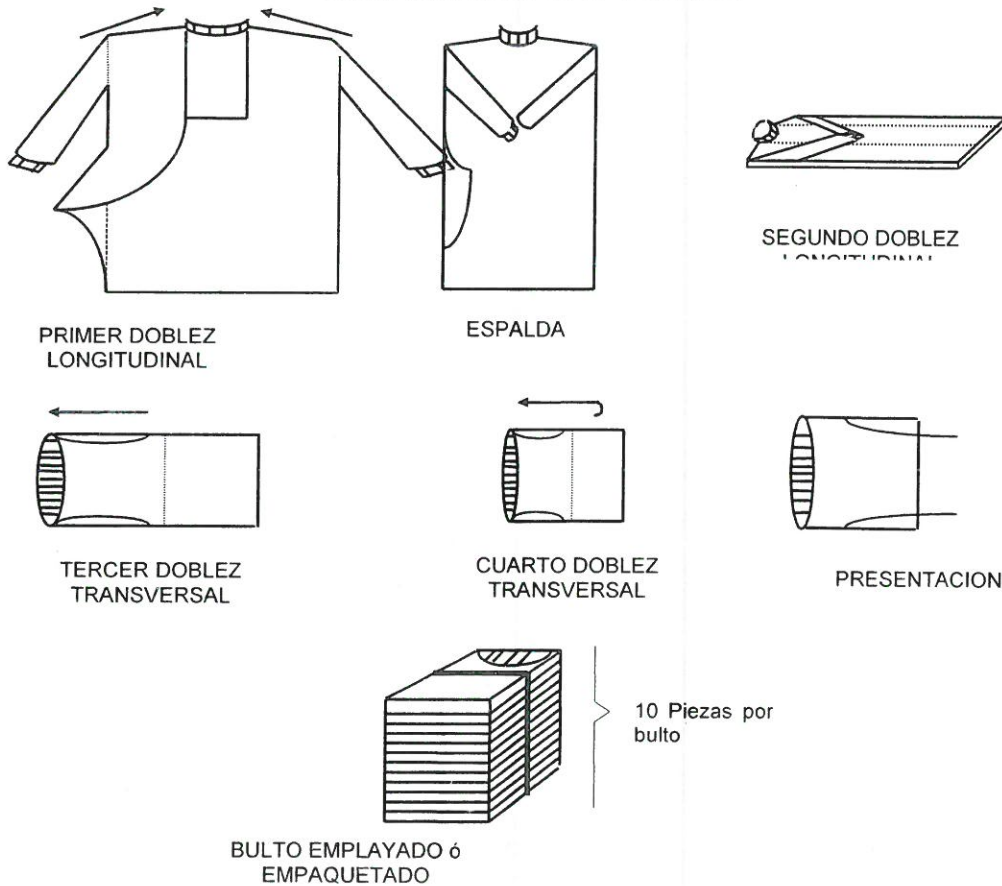



2.24. Pañal de franela

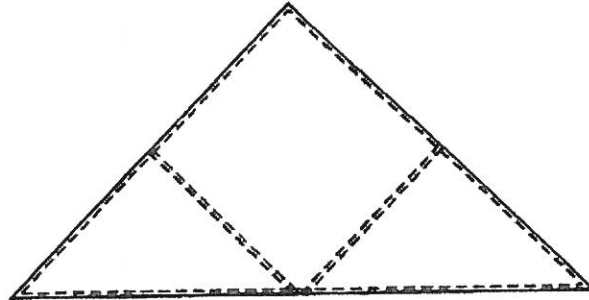

PRESENTACION DEL DOBLADO

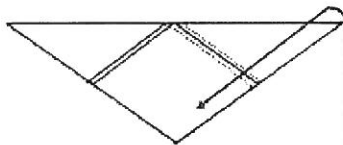

PRIMER DOBLEZ

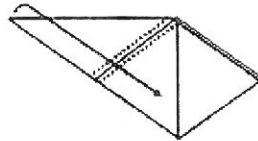

SEGUNDO DOBLEZ

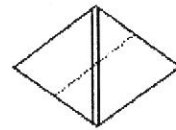

TERCER DOBLEZ TRANSVERSAL

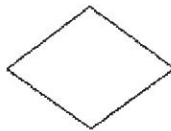

PRESENTACION

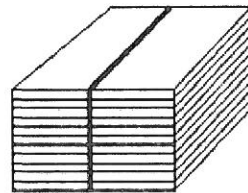

BULTO ATADO ó MPAQUETADO

25 Piezas por  
bulto o  
paquete



2.25. Toalla para baño



PRESENTACIÓN DEL DOBLADO

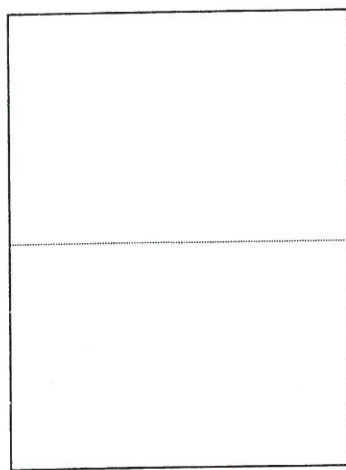

PRIMER DOBLEZ TRANSVERSAL

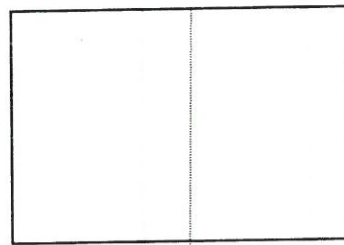

SEGUNDO DOBLEZ TRANSVERSAL

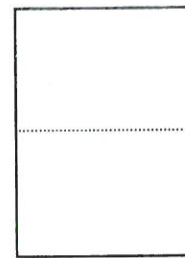

TERCER DOBLEZ TRANSVERSAL

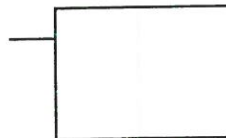

PRESENTACION

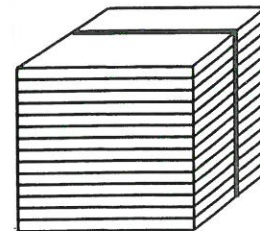

BULTO EMPLOYADO ó  
EMPAQUETADO

20 Piezas  
por bulto  
o paquete

ANEXOS  
DIVISION DE CONTRATOS

**2.26. Sábana para colchoneta de piso**

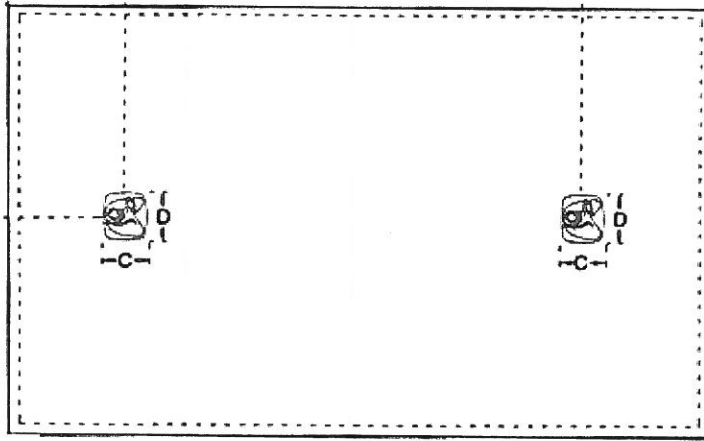

**PRESENTACIÓN DEL DOBLADO**

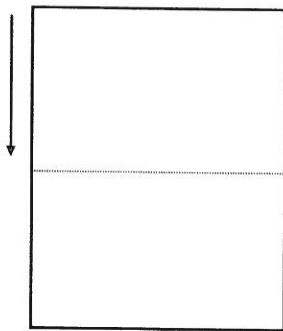

PRIMER TRANSVERSAL DOBLEZ

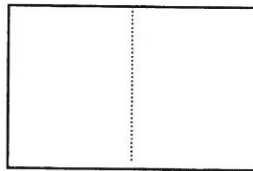

SEGUNDO DOBLEZ TRANSVERSAL

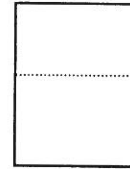

TERCER DOBLEZ

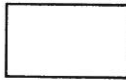

PRESENTACION

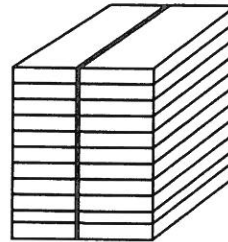

BULTO EMPLOYADO ó EMPAQUETADO

20 Piezas por paquete

Protésto lo necesario

*Gerardo Israel Centeno Sánchez*

**Gerardo Israel Centeno Sánchez**  
**REPRESENTANTE LEGAL Y APODERADO GENERAL**

LAVANDERIA Y TINTORERIA DE LA PENINSULA S.A. DE C.V.



Ciudad de México, a 15 de diciembre de 2020.

## ANEXO 7

### Higiene de Manos

Las manos son el vehículo más frecuente de transmisión de microorganismos, pudiendo provocar infecciones asociadas a la atención de la salud, también denominadas infecciones nosocomiales u hospitalarias; situación, **por la que es necesario que todas las personas involucradas (personal del instituto y personal del prestador del servicio)** en el manejo de ropa hospitalaria realice la higiene de manos, por ser un procedimiento fundamental de las precauciones ordinarias y es indiscutiblemente, la medida más eficaz de control de las infecciones.

La higiene de manos es el procedimiento más importante y eficaz para la prevención y control de las infecciones, es una acción muy simple que se puede realizar mediante el lavado de manos con agua y jabón o con una solución hidroalcohólica.

Las personas que entren en contacto con la ropa hospitalaria sucia y limpia, debe efectuar la higiene de sus manos por medio de fricción y arrastre mecánico, mediante el uso de agua y jabón, así como emplear el uso de toalla de papel desechable para secarlas con el propósito de reducir en ellas la flora microbiana transitoria y resistente.

**Instrucciones para realizar la higiene de manos, en apego al "Procedimiento para la determinación de necesidades y control de ropa hospitalaria reusable en las Unidades Médicas Hospitalarias del Instituto Mexicano del Seguro Social, Clave 2430-003-007"**

Equipo y material que se requiere para la higiene de las manos

- Lavabo
- Agua
- Jabón líquido o de barra
- Dispensador para jabón líquido
- Toallas de papel desechable
- Contenedor para basura municipal
- Gel antibacterial

Procedimiento y requerimiento ilustrativo, para la higiene de manos con agua y jabón

**1** Duración de todo el procedimiento: 20-30 segundos

**1a**



Deposite en la palma de la mano una dosis de producto suficiente para cubrir todas las superficies;

**1b**



**2**



Frótese las palmas de las manos entre sí;

**3**

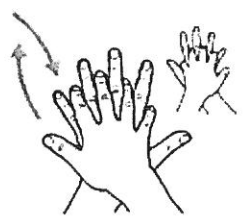

Frótese la palma de la mano derecha contra el dorso de la mano izquierda entrelazando los dedos y viceversa;

**4**

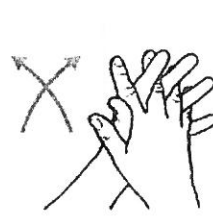

Frótese las palmas de las manos entre sí, con los dedos entrelazados;

**5**

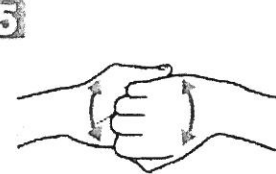

Frótese el dorso de los dedos de una mano con la palma de la mano opuesta, agarrándose los dedos;

**6**



Frótese con un movimiento de rotación el pulgar izquierdo, atrapándolo con la palma de la mano derecha y viceversa;

**7**

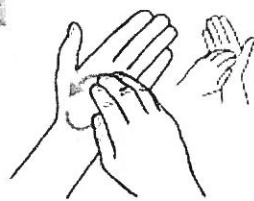

Frótese la punta de los dedos de la mano derecha contra la palma de la mano izquierda, haciendo un movimiento de rotación y viceversa;

**8**

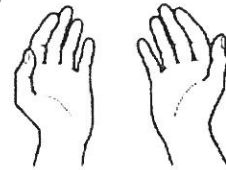

Una vez secas, sus manos son seguras.

**Higiene de manos con solución hidroalcohólica**

- 1.- Deposite en la palma de la mano una cantidad de solución hidroalcohólica suficiente para cubrir todas las superficies a tratar, aproximadamente de 3 a 5 ml.
- 2.- Frote las palmas de las manos entre sí y la palma de la mano derecha contra el dorso de la mano izquierda, entrelazando los dedos y viceversa.
- 3.- Las palmas de las manos entre sí con los dedos entrelazados, frotando bien los espacios interdigitales.
- 4.- El dorso de los dedos de una mano con la palma de la mano opuesta, agarrándose los dedos.
- 5.- Con un movimiento de rotación el pulgar izquierdo con la palma de la mano derecha y viceversa.
- 6.- La punta de los dedos de la mano derecha contra la palma de la mano izquierda de rotación y viceversa y los nudillos.
- 7.- Dejar secar, una vez secas sus manos son seguras.

**⌚ Duración de todo el procedimiento: 20-30 segundos**

**1a**



Deposite en la palma de la mano una dosis de producto suficiente para cubrir todas las superficies;

**1b**



**2**



Frótese las palmas de las manos entre sí;

**3**



Frótese la palma de la mano derecha contra el dorso de la mano izquierda entrelazando los dedos y viceversa;

**4**



Frótese las palmas de las manos entre sí, con los dedos entrelazados;

**5**



Frótese el dorso de los dedos de una mano con la palma de la mano opuesta, agarrándose los dedos;

**6**



Frótese con un movimiento de rotación el pulgar izquierdo, atrapándolo con la palma de la mano derecha y viceversa;

**7**



Frótese la punta de los dedos de la mano derecha contra la palma de la mano izquierda, haciendo un movimiento de rotación y viceversa;

**8**

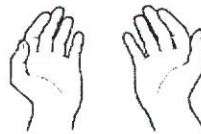

Una vez secas, sus manos son seguras.

Protesto lo necesario

**Gerardo Israel Centeno Sánchez**  
REPRESENTANTE LEGAL Y APODERADO  
GENERAL

LAVANDERÍA Y TINTORERÍA DE LA PENÍNSULA S.A. DE  
C.V.

CALLE 7 No. 97-B POR 6 Y 8 COLONIA FELIPE CARRILLO PUERTO C.P 97136 TEL: 3 71 60 82

FOLIO NUM.-000102

ANEXOS  
DIVISION DE CONTRATOS

Ciudad de México, a 15 de diciembre de 2020.

**GOBIERNO DE MÉXICO**

Dirección de Administración  
Unidad de Administración  
Coordinación de Conservación y Servicios Generales  
Coordinación Técnica de Conservación y Servicios Complementarios  
División de Servicios Complementarios

**Conteo y Clasificación en la Entrega de Ropa Limpia y Recolección de Ropa Sucia**

OCAD / UMAE: \_\_\_\_\_ UNIDAD USUARIA: \_\_\_\_\_ NUMERO DE CONTRATO: \_\_\_\_\_ **Anexo 8**

PRESTADOR DEL SERVICIO: \_\_\_\_\_ COSTO X Kg: \_\_\_\_\_

No.	CONCEPTO	PESO UNITARIO (Kg)	ENTREGA DE ROPA				RECEPCIÓN DE ROPA				IMPORTE	CLASIFICACIÓN DE ROPA				EN CASO DE EXISTIR DIFERENCIA DE CONTEO ESTABLECER LAS CAUSAS
			SUCIA		NUEVA		LIMPIA		RECHAZADA			ROPA PARA REHABILITACIÓN		ROPA PARA BAJA		
			No. Pzas.	KGS.	No. Pzas.	KGS.	No. Pzas.	KGS.	No. Pzas.	KGS.		No. Pzas.	KGS.	No. Pzas.	KGS.	
<b>ROPA DE CAMA</b>																
1	COBERTOR PARA CAMA HOSPITALARIA	1.336														
2	COBERTOR PARA CUNA CANASTILLA	0.37														
3	COLCHA PARA CAMA HOSPITALARIA	0.966														
4	FUNDA PARA COJÍN DE CAMA HOSPITALARIA	0.1														
5	SÁBANA PARA CAMAS HOSPITALARIAS	0.702														
	SÁBANA PARA CAMAS HOSPITALARIAS															
6	SÁBANA CLÍNICA	0.401														
	SÁBANA CLÍNICA															
7	SÁBANA PARA INCUBADORA Y CUNA CANASTILLA	0.141														
	SÁBANA PARA INCUBADORA Y CUNA CANASTILLA															
<b>ROPA DE CIRUGIA</b>																
8	COMPRESA DE CAMPO	0.133														
9	COMPRESA DE ENVOLTURA DOBLE	0.283														
10	COMPRESA HENDIDA	0.133														
11	COMPRESA DE OJOS	0.129														
12	FUNDA PARA MESA MAYO	0.231														
13	SÁBANA DE PUBIS	0.498														
14	SÁBANA HENDIDA PARA CIRUGIA DE CRÁNEO O CARA	0.833														
15	SÁBANA HENDIDA PARA CIRUGIA GENERAL	0.834														
16	UNIFORME QUIRURGICO FILIPINA CIRUJANO TALLA MEDIANA	0.207														
	UNIFORME QUIRURGICO FILIPINA CIRUJANO TALLA EXTRAGRANDE															
17	UNIFORME QUIRURGICO PANTALÓN CIRUJANO TALLA MEDIANA	0.305														
	UNIFORME QUIRURGICO PANTALÓN CIRUJANO TALLA EXTRAGRANDE															
18	BATA QUIRURGICA TALLA MEDIANA	0.465														
	BATA QUIRURGICA TALLA EXTRAGRANDE															
<b>ROPA DE PACIENTE</b>																
19	BATA PARA ADULTO TALLA MEDIANA	0.391														
	BATA PARA ADULTO TALLA EXTRAGRANDE															
20	BATA PARA AISLAMIENTO TALLA EXTRAGRANDE	0.3														
21	BATA PARA NIÑO TALLA MEDIANA	0.234														
	BATA PARA NIÑO TALLA GRANDE															
22	CAMBETA PARA RECIÉN NACIDO	0.06														
23	CAMISÓN PARA NIÑO TALLA MEDIANA	0.193														
	CAMISÓN PARA NIÑO TALLA GRANDE															
24	CAMISÓN PARA PACIENTE TALLA MEDIANA	0.304														
	CAMISÓN PARA PACIENTE TALLA EXTRAGRANDE															
25	PAÑAL	0.063														
26	TOALLA PARA BAÑO	0.207														
27	SÁBANA PARA COLCHONETA DE PISO <sup>(1)</sup>	0.215														
<b>TOTAL</b>																

**Entrega de ropa sucia al Proveedor**      **Entrega de ropa limpia a la Unidad Usuaría**

Datos del personal asignado por la unidad usuaria para la entrega de ropa sucia      Datos del personal asignado por el proveedor para la entrega de ropa limpia en las unidades usuarias

Nombre: \_\_\_\_\_ Nombre: \_\_\_\_\_

Cargo y firma: \_\_\_\_\_ Cargo y firma: \_\_\_\_\_

Datos del personal asignado por el proveedor para la recolección de ropa sucia en las unidades usuarias      Datos del personal asignado por la unidad usuaria para la recepción de ropa limpia

Nombre: \_\_\_\_\_ Nombre: \_\_\_\_\_

Cargo y firma: \_\_\_\_\_ Cargo y firma: \_\_\_\_\_

Fecha: \_\_\_\_\_ Hora: \_\_\_\_\_ Fecha: \_\_\_\_\_ Hora: \_\_\_\_\_

Protesto lo necesario

**Gerardo Rafael Centeno Sánchez**  
**REPRESENTANTE LEGAL Y APODERADO**  
**GENERAL**

LAVANDERIA Y TINTORERIA DE LA PENINSULA S.A. DE C.V.

CALLE 7 No. 87-B POR 6 Y 8 COLONIA FELIPE CARRILLO PUERTO C.P 97136 TEL: 3 71 60 62

**FOLIO NUM.-000103**



Ciudad de México, a 15 de diciembre de 2020.

Anexo 9

**PROCESO DE HIGIENIZADO DE LOS VEHÍCULOS PARA EL TRANSPORTE DE ROPA HOSPITALARIA**

*(Conforme a la Guía Técnica para el Higienizado del Vehículo, clave14C3-006-007)*

**1. Objetivo de la Higienización del vehículo**

El objetivo principal de higienizar los vehículos después de la descarga de ropa sucia, es evitar la propagación de agentes infecciosos que puedan contener las prendas, de esta manera, las prendas serán entregadas para su utilización en la Unidad Médica en condiciones de uso, esto es, libre de manchas, suciedad, mal olor, residuos de producto químico y libre de cualquier organismo patógeno.

**2. Proceso de lavado y desinfección de vehículos**

Los encargados del lavado y desinfección de los vehículos, deben utilizar guantes de hule, anteojos de protección, cubre bocas, zapato de seguridad industrial y todos los implementos necesarios para su seguridad.

**2.1. Etapa uno, limpieza inicial en seco**

Esta etapa incluye la retirada de todos los restos visibles, se empezará por el interior del camión, trabajando desde la superficie superior hasta la inferior, continuando con la parte externa de los vehículos.

**2.2. Etapa dos, limpieza inicial en húmedo**

En este paso se eliminará los residuos que no hayan podido eliminarse con la limpieza en seco, se sugiere emplear agua a temperatura ambiente, se debe comenzar con el punto más alto del vehículo y terminando con la parte más baja, teniendo el cuidado de remover toda la suciedad miscible con el agua.

**2.3. Etapa tres, limpieza con jabón**

Después de la limpieza en húmedo aún quedarán restos de material con un alto poder de contaminación y cuando añadimos jabonadura a base de mezcla de detergente la contaminación se reduce.

ANEXOS  
DIVISION DE CONTRATOS



El uso de jabonadura en esta etapa junto al empleo de agua garantiza una buena limpieza, se limpiará todo el interior de la caja del vehículo incluyendo ruedas y carrocería que pueda tener contacto con ropa limpia o que represente un riesgo de contaminación en áreas limpias.

#### **2.4. Etapa cuatro, uso de desinfectantes**

El cloro es un desinfectante de alto nivel, en el proceso de limpieza va a provocar la destrucción de microorganismos patógenos, los antisépticos evitan la formación de los mismos, ya que empujan agentes desinfectantes que son sustancias químicas capaces de eliminar cualquier bacteria sobre superficies.

El desinfectante puede aplicarse por medio de un aspersor, se rocía en las paredes interiores, superficies y puertas del camión; en caso de no contar con aspersor utilizar un trapeador o una mopa que sea de uso exclusivo para este paso.

#### **2.5. Etapa cinco, uso de lámpara germicida**

En esta última etapa se utilizan los rayos UV por medio de una lámpara de luz ultravioleta, la cual emite una radiación que penetra la pared celular de los microorganismos que pudieran haber quedado después del uso de desinfectantes, la lámpara aumenta su eficiencia a una temperatura de 40°C.

Mientras se encuentre encendida la lámpara germicida dentro del camión nadie permanecerá dentro de la unidad y se mantendrán las puertas cerradas. Una vez higienizado el vehículo, queda listo para transportar ropa limpia.

Protesto lo necesario

**Gerardo Rafael Centeno Sánchez**  
**REPRESENTANTE LEGAL Y APODERADO**  
**GENERAL**

LAVANDERIA Y TINTORERIA DE LA PENINSULA S.A. DE  
C.V.



LAVANDERIA PENINSULAR  
Lavandería Industrial

LAVANDERIA Y TINTORERIA DE LA PENINSULA S.A. DE C.V.  
R.F.C. LTD1304306N2 Convocatoria  
Licitación Pública Nacional Electrónica  
Número: LA-050GYR019-E175-2020

---

#### 10 Datos Generales

Escrito libre, al que hace referencia el apartado de Datos Generales y Notificaciones  
Oficiales de los presentes Términos y Condiciones

**Punto 5. Documentos que deberá presentar el Licitante.** Escrito libre, al que hace referencia el apartado de Datos Generales y Notificaciones Oficiales de los presentes Términos y Condiciones.

Ciudad de México, a 15 de diciembre de 2020.

GERARDO ISRAEL CENTENO SANCHEZ, a nombre y representación de LAVANDERIA Y TINTORERIA DE LA PENINSULA S.A. DE C.V., manifiesto bajo protesta de decir verdad que, se hace referencia el apartado de Datos Generales y Notificaciones Oficiales de los presentes Términos y Condiciones.

#### 1. Datos Generales y Notificaciones Oficiales

Con la finalidad de establecer un canal de comunicación oficial con los proveedores, los licitantes acompañarán en su propuesta técnica, escrito en donde presenten los siguientes datos:

- Nombre completo del representante legal para recibir notificaciones y comunicaciones en su nombre y representación. GERARDO ISRAEL CENTENO SANCHEZ,
- Cargo. DIRECTOR GENERAL
- Domicilio. [REDACTED]
- Teléfono (oficina y celular). (999) 2879492 Y [REDACTED]
- Correo electrónico. [REDACTED], lavanderial304@hotmail.com

El proveedor se obliga a comunicar cualquier cambio en los datos de este contacto oficial, mediante escrito dirigido al Administrador del Contrato.

Cabe señalar, que el contacto designado por los Prestadores del Servicio, no tendrá que ser necesariamente el representante legal de la empresa, sin embargo toda notificación que se le haga llegar por parte del Instituto, se considerará de carácter oficial.

En caso de incumplir con la obligación de informar los cambios en el contacto oficial, el Instituto no se hace responsable por las situaciones que la omisión de esto afecte al proveedor.

Las notificaciones por parte del Instituto podrán realizarse por cualquiera de los siguientes medios:



- Oficio entregado en el domicilio señalado en este apartado.
- Vía correo electrónico.

Asimismo, en el contrato se deberán incluir los siguientes datos:

Del Administrador del contrato y/o sus auxiliares:

- Nombre completo del contacto oficial:
- Cargo:
- Matricula:
- Domicilio:
- Correo electrónico:

Del Prestador del Servicio:

- Nombre completo del representante legal: GERARDO ISRAEL CENTENO SANCHEZ
- Domicilio de las instalaciones donde se llevará a cabo la prestación del servicio: [REDACTED]
- Correo electrónico: [REDACTED] lavanderial304@hotmail.com

SE CANCELAN DATOS PERSONALES DE PERSONA(S) FÍSICA(S) IDENTIFICABLE(S) TALES COMO: DOMICILIO, CORREOS ELECTRÓNICOS POR CONSIDERARSE INFORMACIÓN CUYA DIFUSIÓN PUEDE AFECTAR A LA ESFERA PRIVADA DE LA MISMA DE CONFORMIDAD CON LO ESTABLECIDO EN LOS ARTÍCULOS 113 FRACCIÓN I Y 118 DE LA LEY FEDERAL DE TRANSPARENCIA Y ACCESO A LA INFORMACIÓN PÚBLICA. D.O.F. 09-mayo-2016

Protesto lo necesario

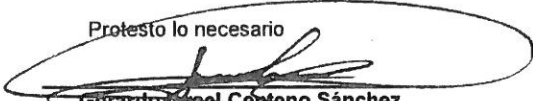
  
Gerardo Israel Centeno Sánchez  
REPRESENTANTE LEGAL Y APODERADO GENERAL  
LAVANDERIA Y TINTORERIA DE LA PENINSULA  
S.A. DE C.V.

11 Póliza de Seguros

Escrito libre donde manifieste que entregará la póliza de seguro establecida en el apartado de Seguros del presente documento



Ciudad de México, a 15 de diciembre de 2020.

Anexo 2.- "Términos y Condiciones".

**TERMINOS Y CONDICIONES PARA LA CONTRATACIÓN DEL SERVICIO DE RECOLECCIÓN, TRANSPORTE EXTERNO, LAVADO, PLANCHADO, DOBLADO, EMPLOYADO O EMPAQUETADO Y ENTREGA DE ROPA HOSPITALARIA PROPIEDAD DEL IMSS EN OOAD Y UMAE PARA EL EJERCICIO FISCAL 2021**

"El personal realizará sus labores con apego al Código de Conducta y de Prevención de Conflictos de Interés de las y los Servidores Públicos del Instituto Mexicano del Seguro Social, utilizando lenguaje incluyente y salvaguardando los principios de igualdad, legalidad, honradez, lealtad, imparcialidad y eficiencia que rigen el servicio público, así como con pleno respeto a los derechos humanos y a la no discriminación".

**1. Vigencia de la contratación (4.24.4 inciso a) de las Políticas Bases y Lineamientos en Materia de Adquisiciones, Arrendamientos y Servicios del Instituto Mexicano del Seguro Social)**

La vigencia del contrato y prestación del servicio, deberá ser a partir del **01 de enero y hasta el 31 de diciembre de 2021**, en los términos de lo dispuesto en el artículo 46 de la Ley de Adquisiciones, Arrendamientos y Servicios del Sector Público y 84 de su Reglamento.

Se cuenta con la autorización de la Secretaría de Hacienda y Crédito Público, para contratar de manera anticipada y los contratos estarán sujetos a la disponibilidad presupuestaria del año en el que se prevé el inicio de su vigencia, por lo que sus efectos estarán condicionados a la existencia de los recursos presupuestarios respectivos, sin que la no realización de la referida condición suspensiva origine responsabilidad alguna para las partes

Con la finalidad de obtener las mejores condiciones para el Instituto se determinó acceder a la contratación consolidada para el presente procedimiento de contratación, opción establecida en el artículo 13 del Reglamento de la Ley de Adquisiciones, Arrendamientos y Servicios del Sector Público en relación a la política establecida en el glosario y numeral 43 de las Políticas, Bases y Lineamientos en Materia de Adquisiciones, Arrendamientos y Servicios del Instituto Mexicano del Seguro Social, que a la letra establece:

*4.3 Planear, programar, presupuestar, contratar, ejecutar y controlar las adquisiciones, arrendamientos y servicios que se requieran, con una visión integral de corto, mediano y largo plazo, identificando los bienes y servicios susceptibles de contratarse de manera desconcentrada y/o consolidada a fin de obtener las mejores condiciones para el IMSS.*

*Compra Consolidada: Es una estrategia de contratación mediante la cual los requerimientos de varias unidades administrativas, dependencias o entidades, se integran en un solo procedimiento de contratación, con el fin de obtener economías de escala.*

**2. Mecanismo de evaluación de proposiciones (4.24.4 inciso c) de las Políticas Bases y Lineamientos en Materia de Adquisiciones, Arrendamientos y Servicios del Instituto Mexicano del Seguro Social).**

La evaluación de las proposiciones se realizará utilizando el criterio de "evaluación binario", mediante el cual sólo se adjudica a quien cumpla los requisitos establecidos en la Convocatoria que para efecto se publique y oferte el precio más bajo por partida.

Asimismo, la formalización de los contratos y administración de los mismos se realizará por OOAD (26) y Unidades Médicas de Alta Especialidad (7).

**3. Programa de entregas (4.24.4 inciso b) de las Políticas Bases y Lineamientos en Materia de Adquisiciones, Arrendamientos y Servicios del Instituto Mexicano del Seguro Social) Lugares y Condiciones de Entrega**





El tipo de contrato deberá ser abierto, En los términos de lo dispuesto en el artículo 47 de la Ley de Adquisiciones, Arrendamientos y Servicios del Sector Público y 85 de su Reglamento, el contrato será adjudicado por monto, por lo que el monto máximo del contrato será el que se cuente en la Suficiencia Presupuestal total para el ejercicio, y el mínimo el 40% del monto correspondiente al máximo.

La recolección de ropa sucia y la entrega de ropa limpia se llevará a cabo en las OOAD y UMAE en los domicilios, horarios y frecuencias señalados en el **Anexo 1** del Anexo Técnico para la contratación del servicio de recolección, transporte externo, lavado, planchado, doblado, emplayado o empaquetado y entrega de ropa hospitalaria propiedad del IMSS en OOAD y UMAE, para el ejercicio 2021.

El instituto por necesidades del servicio podrá en cualquier momento modificar, aumentar o disminuir el número de Unidades Médicas y/o demanda en kilogramos de ropa, siempre y cuando no se rebasa el monto máximo del presupuesto asignado por cada partida, sin tener que acudir a un convenio modificatorio.

### 3.1. Condiciones de entrega

Será responsabilidad del Prestador del Servicio la realización de maniobras de carga en el lugar de entrega de ropa, por lo que cualquier incidente derivado de esta acción, será atendida por el Prestador del Servicio en el momento que suceda. El personal designado por el Instituto en la Unidad usuaria, deberá reportar al Jefe de Departamento de Conservación y Servicios Generales de la OOAD o UMAE, los incidentes para los efectos que correspondan, de conformidad con lo establecido en el contrato.

El personal designado en cada Unidad Usuaria en OOAD y UMAE, será el responsable de la entrega de la ropa al Prestador del Servicio, y ambos realizarán el conteo, clasificación, verificación del estado físico de las prendas y la elaboración de bultos de ropa sucia. Esta acción será registrada por el personal designado en la Unidad Usuaria en el **Anexo B** (Conteo y Clasificación en la Entrega de Ropa Limpia y Recolección de Ropa Sucia) del Anexo Técnico, será firmado por éste y por el representante del Prestador del Servicio.

Una vez concluida la recepción de la ropa, el Prestador del Servicio realizará la limpieza del área utilizada para el conteo y clasificación, sin costo adicional para el Instituto.

Una vez recolectada la ropa, el transporte externo de ésta se hará bajo la responsabilidad exclusiva del Prestador del Servicio, quedando liberado el Instituto de cualquier responsabilidad que pudiera generarse por acción u omisión que pueden causar el incumplimiento de disposiciones viales, jurídicas y otras.

### 4. Licencias, Permisos, Registros, Certificados o Autorizaciones que debe cumplir o aplicarse al servicio (4.24.4 inciso d) de las Políticas Bases y Lineamientos en Materia de Adquisiciones, Arrendamientos y Servicios del Instituto Mexicano del Seguro Social)

Como parte de su propuesta técnica los licitantes deberán presentar la documentación señalada en el Anexo Técnico para la contratación del servicio de recolección, transporte externo, lavado, planchado, doblado, emplayado o empaquetado y entrega de ropa hospitalaria propiedad del IMSS en OOAD y UMAE, para el ejercicio 2021.

El Prestador del Servicio adjudicado será responsable ante las autoridades Federales, Estatales, Municipales o de la Ciudad de México del adecuado uso y descarga del agua, procesos químicos y emisiones de vapor que se generen durante el proceso de lavado e higienizado de ropa hospitalaria propiedad del Instituto.

El Prestador del Servicio es único responsable de las obligaciones derivadas de los contratos de trabajo con su personal.

El Prestador del Servicio absorberá todas las responsabilidades inherentes en caso de accidente o riesgo de trabajo de alguno de sus empleados, independientemente del lugar en donde ocurra.

### 5. Documentos que deberá presentar el Licitante

El licitante deberá acompañar su propuesta técnica con los siguientes documentos legibles, escaneados a color:

- Copia simple de la(s) Licencia(s) de Uso de Suelo expedida(s) por el Gobierno Federal, Estatal y/o Municipal del lugar donde se encuentre(n) localizada(s) la(s) instalaciones donde se realizará el proceso de lavado e higienizado de ropa hospitalaria del Instituto.
- El licitante deberá presentar la Licencia Ambiental, la cual deberá permanecer vigente durante la prestación del servicio a nombre del participante, la cual debe especificar que se dedica al giro de lavandería industrial, dicho documento deberá estar emitido y sellado por la entidad pública competente, Federal, Estatal, Municipal o Alcaldías de la CDMX; toda vez que dependiendo el Estado se denomina con diferente nombre.
- Dictámenes Técnicos de riesgo en materia de Protección Civil de las estructuras inmuebles y entorno delegacional.
- En el caso de que el Licitante cuente con calderas, presentar junto con su propuesta técnica, copia simple de la Constancia, Diploma, Reconocimiento o Constancia de competencia de habilidades laborales, en materia de la capacitación al personal que está encargado de la operación de sus equipos de generación de fluidos, la cual debe ser emitida por la Secretaría del Trabajo y Previsión Social o un Agente Capacitador reconocido y con un número de registro ante la misma Secretaría.
- Presentar relación del personal operativo involucrado en la recolección de ropa sucia, conteo, clasificado, verificación del estado físico de las prendas, transporte externo, lavado e higienizado, planchado, doblado, empaquetado, así como entrega de la ropa limpia, por tramo de responsabilidad (nombre del trabajador, puesto de la actividad que desempeña y experiencia laboral).
- El Licitante deberá acreditar que cuenta con el equipamiento necesario para la prestación del servicio, de acuerdo con la partida en la que participe, para lo cual, deberá presentar junto con su propuesta técnica, el Anexo 12 "Capacidad de producción :
  - Generador de vapor/caldera o generador de agua caliente.  
**En el caso de caldera**
    - a) Nombre genérico del equipo
    - b) El número de serie o único de identificación
    - c) Área de ubicación
    - d) Evidencia fotográfica del equipo, debiendo adjuntar 4 fotografías, de al menos 2,309 x 1,732 (píxeles) "4 MPX", considerando ángulos de los equipos (frontal, posterior y lateral) y 1 de la placa del equipo.  
**En el caso de generador de agua caliente**
    - a) Nombre genérico del equipo
    - b) Evidencia fotográfica del equipo, debiendo adjuntar 4 fotografías, de al menos 2,309 x 1,732 (píxeles) "4 MPX", considerando ángulos de los equipos (frontal, posterior y lateral) y 1 de la placa del equipo.
  - Lavadora(s) y/o túnel(es) de lavado con una capacidad por arriba del 30% requerido como cantidad máxima diaria establecida por las unidades usuarias en OOAD y UMAE. para lo cual, el licitante deberá requisitar el Anexo 12 "Capacidad de producción, tomando en cuenta los siguientes datos:
    - a) Equipo
    - b) Modelo
    - c) Antigüedad del equipo
    - d) Capacidad de placa en kg
    - e) Kg de ropa cargada en cada lavadora por ciclo de lavado
    - f) Cantidad de procesos de lavado al día en cada lavadora
    - g) Capacidad de lavado
    - h) Evidencia fotográfica del equipo, debiendo adjuntar 4 fotografías, de al menos 2,309 x 1,732 (píxeles) "4 MPX", considerando ángulos de los equipos (frontal, posterior y lateral) y 1 de la placa del equipo.



- Secadora(s) con una capacidad en conjunto por arriba del 30% requerido como cantidad máxima diaria establecida por las unidades usuarias en OOAD y UMAE, para lo cual, el licitante deberá requisitar el Anexo 12 "Capacidad de producción", tomando en cuenta los siguientes datos:

- a) Equipo
- b) Modelo
- c) Antigüedad del equipo
- d) Capacidad de placa en kg
- e) Kg de ropa cargada en cada secadora por ciclo de secado
- f) Cantidad de procesos de secado al día en cada secadora
- g) Capacidad de secado
- i) Evidencia fotográfica del equipo, debiendo adjuntar 4 fotografías, de al menos 2,309 x 1,732 (píxeles) "4 MPX", considerando ángulos de los equipos (frontal, posterior y lateral) y 1 de la placa del equipo.

- Relación de los vehículos de transporte con los que cuente y que de acuerdo con su capacidad, sean suficientes para transportar diariamente por arriba del 30% de la demanda requerida, como la cantidad máxima establecida por las Unidades usuarias en OOAD y UMAE, anotando, marca, modelo, tipo, número de serie, número de placas, capacidad de carga útil en toneladas, número de tarjeta de circulación, nombre de la compañía aseguradora, número de póliza de seguros y vigencia de la póliza, requisitando al efecto el Anexo 10 "Relación de Vehículos propuestos para la atención del servicio" del Anexo Técnico, que garanticen la recolección de ropa sucia y entrega de ropa limpia.
  - Deberá presentar impreso con nombre y firma del representante legal, adjunto a su propuesta técnica, el Anexo 12 "Capacidad de producción", con el cual se verificará que cuenta con una capacidad de respuesta de lavado y secado de ropa por arriba del 30% de la demanda requerida como cantidad máxima establecida por las unidades usuarias en OOAD y UMAE.
  - Deberá presentar impreso con nombre y firma del representante legal, adjunto a su propuesta técnica, el Anexo 10 "Relación de Vehículos propuestos para la atención del servicio", con el cual se verifique que de acuerdo con su capacidad, son suficientes para transportar el 30% mayor a la cantidad máxima establecida por las unidades usuarias en OOAD y UMAE.
  - Escrito libre, en papel membretado con su razón social y firmada por el representante legal en el que manifieste que la calidad del servicio será continua y en apego a lo establecido en el anexo técnico.
  - Escrito libre, al que hace referencia el apartado de Datos Generales y Notificaciones Oficiales de los presentes Términos y Condiciones.
  - Escrito libre donde manifieste que entregará la póliza de seguro establecida en el apartado de Seguros del presente documento.

La omisión en la entrega de alguno de los documentos antes señalados será causal de desechamiento.

6. Folletos, catálogos, fotografías, manuales, entre otros para comprobar las especificaciones técnicas requeridas (4.24.4 inciso e) de las Políticas Bases y Lineamientos en Materia de Adquisiciones, Arrendamientos y Servicios del Instituto Mexicano del Seguro Social)

El licitante deberá presentar Folletos, catálogos y/o fotografías, con que cuentan las instalaciones en donde se llevará a cabo el servicio.

7. Visitas a las Instalaciones Institucionales, donde se otorgará el servicio (4.24.4 inciso f) de las Políticas Bases y Lineamientos en Materia de Adquisiciones, Arrendamientos y Servicios del Instituto Mexicano del Seguro Social)

No aplica



**8. Visitas a las Instalaciones de los Licitantes (4.24.4 inciso g) de las Políticas Bases y Lineamientos en Materia de Adquisiciones, Arrendamientos y Servicios del Instituto Mexicano del Seguro Social)**

Para el presente procedimiento no habrá visitas a las instalaciones del licitante durante el proceso de contratación.

Durante la prestación del servicio, el Instituto podrá verificar en cualquier momento la correcta prestación del servicio, en relación con la información presentada en la proposición del licitante, referente al servicio de mérito, en este contexto el proveedor otorgará las facilidades necesarias al personal del Instituto para llevar a cabo dicha verificación.

Para el supuesto del segundo párrafo de este numeral, dicha acta será considerada para la emisión de la evaluación técnica, así mismo dicho documento deberá ser acompañado del cuestionario llamado "Cédula de verificación de instalaciones y equipo" (archivo en excel).

**9. Sanciones (Penas convencionales y deducciones) (4.24.4 inciso h) de las Políticas Bases y Lineamientos en Materia de Adquisiciones, Arrendamientos y Servicios del Instituto Mexicano del Seguro Social)**

Con el propósito de garantizar el cabal cumplimiento a las obligaciones establecidas en los contratos que se deriven en el presente procedimiento, de conformidad a lo establecido en los Artículos 45 fracción XIX, 53 y 53 bis, de la Ley de Adquisiciones Arrendamientos y Servicio del Sector Público (LAASSP) y 85 fracción V, 86 segundo párrafo, 95, 96, 97, 98 y 100 de su reglamento; aplicará las sanciones descritas a continuación o, en su caso, llevará a cabo la cancelación del servicio o el procedimiento de rescisión administrativa del contrato.

Los porcentajes establecidos en las Penas Convencionales y Deductivas aplican, sin considerar el I.V.A.

El cálculo de las penas convencionales y deductivas se realizara hasta la fecha en que materialmente se cumpla la obligación, siempre y cuando no superen en su conjunto el 10% del valor total del contrato, en caso de que superen dicho porcentaje el contrato podrá ser rescindido.

El Prestador del Servicio a su vez, autoriza al Instituto a descontar las cantidades que resulten de aplicar las Penas Convencionales y Deductivas, sobre los pagos que deba cubrir, respecto de cualquier contrato vigente que tenga suscrito con el Instituto o mediante las órdenes de ingreso correspondientes.

**9.1. Penas Convencionales**

En el caso de que el Prestador del Servicio incurra en atraso injustificado en el inicio de la prestación del servicio objeto del contrato, de conformidad con lo establecido en el artículo 53 de la Ley, así como en el numeral 5.5.8 de las Políticas Bases y Lineamientos en Materia de Adquisiciones, Arrendamientos y Servicios del Instituto Mexicano del Seguro Social vigente, se aplicarán las penas convencionales a cargo del Prestador del Servicio por atraso en el inicio de la prestación del servicio de recolección, transporte externo, lavado, planchado, doblado, emplayado o empaquetado y entrega de ropa limpia hospitalaria propiedad del IMSS en OOAD y unidades médicas de alta especialidad.

El personal del Prestador del Servicio deberá recolectar ropa sucia o nueva propiedad del instituto, contar, clasificar, verificar el estado físico de las prendas, transportar las prendas a las instalaciones donde se llevara a cabo el lavado e higienizado, planchado, doblado, emplayado o empaquetado, así como entregar la ropa limpia en el Almacén de Ropería de la Unidad Usuaría en OOAD y UMAE, en un máximo de 24 horas posteriores a su recepción, caso contrario será acreedor a las penalizaciones correspondientes, de acuerdo a lo establecido en el Anexo Técnico para la contratación del servicio de recolección, transporte externo, lavado, planchado, doblado, emplayado o empaquetado y entrega de ropa hospitalaria propiedad del IMSS en OOAD y UMAE, para el ejercicio fiscal 2021.

**ANEXOS  
DIVISION DE CONTRATOS**

La pena convencional se calculará de acuerdo a los siguientes términos y condiciones expresados en la fórmula que se detalla a continuación:

$$Pca = \%d \times nda \times vspa$$

Dónde:

%d=10 %

Pca=pena convencional aplicable

Nda=número de días de atraso

Vspa=valor de los servicios a facturar por día, sin IVA.

- a) Se aplicará una pena convencional del 10% sobre el monto a facturar por día, cuando el Prestador del Servicio no cumpla con los horarios y frecuencias de recolección de ropa sucia o nueva y entrega de ropa limpia, de acuerdo a lo establecido por las unidades médicas y no médicas en el Anexo 1 "Domicilios, Horarios y Frecuencias", de acuerdo a lo establecido en el numeral 4 del Anexo Técnico para la contratación del servicio de recolección, transporte externo, lavado, planchado, doblado, emplayado o empaquetado y entrega de ropa hospitalaria propiedad del IMSS en OOAD y UMAE, para el ejercicio 2021el ejercicio fiscal 2021.
- b) Se aplicará una pena convencional del 10% sobre el monto a facturar por día, cuando el Prestador del Servicio no entregue a la unidad usuaria la ropa que fue rechazada por no reunir condiciones de uso, durante un plazo máximo de 24 horas posteriores a partir de la notificación del canje para entregar la ropa en condiciones de uso, dicha ropa deberá quedar registrada en el anexo 8 "Conteo y Clasificación en la Entrega de Ropa Limpia y Recolección de Ropa Sucia", de acuerdo a lo establecido en el numeral 38 del Anexo Técnico para la contratación del servicio de recolección, transporte externo, lavado, planchado, doblado, emplayado o empaquetado y entrega de ropa hospitalaria propiedad del IMSS en OOAD y UMAE, para el ejercicio fiscal 2021.
- c) Se aplicará una pena convencional del 10% sobre el monto por día, cuando el prestador del servicio presente diferencias entre las cantidades de ropa sucia y limpia sin establecer la causa de la diferencia en el Anexo 8 y las prendas faltantes y no integre en la siguiente entrega las prendas faltantes, de acuerdo a lo establecido en el numeral 41 del Anexo Técnico para la contratación del servicio de recolección, transporte externo, lavado, planchado, doblado, emplayado o empaquetado y entrega de ropa hospitalaria propiedad del IMSS en OOAD y UMAE, para el ejercicio fiscal 2021.

## 9.2. Deducciones

El personal del Instituto verificará aleatoriamente los paquetes entregados con el objeto de que las prendas no presenten manchas, estén mal planchadas o mal dobladas, tengan mal olor, o no cumplan con las condiciones de uso, en caso de detectar alguna anomalía serán rechazados el/los paquetes que contengan anomalías y se aplicará la deductiva correspondiente.

En el supuesto que se detecten las inconsistencias señaladas en el párrafo anterior, dicha ropa será regresada al Prestador del Servicio, quien la someterá a un nuevo proceso de la etapa que le corresponda, mismo que deberá ser entregada al IMSS en un plazo máximo de 24 horas, sin costo adicional para el Instituto.

El Instituto de conformidad con lo dispuesto por el artículo 53 bis de la Ley, 97 de su Reglamento y 5.5.8 de sus Políticas Bases y Lineamientos en Materia de Adquisiciones, Arrendamientos y Servicios del Instituto Mexicano del Seguro Social vigente, procederá a la aplicación de deducciones al pago de los servicios con motivo del incumplimiento parcial o deficiente de los mismos conforme a los siguientes supuestos:

- a) Se aplicará una deductiva del 2.5% sobre el monto facturado por día por unidad usuaria cuando el Prestador del Servicio entregue la ropa limpia y recolecte ropa sucia después de la **primer hora**, establecida en el Anexo 1 "Domicilios, Horarios y Frecuencias" para la entrega de ropa limpia en unidades médicas y no médicas, de acuerdo a lo establecido en el numeral 4 del Anexo Técnico para la contratación del servicio de recolección, transporte externo, lavado, planchado, doblado, emplayado o empaquetado y entrega de ropa hospitalaria propiedad del IMSS en OOAD y UMAE, para el ejercicio fiscal 2021.

En el supuesto anterior, cuando el Prestador del Servicio, no llegue después de la primera hora, para realizar la entrega de Ropa Limpia y Recolección de Ropa Sucia de acuerdo con lo establecido en el Anexo 1 "Domicilios, Horarios y Frecuencias", a partir de la segunda hora, además de la deductiva correspondiente, se considerará como una pena convencional, por lo que se le aplicará lo descrito en el inciso a) del numeral 9.1 de los presentes Términos y Condiciones.

- b) Se aplicará una deductiva del 10% sobre el monto a facturar por paquete, cuando a el Prestador del Servicio se le rechace Ropa por no reunir las Condiciones de Uso, establecidas en los numerales 36 y 38 del Anexo Técnico para la contratación del servicio de recolección, transporte externo, lavado, planchado, doblado, empaquetado y entrega de ropa hospitalaria propiedad del IMSS en OOAD y UMAE, para el ejercicio 2021 del ejercicio fiscal 2021.
- c) Se aplicará una deductiva del 10% sobre el monto a facturar por día, cuando el prestador del servicio no entregue al personal del Instituto de la unidad usuaria la ropa limpia que por el desgaste de uso presente daños en el textil o confección para su rehabilitación, establecido en el numeral 40 del Anexo Técnico para la contratación del servicio de recolección, transporte externo, lavado, planchado, doblado, empaquetado y entrega de ropa hospitalaria propiedad del IMSS en OOAD y UMAE, para el ejercicio fiscal 2021.
- d) Se aplicará una deductiva del 10% sobre el monto facturado por día por unidad usuaria cuando el Prestador del Servicio incurra en faltantes de prendas al momento de la entrega de la ropa limpia, de acuerdo lo establecido en el numeral 41 del Anexo Técnico para la contratación del servicio de recolección, transporte externo, lavado, planchado, doblado, empaquetado y entrega de ropa hospitalaria propiedad del IMSS en OOAD y UMAE, para el ejercicio fiscal 2021.
- e) Se aplicará una deductiva del 10% sobre el monto facturado por día por unidad usuaria, cuando el prestador de servicio no entregue paquetes de ropa limpia en el almacén de ropa limpia de la unidad usuaria, en contenedores o carritos de plástico, aluminio o material similar, previamente higienizados, de acuerdo a lo establecido en el numeral 42 del Anexo Técnico para la contratación del servicio de recolección, transporte externo, lavado, planchado, doblado, empaquetado y entrega de ropa hospitalaria propiedad del IMSS en OOAD y UMAE, para el ejercicio fiscal 2021.
- f) Se aplicará una deductiva del 10% sobre el monto facturado por día por unidad usuaria, cuando el personal del prestador del servicio en la recolección de ropa sucia y en la entrega de ropa limpia no cuente con equipo de protección, de acuerdo a lo establecido en el numeral 10 y 35 del Anexo Técnico para la contratación del servicio de recolección, transporte externo, lavado, planchado, doblado, empaquetado y entrega de ropa hospitalaria propiedad del IMSS en OOAD y UMAE, para el ejercicio fiscal 2021.
- g) Se aplicará una deductiva del 5% sobre el monto facturado por día por unidad usuaria, cuando el personal del prestador del servicio, una vez concluida la recepción de la ropa, no realice la limpieza del área utilizada para el conteo y clasificación, mismo que debe ser sin costo adicional para el instituto, de acuerdo a lo establecido en el numeral 12 del Anexo Técnico para la contratación del servicio de recolección, transporte externo, lavado, planchado, doblado, empaquetado y entrega de ropa hospitalaria propiedad del IMSS en OOAD y UMAE, para el ejercicio fiscal 2021.
- h) Se aplicará una deductiva del 10% sobre el monto facturado por día, cuando el transporte donde se llevará a cabo la recolección de ropa sucia o nueva, así como la entrega de ropa limpia no cumpla con las siguientes características:
- Contar con una separación del conductor y el lugar de carga.
  - El vehículo deberá contar con paredes, techo y piso forrado en lámina.
  - Caja cerrada, que mantenga ropa hospitalaria en condiciones óptimas.

Lo anterior, de acuerdo a lo establecido en el numeral 15.1 del Anexo Técnico para la contratación del servicio de recolección, transporte externo, lavado, planchado, doblado, empaquetado y entrega de ropa hospitalaria propiedad del IMSS en OOAD y UMAE, para el ejercicio fiscal 2021.



- i) Se aplicará una pena deductiva del 10% sobre el monto facturado por día por unidad usuaria, cuando los vehículos que se utilicen para transportar ropa limpia no sean debidamente higienizados, de acuerdo al Anexo 9 "Proceso de higienizado de los vehículos para el transporte de ropa hospitalaria", de acuerdo a lo establecido en el numeral 15.2 del Anexo Técnico para la contratación del servicio de recolección, transporte externo, lavado, planchado, doblado, emplayado o empaquetado y entrega de ropa hospitalaria propiedad del IMSS en OOAD y UMAE, para el ejercicio fiscal 2021.
- j) Se aplicará una pena deductiva del 10% sobre el monto facturado por día cuando los vehículos del prestador del Servicio transporte de manera simultánea ropa limpia y sucia, de acuerdo a lo establecido en el numeral 16 del Anexo Técnico para la contratación del servicio de recolección, transporte externo, lavado, planchado, doblado, emplayado o empaquetado y entrega de ropa hospitalaria propiedad del IMSS en OOAD y UMAE, para el ejercicio fiscal 2021.
- La ropa limpia no será recibida en ninguna unidad y se considerará como atraso en la entrega de la prestación del servicio de conformidad con el numeral 9.1, inciso a) de los presentes términos y condiciones.
- k) Se aplicará una deductiva del 10% sobre el monto facturado por día, cuando el prestador del servicio no prevenga la formación de fauna nociva de los vehículos utilizados para la prestación del servicio, mediante fumigación mensual, de acuerdo a lo establecido en el numeral 17 del Anexo Técnico para la contratación del servicio de recolección, transporte externo, lavado, planchado, doblado, emplayado o empaquetado y entrega de ropa hospitalaria propiedad del IMSS en OOAD y UMAE, para el fiscal 2021.
- l) Se aplicará una deductiva del 10% sobre el monto facturado por día, cuando el prestador del servicio, utilice los vehículos para un servicio distinto a la recolección de ropa sucia y la entrega de ropa limpia durante la recolección, transporte externo de ropa hospitalaria propiedad del IMSS, de acuerdo a lo establecido en el numeral 18 del Anexo Técnico.
- m) Se aplicará una deductiva del 10% sobre el monto facturado por día, cuando el prestador del servicio, mezcle la ropa del Instituto con otro tipo de carga o sustancias durante la recolección, transporte externo de ropa hospitalaria propiedad del IMSS, de acuerdo a lo establecido en el numeral 19 del Anexo Técnico.
- n) Se aplicará una deductiva del 10% sobre el monto facturado por día por unidad usuaria, cuando el Prestador del Servicio no realice la entrega de ropa en paquetes o no la entregue en paquetes de un mismo tipo de prenda conforme a lo establecido en el Anexo 6 Manual Grafico de Planchado y Doblado, numeral 2 Empaquetado de Ropa Limpia del Anexo Técnico para la contratación del servicio de recolección, transporte externo, lavado, planchado, doblado, emplayado o empaquetado y entrega de ropa hospitalaria propiedad del IMSS en OOAD y UMAE, para el ejercicio fiscal 2021.
- o) Se aplicará una deductiva del 10% sobre el monto facturado por día, cuando se detecte que para el lavado e higienizado de la ropa el Prestador del Servicio no se apegue a lo señalado en el Anexo 5 "Fases del proceso de lavado y fórmulas", de acuerdo a lo establecido en el numeral 21 del Anexo Técnico para la contratación del servicio de recolección, transporte externo, lavado, planchado, doblado, emplayado o empaquetado y entrega de ropa hospitalaria propiedad del IMSS en OOAD y UMAE, para el ejercicio fiscal 2021, conforme a numeral 8 de los presentes términos y condiciones
- p) Se aplicará una deductiva del 10% sobre el monto facturado por día por unidad, cuando el Prestador del Servicio entregue ropa que no sea propiedad del Instituto, debiendo apegarse a lo establecido en el numeral 23 del Anexo Técnico para la contratación del servicio de recolección, transporte externo, lavado, planchado, doblado, emplayado o empaquetado y entrega de ropa hospitalaria propiedad del IMSS en OOAD y UMAE, para el ejercicio fiscal 2021.



- q) Se aplicará una deductiva del 10% sobre el monto facturado por día, cuando se detecte que para el lavado e higienizado de la ropa el Prestador del Servicio no realizó la separación de acuerdo al tipo de prendas, grado de suciedad y color, de acuerdo a lo establecido en el numeral 24 del Anexo Técnico para la contratación del servicio de recolección, transporte externo, lavado, planchado, doblado, emplayado o empaquetado y entrega de ropa hospitalaria propiedad del IMSS en OOAD y UMAE, para el ejercicio fiscal 2021 conforme a numeral 8 de los presentes términos y condiciones.
- r) Se aplicará una deductiva del 10% sobre el monto facturado por día, cuando se detecte que para determinar los kg de ropa limpia recibida en las unidades usuarias, facturación y pago del servicio, el prestador del servicio no se apegó al peso unitario por tipo de prenda que se describen en el anexo 3, y a lo señalado en el numeral 5 del Anexo Técnico para la contratación del servicio de recolección, transporte externo, lavado, planchado, doblado, emplayado o empaquetado y entrega de ropa hospitalaria propiedad del IMSS en OOAD y UMAE, para el ejercicio fiscal 2021.
- s) La fecha de pago al Prestador del Servicio estipulada en los contratos se realizará en los términos y plazos normados por la Dirección de Finanzas, en el "Procedimiento para la recepción, glosa y aprobación de documentos presentados para trámite de pago", sin que éstos rebasen los 20 (veinte) días naturales posteriores a aquel en que presente su factura, lo cual, el prestador de servicios deberá de presentar su facturación en un plazo que no podrá exceder de 20 días naturales posteriores al término de cada mes de los servicios prestados en el mes inmediato anterior, de acuerdo a lo establecido en el numeral 12 de los presentes términos y condiciones.
- t) En el supuesto de que el prestador de servicios no entregue su facturación en las Unidades para su validación, en el plazo establecido en el inciso inmediato anterior, se aplicará una deductiva equivalente al 1% de la facturación no entregada. Dicha deductiva será calculada y aplicada cada mes, hasta que se acredite la entrega total de la documentación.

El Prestador del Servicio a su vez, autoriza al Instituto a descontar las cantidades que resulten de aplicar las deductivas en comento, sobre los pagos que deba cubrir, respecto de cualquier contrato vigente que tenga suscrito con el Instituto o mediante las órdenes de ingreso correspondientes.

**10. Garantías (4.24.4 inciso j) de las Políticas Bases y Lineamientos en Materia de Adquisiciones, Arrendamientos y Servicios del Instituto Mexicano del Seguro Social)**

El proveedor, para garantizar el cumplimiento de todas y cada una de las obligaciones estipuladas en el contrato adjudicado, de conformidad con lo establecido en el numeral 4.30.1 de las POBALINES, deberá presentar al administrador de su contrato, entregará una representación impresa de la fianza expedida por afianzadora debidamente constituida en términos de la Ley de Instituciones de Seguros y de Fianzas, por un importe equivalente al 10% (diez por ciento) del monto total máximo del contrato, sin considerar el Impuesto al Valor Agregado, a favor del Instituto Mexicano del Seguro Social y deberá cubrir la vigencia del contrato.

Se entenderá que los servicios son entregados a entera satisfacción del Instituto, cuando cuente con la documentación soporte debidamente firmada y sellada por los administradores del contrato.

Las modificaciones en monto, plazo o vigencia a los contratos conllevarán el respectivo ajuste a la garantía de cumplimiento cuando dicho incremento no se encuentre cubierto por la garantía originalmente otorgada, para lo cual deberá estipularse en el convenio modificatorio respectivo el plazo para entregar la ampliación de garantía, el cual no deberá exceder de diez días naturales siguientes a la firma de dicho convenio, así como la fecha de entrega de la prestación del servicio para las cantidades adicionales.

De conformidad con el artículo 81 fracción II del Reglamento de la Ley de Adquisiciones, Arrendamientos y Servicios del Sector Público, la aplicación de las garantías de cumplimiento del contrato se aplicarán de manera proporcional al monto de las obligaciones incumplidas, es decir la garantía será divisible y se ejecutará en razón de los bienes o servicios que no sean entregados a entera satisfacción del Instituto.

ANEXOS  
DIVISION DE CONTRATOS



La garantía de cumplimiento a las obligaciones del contrato se liberará mediante autorización por escrito por parte del Instituto en forma inmediata, siempre y cuando el proveedor haya cumplido a satisfacción con todas las obligaciones contractuales durante la vigencia del contrato, de conformidad con lo establecido en el numeral 5.5.5.5 de los POBALINES del Instituto.

De lo anterior el proveedor acepta:

- a) Su voluntad en caso de que existan créditos a su favor contra "EL INSTITUTO", de renunciar al derecho a compensar que le concede la legislación sustantiva civil aplicable, por lo que otorga su consentimiento expreso para que en el supuesto de incumplimiento de las obligaciones que deriven del contrato, se haga efectiva la garantía otorgada, así como cualquier otro saldo a favor de "EL INSTITUTO".
- b) Su conformidad para que la fianza que garantiza el cumplimiento del contrato, permanezca vigente durante la sustanciación de todos los procedimientos judiciales o arbitrales y los recursos legales que se interpongan, con relación al contrato, hasta que sea dictada resolución definitiva que cause ejecutoria por parte de la autoridad o tribunal competente.
- c) Su conformidad para que la institución de fianzas entere el pago de la cantidad reclamada hasta por el monto garantizado más, en su caso, la indemnización por mora que derive del artículo 276 de la Ley de Instituciones de Seguros y de Fianzas, aun cuando la obligación se encuentre sub judice.
- d) En virtud de procedimiento ante autoridad judicial, no judicial o tribunal arbitral, salvo que el acto rescisorio sea combatido y el fiado obtenga la suspensión de su ejecución, ya sea en el recurso administrativo, en el juicio contencioso o ante el tribunal arbitral correspondiente.
- e) En caso de que el procedimiento administrativo, o ante autoridad judicial o tribunal arbitral resulte favorable a los intereses del fiado, y la institución de fianzas haya pagado la cantidad reclamada, el beneficiario devolverá a la afianzadora la cantidad pagada en un plazo máximo de 100 días hábiles contados a partir de que la resolución favorable al fiado haya causado ejecutoria.
- f) Su aceptación para que la fianza de cumplimiento permanezca vigente hasta que las obligaciones garantizadas hayan sido cumplidas en su totalidad, en la inteligencia que la conformidad para la liberación deberá ser otorgada mediante escrito suscrito por "EL INSTITUTO".
- g) Su conformidad en que la reclamación que se presente ante la afianzadora por incumplimiento de contrato, quedará integrada con la siguiente documentación:
  - Reclamación por escrito a la Institución de Fianzas.
  - Copia de la póliza de fianza en su caso, sus documentos modificatorios.
  - Copia del contrato garantizado y en su caso sus convenios modificatorios.
  - Copia del documento de notificación al fiado de su incumplimiento.
  - En su caso, la rescisión del contrato y su notificación.
  - En su caso, documento de terminación anticipada y su notificación.
  - Copia del finiquito y en su caso, su notificación.
  - Importe reclamado

#### 11. Plazo y condiciones de canje o devolución de los bienes

##### 11.1. Canje

El Prestador del Servicio deberá entregar ropa libre de residuos de productos químicos, caso contrario, no se recibirá y se devolverá dicha ropa en el mismo momento al prestador del servicio, de acuerdo a lo establecido en el numeral 35 del anexo técnico para la contratación del Servicio de Recolección, Transporte Externo, Lavado, Planchado, Doblado, Empleado o Empaquetado y Entrega de Ropa Hospitalaria Propiedad del IMSS en las OOAD y Unidades Médicas de Alta Especialidad



Los Prestador del Servicio tendrá un plazo máximo de 24 horas posteriores a partir de la notificación del canje para entregar la ropa que fue rechazada en condiciones de uso.

### 11.2. Devolución

También procederá la devolución del total de la ropa entregada como limpia, cuando durante un plazo máximo de 24 horas posteriores a partir de la notificación del canje para entregar la ropa en condiciones de uso, se detecte el mismo defecto de la ropa anteriormente rechazada o esta no haya sido sometida por el Prestador del Servicio a reproceso. Asimismo, cuando el prestador del servicio no entregue la ropa dentro de las dos horas posteriores, a los horarios establecidos en el Anexo 1 "Domicilios, Horarios y Frecuencias"

### 12. Pago (4.24.4 inciso k) de las Políticas Bases y Lineamientos en Materia de Adquisiciones, Arrendamientos y Servicios del Instituto Mexicano del Seguro Social)

El pago se realizará en pesos mexicanos, en los plazos normados por la Dirección de Finanzas en el "Procedimiento para la recepción, glosa y aprobación de documentos presentados para trámite de pago y la constitución, modificación, cancelación, operación y control de fondos fijos", sin que éstos rebasen los 20 (veinte) días naturales posteriores a aquel en que "EL PROVEEDOR" presente en las áreas de trámite de erogaciones la representación impresa del Comprobante Fiscal Digital por Internet (CFDI), siempre y cuando se cuente con la suficiencia presupuestal, así como con la documentación comprobatoria que acredite la prestación de los servicios, y se indique en dicha documentación los servicios proporcionados, número de proveedor, número de contrato, número de fianza y denominación social de la afianzadora, en su caso.

"EL PROVEEDOR" deberá expedir sus CFDI, en el esquema de facturación electrónica, con las especificaciones normadas por el Servicio de Administración Tributaria (SAT) a nombre del Instituto Mexicano del Seguro Social, con Registro Federal de Contribuyentes IMS421231I45, domicilio en Avenida Paseo de la Reforma número 476, Colonia Juárez, Código Postal 06600, Demarcación Territorial Cuauhtémoc, en la Ciudad de México.

"EL PROVEEDOR", para cada uno de los pagos que efectivamente reciba, de acuerdo con esta cláusula, deberá de expedir a nombre de "EL INSTITUTO", el "CFDI con complemento para la recepción de pagos", también denominado "recibo electrónico de pago", el cual elaborará dentro de los plazos establecidos por las disposiciones fiscales vigentes y lo cargará en el portal de servicios a proveedores de la página de "EL INSTITUTO".

Para la validación de dichos comprobantes "EL PROVEEDOR" deberá cargar en internet, a través del portal de servicios a proveedores de la página de "EL INSTITUTO" el archivo en formato XML, la validez de los mismos será determinada durante la carga y únicamente los comprobantes válidos serán procedentes para pago.

El pago se realizará mediante transferencia electrónica de fondos, a través del esquema electrónico interbancario que "EL INSTITUTO" tiene en operación; para tal efecto, "EL PROVEEDOR" proporcionará con oportunidad su número de cuenta, CLABE, banco y sucursal, a menos que "EL PROVEEDOR" acredite en forma fehaciente la imposibilidad para ello.

El pago se depositará en la fecha programada, a través del esquema interbancario si la cuenta bancaria de "EL PROVEEDOR" está contratada con BANORTE, BBVA BANCOMER, HSBC, SCOTIABANK INVERLAT o a través del esquema interbancario vía SPEI (Sistema de Pagos Electrónicos Interbancarios), si la cuenta pertenece a un banco distinto a los antes mencionados.

El administrador del contrato será quien dará la autorización para que la Dirección de Finanzas proceda a su pago de acuerdo con lo normado en el anexo "Cuentas Contables" del "Procedimiento para la recepción, glosa y aprobación de documentos presentados para trámite de pago y la constitución, modificación, cancelación, operación y control de fondos fijos".

En ningún caso se deberá autorizar el pago de los servicios, si no se ha determinado, calculado y notificado a "EL PROVEEDOR" las penas convencionales o deducciones pactadas en el presente contrato, así como su registro y validación en el Sistema PREI Millenium.

"EL PROVEEDOR" se obliga a no cancelar ante el SAT los CFDI a favor de "EL INSTITUTO" previamente validados en el portal de servicios a proveedores, salvo justificación y comunicación por parte del mismo al administrador del contrato para su autorización expresa, debiendo éste informar a las áreas de trámite de erogaciones de dicha justificación y reposición del CFDI en su caso.



"EL PROVEEDOR" deberá entregar el CFDI a favor de "EL INSTITUTO" por el importe de la aplicación de la pena convencional por atraso.

Las Unidades Responsables del Gasto (URG) deberán registrar el contrato y su dictamen presupuestal en el Sistema PREI Millenium para el trámite de pago correspondiente.

"EL PROVEEDOR", durante la vigencia del presente contrato, se obliga a presentar a "EL INSTITUTO", junto con el CFDI respectivo la constancia positiva y vigente emitida por el INFONAVIT y la "Opinión de cumplimiento de obligaciones en materia de seguridad social", vigente y positiva, la cual puede ser consultada a través de la página electrónica <http://www.imss.gob.mx/tramites/cumplimiento-obligaciones>, en los términos requeridos por "EL INSTITUTO". (En caso de aplicar)

Para que "EL PROVEEDOR" pueda celebrar un contrato de cesión de derechos de cobro, deberá notificarlo por escrito a "EL INSTITUTO" con un mínimo de 5 días naturales anteriores a la fecha de pago programada; el administrador del contrato o, en su caso, el Titular del Área Requirente, deberá entregar los documentos sustantivos de dicha cesión al área responsable de realizar el proceso, conforme al "Procedimiento para la recepción, glosa y aprobación de documentos presentados para trámite de pago y la constitución, modificación, cancelación, operación y control de fondos fijos".

De igual forma procederá en caso de que celebre contrato de cesión de derechos de cobro a través de factoraje financiero conforme al Programa de Cadenas Productivas de Nacional Financiera, S.N.C., Institución de Banca de Desarrollo.

En caso de que "EL PROVEEDOR" reciba pagos en exceso deberá reintegrar las cantidades pagadas en exceso más los intereses correspondientes, conforme a la tasa que establezca la Ley de Ingresos de la Federación, en los casos de prórroga para el pago de créditos fiscales. Los intereses se calcularán sobre las cantidades en exceso y se computarán por días naturales desde la fecha de su entrega hasta la fecha en que se pongan efectivamente las cantidades a disposición de "EL INSTITUTO".

En caso de que "EL PROVEEDOR" presente su CFDI con errores o deficiencias, conforme a lo previsto en los artículos 89 y 90 del Reglamento de la Ley de Adquisiciones, Arrendamientos y Servicios del Sector Público, "EL INSTITUTO" dentro de los 3 (tres) días hábiles siguientes a la recepción de la misma, indicará por escrito a "EL PROVEEDOR" las deficiencias o errores que deberá corregir. El periodo que transcurra a partir de la entrega del citado escrito y hasta que "EL PROVEEDOR" presente las correcciones no se computará dentro del plazo estipulado para el pago.

El pago de los servicios quedará condicionado proporcionalmente al pago que "EL PROVEEDOR" deba efectuar por concepto de penas convencionales por atraso y/o por concepto de deducciones. En ambos casos, "EL INSTITUTO" realizará las retenciones correspondientes sobre el CFDI que se presente para pago. En el entendido de que en el supuesto de que sea rescindido el contrato, no procederá el cobro de dichas penalizaciones, ni la contabilización de las mismas para hacer efectiva la garantía de cumplimiento, de conformidad con lo establecido por el artículo 95 del Reglamento de la Ley de Adquisiciones, Arrendamientos y Servicios del Sector Público.

**13. Mecanismos de comprobación, supervisión y verificación del servicio (4.24.4 inciso l) de las Políticas Bases y Lineamientos en Materia de Adquisiciones, Arrendamientos y Servicios del Instituto Mexicano del Seguro Social)**

Si durante el transporte externo de la ropa, se presentara una contingencia o accidente, el Prestador del Servicio estará obligado a realizar oportunamente todas aquellas acciones que minimicen daño a las personas, sus bienes y medio ambiente, así como repararlos en los términos de la legislación aplicable.

El Instituto podrá verificar en cualquier momento el cumplimiento de las condiciones pactadas en el contrato que se suscriba, como resultado del proceso de contratación de servicio en materia de recolección, transporte externo, lavado, planchado, doblado, empaquetado y entrega de ropa hospitalaria, propiedad del IMSS en OOAD y UMAE.

**14. Anticipos (4.24.4 inciso m) de las Políticas Bases y Lineamientos en Materia de Adquisiciones, Arrendamientos y Servicios del Instituto Mexicano del Seguro Social)**

Para el presente procedimiento no se otorgará anticipos.



**15. Administrador del contrato (4.24.6, 5.3.15 de las Políticas Bases y Lineamientos en Materia de Adquisiciones, Arrendamientos y Servicios del Instituto Mexicano del Seguro Social)**

El administrador del Contrato en OOAD deberán ser los Jefes de Servicios o quienes éstos designen con nivel inmediato inferior a ellos y en el caso de las UMAE los Directores y los Jefes de Departamento que dependan directamente de la Dirección de la UMAE, o quienes designen éstos con nivel inmediato inferior a ellos.

El Administrador del contrato deberá ser designado y el deberá aceptar por escrito y podrá auxiliarse para el debido cumplimiento de sus obligaciones, con otros servidores públicos cuando las condiciones contractuales lo requieran, en este caso, dichos auxiliares deberán ser designados por escrito, y serán corresponsables de las actividades que se les asignen y de mantener informado al Administrador del Contrato la periodicidad y forma que se les indique.

Con fundamento en el numeral 5.4.13 de las Políticas, Bases y Lineamientos en Materia de Adquisiciones, Arrendamientos y Prestación de Servicios del Instituto Mexicano del Seguro Social, el Titular de la División de Servicios Complementarios, en su calidad de área consolidadora, será quien firme los contratos y/o convenios modificatorios, en representación de los administradores de los mismos; esto sin perjuicio de las obligaciones conferidas a éstos en la normativa de la materia, para el cabal cumplimiento de la responsabilidad que tiene los administradores del Contrato.

Las OOAD y UMAE designan a su respectivo Administrador del Contrato, los cuales son los responsables de verificar el cumplimiento de las obligaciones contractuales, como es la prestación del servicio, supervisar el cálculo de deducciones y penas convencionales, entre otros; el Administrador del Contrato podrá auxiliarse para el debido cumplimiento de sus obligaciones, con otros servidores públicos, cuando las condiciones contractuales lo requieran, en este caso dichos auxiliares serán corresponsables de las actividades que se les asignen y de mantener informado al administrador del contrato con la periodicidad y forma que se les indique.

El Administrador del Contrato, en OOAD y UMAE, es el servidor público en el que recae la responsabilidad de administrar y verificar el cumplimiento de los derechos y obligaciones establecidas en el contrato, que se indican en el **Anexo 13 "Directorio de Administradores de Contrato"**, siendo:

- OOAD: Jefes de Servicios o quienes designen éstos con nivel inmediato inferior a ellos.
- UMAE: Los Directores Médicos, Administrativos o quienes designen estos con nivel inmediato inferior a ellos.

**16. Representante Técnico (4.24.7 de las Políticas Bases y Lineamientos en Materia de Adquisiciones, Arrendamientos y Servicios del Instituto Mexicano del Seguro Social)**

El Titular de la División de Servicios Complementarios, así como el Servidor Público que éste mismo designe por escrito, participarán como representantes del Área Técnica, en la Junta de Aclaraciones y Realizará la Evaluación Técnica, vigilando que se cumpla con los requerimientos solicitados en el Anexo Técnico.

**17. Seguros (5.5.7 de las Políticas Bases y Lineamientos en Materia de Adquisiciones, Arrendamientos y Servicios del Instituto Mexicano del Seguro Social)**

El licitante adjudicado deberá presentar al Administrador del contrato, a más tardar el día que inicie la prestación del servicio, una póliza de responsabilidad civil que ampare a terceros, contratada por su cuenta, expedida por una institución de seguros del país debidamente autorizada en la cual se incluya:

La cobertura de Responsabilidad Civil de Inmuebles y Actividades de licitante que contenga la especificación de lo relativo a los servicios a realizar, detallando sus características, su ubicación, el periodo de ejecución y el monto y número de contrato, que ampare los daños y perjuicios que ocasione al Instituto y/o al patrimonio del mismo, a su personal, así como los que cause a terceros en sus bienes o personas con motivo de la ejecución de los servicios materia del contrato.



La suma asegurada de la póliza deberá ser acorde con la responsabilidad que asume el licitante por los servicios prestados, la cual deberá ser el monto máximo del contrato.

La póliza de seguro deberá contener las especificaciones siguientes:

1. Para efectos de esta póliza también se consideran como terceros al Instituto Mexicano del Seguro Social, así como a sus empleados, derechohabientes y visitantes; a otras empresas que realizan actividades en el instituto, a sus empleados y en general a los usuarios de la infraestructura del Instituto.
2. Cuando de un mismo siniestro resulten afectados los bienes de varias personas, la aseguradora pagará/reparará en primer lugar la indemnización por los daños que en su caso hubieren sufrido el Instituto y/o los bienes propios de mismo.
3. En caso de que exista el deducible establecido en la cobertura de responsabilidad civil, en caso de siniestro, siempre será a cargo del licitante.
4. Esta póliza no será cancelable por el prestador del servicio, sin contar con la autorización expresa y por escrito de Instituto.
5. La compañía aseguradora se compromete a dar aviso oportuno y por escrito a Instituto, del incumplimiento del pago de la prima del seguro, manifestando que la cobertura de la póliza se mantendrá vigente por 30 días naturales a partir de la fecha del aviso, para el pago de la prima respectiva.
6. La aseguradora renuncia a todos sus derechos de subrogación contra Instituto.
7. La suma asegurada que cubre los riesgos de Responsabilidad Civil de esta póliza operan como un seguro primario y sin derecho a contribución de cualquier otro seguro.
8. La compañía aseguradora se compromete a que antes de efectuar una modificación, cualquiera que sea su origen, a los términos y condiciones de la póliza de seguro, deberá recabar autorización del
9. Instituto y la modificación será efectiva previa aceptación por escrito de los nuevos términos y condiciones por parte del área requirente de los servicios.
10. Esta especificación tendrá prelación sobre el resto de las condiciones de esta póliza.

El licitante adjudicado deberá presentar al Administrador del contrato, a más tardar el día que inicie la prestación del servicio póliza de seguro con cobertura amplia que ampare el daño por robo, pérdida o extravío de las prendas propiedad de Instituto, la cual deberá garantizar que dichos bienes serán reintegrados al 100 % en caso de que se presente alguna eventualidad.

Escrito libre donde manifieste que en caso de resultar adjudicado, se compromete a entregar la(s) póliza(s) en los términos señalados en el numeral de "Seguros" del presente documento.

#### 18. Rescisión Administrativa

El Instituto podrá rescindir administrativamente, en cualquier momento, el (los) contrato(s) que, en su caso, sea(n) adjudicado(s) en términos del artículo 54 de la Ley de Adquisiciones, Arrendamientos y Servicios del Sector Público:

- Cuando el proveedor no entregue la garantía de cumplimiento del contrato, dentro del término de 10 (diez) días naturales posteriores a la firma del mismo.
- Cuando el proveedor incurra en falta de veracidad total o parcial respecto a la información proporcionada para la celebración del contrato.
- Cuando se incumpla, total o parcialmente, con cualesquiera de las obligaciones establecidas en el contrato y sus anexos.
- Cuando se compruebe que el proveedor haya entregado servicios con características distintas a las pactadas en esta Licitación o cuando no los entregue conforme a las normas y/o calidad solicitadas por el Instituto.
- En caso de que el proveedor no reponga los bienes que le hayan sido devueltos para canje, por problemas de calidad, defectos o vicios ocultos, de acuerdo a lo estipulado.
- Cuando se transmitan total o parcialmente, bajo cualquier título, los derechos y obligaciones de los contratos, con excepción de los derechos de cobro, previa autorización del Instituto.
- Si la autoridad competente declara el concurso mercantil o cualquier situación análoga o equivalente que afecte el patrimonio del proveedor.
- Cuando los servicios entregados no estén acordes a lo establecido en el Anexo Técnico o los Términos y Condiciones.
- En el supuesto de que la Comisión Federal de Competencia Económica, de acuerdo a sus facultades, notifique al Instituto la sanción impuesta al proveedor con motivo de la colusión de precios en que hubiese incurrido durante el procedimiento licitatorio, en contravención a lo dispuesto en los artículos 53 de la Ley Federal de Competencia Económica y 34 de la "LAASSP".

- Cuando de manera reiterativa y constante, el proveedor, sea sancionado por parte del Instituto con penalizaciones o deducciones sobre el mismo concepto de los bienes que proporciona al Instituto y con ello se afecten los intereses del Instituto.
- Cuando el Proveedor adjudicado no presente las pólizas de seguros indicadas en los presentes términos y condiciones.
- Cualquier otra causa de rescisión determinada en los presentes Términos y Condiciones.

**19. Terminación Anticipada**

El Instituto podrá dar por terminado anticipadamente el contrato sin responsabilidad para éste y sin necesidad de que medie resolución judicial alguna, cuando concurran razones de interés general o bien cuando por causas justificadas se extinga la necesidad de requerir los servicios y se demuestre que de continuar con el cumplimiento de las obligaciones pactadas se ocasionará un daño o perjuicio a el Instituto o se determine la nulidad total o parcial de los actos que dieron origen al instrumento jurídico con motivo de la resolución de una inconformidad emitida por la Secretaría de la Función Pública.

**20. Datos Generales y Notificaciones Oficiales**

Con la finalidad de establecer un canal de comunicación oficial con los proveedores, los licitantes acompañarán en su propuesta técnica, escrito en donde presenten los siguientes datos:

- Nombre completo del representante legal para recibir notificaciones y comunicaciones en su nombre y representación.
- Cargo.
- Domicilio.
- Teléfono (oficina y celular).
- Correo electrónico.

El proveedor se obliga a comunicar cualquier cambio en los datos de este contacto oficial, mediante escrito dirigido al Administrador del Contrato.

Cabe señalar, que el contacto designado por los Prestadores del Servicio, no tendrá que ser necesariamente el representante legal de la empresa, sin embargo toda notificación que se le haga llegar por parte del Instituto, se considerará de carácter oficial.

En caso de incumplir con la obligación de informar los cambios en el contacto oficial, el Instituto no se hace responsable por las situaciones que la omisión de esto afecte al proveedor.

Las notificaciones por parte del Instituto podrán realizarse por cualquiera de los siguientes medios:

- Oficio entregado en el domicilio señalado en este apartado.
- Via correo electrónico.

Asimismo, en el contrato se deberán incluir los siguientes datos:

Del Administrador del contrato y/o sus auxiliares:

- Nombre completo del contacto oficial:
- Cargo:
- Matricula:
- Domicilio:
- Correo electrónico:

Del Prestador del Servicio:

- Nombre completo del representante legal:
- Domicilio de las instalaciones donde se llevará a cabo la prestación del servicio:
- Correo electrónico

Protesto lo necesario

  
**Cesar de Israel Centeno Sánchez**  
**REPRESENTANTE LEGAL Y APODERADO GENERAL**  
**LAVANDERIA Y TINTORERIA DE LA PENINSULA S.A. DE**  
**C.V.**

**SIN TEXTO**

9074



**Anexo 11**

**PROPUESTA ECONOMICA POR KILOGRAMO DE ROPA**

No. de Licitación:

LA-050GYR019-E175-2020

Nombre y/o razón social del Licitante:

María Esther Barrios Cabrera en participación conjunta con Lavandería y Tintorería de la Península S.A. de C.V.

Periodo de vigencia del contrato:

Del 01 de enero al 31 de diciembre del 2021

Teléfono: 229 934-06-56

RFC

Fecha: 15 de diciembre del 2020

No de Partida	Nombre de la Unidad Operativa/MAE	Cotas y Abastecimiento durante la vigencia del contrato		Precio Unitario ofertado por kilogramo (kg)		Importe total	
		mínimo	máximo	sin IVA	con IVA	mínimo	máximo
23	HGZ No. 71	16681.91	17440.18	\$ 15.00	\$ 17.40	\$ 250,228.85	\$ 261,602.70
	HGZ No. 38	8340.95	8478.36	\$ 15.00	\$ 17.40	\$ 125,114.25	\$ 142,175.40
	UMA No. 242	4170.48	4549.61	\$ 15.00	\$ 17.40	\$ 62,557.20	\$ 68,244.15
	GUARDERIA No. 1	3033.07	3412.21	\$ 15.00	\$ 17.40	\$ 45,498.05	\$ 51,183.15
	UMF No. 81	758.27	758.27	\$ 15.00	\$ 17.40	\$ 11,374.05	\$ 11,374.05
	UMF No. 87	758.27	758.27	\$ 15.00	\$ 17.40	\$ 11,374.05	\$ 11,374.05
	UMF No. 88	758.27	758.27	\$ 15.00	\$ 17.40	\$ 11,374.05	\$ 11,374.05
24	HOSPITAL GENERAL REGIONAL ORIZABA	181806.00	479520.00	\$ 13.50	\$ 15.66	\$ 2,589,408.00	\$ 6,473,520.00
	HOSPITAL GENERAL ZONA No. 38 COATZACOALCOS	286400.00	656000.00	\$ 13.50	\$ 15.66	\$ 3,906,400.00	\$ 8,991,000.00
29	UMAE HOSPITAL DE ESPECIALIDADES N°14	363767.25	809417.60	\$ 13.50	\$ 15.66	\$ 4,910,857.88	\$ 12,277,137.60
<b>SUBTOTAL</b>						<b>\$ 11,814,184.18</b>	<b>\$ 28,298,085.15</b>
<b>IVA</b>						<b>\$ 1,858,269.47</b>	<b>\$ 4,527,837.62</b>
<b>TOTAL</b>						<b>\$ 13,472,453.64</b>	<b>\$ 32,826,822.77</b>

ATENTAMENTE  
  
**RAUL MOZOS TALAVERA**  
 REPRESENTANTE LEGAL

ATENTAMENTE  
  
 GERARDO ESPINAL CORDERO SANCHEZ  
 REPRESENTANTE LEGAL Y APODERADO GENERAL  
 LAVANDERIA Y TINTORERIA DE LA PENINSULA  
 S.A. DE C.V.

El contrato será adjudicado a quien oferte el precio mas bajo por partida.  
 El monto máximo del contrato, será el que se cuente en la suficiencia presupuestal y el mínimo el 40% del monto correspondiente al máximo.  
 La recolección de ropa sucia en kg mínimo y máximo anual, señalados en la presente propuesta económica, únicamente son como referencia para realizar la evaluación económica, se reitera que el contrato será adjudicado al proveedor que oferte el precio mas bajo por partida y el monto máximo del contrato será el que se cuente en la suficiencia presupuestal, para cada una de las partidas.  
 Los precios se mantendrán fijos durante la vigencia del contrato.

**SE CANCELAN DATOS PERSONALES DE PERSONA(S) FÍSICA(S) IDENTIFICABLE(S) TALES COMO: RFC POR CONSIDERARSE INFORMACIÓN CUYA DIFUSIÓN PUEDE AFECTAR A LA ESFERA PRIVADA DE LA MISMA DE CONFORMIDAD CON LO ESTABLECIDO EN LOS ARTÍCULOS 113 FRACCIÓN I Y 118 DE LA LEY FEDERAL DE TRANSPARENCIA Y ACCESO A LA INFORMACIÓN PÚBLICA. D.O.F. 09-mayo-2016**

*Handwritten signature*

**ANEXOS  
 DIVISION DE CONTRATOS**

**SIN TEXTO**

2024/01/01



Acta de Fallo

Licitación Pública Nacional Electrónica Número LA-050GYR019-E175-2020

En la Ciudad de México, siendo las **17:00 horas del 28 de diciembre de 2020**, en la sala de juntas de la División de Contratación de Activos y Logística; se reunieron los servidores públicos cuyos nombres y firmas aparecen al final de la presente acta, con objeto de llevar a cabo el acto de Fallo del procedimiento de Licitación Pública Nacional Electrónica Número **LA-050GYR019-E175-2020**, convocada para la Contratación del **"Servicio de Recolección, Transporte Externo, Lavado, Planchado, Doblado, Emplayado o Empaquetado y entrega de Ropa Hospitalaria Propiedad del IMSS en OOAD Y UMAE para el ejercicio fiscal 2021"**, solicitada mediante los oficios 09 52 84 1200 / 1074 del 12 de octubre de 2020 y 09 52 84 1200 / 1287 del 24 de noviembre de 2020 de la Coordinación de Conservación y Servicios Generales, de conformidad con lo siguiente: -----

Con fundamento en el artículo 134 de la Constitución Política de los Estados Unidos Mexicanos y de conformidad con los artículos, 26 fracción I, 26 Bis fracción II, 28 fracción I, 36, 36 Bis fracción II, 37 y 47 de la Ley de Adquisiciones, Arrendamientos y Servicios del Sector Público (LAASSP), 51 y 85 de su Reglamento, así como a lo previsto en el numeral 3.4 Acto de fallo y firma de contrato de la convocatoria que rige el presente procedimiento, se lleva a cabo el acto de Fallo, el cual es presidido por el Ing. Vicente Callejas Serrano, Titular de la División de Contratación de Activos y Logística, conforme al numeral 7.1.3.2.2.3. del Manual de Organización de la Dirección de Administración y el numeral 5.3.8 de las Políticas, Bases y Lineamientos en Materia de Adquisiciones, Arrendamientos y Servicios de este Instituto, quien procedió a hacer la presentación de cada uno de los servidores públicos presentes que se enlistan, rubrican y firman al final de la presente acta. -----

Fallo -----

De conformidad con el artículo 37 fracción I de la LAASSP, se relacionan los licitantes cuya proposición se desechó conforme a las razones contenidas en el resultado de la evaluación técnica remitida mediante oficio número 09 54 38 14C3 / 0011733, de la División de Servicios Complementarios, mismos que se adjuntan como parte integrante de la presente acta. -----

Se aclara que, en su propuesta económica, el licitante **Desarrolladora Crece, S.A. de C.V. en participación conjunta con Eli Pérez Flores** registró el número de partida 16 (que corresponde a Quintana Roo) para la partida cotizada, sin embargo, en el mismo formato se aprecia que la descripción de las unidades usuarias y volúmenes cotizados corresponden a la partida 17 San Luis Potosí, lo cual es coincidente con la descripción en su propuesta técnica, por lo que se considera presentada su proposición para la partida **17 San Luis Potosí**. Se efectúa la presente aclaración toda vez que el acto de apertura de proposiciones se realiza conforme al artículo 35 de la LAASSP por lo que se hizo constar la documentación presentada, sin que ello implique la evaluación de su contenido. -----

*(Handwritten signature)*  
**ANEXOS**  
**DIVISION DE CONTRATOS**



GOBIERNO DE  
**MÉXICO**



**2020**  
LEONORA VICARIO  
PRESIDENTA DEL INSTITUTO

DIRECCIÓN DE ADMINISTRACIÓN  
Unidad de Adquisiciones e Infraestructura  
Coordinación de Adquisición de Bienes  
y Contratación de Servicios  
Coordinación Técnica de Adquisición  
de Bienes de Inversión y Activos  
División de Contratación de Activos y Logística

**Acta de Fallo**

**Licitación Pública Nacional Electrónica Número LA-050GYR019-E175-2020**

No.	Licitante	Partida Cotizada	
		Descripción	Evaluación Técnica
2.-	Centro de Lavado Integral especializado de Oaxaca, S.A. de C.V. en participación conjunta con Grupo JM Lavanderías, S.A. de C.V.	12 Morelos 15 Oaxaca 22 Tlaxcala 31 UMAE Hospital de Trauma y Ortopedia Magdalena de la Salinas 32 UMAE Hospital General La Raza 33 Hospital de Especialidades La Raza	No Cumple
3.-	Centro de Lavado y Suministro, S.A. de C.V.	24 Veracruz Sur	No Cumple
4.-	Desarrolladora Crece, S.A. de C.V. en participación conjunta con Eli Pérez Flores.	17 San Luis Potosí	No Cumple
5.-	Dondi, S.A. de C.V.	31 UMAE Hospital de Trauma y Ortopedia Magdalena de la Salinas 32 UMAE Hospital General La Raza 33 Hospital de Especialidades La Raza	No Cumple
7.-	Erick Salvador Garcia Ramos en participación conjunta con Centro de Lavado y Suministro, S.A. de C.V.	20 Tabasco	No Cumple
8.-	Estela Valadez Cruz	11 Michoacán	No Cumple
9.-	Esterilización y Lavado Industrial de Textiles, S.A. de C.V.	4 Coahuila 14 Nuevo Leon	No Cumple
11.-	Interlav Technologies, S.A. de C.V. en participación conjunta con Emprendedora Industrial y Comercial, S.A. de C.V.	4 Coahuila 14 Nuevo León 27 Hospital de Cardiología 34 Nuevo León	No Cumple
12.-	Jairo Domínguez Castañeda	12 Morelos	No Cumple
13.-	Jorge Isaac Sánchez Malda	6 Chiapas	No Cumple
18.-	Lavandería y Tintorería Treviño, S.A. de C.V. en participación conjunta con Tintorería Florida, S.A.	4 Coahuila 14 Nuevo León 21 Tamaulipas 27 UMAE Hospital de Cardiología 34 Nuevo León	No Cumple
23.-	María Del Carmen Aguilera Jimenez	20 Tabasco	No Cumple
24.-	Marisol Favela Castañeda	4 Coahuila	No Cumple
28.-	San Diego Clean, S.A. de C.V.	18 Sinaloa	No Cumple
30.-	Sinergia Múltiple Empresarial, S.A. de C.V.	6 Chiapas	No Cumple



Acta de Fallo

Licitación Pública Nacional Electrónica Número LA-050GYR019-E175-2020

Se informa que de conformidad con lo establecido en el numeral 5.2 Evaluación de la propuesta económica, "Sólo las proposiciones que cumplan los requisitos técnicos, serán consideradas para realizar la evaluación legal y económica" de la convocatoria que rige el presente procedimiento, por lo que no se realiza la evaluación legal ni económica de las proposiciones de los licitantes señalados en la tabla que antecede. -----

Se informa que en su proposición económica, el licitante **Leydi Chimeo Magaña en participación conjunta con Grupo Riviera del Sureste, S.A. de C.V.** presenta más de un "Precio Unitario \$ ofertado por kilogramo (kg)" para la Partida 20 Tabasco por lo que se ubica en el supuesto establecido en el numeral **4.2.4 Cuando presente más de una proposición para la misma partida**, de las Causales expresas de desechamiento de la convocatoria que rige el presente procedimiento, razón por la cual se desecha su proposición. -----

Se informa que la proposición del licitante **Masrep Industrial, S.A. de C.V.** no cuenta con firma electrónica solicitada en el último párrafo de los numerales 5.1 Evaluación de la propuesta técnica y 5.2 Evaluación de la propuesta económica por lo que se ubica en el supuesto establecido en numeral **4.2.5 Cuando la proposición técnica o económica no cuente con la firma electrónica en el sistema CompraNet**, establecida por la Secretaría de la Función Pública como medio de identificación electrónica, es decir, la firma electrónica avanzada que emite el SAT para el cumplimiento de obligaciones fiscales. Se tendrá como no firmada la proposición cuando en alguno de los campos de CompraNet denominados "Anexo Requerimiento técnico Firmado Digitalmente" y "Anexo Requerimiento Económico Firmado Digitalmente" se aprecie el mensaje: "sin archivo adjunto" de las Causales expresas de desechamiento de la convocatoria que rige el presente procedimiento, razón por la cual se desecha su proposición. -----

Se adjunta a la presente acta las pantallas de CompraNet relativas a las propuesta Técnica y Económica del licitante **Masrep Industrial, S.A. de C.V.** donde se aprecian los mensajes señalados en el párrafo anterior. -----

De conformidad con el artículo 37 fracción II de la LAASSP, se relacionan los licitantes cuyas proposiciones resultan solventes por cumplir los requisitos legales y conforme a las razones contenidas en el resultado de la evaluación técnica remitida mediante oficio número 09 54 38 14C3 / 0011733, de la División de Servicios Complementarios, mismos que se adjuntan como parte integrante de la presente acta. -----

Se aclara que, respecto a la propuesta económica del licitante **Empresas La Esperanza, S.A. de C.V.**, en el acta de presentación y apertura de proposiciones se plasmó que cotizó solo la partida 19 ya que solo se imprimió ese archivo del sobre (carpeta) electrónico de CompraNet que contiene su proposición, una vez analizada la proposición se verificó que dicho sobre contiene también el archivo de la cotización para la partida 28 Hospital de Especialidades 2 Sonora. Por lo anterior se considera que el licitante **Empresas La Esperanza, S.A. de C.V.** presentó proposición para las partidas **19 Sonora y 28 Hospital de Especialidades 2 Sonora**. Se efectúa la presente aclaración. -----

ANEXOS  
DIVISION DE CONTRATOS



Acta de Fallo

Licitación Pública Nacional Electrónica Número LA-050GYR019-E175-2020

toda vez que el acto de apertura de proposiciones se realiza conforme al artículo 35 de la LAASSP por lo que se hizo constar la documentación presentada, sin que ello implique la evaluación de su contenido.

No.	Licitante	Partida Cotizada	
		Descripción	Evaluación Técnica
1.-	Blanca Deyanira Espinosa Ostos en participación conjunta con Eduardo Javier Eugenio García Aranda.	9 Hidalgo	Cumple
6.-	Empresas La Esperanza, S.A. de C.V.	19 Sonora 28 Hospital de Especialidades 2 Sonora	Cumple
10.-	Gucam Lavado Industrial, S.A. de C.V.	19 Sonora 28 Hospital de Especialidades 2 Sonora	Cumple
14.-	Lavandería de Hospitales y Sanatorios, S.A. de C.V.	12 Morelos 31 UMAE Hospital de Trauma y Ortopedia Magdalena de la Salinas 33 Hospital de Especialidades La Raza	Cumple
15.-	Lavandería Los Manantiales, S.A. de C.V.	12 Morelos	Cumple
16.-	Lavandería Los Volcanes, S.A. de C.V.	32 Hospital General La Raza	Cumple
17.-	Lavandería y Tintorería de la Península, S.A. de C.V. en participación conjunta con María Esther Barrios Cabrera	23 Veracruz norte 24 Veracruz sur 25 Yucatán 29 Hospital de Espacialidades 14 Veracruz 30 Hospital de Especialidades 1 Yucatán	Cumple
19.-	Lescen, S.A. de C.V.	7 Durango 26 Zacatecas	Cumple
21.-	Los Carruajes de la Corona, S.A. de C.V.	4 Coahuila 14 Nuevo León 21 Tamaulipas 27 UMAE Hospital de Cardiología 34 Nuevo León	Cumple
22.-	Margon e Hijos, S.A. de C.V.	25 Yucatán 30 UMAE Hospital de Especialidades 1 Yucatán	Cumple
25.-	Más Limpio, S.A. de C.V.	5 Colima 10 Jalisco 11 Michoacán 18 Sinaloa	Cumple
27.-	Pro Lim de Baja California, S.A.	1 Baja California Norte 14 Nuevo León	Cumple



Acta de Fallo

Licitación Pública Nacional Electrónica Número LA-050GYR019-E175-2020

No.	Licitante	Partida Cotizada	
		Descripción	Evaluación Técnica
		27 UMAE Hospital de Cardiología 34 Nuevo León 28 UMAE Hospital de Especialidades 2 Sonora	
29.-	Servicios Estrella Azul de Occidente, S.A. de C.V.	21 Tamaulipas 22 Tlaxcala	Cumple

Las propuestas económicas de las proposiciones solventes, que cumplen con los requisitos legales y con precio aceptable son las siguientes:

No.	Licitante	Partida Cotizada	
		Descripción	Precio Unitario ofertado por Kilogramo Sin IVA
1.-	Blanca Deyanira Espinosa Ostos en participación conjunta con Eduardo Javier Eugenio García Aranda.	9 Hidalgo	\$12.10
6.-	Empresas La Esperanza, S.A. de C.V.	19 Sonora	\$12.49
10.-	Gucam Lavado Industrial, S.A. de C.V.	19 Sonora	\$14.75
		28 Hospital de Especialidades 2 Sonora	\$11.40
14.-	Lavandería de Hospitales y Sanatorios, S.A. de C.V.	12 Morelos	\$11.50
		31 UMAE Hospital de Trauma y Ortopedia Magdalena de la Salinas	\$11.30
		33 Hospital de Especialidades La Raza	\$11.30
15.-	Lavandería Los Manantiales, S.A. de C.V.	12 Morelos	\$17.30
16.-	Lavandería Los Volcanes, S.A. de C.V.	32 Hospital General La Raza	\$11.70
17.-	Lavandería y Tintorería de la Península, S.A. de C.V. en participación conjunta con María Esther Barrios Cabrera	23 Veracruz norte	\$15.00
		24 Veracruz sur	\$13.50
		25 Yucatán	\$11.00
		29 Hospital de Especialidades 14 Veracruz	\$8.50

ANEXOS  
DIVISION DE CONTRATOS



Acta de Fallo

Licitación Pública Nacional Electrónica Número LA-050GYR019-E175-2020

No.	Licitante	Partida Cotizada	
		Descripción	Precio Unitario ofertado por Kilogramo Sin IVA
19.-	Lescen, S.A. de C.V.	30 Hospital de Especialidades 1 Yucatán	\$11.65
		7 Durango	\$13.50
		26 Zacatecas	\$13.50
21.-	Los Carruajes de la Corona, S.A. de C.V.	4 Coahuila	\$21.00
		14 Nuevo León	\$17.50
		21 Tamaulipas	\$19.15
		27 UMAE Hospital de Cardiología 34 Nuevo León	\$17.50
22.-	Margon e Hijos, S.A. de C.V.	25 Yucatán	\$10.24
		30 UMAE Hospital de Especialidades 1 Yucatán	\$11.20
25.-	Más Limpio, S.A. de C.V.	5 Colima	\$13.45
		10 Jalisco	\$10.45
		11 Michoacán	\$10.45
		18 Sinaloa	\$15.65
27.-	Pro Lim de Baja California, S.A.	1 Baja California Norte	\$18.40
		14 Nuevo León	\$15.50
		27 UMAE Hospital de Cardiología 34 Nuevo León	\$15.50
		28 UMAE Hospital de Especialidades 2 Sonora	\$12.50
29.-	Servicios Estrella Azul de Occidente, S.A. de C.V.	21 Tamaulipas	\$16.85
		22 Tlaxcala	\$18.00

Se informa que la proposición del licitante **Lavandería Los Manantiales, S.A. de C.V.** para la **Partida 12 Morelos**, no se le adjudica por no haber ofertado el precio más bajo. -----

Se informa que la proposición del licitante **Los Carruajes de la Corona, S.A. de C.V.** para la **Partida 14 Nuevo León**, no se le adjudica por no haber ofertado el precio más bajo. -----

Se informa que la proposición del licitante **Gucam Lavado Industrial, S.A. de C.V.** para la **Partida 19 Sonora**, no se le adjudica por no haber ofertado el precio más bajo. -----



Acta de Fallo

Licitación Pública Nacional Electrónica Número LA-050GYR019-E175-2020

Se informa que la proposición del licitante Los Carruajes de la Corona, S.A. de C.V. para la Partida 21 Tamaulipas, no se le adjudica por no haber ofertado el precio más bajo.

Se informa que la proposición del licitante Lavandería y Tintorería de la Península, S.A. de C.V. en participación conjunta con María Esther Barrios Cabrera para la Partida 25 Yucatán, no se le adjudica por no haber ofertado el precio más bajo.

Se informa que la proposición del licitante Los Carruajes de la Corona, S.A. de C.V. para la Partida 27 UMAE Hospital de Cardiología 34 Nuevo León, no se le adjudica por no haber ofertado el precio más bajo.

Se informa que las proposiciones de los licitantes Empresas La Esperanza, S.A. de C.V. y Pro Lim de Baja California, S.A. para la Partida 28 UMAE Hospital de Especialidades 2 Sonora, no se les adjudica por no haber ofertado el precio más bajo.

Se informa que la proposición del licitante Lavandería y Tintorería de la Península, S.A. de C.V. en participación conjunta con María Esther Barrios Cabrera para la Partida 30 UMAE Hospital de Especialidades 1 Yucatán, no se le adjudica por no haber ofertado el precio más bajo.

Con fundamento en los artículos 36 Bis y 37 fracción IV de la LAASSP, atendiendo que sus proposiciones cumplen con los requisitos legales, sus propuestas cumplen técnicamente y sus propuestas económicas se encuentran dentro del margen de precio aceptable, así mismo se cuenta con disponibilidad presupuestal conforme a los Dictámenes de Disponibilidad Presupuestal Previos número 0000001564-2021, 0000000770-2021, 0000001837-2021, 0000001636-2021, 0000001568-2021, 0000001699-2021, 0000001273-2021, 0000001570-2021, 0000000799-2021, 0000000412-2021, 0000000797-2021, 0000001836-2021, 0000001082-2021, 0000001708-2021, 0000001788-2021, 0000001228-2021, 0000001634-2021, 0000001811-2021, 0000001619-2021, 0000001797-2021, 0000001629-2021, 0000000998-2021, 0000001715-2021 y 0000001527-2021 se determina adjudicar el servicio señalado en el primer párrafo de la presente acta, de la forma siguiente:

Partida 1. Baja California, se adjudica al licitante Pro Lim de Baja California, S.A. El monto mínimo adjudicado es por la cantidad de \$10'344,827.59 (Diez millones trescientos cuarenta y cuatro mil ochocientos veintisiete pesos 59/100 M.N.) y el monto máximo susceptible de ser ejercido es por la cantidad de \$25'862,068.97 (Veinticinco millones ochocientos sesenta y dos mil sesenta y ocho pesos 97/100 M.N.), ambos montos antes de incluir el Impuesto al Valor Agregado.--

Partida 4. Coahuila, se adjudica al licitante Los Carruajes de la Corona, S.A. de C.V. El monto mínimo adjudicado es por la cantidad de \$5'837,227.24 (Cinco millones ochocientos treinta y siete mil doscientos veintisiete pesos 24/100 M.N.) y el monto máximo susceptible de ser ejercido es por la cantidad de \$14'593,068.10 (Catorce millones quinientos noventa y tres mil sesenta y ocho pesos 10/100 M.N.), ambos montos antes de incluir el Impuesto al Valor Agregado.

Partida 5. Colima, se adjudica al licitante Más Limpio, S.A. de C.V. El monto mínimo adjudicado es por la cantidad de \$2'239,316.21 (Dos millones doscientos treinta y nueve mil trescientos dieciséis pesos 21/100 M.N.), ambos montos antes de incluir el Impuesto al Valor Agregado.

ANEJOS
DIVISION DE CONTRATOS

[Handwritten signature]



Acta de Fallo

Licitación Pública Nacional Electrónica Número LA-050GYR019-E175-2020

pesos 21/100 M.N.) y el monto máximo susceptible de ser ejercido es por la cantidad de **\$5'598,290.52** (Cinco millones quinientos noventa y ocho mil doscientos noventa pesos 52/100 M.N.), ambos montos antes de incluir el Impuesto al Valor Agregado.-----

**Partida 7. Durango**, se adjudica al licitante **Lescen, S.A. de C.V.** El monto mínimo adjudicado es por la cantidad de **\$7'410,727.24** (Siete millones cuatrocientos diez mil setecientos veintisiete pesos 24/100 M.N.) y el monto máximo susceptible de ser ejercido es por la cantidad de **\$18'526,818.10** (Dieciocho millones quinientos veintiséis mil ochocientos dieciocho pesos 10/100 M.N.), ambos montos antes de incluir el Impuesto al Valor Agregado.-----

**Partida 9. Hidalgo**, se adjudica al licitante **Blanca Deyanira Espinosa Ostos en participación conjunta con Eduardo Javier Eugenio García Aranda** El monto mínimo adjudicado es por la cantidad de **\$2'064,031.03** (Dos millones sesenta y cuatro mil treinta y un pesos 03/100 M.N.) y el monto máximo susceptible de ser ejercido es por la cantidad de **\$5'160,077.59** (Cinco millones ciento sesenta mil setenta y siete pesos 59/100 M.N.), ambos montos antes de incluir el Impuesto al Valor Agregado.-----

**Partida 10. Jalisco**, se adjudica al licitante **Más Limpio, S.A. de C.V.** El monto mínimo adjudicado es por la cantidad de **\$3'653,202.07** (Tres millones seiscientos cincuenta y tres mil doscientos dos pesos 07/100 M.N.) y el monto máximo susceptible de ser ejercido es por la cantidad de **\$9'133,005.17** (Nueve millones ciento treinta y tres mil cinco pesos 17/100 M.N.), ambos montos antes de incluir el Impuesto al Valor Agregado.-----

**Partida 11. Michoacan**, se adjudica al licitante **Más Limpio, S.A. de C.V.** El monto mínimo adjudicado es por la cantidad de **\$4'363,141.72** (Cuatro millones trescientos sesenta y tres mil ciento cuarenta y un pesos 72/100 M.N.) y el monto máximo susceptible de ser ejercido es por la cantidad de **\$10'907,854.31** (Diez millones novecientos siete mil ochocientos cincuenta y cuatro pesos 31/100 M.N.), ambos montos antes de incluir el Impuesto al Valor Agregado.-----

**Partida 12. Morelos**, se adjudica al licitante **Lavandería de Hospitales y Sanatorios, S.A. de C.V.** El monto mínimo adjudicado es por la cantidad de **\$5'846,088.28** (Cinco millones ochocientos cuarenta y seis mil ochenta y ocho pesos 28/100 M.N.) y el monto máximo susceptible de ser ejercido es por la cantidad de **\$14'615,220.69** (Catorce millones seiscientos quince mil doscientos veinte pesos 69/100 M.N.), ambos montos antes de incluir el Impuesto al Valor Agregado.-----

**Partida 14. Nuevo León**, se adjudica al licitante **Pro Lim de Baja California, S.A.** El monto mínimo adjudicado es por la cantidad de **\$8'734,945.52** (Ocho millones setecientos treinta y cuatro mil novecientos cuarenta y cinco pesos 52/100 M.N.) y el monto máximo susceptible de ser ejercido es por la cantidad de **\$21'837,363.79** (Veintiún millones ochocientos treinta y siete mil trescientos sesenta y tres pesos 79/100 M.N.), ambos montos antes de incluir el Impuesto al Valor Agregado.-----

**Partida 18. Sinaloa**, se adjudica al licitante **Más Limpio, S.A. de C.V.** El monto mínimo adjudicado es por la cantidad de **\$15'796,347.93** (Quince millones setecientos noventa y seis mil trescientos cuarenta y siete pesos 93/100 M.N.) y el monto máximo susceptible de ser ejercido es por la



Acta de Fallo

Licitación Pública Nacional Electrónica Número LA-050GYR019-E175-2020

cantidad de \$39,490,869.83 (Treinta y nueve millones cuatrocientos noventa mil ochocientos sesenta y nueve pesos 83/100 M.N.), ambos montos antes de incluir el Impuesto al Valor Agregado.

Partida 19. Sonora, se adjudica al licitante Empresas La Esperanza, S.A. de C.V. El monto mínimo adjudicado es por la cantidad de \$13'989,220.34 (Trece millones novecientos ochenta y nueve mil doscientos veinte pesos 34/100 M.N.) y el monto máximo susceptible de ser ejercido es por la cantidad de \$34'973,050.86 (Treinta y cuatro millones novecientos setenta y tres mil cincuenta pesos 86/100 M.N.), ambos montos antes de incluir el Impuesto al Valor Agregado.

Partida 21. Tamaulipas, se adjudica al licitante Servicios Estrella Azul de Occidente, S.A. de C.V. El monto mínimo adjudicado es por la cantidad de \$2'014,655.17 (Dos millones catorce mil seiscientos cincuenta y cinco pesos 17/100 M.N.) y el monto máximo susceptible de ser ejercido es por la cantidad de \$5'036,637.93 (Cinco millones treinta y seis mil seiscientos treinta y siete pesos 93/100 M.N.), ambos montos antes de incluir el Impuesto al Valor Agregado.

Partida 22. Tlaxcala, se adjudica al licitante Servicios Estrella Azul de Occidente, S.A. de C.V. El monto mínimo adjudicado es por la cantidad de \$4'893,809.31 (Cuatro millones ochocientos noventa y tres mil ochocientos nueve pesos 31/100 M.N.) y el monto máximo susceptible de ser ejercido es por la cantidad de \$12'234,523.28 (Doce millones doscientos treinta y cuatro mil quinientos veintitrés pesos 28/100 M.N.), ambos montos antes de incluir el Impuesto al Valor Agregado.

Partida 23. Veracruz Norte, se adjudica al licitante Lavandería y Tintorería de la Península, S.A. de C.V. en participación conjunta con María Esther Barrios Cabrera El monto mínimo adjudicado es por la cantidad de \$201,262.41 (Doscientos unos mil doscientos sesenta y dos pesos 41/100 M.N.) y el monto máximo susceptible de ser ejercido es por la cantidad de \$503,156.03 (Quinientos tres mil ciento cincuenta y seis pesos 03/100 M.N.), ambos montos antes de incluir el Impuesto al Valor Agregado.

Partida 24. Veracruz Sur, se adjudica al licitante Lavandería y Tintorería de la Península, S.A. de C.V. en participación conjunta con María Esther Barrios Cabrera El monto mínimo adjudicado es por la cantidad de \$4'763,072.07 (Cuatro millones setecientos sesenta y tres mil setenta y dos pesos 07/100 M.N.) y el monto máximo susceptible de ser ejercido es por la cantidad de \$11'907,680.17 (Once millones novecientos siete mil seiscientos ochenta pesos 17/100 M.N.), ambos montos antes de incluir el Impuesto al Valor Agregado.

Partida 25. Yucatán, se adjudica al licitante Margon e Hijos, S.A. de C.V. El monto mínimo adjudicado es por la cantidad de \$2'322,960.34 (Dos millones trescientos veintidós mil novecientos sesenta pesos 34/100 M.N.) y el monto máximo susceptible de ser ejercido es por la cantidad de \$5'807,400.86 (Cinco millones ochocientos siete mil cuatrocientos pesos 86/100 M.N.), ambos montos antes de incluir el Impuesto al Valor Agregado.

Partida 26. Zacatecas, se adjudica al licitante Lescen, S.A. de C.V. El monto mínimo adjudicado es por la cantidad de \$3'886,660.34 (Tres millones ochocientos ochenta y seis mil seiscientos sesenta pesos 34/100 M.N.) y el monto máximo susceptible de ser ejercido es por la cantidad de

ANEXOS
DIVISION DE CONTRATOS



GOBIERNO DE  
MÉXICO



2020  
LEONA VICARIO

DIRECCIÓN DE ADMINISTRACIÓN  
Unidad de Adquisiciones e Infraestructura  
Coordinación de Adquisición de Bienes  
y Contratación de Servicios  
Coordinación Técnica de Adquisición  
de Bienes de Inversión y Activos  
División de Contratación de Activos y Logística

Acta de Fallo

Licitación Pública Nacional Electrónica Número LA-050GYR019-E175-2020

**\$9'716,650.86** (Nueve millones setecientos dieciséis mil seiscientos cincuenta pesos 86/100 M.N.), ambos montos antes de incluir el Impuesto al Valor Agregado.-----

**Partida 27. UMAE Hospital de Cardiología 34 Nuevo León**, se adjudica al licitante **Pro Lim de Baja California, S.A.** El monto mínimo adjudicado es por la cantidad de **\$2'023,055.86** (Dos millones veintitrés mil cincuenta y cinco pesos 86/100 M.N.) y el monto máximo susceptible de ser ejercido es por la cantidad de **\$5'057,639.66** (Cinco millones cincuenta y siete mil seiscientos treinta y nueve pesos 66/100 M.N.), ambos montos antes de incluir el Impuesto al Valor Agregado. -

**Partida 28. UMAE Hospital de Especialidades 2 Sonora**, se adjudica al licitante **Gucam Lavado Industrial, S.A. de C.V.** El monto mínimo adjudicado es por la cantidad de **\$3'624,767.93** (Tres millones seiscientos veinticuatro mil setecientos sesenta y siete pesos 93/100 M.N.) y el monto máximo susceptible de ser ejercido es por la cantidad de **\$9'061,919.83** (Nueve millones sesenta y un mil novecientos diecinueve pesos 83/100 M.N.), ambos montos antes de incluir el Impuesto al Valor Agregado.-----

**Partida 29. UMAE Hospital de Especialidades 14 Veracruz**, se adjudica al licitante **Lavandería y Tintorería de la Península, S.A. de C.V. en participación conjunta con María Esther Barrios Cabrera** El monto mínimo adjudicado es por la cantidad de **\$4'910,855.17** (Cuatro millones novecientos diez mil ochocientos cincuenta y cinco pesos 17/100 M.N.) y el monto máximo susceptible de ser ejercido es por la cantidad de **\$12'277,137.93** (Doce millones doscientos setenta y siete mil ciento treinta y siete pesos 93/100 M.N.), ambos montos antes de incluir el Impuesto al Valor Agregado.-----

**Partida 30. UMAE Hospital De Especialidades 1 Yucatán**, se adjudica al licitante **Margon e Hijos, S.A. de C.V.** El monto mínimo adjudicado es por la cantidad de **\$1'141,333.79** (Un millón ciento cuarenta y un mil trescientos treinta y tres pesos 79/100 M.N.) y el monto máximo susceptible de ser ejercido es por la cantidad de **\$2'853,334.48** (Dos millones ochocientos cincuenta y tres mil trescientos treinta y cuatro pesos 48/100 M.N.), ambos montos antes de incluir el Impuesto al Valor Agregado.-----

**Partida 31. UMAE Hospital de Trauma y Ortopedia Magdalena de las Salinas**, se adjudica al licitante **Lavandería de Hospitales y Sanatorios, S.A. de C.V.** El monto mínimo adjudicado es por la cantidad de **\$5'730,618.28** (Cinco millones setecientos treinta mil seiscientos dieciocho pesos 28/100 M.N.) y el monto máximo susceptible de ser ejercido es por la cantidad de **\$14'326,545.69** (Catorce millones trescientos veintiséis mil quinientos cuarenta y cinco pesos 69/100 M.N.), ambos montos antes de incluir el Impuesto al Valor Agregado.-----

**Partida 32. UMAE Hospital General la Raza**, se adjudica al licitante **Lavandería Los Volcanes, S.A. de C.V.** El monto mínimo adjudicado es por la cantidad de **\$5'624,585.52** (Cinco millones seiscientos veinticuatro mil quinientos ochenta y cinco pesos 52/100 M.N.) y el monto máximo susceptible de ser ejercido es por la cantidad de **\$14'061,463.79** (Catorce millones sesenta y un mil cuatrocientos sesenta y tres pesos 79/100 M.N.), ambos montos antes de incluir el Impuesto al Valor Agregado.-----

1 de 12



Acta de Fallo

Licitación Pública Nacional Electrónica Número LA-050GYR019-EI75-2020

Partida 33. UMAE Hospital de Especialidades La Raza, se adjudica al licitante Lavandería de Hospitales y Sanatorios, S.A. de C.V. El monto mínimo adjudicado es por la cantidad de \$6'095,529.31 (Seis millones noventa y cinco mil quinientos veintinueve pesos 31/100 M.N.) y el monto máximo susceptible de ser ejercido es por la cantidad de \$15'238,823.28 (Quince millones doscientos treinta y ocho mil ochocientos veintitrés pesos 28/100 M.N.), ambos montos antes de incluir el Impuesto al Valor Agregado.

De la consulta a la información publicada en el Sistema Electrónico de Información Pública Gubernamental denominado CompraNet, sobre proveedores y contratistas sancionados o con impedimento para presentar propuestas o celebrar contratos no se encontró al licitante adjudicado.

Es importante remarcar que para el ejercicio de los montos adjudicados se deberá guardar estricta relación con los precios unitarios ofertados por los licitantes ganadores en sus proposiciones económicas para cada partida del presente procedimiento, mismo que se anexan como parte integrante de la presente acta, considerando que de esta forma se aseguran las mejores condiciones disponibles en cuanto a precio, calidad, financiamiento, oportunidad y demás circunstancias pertinentes para el Instituto.

La vigencia del contrato y prestación del servicio, deberá ser a partir del 01 de enero y hasta el 31 de diciembre de 2021.

Con fundamento en lo establecido en el artículo 38 de la LAASSP se declaran desiertas las partidas: 6 Chiapas, 15 Oaxaca, 17 San Luis Potosí y 20 Tabasco debido a que ninguna las proposiciones presentadas cumplieron con los requisitos solicitados, asimismo las partidas 2 Baja California Sur, 3 Campeche, 8 Guanajuato, 13 Nayarit y 16 Quintana Roo se declaran desiertas debido a que no se recibieron proposiciones para las mismas.

De conformidad con lo señalado por el artículo 37 fracción V, de la LAASSP se informa al licitante ganador que, a través de la persona que cuente con las facultades para este efecto, deberá presentarse a firmar el contrato el 12 de enero de 2021 en la División de Contratos, de la Coordinación Técnica de Planeación y Contratos de este Instituto, en las oficinas ubicadas en la Calle de Durango No. 291, piso 10, Colonia Roma Norte, Demarcación Territorial Cuauhtémoc, Código Postal 06700, Ciudad de México en horas hábiles con un horario de 9:30 a 14:00 y de 16:00 a 18:00 horas, para ello es necesario que a partir del día hábil siguiente al de la emisión de este fallo, entregue la documentación requerida en el punto "3.4.- Acto de fallo y firma de contrato" de la convocatoria a la licitación que nos ocupa.

Asimismo, el licitante adjudicado deberá entregar en la División de Contratos en el domicilio referido en el párrafo anterior, a más tardar dentro de los 10 días naturales siguientes a la firma del contrato, la garantía de cumplimiento del contrato.

En cumplimiento a lo establecido por el artículo 37 fracción VI de la LAASSP, este fallo es emitido por el Ing. Vicente Callejas Serrano, Titular de la División de Contratación de Activos y Logística de la Coordinación de Adquisición de Bienes y Contratación de Servicios, asimismo se indican los responsables de la evaluación de las proposiciones:

ANEXOS
DIVISION DE CONTRATOS

[Handwritten signature]

[Handwritten signature]



Acta de Fallo

Licitación Pública Nacional Electrónica Número LA-050GYR019-E175-2020

Table with 2 columns: Evaluación and Servidor Público Responsable. Rows include technical and legal/economic evaluations with corresponding responsible officials.

Por tratarse de una licitación pública electrónica, para efectos de su notificación y en términos del último párrafo del artículo 37 Bis de la LAASSP, esta acta se difundirá a través de CompraNet en la dirección electrónica: https://compranet.hacienda.gob.mx al concluir este acto.

Cierre del Acta

No existiendo otro asunto que tratar, se da por terminado este acto, siendo las 18:00 horas, del día de su inicio, esta acta consta de 12 hojas, adjuntándose como parte integrante de la misma 25 hojas correspondientes al resultado de la Evaluación Técnica y su oficio de remisión, 27 hojas de las propuestas económicas de los Licitantes adjudicados, 5 (cinco) hojas de las pantallas de CompraNet del licitante Masrep Industrial, S.A. de C.V donde se aprecia que, los campos "Anexo Requerimiento técnico Firmado Digitalmente" y "Anexo Requerimiento Económico Firmado Digitalmente" se encuentran "Sin archivo adjunto" firmando para los efectos legales y de conformidad por los asistentes a este acto, quienes reciben copia de la misma.

Por el Instituto Mexicano del Seguro Social:

Table with 2 columns and 2 rows. Left column contains titles: 'Titular de la División de Contratación de Activos y Logística (Área Contratante)' and 'Representante del Órgano Interno de Control en el IMSS'. Right column contains signatures and names: 'Ing. Vicente Callejas Serrano' and 'Lic. Pedro Alberto Reynoso Morales'.

Fin del Acta



**INSTITUTO MEXICANO DEL SEGURO SOCIAL**  
DIRECCIÓN DE ADMINISTRACIÓN  
UNIDAD DE ADQUISICIONES E INFRAESTRUCTURA  
COORDINACIÓN DE ADQUISICIÓN DE BIENES Y  
CONTRATACIÓN DE SERVICIOS  
COORDINACIÓN TÉCNICA DE PLANEACIÓN Y CONTRATOS

**Contrato Número**  
**DC21S090**

### **ANEXO 3**

**“DOCUMENTO DE DESIGNACIÓN DE REPRESENTANTE COMÚN DE LOS ADMINISTRADORES DEL CONTRATO Y ADMINISTRADORES DE LOS CONTRATOS”**

EL PRESENTE ANEXO CONSTA DE **04** HOJAS INCLUYENDO ESTA CARÁTULA

**SIN TEXTO**

Oficio No. 09 52 84 14C0 / 9944

Ciudad de México, a 12 NOV 2020

**Ing. Dulce Gómez Botello**  
Titular de la División Servicios Complementarios  
Presente

Por este medio y de acuerdo a las facultades conferidas a esta Coordinación en el Manual de Organización de la Dirección de Administración y con fundamento en lo establecido en el numeral 4.24.6, 4.24.7 y 5.3.9 de las Políticas, Bases y Lineamientos en materia de Adquisición, Arrendamientos y Servicios de este Instituto, hago de su conocimiento que como Titular de la División de Servicios Complementarios ha sido designado como Representante de los Administradores y Área Técnica en el procedimiento de "Servicio de recolección, transporte externo, lavado, planchado, doblado, emplayado o empaquetado y entrega de ropa limpia hospitalaria propiedad del IMSS en OOAD y UMAE para el ejercicio fiscal 2021", a fin de que responda los cuestionamientos y aspectos técnicos que los licitantes formulen y asista al servidor público que presida la junta de aclaraciones del citado procedimiento, por lo que se le exhorta, a que cumpla con las atribuciones y obligaciones inherentes a dicha designación, con base en los principios de Honradez, Eficacia y Eficiencia que rigen nuestra Institución en beneficio de los derechohabientes.

Lo anterior, con fundamento en lo dispuesto por los artículos 1, 2 fracción V, 3 fracción II inciso a), 4, 5 y 6 del Reglamento Interior del Instituto Mexicano del Seguro Social; así como numeral 7.1.1.1 del Manual de Organización de la Dirección de Administración.

Sin otro particular, aprovecho la ocasión para enviarle un cordial saludo.

Atentamente



**Arq. Bernardo Penagos Santiago**  
Titular de la Coordinación Técnica

Con copia para:

- Lic. Humberto Pedrero Moreno.- Titular de la Dirección de Administración.- Para su conocimiento (\*)
- C.P. Eduardo Thomas Ulloa.- Titular de la Unidad de Administración.- Para su conocimiento (\*)
- Mtro. A. Anuar Rubio Moreno.- Titular de la Coordinación de Conservación y Servicios Generales.- Para su conocimiento (\*)

(\*) Copia entregada por Sistema Institucional de Control de Gestión de Correspondencia.

BPS/DCB/MLTM

ANEXOS  
DIVISION DE CONTRATOS

**SIN TEXTO**



GOBIERNO DE  
**MÉXICO**



DIRECCIÓN DE ADMINISTRACIÓN  
Unidad de Adquisiciones e Infraestructura  
Coordinación de Adquisición de Bienes  
y Contratación de Servicios  
Coordinación Técnica de Adquisición  
de Bienes de Inversión y Activos  
División de Contratación de Activos y Logística



Anexo 2

## ADMINISTRADORES DE LOS CONTRATOS

LA-050GYR019-E175-2020

**"SERVICIO DE RECOLECCIÓN, TRANSPORTE EXTERNO, LAVADO, PLANCHADO, DOBLADO, EMPLOYADO O EMPAQUETADO Y ENTREGA DE ROPA HOSPITALARIA PROPIEDAD DEL IMSS EN OOAD Y UMAE PARA EL EJERCICIO FISCAL 2021".**

Nº	OOAD / UMAE	NOMBRE COMPLETO	CARGO
	BAJA CALIFORNIA	ING. ABELARDO PÉREZ DE LEÓN	ENC. DEPTO. DE CONSERVACIÓN Y SERVICIOS GENERALES
	BAJA CALIFORNIA SUR	ING. RAMIRO ESPINOZA GORDILLO	JEFE DEL DEPTO. DE CONSERVACIÓN Y SERVICIOS GENERALES
	CAMPECHE	LIC. JOSÉ LUIS CÓRDOVA CARRILLO	ENC. DEL DEPARTAMENTO DE CONSERVACIÓN Y SERVICIOS GENERALES
	COAHUILA	C. P. CÉSAR SALAS GUERRERO	TITULAR DEL DEPARTAMENTO DE CONSERVACIÓN Y SERVICIOS GENERALES
	COLIMA	LIC. GONZALO ROJO GARCÍA	ENC. DE LA JEFATURA DE SERVICIOS ADMINISTRATIVOS
	CHIAPAS	ING. RAMÓN DE JÉSUS SANTOS DÍAZ	TITULAR DEL DEPARTAMENTO DE CONSERVACIÓN Y SERVICIOS GENERALES
	DURANGO	ING. ARTURO RODRÍGUEZ HAM	ENC. DE LA JEFATURA DE SERVICIOS ADMINISTRATIVOS
	GUANAJUATO	LIC. URIEL ALEJANDRO JONATHAN RAMOS ROMERO	TITULAR DE LA OFICINA DE SERVICIOS COMPLEMENTARIOS
	HIDALGO	ING. HUGO OCTAVIO REYES VIZUETO	ENC. DEL DEPARTAMENTO DE CONSERVACIÓN Y SERVICIOS GENERALES
	JALISCO	LIC. JORGE ANTONIO GARCÍA GUIZAR	JEFE DEL DEPTO. DE CONSERVACIÓN Y SERVICIOS GENERALES
	MICHOACÁN	ARQ. ESTEBAN AGUILAR PALAFOX	ENC. DEL DEPARTAMENTO DE CONSERVACIÓN Y SERVICIOS GENERALES

ANEXOS  
DIVISION DE CONTRATOS



**GOBIERNO DE  
MÉXICO**



**DIRECCIÓN DE ADMINISTRACIÓN**  
Unidad de Adquisiciones e Infraestructura  
Coordinación de Adquisición de Bienes  
y Contratación de Servicios  
Coordinación Técnica de Adquisición  
de Bienes de Inversión y Activos  
División de Contratación de Activos y Logística



MORELOS	ING. MIGUEL MIER SÁNCHEZ	JEFE DE SERVICIOS ADMINISTRATIVOS
NAYARIT	ING. LUIS MANUEL MARTÍNEZ ESPERICUETA	ENC. DEPTO. DE CONSERVACIÓN Y SERVICIOS GENERALES
NUEVO LEÓN	ARQ. FRANCISCO ANTONIO DE LEÓN ESTRUCH	JEFE DEL DEPTO. DE CONSERVACIÓN Y SERVICIOS GENERALES
OAXACA	L.C.P. YOLANDA MATILDE LÓPEZ PÉREZ	ENC. DEL DEPARTAMENTO DE CONSERVACIÓN Y SERVICIOS GENERALES
QUINTANA ROO	LIC. BÁRBARA XÓCHHITL LÓPEZ CASTILLO	TITULAR DE LA JEFATURA DE SERVICIOS ADMINISTRATIVOS
SAN LUIS POTOSÍ	ING. JOSÉ LUIS DE LEÓN CORONADO	ENC. DEPTO. DE CONSERVACIÓN Y SERVICIOS GENERALES
SINALOA	ING. JESÚS ROSARIO MEDINA ANGULO	DEPTO. DE CONSERVACIÓN Y SERVICIOS GENERALES
SONORA	ING. DRYSDER RASCÓN RODRÍGUEZ	ENC. DEL DEPARTAMENTO DE CONSERVACIÓN Y SERVICIOS GENERALES
TABASCO	ING. PEDRO SÁNCHEZ ASENCIO	ENC. DE LA JEFATURA DE SERVICIOS ADMINISTRATIVOS
TAMAULIPAS	ING. SERGIO VELÁZQUEZ QUINTERO	ENC. DEL DEPARTAMENTO DE CONSERVACIÓN Y SERVICIOS GENERALES
TLAXCALA	ARQ. YUVID ESPINOSA REYES	ENC. DEL DEPARTAMENTO DE CONSERVACIÓN Y SERVICIOS GENERALES
VERACRUZ NORTE	ING. ALFONSO GUTIÉRREZ TREJO	ENC. DEL DEPARTAMENTO DE CONSERVACIÓN Y SERVICIOS GENERALES
VERACRUZ SUR	MTRO. MAURICIO CRUZ MARTÍNEZ	ENC. DE LA JEFATURA DE SERVICIOS ADMINISTRATIVOS
YUCATAN	C.P. EDEL ÁVILA AGUILAR	TITULAR DE LA JEFATURA DE SERVICIOS ADMINISTRATIVOS
ZACATECAS	ING. JAIME RENÉ ALVARADO SANDOVAL	JEFE DE SERVICIOS ADMINISTRATIVOS
UMAE HOSPITAL DE CARDIOLOGÍA 34 NUEVO LEÓN	ING. VICTOR SILVA MENA	JEFE DEL DEPTO. DE CONSERVACIÓN Y SERVICIOS GENERALES
UMAE HOSPITAL DE ESPECIALIDADES 2 SONORA	ING. ROBERTO IVÁN IBARRA TERRAZAS	JEFE DEL DEPARTAMENTO DE CONSERVACIÓN Y SERVICIOS GENERALES



**GOBIERNO DE  
MÉXICO**



**DIRECCIÓN DE ADMINISTRACIÓN**  
Unidad de Adquisiciones e Infraestructura  
Coordinación de Adquisición de Bienes  
y Contratación de Servicios  
Coordinación Técnica de Adquisición  
de Bienes de Inversión y Activos  
División de Contratación de Activos y Logística



UMAE HOSPITAL DE ESPECIALIDADES 14 VERACRUZ	ING. CARLOS EDUARDO LIAHUT ATZIN	JEFE DEL DEPARTAMENTO DE CONSERVACIÓN Y SERVICIOS GENERALES
UMAE HOSPITAL DE ESPECIALIDADES 1 YUCATÁN	MTRO. JOSÉ ÁNGEL RAMÍREZ SOLÍS	DIRECTOR ADMINISTRATIVO DE LA UMAE
UMAE HOSPITAL DE TRAUMA Y ORTOPEDIA MAGDALENA DE LA SALINAS	ARQ. ADRIÁN BENITO SALINAS PÉREZ	JEFE DEL DEPARTAMENTO DE CONSERVACIÓN Y SERVICIOS GENERALES DE LA UMAE
UMAE HOSPITAL GENERAL LA RAZA	ING. MAURICIO TENORIO LEÓN	JEFE DEL DEPARTAMENTO DE CONSERVACIÓN Y SERVICIOS GENERALES DE LA UMAE
	LIC. OSBALDO MATA JUÁREZ	JEFE DE LA OFICINA DE SERVICIOS GENERALES DE LA UMAE
UMAE HOSPITAL DE ESPECIALIDADES LA RAZA	ING. NOÉ MURILLO YÁÑEZ	JEFE DEL DEPARTAMENTO DE CONSERVACIÓN Y SERVICIOS GENERALES

**ANEXOS  
DIVISION DE CONTRATOS**

**SIN TEXTO**

2015/10/10 10:10:10



**INSTITUTO MEXICANO DEL SEGURO SOCIAL**  
DIRECCIÓN DE ADMINISTRACIÓN  
UNIDAD DE ADQUISICIONES E INFRAESTRUCTURA  
COORDINACIÓN DE ADQUISICIÓN DE BIENES Y  
CONTRATACIÓN DE SERVICIOS  
COORDINACIÓN TÉCNICA DE PLANEACIÓN Y CONTRATOS

Contrato Número  
DC21S090

## **ANEXO 4**

### **“CONVENIO DE PARTICIPACIÓN CONJUNTA”**

EL PRESENTE ANEXO CONSTA DE **07** HOJAS INCLUYENDO ESTA CARÁTULA

**SIN TEXTO**

2014-10-10 10:10:10

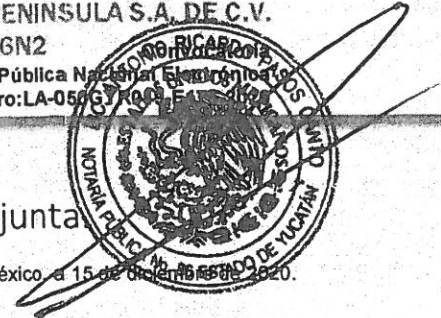

Anexo 15.- Modelo de convenio de proposición conjunta

Ciudad de México a 15 de Diciembre del 2020.

MODELO DE CONVENIO DE PROPOSICIÓN CONJUNTA

SE CANCELAN DATOS PERSONALES DE PERSONA(S) FÍSICA(S) IDENTIFICABLE(S) TALES COMO: RFC, DOMICILIO, POR CONSIDERARSE INFORMACIÓN CUYA DIFUSIÓN PUEDE AFECTAR A LA ESFERA PRIVADA DE LA MISMA DE CONFORMIDAD CON LO ESTABLECIDO EN LOS ARTÍCULOS 113 FRACCIÓN I Y 118 DE LA LEY FEDERAL DE TRANSPARENCIA Y ACCESO A LA INFORMACIÓN PÚBLICA. D.O.F. 09-mayo-2016

CONVENIO DE PROPOSICIÓN CONJUNTA, ÚNICA Y EXCLUSIVAMENTE PARA LAS PARTIDAS 23,24 Y 29, DERIVADAS DE LA LICITACIÓN LA-050GYR019-E175-2020, QUE CELEBRAN POR UNA PARTE MARIA ESTHER BARRIOS CABRERA, REPRESENTADA POR RAUL MOZOS TALAVERA EN SU CARÁCTER DE REPRESENTANTE LEGAL, A QUIEN EN LO SUCESIVO SE LE DENOMINARÁ "EL PARTICIPANTE A", Y POR OTRA LAVANDERIA Y TINTORERIA DE LA PENINSULA S.A. DE C.V., REPRESENTADA POR GERARDO ISRAEL CENTENO SANCHEZ, EN SU CARÁCTER DE REPRESENTANTE LEGAL Y APODERADO GENERAL, A QUIEN EN LO SUCESIVO SE LE DENOMINARÁ "EL PARTICIPANTE B", Y CUANDO SE HAGA REFERENCIA A LOS QUE INTERVIENEN SE DENOMINARÁN "LAS PARTES", AL TENOR DE LAS SIGUIENTES DECLARACIONES Y CLÁUSULAS:

1.1 "EL PARTICIPANTE A", DECLARA QUE:

1.1.1 ES UNA PERSONA FÍSICA NACIDA EN MEXICO CON REGISTRO FEDERAL DE CONTRIBUYENTES [REDACTED]

1.1.2 TIENE LOS SIGUIENTES REGISTROS OFICIALES: REGISTRO FEDERAL DE CONTRIBUYENTES NÚMERO [REDACTED] Y REGISTRO PATRONAL ANTE EL INSTITUTO MEXICANO DEL SEGURO SOCIAL NÚMERO [REDACTED]

1.1.3 SU REPRESENTANTE LEGAL CON EL CARÁCTER YA MENCIONADO, CUENTA CON LAS FACULTADES NECESARIAS PARA SUSCRIBIR EL PRESENTE CONVENIO, DE CONFORMIDAD CON EL CONTENIDO DEL TESTIMONIO DE LA ESCRITURA PÚBLICA NÚMERO 201 DE FECHA 8 DE NOVIEMBRE DE 2011 OTORGADA ANTE LA FE DEL LIC. JORGE TUBURCIO DOMINGUEZ NOTARIO PÚBLICO NÚMERO 38, DE LA DECIMOSEPTIMA DEMARCACION NOTARIAL DEL ESTADO DE VERACRUZ IGNACIO DE LA LLAVE, CON ADSCRIPCION EN EL MUNICIPIO DE BOCA DEL RIO. MANIFESTANDO "BAJO PROTESTA DE DECIR VERDAD", QUE DICHAS FACULTADES NO LE HAN SIDO REVOCADAS, NI LIMITADAS O MODIFICADAS EN FORMA ALGUNA, A LA FECHA EN QUE SE SUSCRIBE EL PRESENTE INSTRUMENTO JURÍDICO.

EL DOMICILIO DEL REPRESENTANTE LEGAL ES EL UBICADO [REDACTED]

1.1.4 SU OBJETO SOCIAL, ENTRE OTROS CORRESPONDE A: LAVANDERIAS Y TINTORERIAS; POR LO QUE CUENTA CON LOS RECURSOS FINANCIEROS, TÉCNICOS, ADMINISTRATIVOS Y HUMANOS PARA OBLIGARSE, EN LOS TÉRMINOS Y CONDICIONES QUE SE ESTIPULAN EN EL PRESENTE CONVENIO.

1.1.5 SEÑALA COMO DOMICILIO LEGAL PARA TODOS LOS EFECTOS QUE DERIVEN DEL PRESENTE CONVENIO, EL UBICADO EN: JIMÉNEZ NORTE NO. 41, COL. VIRGLIO URIBE. C.P. 91890 VERACRUZ, VER.

2.1 "EL PARTICIPANTE B", DECLARA QUE:

2.1.1 ES UNA SOCIEDAD LEGALMENTE CONSTITUIDA, DE CONFORMIDAD CON LAS LEYES DE LOS ESTADOS UNIDOS MEXICANOS, SEGÚN CONSTA EN EL TESTIMONIO (POLIZA) DE LA ESCRITURA PÚBLICA NÚMERO 171, DE FECHA 30-04-2013 PASADA ANTE LA FE DEL LIC. ANTONIO RICARDO PASOS CANTO NOTARIO (CORREDOR) PÚBLICO NÚMERO 86, DEL PUERTO DE PROGRESO, YUCATAN E INSCRITA EN EL REGISTRO PÚBLICO DE LA PROPIEDAD Y DEL COMERCIO, EN EL FOLIO MERCANTIL 55607\*1 DE FECHA 5-11-2013.

SE CANCELA INFORMACIÓN CONFIDENCIAL TAL COMO: REGISTRO PATRONAL, POR CONSIDERARSE QUE ES INHERENTE AL PATRIMONIO DE LA PERSONA MORAL, DE CONFORMIDAD CON LO ESTABLECIDO EN LOS ARTÍCULOS 113 FRACCIÓN III Y 118 DE LA LEY FEDERAL DE TRANSPARENCIA Y ACCESO A LA INFORMACIÓN PÚBLICA. D.O.F. 09-mayo-2016

ANEXOS  
DIVISION DE CONTRATOS

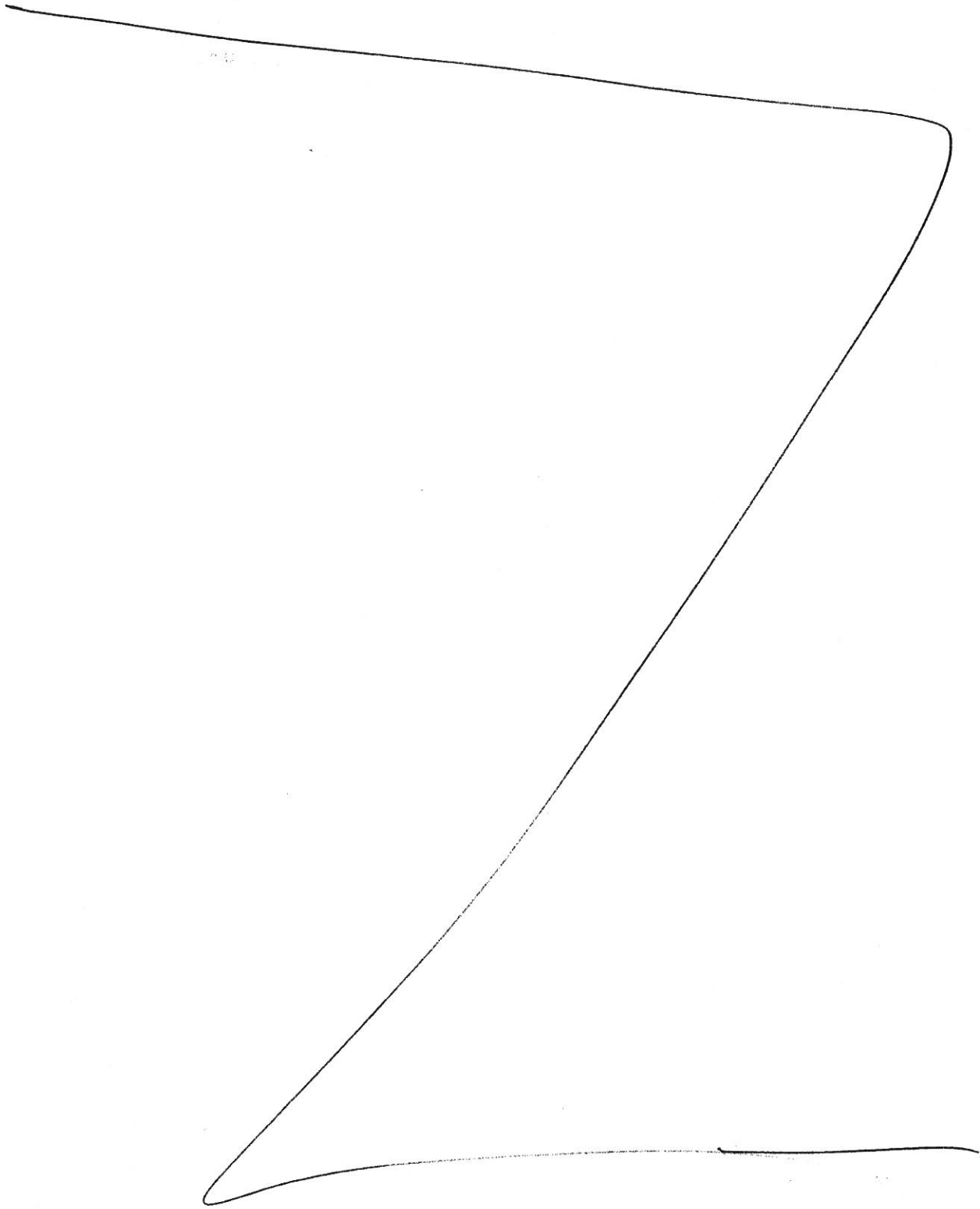



SE CANCELA INFORMACIÓN CONFIDENCIAL TAL COMO: REGISTRO PATRONAL, POR CONSIDERARSE QUE ES INHERENTE AL PATRIMONIO DE LA PERSONA MORAL, DE CONFORMIDAD CON LO ESTABLECIDO EN LOS ARTÍCULOS 113 FRACCIÓN III Y 118 DE LA LEY FEDERAL DE TRANSPARENCIA Y ACCESO A LA INFORMACIÓN PÚBLICA. D.O.F. 09-mayo-2016

EL ACTA CONSTITUTIVA DE LA SOCIEDAD SI HA TENIDO REFORMAS Y MODIFICACIONES

Reformas al acta constitutiva:

- Acta 213: 13 AGOSTO 2018, VENTA DE ACCIONES Y NOMBRAMIENTOS DE NUEVOS PODERES.
- 215: 14 AGOSTO 2018, DESIGNACIÓN DE PODER.
- 281: 12 OCTUBRE 2018, VENTA DE ACCIONES Y NOMBRAMIENTOS DE NUEVOS PODERES.
- 306: 30 OCTUBRE 2018, CORRECCIÓN A CONTENIDO DE ACTA CONSTITUTIVA.
- 256: 28 SEPTIEMBRE 2020, ENAJENACIÓN DE ACCIONES.

LOS NOMBRES DE SUS SOCIOS SON:

GERARDO ISRAEL CENTENO SANCHEZ CON REGISTRO FEDERAL DE CONTRIBUYENTES

SE CANCELAN DATOS PERSONALES DE PERSONA(S) FÍSICA(S) IDENTIFICABLE(S) TALES COMO: NOMBRE DE SOCIOS, RFC Y DOMICILIO, POR CONSIDERARSE INFORMACIÓN CUYA DIFUSIÓN PUEDE AFECTAR A LA ESFERA PRIVADA DE LA MISMA DE CONFORMIDAD CON LO ESTABLECIDO EN LOS ARTÍCULOS 113 FRACCIÓN I Y 118 DE LA LEY FEDERAL DE TRANSPARENCIA Y ACCESO A LA INFORMACIÓN PÚBLICA. D.O.F. 09-mayo-2016

2.1.2 TIENE LOS SIGUIENTES REGISTROS OFICIALES: REGISTRO FEDERAL DE CONTRIBUYENTES NÚMERO LTD1304306N2 Y REGISTRO PATRONAL ANTE EL INSTITUTO MEXICANO DEL SEGURO SOCIAL NÚMERO

2.1.3 SU REPRESENTANTE LEGAL CON EL CARÁCTER YA MENCIONADO, CUENTA CON LAS FACULTADES NECESARIAS PARA SUSCRIBIR EL PRESENTE CONVENIO, DE CONFORMIDAD CON EL CONTENIDO DEL TESTIMONIO DE LA ESCRITURA PÚBLICA NÚMERO 171 DE FECHA 30-04-2013 PASADA ANTE LA FE DEL LIC. ANTONIO RICARDO PASOS CANTO NOTARIO PÚBLICO NÚMERO 86, DEL PUERTO DE PROGRESO, YUCATAN E INSCRITA EN EL REGISTRO PÚBLICO DE LA PROPIEDAD Y DE COMERCIO, EN EL FOLIO MERCANTIL NÚMERO 55607\*1 DE FECHA 5-11-2013. MANIFESTANDO "BAJO PROTESTA DE DECIR VERDAD", QUE DICHAS FACULTADES NO LE HAN SIDO REVOCADAS, NI LIMITADAS O MODIFICADAS EN FORMA ALGUNA; A LA FECHA EN QUE SE SUSCRIBE EL PRESENTE INSTRUMENTO JURÍDICO.

EL DOMICILIO DEL REPRESENTANTE LEGAL ES EL UBICADO EN

2.1.4 SU OBJETO SOCIAL, ENTRE OTROS CORRESPONDE A: LAVANDERÍA Y TINTORERIA POR LO QUE CUENTA CON LOS RECURSOS FINANCIEROS, TÉCNICOS, ADMINISTRATIVOS Y HUMANOS PARA OBLIGARSE, EN LOS TÉRMINOS Y CONDICIONES QUE SE ESTIPULAN EN EL PRESENTE CONVENIO.

2.1.5 SEÑALA COMO DOMICILIO LEGAL PARA TODOS LOS EFECTOS QUE DERIVEN DEL PRESENTE CONVENIO, EL UBICADO EN: CALLE 7 NUM.- 97B X 6 Y 8 COL FELIPE CARRILLO PUERTO.

"El Participante A" PERSONA FÍSICA: MARIA ESTHER BARRIOS CABRERA REPRESENTADA POR RAUL MOZOS TALAVERA

"El Participante B" PERSONA MORAL; LAVANDERIA Y TINTORERIA DE LA PENINSULA S.A. de C.V. REPRESENTADA POR GERARDO ISRAEL CENTENO SANCHEZ

3.1 "LAS PARTES" DECLARAN QUE:

3.1.1 CONOCEN LOS REQUISITOS Y CONDICIONES ESTIPULADAS EN LA EN LA CONVOCATORIA A LA LICITACIÓN PÚBLICA NACIONAL LA-050GR019-E175-2020

3.1.2 MANIFIESTAN SU CONFORMIDAD EN FORMALIZAR EL PRESENTE CONVENIO, CON EL OBJETO DE PARTICIPAR CONJUNTAMENTE EN LA LICITACIÓN, PRESENTANDO PROPUESTA TÉCNICA Y ECONÓMICA, CUMPLIENDO CON LO ESTABLECIDO EN LA CONVOCATORIA DE LA LICITACIÓN Y CON LO DISPUESTO EN LOS ARTÍCULOS 34, DE LA LEY DE ADQUISICIONES, ARRENDAMIENTOS Y SERVICIOS DEL SECTOR PÚBLICO Y 44 DE SU REGLAMENTO.

ANEXOS  
DIVISION DE CONTRATOS

Faint, illegible text at the top left of the page.

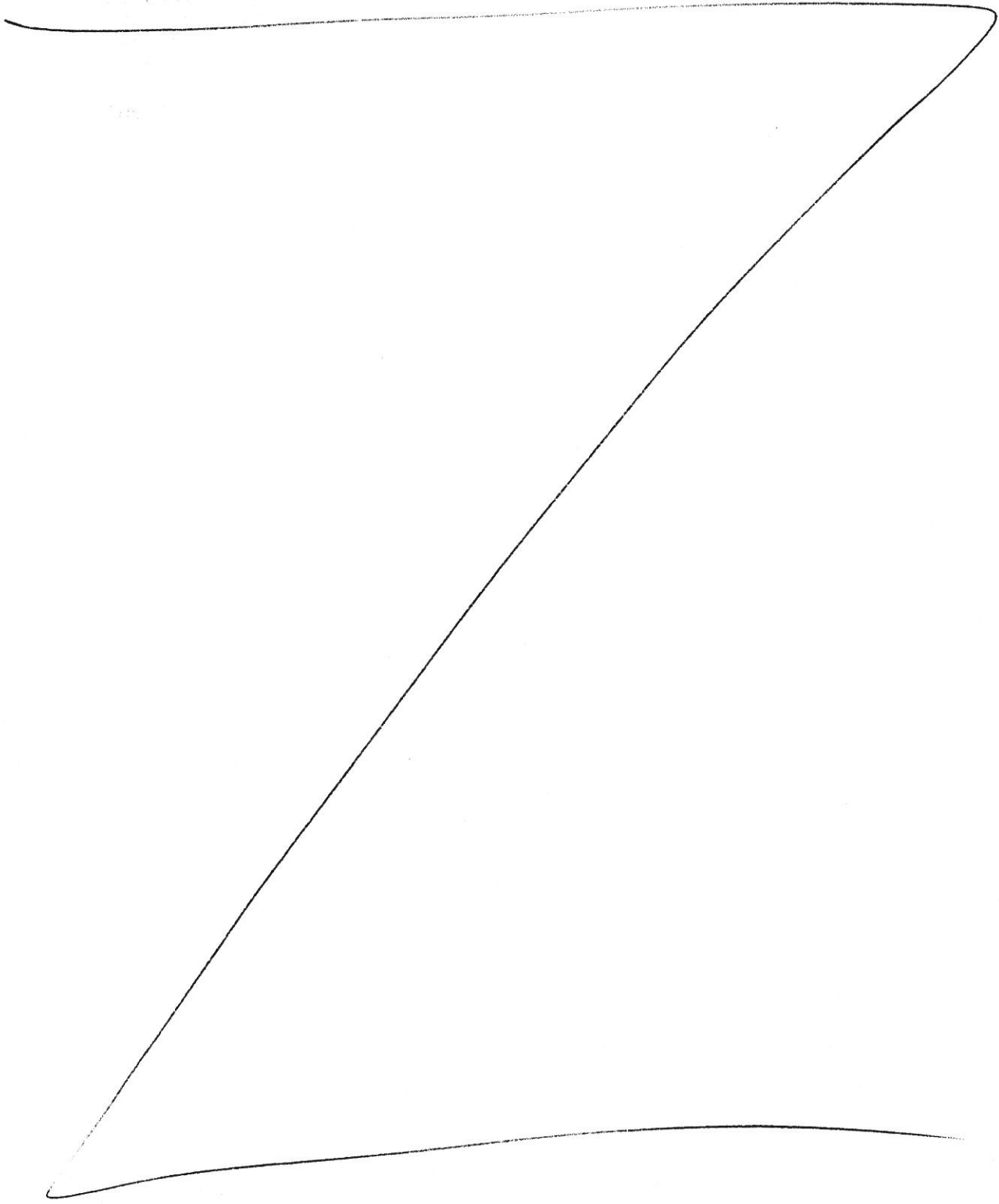

Faint, illegible text at the bottom left of the page.



EXPUESTO LO ANTERIOR, LAS PARTES OTORGAN LAS SIGUIENTES:

CLÁUSULAS

PRIMERA.- OBJETO.- "PROPOSICIÓN CONJUNTA".

"LAS PARTES" CONVIENEN, EN CONJUNTAR SUS RECURSOS TÉCNICOS, LEGALES, ADMINISTRATIVOS, ECONÓMICOS Y FINANCIEROS PARA PRESENTAR PROPUESTA TÉCNICA Y ECONÓMICA, PARA LA LICITACIÓN PÚBLICA NACIONAL NÚMERO LA-050GYR019-E175-2020 Y EN CASO DE SER ADJUDICATARIO DEL CONTRATO, SE OBLIGAN A OTORGAR EL SERVICIO CONTRATADO OBJETO DEL CONVENIO, CON LA PARTICIPACIÓN SIGUIENTE:

PARTICIPANTE "A": SE COMPROMETE A PROPORCIONAR LOS RECURSOS TÉCNICOS Y A DAR SEGUIMIENTO A LO QUE IMPLICA LAVADO, PLANCHADO, DOBLADO, EMPAQUETADO Y TRASLADO DE REGRESO A LA UNIDAD QUE REQUIERA EL SERVICIO.

PARTICIPANTE "B": SE COMPROMETE A LOS RECURSOS ADMINISTRATIVOS Y APORTAR EXPERIENCIA, PERSONAL Y EQUIPO DE SER NECESARIO, ASI COMO DAR SEGUIMIENTO A LO QUE IMPLICA CREDITO, COBRANZA Y FUNCIONES ADMINISTRATIVAS Y RESPALDAR COMPLETAMENTE AL PARTICIPANTE "A" AL MOMENTO DE OFERTAR EL SERVICIO EFECTO DE ESTA ADJUDICACION.

SEGUNDA. - REPRESENTANTE COMÚN Y OBLIGADO SOLIDARIO.

"LAS PARTES" ACEPTAN EXPRESAMENTE EN DESIGNAR COMO REPRESENTANTE COMÚN AL SR. GERARDO ISRAEL CENTENO SANCHEZ, A TRAVÉS DEL PRESENTE INSTRUMENTO, OTORGÁNDOLE PODER AMPLIO Y SUFICIENTE, PARA ATENDER TODO LO RELACIONADO CON LAS PROPUESTAS TÉCNICA Y ECONÓMICA EN EL PROCEDIMIENTO DE LICITACIÓN, ASÍ COMO PARA SUSCRIBIR DICHAS PROPUESTAS.

ASIMISMO, CONVIENEN ENTRE SI EN CONSTITUIRSE EN FORMA CONJUNTA Y SOLIDARIA PARA COMPROMETERSE POR CUALQUIER RESPONSABILIDAD DERIVADA DEL CUMPLIMIENTO DE LAS OBLIGACIONES ESTABLECIDAS EN EL PRESENTE CONVENIO, CON RELACIÓN AL CONTRATO QUE SUS REPRESENTANTES LEGALES FIRMEN CON EL INSTITUTO MEXICANO DEL SEGURO SOCIAL (IMSS), DERIVADO DEL PROCEDIMIENTO DE CONTRATACIÓN LICITACIÓN PÚBLICA NACIONAL NÚMERO LA-050GYR019-E175-2020, ACEPTANDO EXPRESAMENTE EN RESPONDER ANTE EL IMSS POR LAS PROPUESTAS QUE SE PRESENTEN Y, EN SU CASO, DE LAS OBLIGACIONES QUE DERIVEN DE LA ADJUDICACIÓN DEL CONTRATO RESPECTIVO.

TERCERA.- DEL COBRO DE LAS FACTURAS.

"LAS PARTES" CONVIENEN EXPRESAMENTE, QUE "EL PARTICIPANTE B", PARA EFECTUAR EL COBRO DE LAS FACTURAS RELATIVAS AL SERVICIO QUE SE PROPORCIONE AL IMSS, CON MOTIVO DEL CONTRATO QUE SE DERIVE DE LA LICITACIÓN PÚBLICA NACIONAL NÚMERO LA-050GYR019-E175-2020.

CUARTA.- VIGENCIA.

"LAS PARTES" CONVIENEN, EN QUE LA VIGENCIA DEL PRESENTE CONVENIO SERÁ EL DEL PERÍODO DURANTE EL CUAL SE DESARROLLE EL PROCEDIMIENTO DE LA LICITACIÓN PÚBLICA NACIONAL NÚMERO LA-050GYR019-E175-2020, INCLUYENDO, EN SU CASO, DE RESULTAR ADJUDICADOS DEL CONTRATO, EL PLAZO QUE SE ESTIPULE EN ÉSTE Y EL QUE PUDIERA RESULTAR DE CONVENIOS DE MODIFICACIÓN.

QUINTA.- OBLIGACIONES.

"LAS PARTES" CONVIENEN EN QUE EN EL SUPUESTO DE QUE CUALQUIERA DE ELLAS QUE SE DECLARE EN QUIEBRA O EN SUSPENSIÓN DE PAGOS, NO LAS LIBERA DE CUMPLIR CON SUS OBLIGACIONES, POR LO QUE CUALQUIERA DE ELLAS QUE SUBSISTA, ACEPTA Y SE OBLIGA EXPRESAMENTE A RESPONDER SOLIDARIAMENTE DE LAS OBLIGACIONES CONTRACTUALES A QUE HUBIERE LUGAR.

ANEXO  
DIVISION DE CONTRATOS

Faint, illegible text at the top left of the page, possibly bleed-through from the reverse side.

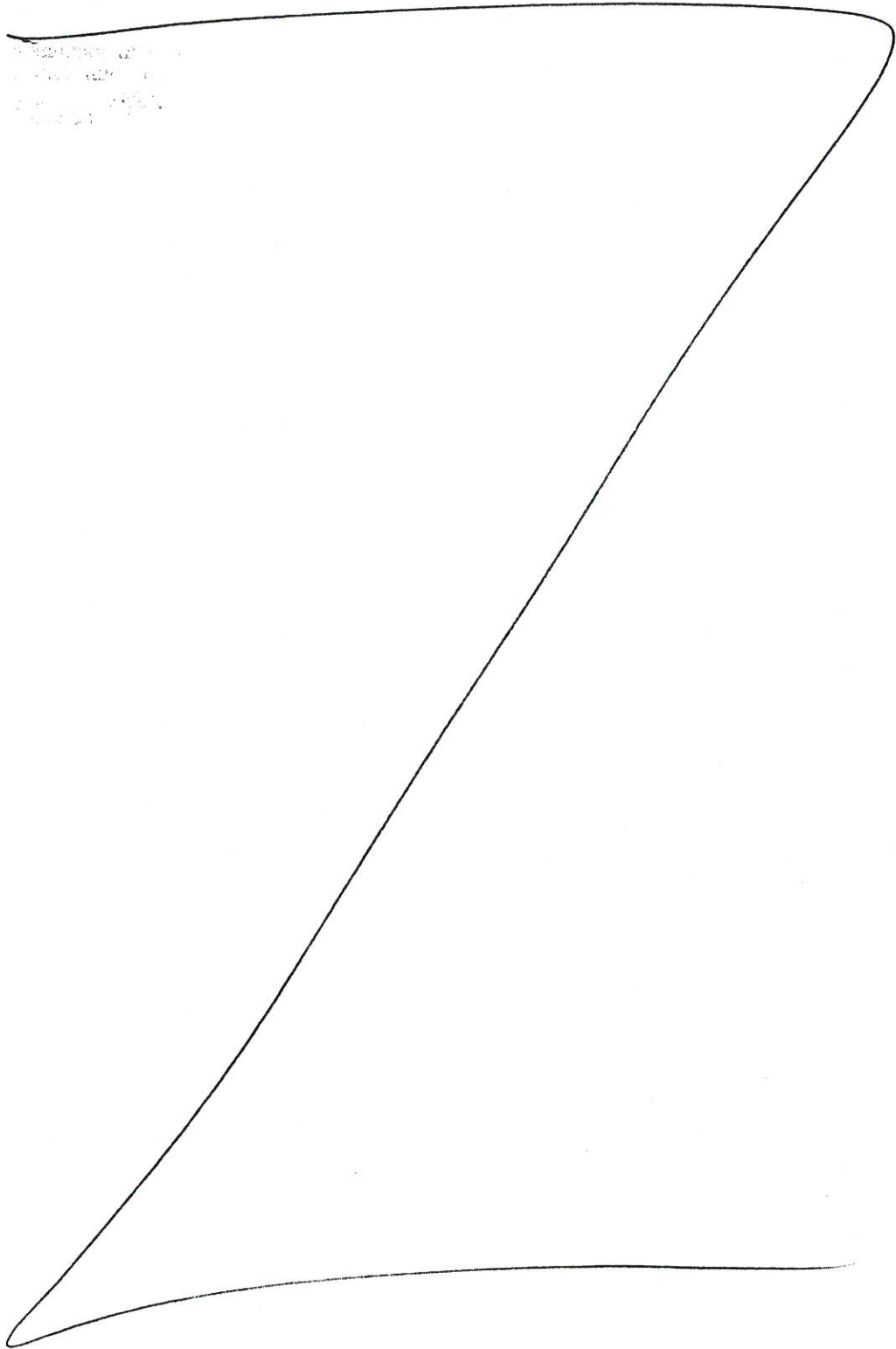

Faint, illegible text at the bottom left of the page, possibly bleed-through from the reverse side.



LAVANDERIA PENINSULAR  
Lavandería Industrial

LAVANDERIA Y TINTORERIA DE LA PENINSULA S.A. DE C.V.  
R.F.C. LTD1304306N2

Licitación Pública Nacional Electrónica  
Número: LA-050GYR019-E173020



"LAS PARTES" ACEPTAN Y SE OBLIGAN A PROTOCOLIZAR ANTE NOTARIO PÚBLICO CONVENIO, EN CASO DE RESULTAR ADJUDICADOS DEL CONTRATO QUE SE DERIVA DE ESTE EMITIDO EN LA LICITACIÓN PÚBLICA NACIONAL NÚMERO LA-050GYR019-E173020 EN LA QUE PARTICIPAN Y, QUE EL PRESENTE INSTRUMENTO, DEBIDAMENTE PROTOCOLIZADO, FORMARA PARTE INTEGRANTE DEL CONTRATO QUE SUSCRIBAN LOS REPRESENTANTES LEGALES DE CADA INTEGRANTE Y EL IMSS.

LEÍDO QUE FUE EL PRESENTE CONVENIO POR "LAS PARTES" Y ENTERADOS DE SU ALCANCE Y EFECTOS LEGALES, ACEPTANDO QUE NO EXISTIÓ ERROR, DOLO, VIOLENCIA O MALA FE, LO RATIFICAN Y FIRMAN, DE CONFORMIDAD EN LA CIUDAD MÉRIDA, YUCATÁN, EL DÍA 15 DE DICIEMBRE DEL 2020.

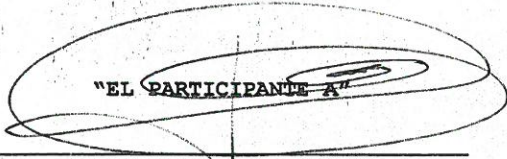

"EL PARTICIPANTE A"

RAUL MOZOS TALAVERA  
REPRESENTANTE LEGAL



"EL PARTICIPANTE B"

GERARDO ISRAEL CENTENO  
SANCHEZ  
REPRESENTANTE LEGAL Y  
APODERADO GENERAL

ANEXOS  
DIVISION DE CONTRATOS

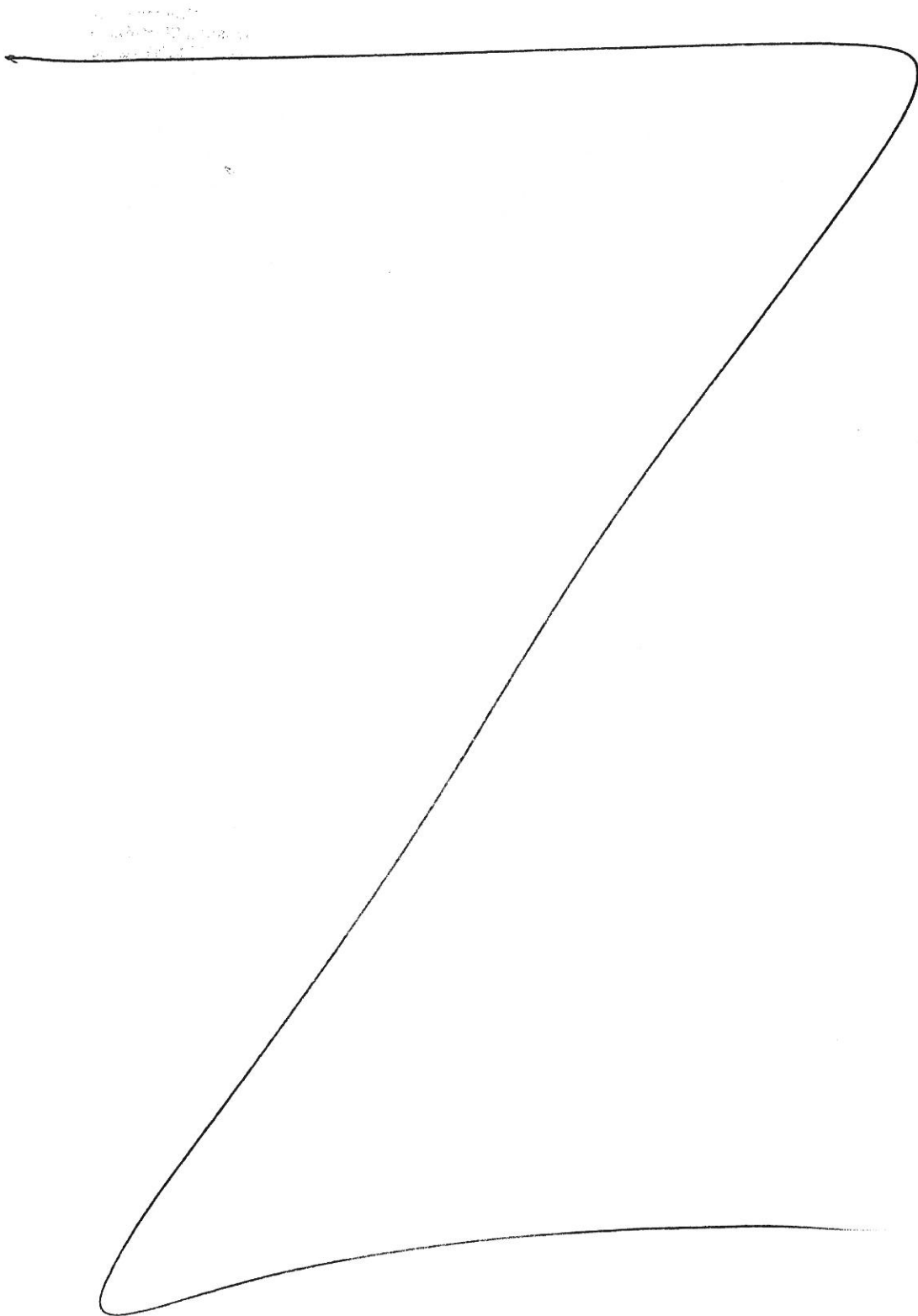



CENTENO<SANCHEZ<<GERARDO<ISRAE

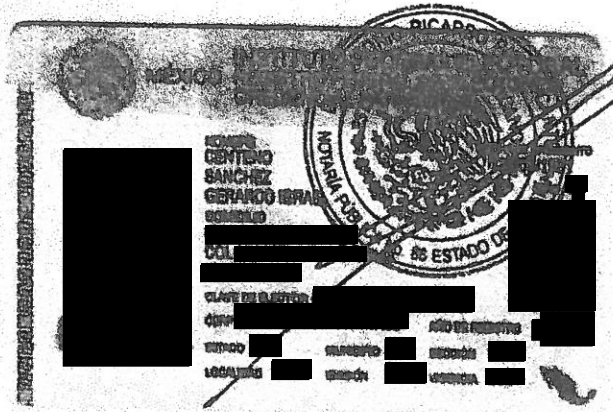

SE CANCELAN DATOS PERSONALES DE PERSONA(S) FÍSICA(S) IDENTIFICABLE(S) TALES COMO: INE, POR CONSIDERARSE INFORMACIÓN CUYA DIFUSIÓN PUEDE AFECTAR A LA ESFERA PRIVADA DE LA MISMA DE CONFORMIDAD CON LO ESTABLECIDO EN LOS ARTÍCULOS 113 FRACCIÓN I Y 118 DE LA LEY FEDERAL DE TRANSPARENCIA Y ACCESO A LA INFORMACIÓN PÚBLICA. D.O.F. 09-mayo-2016

ANEXOS  
DIVISION DE CONTRATOS

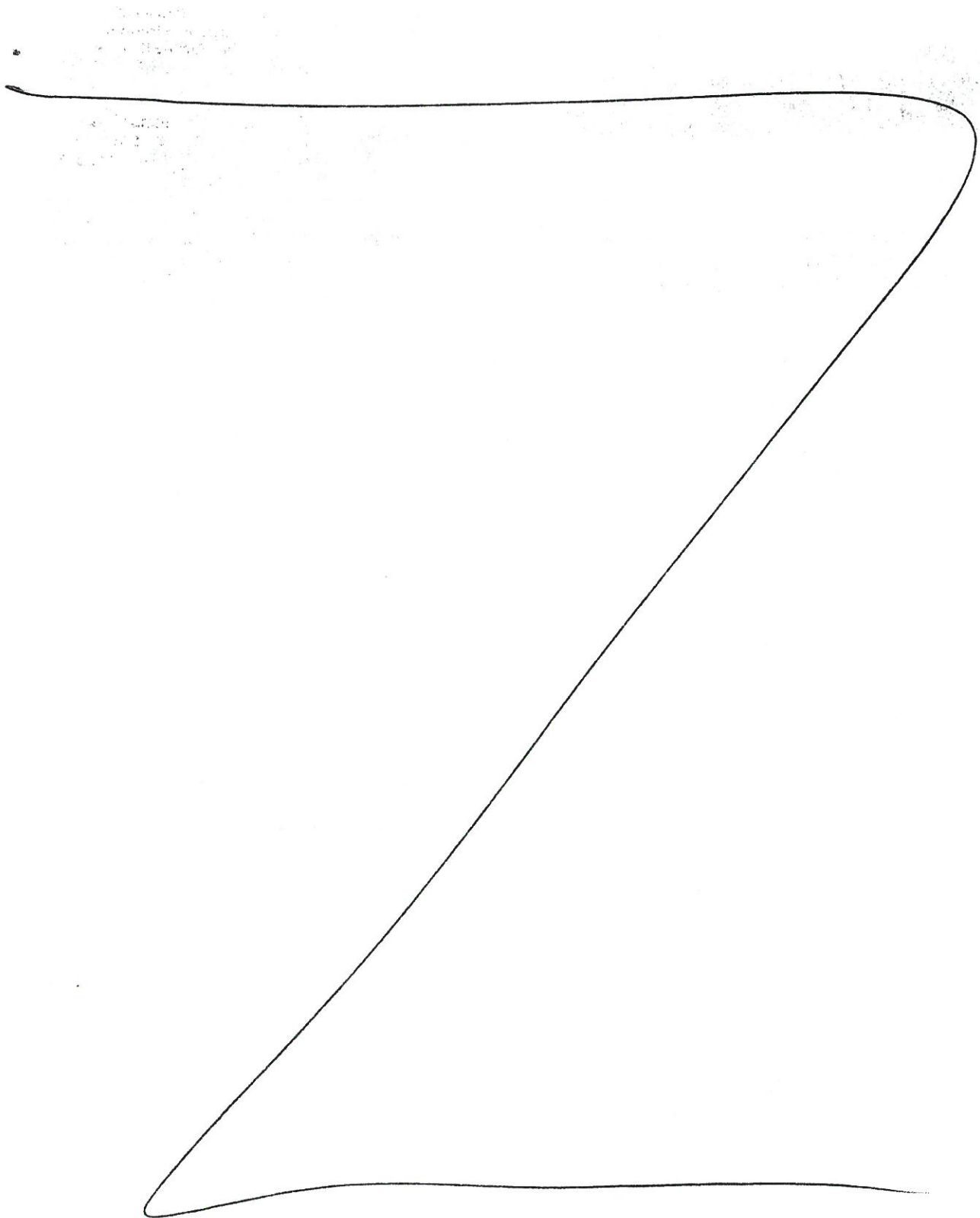

2017/10/10



LICENCIADO EN DERECHO ANTONIO RICARDO PASOS CANTO, Notario Público del Estado de Yucatán, en ejercicio, titular de la Notaria Publica número 42, con residencia en la ciudad de Mérida, Yucatán, hago constar, que con esta fecha llevé a cabo el cotejo del documento que antecede, constante de seis fojas útiles del documento original del cual proviene y lo encontré idéntico. Hago costar que el cotejo quedo anotado con esta fecha bajo el número UN MIL TREINTA Y CINCO a fojas CIENTO VEINTE del Libro I del Registro de Cotejos que se lleva en esta notaría a mi cargo.-----

--- A petición de parte interesada expido la presente certificación en Mérida, Yucatán, Estados Unidos mexicanos a los quince días del mes de Diciembre del año dos mil veinte.---

