



Se manifiesta que el
archivo publicado es
la mejor versión
disponible con la
que cuenta el
Instituto Mexicano
del Seguro Social.



INSTITUTO MEXICANO DEL SEGURO SOCIAL
DIRECCIÓN DE ADMINISTRACIÓN
UNIDAD DE ADQUISICIONES
COORDINACIÓN DE ADQUISICIÓN DE BIENES Y
CONTRATACIÓN DE SERVICIOS
COORDINACIÓN TÉCNICA DE PLANEACIÓN Y CONTRATOS

Contrato Número
050GYR040T00224-092-00

CONTRATO CERRADO PARA LA ADQUISICIÓN RELATIVA AL PROGRAMA “**MOBILIARIO MÉDICO Y DE LABORATORIO PARA HOSPITALES PRIORITARIOS**” (PARTIDA 134) (DESTINO CHIAPAS), QUE CELEBRAN, POR UNA PARTE, EL **INSTITUTO MEXICANO DEL SEGURO SOCIAL**, EN LO SUCESIVO “**EL INSTITUTO**”, REPRESENTADO POR LA **C. ELIA SANDRA VARAS GALEANA**, EN SU CARÁCTER DE APODERADA LEGAL Y TITULAR DE LA COORDINACIÓN TÉCNICA DE ADQUISICIÓN DE BIENES DE INVERSIÓN Y ACTIVOS, Y POR LA OTRA **DISTRIBUIDORA AXKAN KUALI, S.A.S DE C.V.**, EN LO SUCESIVO “**EL PROVEEDOR**”, REPRESENTADA POR LA **C. ARLETTE KAREM RODRIGUEZ OROZCO**, EN SU CARÁCTER DE REPRESENTANTE LEGAL, A QUIENES DE MANERA CONJUNTA SE LES DENOMINARÁ “**LAS PARTES**”, AL TENOR DE LAS DECLARACIONES Y CLÁUSULAS SIGUIENTES:

DECLARACIONES

I. Declara, “**EL INSTITUTO**”, que:

I.1 Es un organismo descentralizado de la Administración Pública Federal con personalidad jurídica y patrimonio propios, que tiene a su cargo la organización y administración del Seguro Social, como un servicio público de carácter nacional, en términos de los artículos 4 y 5 de la Ley del Seguro Social.

I.2 Conforme a lo dispuesto por el artículo 268 A de la Ley de Seguro Social, acredita su personalidad mediante el testimonio de la Escritura Pública número 45,902 de fecha 25 de julio de 2023, otorgada ante la fe del Licenciado José Luis Franco Varela, Titular de la Notaría Pública Número 150 de la Ciudad de México, en cuyo protocolo también actúa por convenio de asociación, el Licenciado José Luis Franco Jiménez, Titular de la Notaría 64 de la Ciudad de México, e inscrita en el Registro Público de Organismos Descentralizados bajo el folio número 97-7-28072023-130615, de fecha 28 de julio de 2023; manifiesta bajo protesta de decir verdad que las facultades que le fueron conferidas no le han sido revocadas, modificadas, ni restringidas en forma alguna en cumplimiento a los artículos 24 y 25 de la Ley Federal de las Entidades Paraestatales, la C. Elia Sandra Varas Galeana, Titular de la Coordinación Técnica de Adquisición de Bienes de Inversión y Activos y Apoderada Legal con R.F.C. [REDACTED] es una servidora pública adscrita a la misma que cuenta con facultades legales para celebrar el presente contrato, quien podrá ser sustituida en cualquier momento en su cargo o funciones, sin que por ello, sea necesario celebrar un convenio modificatorio.

I.3 De conformidad con el artículo 84, penúltimo párrafo del Reglamento de la Ley de Adquisiciones, Arrendamientos y Servicios del Sector Público, “**LAASSP**”, suscribe el presente instrumento el servidor público señalado en el documento de designación de administrador del contrato, que se integra en el **Anexo 4 (cuatro)**, designado para dar seguimiento y verificar el cumplimiento de las obligaciones que deriven del objeto del presente contrato, quien podrá ser sustituido en cualquier momento, bastando para tales

SE CANCELAN DATOS PERSONALES DE PERSONA(S) FÍSICAS IDENTIFICABLE(S) TALES COMO: RFC, POR CONSIDERARSE INFORMACIÓN PRIVADA CUYA DIFUSIÓN PUEDE AFECTAR A LA ESFERA PRIVADA DE LA MISMA, DE CONFORMIDAD CON LO ESTABLECIDO EN LOS ARTÍCULOS 113 FRACCIÓN I Y 118 DE LA LEY FEDERAL DE TRANSPARENCIA Y ACCESO A LA INFORMACIÓN PÚBLICA. D.O.F. 09-mayo-2016

DIVISIÓN DE CONTRATOS
NIVEL CENTRAL

“Este Instrumento Jurídico fue elaborado de conformidad con los documentos correspondientes al procedimiento de contratación que se señala”.



INSTITUTO MEXICANO DEL SEGURO SOCIAL
DIRECCIÓN DE ADMINISTRACIÓN
UNIDAD DE ADQUISICIONES
COORDINACIÓN DE ADQUISICIÓN DE BIENES Y
CONTRATACIÓN DE SERVICIOS
COORDINACIÓN TÉCNICA DE PLANEACIÓN Y CONTRATOS

Contrato Número
050GYR040T00224-092-00

efectos un comunicado por escrito y firmado por el servidor público facultado para ello, informando a **“EL PROVEEDOR”** para los efectos del presente contrato.

- I.4 La adjudicación del presente contrato se realizó mediante el procedimiento de Licitación Pública Internacional Electrónica Bajo Cobertura de Tratados de Libre Comercio que Contenga Capítulo de Compras Gubernamentales número **LA-50-GYR-050GYR040-T-2-2024**, al amparo de lo establecido en los artículos 134 de la Constitución Política de los Estados Unidos Mexicanos, 26 fracción I, 26 Bis fracción II, 28 fracción II, 36 Bis y 46 de la **“LAASSP”** y los correlativos de su Reglamento, en términos del Acta de Fallo de fecha 19 de julio de 2024, emitido por la División de Equipo y Mobiliario Médico, documento que se agrega al presente contrato en el **Anexo 3 (tres)**.

Mediante oficio número 09 53 84 61 1CFH/2024/6623 de fecha 22 de julio de 2024, la Titular de la División de Equipo y Mobiliario Médico, solicitó al Titular de la División de Contratos la elaboración de los instrumentos jurídicos, remitiendo las documentales para su elaboración; siendo responsabilidad del Área Contratante, Área Requirente, Área Técnica y del Administrador del Contrato; los aspectos técnicos, presupuestales y demás cuestiones relacionadas con la contratación, incluido el contenido de los anexos, documento que se agrega en el **Anexo 3 (tres)** del presente contrato.

- I.5. **“EL INSTITUTO”** cuenta con recursos suficientes y con autorización para ejercerlos en el cumplimiento de sus obligaciones derivadas del presente contrato, como se desprende del Oficio de Liberación de Inversión (OLI), que se agrega al presente contrato en el **Anexo 1 (uno)**.

- I.6 Cuenta con el Registro Federal de Contribuyentes N° **IMS421231I45**.

- I.7 Tiene establecido su domicilio en Calle Durango número 291, Colonia Roma Norte, Demarcación Territorial Cuauhtémoc, Código Postal 06700, en la Ciudad de México, mismo que señala para los fines y efectos legales del presente contrato.

- II. Declara **“EL PROVEEDOR”**, que:

- II.1 Es una persona MORAL legalmente constituida según consta en el Contrato Social por Acciones Simplificada con número de folio de constitución SAS2021374421 de fecha 28 de enero de 2021 autorizada por la Secretaría de Economía, e inscrita en el Registro Público de Comercio del Estado de México, con Folio Mercantil Electrónico número N-2021004497, denominada **DISTRIBUIDORA AXKAN KUALI, S.A.S DE C.V.** cuyo objeto social es, entre otros, comercio al por menor de artículos de papelería, comercio al por menor en general de uniformes y artículos deportivos, equipo y accesorios, para excursionismo, pesca y caza deportiva, comercio al por menor de computadoras y sus accesorios, comercio al por menor de muebles para el hogar, comercio al por menor de aparatos ortopédicos, comercio al por mayor de mobiliario, equipo e instrumental médico y de laboratorio.



INSTITUTO MEXICANO DEL SEGURO SOCIAL
DIRECCIÓN DE ADMINISTRACIÓN
UNIDAD DE ADQUISICIONES
COORDINACIÓN DE ADQUISICIÓN DE BIENES Y
CONTRATACIÓN DE SERVICIOS
COORDINACIÓN TÉCNICA DE PLANEACIÓN Y CONTRATOS

Contrato Número
050GYR040T00224-092-00

- II.2** La **C. Arlette Karem Rodriguez Orozco**, en su carácter de **representante legal**, cuenta con facultades suficientes para suscribir el presente contrato y obligar a su representada en los términos, lo cual acredita mediante Contrato Social por Acciones Simplificada con número de folio de constitución SAS2021374421 de fecha 28 de enero de 2021, autorizada por la Secretaría de Economía, e inscrita en el Registro Público de Comercio del Estado de México, con Folio Mercantil Electrónico número N-2021004497, misma que bajo protesta de decir verdad manifiesta que no le han sido limitado ni revocado en forma alguna.
- II.3** Reúne las condiciones técnicas, jurídicas y económicas, y cuenta con la organización y elementos necesarios para su cumplimiento.
- II.4** Cuenta con su Registro Federal de Contribuyentes **DAK2101282J2**.
- II.5** Bajo protesta de decir verdad, está al corriente en los pagos de sus obligaciones fiscales, en materia de seguridad social, ante el Instituto del Fondo Nacional de la Vivienda para los Trabajadores (INFONAVIT); lo que acredita con la Constancia de Situación Fiscal en materia de Aportaciones Patronales y Entero de Descuentos, sin adeudo, emitida por el INFONAVIT, la cual se encuentra vigente.

Manifiesta bajo protesta de decir verdad, no encontrarse en los supuestos de los artículos 50 y 60 de la "LAASSP".

En caso de que "EL PROVEEDOR" se encuentre en los supuestos señalados anteriormente, el contrato será nulo previa determinación de la autoridad competente de conformidad con lo establecido en el artículo 15 de la "LAASSP".

Asimismo, manifiesta que ni él ni ninguno de los socios o accionistas desempeñan un empleo, cargo o comisión en el servicio público, ni se encuentran inhabilitados para ello, o en su caso que, a pesar de desempeñarlo, con la formalización del presente contrato no se actualiza un conflicto de interés, en términos del artículo 49, fracción IX de la Ley General de Responsabilidades Administrativas.

Conforme a lo previsto en los artículos 57 de la "LAASSP" y 107 de su Reglamento, "EL PROVEEDOR", en caso de auditorías, visitas o inspecciones que practique la Secretaría de la Función Pública y el Órgano Interno de Control en "EL INSTITUTO" y cualquier otra entidad fiscalizadora, deberá proporcionar la información relativa al presente contrato que en su momento se requiera, generada desde el procedimiento de adjudicación hasta la conclusión de la vigencia, a efecto de ser sujetos a fiscalización de los recursos de carácter federal.

- II.6** Se señala para todos los efectos legales, para oír y recibir toda clase de notificaciones y documentos el teléfono: 5530217566, correos electrónicos: arlettekrodriguez@distribuidoraaxkankuali.com, y domicilio ubicado en Calle Valle de Yuriria, Mza. 54 Lote 5, Interior. A, C.P. 55210, Ecatepec de Morelos, Estado de México.

Página 3

DIVISIÓN DE CONTRATOS
NIVEL CENTRAL

"Este Instrumento Jurídico fue elaborado de conformidad con los documentos correspondientes al procedimiento de contratación que se señala".



INSTITUTO MEXICANO DEL SEGURO SOCIAL
DIRECCIÓN DE ADMINISTRACIÓN
UNIDAD DE ADQUISICIONES
COORDINACIÓN DE ADQUISICIÓN DE BIENES Y
CONTRATACIÓN DE SERVICIOS
COORDINACIÓN TÉCNICA DE PLANEACIÓN Y CONTRATOS

Contrato Número
050GYR040T00224-092-00

III. Declaran “**LAS PARTES**”, a través de sus representantes legales, que:

III.1 Es su voluntad celebrar el presente contrato y sujetarse a sus términos y condiciones, por lo que de común acuerdo se obligan de conformidad con las siguientes:

CLÁUSULAS

PRIMERA. OBJETO DEL CONTRATO.

“**EL PROVEEDOR**” acepta y se obliga a proporcionar a “**EL INSTITUTO**” los bienes adquiridos para el Programa “**MOBILIARIO MÉDICO Y DE LABORATORIO PARA HOSPITALES PRIORITARIOS**” (PARTIDA 134) (DESTINO CHIAPAS), en los términos y condiciones establecidos en este contrato y sus Anexos que forman parte integrante del mismo, así como a lo establecido en la Junta de Aclaraciones, la cual se encuentra disponible para su consulta en el Portal de Compras Gubernamentales CompraNet.

Los **Anexos** que forman parte integrante del presente contrato, se enuncian a continuación:

- Anexo 1 (uno)** “Oficio de Liberación de Inversión (OLI)”.
- Anexo 2 (dos)** “Anexo Técnico y Términos y Condiciones”.
- Anexo 3 (tres)** “Propuesta Económica, Propuesta Técnica, Carta Garantía, Acta de Fallo y Oficio número 09 53 84 61 1CFH/2024/6623”.
- Anexo 4 (cuatro)** “Documento de designación de Administrador del Contrato”.
- Anexo 5 (cinco)** “Junta de Aclaraciones”, la cual se encuentra disponible para su consulta en el Portal de Compras Gubernamentales CompraNet

SEGUNDA. MONTO DEL CONTRATO

“**EL INSTITUTO**” pagará a “**EL PROVEEDOR**” como contraprestación por el suministro de los bienes objeto de este contrato, la cantidad de **\$6,504.00 (SEIS MIL QUINIENTOS CUATRO PESOS 00/100 M.N.)**, más impuestos que asciende a **\$1,040.64 (UN MIL CUARENTA PESOS 64/100 M.N.)**, que hace un total de **\$7,544.64 (SIETE MIL QUINIENTOS CUARENTA Y CUATRO PESOS 64/100 M.N.)**, de conformidad con el precio unitario que se indica en el **Anexo 3 (tres)** del presente contrato.

El precio unitario es considerado fijo y en moneda nacional hasta que concluya la relación contractual que se formaliza, incluyendo todos los conceptos y costos involucrados en la adquisición para el Programa “**MOBILIARIO MÉDICO Y DE LABORATORIO PARA HOSPITALES PRIORITARIOS**” (PARTIDA 134) (DESTINO CHIAPAS), por lo que “**EL**



INSTITUTO MEXICANO DEL SEGURO SOCIAL
DIRECCIÓN DE ADMINISTRACIÓN
UNIDAD DE ADQUISICIONES
COORDINACIÓN DE ADQUISICIÓN DE BIENES Y
CONTRATACIÓN DE SERVICIOS
COORDINACIÓN TÉCNICA DE PLANEACIÓN Y CONTRATOS

Contrato Número
050GYR040T00224-092-00

PROVEEDOR no podrá agregar ningún costo extra y el precio será inalterable durante la vigencia del presente contrato.

TERCERA. ANTICIPO.

Para el presente contrato **"EL INSTITUTO"** no otorgará anticipo a **"EL PROVEEDOR"**.

CUARTA. FORMA Y LUGAR DE PAGO.

"EL INSTITUTO" efectuará el pago a **"EL PROVEEDOR"** por cada Orden de Suministro (**Anexo 4.5**) cumplimentada, es decir, previa entrega de los bienes que representen la totalidad de cada Orden de Suministro (**Anexo 4.5**) y que hayan sido adjudicados, recibidos, instalados y operando a entera satisfacción de **"EL INSTITUTO"**, a través del administrador del presente contrato, de conformidad con lo dispuesto en el artículo 51 de la **"LAASSP"** así como por lo establecido en Anexo Técnico y los Términos y Condiciones, que se agregan al presente contrato en el **Anexo 2 (dos)**.

El pago se realizará en pesos mexicanos, en los plazos normados por la Dirección de Finanzas, de acuerdo al "Procedimiento para la recepción, glosa y aprobación de documentos presentados para trámite de pago y la constitución, modificación, cancelación, operación y control de fondos fijos" sin que éstos rebasen los 20 (veinte) días naturales posteriores a aquel en que **"EL PROVEEDOR"** presente en forma impresa el Comprobante Fiscal Digital por Internet (CFDI), siempre y cuando se cuente con la suficiencia presupuestal, así como con la documentación comprobatoria que acredite la entrega de los bienes conforme lo señalado en los Términos y Condiciones que se agregan en el **Anexo 2 (dos)** del presente contrato, y conforme a los numerales cuarto y sexto del capítulo quinto, intitulado, de los Lineamientos para promover la agilización de pago a los proveedores contenidos en el "Acuerdo por el que se emiten diversos lineamientos en materia de adquisiciones, arrendamientos y servicios y de obras públicas y servicios relacionados con las mismas", concordante con los artículos 65 y 66 del Reglamento de la Ley Federal de Presupuesto y Responsabilidad Hacendaria.

El CFDI deberá presentarse ante la División de Trámite de Erogaciones de la Coordinación de Contabilidad y Trámite de Erogaciones en Órganos Normativos, la Oficina de Control de Trámite de Erogaciones en los Órganos de Operación Administrativa Desconcentrada (OOAD), la Oficina de Trámite de Erogaciones de la Unidad Médica de Alta Especialidad (UMAE), según corresponda, para proceder a su glosa, revisión y, en su caso, aprobación. En caso de aplicar, dicho CFDI deberá contener el nombre, cargo y firma de autorización del Administrador del Contrato, de quien suscribió la orden de compra o servicio, o de quien autorizó la contratación por montos inferiores a \$2,000.00 (antes de IVA). Asimismo, en dicho CFDI se deberán indicar: número de alta en SAI o número de identificación de pedido-recepción en PREI-Millennium (cuando sea aplicable), número de proveedor, número de contrato, y la indicación de que **"EL PROVEEDOR"** cuenta con opinión positiva y vigente en materia de seguridad social ante el INFONAVIT.



INSTITUTO MEXICANO DEL SEGURO SOCIAL
DIRECCIÓN DE ADMINISTRACIÓN
UNIDAD DE ADQUISICIONES
COORDINACIÓN DE ADQUISICIÓN DE BIENES Y
CONTRATACIÓN DE SERVICIOS
COORDINACIÓN TÉCNICA DE PLANEACIÓN Y CONTRATOS

Contrato Número
050GYR040T00224-092-00

En caso de que el devengo por la entrega-recepción no genere número de alta en SAI o número de pedido-recepción en PREI-Millennium, en su caso, se deberá adjuntar acta de entrega-recepción.

El personal de la División de Trámite de Erogaciones de la Coordinación de Contabilidad y Trámite de Erogaciones no podrá devolver el CFDI presentado por errores que no afecten la validez fiscal del documento o por causas imputables a **“EL INSTITUTO”**.

Para los casos en que no se formalice el presente contrato, el fallo o notificación de la adjudicación será el documento con el cual procederá el pago respectivo de los bienes entregados, únicamente para el periodo comprendido entre el fallo y la fecha en que debió formalizarse el contrato.

Para efectos de lo anterior, la División de Contratos deberá informar al administrador del presente contrato o Área Consolidadora, en su caso, en un plazo no mayor a 24 (veinticuatro) horas posteriores al vencimiento del plazo para formalización del instrumento legal, de la falta de formalización del mismo, a efecto de que se realicen las gestiones que correspondan para no recibir los bienes materia del presente contrato.

“EL PROVEEDOR” deberá expedir sus CFDI en el esquema de facturación electrónica, con las especificaciones normadas en los artículos 29 y 29-A del Código Fiscal de la Federación (CFF), así como las que emita el Servicio de Administración Tributaria (SAT) a nombre de **“EL INSTITUTO”**, con Registro Federal de Contribuyentes IMS421231145 y en caso de ser necesario como dato adicional, el domicilio en Avenida Paseo de la Reforma Núm. 476 en la Colonia Juárez, C.P. 06600, Demarcación Territorial Cuauhtémoc, Ciudad de México.

Para la validación de dichos comprobantes **“EL PROVEEDOR”** deberá cargar en Internet, a través del Portal de Servicios a Proveedores de la página de **“EL INSTITUTO”** archivo en formato XML. La validez de los mismos, será determinada durante la carga y únicamente los comprobantes validos serán procedentes para pago.

El pago se realizará mediante transferencia electrónica de fondos y en la fecha, a través del esquema electrónico interbancario que **“EL INSTITUTO”** tiene en operación, para tal efecto **“EL PROVEEDOR”** deberá proporcionar la documentación requerida por la Coordinación de Tesorería, para dar de alta en el Sistema de **“EL INSTITUTO”**, la cuenta bancaria, (no deberá ser referenciada ni concentradora), CLABE, Banco y Sucursal a menos que éste acredite en forma fehaciente la imposibilidad para ello.

El pago se depositará a **“EL PROVEEDOR”** en la fecha programada, a través del Sistema de Pagos Electrónicos Interbancarios.

El administrador del presente contrato será quien dará la autorización para que la Dirección de Finanzas proceda a su pago de acuerdo a lo normado en el anexo “Normatividad de pago de las Cuentas Contables” del “Procedimiento para la recepción, glosa y aprobación de documentos presentados para trámite de pago y la constitución, modificación, cancelación, operación y control de fondos fijos”.

Página 6

DIVISIÓN DE CONTRATOS
NIVEL CENTRAL

“Este Instrumento Jurídico fue elaborado de conformidad con los documentos correspondientes al procedimiento de contratación que se señala”.



En ningún caso, se deberá autorizar el pago de los bienes, si no se ha determinado, calculado y notificado a **“EL PROVEEDOR”** las penas convencionales o deducciones pactadas en el presente contrato, así como su registro y validación en el Sistema PREI Millenium.

“EL PROVEEDOR” podrá optar por cobrar a través de factoraje financiero conforme al Programa de Cadenas Productivas de Nacional Financiera, S.N.C., Institución de Banca de Desarrollo con **“EL INSTITUTO”**.

En caso de que **“EL PROVEEDOR”** reciba pagos en exceso deberá reintegrar las cantidades pagadas en exceso más los intereses correspondientes, conforme a la tasa que establezca la Ley de Ingresos de la Federación, en los casos de prórroga para el pago de créditos fiscales. Los intereses se calcularán sobre las cantidades en exceso y se computarán por días naturales desde la fecha de su entrega hasta la fecha en que se pongan efectivamente las cantidades a disposición de **“EL INSTITUTO”**.

En caso de que **“EL PROVEEDOR”** presente su CFDI con errores o deficiencias, conforme a lo previsto en los artículos 89 y 90 del Reglamento de la **“LAASSP”**, **“EL INSTITUTO”** dentro de los 3 (tres) días hábiles siguientes a la recepción de la misma, indicará por escrito a **“EL PROVEEDOR”** las deficiencias o errores que deberá corregir. El periodo que transcurra a partir de la entrega del citado escrito y hasta que **“EL PROVEEDOR”** presente las correcciones no se computará dentro del plazo estipulado para el pago.

“EL PROVEEDOR”, para cada uno de los pagos que efectivamente reciba, de acuerdo con esta cláusula, deberá de expedir a nombre de **“EL INSTITUTO”**, el “CFDI con complemento para la recepción de pagos”, también denominado “recibo electrónico de pago”, el cual elaborará dentro de los plazos establecidos por las disposiciones fiscales vigentes y lo cargará en el portal de servicios a proveedores de la página de **“EL INSTITUTO”**.

“EL PROVEEDOR” se obliga a no cancelar ante el SAT los CFDI a favor de **“EL INSTITUTO”** previamente validados en el portal de servicios a proveedores, salvo justificación y comunicación por parte del mismo al administrador del presente contrato para su autorización expresa, debiendo éste informar a las áreas de trámite de erogaciones de dicha justificación y reposición del CFDI en su caso.

El administrador del presente contrato llevará a cabo la valoración de la procedencia del pago por concepto de gastos no recuperables conforme a lo previsto en los artículos 101 y 102 del Reglamento de la **“LAASSP”**, en relación con los artículos 38, 46, 54 Bis y 55 Bis, segundo párrafo de la **“LAASSP”**, previa solicitud por escrito a **“EL PROVEEDOR”**, acompañada de los documentos siguientes:

- Copia de la identificación oficial vigente con fotografía y firma de la persona que haya realizado los trámites relacionados con el procedimiento de contratación.



INSTITUTO MEXICANO DEL SEGURO SOCIAL
DIRECCIÓN DE ADMINISTRACIÓN
UNIDAD DE ADQUISICIONES
COORDINACIÓN DE ADQUISICIÓN DE BIENES Y
CONTRATACIÓN DE SERVICIOS
COORDINACIÓN TÉCNICA DE PLANEACIÓN Y CONTRATOS

Contrato Número
050GYR040T00224-092-00

- El CFDI que reúna los requisitos de los artículos 29 y 29-A del CFF, 37 al 40 del Reglamento del Código Fiscal de la Federación (RCFF) y, en su caso, la Resolución de la Miscelánea Fiscal del Ejercicio que corresponda.
- La solicitud la realizará al administrador del presente contrato para la determinación de la procedencia del pago y, en su caso, elaborar el finiquito y remitirlo para el pago respectivo a la Coordinación de Contabilidad y Trámite de Erogaciones, dependiente de la Dirección de Finanzas, o ante la Jefatura de Servicios de Finanzas o de la Unidad Médica de Alta Especialidad (UMAE) o ante los Órganos de Operación Administrativa Desconcentrada (OOAD), según corresponda.

Al notificar a **“EL PROVEEDOR”** la aplicación de una pena convencional, el administrador del presente contrato deberá solicitar a las áreas de contabilidad (en Órganos Normativos, OOAD o en UMAE) la emisión del CFDI de ingreso por dicho concepto y entregarlo a **“EL PROVEEDOR”** para que se compense contra los adeudos que tenga **“EL INSTITUTO”** para con **“EL PROVEEDOR”** o, para que en su defecto, éste proceda a pagar a **“EL INSTITUTO”** la pena convencional.

El pago de los bienes quedará condicionado proporcionalmente al pago que **“EL PROVEEDOR”** deba efectuar por conceptos de penas convencionales y/o deducciones. En ambos casos, **“EL INSTITUTO”** realizará las retenciones correspondientes sobre el CFDI que se presente para pago. En el entendido de que en el supuesto de que sea rescindido el presente contrato, no procederá el cobro de dichas penalizaciones, ni la contabilización de las mismas para hacer efectiva la garantía de cumplimiento, de conformidad con lo establecido por el artículo 95 del Reglamento de la **“LAASSP”**.

Las Unidades Responsables del Gasto (URG) deberán registrar los contratos, convenios y su DDP en el Sistema PREI Millenium para el trámite de pago correspondiente.

Los bienes cuya recepción no genere alta a través del SAI o el PREI Millenium de manera electrónica, deberán contener la firma de recepción y de autorización para el trámite de pago de acuerdo a lo establecido en el “Procedimiento para la recepción, glosa y aprobación de documentos presentados para trámite de pago y la constitución, modificación, cancelación, operación y control de fondos fijos” vigente, así como el Acta de Entrega-Recepción, según corresponda.

Para que **“EL PROVEEDOR”** pueda celebrar un contrato de cesión de derechos de cobro, mismo que deberá notificarlo por escrito a **“EL INSTITUTO”** con un mínimo de 5 (cinco) días naturales anteriores a la fecha de pago programada, el administrador del presente contrato, o en su caso, el Titular del Área Requirente, deberá entregar los documentos sustantivos de dicha cesión al área responsable de autorizar ésta, conforme al “Procedimiento para la recepción, glosa y aprobación de documentos presentados para trámite de pago y la constitución, modificación, cancelación, operación y control de fondos fijos”.



INSTITUTO MEXICANO DEL SEGURO SOCIAL
DIRECCIÓN DE ADMINISTRACIÓN
UNIDAD DE ADQUISICIONES
COORDINACIÓN DE ADQUISICIÓN DE BIENES Y
CONTRATACIÓN DE SERVICIOS
COORDINACIÓN TÉCNICA DE PLANEACIÓN Y CONTRATOS

Contrato Número
050GYR040T00224-092-00

“EL PROVEEDOR” que tenga cuentas líquidas y exigibles a su cargo por concepto de cuotas obrero patronales, conforme a lo previsto en el artículo 40 B de la Ley del Seguro Social, acepta que “EL INSTITUTO” las compense con el o los pagos que tenga que hacerle por concepto de contraprestación por la prestación del servicio objeto de este contrato.

El cómputo del plazo para realizar el pago se contabilizará a partir del día hábil siguiente de la aceptación del CFDI o factura electrónica, y ésta reúna los requisitos fiscales que establece la legislación en la materia, el desglose de los bienes entregados, los precios unitarios, se verifique su autenticidad, no existan aclaraciones al importe y vaya acompañada con la documentación soporte de la entrega de los bienes facturados.

De conformidad con el artículo 90, del Reglamento de la “LAASSP”, en caso de que el CFDI o factura electrónica entregado presente errores, el Administrador del presente contrato o a quien éste designe por escrito, dentro de los 3 (tres) días hábiles siguientes de su recepción, indicará a “EL PROVEEDOR” las deficiencias que deberá corregir; por lo que, el procedimiento de pago reiniciará en el momento en que “EL PROVEEDOR” presente el CFDI y/o documentos soporte corregidos y sean aceptados.

El tiempo que “EL PROVEEDOR” utilice para la corrección del CFDI y/o documentación soporte entregada, no se computará para efectos de pago, de acuerdo con lo establecido en el artículo 51 de la “LAASSP”.

El CFDI o factura electrónica deberá ser presentada de forma impresa.

El CFDI o factura electrónica se deberá presentar desglosando el impuesto cuando aplique.

“EL PROVEEDOR” manifiesta su conformidad que, hasta en tanto no se cumpla con la verificación, supervisión y aceptación de los bienes, no se tendrán como recibidos o aceptados por el Administrador del presente contrato.

Para efectos de trámite de pago, “EL PROVEEDOR” deberá ser titular de una cuenta bancaria, en la que se efectuará la transferencia electrónica de pago, respecto de la cual deberá proporcionar toda la información y documentación que le sea requerida por “EL INSTITUTO”, para efectos del pago.

“EL PROVEEDOR” deberá presentar la información y documentación “EL INSTITUTO” le solicite para el trámite de pago, atendiendo a las disposiciones legales e internas de “EL INSTITUTO”.

El pago de los bienes, quedará condicionado al pago que “EL PROVEEDOR” deba efectuar por concepto de penas convencionales y, en su caso, deductivas.

Para el caso que se presenten pagos en exceso, se estará a lo dispuesto por el artículo 51, párrafo tercero, de la “LAASSP”.



QUINTA. LUGAR, PLAZOS Y CONDICIONES DE LA ENTREGA DE LOS BIENES.

La entrega de los bienes será conforme a los plazos, condiciones y entregables establecidos por “EL INSTITUTO” en el Anexo Técnico, en los Términos y Condiciones y Anexos, integrados en el **Anexo 2 (dos)** de este instrumento jurídico, apegándose a las condiciones, alcances y características detalladas en la Convocatoria y Junta de Aclaraciones, disponibles para su consulta en el Portal de Compras Gubernamentales CompraNet y Acta de Fallo, ésta última se agrega en el **Anexo 3 (tres)** del presente contrato.

La entrega de los bienes se realizará en los domicilios señalados en el Anexo Técnico, en los Términos y Condiciones y Anexos, integrados en el **Anexo 2 (dos)** de este instrumento jurídico y fechas establecidas en los mismos.

En los casos que derivado de la verificación se detecten defectos o discrepancias en la entrega de los bienes o incumplimiento en las especificaciones técnicas, “EL PROVEEDOR” contará con el plazo establecido en el Anexo Técnico, en los Términos y Condiciones y Anexos, integrados en el **Anexo 2 (dos)** de este instrumento jurídico para la reposición o corrección, contados a partir del momento de la notificación por correo electrónico y/o escrito, sin costo adicional para “EL INSTITUTO”.

LUGAR DE LA ENTREGA DE LOS BIENES.- El lugar de entrega de los bienes, a entera satisfacción de “EL INSTITUTO”, será en las Unidades Médicas contenidas en el *Anexo 3.4 “Guía de Distribución”*, integrado al presente contrato como **Anexo 2 (dos)**.

PLAZO DE ENTREGA DEL BIEN.- El plazo de entrega para todas las partidas relacionadas en el *Anexo 3.2 “Relación y Cantidad de Bienes”*, integrado al presente contrato como **Anexo 2 (dos)** será de **60 (sesenta) días naturales**, los cuales serán contados a partir del día siguiente natural de la notificación del *Anexo 4.5 “Orden de Suministro”*, integrado al presente contrato como **Anexo 2 (dos)** que realice el Administrador del Contrato a “EL PROVEEDOR”. En caso de que “EL PROVEEDOR” esté en posibilidades de entregar en un plazo menor a los **60 (sesenta) días naturales** podrá solicitar la autorización del Administrador del Contrato para entregarlos en dicho plazo menor, esta autorización deberá constar por escrito o vía correo electrónico.

La notificación del *Anexo 4.5 “Orden de Suministro”*, integrado al presente contrato como **Anexo 2 (dos)** podrá ser realizada a partir del día natural siguiente al inicio de la vigencia del presente contrato y hasta el 30 de agosto de 2024. El Administrador del Contrato especificará, en cada *Anexo 4.5 “Orden de Suministro”*, el lugar y cantidades de entrega de los bienes solicitados de cada partida con cargo al contrato.

A partir de notificada el *Anexo No. 4.5 “Orden de Suministro”* y dentro del plazo de entrega para cada partida, “EL PROVEEDOR” deberá realizar la entrega, recepción y, en su caso, adecuación, instalación y puesta en operación de los bienes adjudicados, establecidos en el *Anexo No. 3.3 “Requisitos de los Bienes”* integrado al presente contrato como **Anexo 2 (dos)**.



INSTITUTO MEXICANO DEL SEGURO SOCIAL
DIRECCIÓN DE ADMINISTRACIÓN
UNIDAD DE ADQUISICIONES
COORDINACIÓN DE ADQUISICIÓN DE BIENES Y
CONTRATACIÓN DE SERVICIOS
COORDINACIÓN TÉCNICA DE PLANEACIÓN Y CONTRATOS

Contrato Número
050GYR040T00224-092-00

CONDICIONES DE LA ENTREGA DE LOS BIENES.- “EL PROVEEDOR” se obliga con “EL INSTITUTO” a cumplir con las condiciones de la entrega de los bienes, de acuerdo al Anexo Técnico, en los Términos y Condiciones y Anexos integrados al presente contrato como **Anexo 2 (dos)**, así como a lo ofrecido en sus propuestas técnica y económica que se agregan como **Anexo 3 (tres)**, al presente contrato y lo dispuesto en la Junta de Aclaraciones, disponible para su consulta en el Portal de Compras Gubernamentales CompraNet.

Cabe resaltar que mientras no se cumpla con las condiciones de la entrega de los bienes establecidas, “EL INSTITUTO” no dará por aceptado los bienes objeto de este contrato.

SEXTA. VIGENCIA

“LAS PARTES” convienen en que la vigencia del presente contrato será a partir del día natural siguiente de la notificación del fallo, es decir del día **20 de julio de 2024** y hasta el **31 de diciembre de 2024**.

SÉPTIMA. MODIFICACIONES DEL CONTRATO.

“LAS PARTES” están de acuerdo que “EL INSTITUTO” por razones fundadas y explícitas podrá ampliar el monto o la cantidad de los bienes, de conformidad con el artículo 52 de la “LAASSP”, siempre y cuando las modificaciones no rebasen en su conjunto el 20% (veinte por ciento) de los establecidos originalmente, el precio unitario sea igual al originalmente pactado y el contrato esté vigente. La modificación se formalizará mediante la celebración de un Convenio Modificatorio.

“EL INSTITUTO”, podrá ampliar la vigencia del presente instrumento, siempre y cuando, no implique incremento del monto contratado o de la cantidad de bienes, siendo necesario que se obtenga el previo consentimiento de “EL PROVEEDOR”.

De presentarse caso fortuito o fuerza mayor, o por causas atribuibles a “EL INSTITUTO”, se podrá modificar el plazo del presente instrumento jurídico, debiendo acreditar dichos supuestos con las constancias respectivas. La modificación del plazo por caso fortuito o fuerza mayor podrá ser solicitada por cualquiera de “LAS PARTES”.

En los supuestos previstos en los dos párrafos anteriores, no procederá la aplicación de penas convencionales por atraso.

Cualquier modificación al presente contrato deberá formalizarse por escrito, y deberá suscribirse por el servidor público de “EL INSTITUTO” que lo haya hecho, o quien lo sustituya o esté facultado para ello, para lo cual “EL PROVEEDOR” realizará el ajuste respectivo de la garantía de cumplimiento, en términos del artículo 91, último párrafo del Reglamento de la LAASSP, salvo que por disposición legal se encuentre exceptuado de presentar garantía de cumplimiento.

“EL INSTITUTO” se abstendrá de hacer modificaciones que se refieran a precios, anticipos, pagos progresivos, especificaciones y, en general, cualquier cambio que implique otorgar condiciones más ventajosas a un proveedor comparadas con las establecidas originalmente.

Página 11

DIVISIÓN DE CONTRATOS
NIVEL CENTRAL

“Este Instrumento Jurídico fue elaborado de conformidad con los documentos correspondientes al procedimiento de contratación que se señala”.



OCTAVA. GARANTÍA DE LOS BIENES

“**EL PROVEEDOR**” deberá garantizar los bienes y sus accesorios que oferte y su óptimo funcionamiento por un periodo obligatorio acorde a lo establecido en el *Anexo No. 3.3 “Requisitos para los bienes”* en la columna “Período de Garantía”, integrado al presente contrato como **Anexo 2 (dos)** misma que será exigible por “**EL INSTITUTO**”, a partir de la entrega de los bienes, a entera satisfacción del mismo, en las Unidades Médicas, contenidas en el *Anexo No. 3.4 “Guía de Distribución”*, integrado al presente contrato como **Anexo 2 (dos)** de destino final de los bienes y hasta el cumplimiento del periodo correspondiente.

Por lo anterior, “**EL PROVEEDOR**” integró a su propuesta, copia simple de la Carta de Garantía de los bienes, sus accesorios, y su óptimo funcionamiento, misma que se agrega en el **Anexo 3 (tres)** del presente contrato, en la que se indica clara y expresamente el número de partida del bien, la descripción de los bienes, el número y nombre del procedimiento, así como el plazo de garantía de los bienes ofertados y su óptimo funcionamiento, así como, que la garantía responde a una cobertura amplia contra vicios ocultos, defectos de fabricación o cualquier falla que presenten, los bienes y sus accesorios por el periodo establecido. La Carta de Garantía de los bienes deberá ser entregada por “**EL PROVEEDOR**” durante el acto de entrega recepción de los bienes, debiendo ésta corresponder a la integrada en la propuesta técnica correspondiente.

Adicionalmente a la Carta de Garantía descrita, con fundamento en el artículo 45 fracción XVII, artículo 53 segundo párrafo de la **LAASSP** y artículo 96 segundo párrafo del **RLAASSP**, “**EL PROVEEDOR**” se obliga constituir una Garantía por los Defectos y Vicios Ocultos de los Bienes, así como de todas las obligaciones a cargo de “**EL PROVEEDOR**” cuyo cumplimiento vencen en plazo posterior a la terminación de la vigencia del presente contrato, por una vigencia del mismo plazo que “**EL PROVEEDOR**” oferte para garantizar todos los bienes incluidos en su propuesta, la cual será acorde a lo establecido en el *Anexo No. 3.3 “Requisitos para los bienes”* en la columna “Período de Garantía”, integrado al presente contrato como **Anexo 2 (dos)**.

Dicha Garantía por los Defectos y Vicios Ocultos de los Bienes, cubrirá:

- La reparación o sustitución de los bienes y sus accesorios, que, una vez recibidos por “**EL INSTITUTO**”, presenten vicios ocultos, defectos de fabricación o fallas no originadas por el mal uso de los mismos.
- La disponibilidad, en venta, para “**EL INSTITUTO**” de refacciones y consumibles que en su caso requieran los bienes y/o accesorios adjudicados.

“**EL PROVEEDOR**” deberá constituir esta Garantía por Defectos o Vicios Ocultos de los Bienes mediante fianza expedida por compañía afianzadora mexicana autorizada por la Comisión Nacional de Seguros y Fianzas en términos de la Ley de Instituciones de Seguros y Fianzas, a favor de “**EL INSTITUTO**”, por un importe equivalente al 10% (diez por ciento) del monto total del contrato, sin incluir el IVA. Dicha fianza deberá ser entregada al Administrador del Contrato previamente a la entrega de los bienes al mismo y la formalización del Acta Administrativa de Entrega-Recepción respectiva, por lo cual, al momento de entregar los bienes, “**EL PROVEEDOR**” deberá proporcionar original de dicha fianza al Administrador del Contrato.



INSTITUTO MEXICANO DEL SEGURO SOCIAL
DIRECCIÓN DE ADMINISTRACIÓN
UNIDAD DE ADQUISICIONES
COORDINACIÓN DE ADQUISICIÓN DE BIENES Y
CONTRATACIÓN DE SERVICIOS
COORDINACIÓN TÉCNICA DE PLANEACIÓN Y CONTRATOS

Contrato Número
050GYR040T00224-092-00

Esta fianza podrá ser exigible por “**EL INSTITUTO**” ante la Institución Afianzadora que la expidió, cuando “**EL PROVEEDOR**”:

- a) No repare los bienes y sus accesorios que presenten vicios ocultos, defectos de fabricación o fallas no originadas por el mal uso de los mismos, en el tiempo establecido en la **fracción iii**. “Plazo y condiciones de canje o devolución del bien” del inciso **j**) de los Términos y Condiciones, integrados al presente contrato como **Anexo 2 (dos)**, una vez debidamente notificado por el Administrador del Contrato.

Asimismo, se deberá considerar lo señalado en los incisos **i**) y **j**) de los Términos y Condiciones que se integran en el **Anexo 2 (dos)** del presente contrato.

NOVENA. GARANTÍA DE CUMPLIMIENTO DEL CONTRATO

Conforme a los artículos 48, fracción II, 49, fracción II, de la “**LAASSP**”; 85, fracción III, y 103 de su Reglamento “**EL PROVEEDOR**” se obliga a constituir una garantía **divisible** y en este caso se hará efectiva en proporción al incumplimiento de la obligación principal, mediante fianza expedida por compañía afianzadora mexicana autorizada por la Comisión Nacional de Seguros y de Fianzas, a favor de “**EL INSTITUTO**”, por un importe equivalente al **10% (DIEZ POR CIENTO)** del monto total del contrato, sin incluir impuestos.

Dicha fianza deberá ser entregada a “**EL INSTITUTO**”, a más tardar dentro de los 10 días naturales siguientes a la firma del presente contrato.

“**EL PROVEEDOR**” queda obligado a entregar a “**EL INSTITUTO**” la póliza de fianza antes señalada, en la División de Contratos, ubicada en Calle Durango número 291, 10° piso, Colonia Roma Norte, Demarcación Territorial Cuauhtémoc, Código Postal 06700, en la Ciudad de México, apegándose al formato que para tal efecto se entregará en la referida División.

Dicha póliza de garantía de cumplimiento del contrato se liberará de forma inmediata a “**EL PROVEEDOR**” una vez que “**EL INSTITUTO**” le otorgue autorización por escrito, para que éste pueda solicitar a la afianzadora correspondiente la cancelación de la fianza, autorización que se entregará a “**EL PROVEEDOR**” siempre que demuestre haber cumplido con la totalidad de las obligaciones adquiridas por virtud del presente contrato; para lo anterior deberá presentar mediante escrito la solicitud de liberación de la fianza en la División de Contratos, misma que llevará a cabo el procedimiento para su liberación y entrega.

ENDOSO DE LA GARANTÍA DE CUMPLIMIENTO.- En el supuesto de que “**EL INSTITUTO**” y por así convenir a sus intereses, decidiera modificar en cualquiera de sus partes el presente contrato, “**EL PROVEEDOR**” se obliga a otorgar el endoso de la póliza de garantía originalmente entregada, en el que conste las modificaciones o cambios en la respectiva fianza, observándose los mismos términos y condiciones señalados en la presente cláusula para la entrega de la garantía de cumplimiento, debiéndola entregar “**EL PROVEEDOR**” a más tardar dentro de los 10 (diez) días naturales siguientes a la firma del convenio respectivo.



No obstante, lo anterior, y toda vez que el monto del presente contrato es menor a 900 (novecientos) días de Unidad de Medida y Actualización (UMA), **“EL PROVEEDOR”** podrá presentar la garantía de cumplimiento de las obligaciones estipuladas, mediante cheque certificado, por un importe equivalente al 10% (diez por ciento) del monto total, sin considerar el Impuesto al Valor Agregado, en favor de **“EL INSTITUTO”**, siendo necesario considerar lo siguiente:

- a) El cheque debe expedirse a nombre del "Instituto Mexicano del Seguro Social".
- b) Dicho cheque deberá ser resguardado, a título de garantía, por **“EL INSTITUTO”** en la División de Contratos.
- c) El cheque será devuelto a solicitud, por escrito de **“EL PROVEEDOR”** el segundo día hábil posterior a que **“EL INSTITUTO”** constate el cumplimiento del presente instrumento, previa validación del administrador del presente contrato.

EJECUCIÓN DE LA GARANTÍA DE CUMPLIMIENTO DE ESTE CONTRATO.- “EL INSTITUTO” llevará a cabo la ejecución de la garantía de cumplimiento de contrato en los casos siguientes:

- a) Se rescinda administrativamente el presente contrato.
- b) Durante su vigencia se detecten deficiencias, fallas o calidad inferior de los bienes entregados, en comparación con lo ofertado.
- c) Cuando en el supuesto de que se realicen modificaciones al contrato, **“EL PROVEEDOR”** no entregue en el plazo pactado el endoso o la nueva garantía, que ampare el porcentaje establecido para garantizar el cumplimiento del presente instrumento, de conformidad con la presente Cláusula.
- d) Por cualquier otro incumplimiento de las obligaciones contraídas en este contrato.

En caso de que **“EL PROVEEDOR”** incumpla con la entrega de la garantía en el plazo establecido, **“EL INSTITUTO”** podrá rescindir el contrato y dará vista al Órgano Interno de Control para que proceda en el ámbito de sus facultades.

La garantía de cumplimiento no será considerada como una limitante de responsabilidad de **“EL PROVEEDOR”**, derivada de sus obligaciones y garantías estipuladas en el presente instrumento jurídico, y no impedirá que **“EL INSTITUTO”** reclame la indemnización por cualquier incumplimiento que pueda exceder el valor de la garantía de cumplimiento.

En caso de incremento al monto del presente instrumento jurídico o modificación al plazo, **“EL PROVEEDOR”** se obliga a entregar a **“EL INSTITUTO”**, dentro de los 10 (diez) días naturales siguientes a la formalización del mismo, de conformidad con el último párrafo del artículo 91, del Reglamento de la **“LAASSP”**, los documentos modificatorios o endosos correspondientes,



debiendo contener en el documento la estipulación de que se otorga de manera conjunta, solidaria e inseparable de la garantía otorgada inicialmente.

Una vez cumplidas las obligaciones a satisfacción, el servidor público facultado por “**EL INSTITUTO**” procederá inmediatamente a extender la constancia de cumplimiento de las obligaciones contractuales y dará inicio a los trámites para la cancelación de la garantía cumplimiento del contrato, lo que comunicará a “**EL PROVEEDOR**”.

DÉCIMA. OBLIGACIONES DE “EL PROVEEDOR”.

“EL PROVEEDOR”, se obliga a:

- a) Entregar los bienes en las fechas o plazos y lugares establecidos conforme a lo pactado en el presente contrato y anexos respectivos.
- b) Cumplir con las especificaciones técnicas y de calidad y demás condiciones establecidas en el presente contrato y sus respectivos anexos.
- c) Realizar los trámites de importación y cubrir los impuestos y derechos que se generen, cuando se trate de bienes de procedencia extranjera
- d) Asumir la responsabilidad de cualquier daño que llegue a ocasionar a “**EL INSTITUTO**” o a terceros con motivo de la ejecución y cumplimiento del presente contrato.
- e) Proporcionar la información que le sea requerida por la Secretaría de la Función Pública y el Órgano Interno de Control, de conformidad con el artículo 107 del Reglamento de la “**LAASSP**”.
- f) Así, como a lo señalado en el Anexo Técnico, Términos y Condiciones y Anexos que se integran en el **Anexo 2 (dos)** del presente contrato

DÉCIMA PRIMERA. OBLIGACIONES DE “EL INSTITUTO”

“EL INSTITUTO”, se obliga a:

- a) Otorgar las facilidades necesarias, a efecto de que “**EL PROVEEDOR**” lleve a cabo en los términos convenidos, el suministro de bienes objeto del contrato.
- b) Realizar el pago correspondiente en tiempo y forma.
- c) Extender a “**EL PROVEEDOR**”, por conducto del servidor público facultado, la constancia de cumplimiento de obligaciones contractuales inmediatamente que se cumplan éstas a satisfacción expresa de dicho servidor público para que se dé trámite a la cancelación de la garantía de cumplimiento del presente contrato.
- d) Así como a lo señalado en el Anexo Técnico, Términos y Condiciones y Anexos que se integran en el **Anexo 2 (dos)** del presente contrato.

DÉCIMA SEGUNDA. ADMINISTRACIÓN, VERIFICACIÓN, SUPERVISIÓN Y ACEPTACIÓN DE LOS BIENES

“**EL INSTITUTO**” designa como administrador del presente contrato al servidor público que suscribe el mismo, quien fue designado mediante el documento de designación de administrador



INSTITUTO MEXICANO DEL SEGURO SOCIAL
DIRECCIÓN DE ADMINISTRACIÓN
UNIDAD DE ADQUISICIONES
COORDINACIÓN DE ADQUISICIÓN DE BIENES Y
CONTRATACIÓN DE SERVICIOS
COORDINACIÓN TÉCNICA DE PLANEACIÓN Y CONTRATOS

Contrato Número
050GYR040T00224-092-00

del contrato que se adjunta en el **Anexo 4 (cuatro)**, quien dará seguimiento y verificará el cumplimiento de los derechos y obligaciones establecidos en este instrumento, quien podrá ser sustituido en cualquier momento, en su cargo o funciones sin que por ello sea necesario celebrar un convenio modificatorio.

En el caso de que se lleve a cabo un relevo institucional temporal o permanente con dicho servidor público de **"EL INSTITUTO"** tendrá carácter de ADMINISTRADOR DEL PRESENTE CONTRATO, la persona que sustituya al servidor público en el cargo, para lo cual no será necesario celebrar un convenio modificatorio.

Los bienes se tendrán por recibidos previa revisión del administrador del presente contrato, la cual consistirá en la verificación del cumplimiento de las especificaciones establecidas y en su caso en los anexos respectivos, así como las contenidas en la propuesta técnica.

"EL INSTITUTO", a través del administrador del contrato, rechazará los bienes que no cumplan las especificaciones establecidas en este contrato y en sus Anexos, obligándose **"EL PROVEEDOR"** en este supuesto, a entregarlos nuevamente bajo su responsabilidad y sin costo adicional para **"EL INSTITUTO"**, sin perjuicio de la aplicación de las penas convencionales o deducciones al cobro correspondientes.

"EL INSTITUTO", a través del administrador del contrato, podrá aceptar los bienes que incumplan de manera parcial o deficiente las especificaciones establecidas en este contrato y en los anexos respectivos, sin perjuicio de la aplicación de las deducciones al pago que procedan, y reposición de los bienes, cuando la naturaleza propia de éstos lo permita.

DÉCIMA TERCERA. DEDUCCIONES

"EL INSTITUTO" aplicará deducciones al pago por el incumplimiento parcial o deficiente, en que incurra **"EL PROVEEDOR"** conforme a lo estipulado en las cláusulas del presente contrato y sus anexos respectivos, las cuales se calcularán por un **1% (uno por ciento)** del precio unitario por cada día natural de atraso por incumplimiento sin incluir IVA conforme al concepto u obligación, nivel de servicio y unidad de medida señalado en el inciso **h)** de los Términos y Condiciones, integrados al presente contrato como **Anexo 2 (dos)**. Las cantidades a deducir se aplicarán en el CFDI o factura electrónica que **"EL PROVEEDOR"** presente para su cobro, en el pago que se encuentre en trámite o bien en el siguiente pago.

De no existir pagos pendientes, se requerirá a **"EL PROVEEDOR"** que realice el pago de la deductiva, en términos de la legislación aplicable.

Las deducciones económicas se aplicarán sobre la cantidad indicada sin incluir impuestos.

"EL INSTITUTO", a través del administrador del presente contrato será responsable del cálculo, aplicación y seguimiento de las deducciones. El monto máximo de aplicación de las deducciones no podrán ser mayor al que resulte de aplicar el porcentaje de la garantía de cumplimiento del presente contrato.

Página 16

DIVISIÓN DE CONTRATOS
NIVEL CENTRAL

"Este Instrumento Jurídico fue elaborado de conformidad con los documentos correspondientes al procedimiento de contratación que se señala".



INSTITUTO MEXICANO DEL SEGURO SOCIAL
DIRECCIÓN DE ADMINISTRACIÓN
UNIDAD DE ADQUISICIONES
COORDINACIÓN DE ADQUISICIÓN DE BIENES Y
CONTRATACIÓN DE SERVICIOS
COORDINACIÓN TÉCNICA DE PLANEACIÓN Y CONTRATOS

Contrato Número
050GYR040T00224-092-00

En caso de que se exceda se podrá proceder a la rescisión del presente contrato.

DÉCIMA CUARTA. PENAS CONVENCIONALES

En caso que **“EL PROVEEDOR”** incurra en atraso en el cumplimiento conforme a lo pactado para la entrega de los bienes objeto del presente contrato, conforme a lo establecido en el **Anexo 2 (dos)** parte integral del presente contrato, **“EL INSTITUTO”** por conducto del administrador del contrato aplicará la pena convencional equivalente al **1% (uno por ciento)** del valor de los bienes sin incluir IVA, entregados con atraso por cada día de atraso en la entrega, y se calcularán conforme a lo señalado en el inciso **h)** de los Términos y Condiciones integrados en el **Anexo 2 (dos)** del presente contrato, de conformidad con este instrumento legal y sus respectivos anexos.

El administrador del presente contrato será el responsable de determinar, calcular y aplicar las penas convencionales, vigilando los correspondientes registros o captura y validación en el sistema PREI Millenium, así como de notificarlas a **“EL PROVEEDOR”** personalmente, mediante oficio o por medios de comunicación electrónica.

“EL INSTITUTO” descontará las cantidades que resulten de aplicar la pena convencional, sobre los pagos que deba cubrir a **“EL PROVEEDOR”**. Por lo tanto, **“EL PROVEEDOR”** autoriza a descontar las cantidades que resulten de aplicar las sanciones señaladas en párrafos anteriores, sobre los pagos que éste deba cubrirle a **“EL INSTITUTO”** durante el período en que incurra y/o se mantenga en atraso con motivo de la entrega de los bienes.

Para autorizar el pago de los bienes, previamente **“EL PROVEEDOR”** tiene que haber cubierto las penas convencionales aplicadas conforme a lo dispuesto en el presente contrato. El administrador del presente contrato será el responsable de verificar que se cumpla esta obligación, dentro de los 5 (cinco) días hábiles siguientes a la conclusión del atraso.

El importe de la pena convencional, no podrá exceder el equivalente al monto total de la garantía de cumplimiento del contrato, y en el caso de no haberse requerido esta garantía, no deberá exceder del 20% (veinte por ciento) del monto total del contrato.

Cuando **“EL PROVEEDOR”** quede exceptuado de la presentación de la garantía de cumplimiento, en los supuestos previsto en la **“LAASSP”**, el monto máximo de las penas convencionales por atraso que se puede aplicar, será del 20% (veinte por ciento) del monto de los bienes entregados fuera de la fecha convenida, de conformidad con lo establecido en el tercer párrafo del artículo 96 del Reglamento de la **“LAASSP”**.

DÉCIMA QUINTA. LICENCIAS, AUTORIZACIONES Y PERMISOS

En caso de aplicar, los bienes, que de acuerdo al objeto del presente contrato se adquieran o contraten, deberán cumplir con las Normas Oficiales Mexicanas y con las Normas Mexicanas, según proceda, y a falta de éstas, con las Normas Internacionales, de conformidad con lo dispuesto en la Ley de Infraestructura de la Calidad; en su caso, con las normas de referencia o especificaciones técnicas y cumplir con las características y especificaciones requeridas en el

Página 17

DIVISIÓN DE CONTRATOS
NIVEL CENTRAL

“Este Instrumento Jurídico fue elaborado de conformidad con los documentos correspondientes al procedimiento de contratación que se señala”.



INSTITUTO MEXICANO DEL SEGURO SOCIAL
DIRECCIÓN DE ADMINISTRACIÓN
UNIDAD DE ADQUISICIONES
COORDINACIÓN DE ADQUISICIÓN DE BIENES Y
CONTRATACIÓN DE SERVICIOS
COORDINACIÓN TÉCNICA DE PLANEACIÓN Y CONTRATOS

Contrato Número
050GYR040T00224-092-00

Anexo Técnico, Términos y Condiciones y Anexos, que se agregan al presente contrato en el **Anexo 2 (dos)**, asimismo, se deberá considerar lo señalado en la Junta de Aclaraciones disponible para su consulta en el Portal de Compras Gubernamentales CompraNet.

DÉCIMA SEXTA. PÓLIZA DE RESPONSABILIDAD CIVIL

Para la adquisición de los bienes, materia del presente contrato, no se requiere que **“EL PROVEEDOR”** contrate una póliza de seguro por responsabilidad civil, no obstante lo anterior **“EL PROVEEDOR”** será responsable de cualquier daño o afectación a **“EL INSTITUTO”** o sus derechohabientes, que por causas imputables a él cause el uso de los bienes objeto del presente contrato.

DÉCIMA SÉPTIMA. TRANSPORTE

“EL PROVEEDOR” se obliga bajo su costa y riesgo, a transportar los bienes e insumos necesarios para la adquisición de los bienes, desde su lugar de origen, hasta las instalaciones señaladas en el Anexo Técnico, en los Términos y Condiciones y Anexos, que se agregan en el **Anexo 2 (dos)** del presente contrato, en caso de aplicar.

DÉCIMA OCTAVA. IMPUESTOS Y DERECHOS

Los impuestos, derechos y gastos que procedan con motivo de la adquisición de los bienes, objeto del presente contrato, serán pagados por **“EL PROVEEDOR”**, mismos que no serán repercutidos a **“EL INSTITUTO”**.

“EL INSTITUTO” sólo cubrirá, cuando aplique, lo correspondiente al Impuesto al Valor Agregado (IVA), en los términos de la normatividad aplicable y de conformidad con las disposiciones fiscales vigentes.

DÉCIMA NOVENA. PROHIBICIÓN DE CESIÓN DE DERECHOS Y OBLIGACIONES

“EL PROVEEDOR” no podrá ceder total o parcialmente los derechos y obligaciones derivados del presente contrato, a favor de cualquier otra persona física o moral, con excepción de los derechos de cobro, en cuyo caso se deberá contar con la conformidad previa y por escrito de **“EL INSTITUTO”**.

VIGÉSIMA. DERECHOS DE AUTOR, PATENTES Y/O MARCAS

“EL PROVEEDOR” se obliga para con **“EL INSTITUTO”**, a responder por los daños y/o perjuicios que pudiera causar a **“EL INSTITUTO”** y/o a terceros, si con motivo de la entrega de los bienes se violan derechos de autor, de patentes y/o marcas u otro derecho reservado a nivel Nacional o Internacional.



Por lo anterior, **“EL PROVEEDOR”** manifiesta en este acto bajo protesta de decir verdad, no encontrarse en ninguno de los supuestos de infracción a la Ley Federal del Derecho de Autor, ni a la Ley Federal de Protección a la Propiedad Industrial.

En caso de que sobreviniera alguna reclamación en contra de **“EL INSTITUTO”** por cualquiera de las causas antes mencionadas, la única obligación de éste será la de dar aviso en el domicilio previsto en este instrumento jurídico a **“EL PROVEEDOR”**, para que éste lleve a cabo las acciones necesarias que garanticen la liberación de **“EL INSTITUTO”** de cualquier controversia o responsabilidad de carácter civil, mercantil, penal o administrativa que, en su caso, se ocasione.

Lo anterior de conformidad a lo establecido en el artículo 45, fracción XX de la **“LAASSP”**.

Asimismo, en caso de aplicar, **“EL PROVEEDOR”** deberá observar lo establecido en el Anexo aplicable a los Derechos de autor, patentes y/o marcas del presente Contrato.

VIGÉSIMA PRIMERA. CONFIDENCIALIDAD Y PROTECCIÓN DE DATOS PERSONALES.

“LAS PARTES” acuerdan que la información que se intercambie de conformidad con las disposiciones del presente instrumento, se tratarán de manera confidencial, siendo de uso exclusivo para la consecución del objeto del presente contrato y no podrá difundirse a terceros de conformidad con lo establecido en la Ley General y Federal, respectivamente, de Transparencia y Acceso a la Información Pública, Ley General de Protección de Datos Personales en posesión de Sujetos Obligados y demás legislación aplicable.

Para el tratamiento de los datos personales que **“LAS PARTES”** recaben con motivo de la celebración del presente contrato, deberá de realizarse con base en lo previsto en los Avisos de Privacidad respectivos.

Por tal motivo, **“EL PROVEEDOR”** asume cualquier responsabilidad que se derive del incumplimiento de su parte, o de sus empleados, a las obligaciones de confidencialidad descritas en el presente contrato.

Asimismo, en caso de aplicar, **“EL PROVEEDOR”** deberá observar lo establecido en el Anexo aplicable a la Confidencialidad de la información del presente Contrato.

VIGÉSIMA SEGUNDA. TERMINACIÓN ANTICIPADA DEL CONTRATO

“EL INSTITUTO” cuando concurren razones de interés general, o bien, cuando por causas justificadas se extinga la necesidad de suministrar los bienes originalmente contratados y se demuestre que de continuar con el cumplimiento de las obligaciones pactadas, se ocasionaría algún daño o perjuicio a la **“EL INSTITUTO”**, o se determine la nulidad total o parcial de los actos que dieron origen al presente contrato, con motivo de la resolución de una inconformidad o intervención de oficio, emitida por la Secretaría de la Función Pública, podrá dar por terminado anticipadamente el presente contrato sin responsabilidad alguna para **“EL INSTITUTO”**, ello con independencia de lo establecido en la cláusula que antecede.



Cuando “**EL INSTITUTO**” determine dar por terminado anticipadamente el contrato, lo notificará al “**EL PROVEEDOR**” hasta con 30 (treinta) días naturales anteriores al hecho, debiendo sustentarlo en un dictamen fundado y motivado, en el que se precisarán las razones o causas que dieron origen a la misma y pagará a “**EL PROVEEDOR**” la parte proporcional de los bienes suministrados, así como los gastos no recuperables en que haya incurrido, previa solicitud por escrito, siempre que estos sean razonables, estén debidamente comprobados y se relacionen directamente con el presente contrato, limitándose según corresponda a los conceptos establecidos en la fracción I, del artículo 102 del Reglamento de la “**LAASSP**”.

VIGÉSIMA TERCERA. RESCISIÓN

“**EL INSTITUTO**” podrá iniciar en cualquier momento el procedimiento de rescisión, cuando “**EL PROVEEDOR**” incurra en alguna de las siguientes causales:

- a) Contravenir los términos pactados para el suministro de los bienes establecidos en el presente contrato.
- b) Transferir en todo o en parte las obligaciones que deriven del presente contrato a un tercero ajeno a la relación contractual.
- c) Ceder los derechos de cobro derivados del contrato, sin contar con la conformidad previa y por escrito de “**EL INSTITUTO**”.
- d) Suspender total o parcialmente y sin causa justificada el suministro objeto del presente contrato
- e) Omitir suministrar los bienes en tiempo y forma conforme a lo establecido en el presente contrato y sus respectivos anexos.
- f) No proporcionar a los Órganos de Fiscalización, la información que le sea requerida con motivo de las auditorías, visitas e inspecciones que realicen.
- g) Ser declarado en concurso mercantil, o por cualquier otra causa distinta o análoga que afecte su patrimonio.
- h) En caso de que compruebe la falsedad de alguna manifestación, información o documentación proporcionada para efecto del presente contrato;
- i) No entregar dentro de los 10 (diez) días naturales siguientes a la fecha de firma del presente contrato, la garantía de cumplimiento del mismo.
- j) En caso de que la suma de las penas convencionales o las deducciones al pago, igualan el monto total de la garantía de cumplimiento del contrato y/o alcanzan el 20% (veinte por ciento) del monto total de este contrato cuando no se haya requerido la garantía de cumplimiento.
- k) Divulgar, transferir o utilizar la información que conozca en el desarrollo del cumplimiento del objeto del presente contrato, sin contar con la autorización de “**EL INSTITUTO**” en los términos de lo dispuesto en la cláusula VIGÉSIMA PRIMERA DE CONFIDENCIALIDAD Y PROTECCIÓN DE DATOS PERSONALES del presente instrumento jurídico;
- l) Impedir el desempeño normal de labores de “**EL INSTITUTO**”;
- m) Incumplir cualquier obligación distinta de las anteriores y derivadas del presente contrato.



INSTITUTO MEXICANO DEL SEGURO SOCIAL
DIRECCIÓN DE ADMINISTRACIÓN
UNIDAD DE ADQUISICIONES
COORDINACIÓN DE ADQUISICIÓN DE BIENES Y
CONTRATACIÓN DE SERVICIOS
COORDINACIÓN TÉCNICA DE PLANEACIÓN Y CONTRATOS

Contrato Número
050GYR040T00224-092-00

Para el caso de optar por la rescisión del contrato, **“EL INSTITUTO”** comunicará por escrito a **“EL PROVEEDOR”** el incumplimiento en que haya incurrido, para que en un término de 5 (cinco) días hábiles contados a partir de la notificación, exponga lo que a su derecho convenga y aporte en su caso las pruebas que estime pertinentes.

Transcurrido dicho término **“EL INSTITUTO”**, en un plazo de 15 (quince) días hábiles siguientes, tomando en consideración los argumentos y pruebas que hubiere hecho valer **“EL PROVEEDOR”**, determinará de manera fundada y motivada dar o no por rescindido el contrato, y comunicará a **“EL PROVEEDOR”** dicha determinación dentro del citado plazo.

Cuando se rescinda el contrato, se formulará el finiquito correspondiente, a efecto de hacer constar los pagos que deba efectuar **“EL INSTITUTO”** por concepto del contrato hasta el momento de rescisión, o los que resulten a cargo de **“EL PROVEEDOR”**.

Iniciado un procedimiento de conciliación **“EL INSTITUTO”** podrá suspender el trámite del procedimiento de rescisión.

Si previamente a la determinación de dar por rescindido el contrato se entregaran los bienes, el procedimiento iniciado quedará sin efecto, previa aceptación y verificación de **“EL INSTITUTO”** de que continúa vigente la necesidad de los bienes aplicando, en su caso, las penas convencionales correspondientes.

“EL INSTITUTO” podrá determinar no dar por rescindido el contrato, cuando durante el procedimiento advierta que la rescisión del mismo pudiera ocasionar algún daño o afectación a las funciones que tiene encomendadas. En este supuesto, **“EL INSTITUTO”** elaborará un dictamen en el cual justifique que los impactos económicos o de operación que se ocasionarían con la rescisión del contrato resultarían más inconvenientes.

De no rescindir el contrato, **“EL INSTITUTO”** establecerá con **“EL PROVEEDOR”** otro plazo que le permita subsanar el incumplimiento que hubiere motivado el inicio del procedimiento, aplicando las sanciones correspondientes. El convenio modificatorio que al efecto se celebre deberá atender a las condiciones previstas por los dos últimos párrafos del artículo 52 de la **“LAASSP”**.

No obstante, de que se hubiere firmado el convenio modificatorio a que se refiere el párrafo anterior, si se presenta de nueva cuenta el incumplimiento, **“EL INSTITUTO”** quedará expresamente facultada para optar por exigir el cumplimiento del contrato, o rescindirlo, aplicando las sanciones que procedan.

Si se llevara a cabo la rescisión del contrato, y en el caso de que a **“EL PROVEEDOR”** se le hubieran entregado pagos progresivos, éste deberá de reintegrarlos más los intereses correspondientes, conforme a lo indicado en el artículo 51, párrafo cuarto, de la **“LAASSP”**.



INSTITUTO MEXICANO DEL SEGURO SOCIAL
DIRECCIÓN DE ADMINISTRACIÓN
UNIDAD DE ADQUISICIONES
COORDINACIÓN DE ADQUISICIÓN DE BIENES Y
CONTRATACIÓN DE SERVICIOS
COORDINACIÓN TÉCNICA DE PLANEACIÓN Y CONTRATOS

Contrato Número
050GYR040T00224-092-00

Los intereses se calcularán sobre el monto de los pagos progresivos efectuados y se computarán por días naturales desde la fecha de su entrega hasta la fecha en que se pongan efectivamente las cantidades a disposición de **“EL INSTITUTO”**.

VIGÉSIMA CUARTA. RELACIÓN Y EXCLUSIÓN LABORAL

“EL PROVEEDOR” reconoce y acepta ser el único patrón de todos y cada uno de los trabajadores que intervienen en la adquisición y suministro de los bienes, por lo que, deslinda de toda responsabilidad a **“EL INSTITUTO”** respecto de cualquier reclamo que en su caso puedan efectuar sus trabajadores, sea de índole laboral, fiscal o de seguridad social y en ningún caso se le podrá considerar patrón sustituto, patrón solidario, beneficiario o intermediario.

“EL PROVEEDOR” asume en forma total y exclusiva las obligaciones propias de patrón respecto de cualquier relación laboral, que el mismo contraiga con el personal que labore bajo sus órdenes o intervenga o contrate para la atención de los asuntos encomendados por **“EL INSTITUTO”**, así como en la ejecución del objeto del presente contrato.

Para cualquier caso no previsto, **“EL PROVEEDOR”** exige expresamente a **“EL INSTITUTO”** de cualquier responsabilidad laboral, civil o penal o de cualquier otra especie que en su caso pudiera llegar a generarse, relacionado con el presente contrato.

Para el caso que, con posterioridad a la conclusión del presente contrato, **“EL INSTITUTO”** reciba una demanda laboral por parte de los trabajadores de **“EL PROVEEDOR”**, en la que se demande la solidaridad y/o sustitución patronal a **“EL INSTITUTO”**, **“EL PROVEEDOR”** queda obligado a dar cumplimiento a lo establecido en la presente cláusula.

VIGÉSIMA QUINTA. DISCREPANCIAS

“LAS PARTES” convienen que, en caso de discrepancia entre la convocatoria a la licitación pública, la invitación a cuando menos tres personas, o la solicitud de cotización, según corresponda del procedimiento de contratación del cual deriva el presente instrumento jurídico, y el modelo de contrato, prevalecerá lo establecido en la convocatoria, invitación o solicitud respectiva, de conformidad con el artículo 81, fracción IV, del Reglamento de la **“LAASSP”**.

VIGÉSIMA SEXTA. CONCILIACIÓN.

“LAS PARTES” acuerdan que para el caso de que se presenten desavenencias derivadas de la ejecución y cumplimiento del presente contrato podrán someterse al procedimiento de conciliación establecido en los artículos 77, 78 y 79 de la **“LAASSP”**, y 126 al 136 de su Reglamento.

VIGÉSIMA SÉPTIMA. DOMICILIOS

“LAS PARTES” señalan como sus domicilios legales para todos los efectos a que haya lugar y que se relacionan en el presente contrato, los que se indican en el apartado de Declaraciones,

Página 22

DIVISIÓN DE CONTRATOS
NIVEL CENTRAL

“Este Instrumento Jurídico fue elaborado de conformidad con los documentos correspondientes al procedimiento de contratación que se señala”.



INSTITUTO MEXICANO DEL SEGURO SOCIAL
DIRECCIÓN DE ADMINISTRACIÓN
UNIDAD DE ADQUISICIONES
COORDINACIÓN DE ADQUISICIÓN DE BIENES Y
CONTRATACIÓN DE SERVICIOS
COORDINACIÓN TÉCNICA DE PLANEACIÓN Y CONTRATOS

Contrato Número
050GYR040T00224-092-00

por lo que cualquier notificación judicial o extrajudicial, emplazamiento, requerimiento o diligencia que en dichos domicilios se practique, será enteramente válida, al tenor de lo dispuesto en el Título Tercero del Código Civil Federal.

VIGÉSIMA OCTAVA. LEGISLACIÓN APLICABLE

“LAS PARTES” se obligan a sujetarse estrictamente para el suministro de bienes objeto del presente contrato a todas y cada una de las cláusulas que lo integran, sus Anexos que forman parte integral del mismo, a la “LAASSP”, su Reglamento; al Código Civil Federal; a la Ley Federal de Procedimiento Administrativo; al Código Federal de Procedimientos Civiles; a la Ley Federal de Presupuesto y Responsabilidad Hacendaria y su Reglamento.

VIGÉSIMA NOVENA. JURISDICCIÓN

“LAS PARTES” convienen que, para la interpretación y cumplimiento de este contrato, así como para lo no previsto en el mismo, se someterán a la jurisdicción y competencia de los Tribunales Federales con sede en la Ciudad de México, renunciando expresamente al fuero que pudiera corresponderles en razón de su domicilio actual o futuro.

FIRMANTES O SUSCRIPCIÓN.

Por lo anterior expuesto, “EL INSTITUTO” y “EL PROVEEDOR”, manifiestan estar conformes y enterados de las consecuencias, valor y alcance legal de todas y cada una de las estipulaciones que el presente instrumento jurídico contiene, por lo que lo ratifican y firman en todas sus partes, por duplicado, en la Ciudad de México, el **2 de agosto de 2024**, quedando un ejemplar en poder de “EL PROVEEDOR” y el restante en poder de “EL INSTITUTO”.

POR “EL INSTITUTO”
INSTITUTO MEXICANO DEL SEGURO SOCIAL

POR “EL PROVEEDOR”
DISTRIBUIDORA AXKAN KUALI,
S.A.S DE C.V.
R.F.C.: DAK2101282J2

C. ELIA SANDRA VARAS GALEANA

Titular de la Coordinación Técnica de Adquisición de Bienes de Inversión y Activos y Apoderada Legal

R.F.C. [REDACTED]

C. ARLETTE KAREM RODRIGUEZ OROZCO
Representante Legal

SE CANCELAN DATOS PERSONALES DE PERSONA(S) FÍSICAS IDENTIFICABLE(S) TALES COMO: RFC, POR CONSIDERARSE INFORMACIÓN CUYA DIFUSIÓN PUEDE AFECTAR A LA ESFERA PRIVADA DE LA MISMA, DE CONFORMIDAD CON LO ESTABLECIDO EN LOS ARTÍCULOS 113 FRACCIÓN I Y 118 DE LA LEY FEDERAL DE TRANSPARENCIA Y ACCESO A LA INFORMACIÓN PÚBLICA. D.O.F. 09-mayo-2016

DIVISIÓN DE CONTRATOS
NIVEL CENTRAL

Página 23

“Este Instrumento Jurídico fue elaborado de conformidad con los documentos correspondientes al procedimiento de contratación que se señala”.

SM TEXTU



INSTITUTO MEXICANO DEL SEGURO SOCIAL
DIRECCIÓN DE ADMINISTRACIÓN
UNIDAD DE ADQUISICIONES
COORDINACIÓN DE ADQUISICIÓN DE BIENES Y
CONTRATACIÓN DE SERVICIOS
COORDINACIÓN TÉCNICA DE PLANEACIÓN Y CONTRATOS

Contrato Número
050GYR040T00224-092-00

ADMINISTRADOR DEL CONTRATO

C. GUILLERMO ALBERTO AVENDAÑO ARZATE
INGENIERO BIOMÉDICO E1
EN EL ÓRGANO DE OPERACIÓN ADMINISTRATIVA
DESCONCENTRADA EN CHIAPAS
R.F.C. [REDACTED]

SE CANCELAN DATOS PERSONALES DE PERSONA(S)
FÍSICAS IDENTIFICABLE(S) TALES COMO: RFC, POR
CONSIDERARSE INFORMACIÓN CUYA DIFUSIÓN
PUEDE AFECTAR A LA ESFERA PRIVADA DE LA
MISMA, DE CONFORMIDAD CON LO ESTABLECIDO EN
LOS ARTÍCULOS 113 FRACCIÓN I Y 118 DE LA LEY
FEDERAL DE TRANSPARENCIA Y ACCESO A LA
INFORMACIÓN PÚBLICA. D.O.F. 09-mayo-2016

RRSR/HJ/JMLM/LNRC

SANTO



INSTITUTO MEXICANO DEL SEGURO SOCIAL
DIRECCIÓN DE ADMINISTRACIÓN
UNIDAD DE ADQUISICIONES
COORDINACIÓN DE ADQUISICIÓN DE BIENES Y
CONTRATACIÓN DE SERVICIOS
COORDINACIÓN TÉCNICA DE PLANEACIÓN Y CONTRATOS

Contrato Número
050GYR040T00224-092-00

ANEXO 1 (UNO)

“OFICIO DE LIBERACIÓN DE INVERSIÓN (OLI)”.

Handwritten text, possibly a signature or date, located in the center of the page. The text is faint and difficult to decipher.

Jesús Acosta Rodríguez
 Coordinador de Proyectos y Seguimiento Institucional
 presente

Ciudad de México, a 23 de abril de 2024.

Oficio de solicitud del área requirente: 09538461CM/0432
 División de Evaluación y Análisis Financiero dependiente de la Coordinación de Proyectos y Seguimiento Institucional, solicita la emisión de un Oficio de Liberación de Inversión por un monto de 405,018.20; referente al presupuesto 2024 del siguiente programa, para la adquisición de 3,435 ítems, correspondientes a la cartera señalada a continuación.

Capítulo: Equipamiento

Oficio de Liberación de Inversión 2024

No. 099001/6B3000/6B30/EM/24/ 073 / 1054

Descripción de Cartera del Programa o Proyecto de Inversión (PPI) de la SHCP
Nombre de Cartera: Construcción del Hospital General de Zona de 144 camas en Tuxtla Gutiérrez Chiapas
Código de Cartera: 2350GYR0008
Código de solicitud: 74650
Modalidad Responsable: GYR
Modalidad: K
Programa presupuestario: 012
Fuente financiamiento: 4
Localización geográfica: 07 Chiapas

Información del HCT del IMSS

Proyecto PREI: 22070003
Acuerdo: ACDO.AS3.HCT.121223/338.P.DF
Presupuesto ejercicio 2024: 2,207,699,897.00
Nombre del PPI: ppi de Infraestructura

Calendario en Cartera de Inversión

| Ejercicios anteriores | Ejercicio 2024 | Ejercicio 2025 | Ejercicio 2026 | Ejercicios posteriores | Monto Total de Inversión |
|-----------------------|------------------|----------------|----------------|------------------------|--------------------------|
| 0.00/632.00 | 3,437,259,591.00 | 5,000,000.00 | 0.00 | 0.00 | 4,141,260,223.00 |

Autorización de asignación del Oficio de Liberación de Inversión (OLI) 2024

Por medio del presente OLI de conformidad a los artículos 35 y 48 de la Ley Federal de Presupuesto y Responsabilidad Hacendaria; 156 fracción II y 156 A de su Reglamento; 25 y 45 de la Ley de Adquisiciones, Arrendamientos y Servicios del Sector Público; el numeral 7.1.21 del Manual de Organización de la Dirección de Finanzas; numeral 7.5.11 de la Norma Presupuestaria del Instituto Mexicano del Seguro Social y al oficio circular No. 099001/6B3000/6B30/0409 signado por el Coordinador de Presupuesto e Información Programática en julio de 2021, lo anterior para dar inicio a las gestiones de Adquisición de Bienes del Programa de Inversión Física 2024.

Unidad Responsable del Gasto (URG): 09 Nivel Central
Número de bienes: 3,435
Monto original con IVA: 48,405,018.20

Cuarenta y ocho millones cuatrocientos cinco mil dieciocho pesos 20/100 m.n.

Por lo tanto, el monto señalado se ha registrado en el Sistema Financiero PREI Millennium para que la URG inicie los procesos de adquisición conforme al Anexo 1 que se adjunta, y con base en los artículos 8 y 69 del Reglamento Interior del Instituto Mexicano del Seguro Social (IMSS) y el numeral 7.5.17 de la Norma Presupuestaria del IMSS.

Atentamente,

Giovanni D. Bojorquez Covarrubias
 El Titular

ANEXOS
DIVISIÓN DE CONTRATOS

Continúa al reverso.





Arq. Jesús Acosta Rodriguez
Coordinador de Proyectos y Seguimiento Institucional
Presente

Ciudad de México, a 23 de abril de 2024

Oficio de solicitud del área requirente: 095384611G11/0432
La División de Evaluación y Análisis Financiero dependiente de la Coordinación de Proyectos y Seguimiento Institucional, solicita la emisión de un Oficio de Liberación de Inversión por un monto de \$48,405,018.20; referente al presupuesto 2024 del siguiente programa, para la adquisición de 3,435 bienes, correspondientes a la cartera señalada a continuación.

Capítulo: Equipamiento
Oficio de Liberación de Inversión 2024
No. 095001/EE3006/6E230/BM124/ 073 / 1054

Normatividad del Programa de Inversión Física

En materia de obra pública y de adquisiciones de bienes muebles e inmuebles las Unidades Responsables del Gasto se abstendrán de convocar, adjudicar o contratar obras públicas o adquisiciones, arrendamiento o servicios relacionados con las mismas, cuando no cuenten con la autorización de inversión en los términos de las disposiciones aplicables.

Lo relativo a la celebración de contratos, ejecución de obras, adquisiciones de bienes muebles e inmuebles, deberá apearse a lo dispuesto por la Ley de Adquisiciones, Arrendamientos y Servicios del Sector Público, en la Ley de Obras Públicas y Servicios Relacionados con las Mismas y demás legislación aplicable.

Cabe precisar que, de acuerdo con lo ordenado en los artículos 42 fracción II y 107 de la Ley Federal de Presupuesto y Responsabilidad Hacendaria, 42 de su Reglamento y, conforme a los "Lineamientos para el seguimiento del ejercicio de los programas y proyectos de inversión; proyectos de infraestructura productiva de largo plazo y proyectos de asociaciones público privadas, de la Administración Pública Federal" emitidos por la Unidad de Inversiones de la Secretaría de Hacienda y Crédito Público, tiene la obligatoriedad de reportar el seguimiento de los programas y proyectos de inversión a través de la División de Control y Seguimiento al Presupuesto de Inversión, asimismo la información presentada deberá ser congruente con lo reportado en los distintos sistemas electrónicos de dicha Secretaría, incluido el CompraNet, por lo que en caso de que no se turne la información del seguimiento del ejercicio de inversión dentro de los plazos establecidos, no se podrá solicitar el registro de cartera de nuevos programas y proyectos de inversión, ni realizar modificaciones a los ya registrados; hasta en tanto no se actualice su seguimiento.

Con copia para:
Mtro. Eliécer Moreno Paralta.- Titular de la Unidad de Operación Financiera. (SICCC)
Lic. Jessica Miranda Vega.- Coordinadora Técnica de Gestión Presupuestaria. (SICCC)
M.A. Nelly María Aguilar Zenteno.- Jefa de Servicios de Finanzas en el OOAD Chiapas. (7)

(OOAD) Órgano de Operación Administrativa Desconcentrada

(SICCC) Se envía por el Sistema Institucional de Control de Gestión de Correspondencia.
(7) Se comunicó a través de la dirección electrónica establecida para el OOAD o UMAB:
http://comunidades.imss.gob.mx:106/sites/cc/df/dcsgr/default.aspx

Obten el anexo del OLI en formato Excel en:
https://imssmx.sharepoint.com/:x/s/OLIANexoBMIZ024/EaqZe8rVIBREo-SFIPyD00kBunIL2RsW37X8KVyY_TzHXQ?e=AY2oOI

O bien



ANEXOS
DIVISION DE CONTRATOS

Anexo 1 Equipamiento 2024.

Clave de Cartera SHCP : 2350CYR000B
74850
No. solicitud de SHCP : 22070003
13350109

OLI No.: 073 / 1054

Construcción del Hospital General de Zona de 144 camas en Tuxtla Gutiérrez Chiapas

Nombre del programa o proyecto :

| Clave: | Nombre de Cartera | ID de Transacción | ID de Solicitud | Clave CUP | Nombre de la Unidad | Medios (Reserva) | Deposición | U | PA | CA | CON | GEN | ESP | OPF | VAR | Deje Anterior | PREI | Clasificación | BUSO | UIC | UIC | Conto de Ingresos | Periodo Pagar | Nº de bases | Importe Autorizado | Importe Realizado IVA |
|--------|--------------------------------|-------------------|-----------------|-----------|-----------------------|------------------|------------|--------|--------|--------|--------|--------|--------|-----|-----|---------------|----------|---------------|------|----------|----------|-------------------|---------------|-------------|--------------------|-----------------------|
| 5301 | Equipo médico y de laboratorio | 2215725 | 000032256 | 21 | M. DELEGACION ESTATAL | TAPACHULA, CHIS. | 07020010 | 070000 | 130500 | 130500 | 130500 | 130500 | 054600 | 001 | 01 | 00000000 | 00000000 | 00000000 | 00 | 00000000 | 00000000 | 130500 | 2024-01-01 | 74 | 70461000 | 144400000 |
| 5301 | Equipo médico y de laboratorio | 2215733 | 000032261 | 21 | M. DELEGACION ESTATAL | TAPACHULA, CHIS. | 07020010 | 070000 | 130500 | 130500 | 130500 | 130500 | 054600 | 001 | 01 | 00000000 | 00000000 | 00000000 | 00 | 00000000 | 00000000 | 130500 | 2024-01-01 | 15 | 20077100 | 316385000 |
| 5301 | Equipo médico y de laboratorio | 2215731 | 000032265 | 21 | M. DELEGACION ESTATAL | TAPACHULA, CHIS. | 07020010 | 070000 | 130500 | 130500 | 130500 | 130500 | 054600 | 001 | 01 | 00000000 | 00000000 | 00000000 | 00 | 00000000 | 00000000 | 130500 | 2024-01-01 | 18 | 19358100 | 299453000 |
| 5301 | Equipo médico y de laboratorio | 2215732 | 000032269 | 21 | M. DELEGACION ESTATAL | TAPACHULA, CHIS. | 07020010 | 070000 | 130500 | 130500 | 130500 | 130500 | 054600 | 001 | 01 | 00000000 | 00000000 | 00000000 | 00 | 00000000 | 00000000 | 130500 | 2024-01-01 | 18 | 19358100 | 299453000 |
| 5301 | Equipo médico y de laboratorio | 2215737 | 000032263 | 21 | M. DELEGACION ESTATAL | TAPACHULA, CHIS. | 07020010 | 070000 | 130500 | 130500 | 130500 | 130500 | 054600 | 001 | 01 | 00000000 | 00000000 | 00000000 | 00 | 00000000 | 00000000 | 130500 | 2024-01-01 | 22 | 33384000 | 74448000 |
| 5301 | Equipo médico y de laboratorio | 2215738 | 000032268 | 21 | M. DELEGACION ESTATAL | TAPACHULA, CHIS. | 07020010 | 070000 | 130500 | 130500 | 130500 | 130500 | 054600 | 001 | 01 | 00000000 | 00000000 | 00000000 | 00 | 00000000 | 00000000 | 130500 | 2024-01-01 | 36 | 25591000 | 56618000 |
| 5301 | Equipo médico y de laboratorio | 2215739 | 000032268 | 21 | M. DELEGACION ESTATAL | TAPACHULA, CHIS. | 07020010 | 070000 | 130500 | 130500 | 130500 | 130500 | 054600 | 001 | 01 | 00000000 | 00000000 | 00000000 | 00 | 00000000 | 00000000 | 130500 | 2024-01-01 | 24 | 15445000 | 37059000 |
| 5301 | Equipo médico y de laboratorio | 2215740 | 000032268 | 21 | M. DELEGACION ESTATAL | TAPACHULA, CHIS. | 07020010 | 070000 | 130500 | 130500 | 130500 | 130500 | 054600 | 001 | 01 | 00000000 | 00000000 | 00000000 | 00 | 00000000 | 00000000 | 130500 | 2024-01-01 | 24 | 15445000 | 37059000 |
| 5301 | Equipo médico y de laboratorio | 2215741 | 000032262 | 21 | M. DELEGACION ESTATAL | TAPACHULA, CHIS. | 07020010 | 070000 | 130500 | 130500 | 130500 | 130500 | 054600 | 001 | 01 | 00000000 | 00000000 | 00000000 | 00 | 00000000 | 00000000 | 130500 | 2024-01-01 | 28 | 20285000 | 531400000 |
| 5301 | Equipo médico y de laboratorio | 2215744 | 000032297 | 21 | M. DELEGACION ESTATAL | TAPACHULA, CHIS. | 07020010 | 070000 | 130500 | 130500 | 130500 | 130500 | 054600 | 001 | 01 | 00000000 | 00000000 | 00000000 | 00 | 00000000 | 00000000 | 130500 | 2024-01-01 | 27 | 37771000 | 246987000 |
| 5301 | Equipo médico y de laboratorio | 2215746 | 000032264 | 21 | M. DELEGACION ESTATAL | TAPACHULA, CHIS. | 07020010 | 070000 | 130500 | 130500 | 130500 | 130500 | 054600 | 001 | 01 | 00000000 | 00000000 | 00000000 | 00 | 00000000 | 00000000 | 130500 | 2024-01-01 | 31 | 23491000 | 120314100 |
| 5301 | Equipo médico y de laboratorio | 2215748 | 000032268 | 21 | M. DELEGACION ESTATAL | TAPACHULA, CHIS. | 07020010 | 070000 | 130500 | 130500 | 130500 | 130500 | 054600 | 001 | 01 | 00000000 | 00000000 | 00000000 | 00 | 00000000 | 00000000 | 130500 | 2024-01-01 | 64 | 15068000 | 345350000 |
| 5301 | Equipo médico y de laboratorio | 2215748 | 000032268 | 21 | M. DELEGACION ESTATAL | TAPACHULA, CHIS. | 07020010 | 070000 | 130500 | 130500 | 130500 | 130500 | 054600 | 001 | 01 | 00000000 | 00000000 | 00000000 | 00 | 00000000 | 00000000 | 130500 | 2024-01-01 | 64 | 15068000 | 345350000 |
| 5301 | Equipo médico y de laboratorio | 2215749 | 000032268 | 21 | M. DELEGACION ESTATAL | TAPACHULA, CHIS. | 07020010 | 070000 | 130500 | 130500 | 130500 | 130500 | 054600 | 001 | 01 | 00000000 | 00000000 | 00000000 | 00 | 00000000 | 00000000 | 130500 | 2024-01-01 | 64 | 15068000 | 345350000 |
| 5301 | Equipo médico y de laboratorio | 2215749 | 000032268 | 21 | M. DELEGACION ESTATAL | TAPACHULA, CHIS. | 07020010 | 070000 | 130500 | 130500 | 130500 | 130500 | 054600 | 001 | 01 | 00000000 | 00000000 | 00000000 | 00 | 00000000 | 00000000 | 130500 | 2024-01-01 | 64 | 15068000 | 345350000 |
| 5301 | Equipo médico y de laboratorio | 2215750 | 000032268 | 21 | M. DELEGACION ESTATAL | TAPACHULA, CHIS. | 07020010 | 070000 | 130500 | 130500 | 130500 | 130500 | 054600 | 001 | 01 | 00000000 | 00000000 | 00000000 | 00 | 00000000 | 00000000 | 130500 | 2024-01-01 | 64 | 15068000 | 345350000 |
| 5301 | Equipo médico y de laboratorio | 2215751 | 000032268 | 21 | M. DELEGACION ESTATAL | TAPACHULA, CHIS. | 07020010 | 070000 | 130500 | 130500 | 130500 | 130500 | 054600 | 001 | 01 | 00000000 | 00000000 | 00000000 | 00 | 00000000 | 00000000 | 130500 | 2024-01-01 | 64 | 15068000 | 345350000 |
| 5301 | Equipo médico y de laboratorio | 2215752 | 000032268 | 21 | M. DELEGACION ESTATAL | TAPACHULA, CHIS. | 07020010 | 070000 | 130500 | 130500 | 130500 | 130500 | 054600 | 001 | 01 | 00000000 | 00000000 | 00000000 | 00 | 00000000 | 00000000 | 130500 | 2024-01-01 | 64 | 15068000 | 345350000 |
| 5301 | Equipo médico y de laboratorio | 2215753 | 000032264 | 21 | M. DELEGACION ESTATAL | TAPACHULA, CHIS. | 07020010 | 070000 | 130500 | 130500 | 130500 | 130500 | 054600 | 001 | 01 | 00000000 | 00000000 | 00000000 | 00 | 00000000 | 00000000 | 130500 | 2024-01-01 | 64 | 15068000 | 345350000 |
| 5301 | Equipo médico y de laboratorio | 2215754 | 000032271 | 21 | M. DELEGACION ESTATAL | TAPACHULA, CHIS. | 07020010 | 070000 | 130500 | 130500 | 130500 | 130500 | 054600 | 001 | 01 | 00000000 | 00000000 | 00000000 | 00 | 00000000 | 00000000 | 130500 | 2024-01-01 | 64 | 15068000 | 345350000 |
| 5301 | Equipo médico y de laboratorio | 2215755 | 000032264 | 21 | M. DELEGACION ESTATAL | TAPACHULA, CHIS. | 07020010 | 070000 | 130500 | 130500 | 130500 | 130500 | 054600 | 001 | 01 | 00000000 | 00000000 | 00000000 | 00 | 00000000 | 00000000 | 130500 | 2024-01-01 | 64 | 15068000 | 345350000 |
| 5301 | Equipo médico y de laboratorio | 2215756 | 000032268 | 21 | M. DELEGACION ESTATAL | TAPACHULA, CHIS. | 07020010 | 070000 | 130500 | 130500 | 130500 | 130500 | 054600 | 001 | 01 | 00000000 | 00000000 | 00000000 | 00 | 00000000 | 00000000 | 130500 | 2024-01-01 | 64 | 15068000 | 345350000 |
| 5301 | Equipo médico y de laboratorio | 2215759 | 000032264 | 21 | M. DELEGACION ESTATAL | TAPACHULA, CHIS. | 07020010 | 070000 | 130500 | 130500 | 130500 | 130500 | 054600 | 001 | 01 | 00000000 | 00000000 | 00000000 | 00 | 00000000 | 00000000 | 130500 | 2024-01-01 | 64 | 15068000 | 345350000 |

Anexo I Equipamiento 2024

Clave de Cartera SHCP: 2350GYR0008
 No. solicitud de SHCP: 74850

Nombre del programa o proyecto: Construcción del Hospital General de Zona de 144 camas en Tuxtla Gutiérrez, Chiapas

No. de programa o proyecto PREI: 22070003
 Cuenta contable PREI: 13150109

ANEXOS

DIVISIÓN DE CONTRATOS

OLI No.: 073 / 1054

| Clave CCG | Nombre de clave y descripción | ID de Transac. | ID de Solicitud | CUR | Unidad | Municipio | Ubicación | Centro de Costo | ESN | ESF | OF | VAP | Ude | PREI | Deposición | CIC | Cic. Ubicación | Cic. de Costo | Módulo | No. de bienes | Presup. (Incluye IVA) | Cifras en pesos |
|-----------|--------------------------------|----------------|-----------------|-----|-----------------------|-----------------|-----------|-----------------|--------|------|------|-----|---------|---------|------------|-----|----------------|---------------|---------|---------------|-----------------------|-----------------|
| | | | | | | | | | | | | | | | | | | | | | | |
| 5301 | Equipo médico y de diagnóstico | 235704 | 000033020 | 21 | M. DELEGACION ESTATAL | TAPACHULA, CHI. | 0702000 | 07000 | 55-451 | 0200 | 0200 | 01 | 0000000 | 0000000 | 0000000 | 00 | 0000000 | 00000 | 2024M07 | 1 | 78,917.00 | 148,623.00 |
| 5301 | Equipo médico y de diagnóstico | 235704 | 000033026 | 21 | M. DELEGACION ESTATAL | TAPACHULA, CHI. | 0702000 | 07000 | 55-451 | 0200 | 0200 | 01 | 0000000 | 0000000 | 0000000 | 00 | 0000000 | 00000 | 2024M07 | 1 | 58,963.00 | 167,895.00 |
| 5301 | Equipo médico y de diagnóstico | 235704 | 000033031 | 21 | M. DELEGACION ESTATAL | TAPACHULA, CHI. | 0702000 | 07000 | 55-451 | 0200 | 0200 | 01 | 0000000 | 0000000 | 0000000 | 00 | 0000000 | 00000 | 2024M07 | 1 | 75,917.00 | 243,627.00 |
| 5301 | Equipo médico y de diagnóstico | 235704 | 000033025 | 21 | M. DELEGACION ESTATAL | TAPACHULA, CHI. | 0702000 | 07000 | 55-451 | 0200 | 0200 | 01 | 0000000 | 0000000 | 0000000 | 00 | 0000000 | 00000 | 2024M07 | 1 | 61,917.00 | 41,510.00 |
| 5301 | Equipo médico y de diagnóstico | 235704 | 000033027 | 21 | M. DELEGACION ESTATAL | TAPACHULA, CHI. | 0702000 | 07000 | 55-451 | 0200 | 0200 | 01 | 0000000 | 0000000 | 0000000 | 00 | 0000000 | 00000 | 2024M07 | 1 | 36,903.01 | 304,003.01 |
| 5301 | Equipo médico y de diagnóstico | 235704 | 000033028 | 21 | M. DELEGACION ESTATAL | TAPACHULA, CHI. | 0702000 | 07000 | 55-451 | 0200 | 0200 | 01 | 0000000 | 0000000 | 0000000 | 00 | 0000000 | 00000 | 2024M07 | 1 | 27,830.01 | 394,833.01 |
| 5301 | Equipo médico y de diagnóstico | 235704 | 000033029 | 21 | M. DELEGACION ESTATAL | TAPACHULA, CHI. | 0702000 | 07000 | 55-451 | 0200 | 0200 | 01 | 0000000 | 0000000 | 0000000 | 00 | 0000000 | 00000 | 2024M07 | 2 | 22,804.00 | 483,637.00 |
| 5301 | Equipo médico y de diagnóstico | 235704 | 000033030 | 21 | M. DELEGACION ESTATAL | TAPACHULA, CHI. | 0702000 | 07000 | 55-451 | 0200 | 0200 | 01 | 0000000 | 0000000 | 0000000 | 00 | 0000000 | 00000 | 2024M07 | 2 | 21,670.00 | 453,407.00 |
| 5301 | Equipo médico y de diagnóstico | 235704 | 000033031 | 21 | M. DELEGACION ESTATAL | TAPACHULA, CHI. | 0702000 | 07000 | 55-451 | 0200 | 0200 | 01 | 0000000 | 0000000 | 0000000 | 00 | 0000000 | 00000 | 2024M07 | 2 | 18,372.00 | 234,409.00 |
| 5301 | Equipo médico y de diagnóstico | 235704 | 000033032 | 21 | M. DELEGACION ESTATAL | TAPACHULA, CHI. | 0702000 | 07000 | 55-451 | 0200 | 0200 | 01 | 0000000 | 0000000 | 0000000 | 00 | 0000000 | 00000 | 2024M07 | 2 | 24,754.50 | 583,163.50 |
| 5301 | Equipo médico y de diagnóstico | 235704 | 000033033 | 21 | M. DELEGACION ESTATAL | TAPACHULA, CHI. | 0702000 | 07000 | 55-451 | 0200 | 0200 | 01 | 0000000 | 0000000 | 0000000 | 00 | 0000000 | 00000 | 2024M07 | 2 | 56,424.00 | 109,607.50 |
| 5301 | Equipo médico y de diagnóstico | 235704 | 000033034 | 21 | M. DELEGACION ESTATAL | TAPACHULA, CHI. | 0702000 | 07000 | 55-451 | 0200 | 0200 | 01 | 0000000 | 0000000 | 0000000 | 00 | 0000000 | 00000 | 2024M07 | 3 | 83,410.00 | 35,394.00 |
| 5301 | Equipo médico y de diagnóstico | 235704 | 000033035 | 21 | M. DELEGACION ESTATAL | TAPACHULA, CHI. | 0702000 | 07000 | 55-451 | 0200 | 0200 | 01 | 0000000 | 0000000 | 0000000 | 00 | 0000000 | 00000 | 2024M07 | 4 | 68,100.00 | 272,590.00 |
| 5301 | Equipo médico y de diagnóstico | 235704 | 000033036 | 21 | M. DELEGACION ESTATAL | TAPACHULA, CHI. | 0702000 | 07000 | 55-451 | 0200 | 0200 | 01 | 0000000 | 0000000 | 0000000 | 00 | 0000000 | 00000 | 2024M07 | 5 | 48,304.00 | 241,500.00 |
| 5301 | Equipo médico y de diagnóstico | 235704 | 000033037 | 21 | M. DELEGACION ESTATAL | TAPACHULA, CHI. | 0702000 | 07000 | 55-451 | 0200 | 0200 | 01 | 0000000 | 0000000 | 0000000 | 00 | 0000000 | 00000 | 2024M07 | 6 | 34,946.00 | 269,140.00 |
| 5301 | Equipo médico y de diagnóstico | 235704 | 000033038 | 21 | M. DELEGACION ESTATAL | TAPACHULA, CHI. | 0702000 | 07000 | 55-451 | 0200 | 0200 | 01 | 0000000 | 0000000 | 0000000 | 00 | 0000000 | 00000 | 2024M07 | 7 | 35,245.00 | 422,940.00 |
| 5301 | Equipo médico y de diagnóstico | 235704 | 000033039 | 21 | M. DELEGACION ESTATAL | TAPACHULA, CHI. | 0702000 | 07000 | 55-451 | 0200 | 0200 | 01 | 0000000 | 0000000 | 0000000 | 00 | 0000000 | 00000 | 2024M07 | 12 | 53,834.00 | 595,095.00 |
| 5301 | Equipo médico y de diagnóstico | 235704 | 000033040 | 21 | M. DELEGACION ESTATAL | TAPACHULA, CHI. | 0702000 | 07000 | 55-451 | 0200 | 0200 | 01 | 0000000 | 0000000 | 0000000 | 00 | 0000000 | 00000 | 2024M07 | 22 | 36,916.00 | 328,544.00 |
| 5301 | Equipo médico y de diagnóstico | 235704 | 000033041 | 21 | M. DELEGACION ESTATAL | TAPACHULA, CHI. | 0702000 | 07000 | 55-451 | 0200 | 0200 | 01 | 0000000 | 0000000 | 0000000 | 00 | 0000000 | 00000 | 2024M07 | 1 | 18,300.00 | 71,930.00 |
| 5301 | Equipo médico y de diagnóstico | 235704 | 000033042 | 21 | M. DELEGACION ESTATAL | TAPACHULA, CHI. | 0702000 | 07000 | 55-451 | 0200 | 0200 | 01 | 0000000 | 0000000 | 0000000 | 00 | 0000000 | 00000 | 2024M07 | 2 | 15,500.00 | 3,000.00 |
| 5301 | Equipo médico y de diagnóstico | 235704 | 000033043 | 21 | M. DELEGACION ESTATAL | TAPACHULA, CHI. | 0702000 | 07000 | 55-451 | 0200 | 0200 | 01 | 0000000 | 0000000 | 0000000 | 00 | 0000000 | 00000 | 2024M07 | 12 | 4,000.00 | 7,500.00 |
| 5301 | Equipo médico y de diagnóstico | 235704 | 000033044 | 21 | M. DELEGACION ESTATAL | TAPACHULA, CHI. | 0702000 | 07000 | 55-451 | 0200 | 0200 | 01 | 0000000 | 0000000 | 0000000 | 00 | 0000000 | 00000 | 2024M07 | 1 | 37,000.00 | 23,800.00 |
| 5301 | Equipo médico y de diagnóstico | 235704 | 000033045 | 21 | M. DELEGACION ESTATAL | TAPACHULA, CHI. | 0702000 | 07000 | 55-451 | 0200 | 0200 | 01 | 0000000 | 0000000 | 0000000 | 00 | 0000000 | 00000 | 2024M07 | 1 | 30,000.00 | 30,000.00 |
| TOTAL | | | | | | | | | | | | | | | | | | | | | | 48,655,363.24 |

SIN TEXTO



INSTITUTO MEXICANO DEL SEGURO SOCIAL
DIRECCIÓN DE ADMINISTRACIÓN
UNIDAD DE ADQUISICIONES
COORDINACIÓN DE ADQUISICIÓN DE BIENES Y
CONTRATACIÓN DE SERVICIOS
COORDINACIÓN TÉCNICA DE PLANEACIÓN Y CONTRATOS

Contrato Número
050GYR040T00224-092-00

ANEXO 2 (DOS)

“ANEXO TÉCNICO Y TÉRMINOS Y CONDICIONES”.

DIVISIÓN DE CONTRATOS
NIVEL CENTRAL

ANEXOS
DIVISIÓN DE CONTRATOS

1998



Anexo No. 3
Anexo Técnico

Adquisición de Bienes para el Programa "Mobiliario Médico y de Laboratorio para Hospitales
Prioritarios", con No. de Requisición "OP-EA-MML-01-2024"

a) Descripción amplia y detallada de los bienes, incluyendo las cantidades por partida
Las características y especificaciones técnicas de los bienes objeto del presente requerimiento,
se encuentran debidamente descritas en el Anexo No. 3.1 "Cédulas de Descripción de los
bienes".

Asimismo, se deberán considerar las cantidades y requisitos contenidos el Anexo No. 3.2
"Relación y Cantidad de Bienes" y Anexo No. 3.3 "Requisitos para los bienes", precisando que
los bienes deberán entregarse a entera satisfacción del Instituto, en las Unidades Médicas que
se detallan en el Anexo No. 3.4 "Guía de Distribución", con el desglose de cantidades
requeridas, incluyendo los trabajos y accesorios necesarios para su instalación.

Los bienes objeto del presente requerimiento se encuentran contenidos en el Anexo No. 3.2
"Relación y Cantidad de Bienes".

Table with 8 columns: ÍTEM, DESTINO, CLAVE, CLAVE, PARTIDA, DESCRIPCIÓN, CANTIDAD. It lists 14 items including medical equipment like 'CARRO CAMILLA TIPO TRANSFER (LATERAL)', 'JABONERA ELECTRICA', and various 'MESA ALTA' units.

ANEXOS
DIVISIÓN DE CONTRATOS



2024
Felipe Carrillo
PUERTO

| | | | | | | | |
|----|-----------------|----------|------------|-------|--------------------|---|-----|
| 15 | BAJA CALIFORNIA | 53106590 | 53101-6590 | 20025 | 515.451.0259.00.01 | GABINETE PARA TOMA DE MUESTRAS. | 8 |
| 16 | BAJA CALIFORNIA | 51200199 | 51201-0199 | 20029 | 515.619.1227.00.01 | MESA ALTA DE 90 CM CON CUBIERTA DE ACERO INOXIDABLE. | 3 |
| 17 | BAJA CALIFORNIA | 51200161 | 51201-0161 | 20030 | 515.619.1232.00.01 | MESA ALTA DE 120 CM CON CUBIERTA DE ACERO INOXIDABLE. | 4 |
| 18 | BAJA CALIFORNIA | 51200176 | 51201-0176 | 20031 | 515.619.1244.00.01 | MESA ALTA DE 150 CM CON CUBIERTA DE ACERO INOXIDABLE. | 1 |
| 19 | BAJA CALIFORNIA | 51200201 | 51201-0201 | 20035 | 515.619.1286.00.01 | MESA ALTA DE 90 CM CON VERTEDERO. | 4 |
| 20 | BAJA CALIFORNIA | 51200202 | 51201-0202 | 20036 | 515.619.1292.00.01 | MESA BAJA DE 180 CM CON CUBIERTA DE MADERA. | 2 |
| 21 | BAJA CALIFORNIA | 51200203 | 51201-0203 | 20037 | 515.619.1306.00.01 | MESA BAJA DE 90 CM CON VERTEDERO. | 1 |
| 22 | BAJA CALIFORNIA | 51200206 | 51201-0206 | 20040 | 515.619.1337.00.01 | MESA BAJA DE 180 CM CON CUBIERTA DE ACERO INOXIDABLE. | 1 |
| 23 | BAJA CALIFORNIA | 51200207 | 51201-0207 | 20041 | 515.619.1349.00.01 | MESA PARA BANCO DE SANGRE CON FREGADERO CENTRAL. | 1 |
| 24 | BAJA CALIFORNIA | 51200272 | 51201-0272 | 20042 | 515.784.0111.00.01 | REPISA ABATIBLE PARA TOMA DE MUESTRAS. | 8 |
| 25 | BAJA CALIFORNIA | 51200274 | 51201-0274 | 20044 | 515.825.0128.00.01 | SILLA CAMA PARA DONADORES. | 4 |
| 26 | BAJA CALIFORNIA | 51100273 | 51101-0273 | 20045 | 515.957.0322.00.01 | VITRINA DE 75 CM CONTRA MURO. | 1 |
| 27 | BAJA CALIFORNIA | 51100274 | 51101-0274 | 20046 | 515.957.0337.00.01 | VITRINA DE 90 CM CONTRA MURO CON LLAVES. | 99 |
| 28 | BAJA CALIFORNIA | 51100257 | 51101-0257 | 20120 | 513.060.0065.00.01 | ANAQUEL GUARDA COMODOS. | 16 |
| 29 | BAJA CALIFORNIA | 51200036 | 51201-0036 | 20122 | 513.108.0345.00.01 | BANCO GIRATORIO ACOJINADO CON RESPALDO CINCO APOYOS. | 4 |
| 30 | BAJA CALIFORNIA | 51200037 | 51201-0037 | 20123 | 513.108.0355.00.01 | BANCO GIRATORIO ACOJINADO SIN RESPALDO. | 2 |
| 31 | BAJA CALIFORNIA | 51200038 | 51201-0038 | 20124 | 513.108.0363.00.01 | BANCO GIRATORIO CON RESPALDO DE ACERO INOXIDABLE. | 40 |
| 32 | BAJA CALIFORNIA | 51200039 | 51201-0039 | 20125 | 513.108.0378.00.01 | BANCO GIRATORIO DE ACERO INOXIDABLE. | 133 |
| 33 | BAJA CALIFORNIA | 53200451 | 53201-0451 | 20126 | 513.113.0299.00.01 | BANDEJA. | 1 |
| 34 | BAJA CALIFORNIA | 51200043 | 51201-0043 | 20127 | 513.118.0076.00.01 | BAÑO DE ARTESA. | 5 |
| 35 | BAJA CALIFORNIA | 53106558 | 53101-6558 | 20129 | 513.130.0422.00.01 | BASCULA CON ESTADIMETRO. | 57 |
| 36 | BAJA CALIFORNIA | 53106560 | 53101-6560 | 20130 | 513.130.0449.00.01 | BASCULA PARA BEBE. | 7 |
| 37 | BAJA CALIFORNIA | 51200047 | 51201-0047 | 20133 | 513.143.0148.00.01 | BURO. | 199 |
| 38 | BAJA CALIFORNIA | 51200049 | 51201-0049 | 20134 | 513.164.3374.00.01 | CAMA INDIVIDUAL METALICA. | 2 |
| 39 | BAJA CALIFORNIA | 53106573 | 53101-6573 | 20136 | 513.191.0862.00.01 | CARRO PARA CURACIONES. | 4 |
| 40 | BAJA CALIFORNIA | 53106576 | 53101-6576 | 20137 | 513.191.0877.00.01 | CARRO PARA MEDICAMENTOS. | 21 |
| 41 | BAJA CALIFORNIA | 51200053 | 51201-0053 | 20138 | 513.191.0887.00.01 | CARRO PARA ROPA LIMPIA. | 2 |
| 42 | BAJA CALIFORNIA | 53106577 | 53101-6577 | 20140 | 513.191.0903.00.01 | CARRO PORTAEXPEDIENTES. | 14 |
| 43 | BAJA CALIFORNIA | 53106578 | 53101-6578 | 20142 | 513.209.0061.00.01 | CEPILLERA PARA USO QUIRURGICO. | 67 |
| 44 | BAJA CALIFORNIA | 53200453 | 53201-0453 | 20143 | 513.227.0176.00.01 | CHAROLA CON TAPA PARA INSTRUMENTAL. | 1 |
| 45 | BAJA CALIFORNIA | 53200456 | 53201-0456 | 20145 | 513.245.0113.00.01 | COMODO PARA ADULTOS. | 327 |
| 46 | BAJA CALIFORNIA | 53200457 | 53201-0457 | 20146 | 513.245.0126.00.01 | COMODO PARA MENORES. | 28 |



Table with 8 columns: Item number, State, Code, Sub-code, Year, Price, Description, and Quantity. Rows 47-78 list various medical and laboratory equipment like cubetas, escaleras, estantes, lavabos, mesas, and rinones.

ANEXOS
DIVISION DE CONTRATOS

Quinta No. 201, 4to Piso, Col. Roma Norte, Alcaldía Cuauhtémoc, Ciudad de México, C.P. 06702
Tel: (55) 5724 1700. Ext. 17264.



2024
Felipe Carrillo
PUERTO

| | | | | | | | |
|-----|-----------------|----------|------------|-------|--------------------|--|-----|
| 79 | BAJA CALIFORNIA | 53200461 | 53201-0461 | 20197 | 513.790.0091.00.01 | RIÑÓN DE ACERO INOXIDABLE DE 500 ML. | 126 |
| 80 | BAJA CALIFORNIA | 53106585 | 53101-6585 | 20198 | 513.810.0298.00.01 | SILLA DE RUEDAS CON DESCANSAPIES. | 41 |
| 81 | BAJA CALIFORNIA | 53200465 | 53201-0465 | 20199 | 513.950.0122.00.01 | VASO PARA MEDICAMENTOS DE 30 CM CUBICOS. | 188 |
| 82 | BAJA CALIFORNIA | 53200463 | 53201-0463 | 20200 | 513.950.0137.00.01 | VASO PARA MEDICAMENTOS DE 140 CM CUBICOS. | 4 |
| 83 | BAJA CALIFORNIA | 53200462 | 53201-0462 | 20201 | 513.950.0149.00.01 | VASO CON TAPA DE UN LITRO. | 2 |
| 84 | BAJA CALIFORNIA | 51200041 | 51201-0041 | 20202 | 513.123.0266.00.01 | BANQUETA DE ALTURA. | 22 |
| 85 | BAJA CALIFORNIA | 51200059 | 51201-0059 | 20203 | 513.219.0042.00.01 | DIVAN (CHAISE LONGUE). | 16 |
| 86 | BAJA CALIFORNIA | 51200074 | 51201-0074 | 20204 | 513.560.0023.00.01 | LITERAS METALICAS. | 24 |
| 87 | BAJA CALIFORNIA | 53200458 | 53201-0458 | 20205 | 513.635.0168.00.01 | ORINAL PARA VARONES. | 154 |
| 88 | BAJA CALIFORNIA | 51200153 | 51201-0153 | 20206 | 513.635.0173.00.01 | PORTAVENOCLISIS RODABLE. | 117 |
| 89 | BAJA CALIFORNIA | 53106570 | 53101-6570 | 20212 | 513.263.0086.00.01 | CARRO CUNA CON BASINET DE ACRILICO. | 57 |
| 90 | BAJA CALIFORNIA | 51200119 | 51201-0119 | 20302 | 513.621.3076.00.01 | MESA DE 150 CM PARA ATENCION AL RECIEN NACIDO. | 2 |
| 91 | BAJA CALIFORNIA | 53106588 | 53101-6588 | 20313 | 515.451.0297.00.01 | GABINETE PARA TOMA DE MUESTRAS CON FREGADERO DERECHO. | 2 |
| 92 | BAJA CALIFORNIA | 53106589 | 53101-6589 | 20314 | 515.451.0301.00.01 | GABINETE PARA TOMA DE MUESTRAS CON FREGADERO IZQUIERDO. | 2 |
| 93 | BAJA CALIFORNIA | 51200214 | 51201-0214 | 20321 | 515.619.1417.00.01 | MESA BAJA DE 90 CM CON CUBIERTA DE ACERO INOXIDABLE. | 2 |
| 94 | BAJA CALIFORNIA | 51200167 | 51201-0167 | 20332 | 515.619.1524.00.01 | MESA ALTA DE 120 CM CON RESPALDO. | 3 |
| 95 | BAJA CALIFORNIA | 53106572 | 53101-6572 | 20547 | 513.191.0934.00.01 | CARRO PARA CURACIONES EN ABS. | 102 |
| 96 | BAJA CALIFORNIA | 51200054 | 51201-0054 | 20549 | 513.191.0946.00.01 | CARRO PARA ROPA SUCIA CON TAPA Y APERTURA DE PEDAL. | 96 |
| 97 | BAJA CALIFORNIA | 51200136 | 51201-0136 | 20573 | 513.621.3091.00.01 | MESA INTEGRAL PASTEUR. | 1 |
| 98 | BAJA CALIFORNIA | 51200148 | 51201-0148 | 20577 | 513.632.0044.00.01 | MUEBLE INTEGRAL ALTO DE 150 CM CON RESPALDO Y FREGADERO DERECHO. | 4 |
| 99 | BAJA CALIFORNIA | 51200149 | 51201-0149 | 20579 | 513.632.0054.00.01 | MUEBLE INTEGRAL ALTO DE 180 CM CON DOBLE FREGADERO CENTRAL. | 2 |
| 100 | BAJA CALIFORNIA | 51200275 | 51201-0275 | 20589 | 515.958.0017.00.01 | SILLON DE EXTRACCIONES. | 7 |
| 101 | BAJA CALIFORNIA | 51200157 | 51201-0157 | 20597 | 513.964.0017.00.01 | VESTIDOR CON ARMARIO PARA CONSULTORIO. | 2 |
| 102 | BAJA CALIFORNIA | 51200235 | 51201-0235 | 20603 | 515.619.1697.00.01 | MESA ALTA DE 90 CM CON RESPALDO, CAJON Y PUERTAS ABATIBLES. | 41 |
| 103 | BAJA CALIFORNIA | 51200240 | 51201-0240 | 20615 | 515.619.1813.00.01 | MESA ALTA DE 180 CM DE TRABAJO PARA 2 USUARIOS CON RESPALDO. | 9 |
| 104 | BAJA CALIFORNIA | 51200168 | 51201-0168 | 20620 | 515.619.1865.00.01 | MESA ALTA DE 120 CM SIN RESPALDO Y 8 CAJONES. | 13 |
| 105 | BAJA CALIFORNIA | 51200169 | 51201-0169 | 20621 | 515.619.1876.00.01 | MESA ALTA DE 120 CM SIN RESPALDO Y PUERTAS ABATIBLES. | 4 |
| 106 | BAJA CALIFORNIA | 51200170 | 51201-0170 | 20622 | 515.619.1883.00.01 | MESA ALTA DE 120 CM SIN RESPALDO, 2 CAJONES SUPERIORES Y PUERTAS ABATIBLES. | 5 |
| 107 | BAJA CALIFORNIA | 51200244 | 51201-0244 | 20627 | 515.619.1937.00.01 | MESA ALTA DE 180 CM SIN RESPALDO, CAJONES CENTRALES Y PUERTAS ABATIBLES LATERALES. | 1 |
| 108 | BAJA CALIFORNIA | 51200087 | 51201-0087 | 20647 | 513.621.3125.00.01 | MESA ALTA DE 150 CM CON RESPALDO Y FREGADERO DERECHO. | 5 |
| 109 | CHIAPAS | 53106569 | 53101-6569 | 16682 | 513.191.0803.01.01 | CARRO CAMILLA TIPO TRANSFER | 3 |



| | | | | | | (LATERAL) | |
|-----|---------|----------|------------|-------|--------------------|--|----|
| 110 | CHIAPAS | 51200063 | 51201-0063 | 16698 | 513.546.0029.01.01 | JABONERA ELECTRICA | 1 |
| 111 | CHIAPAS | 51200144 | 51201-0144 | 16771 | 513.626.0287.01.01 | MODULO PARA CONSULTORIO MEDICO DERECHO. | 31 |
| 112 | CHIAPAS | 51200145 | 51201-0145 | 16772 | 513.626.0295.01.01 | MODULO PARA CONSULTORIO MEDICO IZQUIERDO. | 19 |
| 113 | CHIAPAS | 51200173 | 51201-0173 | 16800 | 515.619.0059.01.01 | MESA ALTA DE 150 CM CON CAJONERA CENTRAL. | 1 |
| 114 | CHIAPAS | 51200186 | 51201-0186 | 16810 | 515.619.0737.01.01 | MESA ALTA DE 180 CM CON CAJONERA CENTRAL. | 12 |
| 115 | CHIAPAS | 51200158 | 51201-0158 | 18440 | 514.160.0014.00.01 | CARRO PARA SUPERMERCADO. | 8 |
| 116 | CHIAPAS | 51100268 | 51101-0268 | 18447 | 515.451.0206.00.01 | GABINETE BASE PARA CAMPANA DE EXTRACCION. | 1 |
| 117 | CHIAPAS | 51200084 | 51201-0084 | 19724 | 513.621.0753.01.01 | MESA ALTA DE 150 CM CON FREGADERO DERECHO. | 5 |
| 118 | CHIAPAS | 51200086 | 51201-0086 | 19725 | 513.621.0761.01.01 | MESA ALTA DE 150 CM CON FREGADERO IZQUIERDO. | 1 |
| 119 | CHIAPAS | 51200079 | 51201-0079 | 19727 | 513.621.0803.01.01 | MESA ALTA DE 120 CM CON RESPALDO Y FREGADERO DERECHO. | 8 |
| 120 | CHIAPAS | 51200082 | 51201-0082 | 19925 | 513.621.2499.00.01 | MESA ALTA DE 150 CM CON FREGADERO CENTRAL Y CAJONES. | 7 |
| 121 | CHIAPAS | 51200091 | 51201-0091 | 19934 | 513.621.2539.00.01 | MESA ALTA DE 180 CM CON FREGADERO CENTRAL Y TRAMPA PARA YESO (INTEGRADA) | 1 |
| 122 | CHIAPAS | 51200159 | 51201-0159 | 20023 | 515.247.0118.00.01 | CARRO CAJONERO. | 11 |
| 123 | CHIAPAS | 53106587 | 53101-6587 | 20024 | 515.247.0125.00.01 | CARRO DISTRIBUIDOR DE MUESTRAS. | 2 |
| 124 | CHIAPAS | 53106590 | 53101-6590 | 20025 | 515.451.0259.00.01 | GABINETE PARA TOMA DE MUESTRAS. | 3 |
| 125 | CHIAPAS | 51200174 | 51201-0174 | 20026 | 515.619.1195.00.01 | MESA ALTA DE 150 CM CON CAJONERA LATERAL. | 4 |
| 126 | CHIAPAS | 51200199 | 51201-0199 | 20029 | 515.619.1227.00.01 | MESA ALTA DE 90 CM CON CUBIERTA DE ACERO INOXIDABLE. | 4 |
| 127 | CHIAPAS | 51200161 | 51201-0161 | 20030 | 515.619.1232.00.01 | MESA ALTA DE 120 CM CON CUBIERTA DE ACERO INOXIDABLE. | 4 |
| 128 | CHIAPAS | 51200176 | 51201-0176 | 20031 | 515.619.1244.00.01 | MESA ALTA DE 150 CM CON CUBIERTA DE ACERO INOXIDABLE. | 1 |
| 129 | CHIAPAS | 51200201 | 51201-0201 | 20035 | 515.619.1286.00.01 | MESA ALTA DE 90 CM CON VERTEDEPO. | 4 |
| 130 | CHIAPAS | 51200202 | 51201-0202 | 20036 | 515.619.1292.00.01 | MESA BAJA DE 180 CM CON CUBIERTA DE MADERA. | 2 |
| 131 | CHIAPAS | 51200203 | 51201-0203 | 20037 | 515.619.1306.00.01 | MESA BAJA DE 90 CM CON VERTEDERO. | 1 |
| 132 | CHIAPAS | 51200206 | 51201-0206 | 20040 | 515.619.1337.00.01 | MESA BAJA DE 180 CM CON CUBIERTA DE ACERO INOXIDABLE. | 1 |
| 133 | CHIAPAS | 51200207 | 51201-0207 | 20041 | 515.619.1349.00.01 | MESA PARA BANCO DE SANGRE CON FREGADERO CENTRAL. | 1 |
| 134 | CHIAPAS | 51200272 | 51201-0272 | 20042 | 515.784.0111.00.01 | REPISA ABATIBLE PARA TOMA DE MUESTRAS. | 3 |
| 135 | CHIAPAS | 51200274 | 51201-0274 | 20044 | 515.825.0128.00.01 | SILLA CAMA PARA DONADORES. | 4 |
| 136 | CHIAPAS | 51100273 | 51101-0273 | 20045 | 515.957.0322.00.01 | VITRINA DE 75 CM CONTRA MURO. | 1 |
| 137 | CHIAPAS | 51100274 | 51101-0274 | 20046 | 515.957.0337.00.01 | VITRINA DE 90 CM CONTRA MURO CON Llavetas. | 78 |
| 138 | CHIAPAS | 51100257 | 51101-0257 | 20120 | 513.060.0065.00.01 | ANAQUEL GUARDA COMODOS. | 18 |
| 139 | CHIAPAS | 51200038 | 51201-0038 | 20124 | 513.108.0363.00.01 | BANCO GIRATORIO CON RESPALDO DE ACERO INOXIDABLE. | 1 |
| 140 | CHIAPAS | 51200039 | 51201-0039 | 20125 | 513.108.0378.00.01 | BANCO GIRATORIO DE ACERO INOXIDABLE. | 50 |

ANEXOS

| | | | | | | | |
|-----|---------|----------|------------|-------|--------------------|--|-----|
| 141 | CHIAPAS | 53200451 | 53201-0451 | 20126 | 513.113.0299.00.01 | BANDEJA. | 1 |
| 142 | CHIAPAS | 51200043 | 51201-0043 | 20127 | 513.118.0076.00.01 | BAÑO DE ARTESA. | 6 |
| 143 | CHIAPAS | 53106558 | 53101-6558 | 20128 | 513.130.0422.00.01 | BASCULA CON ESTADIMETRO. | 64 |
| 144 | CHIAPAS | 53106560 | 53101-6560 | 20130 | 513.130.0449.00.01 | BASCULA PARA BEBE. | 2 |
| 145 | CHIAPAS | 51200047 | 51201-0047 | 20133 | 513.143.0148.00.01 | BURO. | 197 |
| 146 | CHIAPAS | 51200049 | 51201-0049 | 20134 | 513.164.3374.00.01 | CAMA INDIVIDUAL METALICA. | 2 |
| 147 | CHIAPAS | 53106573 | 53101-6573 | 20136 | 513.191.0862.00.01 | CARRO PARA CURACIONES. | 5 |
| 148 | CHIAPAS | 53106576 | 53101-6576 | 20137 | 513.191.0877.00.01 | CARRO PARA MEDICAMENTOS. | 10 |
| 149 | CHIAPAS | 51200053 | 51201-0053 | 20138 | 513.191.0887.00.01 | CARRO PARA ROPA LIMPIA. | 2 |
| 150 | CHIAPAS | 53106577 | 53101-6577 | 20140 | 513.191.0903.00.01 | CARRO PORTAEXPEDIENTES. | 9 |
| 151 | CHIAPAS | 53106578 | 53101-6578 | 20142 | 513.209.0061.00.01 | CEPILLERA PARA USO QUIRURGICO. | 74 |
| 152 | CHIAPAS | 53200453 | 53201-0453 | 20143 | 513.227.0176.00.01 | CHAROLA CON TAPA PARA INSTRUMENTAL. | 1 |
| 153 | CHIAPAS | 53200456 | 53201-0456 | 20145 | 513.245.0113.00.01 | COMODO PARA ADULTOS. | 284 |
| 154 | CHIAPAS | 53200457 | 53201-0457 | 20146 | 513.245.0126.00.01 | COMODO PARA MENORES. | 22 |
| 155 | CHIAPAS | 51200057 | 51201-0057 | 20147 | 513.254.0113.00.01 | CUBETA DE ACERO INOXIDABLE CON PORTA CUBETA RODABLE. | 237 |
| 156 | CHIAPAS | 51200060 | 51201-0060 | 20148 | 513.352.0111.00.01 | ESCALERILLA DE DOS PELDAÑOS. | 340 |
| 157 | CHIAPAS | 51100261 | 51101-0261 | 20149 | 513.360.0066.00.01 | ESTANTE GUARDA ESTERIL DE 90 CM. | 96 |
| 158 | CHIAPAS | 51100260 | 51101-0260 | 20151 | 513.360.0071.00.01 | ESTANTE GUARDA ESTERIL DE 120 CM. | 15 |
| 159 | CHIAPAS | 51200062 | 51201-0062 | 20153 | 513.546.0061.00.01 | JABONERA DE PEDAL. | 25 |
| 160 | CHIAPAS | 51200064 | 51201-0064 | 20154 | 513.567.0111.00.01 | LAMPARA DE LUZ INTENSA. | 15 |
| 161 | CHIAPAS | 51200065 | 51201-0065 | 20155 | 513.567.0128.00.01 | LAMPARA DE PIE RODABLE. | 6 |
| 162 | CHIAPAS | 51200066 | 51201-0066 | 20156 | 513.580.0649.00.01 | LAVABO DE CIRUJANO DOBLE. | 25 |
| 163 | CHIAPAS | 51200071 | 51201-0071 | 20158 | 513.580.0667.00.01 | LAVABO PASTEUR DERECHO DE 90 CM. | 51 |
| 164 | CHIAPAS | 51200073 | 51201-0073 | 20159 | 513.580.0672.00.01 | LAVABO PASTEUR IZQUIERDO DE 90 CM. | 24 |
| 165 | CHIAPAS | 51200133 | 51201-0133 | 20160 | 513.621.2551.00.01 | MESA INTEGRAL ALTA DE 150 CM CON FREGADERO DERECHO. | 10 |
| 166 | CHIAPAS | 51200135 | 51201-0135 | 20165 | 513.621.2606.00.01 | MESA INTEGRAL DE 120 CM CON RESPALDO Y FREGADERO DERECHO. | 12 |
| 167 | CHIAPAS | 51200109 | 51201-0109 | 20166 | 513.621.2615.00.01 | MESA ALTA INTEGRAL DE 150 CM CON RESPALDO Y FREGADERO DERECHO. | 12 |
| 168 | CHIAPAS | 51200088 | 51201-0088 | 20169 | 513.621.2649.00.01 | MESA ALTA DE 150 CM CON RESPALDO Y FREGADERO IZQUIERDO. | 2 |
| 169 | CHIAPAS | 51200134 | 51201-0134 | 20174 | 513.621.2697.00.01 | MESA INTEGRAL ALTA DE 180 CM CON DOBLE FREGADERO CENTRAL. | 27 |
| 170 | CHIAPAS | 51200110 | 51201-0110 | 20178 | 513.621.2732.00.01 | MESA CARRO ANESTESIOLOGO DE 70 CM. | 9 |
| 171 | CHIAPAS | 51200114 | 51201-0114 | 20179 | 513.621.2744.00.01 | MESA DE 150 CM CON FREGADERO DEPÓSITO DE HIELO Y BAÑO MARIA. | 8 |
| 172 | CHIAPAS | 51200128 | 51201-0128 | 20181 | 513.621.2762.00.01 | MESA DE 180 CM PARA ENSAMBLE CON REPISA INTERMEDIA. | 2 |
| 173 | CHIAPAS | 51200137 | 51201-0137 | 20183 | 513.621.2786.00.01 | MESA MAYO. | 111 |
| 174 | CHIAPAS | 53106581 | 53101-6581 | 20184 | 513.621.2792.00.01 | MESA PARA EXPLORACION PEDIATRICA. | 2 |

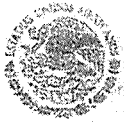

| | | | | | | | |
|-----|---------|----------|------------|-------|--------------------|---|-----|
| 175 | CHIAPAS | 53106582 | 53101-6582 | 20185 | 513.621.2804.00.01 | MESA PARA INSTRUMENTAL QUIRURGICO. | 9 |
| 176 | CHIAPAS | 53106583 | 53101-6583 | 20186 | 513.621.2813.00.01 | MESA PARA REHIDRATAACION. | 4 |
| 177 | CHIAPAS | 51200139 | 51201-0139 | 20187 | 513.621.2826.00.01 | MESA PASTEUR. | 136 |
| 178 | CHIAPAS | 51200141 | 51201-0141 | 20189 | 513.621.2847.00.01 | MESA PUENTE. | 12 |
| 179 | CHIAPAS | 51200142 | 51201-0142 | 20190 | 513.621.2857.00.01 | MESA RIGIDA DE MADERA. | 3 |
| 180 | CHIAPAS | 51200143 | 51201-0143 | 20191 | 513.621.2865.00.01 | MESA RINON. | 24 |
| 181 | CHIAPAS | 51100262 | 51101-0262 | 20192 | 513.771.0438.00.01 | REPISA DE 120 CM CONTRA MURO. | 7 |
| 182 | CHIAPAS | 51100264 | 51101-0264 | 20194 | 513.771.0456.00.01 | REPISA DE 180 CM CONTRA MURO. | 1 |
| 183 | CHIAPAS | 51200154 | 51201-0154 | 20195 | 513.783.0075.00.01 | RIEL PORTAVENOCLISIS. | 365 |
| 184 | CHIAPAS | 53200459 | 53201-0459 | 20196 | 513.790.0089.00.01 | RINON DE ACERO INOXIDABLE DE 250 ML. | 12 |
| 185 | CHIAPAS | 53200461 | 53201-0461 | 20197 | 513.790.0091.00.01 | RIÑON DE ACEPO INOXIDABLE DE 500 ML. | 104 |
| 186 | CHIAPAS | 53106585 | 53101-6585 | 20198 | 513.810.0298.00.01 | SILLA DE RUEDAS CON DESCANSAPIES. | 67 |
| 187 | CHIAPAS | 53200465 | 53201-0465 | 20199 | 513.950.0122.00.01 | VASO PARA MEDICAMENTOS DE 30 CM CUBICOS. | 12 |
| 188 | CHIAPAS | 53200463 | 53201-0463 | 20200 | 513.950.0137.00.01 | VASO PARA MEDICAMENTOS DE 140 CM CUBICOS. | 4 |
| 189 | CHIAPAS | 53200462 | 53201-0462 | 20201 | 513.950.0149.00.01 | VASO CON TAPA DE UN LITRO. | 2 |
| 190 | CHIAPAS | 51200041 | 51201-0041 | 20202 | 513.123.0266.00.01 | BANQUETA DE ALTURA. | 11 |
| 191 | CHIAPAS | 51200059 | 51201-0059 | 20203 | 513.219.0042.00.01 | DIVAN (CHAISE LONGUE). | 14 |
| 192 | CHIAPAS | 51200074 | 51201-0074 | 20204 | 513.560.0023.00.01 | LITERAS METALICAS. | 18 |
| 193 | CHIAPAS | 53200458 | 53201-0458 | 20205 | 513.635.0168.00.01 | ORINAL PARA VARONES. | 144 |
| 194 | CHIAPAS | 51200153 | 51201-0153 | 20206 | 513.635.0173.00.01 | PORTAVENOCLISIS RODABLE. | 91 |
| 195 | CHIAPAS | 53106570 | 53101-6570 | 20212 | 513.263.0086.00.01 | CARRO CUNA CON BASINET DE ACRILICO. | 28 |
| 196 | CHIAPAS | 53106562 | 53101-6562 | 20274 | 513.130.0459.00.01 | BASCULA PESA BEBE TUBULAR TIPO DINAMOMETRO. | 3 |
| 197 | CHIAPAS | 51200115 | 51201-0115 | 20275 | 513.621.2876.00.01 | MESA DE 150 CM CON FREGADERO DERECHO Y GUARDA COMPRESORA. | 1 |
| 198 | CHIAPAS | 51200112 | 51201-0112 | 20292 | 513.621.2972.00.01 | MESA DE 120 CM CON CUBIERTA DE LAMINADO PLASTICO. | 1 |
| 199 | CHIAPAS | 51200119 | 51201-0119 | 20302 | 513.621.3076.00.01 | MESA DE 150 CM PARA ATENCION AL RECIEN NACIDO. | 2 |
| 200 | CHIAPAS | 51200193 | 51201-0193 | 20309 | 515.250.0035.00.01 | CAMPANA DE EXTRACCION PLOMADA. | 1 |
| 201 | CHIAPAS | 53106592 | 53101-6592 | 20312 | 515.451.0285.00.01 | GABINETE PLOMADO PARA ALMACENAMIENTO DE RADIO ISOTOPOS. | 1 |
| 202 | CHIAPAS | 53106588 | 53101-6588 | 20313 | 515.451.0297.00.01 | GABINETE PARA TOMA DE MUESTRAS CON FREGADERO DERECHO. | 2 |
| 203 | CHIAPAS | 53106589 | 53101-6589 | 20314 | 515.451.0301.00.01 | GABINETE PARA TOMA DE MUESTRAS CON FREGADERO IZQUIERDO. | 2 |
| 204 | CHIAPAS | 51200214 | 51201-0214 | 20321 | 515.619.1417.00.01 | MESA BAJA DE 90 CM CON CUBIERTA DE ACERO INOXIDABLE. | 2 |
| 205 | CHIAPAS | 51200167 | 51201-0167 | 20332 | 515.619.1524.00.01 | MESA ALTA DE 120 CM CON RESPALDO. | 4 |
| 206 | CHIAPAS | 53106572 | 53101-6572 | 20547 | 513.191.0934.00.01 | CARRO PARA CURACIONES EN ABS. | 94 |
| 207 | CHIAPAS | 51200054 | 51201-0054 | 20549 | 513.191.0946.00.01 | CARRO PARA ROPA SUCIA CON TAPA Y APERTURA DE PEDAL. | 73 |

ANEXOS
DIVISIÓN DE CONTRATOS



| | | | | | | | |
|-----|-----------|----------|------------|-------|--------------------|--|----|
| 208 | CHIAPAS | 51200136 | 51201-0136 | 20573 | 513.621.3091.00.01 | MESA INTEGRAL PASTEUR. | 1 |
| 209 | CHIAPAS | 51200148 | 51201-0148 | 20577 | 513.632.0044.00.01 | MUEBLE INTEGRAL ALTO DE 150 CM CON RESPALDO Y FREGADERO DERECHO. | 3 |
| 210 | CHIAPAS | 51200149 | 51201-0149 | 20579 | 513.632.0054.00.01 | MUEBLE INTEGRAL ALTO DE 180 CM CON DOBLE FREGADERO CENTRAL. | 2 |
| 211 | CHIAPAS | 51200275 | 51201-0275 | 20589 | 515.958.0017.00.01 | SILLON DE EXTRACCIONES. | 2 |
| 212 | CHIAPAS | 51200157 | 51201-0157 | 20597 | 513.964.0017.00.01 | VESTIDOR CON ARMARIO PARA CONSULTORIO. | 2 |
| 213 | CHIAPAS | 51200235 | 51201-0235 | 20603 | 515.619.1697.00.01 | MESA ALTA DE 90 CM CON RESPALDO, CAJON Y PUERTAS ABATIBLES. | 22 |
| 214 | CHIAPAS | 51200240 | 51201-0240 | 20615 | 515.619.1813.00.01 | MESA ALTA DE 180 CM DE TRABAJO PARA 2 USUARIOS CON RESPALDO | 9 |
| 215 | CHIAPAS | 51200168 | 51201-0168 | 20620 | 515.619.1865.00.01 | MESA ALTA DE 120 CM SIN RESPALDO Y 8 CAJONES. | 12 |
| 216 | CHIAPAS | 51200169 | 51201-0169 | 20621 | 515.619.1876.00.01 | MESA ALTA DE 120 CM SIN RESPALDO Y PUERTAS ABATIBLES. | 4 |
| 217 | CHIAPAS | 51200170 | 51201-0170 | 20622 | 515.619.1883.00.01 | MESA ALTA DE 120 CM SIN RESPALDO, 2 CAJONES SUPERIORES Y PUERTAS ABATIBLES. | 5 |
| 218 | CHIAPAS | 51200244 | 51201-0244 | 20627 | 515.619.1937.00.01 | MESA ALTA DE 180 CM SIN RESPALDO, CAJONES CENTRALES Y PUERTAS ABATIBLES LATERALES. | 2 |
| 219 | CHIAPAS | 51200087 | 51201-0087 | 20647 | 513.621.3125.00.01 | MESA ALTA DE 150 CM CON RESPALDO Y FREGADERO DERECHO. | 5 |
| 220 | CHIHUAHUA | 53106569 | 53101-6569 | 16682 | 513.191.0803.01.01 | CARRO CAMILLA TIPO TRANSFER (LATERAL). | 5 |
| 221 | CHIHUAHUA | 51200063 | 51201-0063 | 16698 | 513.546.0029.01.01 | JABONERA ELECTRICA | 1 |
| 222 | CHIHUAHUA | 51200144 | 51201-0144 | 16771 | 513.626.0287.01.01 | MODULO PARA CONSULTORIO MEDICO DERECHO. | 33 |
| 223 | CHIHUAHUA | 51200145 | 51201-0145 | 16772 | 513.626.0295.01.01 | MODULO PARA CONSULTORIO MEDICO IZQUIERDO. | 20 |
| 224 | CHIHUAHUA | 51200173 | 51201-0173 | 16800 | 515.619.0059.01.01 | MESA ALTA DE 150 CM CON CAJONERA CENTRAL. | 5 |
| 225 | CHIHUAHUA | 51200186 | 51201-0186 | 16810 | 515.619.0737.01.01 | MESA ALTA DE 180 CM CON CAJONERA CENTRAL. | 15 |
| 226 | CHIHUAHUA | 51200158 | 51201-0158 | 18440 | 514.160.0014.00.01 | CARRO PARA SUPERMERCADO. | 7 |
| 227 | CHIHUAHUA | 51200084 | 51201-0084 | 19724 | 513.621.0753.01.01 | MESA ALTA DE 150 CM CON FREGADERO DERECHO. | 4 |
| 228 | CHIHUAHUA | 51200086 | 51201-0086 | 19725 | 513.621.0761.01.01 | MESA ALTA DE 150 CM CON FREGADERO IZQUIERDO. | 1 |
| 229 | CHIHUAHUA | 51200079 | 51201-0079 | 19727 | 513.621.0803.01.01 | MESA ALTA DE 120 CM CON RESPALDO Y FREGADERO DERECHO. | 10 |
| 230 | CHIHUAHUA | 51200082 | 51201-0082 | 19925 | 513.621.2499.00.01 | MESA ALTA DE 150 CM CON FREGADERO CENTRAL Y CAJONES. | 22 |
| 231 | CHIHUAHUA | 51200090 | 51201-0090 | 19926 | 513.621.2508.00.01 | MESA ALTA DE 180 CM CON FREGADERO CENTRAL Y CAJONES. | 1 |
| 232 | CHIHUAHUA | 51200091 | 51201-0091 | 19934 | 513.621.2539.00.01 | MESA ALTA DE 180 CM CON FREGADERO CENTRAL Y TRAMPA PARA YESO (INTEGRADA). | 1 |
| 233 | CHIHUAHUA | 51200159 | 51201-0159 | 20023 | 515.247.0118.00.01 | CARRO CAJONERO. | 12 |
| 234 | CHIHUAHUA | 53106587 | 53101-6587 | 20024 | 515.247.0125.00.01 | CARRO DISTRIBUIDOR DE MUESTRAS. | 2 |
| 235 | CHIHUAHUA | 51200199 | 51201-0199 | 20029 | 515.619.1227.00.01 | MESA ALTA DE 90 CM CON CUBIERTA DE ACERO INOXIDABLE. | 3 |
| 236 | CHIHUAHUA | 51200161 | 51201-0161 | 20030 | 515.619.1232.00.01 | MESA ALTA DE 120 CM CON CUBIERTA DE ACERO INOXIDABLE. | 6 |
| 237 | CHIHUAHUA | 51200176 | 51201-0176 | 20031 | 515.619.1244.00.01 | MESA ALTA DE 150 CM CON CUBIERTA DE ACERO INOXIDABLE. | 1 |



Table with 8 columns: Item ID, State, Budget Code, Sub-Code, Year, Amount, Description, and Quantity. Rows 238-270 list various furniture and equipment items like tables, benches, and chairs.

ANEXOS
DIVISION DE CONTRATOS



| | | | | | | | |
|-----|-----------|----------|------------|-------|--------------------|--|-----|
| 271 | CHIHUAHUA | 51200065 | 51201-0065 | 20155 | 513.567.0128.00.01 | LAMPARA DE PIE RODABLE. | 7 |
| 272 | CHIHUAHUA | 51200066 | 51201-0066 | 20156 | 513.580.0649.00.01 | LAVABO DE CIRUJANO DOBLE. | 16 |
| 273 | CHIHUAHUA | 51200067 | 51201-0067 | 20157 | 513.580.0659.00.01 | LAVABO DE CIRUJANO SENCILLO. | 4 |
| 274 | CHIHUAHUA | 51200071 | 51201-0071 | 20158 | 513.580.0667.00.01 | LAVABO PASTEUR DERECHO DE 90 CM. | 56 |
| 275 | CHIHUAHUA | 51200073 | 51201-0073 | 20159 | 513.580.0672.00.01 | LAVABO PASTEUR IZQUIERDO DE 90 CM. | 23 |
| 276 | CHIHUAHUA | 51200133 | 51201-0133 | 20160 | 513.621.2551.00.01 | MESA INTEGRAL ALTA DE 150 CM CON FREGADERO DERECHO. | 9 |
| 277 | CHIHUAHUA | 51200135 | 51201-0135 | 20165 | 513.621.2606.00.01 | MESA INTEGRAL DE 120 CM CON RESPALDO Y FREGADERO DERECHO. | 14 |
| 278 | CHIHUAHUA | 51200109 | 51201-0109 | 20166 | 513.621.2615.00.01 | MESA ALTA INTEGRAL DE 150 CM CON RESPALDO Y FREGADERO DERECHO. | 10 |
| 279 | CHIHUAHUA | 51200134 | 51201-0134 | 20174 | 513.621.2697.00.01 | MESA INTEGRAL ALTA DE 180 CM CON DOBLE FREGADERO CENTRAL. | 35 |
| 280 | CHIHUAHUA | 51200110 | 51201-0110 | 20178 | 513.621.2732.00.01 | MESA CARRO ANESTESIOLOGO DE 70 CM. | 15 |
| 281 | CHIHUAHUA | 51200128 | 51201-0128 | 20181 | 513.621.2762.00.01 | MESA DE 180 CM PARA ENSAMBLE CON REPISA INTERMEDIA. | 2 |
| 282 | CHIHUAHUA | 51200118 | 51201-0118 | 20182 | 513.621.2777.00.01 | MESA DE 150 CM CON FREGADERO, DEPOSITO DE HIELO Y BAÑO MARIA. | 10 |
| 283 | CHIHUAHUA | 51200137 | 51201-0137 | 20183 | 513.621.2786.00.01 | MESA MAYO. | 160 |
| 284 | CHIHUAHUA | 53106581 | 53101-6581 | 20184 | 513.621.2792.00.01 | MESA PARA EXPLORACION PEDIATRICA. | 2 |
| 285 | CHIHUAHUA | 53106582 | 53101-6582 | 20185 | 513.621.2804.00.01 | MESA PARA INSTRUMENTAL QUIRURGICO. | 15 |
| 286 | CHIHUAHUA | 53106583 | 53101-6583 | 20186 | 513.621.2813.00.01 | MESA PARA REHIDRATACION. | 6 |
| 287 | CHIHUAHUA | 51200139 | 51201-0139 | 20187 | 513.621.2826.00.01 | MESA PASTEUR. | 127 |
| 288 | CHIHUAHUA | 51200141 | 51201-0141 | 20189 | 513.621.2847.00.01 | MESA PUENTE. | 274 |
| 289 | CHIHUAHUA | 51200142 | 51201-0142 | 20190 | 513.621.2857.00.01 | MESA RIGIDA DE MADERA. | 3 |
| 290 | CHIHUAHUA | 51200143 | 51201-0143 | 20191 | 513.621.2865.00.01 | MESA RINON. | 29 |
| 291 | CHIHUAHUA | 51100262 | 51101-0262 | 20192 | 513.771.0438.00.01 | REPISA DE 120 CM CONTRA MURO. | 5 |
| 292 | CHIHUAHUA | 51100264 | 51101-0264 | 20194 | 513.771.0456.00.01 | REPISA DE 180 CM CONTRA MURO. | 1 |
| 293 | CHIHUAHUA | 51200154 | 51201-0154 | 20195 | 513.783.0075.00.01 | RIEL PORTAVENOCLISIS. | 593 |
| 294 | CHIHUAHUA | 53200459 | 53201-0459 | 20196 | 513.790.0089.00.01 | RINON DE ACERO INOXIDABLE DE 250 ML. | 14 |
| 295 | CHIHUAHUA | 53200461 | 53201-0461 | 20197 | 513.790.0091.00.01 | RIÑON DE ACERO INOXIDABLE DE 500 ML. | 152 |
| 296 | CHIHUAHUA | 53106585 | 53101-6585 | 20198 | 513.810.0298.00.01 | SILLA DE RUEDAS CON DESCANSAPIES. | 28 |
| 297 | CHIHUAHUA | 53200465 | 53201-0465 | 20199 | 513.950.0122.00.01 | VASO PARA MEDICAMENTOS DE 30 CM CUBICOS. | 232 |
| 298 | CHIHUAHUA | 53200463 | 53201-0463 | 20200 | 513.950.0137.00.01 | VASO PARA MEDICAMENTOS DE 140 CM CUBICOS. | 4 |
| 299 | CHIHUAHUA | 53200462 | 53201-0462 | 20201 | 513.950.0149.00.01 | VASO CON TAPA DE UN LITRO. | 2 |
| 300 | CHIHUAHUA | 51200041 | 51201-0041 | 20202 | 513.123.0266.00.01 | BANQUETA DE ALTURA. | 27 |
| 301 | CHIHUAHUA | 51200059 | 51201-0059 | 20203 | 513.219.0042.00.01 | DIVAN (CHAISE LONGUE). | 17 |
| 302 | CHIHUAHUA | 51200074 | 51201-0074 | 20204 | 513.560.0023.00.01 | LITERAS METALICAS. | 24 |
| 303 | CHIHUAHUA | 53200458 | 53201-0458 | 20205 | 513.635.0168.00.01 | ORINAL PARA VARONES. | 199 |
| 304 | CHIHUAHUA | 51200153 | 51201-0153 | 20206 | 513.635.0173.00.01 | PORTAVENOCLISIS RODABLE. | 169 |



Table with 8 columns: Item ID, State, Code 1, Code 2, Code 3, Code 4, Description, and Quantity. Rows 305-335 list various furniture and equipment items like 'CARRO CUNA', 'MESA DE 150 CM', 'GABINETE PARA TOMA DE MUESTRAS', etc.

ANEXOS
DIVISIÓN DE CONTRATOS

Parango No. 291, 4to Piso, Col. Roma Norte, Alcatraz Cuauhtémoc, C.P. 06700 México, D.F.
Tel: (55) 9726 1990. Ext. 17264. www.imss.gob.mx



2024
Felipe Carrillo
PUERTO

| | | | | | | | |
|-----|--------|----------|------------|-------|--------------------|---|-----|
| 336 | PUEBLA | 51200086 | 51201-0086 | 19725 | 513.621.0761.01.01 | MESA ALTA DE 150 CM CON FREGADERO IZQUIERDO. | 1 |
| 337 | PUEBLA | 51200079 | 51201-0079 | 19727 | 513.621.0803.01.01 | MESA ALTA DE 120 CM CON RESPALDO Y FREGADERO DERECHO. | 8 |
| 338 | PUEBLA | 51200082 | 51201-0082 | 19925 | 513.621.2499.00.01 | MESA ALTA DE 150 CM CON FREGADERO CENTRAL Y CAJONES. | 18 |
| 339 | PUEBLA | 51200090 | 51201-0090 | 19926 | 513.621.2508.00.01 | MESA ALTA DE 180 CM CON FREGADERO CENTRAL Y CAJONES. | 1 |
| 340 | PUEBLA | 51200091 | 51201-0091 | 19934 | 513.621.2539.00.01 | MESA ALTA DE 180 CM CON FREGADERO CENTRAL Y TRAMPA PARA YESO (INTEGRADA). | 1 |
| 341 | PUEBLA | 51200159 | 51201-0159 | 20023 | 515.247.0118.00.01 | CARRO CAJONERO. | 11 |
| 342 | PUEBLA | 53106587 | 53101-6587 | 20024 | 515.247.0125.00.01 | CARRO DISTRIBUIDOR DE MUESTRAS. | 2 |
| 343 | PUEBLA | 53106590 | 53101-6590 | 20025 | 515.451.0259.00.01 | GABINETE PARA TOMA DE MUESTRAS. | 8 |
| 344 | PUEBLA | 51200199 | 51201-0199 | 20029 | 515.619.1227.00.01 | MESA ALTA DE 90 CM CON CUBIERTA DE ACERO INOXIDABLE. | 3 |
| 345 | PUEBLA | 51200161 | 51201-0161 | 20030 | 515.619.1232.00.01 | MESA ALTA DE 120 CM CON CUBIERTA DE ACERO INOXIDABLE. | 4 |
| 346 | PUEBLA | 51200176 | 51201-0176 | 20031 | 515.619.1244.00.01 | MESA ALTA DE 150 CM CON CUBIERTA DE ACERO INOXIDABLE. | 1 |
| 347 | PUEBLA | 51200201 | 51201-0201 | 20035 | 515.619.1286.00.01 | MESA ALTA DE 90 CM CON VERTEDERO. | 5 |
| 348 | PUEBLA | 51200202 | 51201-0202 | 20036 | 515.619.1292.00.01 | MESA BAJA DE 180 CM CON CUBIERTA DE MADERA. | 2 |
| 349 | PUEBLA | 51200203 | 51201-0203 | 20037 | 515.619.1306.00.01 | MESA BAJA DE 90 CM CON VERTEDERO. | 1 |
| 350 | PUEBLA | 51200206 | 51201-0206 | 20040 | 515.619.1337.00.01 | MESA BAJA DE 180 CM CON CUBIERTA DE ACERO INOXIDABLE. | 1 |
| 351 | PUEBLA | 51200207 | 51201-0207 | 20041 | 515.619.1349.00.01 | MESA PARA BANCO DE SANGRE CON FREGADERO CENTRAL. | 1 |
| 352 | PUEBLA | 51200272 | 51201-0272 | 20042 | 515.784.0111.00.01 | REPISA ABATIBLE PARA TOMA DE MUESTRAS. | 8 |
| 353 | PUEBLA | 51200274 | 51201-0274 | 20044 | 515.825.0128.00.01 | SILLA CAMA PARA DONADORES. | 4 |
| 354 | PUEBLA | 51100273 | 51101-0273 | 20045 | 515.957.0322.00.01 | VITRINA DE 75 CM CONTRA MURO. | 1 |
| 355 | PUEBLA | 51100274 | 51101-0274 | 20046 | 515.957.0337.00.01 | VITRINA DE 90 CM CONTRA MURO CON LLAVES. | 90 |
| 356 | PUEBLA | 51100257 | 51101-0257 | 20120 | 513.060.0065.00.01 | ANAQUEL GUARDA COMODOS. | 17 |
| 357 | PUEBLA | 51200036 | 51201-0036 | 20122 | 513.108.0345.00.01 | BANCO GIRATORIO ACOJINADO CON RESPALDO CINCO APOYOS. | 4 |
| 358 | PUEBLA | 51200037 | 51201-0037 | 20123 | 513.108.0355.00.01 | BANCO GIRATORIO ACOJINADO SIN RESPALDO. | 1 |
| 359 | PUEBLA | 51200038 | 51201-0038 | 20124 | 513.108.0363.00.01 | BANCO GIRATORIO CON RESPALDO DE ACERO INOXIDABLE. | 36 |
| 360 | PUEBLA | 51200039 | 51201-0039 | 20125 | 513.108.0378.00.01 | BANCO GIRATORIO DE ACERO INOXIDABLE. | 113 |
| 361 | PUEBLA | 53200451 | 53201-0451 | 20126 | 513.113.0299.00.01 | BANDEJA. | 1 |
| 362 | PUEBLA | 51200043 | 51201-0043 | 20127 | 513.118.0076.00.01 | BAÑO DE ARTESA. | 5 |
| 363 | PUEBLA | 53106558 | 53101-6558 | 20128 | 513.130.0422.00.01 | BASCULA CON ESTADIMETRO. | 47 |
| 364 | PUEBLA | 53106560 | 53101-6560 | 20130 | 513.130.0449.00.01 | BASCULA PARA BEBE. | 5 |
| 365 | PUEBLA | 51200047 | 51201-0047 | 20133 | 513.143.0148.00.01 | BURO. | 228 |
| 366 | PUEBLA | 53106573 | 53101-6573 | 20136 | 513.191.0862.00.01 | CARRO PARA CURACIONES. | 4 |
| 367 | PUEBLA | 53106576 | 53101-6576 | 20137 | 513.191.0877.00.01 | CARRO PARA MEDICAMENTOS. | 16 |



Table with 8 columns: Item ID, State, Code, Sub-code, Year, Amount, Description, Quantity. Rows 368-401.

ANEXOS
DIVISION DE CONTRATOS



2024
Felipe Carrillo
PUERTO

| | | | | | | | |
|-----|--------|----------|------------|-------|--------------------|--|-----|
| 402 | PUEBLA | 51200154 | 51201-0154 | 20195 | 513.783.0075.00.01 | RIEL PORTAVENOCLISIS. | 400 |
| 403 | PUEBLA | 53200459 | 53201-0459 | 20196 | 513.790.0089.00.01 | RINON DE ACERO INOXIDABLE DE 250 ML. | 13 |
| 404 | PUEBLA | 53200461 | 53201-0461 | 20197 | 513.790.0091.00.01 | RIÑON DE ACERO INOXIDABLE DE 500 ML. | 67 |
| 405 | PUEBLA | 53106585 | 53101-6585 | 20198 | 513.810.0298.00.01 | SILLA DE RUEDAS CON DESCANSAPIES. | 69 |
| 406 | PUEBLA | 53200465 | 53201-0465 | 20199 | 513.950.0122.00.01 | VASO PARA MEDICAMENTOS DE 30 CM CUBICOS. | 132 |
| 407 | PUEBLA | 53200463 | 53201-0463 | 20200 | 513.950.0137.00.01 | VASO PARA MEDICAMENTOS DE 140 CM CUBICOS. | 4 |
| 408 | PUEBLA | 53200462 | 53201-0462 | 20201 | 513.950.0149.00.01 | VASO CON TAPA DE UN LITRO. | 4 |
| 409 | PUEBLA | 51200041 | 51201-0041 | 20202 | 513.123.0255.00.01 | BANQUETA DE ALTURA. | 18 |
| 410 | PUEBLA | 51200059 | 51201-0059 | 20203 | 513.219.0042.00.01 | DIVAN (CHAISE LONGUE). | 16 |
| 411 | PUEBLA | 51200074 | 51201-0074 | 20204 | 513.560.0023.00.01 | LITERAS METALICAS. | 24 |
| 412 | PUEBLA | 53200458 | 53201-0458 | 20205 | 513.635.0168.00.01 | ORINAL PARA VARONES. | 146 |
| 413 | PUEBLA | 51200153 | 51201-0153 | 20206 | 513.635.0173.00.01 | PORTAVENOCLISIS RODABLE. | 99 |
| 414 | PUEBLA | 53106570 | 53101-6570 | 20212 | 513.263.0086.00.01 | CARRO CUNA CON BASINET DE ACPILICO. | 34 |
| 415 | PUEBLA | 51200119 | 51201-0119 | 20302 | 513.621.3076.00.01 | MESA DE 150 CM PARA ATENCION AL RECIEN NACIDO. | 2 |
| 416 | PUEBLA | 53106588 | 53101-6588 | 20313 | 515.451.0297.00.01 | GABINETE PARA TOMA DE MUESTRAS CON FREGADERO DERECHO. | 2 |
| 417 | PUEBLA | 53106589 | 53101-6589 | 20314 | 515.451.0301.00.01 | GABINETE PARA TOMA DE MUESTRAS CON FREGADERO IZQUIERDO. | 2 |
| 418 | PUEBLA | 51200214 | 51201-0214 | 20321 | 515.619.1417.00.01 | MESA BAJA DE 90 CM CON CUBIERTA DE ACERO INOXIDABLE. | 2 |
| 419 | PUEBLA | 51200167 | 51201-0167 | 20332 | 515.619.1524.00.01 | MESA ALTA DE 120 CM CON RESPALDO. | 3 |
| 420 | PUEBLA | 53106572 | 53101-6572 | 20547 | 513.191.0934.00.01 | CARRO PARA CURACIONES EN ABS. | 82 |
| 421 | PUEBLA | 51200054 | 51201-0054 | 20549 | 513.191.0946.00.01 | CARRO PARA ROPA SUCIA CON TAPA Y APERTURA DE PEDAL. | 93 |
| 422 | PUEBLA | 51200136 | 51201-0136 | 20573 | 513.621.3091.00.01 | MESA INTEGRAL PASTEUR. | 1 |
| 423 | PUEBLA | 51200148 | 51201-0148 | 20577 | 513.632.0044.00.01 | MUEBLE INTEGRAL ALTO DE 150 CM CON RESPALDO Y FREGADERO DERECHO. | 3 |
| 424 | PUEBLA | 51200149 | 51201-0149 | 20579 | 513.632.0054.00.01 | MUEBLE INTEGRAL ALTO DE 180 CM CON DOBLE FREGADERO CENTRAL. | 2 |
| 425 | PUEBLA | 51200275 | 51201-0275 | 20589 | 515.958.0017.00.01 | SILLON DE EXTRACCIONES. | 7 |
| 426 | PUEBLA | 51200157 | 51201-0157 | 20597 | 513.964.0017.00.01 | VESTIDOR CON ARMARIO PARA CONSULTORIO. | 2 |
| 427 | PUEBLA | 51200235 | 51201-0235 | 20603 | 515.619.1697.00.01 | MESA ALTA DE 90 CM CON RESPALDO, CAJON Y PUERTAS ABATIBLES | 37 |
| 428 | PUEBLA | 51200240 | 51201-0240 | 20615 | 515.619.1813.00.01 | MESA ALTA DE 180 CM DE TRABAJO PARA 2 USUARIOS CON RESPALDO | 7 |
| 429 | PUEBLA | 51200168 | 51201-0168 | 20620 | 515.619.1865.00.01 | MESA ALTA DE 120 CM SIN RESPALDO Y 8 CAJONES. | 14 |
| 430 | PUEBLA | 51200169 | 51201-0169 | 20621 | 515.619.1876.00.01 | MESA ALTA DE 120 CM SIN RESPALDO Y PUERTAS ABATIBLES. | 5 |
| 431 | PUEBLA | 51200170 | 51201-0170 | 20622 | 515.619.1883.00.01 | MESA ALTA DE 120 CM SIN RESPALDO, 2 CAJONES SUPERIORES Y PUERTAS ABATIBLES. | 5 |
| 432 | PUEBLA | 51200244 | 51201-0244 | 20627 | 515.619.1937.00.01 | MESA ALTA DE 180 CM SIN RESPALDO, CAJONES CENTRALES Y PUERTAS ABATIBLES LATERALES. | 1 |
| 433 | PUEBLA | 51200087 | 51201-0087 | 20647 | 513.621.3125.00.01 | MESA ALTA DE 150 CM CON RESPALDO Y FREGADERO DERECHO. | 5 |



Table with 8 columns: Item ID, State, Code, Sub-code, Budget, Price, Description, and Quantity. Rows 434-465 list various furniture and equipment items like tables, chairs, and carts.

ANEXOS

DIVISION DE CONTRATOS

Durango No. 201, 4to Piso, Col. Roma Norte, Alcaldía...
Tel: (55) 5736 1700, Ext: 17264.



2024
Felipe Carrillo
PUERTO

| | | | | | | | |
|-----|--------|----------|------------|-------|--------------------|--|-----|
| 466 | SONORA | 51200039 | 51201-0039 | 20125 | 513.108.0378.00.01 | BANCO GIRATORIO DE ACERO INOXIDABLE | 86 |
| 467 | SONORA | 53200451 | 53201-0451 | 20126 | 513.113.0299.00.01 | BANDEJA. | 1 |
| 468 | SONORA | 51200043 | 51201-0043 | 20127 | 513.118.0076.00.01 | BAÑO DE ARTESA. | 5 |
| 469 | SONORA | 53106558 | 53101-6558 | 20128 | 513.130.0422.00.01 | BASCULA CON ESTADIMETRO. | 34 |
| 470 | SONORA | 51200047 | 51201-0047 | 20133 | 513.143.0148.00.01 | BURO | 70 |
| 471 | SONORA | 51200049 | 51201-0049 | 20134 | 513.164.3374.00.01 | CAMA INDIVIDUAL METALICA. | 1 |
| 472 | SONORA | 53106573 | 53101-6573 | 20136 | 513.191.0862.00.01 | CARRO PARA CURACIONES. | 3 |
| 473 | SONORA | 53106576 | 53101-6576 | 20137 | 513.191.0877.00.01 | CARRO PARA MEDICAMENTOS. | 20 |
| 474 | SONORA | 51200053 | 51201-0053 | 20138 | 513.191.0887.00.01 | CARRO PARA ROPA LIMPIA. | 1 |
| 475 | SONORA | 53106577 | 53101-6577 | 20140 | 513.191.0903.00.01 | CARRO PORTAEXPEDIENTES. | 13 |
| 476 | SONORA | 53106578 | 53101-6578 | 20142 | 513.209.0061.00.01 | CEPILLERA PARA USO QUIRURGICO. | 46 |
| 477 | SONORA | 53200456 | 53201-0456 | 20145 | 513.245.0113.00.01 | COMODO PARA ADULTOS. | 261 |
| 478 | SONORA | 53200457 | 53201-0457 | 20146 | 513.245.0126.00.01 | COMODO PARA MENORES. | 16 |
| 479 | SONORA | 51200057 | 51201-0057 | 20147 | 513.254.0113.00.01 | CUBETA DE ACERO INOXIDABLE CON PORTA CUBETA RODABLE. | 159 |
| 480 | SONORA | 51200060 | 51201-0060 | 20148 | 513.352.0111.00.01 | ESCALERILLA DE DOS PELDAÑOS. | 212 |
| 481 | SONORA | 51100261 | 51101-0261 | 20149 | 513.360.0066.00.01 | ESTANTE GUARDA ESTERIL DE 90 CM. | 96 |
| 482 | SONORA | 51100260 | 51101-0260 | 20151 | 513.360.0071.00.01 | ESTANTE GUARDA ESTERIL DE 120 CM. | 14 |
| 483 | SONORA | 51200062 | 51201-0062 | 20153 | 513.546.0061.00.01 | JABONERA DE PEDAL. | 15 |
| 484 | SONORA | 51200064 | 51201-0064 | 20154 | 513.567.0111.00.01 | LAMPARA DE LUZ INTENSA. | 15 |
| 485 | SONORA | 51200065 | 51201-0065 | 20155 | 513.567.0128.00.01 | LAMPARA DE PIE RODABLE. | 5 |
| 486 | SONORA | 51200066 | 51201-0066 | 20156 | 513.580.0649.00.01 | LAVABO DE CIRUJANO DOBLE. | 11 |
| 487 | SONORA | 51200067 | 51201-0067 | 20157 | 513.580.0659.00.01 | LAVABO DE CIRUJANO SENCILLO. | 4 |
| 488 | SONORA | 51200071 | 51201-0071 | 20158 | 513.580.0667.00.01 | LAVABO PASTEUR DERECHO DE 90 CM. | 28 |
| 489 | SONORA | 51200073 | 51201-0073 | 20159 | 513.580.0672.00.01 | LAVABO PASTEUR IZQUIERDO DE 90 CM. | 15 |
| 490 | SONORA | 51200133 | 51201-0133 | 20160 | 513.621.2551.00.01 | MESA INTEGRAL ALTA DE 150 CM CON FREGADERO DERECHO. | 8 |
| 491 | SONORA | 51200135 | 51201-0135 | 20165 | 513.621.2606.00.01 | MESA INTEGRAL DE 120 CM CON RESPALDO Y FREGADERO DERECHO. | 12 |
| 492 | SONORA | 51200109 | 51201-0109 | 20166 | 513.621.2615.00.01 | MESA ALTA INTEGRAL DE 150 CM CON RESPALDO Y FREGADERO DERECHO. | 8 |
| 493 | SONORA | 51200134 | 51201-0134 | 20174 | 513.621.2697.00.01 | MESA INTEGRAL ALTA DE 180 CM CON DOBLE FREGADERO CENTRAL. | 29 |
| 494 | SONORA | 51200110 | 51201-0110 | 20178 | 513.621.2732.00.01 | MESA CARRO ANESTESIOLOGO DE 70 CM. | 6 |
| 495 | SONORA | 51200114 | 51201-0114 | 20179 | 513.621.2744.00.01 | MESA DE 150 CM CON FREGADERO DEPÓSITO DE HIELO Y BAÑO MARIA. | 21 |
| 496 | SONORA | 51200128 | 51201-0128 | 20181 | 513.621.2762.00.01 | MESA DE 180 CM PARA ENSAMBLE CON REPISA INTERMEDIA. | 2 |
| 497 | SONORA | 51200137 | 51201-0137 | 20183 | 513.621.2786.00.01 | MESA MAYO. | 72 |
| 498 | SONORA | 53106581 | 53101-6581 | 20184 | 513.621.2792.00.01 | MESA PARA EXPLORACION PEDIATRICA. | 1 |
| 499 | SONORA | 53106582 | 53101-6582 | 20185 | 513.621.2804.00.01 | MESA PARA INSTRUMENTAL QUIRURGICO. | 7 |



Table with 8 columns: Item ID, State, Code, Sub-code, Year, Price, Description, and Quantity. Rows include items like 'MESA PARA REHIDRATACION', 'MESA PASTEUR', 'MESA PUENTE', etc.

ANEXOS

DIVISION DE CONTRATOS



| | | | | | | | |
|-----|---------|----------|------------|-------|--------------------|--|-----|
| 533 | SONORA | 51200275 | 51201-0275 | 20589 | 515.958.0017.00.01 | SILLON DE EXTRACCIONES. | 5 |
| 534 | SONORA | 51200157 | 51201-0157 | 20597 | 513.964.0017.00.01 | VESTIDOR CON ARMARIO PARA CONSULTORIO. | 3 |
| 535 | SONORA | 51200235 | 51201-0235 | 20603 | 515.619.1697.00.01 | MESA ALTA DE 90 CM CON RESPALDO, CAJON Y PUERTAS ABATIBLES. | 19 |
| 536 | SONORA | 51200240 | 51201-0240 | 20615 | 515.619.1813.00.01 | MESA ALTA DE 180 CM DE TRABAJO PARA 2 USUARIOS CON RESPALDO. | 7 |
| 537 | SONORA | 51200168 | 51201-0168 | 20620 | 515.619.1865.00.01 | MESA ALTA DE 120 CM SIN RESPALDO Y 8 CAJONES. | 11 |
| 538 | SONORA | 51200169 | 51201-0169 | 20621 | 515.619.1876.00.01 | MESA ALTA DE 120 CM SIN RESPALDO Y PUERTAS ABATIBLES. | 4 |
| 539 | SONORA | 51200170 | 51201-0170 | 20622 | 515.619.1883.00.01 | MESA ALTA DE 120 CM SIN RESPALDO, 2 CAJONES SUPERIORES Y PUERTAS ABATIBLES. | 5 |
| 540 | SONORA | 51200244 | 51201-0244 | 20627 | 515.619.1937.00.01 | MESA ALTA DE 180 CM SIN RESPALDO, CAJONES CENTRALES Y PUERTAS ABATIBLES LATERALES. | 1 |
| 541 | SONORA | 51200087 | 51201-0087 | 20647 | 513.621.3125.00.01 | MESA ALTA DE 150 CM CON RESPALDO Y FREGADERO DERECHO. | 4 |
| 542 | SONORA | 51200097 | 51201-0097 | 21596 | 513.621.3135.00.01 | MESA ALTA DE 180 CM CON RESPALDO Y FREGADERO IZQUIERDO | 2 |
| 543 | YUCATAN | 53106569 | 53101-6569 | 16682 | 513.191.0803.01.01 | CARRO CAMILLA TIPO TRANSFER (LATERAL). | 4 |
| 544 | YUCATAN | 51200063 | 51201-0063 | 16598 | 513.546.0029.01.01 | JABONERA ELECTRICA | 1 |
| 545 | YUCATAN | 51200144 | 51201-0144 | 16771 | 513.626.0287.01.01 | MODULO PARA CONSULTORIO MEDICO DERECHO. | 3 |
| 546 | YUCATAN | 51200173 | 51201-0173 | 16800 | 515.619.0059.01.01 | MESA ALTA DE 150 CM CON CAJONERA CENTRAL. | 2 |
| 547 | YUCATAN | 51200158 | 51201-0158 | 18440 | 514.160.0014.00.01 | CARRO PARA SUPERMERCADO. | 6 |
| 548 | YUCATAN | 51200084 | 51201-0084 | 19724 | 513.621.0753.01.01 | MESA ALTA DE 150 CM CON FREGADERO DERECHO. | 1 |
| 549 | YUCATAN | 51200079 | 51201-0079 | 19727 | 513.621.0803.01.01 | MESA ALTA DE 120 CM CON RESPALDO Y FREGADERO DERECHO. | 2 |
| 550 | YUCATAN | 51200106 | 51201-0106 | 19750 | 513.621.2007.01.01 | MESA ALTA DE 230 CM CON FREGADERO IZQUIERDO. | 1 |
| 551 | YUCATAN | 51200082 | 51201-0082 | 19975 | 513.621.2499.00.01 | MESA ALTA DE 150 CM CON FREGADERO CENTRAL Y CAJONES. | 20 |
| 552 | YUCATAN | 51200090 | 51201-0090 | 19926 | 513.621.2508.00.01 | MESA ALTA DE 180 CM CON FREGADERO CENTRAL Y CAJONES. | 1 |
| 553 | YUCATAN | 51200091 | 51201-0091 | 19934 | 513.621.2539.00.01 | MESA ALTA DE 180 CM CON FREGADERO CENTRAL Y TRAMPA PARA YESO (INTEGRADA). | 2 |
| 554 | YUCATAN | 51200159 | 51201-0159 | 20023 | 515.247.0118.00.01 | CARRO CAJONERO. | 5 |
| 555 | YUCATAN | 53106587 | 53101-6587 | 20024 | 515.247.0125.00.01 | CARRO DISTRIBUIDOR DE MUESTRAS. | 2 |
| 556 | YUCATAN | 53106590 | 53101-6590 | 20025 | 515.451.0259.00.01 | CABINETE PARA TOMA DE MUESTRAS. | 6 |
| 557 | YUCATAN | 51200161 | 51201-0161 | 20030 | 515.619.1232.00.01 | MESA ALTA DE 120 CM CON CUBIERTA DE ACERO INOXIDABLE. | 3 |
| 558 | YUCATAN | 51200201 | 51201-0201 | 20035 | 515.619.1286.00.01 | MESA ALTA DE 90 CM CON VERTEDERO. | 1 |
| 559 | YUCATAN | 51200202 | 51201-0202 | 20036 | 515.619.1292.00.01 | MESA BAJA DE 180 CM CON CUBIERTA DE MADERA. | 1 |
| 560 | YUCATAN | 51200205 | 51201-0205 | 20039 | 515.619.1322.00.01 | MESA BAJA DE 150 CM CON CUBIERTA DE ACERO INOXIDABLE. | 1 |
| 561 | YUCATAN | 51200207 | 51201-0207 | 20041 | 515.619.1349.00.01 | MESA PARA BANCO DE SANGRE CON FREGADERO CENTRAL. | 1 |
| 562 | YUCATAN | 51200272 | 51201-0272 | 20042 | 515.784.0111.00.01 | REPISA ABATIBLE PARA TOMA DE MUESTRAS. | 6 |
| 563 | YUCATAN | 51100274 | 51101-0274 | 20046 | 515.957.0337.00.01 | VITRINA DE 90 CM CONTRA MURO CON | 105 |



Table with columns for item number, state (YUCATAN), codes, year, amount, description (e.g., ANAQUEL GUARDA COMODOS, BANCO GIRATORIO, etc.), and quantity.

ANEXOS

DIVISION DE CONTRATOS



| | | | | | | REPISA INTERMEDIA. | |
|-----|---------|----------|------------|-------|--------------------|---|-----|
| 597 | YUCATAN | 51200137 | 51201-0137 | 20183 | 513.621.2786.00.01 | MESA MAYO. | 54 |
| 598 | YUCATAN | 53106581 | 53101-6581 | 20184 | 513.621.2792.00.01 | MESA PARA EXPLORACION PEDIATRICA. | 2 |
| 599 | YUCATAN | 53106582 | 53101-6582 | 20185 | 513.621.2804.00.01 | MESA PARA INSTRUMENTAL QUIRURGICO. | 6 |
| 600 | YUCATAN | 53106583 | 53101-6583 | 20186 | 513.621.2813.00.01 | MESA PARA REHIDRATAACION. | 2 |
| 601 | YUCATAN | 51200139 | 51201-0139 | 20187 | 513.621.2826.00.01 | MESA PASTEUR. | 71 |
| 602 | YUCATAN | 51200141 | 51201-0141 | 20189 | 513.621.2847.00.01 | MESA PUENTE. | 74 |
| 603 | YUCATAN | 51200142 | 51201-0142 | 20190 | 513.621.2857.00.01 | MESA RIGIDA DE MADERA. | 3 |
| 604 | YUCATAN | 51200143 | 51201-0143 | 20191 | 513.621.2865.00.01 | MESA RINON. | 8 |
| 605 | YUCATAN | 51100262 | 51101-0262 | 20192 | 513.771.0438.00.01 | REPISA DE 120 CM CONTRA MURO. | 6 |
| 606 | YUCATAN | 51200154 | 51201-0154 | 20195 | 513.783.0075.00.01 | RIEL PORTAVENOCLISIS. | 169 |
| 607 | YUCATAN | 53200459 | 53201-0459 | 20196 | 513.790.0089.00.01 | RINON DE ACERO INOXIDABLE DE 250 ML. | 9 |
| 608 | YUCATAN | 53200461 | 53201-0461 | 20197 | 513.790.0091.00.01 | RINON DE ACERO INOXIDABLE DE 500 ML. | 96 |
| 609 | YUCATAN | 53106585 | 53101-6585 | 20198 | 513.810.0298.00.01 | SILLA DE RUEDAS CON DESCANSAPIES. | 26 |
| 610 | YUCATAN | 53200465 | 53201-0465 | 20199 | 513.950.0122.00.01 | VASO PARA MEDICAMENTOS DE 30 CM CUBICOS. | 184 |
| 611 | YUCATAN | 53200463 | 53201-0463 | 20200 | 513.950.0137.00.01 | VASO PARA MEDICAMENTOS DE 140 CM CUBICOS. | 10 |
| 612 | YUCATAN | 53200462 | 53201-0462 | 20201 | 513.950.0149.00.01 | VASO CON TAPA DE UN LITRO. | 4 |
| 613 | YUCATAN | 51200041 | 51201-0041 | 20202 | 513.123.0266.00.01 | BANQUETA DE ALTURA. | 8 |
| 614 | YUCATAN | 51200059 | 51201-0059 | 20203 | 513.219.0042.00.01 | DIVAN (CHAISE LONGUE). | 5 |
| 615 | YUCATAN | 51200074 | 51201-0074 | 20204 | 513.560.0023.00.01 | LITERAS METALICAS. | 8 |
| 616 | YUCATAN | 53200458 | 53201-0458 | 20205 | 513.635.0168.00.01 | ORINAL PARA VARONES. | 114 |
| 617 | YUCATAN | 51200153 | 51201-0153 | 20206 | 513.635.0173.00.01 | PORTAVENOCLISIS RODABLE. | 43 |
| 618 | YUCATAN | 53106570 | 53101-6570 | 20212 | 513.263.0086.00.01 | CARRO CUNA CON BASINET DE ACRILICO. | 9 |
| 619 | YUCATAN | 53106562 | 53101-6562 | 20274 | 513.130.0459.00.01 | BASCULA PESA BEBE TUBULAR TIPO DINAMOMETRO. | 4 |
| 620 | YUCATAN | 51200119 | 51201-0119 | 20302 | 513.621.3076.00.01 | MESA DE 150 CM PARA ATENCION AL RECIEN NACIDO. | 2 |
| 621 | YUCATAN | 53106588 | 53101-6588 | 20313 | 515.451.0297.00.01 | GABINETE PARA TOMA DE MUESTRAS CON FREGADERO DERECHO. | 1 |
| 622 | YUCATAN | 53106589 | 53101-6589 | 20314 | 515.451.0301.00.01 | GABINETE PARA TOMA DE MUESTRAS CON FREGADERO IZQUIERDO. | 1 |
| 623 | YUCATAN | 51200167 | 51201-0167 | 20332 | 515.619.1524.00.01 | MESA ALTA DE 120 CM CON RESPALDO. | 2 |
| 624 | YUCATAN | 53106572 | 53101-6572 | 20547 | 513.191.0934.00.01 | CARRO PARA CURACIONES EN ABS. | 12 |
| 625 | YUCATAN | 51200054 | 51201-0054 | 20549 | 513.191.0946.00.01 | CARRO PARA ROPA SUCIA CON TAPA Y APERTURA DE PEDAL. | 67 |
| 626 | YUCATAN | 51200136 | 51201-0136 | 20573 | 513.621.3091.00.01 | MESA INTEGRAL PASTEUR. | 1 |
| 627 | YUCATAN | 51200149 | 51201-0149 | 20579 | 513.632.0054.00.01 | MUEBLE INTEGRAL ALTO DE 180 CM CON DOBLE FREGADERO CENTRAL. | 1 |
| 628 | YUCATAN | 51200275 | 51201-0275 | 20589 | 515.958.0017.00.01 | SILLON DE EXTRACCIONES. | 7 |
| 629 | YUCATAN | 51200157 | 51201-0157 | 20597 | 513.964.0017.00.01 | VESTIDOR CON ARMARIO PARA CONSULTORIO. | 11 |



Table with 8 columns: Item ID, State, Code 1, Code 2, Code 3, Code 4, Description, and Quantity. Rows 630-659 list various furniture and equipment items like tables, chairs, and cabinets.

ANEXOS
DIVISIÓN DE CONTRATOS

Durango No. 281, 4to Piso, Col. Santa Norte, Alcatraz Cuauhtémoc, C.P. 06700, Ciudad de México
Tel. (55) 5726 1700, Ext. 17254



2024
Felipe Carrillo
PUERTO

| | | | | | | | |
|-----|----------|----------|------------|-------|--------------------|---|-----|
| 660 | ZARAGOZA | 51200176 | 51201-0176 | 20031 | 515.619.1244.00.01 | MESA ALTA DE 150 CM CON CUBIERTA DE ACERO INOXIDABLE. | 2 |
| 661 | ZARAGOZA | 51200201 | 51201-0201 | 20035 | 515.619.1286.00.01 | MESA ALTA DE 90 CM CON VERTEDERO. | 13 |
| 662 | ZARAGOZA | 51200202 | 51201-0202 | 20036 | 515.619.1292.00.01 | MESA BAJA DE 180 CM CON CUBIERTA DE MADERA. | 2 |
| 663 | ZARAGOZA | 51200203 | 51201-0203 | 20037 | 515.619.1306.00.01 | MESA BAJA DE 90 CM CON VERTEDERO. | 1 |
| 664 | ZARAGOZA | 51200206 | 51201-0206 | 20040 | 515.619.1337.00.01 | MESA BAJA DE 180 CM CON CUBIERTA DE ACERO INOXIDABLE. | 1 |
| 665 | ZARAGOZA | 51200207 | 51201-0207 | 20041 | 515.619.1349.00.01 | MESA PARA BANCO DE SANGRE CON FREGADERO CENTRAL. | 1 |
| 666 | ZARAGOZA | 51200272 | 51201-0272 | 20042 | 515.784.0111.00.01 | REPISA ABATIBLE PARA TOMA DE MUESTRAS. | 8 |
| 667 | ZARAGOZA | 51200274 | 51201-0274 | 20044 | 515.825.0128.00.01 | SILLA CAMA PARA DONADORES. | 4 |
| 668 | ZARAGOZA | 51100273 | 51101-0273 | 20045 | 515.957.0322.00.01 | VITRINA DE 75 CM CONTRA MURO. | 1 |
| 669 | ZARAGOZA | 51100274 | 51101-0274 | 20046 | 515.957.0337.00.01 | VITRINA DE 90 CM CONTRA MURO CON LLAVES. | 72 |
| 670 | ZARAGOZA | 51100257 | 51101-0257 | 20120 | 513.060.0065.00.01 | ANAQUEL GUARDA COMODOS | 16 |
| 671 | ZARAGOZA | 51200036 | 51201-0036 | 20122 | 513.108.0345.00.01 | BANCO GIRATORIO ACOJINADO CON RESPALDO CINCO APOYOS. | 4 |
| 672 | ZARAGOZA | 51200037 | 51201-0037 | 20123 | 513.108.0355.00.01 | BANCO GIRATORIO ACOJINADO SIN RESPALDO. | 2 |
| 673 | ZARAGOZA | 51200038 | 51201-0038 | 20124 | 513.108.0363.00.01 | BANCO GIRATORIO CON RESPALDO DE ACERO INOXIDABLE. | 34 |
| 674 | ZARAGOZA | 51200039 | 51201-0039 | 20125 | 513.108.0378.00.01 | BANCO GIRATORIO DE ACERO INOXIDABLE. | 184 |
| 675 | ZARAGOZA | 53200451 | 53201-0451 | 20126 | 513.113.0299.00.01 | BANDEJA. | 1 |
| 676 | ZARAGOZA | 51200043 | 51201-0043 | 20127 | 513.118.0076.00.01 | BAÑO DE ARTESA. | 5 |
| 677 | ZARAGOZA | 53106558 | 53101-6558 | 20128 | 513.130.0422.00.01 | BASCULA CON ESTADIMETRO. | 55 |
| 678 | ZARAGOZA | 51200047 | 51201-0047 | 20133 | 513.143.0148.00.01 | BURO. | 226 |
| 679 | ZARAGOZA | 53106573 | 53101-6573 | 20136 | 513.191.0862.00.01 | CARRO PARA CURACIONES. | 3 |
| 680 | ZARAGOZA | 53106576 | 53101-6576 | 20137 | 513.191.0877.00.01 | CARRO PARA MEDICAMENTOS | 18 |
| 681 | ZARAGOZA | 53106577 | 53101-6577 | 20140 | 513.191.0903.00.01 | CARRO PORTAEXPEDIENTES. | 11 |
| 682 | ZARAGOZA | 53106578 | 53101-6578 | 20142 | 513.209.0061.00.01 | CEPILLERA PARA USO QUIRURGICO. | 46 |
| 683 | ZARAGOZA | 53200453 | 53201-0453 | 20143 | 513.227.0176.00.01 | CHAROLA CON TAPA PARA INSTRUMENTAL. | 1 |
| 684 | ZARAGOZA | 53200456 | 53201-0456 | 20145 | 513.245.0113.00.01 | COMODO PARA ADULTOS. | 273 |
| 685 | ZARAGOZA | 53200457 | 53201-0457 | 20146 | 513.245.0126.00.01 | COMODO PARA MENORES. | 28 |
| 686 | ZARAGOZA | 51200057 | 51201-0057 | 20147 | 513.254.0113.00.01 | CUBETA DE ACERO INOXIDABLE CON PORTA CUBETA RODABLE. | 234 |
| 687 | ZARAGOZA | 51200060 | 51201-0060 | 20148 | 513.352.0111.00.01 | ESCALERILLA DE DOS PELDAÑOS. | 365 |
| 688 | ZARAGOZA | 51100261 | 51101-0261 | 20149 | 513.360.0066.00.01 | ESTANTE GUARDA ESTERIL DE 90 CM. | 93 |
| 689 | ZARAGOZA | 51100260 | 51101-0260 | 20151 | 513.360.0071.00.01 | ESTANTE GUARDA ESTERIL DE 120 CM. | 14 |
| 690 | ZARAGOZA | 51200062 | 51201-0062 | 20153 | 513.546.0051.00.01 | JABONERA DE PEDAL. | 15 |
| 691 | ZARAGOZA | 51200064 | 51201-0064 | 20154 | 513.567.0111.00.01 | LAMPARA DE LUZ INTENSA. | 17 |
| 692 | ZARAGOZA | 51200065 | 51201-0065 | 20155 | 513.567.0128.00.01 | LAMPARA DE PIE RODABLE. | 7 |



| | | | | | | | |
|-----|----------|----------|------------|-------|--------------------|---|-----|
| 693 | ZARAGOZA | 51200066 | 51201-0066 | 20156 | 513.580.0649.00.01 | LAVABO DE CIRUJANO DOBLE. | 16 |
| 694 | ZARAGOZA | 51200067 | 51201-0067 | 20157 | 513.580.0659.00.01 | LAVABO DE CIRUJANO SENCILLO. | 4 |
| 695 | ZARAGOZA | 51200071 | 51201-0071 | 20158 | 513.580.0667.00.01 | LAVABO PASTEUR DERECHO DE 90 CM. | 37 |
| 696 | ZARAGOZA | 51200073 | 51201-0073 | 20159 | 513.580.0672.00.01 | LAVABO PASTEUR IZQUIERDO DE 90 CM. | 18 |
| 697 | ZARAGOZA | 51200133 | 51201-0133 | 20160 | 513.621.2551.00.01 | MESA INTEGRAL ALTA DE 150 CM CON FREGADERO DERECHO. | 5 |
| 698 | ZARAGOZA | 51200135 | 51201-0135 | 20165 | 513.621.2606.00.01 | MESA INTEGRAL DE 120 CM CON RESPALDO Y FREGADERO DERECHO. | 13 |
| 699 | ZARAGOZA | 51200109 | 51201-0109 | 20166 | 513.621.2615.00.01 | MESA ALTA INTEGRAL DE 150 CM CON RESPALDO Y FREGADERO DERECHO. | 10 |
| 700 | ZARAGOZA | 51200088 | 51201-0088 | 20169 | 513.621.2649.00.01 | MESA ALTA DE 150 CM CON RESPALDO Y FREGADERO IZQUIERDO. | 1 |
| 701 | ZARAGOZA | 51200134 | 51201-0134 | 20174 | 513.621.2697.00.01 | MESA INTEGRAL ALTA DE 180 CM CON DOBLE FREGADERO CENTRAL. | 25 |
| 702 | ZARAGOZA | 51200110 | 51201-0110 | 20178 | 513.621.2732.00.01 | MESA CARRÓ ANESTESIOLOGO DE 70 CM. | 8 |
| 703 | ZARAGOZA | 51200114 | 51201-0114 | 20179 | 513.621.2744.00.01 | MESA DE 150 CM CON FREGADERO DEPÓSITO DE HIELO Y BAÑO MARIA. | 18 |
| 704 | ZARAGOZA | 51200128 | 51201-0128 | 20181 | 513.621.2762.00.01 | MESA DE 180 CM PARA ENSAMBLE CON REPISA INTERMEDIA. | 2 |
| 705 | ZARAGOZA | 51200137 | 51201-0137 | 20183 | 513.621.2786.00.01 | MESA MAYO. | 123 |
| 706 | ZARAGOZA | 53106581 | 53101-6581 | 20184 | 513.621.2792.00.01 | MESA PARA EXPLORACION PEDIATRICA. | 4 |
| 707 | ZARAGOZA | 53106582 | 53101-6582 | 20185 | 513.621.2804.00.01 | MESA PARA INSTRUMENTAL QUIRURGICO. | 8 |
| 708 | ZARAGOZA | 53106583 | 53101-6583 | 20186 | 513.621.2813.00.01 | MESA PARA REHIDRATAACION. | 6 |
| 709 | ZARAGOZA | 51200139 | 51201-0139 | 20187 | 513.621.2826.00.01 | MESA PASTEUR. | 90 |
| 710 | ZARAGOZA | 51200141 | 51201-0141 | 20189 | 513.621.2847.00.01 | MESA PUENTE. | 176 |
| 711 | ZARAGOZA | 51200142 | 51201-0142 | 20190 | 513.621.2857.00.01 | MESA RIGIDA DE MADERA. | 3 |
| 712 | ZARAGOZA | 51200143 | 51201-0143 | 20191 | 513.621.2865.00.01 | MESA RINON. | 19 |
| 713 | ZARAGOZA | 51100262 | 51101-0262 | 20192 | 513.771.0438.00.01 | REPISA DE 120 CM CONTRA MURO. | 9 |
| 714 | ZARAGOZA | 51100264 | 51101-0264 | 20194 | 513.771.0456.00.01 | REPISA DE 180 CM CONTRA MURO. | 1 |
| 715 | ZARAGOZA | 51200154 | 51201-0154 | 20195 | 513.783.0075.00.01 | RIEL PORTAVENOCLISIS. | 415 |
| 716 | ZARAGOZA | 53200459 | 53201-0459 | 20196 | 513.790.0089.00.01 | RINON DE ACERO INOXIDABLE DE 250 ML. | 13 |
| 717 | ZARAGOZA | 53200461 | 53201-0461 | 20197 | 513.790.0091.00.01 | RIÑON DE ACERO INOXIDABLE DE 500 ML | 65 |
| 718 | ZARAGOZA | 53106585 | 53101-6585 | 20198 | 513.810.0298.00.01 | SILLA DE RUEDAS CON DESCANSAPIES. | 63 |
| 719 | ZARAGOZA | 53200465 | 53201-0465 | 20199 | 513.950.0122.00.01 | VASO PARA MEDICAMENTOS DE 30 CM CUBICOS. | 161 |
| 720 | ZARAGOZA | 53200463 | 53201-0463 | 20200 | 513.950.0137.00.01 | VASO PARA MEDICAMENTOS DE 140 CM CUBICOS. | 4 |
| 721 | ZARAGOZA | 53200462 | 53201-0462 | 20201 | 513.950.0149.00.01 | VASO CON TAPA DE UN LITRO. | -2 |
| 722 | ZARAGOZA | 51200041 | 51201-0041 | 20202 | 513.123.0266.00.01 | BANQUETA DE ALTURA. | 15 |
| 723 | ZARAGOZA | 51200059 | 51201-0059 | 20203 | 513.219.0042.00.01 | DIVAN (CHAISE LONGUE). | 17 |
| 724 | ZARAGOZA | 51200074 | 51201-0074 | 20204 | 513.560.0023.00.01 | LITERAS METALICAS. | 40 |
| 725 | ZARAGOZA | 53200458 | 53201-0458 | 20205 | 513.635.0168.00.01 | ORINAL PARA VARONES. | 204 |
| 726 | ZARAGOZA | 51200153 | 51201-0153 | 20206 | 513.635.0173.00.01 | PORTAVENOCLISIS RODABLE. | 106 |

ANEXOS
DIVISIÓN DE CONTRATOS

| | | | | | | | |
|-------|----------|----------|------------|-------|--------------------|--|----|
| 727 | ZARAGOZA | 53106570 | 53101-6570 | 20212 | 513.263.0086.00.01 | CARRO CUNA CON BASINET DE ACRILICO. | 1 |
| 728 | ZARAGOZA | 53106562 | 53101-6562 | 20274 | 513.130.0459.00.01 | BASCULA PESA BEBE TUBULAR TIPO DINAMOMETRO. | 6 |
| 729 | ZARAGOZA | 51200193 | 51201-0193 | 20309 | 515.250.0035.00.01 | CAMPANA DE EXTRACCION PLOMADA. | 1 |
| 730 | ZARAGOZA | 53106592 | 53101-6592 | 20312 | 515.451.0285.00.01 | GABINETE PLOMADO PARA ALMACENAMIENTO DE RADIO ISOTOPOS. | 1 |
| 731 | ZARAGOZA | 53106588 | 53101-6588 | 20313 | 515.451.0297.00.01 | GABINETE PARA TOMA DE MUESTRAS CON FREGADERO DERECHO. | 2 |
| 732 | ZARAGOZA | 53106589 | 53101-6589 | 20314 | 515.451.0301.00.01 | GABINETE PARA TOMA DE MUESTRAS CON FREGADERO IZQUIERDO. | 2 |
| 733 | ZARAGOZA | 51200214 | 51201-0214 | 20321 | 515.619.1417.00.01 | MESA BAJA DE 90 CM CON CUBIERTA DE ACERO INOXIDABLE. | 3 |
| 734 | ZARAGOZA | 51200167 | 51201-0167 | 20332 | 515.619.1524.00.01 | MESA ALTA DE 120 CM CON RESPALDO. | 3 |
| 735 | ZARAGOZA | 53106572 | 53101-6572 | 20547 | 513.191.0934.00.01 | CARRO PARA CURACIONES EN ABS. | 92 |
| 736 | ZARAGOZA | 51200054 | 51201-0054 | 20549 | 513.191.0946.00.01 | CARRO PARA POPA SUCIA CON TAPA Y APERTURA DE PEDAL. | 75 |
| 737 | ZARAGOZA | 51200148 | 51201-0148 | 20577 | 513.632.0044.00.01 | MUEBLE INTEGRAL ALTO DE 150 CM CON RESPALDO Y FREGADERO DERECHO. | 3 |
| 738 | ZARAGOZA | 51200149 | 51201-0149 | 20579 | 513.632.0054.00.01 | MUEBLE INTEGRAL ALTO DE 180 CM CON DOBLE FREGADERO CENTRAL. | 9 |
| 739 | ZARAGOZA | 51200275 | 51201-0275 | 20589 | 515.958.0017.00.01 | SILLON DE EXTRACCIONES. | 7 |
| 740 | ZARAGOZA | 51200157 | 51201-0157 | 20597 | 513.964.0017.00.01 | VESTIDOR CON ARMARIO PARA CONSULTORIO. | 5 |
| 741 | ZARAGOZA | 51200235 | 51201-0235 | 20603 | 515.619.1697.00.01 | MESA ALTA DE 90 CM CON RESPALDO, CAJON Y PUERTAS ABATIBLES. | 31 |
| 742 | ZARAGOZA | 51200182 | 51201-0182 | 20612 | 515.619.1786.00.01 | MESA ALTA DE 150 CM CON RESPALDO, TARJA IZQUIERDA Y PUERTAS ABATIBLES. | 1 |
| 743 | ZARAGOZA | 51200240 | 51201-0240 | 20615 | 515.619.1813.00.01 | MESA ALTA DE 180 CM DE TRABAJO PARA 2 USUARIOS CON RESPALDO. | 9 |
| 744 | ZARAGOZA | 51200168 | 51201-0168 | 20620 | 515.619.1865.00.01 | MESA ALTA DE 120 CM SIN RESPALDO Y 8 CAJONES. | 21 |
| 745 | ZARAGOZA | 51200169 | 51201-0169 | 20621 | 515.619.1876.00.01 | MESA ALTA DE 120 CM SIN RESPALDO Y PUERTAS ABATIBLES. | 5 |
| 746 | ZARAGOZA | 51200170 | 51201-0170 | 20622 | 515.619.1883.00.01 | MESA ALTA DE 120 CM SIN RESPALDO, 2 CAJONES SUPERIORES Y PUERTAS ABATIBLES. | 16 |
| 747 | ZARAGOZA | 51200244 | 51201-0244 | 20627 | 515.619.1937.00.01 | MESA ALTA DE 180 CM SIN RESPALDO, CAJONES CENTRALES Y PUERTAS ABATIBLES LATERALES. | 2 |
| 748 | ZARAGOZA | 51200087 | 51201-0087 | 20647 | 513.621.3125.00.01 | MESA ALTA DE 150 CM CON RESPALDO Y FREGADERO DERECHO. | 4 |
| 749 | ZARAGOZA | 51200097 | 51201-0097 | 21598 | 513.621.3135.00.01 | MESA ALTA DE 180 CM CON RESPALDO Y FREGADERO IZQUIERDO | 2 |
| TOTAL | | | | | | | |

Por cuanto hace a la forma de abastecimiento, para todas las partidas, se adjudicará la cantidad total de los bienes requeridos de cada partida a un solo licitante, conforme a lo señalado en todos los escenarios del Anexo No. 3.2 "Relación y Cantidad de Bienes".

b) Realización de pruebas o presentación de muestras

No aplica la realización de pruebas señaladas en la fracción X del artículo 29 de la LAASSP.

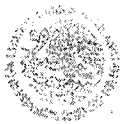

c) **Modificación de las especificaciones técnicas de algún bien que no se encuentre regulado por el Cuadro Básico y Catálogo de Instrumental y Equipo Médico emitidos por la Comisión Interinstitucional del Cuadro Básico y Catálogo de Insumos del Sector Salud y el CBI.**
Para efectos de este procedimiento éste numeral no aplica.

d) **Modificación de las especificaciones técnicas de un bien respecto de las estipuladas en el ejercicio anterior, y que derivado de la investigación de mercado el Área Contratante advierta que existan circunstancias que pudieran limitar la libre participación, concurrencia y competencia económica.**
Para efectos de este procedimiento éste numeral no aplica.

e) **Norma Oficial Mexicana, Norma Mexicana, Norma Internacional, Norma de Referencia o Especificación Técnica, que resulte aplicable a los bienes:**
Para el presente procedimiento se requiere la presentación de los siguientes certificados:

- Para la totalidad de partidas es requisito contar con el certificado vigente ISO-9001:2015 Sistemas de Gestión de Calidad.
- Para los bienes que en su totalidad o algún componente se encuentre fabricado en madera o sus derivados, es requisito contar con certificación de origen y custodia de la madera.

Deberá presentar copia simple de los certificados antes mencionados, los cuales deberán estar vigentes al momento de presentar la propuesta técnica y deberán estar a nombre del fabricante de los bienes. Al alcance deberá amparar la fabricación de bienes de iguales o similares características a los solicitados en el Anexo No. 4 "Términos y condiciones" del presente expediente, dichos certificados deberán amparar todos los accesorios del o los bienes que sean de la misma marca y ofertados por el proveedor. En caso de presentar accesorios de diferente marca del bien principal, deberá de entregar copia simple de los certificados antes mencionados, el o los cuales deberán estar vigentes al momento de presentar la propuesta técnica, estar a nombre del fabricante del o los accesorios y el alcance deberá amparar la fabricación de estos.

f) **El Anexo Técnico no deberá contener información relativa a la suficiencia presupuestaria, precios de contratación o al tipo de procedimiento de contratación:**
No se emite información relacionada con la suficiencia presupuestaria.

Autorizó

Elaboró

Ing. Arq. María de Lourdes Segundo Julio
Titular de la Coordinación Técnica de
Construcción

Lic. Ricardo Ulises Pérez Delgado
Titular de la División de Evaluación y
Análisis Financiero

ANEXOS
DIVISIÓN DE CONTRATOS



2024

**Felipe Carrillo
PUERTO**

SIN TEXTO



GOBIERNO DE
MÉXICO



DIRECCIÓN DE ADMINISTRACIÓN
Unidad de Infraestructura, Proyectos Especiales y Cartera
de Inversión
Coordinación de Construcción de Infraestructura
Coordinación Técnica de Construcción

ANEXO 3.1

“CÉDULAS DE DESCRIPCIÓN DE LOS BIENES”

Adquisición de Bienes para el Programa “Mobiliario Médico
y de Laboratorio para Hospitales Prioritarios” con No. de
Requisición “OP-EA-MML-01-2024”

ANEXOS
DIVISIÓN DE CONTRATOS



2024
Felipe Carrillo
PUERTO
REPRESENTANTE DEL GOBIERNO FEDERAL

SIN TEXTO



DIRECCIÓN DE ADMINISTRACIÓN
 COORDINACIÓN DE INFRAESTRUCTURA INMOBILIARIA
 COORDINACIÓN TÉCNICA DE PROYECTOS Y CONSTRUCCIÓN DE INMUEBLES
 DIVISION DE PROYECTOS
 SUBJEFATURA DE DIVISION DE INVESTIGACIÓN, EQUIPAMIENTO Y DESARROLLO DE
 PROYECTOS SUSTENTABLES
 ÁREA DE ESPECIFICACIONES TÉCNICAS Y SEGUIMIENTO A PROYECTOS

1/1

| | | |
|------------------|--------------|---------------------------------------|
| Tipo de unidad | Clave IMSS | Descripción |
| Unidades Médicas | 515.784.0111 | Repisa abatible para toma de muestras |

| | | |
|--|---|--|
| Grupo | Mobiliario de laboratorio | |
| Áreas o locales de uso | No aplica | |
| Dimensiones generales | Frente 40 cm, fondo 65 cm, altura 50 cm | |
| Capacidad de Carga | 50 kg. | |
| Descripción Técnica | Base | Fabricada en lámina de acero al carbono rolado en frío, calibre 18, reforzado en su parte interior con ángulo de acero de 50 mm (2") y de 3 mm (1/8"); |
| | Cubierta y apoyo al brazo | Fabricados en madera contrachapada de pino de primera calidad; |
| | Estructura de cubierta | Fabricada en perfil tubular cuadrado de lámina de acero al carbono rolado en frío, calibre 18, de 25.4 x 25.4 mm (1" x 1") con solera de 6 mm (1/4"); |
| | Tapa inferior | Fabricada en lámina de acero al carbono rolado en frío, calibre 20. |
| Acabados | Madera contrachapada | Con laminado plástico de alta presión VGP (Vertical General Postforming) con 0.7 mm de espesor y 400 o más ciclos de abrasión en superficie y cantos, con acojinamiento de poliuretano de 27 kg/cm ³ ; |
| | Acero al carbono rolado en frío | Con pintura en polvo electroestática híbrida con texturizado fino semi-mate; |
| | Pieza completa | Con tratamiento ignífugo ó retardante al fuego para evitar la emanación de gases tóxicos en caso de combustión. |
| Selección cromática | Acero al carbono rolado en frío | PANTONE PQ-CoolGray2C El tono final debe aproximarse al tono propuesto según material. |
| Sistema de ensamble | Acero al carbono rolado en frío | Por punto y por arco eléctrico a base de soldadura MIG. |
| Certificados | De manufactura o producción | ISO 9001 Vigente, Sistema de gestión de calidad; |
| | Para las normas o certificados solicitados deberán de cumplir con lo siguiente: | Para artículos nacionales el certificado debe ser emitido por un organismo de certificación acreditado por la Entidad Mexicana de Acreditación (EMA). Para artículos internacionales el certificado debe ser emitido por un organismo oficial acreditado por el país de origen. |
| Tolerancias | En las dimensiones generales de +/- 10%. | |
| Perspectiva del artículo | | |
| Imágenes representativas y no indican diseño específico. | | |



DIRECCIÓN DE ADMINISTRACIÓN
COORDINACIÓN DE INFRAESTRUCTURA INMOBILIARIA
COORDINACIÓN TÉCNICA DE PROYECTOS Y CONSTRUCCIÓN DE INMUEBLES
DIVISION DE PROYECTOS
SUBJEFATURA DE DIVISIÓN DE INVESTIGACIÓN, EQUIPAMIENTO Y DESARROLLO DE
PROYECTOS SUSTENTABLES
ÁREA DE ESPECIFICACIONES TÉCNICAS Y SEGUIMIENTO A PROYECTOS

2/1

| Tipo de unidad | Clave IMSS | Descripción |
|------------------|--------------|--|
| Unidades Médicas | 515.784.0111 | Repisa abatible para toma de muestras |

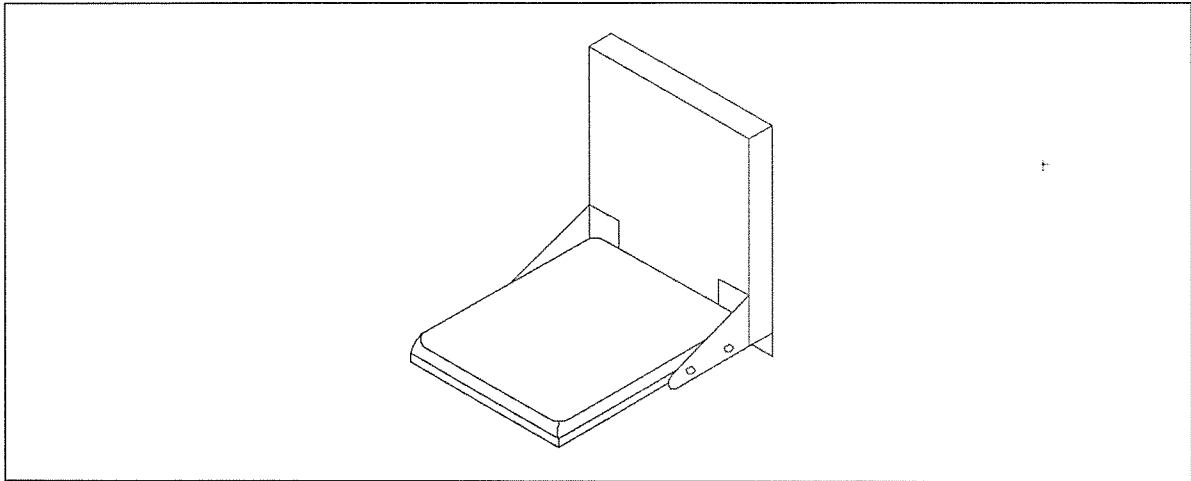



Anexo No. 3.2 Relación y Cantidad de Bienes

| PARTIDA | DESTINO | GLUCDF | GLUCOP | PREI | SAI | DESCRIPCIÓN | CANTIDAD |
|---------|-----------------|------------|------------|-------|--------------------|--|----------|
| 1 | BAJA CALIFORNIA | 53105569 | 53101-6569 | 16882 | 513.191.0803.01.01 | CARRO CAMILLA TIPO TRANSFER (LATERAL) | 5 |
| 2 | BAJA CALIFORNIA | 51201-0063 | 51201-0063 | 16998 | 513.546.0029.01.01 | JABONERA ELECTRICA | 1 |
| 3 | BAJA CALIFORNIA | 51201-0144 | 51201-0144 | 16771 | 513.626.0287.01.01 | MODULO PARA CONSULTORIO MEDICO DERECHO. | 26 |
| 4 | BAJA CALIFORNIA | 51201-0145 | 51201-0145 | 16772 | 513.626.0295.01.01 | MODULO PARA CONSULTORIO MEDICO IZQUIERDO. | 15 |
| 5 | BAJA CALIFORNIA | 51200173 | 51201-0173 | 16800 | 515.619.0059.01.01 | MESA ALTA DE 150 CM CON CAJONERA CENTRAL | 5 |
| 6 | BAJA CALIFORNIA | 51201-0165 | 51201-0165 | 16810 | 515.619.0737.01.01 | MESA ALTA DE 180 CM CON FREGADERO CENTRAL | 5 |
| 7 | BAJA CALIFORNIA | 51201-0158 | 51201-0158 | 18440 | 514.160.0014.00.01 | CARRO PARA SUPERMERCADO | 8 |
| 9 | BAJA CALIFORNIA | 51200084 | 51201-0084 | 19724 | 513.621.0753.01.01 | MESA ALTA DE 150 CM CON FREGADERO DERECHO | 4 |
| 10 | BAJA CALIFORNIA | 51200079 | 51201-0079 | 19727 | 513.621.0803.01.01 | MESA ALTA DE 120 CM CON RESPALDO Y FREGADERO DERECHO | 9 |
| 11 | BAJA CALIFORNIA | 51200082 | 51201-0082 | 19925 | 513.621.2499.00.01 | MESA ALTA DE 150 CM CON FREGADERO CENTRAL Y CAJONES | 24 |
| 12 | BAJA CALIFORNIA | 51200081 | 51201-0081 | 19934 | 513.621.0761.01.01 | MESA ALTA DE 180 CM CON FREGADERO CENTRAL Y TRAMPA PARA YESO (INTEGRADA) | 1 |
| 13 | BAJA CALIFORNIA | 51200159 | 51201-0159 | 20923 | 515.247.0118.00.01 | CARRO CAJONERO | 11 |
| 14 | BAJA CALIFORNIA | 53101-6587 | 53101-6587 | 20024 | 515.247.0125.00.01 | CARRO DISTRIBUIDOR DE MUESTRAS | 3 |
| 15 | BAJA CALIFORNIA | 53105599 | 53101-6599 | 20025 | 515.451.0259.00.01 | GABINETE PARA TOMA DE MUESTRAS | 8 |
| 16 | BAJA CALIFORNIA | 51200159 | 51201-0159 | 20029 | 515.619.1227.00.01 | MESA ALTA DE 90 CM CON CUBIERTA DE ACERO INOXIDABLE | 3 |
| 17 | BAJA CALIFORNIA | 51200161 | 51201-0161 | 20030 | 515.619.1232.00.01 | MESA ALTA DE 120 CM CON CUBIERTA DE ACERO INOXIDABLE | 4 |
| 18 | BAJA CALIFORNIA | 51200176 | 51201-0176 | 20031 | 515.619.1244.00.01 | MESA ALTA DE 160 CM CON CUBIERTA DE ACERO INOXIDABLE | 1 |
| 19 | BAJA CALIFORNIA | 51200201 | 51201-0201 | 20035 | 515.619.1286.00.01 | MESA ALTA DE 90 CM CON VERTEDERO | 4 |
| 20 | BAJA CALIFORNIA | 51200202 | 51201-0202 | 20036 | 515.619.1295.00.01 | MESA BAJA DE 180 CM CON CUBIERTA DE MADERA | 2 |
| 21 | BAJA CALIFORNIA | 51200203 | 51201-0203 | 20037 | 515.619.1306.00.01 | MESA BAJA DE 90 CM CON VERTEDERO | 1 |
| 22 | BAJA CALIFORNIA | 51200206 | 51201-0206 | 20040 | 515.619.1337.00.01 | MESA BAJA DE 180 CM CON CUBIERTA DE ACERO INOXIDABLE | 1 |
| 23 | BAJA CALIFORNIA | 51200207 | 51201-0207 | 20041 | 515.619.1349.00.01 | MESA PARA BANCO DE SANGRE CON FREGADERO CENTRAL | 1 |
| 24 | BAJA CALIFORNIA | 51200272 | 51201-0272 | 20042 | 515.784.0111.00.01 | REPISA ABATIBLE PARA TOMA DE MUESTRAS | 8 |
| 25 | BAJA CALIFORNIA | 51200274 | 51201-0274 | 20045 | 515.925.0128.00.01 | SILLA CAMA PARA DONADORES | 1 |
| 26 | BAJA CALIFORNIA | 51100273 | 51101-0273 | 20045 | 515.957.0322.00.01 | VITRINA DE 75 CM CONTRA MURO | 1 |
| 27 | BAJA CALIFORNIA | 51100274 | 51101-0274 | 20046 | 515.957.0337.00.01 | VITRINA DE 90 CM CONTRA MURO CON LLAVES | 99 |
| 28 | BAJA CALIFORNIA | 51100257 | 51101-0257 | 20120 | 513.060.0065.00.01 | ANAQUEL GUARDA COMODOS | 15 |
| 29 | BAJA CALIFORNIA | 51200036 | 51201-0036 | 20122 | 513.108.0345.00.01 | BANCO GIRATORIO ACOJINADO CON RESPALDO CINCO APOYOS | 4 |
| 30 | BAJA CALIFORNIA | 51200037 | 51201-0037 | 20123 | 513.108.0355.00.01 | BANCO GIRATORIO ACOJINADO SIN RESPALDO | 2 |
| 31 | BAJA CALIFORNIA | 51200038 | 51201-0038 | 20124 | 513.108.0363.00.01 | BANCO GIRATORIO CON RESPALDO DE ACERO INOXIDABLE | 40 |
| 32 | BAJA CALIFORNIA | 51200039 | 51201-0039 | 20125 | 513.108.0378.00.01 | BANCO GIRATORIO DE ACERO INOXIDABLE | 133 |
| 33 | BAJA CALIFORNIA | 53200451 | 53201-0451 | 20126 | 513.113.0299.00.01 | BANDEA | 1 |
| 34 | BAJA CALIFORNIA | 51200043 | 51201-0043 | 20127 | 513.118.0076.00.01 | BAÑO DE ARTESA | 5 |
| 35 | BAJA CALIFORNIA | 53105558 | 53101-6558 | 20128 | 513.130.0422.00.01 | BASCULA CON ESTADIMETRO | 57 |
| 36 | BAJA CALIFORNIA | 53105560 | 53101-6560 | 20130 | 513.130.0449.00.01 | BASCULA PARA BEBE | 7 |
| 37 | BAJA CALIFORNIA | 51200047 | 51201-0047 | 20133 | 513.143.0148.00.01 | BURO | 199 |
| 38 | BAJA CALIFORNIA | 51200049 | 51201-0049 | 20134 | 513.164.3374.00.01 | CAMA INDIVIDUAL METALICA | 2 |
| 39 | BAJA CALIFORNIA | 53101-8573 | 53101-8573 | 20136 | 513.191.0862.00.01 | CARRO PARA CURACIONES | 4 |
| 40 | BAJA CALIFORNIA | 53105575 | 53101-8575 | 20137 | 513.181.0877.00.01 | CARRO PARA MEDICAMENTOS | 21 |
| 41 | BAJA CALIFORNIA | 51200053 | 51201-0053 | 20138 | 513.191.0887.00.01 | CARRO PARA ROPA LIMPIA | 2 |
| 42 | BAJA CALIFORNIA | 53105577 | 53101-8577 | 20140 | 513.191.0903.00.01 | CARRO PORTAEXPEDIENTES | 14 |
| 43 | BAJA CALIFORNIA | 53105578 | 53101-8578 | 20142 | 513.209.0061.00.01 | CEPILLERA PARA USO QUIRURGICO | 67 |
| 44 | BAJA CALIFORNIA | 53200453 | 53201-0453 | 20143 | 513.227.0176.00.01 | CHAROLA CON TAPA PARA INSTRUMENTAL | 1 |
| 45 | BAJA CALIFORNIA | 53200456 | 53201-0456 | 20145 | 513.245.0113.00.01 | COMODO PARA ADULTOS | 327 |
| 46 | BAJA CALIFORNIA | 53200457 | 53201-0457 | 20146 | 513.245.0126.00.01 | COMODO PARA MENORES | 26 |

ANEXOS



GOBIERNO DE
MEXICO



DIRECCIÓN DE ADMINISTRACIÓN
Unidad de Infraestructura, Proyectos Especiales y Carrera de Inversión
Coordinación de Proyectos y Seguimiento Institucional
División de Evaluación y Análisis Económico

Anexo No. 3.2 Relación y Cantidad de Bienes

| FOLIO | DESTINO | CANTIDAD | UNIDAD | PRECIO | VALOR | FECHA | CLASIFICACION | DESCRIPCION | CANTIDAD |
|-------|-----------------|-----------|------------|--------|--------------------|-------|--------------------|--|----------|
| 47 | BAJA CALIFORNIA | 51200057 | 51201-0057 | 20147 | 513,254,0113.00.01 | 20147 | 513,254,0113.00.01 | CUBETA DE ACERO INOXIDABLE CON PORTA CUBIERTA RODABLE | 281 |
| 48 | BAJA CALIFORNIA | 51200060 | 51201-0060 | 20148 | 513,352,0111.00.01 | 20148 | 513,352,0111.00.01 | ESCALERILLA DE DOS Peldaños | 430 |
| 49 | BAJA CALIFORNIA | 511010261 | 51101-0261 | 20149 | 513,360,0066.00.01 | 20149 | 513,360,0066.00.01 | ESTANTE GUARDA ESTERIL DE 90 CM | 86 |
| 50 | BAJA CALIFORNIA | 511000950 | 51101-0255 | 20151 | 513,360,0071.00.01 | 20151 | 513,360,0071.00.01 | ESTANTE GUARDA ESTERIL DE 120 CM | 14 |
| 51 | BAJA CALIFORNIA | 531014579 | 53101-4579 | 20152 | 513,500,0072.00.01 | 20152 | 513,500,0072.00.01 | INFANTOMETRO PORTATIL DE EXTENSION TELESCOPICA. | 1 |
| 52 | BAJA CALIFORNIA | 51200062 | 51201-0062 | 20153 | 513,545,0061.00.01 | 20153 | 513,545,0061.00.01 | JABONERA DE PEDAL | 22 |
| 53 | BAJA CALIFORNIA | 51200094 | 51201-0094 | 20154 | 513,557,0111.00.01 | 20154 | 513,557,0111.00.01 | LAMPARA DE LUZ INTENSA. | 16 |
| 54 | BAJA CALIFORNIA | 51200065 | 51201-0065 | 20155 | 513,567,0128.00.01 | 20155 | 513,567,0128.00.01 | LAMPARA DE PIE RODABLE. | 7 |
| 55 | BAJA CALIFORNIA | 51200065 | 51201-0065 | 20156 | 513,580,0649.00.01 | 20156 | 513,580,0649.00.01 | LAVABO DE CIRUJANO DOBLE. | 18 |
| 56 | BAJA CALIFORNIA | 51200067 | 51201-0067 | 20157 | 513,580,0659.00.01 | 20157 | 513,580,0659.00.01 | LAVABO DE CIRUJANO SENCILLO. | 4 |
| 57 | BAJA CALIFORNIA | 51200071 | 51201-0071 | 20158 | 513,580,0687.00.01 | 20158 | 513,580,0687.00.01 | LAVABO PASTEUR DERECHO DE 90 CM. | 23 |
| 58 | BAJA CALIFORNIA | 51200073 | 51201-0073 | 20159 | 513,580,0672.00.01 | 20159 | 513,580,0672.00.01 | LAVABO PASTEUR IZQUIERDO DE 90 CM. | 43 |
| 59 | BAJA CALIFORNIA | 51200133 | 51201-0133 | 20160 | 513,621,2591.00.01 | 20160 | 513,621,2591.00.01 | MESA INTEGRAL ALTA DE 150 CM CON FREGADERO DERECHO. | 9 |
| 60 | BAJA CALIFORNIA | 51200135 | 51201-0135 | 20165 | 513,621,2605.00.01 | 20165 | 513,621,2605.00.01 | MESA INTEGRAL DE 120 CM CON RESPALDO Y FREGADERO DERECHO. | 12 |
| 61 | BAJA CALIFORNIA | 51200109 | 51201-0109 | 20165 | 513,621,2605.00.01 | 20165 | 513,621,2605.00.01 | MESA ALTA INTEGRAL DE 150 CM CON RESPALDO Y FREGADERO DERECHO. | 10 |
| 62 | BAJA CALIFORNIA | 51200088 | 51201-0088 | 20169 | 513,621,2649.00.01 | 20169 | 513,621,2649.00.01 | MESA ALTA DE 150 CM CON RESPALDO Y FREGADERO IZQUIERDO. | 2 |
| 63 | BAJA CALIFORNIA | 51200134 | 51201-0134 | 20174 | 513,621,2697.00.01 | 20174 | 513,621,2697.00.01 | MESA INTEGRAL ALTA DE 160 CM CON DOBLE FREGADERO CENTRAL. | 30 |
| 64 | BAJA CALIFORNIA | 51200110 | 51201-0110 | 20178 | 513,621,2732.00.01 | 20178 | 513,621,2732.00.01 | MESA CARRO ANESTESIOLOGO DE 70 CM. | 11 |
| 65 | BAJA CALIFORNIA | 51200114 | 51201-0114 | 20179 | 513,621,2744.00.01 | 20179 | 513,621,2744.00.01 | MESA DE 150 CM CON FREGADERO DEPOSITO DE HIELO Y BANO MARIA. | 6 |
| 66 | BAJA CALIFORNIA | 51200128 | 51201-0128 | 20181 | 513,621,2762.00.01 | 20181 | 513,621,2762.00.01 | MESA DE 180 CM PARA ENSAMBLE CON REPISA INTERMEDIA. | 2 |
| 67 | BAJA CALIFORNIA | 51200137 | 51201-0137 | 20183 | 513,621,2785.00.01 | 20183 | 513,621,2785.00.01 | MESA MAYO. | 130 |
| 68 | BAJA CALIFORNIA | 531015681 | 53101-5681 | 20184 | 513,621,2792.00.01 | 20184 | 513,621,2792.00.01 | MESA PARA EXPLORACION PEDIATRICA. | 2 |
| 69 | BAJA CALIFORNIA | 531035682 | 53101-5682 | 20185 | 513,621,2804.00.01 | 20185 | 513,621,2804.00.01 | MESA PARA INSTRUMENTAL QUIRURGICO. | 12 |
| 70 | BAJA CALIFORNIA | 53106583 | 53101-5683 | 20186 | 513,621,2813.00.01 | 20186 | 513,621,2813.00.01 | MESA PARA REHIDRATACION. | 6 |
| 71 | BAJA CALIFORNIA | 51200139 | 51201-0139 | 20187 | 513,621,2828.00.01 | 20187 | 513,621,2828.00.01 | MESA PASTEUR. | 119 |
| 72 | BAJA CALIFORNIA | 51200141 | 51201-0141 | 20189 | 513,621,2847.00.01 | 20189 | 513,621,2847.00.01 | MESA PUENTE. | 214 |
| 73 | BAJA CALIFORNIA | 51200142 | 51201-0142 | 20190 | 513,621,2857.00.01 | 20190 | 513,621,2857.00.01 | MESA RIGIDA DE MADERA. | 2 |
| 74 | BAJA CALIFORNIA | 51200143 | 51201-0143 | 20191 | 513,621,2865.00.01 | 20191 | 513,621,2865.00.01 | MESA RINON. | 24 |
| 75 | BAJA CALIFORNIA | 51100282 | 51101-0282 | 20192 | 513,771,0438.00.01 | 20192 | 513,771,0438.00.01 | REPISA DE 120 CM CONTRA MURO. | 5 |
| 76 | BAJA CALIFORNIA | 51100284 | 51101-0284 | 20194 | 513,771,0456.00.01 | 20194 | 513,771,0456.00.01 | REPISA DE 180 CM CONTRA MURO. | 1 |
| 77 | BAJA CALIFORNIA | 51200164 | 51201-0164 | 20195 | 513,783,0075.00.01 | 20195 | 513,783,0075.00.01 | RIEL PORTAVENCLISIS. | 463 |
| 78 | BAJA CALIFORNIA | 53200450 | 53201-0459 | 20196 | 513,790,0099.00.01 | 20196 | 513,790,0099.00.01 | RINON DE ACERO INOXIDABLE DE 250 MI. | 10 |
| 79 | BAJA CALIFORNIA | 53200461 | 53201-0461 | 20197 | 513,790,0091.00.01 | 20197 | 513,790,0091.00.01 | RINON DE ACERO INOXIDABLE DE 500 MI. | 125 |
| 80 | BAJA CALIFORNIA | 53103589 | 53101-5589 | 20198 | 513,810,0298.00.01 | 20198 | 513,810,0298.00.01 | SILLA DE RUEDAS CON DESCANSAPIES. | 41 |
| 81 | BAJA CALIFORNIA | 53200465 | 53201-0465 | 20199 | 513,850,0122.00.01 | 20199 | 513,850,0122.00.01 | VASO PARA MEDICAMENTOS DE 30 CM CUBICOS. | 188 |
| 82 | BAJA CALIFORNIA | 53200463 | 53201-5463 | 20200 | 513,950,0187.00.01 | 20200 | 513,950,0187.00.01 | VASO PARA MEDICAMENTOS DE 140 CM CUBICOS. | 4 |
| 83 | BAJA CALIFORNIA | 53200462 | 53201-5462 | 20201 | 513,950,0149.00.01 | 20201 | 513,950,0149.00.01 | VASO CON TAPA DE UN LITRO. | 2 |
| 84 | BAJA CALIFORNIA | 51200041 | 51201-0041 | 20202 | 513,123,0266.00.01 | 20202 | 513,123,0266.00.01 | BANQUETA DE ALTURA. | 22 |
| 85 | BAJA CALIFORNIA | 51200059 | 51201-0059 | 20203 | 513,219,0042.00.01 | 20203 | 513,219,0042.00.01 | DIVAN (CHAISE LONGUE). | 16 |
| 86 | BAJA CALIFORNIA | 51200074 | 51201-0074 | 20204 | 513,560,0023.00.01 | 20204 | 513,560,0023.00.01 | LITERAS METALICAS. | 24 |
| 87 | BAJA CALIFORNIA | 53200458 | 53201-0458 | 20209 | 513,535,0166.00.01 | 20209 | 513,535,0166.00.01 | ORINAL PARA VARONES. | 154 |
| 88 | BAJA CALIFORNIA | 51200183 | 51201-0183 | 20205 | 513,535,0173.00.01 | 20205 | 513,535,0173.00.01 | PORTAVENCLISIS RODABLE. | 117 |
| 89 | BAJA CALIFORNIA | 531016570 | 53101-6570 | 20212 | 513,353,0086.00.01 | 20212 | 513,353,0086.00.01 | CARRUJINA CON BASINET DE AGRICULTO. | 57 |
| 90 | BAJA CALIFORNIA | 51200119 | 51201-0119 | 20302 | 513,621,3075.00.01 | 20302 | 513,621,3075.00.01 | MESA DE 160 CM PARA ATENCION AL RECIENTE NACIDO. | 2 |
| 91 | BAJA CALIFORNIA | 531015583 | 53101-5583 | 20313 | 513,451,0297.00.01 | 20313 | 513,451,0297.00.01 | GABINETE PARA TOMA DE MUESTRAS CON FRENADERO DERECHO. | 2 |
| 92 | BAJA CALIFORNIA | 531015585 | 53101-5585 | 20314 | 513,451,0301.00.01 | 20314 | 513,451,0301.00.01 | GABINETE PARA TOMA DE MUESTRAS CON FREGADERO DERECHO. | 2 |



GOBIERNO DE
MEXICO



DIRECCION DE ADMINISTRACION
Unidad de Infraestructuras, Proyectos Especiales y Carrera de Inversión
Coordinación de Promoción y Seguimiento Institucional
Departamento de Estudios y Análisis Financiero

Anexo No. 3.2 Relación y Cantidad de Bienes

| PARTE | DESTINO | CUCOP | CUCOP | CUCOP | PREI | ISAI | DESCRIPCIÓN | CANTIDAD |
|-------|-----------------|-----------|------------|-------|--------------------|--|-------------|----------|
| 93 | BAJA CALIFORNIA | 51200214 | 51201-0214 | 20321 | 515.619.1417.00.01 | MESA BAJA DE 90 CM CON CUBIERTA DE ACERO INOXIDABLE | 2 | |
| 94 | BAJA CALIFORNIA | 51200167 | 51201-0167 | 20332 | 515.619.1544.00.01 | MESA ALTA DE 120 CM CON RESPALDO | 3 | |
| 95 | BAJA CALIFORNIA | 53106572 | 53101-6572 | 20547 | 513.191.0934.00.01 | CARRO PARA CIRCULACION EN ABS | 102 | |
| 96 | BAJA CALIFORNIA | 51200054 | 51201-0054 | 20549 | 513.191.0946.00.01 | CARRO PARA ROPA SUJIA CON TAPA Y APERTURA DE PEDAL | 96 | |
| 97 | BAJA CALIFORNIA | 51200136 | 51201-0136 | 20573 | 513.621.3061.00.01 | MESA INTEGRAL PASTEUR | 2 | |
| 98 | BAJA CALIFORNIA | 51200148 | 51201-0148 | 20577 | 513.632.0044.00.01 | MUEBLE INTEGRAL ALTO DE 150 CM CON RESPALDO Y FREGADERO DERECHO | 1 | |
| 99 | BAJA CALIFORNIA | 51200149 | 51201-0149 | 20579 | 513.632.0054.00.01 | MUEBLE INTEGRAL ALTO DE 180 CM CON DOBLE FREGADERO CENTRAL | 4 | |
| 100 | BAJA CALIFORNIA | 51200275 | 51201-0275 | 20589 | 515.958.0017.00.01 | SILLON DE EXTRACCIONES | 2 | |
| 101 | BAJA CALIFORNIA | 51200157 | 51201-0157 | 20597 | 513.964.0017.00.01 | VESTIDOR CON ARMARIO PARA CONSULTORIO | 7 | |
| 102 | BAJA CALIFORNIA | 51200235 | 51201-0235 | 20603 | 515.619.1697.00.01 | MESA ALTA DE 90 CM CON RESPALDO, CAJON Y PUERTAS ABATIBLES | 2 | |
| 103 | BAJA CALIFORNIA | 51200240 | 51201-0240 | 20615 | 515.619.1813.00.01 | MESA ALTA DE 180 CM DE TRABAJO PARA 2 USUARIOS CON RESPALDO | 41 | |
| 104 | BAJA CALIFORNIA | 51200168 | 51201-0168 | 20620 | 515.619.1865.00.01 | MESA ALTA DE 120 CM SIN RESPALDO Y 8 CAJONES | 9 | |
| 105 | BAJA CALIFORNIA | 51200169 | 51201-0169 | 20621 | 515.619.1875.00.01 | MESA ALTA DE 120 CM SIN RESPALDO Y PUERTAS ABATIBLES | 13 | |
| 106 | BAJA CALIFORNIA | 51200170 | 51201-0170 | 20622 | 515.619.1883.00.01 | MESA ALTA DE 120 CM SIN RESPALDO, 2 CAJONES SUPERIORES Y PUERTAS ABATIBLES | 4 | |
| 107 | BAJA CALIFORNIA | 51200244 | 51201-0244 | 20627 | 515.619.1937.00.01 | MESA ALTA DE 180 CM SIN RESPALDO, CAJONES CENTRALES Y PUERTAS ABATIBLES | 5 | |
| 108 | BAJA CALIFORNIA | 51200087 | 51201-0087 | 20647 | 513.621.3125.00.01 | MESA ALTA DE 150 CM CON RESPALDO Y FREGADERO DERECHO | 1 | |
| 109 | CHIAPAS | 53106569 | 53101-6569 | 16682 | 513.191.0803.01.01 | CARRO CAMILLA TIPO TRANSFER (LATERAL) | 5 | |
| 110 | CHIAPAS | 51200063 | 51201-0063 | 16698 | 513.546.0029.01.01 | JABONERA ELECTRICA | 3 | |
| 111 | CHIAPAS | 51200144 | 51201-0144 | 16771 | 513.626.0287.01.01 | MODULO PARA CONSULTORIO MEDICO DERECHO | 1 | |
| 112 | CHIAPAS | 51200145 | 51201-0145 | 16772 | 513.626.0295.01.01 | MODULO PARA CONSULTORIO MEDICO IZQUIERDO | 31 | |
| 113 | CHIAPAS | 51200173 | 51201-0173 | 16900 | 515.619.0059.01.01 | MESA ALTA DE 150 CM CON CAJONERA CENTRAL | 19 | |
| 114 | CHIAPAS | 51200186 | 51201-0186 | 16610 | 515.619.0737.01.01 | MESA ALTA DE 180 CM CON CAJONERA CENTRAL | 1 | |
| 115 | CHIAPAS | 51200158 | 51201-0158 | 18440 | 514.160.0014.00.01 | CARRO PARA SUPERMERCADO | 12 | |
| 116 | CHIAPAS | 511010268 | 51101-0268 | 18447 | 515.451.0206.00.01 | GABINETE BASE PARA CAMPANA DE EXTRACCION | 8 | |
| 117 | CHIAPAS | 51200084 | 51201-0084 | 19724 | 513.621.0753.01.01 | MESA ALTA DE 150 CM CON FREGADERO DERECHO | 1 | |
| 118 | CHIAPAS | 51200086 | 51201-0086 | 19725 | 513.621.0761.01.01 | MESA ALTA DE 150 CM CON FREGADERO IZQUIERDO | 5 | |
| 119 | CHIAPAS | 51200079 | 51201-0079 | 19727 | 513.621.0805.01.01 | MESA ALTA DE 120 CM CON RESPALDO Y FREGADERO DERECHO | 1 | |
| 120 | CHIAPAS | 51200082 | 51201-0082 | 19925 | 513.621.2489.00.01 | MESA ALTA DE 150 CM CON FREGADERO CENTRAL Y CAJONES | 8 | |
| 121 | CHIAPAS | 51200691 | 51201-0691 | 19934 | 513.621.2538.00.01 | MESA ALTA DE 160 CM CON FREGADERO CENTRAL Y CAJONES | 7 | |
| 122 | CHIAPAS | 51200159 | 51201-0159 | 20023 | 515.247.0118.00.01 | CARRO CAJONERO | 1 | |
| 123 | CHIAPAS | 53106587 | 53101-6587 | 20024 | 515.247.0125.00.01 | CARRO DISTRIBUIDOR DE MUESTRAS | 11 | |
| 124 | CHIAPAS | 53106590 | 53101-6590 | 20025 | 515.451.0259.00.01 | GABINETE PARA TOMA DE MUESTRAS | 2 | |
| 125 | CHIAPAS | 51200174 | 51201-0174 | 20026 | 515.619.1195.00.01 | MESA ALTA DE 150 CM CON CAJONERA LATERAL | 3 | |
| 126 | CHIAPAS | 51200199 | 51201-0199 | 20029 | 515.619.1227.00.01 | MESA ALTA DE 90 CM CON CUBIERTA DE ACERO INOXIDABLE | 4 | |
| 127 | CHIAPAS | 51200161 | 51201-0176 | 20030 | 515.619.1232.00.01 | MESA ALTA DE 120 CM CON CUBIERTA DE ACERO INOXIDABLE | 4 | |
| 128 | CHIAPAS | 51200176 | 51201-0176 | 20031 | 515.619.1244.00.01 | MESA ALTA DE 150 CM CON CUBIERTA DE ACERO INOXIDABLE | 4 | |
| 129 | CHIAPAS | 51200201 | 51201-0201 | 20035 | 515.619.1286.00.01 | MESA ALTA DE 90 CM CON VERTEDERO | 1 | |
| 130 | CHIAPAS | 51200202 | 51201-0202 | 20036 | 515.619.1292.00.01 | MESA BAJA DE 180 CM CON CUBIERTA DE ACERO INOXIDABLE | 4 | |
| 131 | CHIAPAS | 51200303 | 51201-0203 | 20037 | 515.619.1306.00.01 | MESA BAJA DE 90 CM CON VERTEDERO | 2 | |
| 132 | CHIAPAS | 51200206 | 51201-0206 | 20040 | 515.619.1337.00.01 | MESA BAJA DE 180 CM CON CUBIERTA DE ACERO INOXIDABLE | 1 | |
| 133 | CHIAPAS | 51200307 | 51201-0207 | 20041 | 515.619.1349.00.01 | MESA PARA BANCO DE SANGRE CON FREGADERO CENTRAL | 1 | |
| 134 | CHIAPAS | 51200272 | 51201-0272 | 20042 | 515.784.0111.00.01 | REPISA ABATIBLE PARA TOMA DE MUESTRAS | 3 | |
| 135 | CHIAPAS | 51200274 | 51201-0274 | 20044 | 515.825.0128.00.01 | SILLA CAMA PARA DONADORES | 3 | |
| 136 | CHIAPAS | 51100273 | 51101-0273 | 20045 | 515.957.0322.00.01 | IVTRINA DE 75 CM CONTRA MURO | 4 | |
| 137 | CHIAPAS | 51100274 | 51101-0274 | 20046 | 515.957.0337.00.01 | IVTRINA DE 90 CM CONTRA MURO CON LLAVES | 1 | |

ANEXOS



Anexo No. 3.2 Relación y Cantidad de Bienes

| PARTIDA | DESTINO | CHICP | CUICP | CUICOP | PREL | BAI | DESCRIPCIÓN | CANTIDAD |
|---------|---------|-----------|------------|--------|-------|--------------------|---|----------|
| 138 | CHIAPAS | 511092957 | 51101-0357 | | 20120 | 513.060.0369.00.01 | ANADUEL GUARDA COMODOS. | 16 |
| 139 | CHIAPAS | 512003038 | 51201-0038 | | 20124 | 513.109.0369.00.01 | BANCO GIRATORIO CON RESPALDO DE ACERO INOXIDABLE | 1 |
| 140 | CHIAPAS | 512003039 | 51201-0039 | | 20125 | 513.108.0378.00.01 | BANCO GIRATORIO DE ACERO INOXIDABLE | 150 |
| 141 | CHIAPAS | 53200451 | 53201-0451 | | 20126 | 513.113.0299.00.01 | BANDEJA | 1 |
| 142 | CHIAPAS | 51200043 | 51201-0043 | | 20127 | 513.118.0078.00.01 | BANO DE ARTESA | 64 |
| 143 | CHIAPAS | 53106358 | 53101-6358 | | 20128 | 513.130.0422.00.01 | BASCULA CON ESTADIMETRO | 2 |
| 144 | CHIAPAS | 53106360 | 53101-6360 | | 20130 | 513.130.0449.00.01 | BASCULA PARA BEBE | 197 |
| 145 | CHIAPAS | 51200047 | 51201-0047 | | 20133 | 513.143.0148.00.01 | BURO | 2 |
| 146 | CHIAPAS | 51200049 | 51201-0049 | | 20134 | 513.184.0374.00.01 | CAMA INDIVIDUAL METALICA | 2 |
| 147 | CHIAPAS | 53106573 | 53101-6573 | | 20136 | 513.191.0362.00.01 | CARRO PARA CURACIONES | 5 |
| 148 | CHIAPAS | 53106576 | 53101-6576 | | 20137 | 513.191.0377.00.01 | CARRO PARA MEDICAMENTOS | 10 |
| 149 | CHIAPAS | 51200053 | 51201-0053 | | 20138 | 513.191.0587.00.01 | CARRO PARA ROPA LIMPIA | 2 |
| 150 | CHIAPAS | 53106577 | 53101-6577 | | 20140 | 513.191.0593.00.01 | CARRO PORTAEXPEDIENTES | 9 |
| 151 | CHIAPAS | 53106578 | 53101-6578 | | 20142 | 513.208.0067.00.01 | CERILLERA PARA USO QUIRURGICO | 74 |
| 152 | CHIAPAS | 53200453 | 53201-0453 | | 20143 | 513.227.0176.00.01 | CHAROLA CON TAPA PARA INSTRUMENTAL | 1 |
| 153 | CHIAPAS | 53200456 | 53201-0456 | | 20145 | 513.245.0113.00.01 | COMODO PARA ADULTOS | 284 |
| 154 | CHIAPAS | 53200457 | 53201-0457 | | 20146 | 513.245.0126.00.01 | COMODO PARA MENORES | 22 |
| 155 | CHIAPAS | 51200057 | 51201-0057 | | 20147 | 513.254.0113.00.01 | COBERTA DE ACERO INOXIDABLE CON PORTA CUBIETA RODABLE | 237 |
| 156 | CHIAPAS | 51200060 | 51201-0060 | | 20148 | 513.332.0111.00.01 | ESCALERILLA DE DES PELDANOS | 340 |
| 157 | CHIAPAS | 51109281 | 51101-0281 | | 20149 | 513.360.0068.00.01 | ESTANTE GUARDA ESTERIL DE 90 CM | 68 |
| 158 | CHIAPAS | 51100260 | 51101-0260 | | 20151 | 513.360.0071.00.01 | ESTANTE GUARDA ESTERIL DE 120 CM | 15 |
| 159 | CHIAPAS | 51200062 | 51201-0062 | | 20153 | 513.546.0061.00.01 | LABONERA DE PEDAL | 25 |
| 160 | CHIAPAS | 51200065 | 51201-0064 | | 20154 | 513.587.0111.00.01 | LAMPARA DE LUZ INTENSA | 15 |
| 161 | CHIAPAS | 51200066 | 51201-0065 | | 20155 | 513.597.0128.00.01 | LAMPARA DE PIE RODABLE | 6 |
| 162 | CHIAPAS | 51200071 | 51201-0066 | | 20158 | 513.580.0649.00.01 | LAVABO DE CIRUJANO DOBLE | 25 |
| 163 | CHIAPAS | 51200072 | 51201-0071 | | 20159 | 513.580.0657.00.01 | LAVABO PASTEUR DERECHO DE 90 CM | 51 |
| 164 | CHIAPAS | 51200133 | 51201-0073 | | 20160 | 513.580.0672.00.01 | LAVABO PASTEUR IZQUIERDO DE 90 CM | 24 |
| 165 | CHIAPAS | 51200135 | 51201-0133 | | 20165 | 513.621.2608.00.01 | MESA INTEGRAL ALTA DE 150 CM CON FREGADERO DERECHO | 10 |
| 166 | CHIAPAS | 51200109 | 51201-0135 | | 20165 | 513.621.2551.00.01 | MESA INTEGRAL DE 120 CM CON RESPALDO Y FREGADERO DERECHO | 12 |
| 167 | CHIAPAS | 51200089 | 51201-0109 | | 20166 | 513.621.2608.00.01 | MESA INTEGRAL DE 150 CM CON RESPALDO Y FREGADERO DERECHO | 2 |
| 168 | CHIAPAS | 51200134 | 51201-0134 | | 20169 | 513.621.2649.00.01 | MESA ALTA DE 150 CM CON RESPALDO Y FREGADERO IZQUIERDO | 27 |
| 170 | CHIAPAS | 51200110 | 51201-0110 | | 20174 | 513.621.2697.00.01 | MESA INTEGRAL ALTA DE 180 CM CON DOBLE FREGADERO CENTRAL | 9 |
| 171 | CHIAPAS | 51200114 | 51201-0114 | | 20178 | 513.621.2732.00.01 | MESA CARRO ANESTESIOLOGO DE 70 CM | 2 |
| 172 | CHIAPAS | 51200128 | 51201-0128 | | 20179 | 513.621.2744.00.01 | MESA DE 160 CM CON FREGADERO DEPOSITO DE HIELO Y BAÑO MARIA | 8 |
| 173 | CHIAPAS | 51200137 | 51201-0137 | | 20181 | 513.621.2762.00.01 | MESA DE 160 CM CON FREGADERO DEPOSITO DE HIELO Y BAÑO MARIA | 2 |
| 174 | CHIAPAS | 53100301 | 53101-6581 | | 20183 | 513.621.2766.00.01 | MESA MAYO | 111 |
| 175 | CHIAPAS | 53100592 | 53101-6582 | | 20184 | 513.621.2792.00.01 | MESA PARA EXPLORACION PEDIATRICA | 2 |
| 176 | CHIAPAS | 53100593 | 53101-6583 | | 20185 | 513.621.2804.00.01 | MESA PARA EXPLORACION PEDIATRICA | 9 |
| 177 | CHIAPAS | 51200139 | 51201-0139 | | 20186 | 513.621.2813.00.01 | MESA PARA REHIDRATACION | 4 |
| 178 | CHIAPAS | 51200141 | 51201-0141 | | 20187 | 513.621.2826.00.01 | MESA PASTEUR | 136 |
| 179 | CHIAPAS | 51200142 | 51201-0142 | | 20189 | 513.621.2947.00.01 | MESA PLENTE | 12 |
| 180 | CHIAPAS | 51200143 | 51201-0143 | | 20190 | 513.621.2957.00.01 | MESA RIGIDA DE MADERA | 3 |
| 181 | CHIAPAS | 51100262 | 51101-0262 | | 20191 | 513.621.2955.00.01 | MESA BINOM | 24 |
| 182 | CHIAPAS | 51100264 | 51101-0264 | | 20192 | 513.771.0438.00.01 | REPISA DE 120 CM CONTRA MURO | 7 |
| 183 | CHIAPAS | 51200154 | 51201-0154 | | 20184 | 513.771.0465.00.01 | REPISA DE 160 CM CONTRA MURO | 2 |
| 185 | CHIAPAS | 51200154 | 51201-0154 | | 20185 | 513.781.0078.00.01 | BIEL PORTAVENOCULOS | 365 |



Anexo No. 3.2 Relacion y Cantidad de Bienes

| PARTIDA | DESTINO | GUICOP | GUICOPA | PREI | SAL | DESCRIPCION | CANTIDAD |
|---------|-----------|-----------|------------|-------|--------------------|--|----------|
| 184 | CHIAPAS | 532000459 | 53201-0459 | 20196 | 513.790.0089.00.01 | RINON DE ACERO INOXIDABLE DE 250 ML. | 12 |
| 185 | CHIAPAS | 532000461 | 53201-0461 | 20197 | 513.790.0091.00.01 | RINON DE ACERO INOXIDABLE DE 300 ML. | 104 |
| 186 | CHIAPAS | 53106585 | 53101-5585 | 20198 | 513.810.0238.00.01 | SILLA DE RUEDAS CON DESCANSAPIES. | 67 |
| 187 | CHIAPAS | 532000465 | 53201-0465 | 20199 | 513.950.0122.00.01 | VASO PARA MEDICAMENTOS DE 30 CM CUBICOS. | 12 |
| 188 | CHIAPAS | 532000463 | 53201-0463 | 20200 | 513.950.0137.00.01 | VASO PARA MEDICAMENTOS DE 140 CM CUBICOS. | 4 |
| 189 | CHIAPAS | 532000462 | 53201-0462 | 20201 | 513.950.0149.00.01 | VASO CON TAPA DE UN LITRO. | 2 |
| 190 | CHIAPAS | 51200041 | 51201-0041 | 20202 | 513.123.0266.00.01 | BANQUETA DE ALTURA. | 1 |
| 191 | CHIAPAS | 51200059 | 51201-0059 | 20203 | 513.219.0042.00.01 | DIVAN (CHAISE LONGUE). | 14 |
| 192 | CHIAPAS | 51200074 | 51201-0074 | 20204 | 513.560.0023.00.01 | LITERAS METALICAS. | 18 |
| 193 | CHIAPAS | 532000458 | 53201-0458 | 20205 | 513.635.0169.00.01 | ORINAL PARA VARONES. | 144 |
| 194 | CHIAPAS | 51200153 | 51201-0153 | 20206 | 513.635.0173.00.01 | PORTAVENDOLISIS RODABIE. | 91 |
| 195 | CHIAPAS | 53106570 | 53101-5570 | 20212 | 513.253.0085.00.01 | CARRO CUNA CON BASINET DE ACRILICO. | 28 |
| 196 | CHIAPAS | 53106562 | 53101-5562 | 20274 | 513.130.0450.00.01 | BASCULA PESA BEBE TUBULAR TIPO DINAMOMETRO. | 3 |
| 197 | CHIAPAS | 51200115 | 51201-0115 | 20275 | 513.621.2878.00.01 | MESA DE 150 CM CON FREGADERO DERECHO Y GUARDA COMPRESORA. | 1 |
| 198 | CHIAPAS | 51200112 | 51201-0112 | 20292 | 513.621.2972.00.01 | MESA DE 120 CM CON CUBIERTA DE LAMINADO PLASTICO. | 1 |
| 199 | CHIAPAS | 51200119 | 51201-0119 | 20302 | 513.621.3076.00.01 | MESA DE 150 CM PARA ATENCION AL RECIENT NACIDO. | 2 |
| 200 | CHIAPAS | 51200153 | 51201-0153 | 20309 | 515.250.0035.00.01 | CAMPANA DE EXTRACCION PLOMADA. | 1 |
| 201 | CHIAPAS | 53106592 | 53101-5592 | 20312 | 515.451.0285.00.01 | GABINETE PLOMADO PARA ALMACENAMIENTO DE RADIO ISOTOPOS. | 1 |
| 202 | CHIAPAS | 53106568 | 53101-5568 | 20313 | 515.451.0297.00.01 | GABINETE PARA TOMA DE MUESTRAS CON FREGADERO DERECHO. | 2 |
| 203 | CHIAPAS | 53106589 | 53101-5589 | 20314 | 515.451.0301.00.01 | GABINETE PARA TOMA DE MUESTRAS CON FREGADERO IZQUIERDO. | 2 |
| 204 | CHIAPAS | 51200214 | 51201-0214 | 20321 | 515.619.1417.00.01 | MESA BAÑADA DE 90 CM CON CUBIERTA DE ACERO INOXIDABLE. | 2 |
| 205 | CHIAPAS | 51200167 | 51201-0167 | 20332 | 515.619.1524.00.01 | MESA ALTA DE 120 CM CON RESPALDO. | 4 |
| 206 | CHIAPAS | 53106572 | 53101-5572 | 20647 | 513.191.0934.00.01 | CARRO PARA CURACIONES EN ABS. | 94 |
| 207 | CHIAPAS | 51200054 | 51201-0054 | 20549 | 513.191.0948.00.01 | CARRO PARA POPA SUCIA CON TAPA Y APERTURA DE PEDAL. | 73 |
| 208 | CHIAPAS | 51200136 | 51201-0136 | 20573 | 513.621.3031.00.01 | MESA INTEGRAL PASTEUR. | 1 |
| 209 | CHIAPAS | 51200148 | 51201-0148 | 20577 | 513.632.0044.00.01 | MUEBLE INTEGRAL ALTO DE 150 CM CON RESPALDO Y FREGADERO DERECHO. | 3 |
| 210 | CHIAPAS | 51200149 | 51201-0149 | 20579 | 513.632.0054.00.01 | MUEBLE INTEGRAL ALTO DE 180 CM CON DOBLE FREGADERO CENTRAL. | 2 |
| 211 | CHIAPAS | 51200275 | 51201-0275 | 20589 | 515.958.0017.00.01 | SILLON DE EXTRACCIONES. | 2 |
| 212 | CHIAPAS | 51200157 | 51201-0157 | 20597 | 513.984.0017.00.01 | VESTIDOR CON ARMARIO PARA CONSULTORIO. | 2 |
| 213 | CHIAPAS | 51200235 | 51201-0235 | 20603 | 515.619.1697.00.01 | MESA ALTA DE 90 CM CON RESPALDO, CAJON Y PUERTAS ABATIBLES. | 22 |
| 214 | CHIAPAS | 51200240 | 51201-0240 | 20615 | 515.619.1813.00.01 | MESA ALTA DE 180 CM DE TRABAJO PARA 2 USUARIOS CON RESPALDO. | 9 |
| 215 | CHIAPAS | 51200188 | 51201-0188 | 20620 | 515.619.1835.00.01 | MESA ALTA DE 120 CM SIN RESPALDO Y 8 CAJONES. | 12 |
| 216 | CHIAPAS | 51200169 | 51201-0169 | 20621 | 515.619.1876.00.01 | MESA ALTA DE 120 CM SIN RESPALDO Y PUERTAS ABATIBLES. | 4 |
| 217 | CHIAPAS | 51200170 | 51201-0170 | 20622 | 515.619.1883.00.01 | MESA ALTA DE 180 CM SIN RESPALDO, CAJONES CENTRALES Y PUERTAS ABATIBLES. | 5 |
| 218 | CHIAPAS | 51200244 | 51201-0244 | 20627 | 515.619.1937.00.01 | LATERALES. | 2 |
| 219 | CHIAPAS | 51200087 | 51201-0087 | 20647 | 513.621.3125.00.01 | MESA ALTA DE 150 CM CON RESPALDO Y FREGADERO DERECHO. | 5 |
| 220 | CHIQUAHUA | 53106569 | 53101-5569 | 16682 | 513.191.0803.01.01 | CARRO CAMILLA TIPO TRANSFER (LATERAL). | 5 |
| 221 | CHIQUAHUA | 51200093 | 51201-0093 | 16698 | 513.546.0029.01.01 | JABONERA ELECTRICA. | 5 |
| 222 | CHIQUAHUA | 51200144 | 51201-0144 | 16771 | 513.628.0237.01.01 | MODULO PARA CONSULTORIO MEDICO DERECHO. | 1 |
| 223 | CHIQUAHUA | 51200145 | 51201-0145 | 16772 | 513.628.0295.01.01 | MODULO PARA CONSULTORIO MEDICO IZQUIERDO. | 33 |
| 224 | CHIQUAHUA | 51200173 | 51201-0173 | 16800 | 515.619.0026.01.01 | MESA ALTA DE 150 CM CON CAJONERA CENTRAL. | 20 |
| 225 | CHIQUAHUA | 51200156 | 51201-0156 | 16810 | 515.619.0737.01.01 | MESA ALTA DE 160 CM CON CAJONERA CENTRAL. | 5 |
| 226 | CHIQUAHUA | 51200158 | 51201-0158 | 16840 | 514.160.0074.00.01 | CARRO PARA SUPERMERCADO. | 15 |
| 227 | CHIQUAHUA | 51200084 | 51201-0084 | 19724 | 513.621.0753.01.01 | MESA ALTA DE 90 CM CON FREGADERO DERECHO. | 7 |
| 228 | CHIQUAHUA | 51200085 | 51201-0085 | 19725 | 513.621.0761.01.01 | MESA ALTA DE 150 CM CON FREGADERO IZQUIERDO. | 1 |

ANEXOS
DIVISION DE CONTRATOS



GOBIERNO DE
MÉXICO

Anexo No. 3.2 Relación y Cantidad de Bienes

| PARTIDA | DESTINO | GUICG | GUICEN | FASE | SAL | DESCRIPCIÓN | CANTIDAD |
|---------|-----------|----------|------------|-------|-----------------|--|----------|
| 229 | CHIHUAHUA | 51200079 | 51201-0079 | 1927 | 513,621,000.00 | MESA ALTA DE 120 CM CON RESPALDO Y FREGADERO DERECHO. | 10 |
| 230 | CHIHUAHUA | 51200082 | 51201-0082 | 19825 | 513,621,249.00 | MESA ALTA DE 150 CM CON FREGADERO CENTRAL Y CAJONES. | 22 |
| 231 | CHIHUAHUA | 51200090 | 51201-0090 | 19826 | 513,621,250.00 | MESA ALTA DE 180 CM CON FREGADERO CENTRAL Y CAJONES. | 1 |
| 232 | CHIHUAHUA | 51200091 | 51201-0091 | 19934 | 513,621,259.00 | MESA ALTA DE 180 CM CON FREGADERO CENTRAL Y TRAMPA PARA YESO INTEGRADA). | 1 |
| 233 | CHIHUAHUA | 51200159 | 51201-0159 | 20023 | 515,247,014.00 | CARRO CAJONERO. | 12 |
| 234 | CHIHUAHUA | 51085587 | 51101-5587 | 20024 | 515,247,0125.00 | CARRO DISTRIBUIDOR DE MUESTRAS. | 2 |
| 235 | CHIHUAHUA | 51200199 | 51201-0199 | 20029 | 515,616,1227.00 | MESA ALTA DE 90 CM CON CUBIERTA DE ACERO INOXIDABLE. | 3 |
| 236 | CHIHUAHUA | 51200161 | 51201-0161 | 20030 | 515,619,1232.00 | MESA ALTA DE 120 CM CON CUBIERTA DE ACERO INOXIDABLE. | 6 |
| 237 | CHIHUAHUA | 51200176 | 51201-0176 | 20031 | 515,619,1244.00 | MESA ALTA DE 150 CM CON CUBIERTA DE ACERO INOXIDABLE. | 1 |
| 238 | CHIHUAHUA | 51200201 | 51201-0201 | 20035 | 515,619,1246.00 | MESA ALTA DE 90 CM CON VERTIGERO. | 5 |
| 239 | CHIHUAHUA | 51200202 | 51201-0202 | 20036 | 515,619,1292.00 | MESA ALTA DE 90 CM CON VERTIGERO. | 2 |
| 240 | CHIHUAHUA | 51200203 | 51201-0203 | 20037 | 515,619,1306.00 | MESA ALTA DE 90 CM CON VERTIGERO. | 1 |
| 241 | CHIHUAHUA | 51200205 | 51201-0205 | 20040 | 515,619,1337.00 | MESA ALTA DE 180 CM CON CUBIERTA DE ACERO INOXIDABLE. | 1 |
| 242 | CHIHUAHUA | 51200207 | 51201-0207 | 20041 | 515,619,1349.00 | MESA ALTA DE 180 CM CON CUBIERTA DE ACERO INOXIDABLE. | 1 |
| 243 | CHIHUAHUA | 51200272 | 51201-0272 | 20042 | 515,784,0111.00 | REPISA AJUSTABLE PARA TOMA DE MUESTRAS. | 8 |
| 244 | CHIHUAHUA | 51200274 | 51201-0274 | 20044 | 515,825,0126.00 | SILLA CAMA PARA DONADORES. | 4 |
| 245 | CHIHUAHUA | 51100273 | 51101-0273 | 20045 | 515,957,0322.00 | VITRINA DE 75 CM CONTRA FURO. | 1 |
| 246 | CHIHUAHUA | 51100274 | 51101-0274 | 20046 | 515,957,0337.00 | VITRINA DE 90 CM CONTRA FURO CON LLAVES. | 115 |
| 247 | CHIHUAHUA | 51100257 | 51101-0257 | 20120 | 513,066,0065.00 | ANAGUE GUARDA COMIDOS. | 18 |
| 248 | CHIHUAHUA | 51200036 | 51201-0036 | 20122 | 513,109,0345.00 | BANCO GIRATORIO ACUMINADO CON RESPALDO CINCO APOYOS. | 5 |
| 249 | CHIHUAHUA | 51200038 | 51201-0038 | 20124 | 513,108,0353.00 | BANCO GIRATORIO CON RESPALDO DE ACERO INOXIDABLE. | 46 |
| 250 | CHIHUAHUA | 51200039 | 51201-0039 | 20125 | 513,108,0378.00 | BANCO GIRATORIO DE ACERO INOXIDABLE. | 242 |
| 251 | CHIHUAHUA | 53200451 | 53201-0451 | 20126 | 513,113,0299.00 | BANDEJA. | 1 |
| 252 | CHIHUAHUA | 51200043 | 51201-0043 | 20127 | 513,118,0016.00 | BANCO DE ARTESA. | 5 |
| 253 | CHIHUAHUA | 53100558 | 53101-0558 | 20128 | 513,130,0422.00 | BASCULA CON ESTADIMETRO. | 64 |
| 254 | CHIHUAHUA | 53100560 | 53101-0560 | 20130 | 513,139,0449.00 | BASCULA PARA BEBE. | 5 |
| 255 | CHIHUAHUA | 51200047 | 51201-0047 | 20133 | 513,143,0148.00 | BURO. | 353 |
| 256 | CHIHUAHUA | 51200048 | 51201-0048 | 20134 | 513,164,3374.00 | CAMA INDIVIDUAL METALICA. | 2 |
| 257 | CHIHUAHUA | 53100573 | 53101-0573 | 20136 | 513,191,0952.00 | CARRO PARA CURACIONES. | 5 |
| 258 | CHIHUAHUA | 53100575 | 53101-0575 | 20137 | 513,191,0877.00 | CARRO PARA MEDICAMENTOS. | 24 |
| 259 | CHIHUAHUA | 51200053 | 51201-0053 | 20138 | 513,191,0867.00 | CARRO PARA FOPALIMPA. | 6 |
| 260 | CHIHUAHUA | 53100577 | 53101-0577 | 20140 | 513,191,0903.00 | CARRO PORTAEXPEDIENTES. | 19 |
| 261 | CHIHUAHUA | 53100578 | 53101-0578 | 20142 | 513,209,0981.00 | CEPILLER PARA USO QUIRURGICO. | 64 |
| 262 | CHIHUAHUA | 53200453 | 53201-0453 | 20143 | 513,227,0176.00 | CHAROLA CON TAPA PARA INSTRUMENTAL. | 1 |
| 263 | CHIHUAHUA | 53200456 | 53201-0456 | 20145 | 513,245,0113.00 | COMODO PARA ADULTOS. | 397 |
| 264 | CHIHUAHUA | 53200457 | 53201-0457 | 20146 | 513,245,0129.00 | COMODO PARA MENORES. | 38 |
| 265 | CHIHUAHUA | 51200057 | 51201-0057 | 20147 | 513,254,0113.00 | CUBETA DE ACERO INOXIDABLE CON PORTA CUBIERTA MOVIL. | 288 |
| 266 | CHIHUAHUA | 51100261 | 51101-0261 | 20148 | 513,352,0111.00 | ESCALERILLA DE DOS PELDAÑOS. | 627 |
| 267 | CHIHUAHUA | 51100260 | 51101-0260 | 20149 | 513,360,0986.00 | ESTANTE GUARDA ESTERIL DE 90 CM. | 102 |
| 268 | CHIHUAHUA | 51100260 | 51101-0260 | 20151 | 513,360,0971.00 | ESTANTE GUARDA ESTERIL DE 130 CM. | 14 |
| 269 | CHIHUAHUA | 51200062 | 51201-0062 | 20153 | 513,346,0681.00 | JABONERA DE PEDAL. | 21 |
| 270 | CHIHUAHUA | 51200064 | 51201-0064 | 20164 | 513,567,0111.00 | LAMPARA DE LUZ INTENSA. | 16 |
| 271 | CHIHUAHUA | 51200065 | 51201-0065 | 20165 | 513,597,0128.00 | LAMPARA DE PIE RODABLE. | 7 |
| 272 | CHIHUAHUA | 51200065 | 51201-0065 | 20168 | 513,530,0849.00 | LAVABO DE CIRUJANO DOBLE. | 18 |
| 273 | CHIHUAHUA | 51200067 | 51201-0067 | 20167 | 513,580,0559.00 | LAVABO DE CIRUJANO SENCILLO. | 4 |
| 274 | CHIHUAHUA | 51200071 | 51201-0071 | 20169 | 513,580,0617.00 | LAVABO PASTEUR DERECHO DE 90 CM. | 66 |



Anexo No. 3.2 Relación y Cantidad de Bienes

| PARTIDA | DESTINO | DIGOPF | CUCOPF | PREI | SAI | DESCRIPCIÓN | CANTIDAD |
|---------|-----------|----------|------------|-------|--------------------|---|----------|
| 275 | CHIHUAHUA | 51200073 | 51201-0073 | 20159 | 513.980.0572.00.01 | LAVABO PASTEUR IZQUIERDO DE 90 CM | 23 |
| 276 | CHIHUAHUA | 51200133 | 51201-0133 | 20160 | 513.621.2851.00.01 | MESA INTEGRAL ALTA DE 150 CM CON FREGADERO DERECHO | 9 |
| 277 | CHIHUAHUA | 51200135 | 51201-0135 | 20165 | 513.521.2808.00.01 | MESA INTEGRAL DE 120 CM CON RESPALDO Y FREGADERO DERECHO | 14 |
| 278 | CHIHUAHUA | 51200109 | 51201-0109 | 20166 | 513.621.2615.00.01 | MESA ALTA INTEGRAL DE 150 CM CON RESPALDO Y FREGADERO DERECHO | 10 |
| 279 | CHIHUAHUA | 51200134 | 51201-0134 | 20174 | 513.621.2697.00.01 | MESA INTEGRAL ALTA DE 180 CM CON DOBLE FREGADERO CENTRAL | 35 |
| 280 | CHIHUAHUA | 51200110 | 51201-0110 | 20178 | 513.621.2732.00.01 | MESA CARRO ANESTESIOLOGO DE 70 CM | 15 |
| 281 | CHIHUAHUA | 51200128 | 51201-0128 | 20181 | 513.621.2782.00.01 | MESA DE 190 CM PARA ENSAMBLE CON REPISA INTERMEDIA | 2 |
| 282 | CHIHUAHUA | 51200118 | 51201-0118 | 20182 | 513.621.2777.00.01 | MESA DE 150 CM CON FREGADERO, DEPOSITO DE HIELO Y BAÑO MARIA | 10 |
| 283 | CHIHUAHUA | 51200137 | 51201-0137 | 20183 | 513.621.2788.00.01 | MESA MAYO | 180 |
| 284 | CHIHUAHUA | 53106581 | 53101-6581 | 20184 | 513.621.2792.00.01 | MESA PARA EXPLORACION PEDIATRICA | 2 |
| 285 | CHIHUAHUA | 53106582 | 53101-6582 | 20185 | 513.621.2804.00.01 | MESA PARA INSTRUMENTAL QUIRURGICO | 2 |
| 286 | CHIHUAHUA | 53106583 | 53101-6583 | 20186 | 513.621.2813.00.01 | MESA PARA REHIDRATACION | 18 |
| 287 | CHIHUAHUA | 51200139 | 51201-0139 | 20187 | 513.621.2826.00.01 | MESA PASTEUR | 6 |
| 288 | CHIHUAHUA | 51200141 | 51201-0141 | 20189 | 513.621.2847.00.01 | MESA PUENTE | 127 |
| 289 | CHIHUAHUA | 51200142 | 51201-0142 | 20190 | 513.621.2857.00.01 | MESA RIGIDA DE MADERA | 274 |
| 290 | CHIHUAHUA | 51200143 | 51201-0143 | 20191 | 513.621.2865.00.01 | MESA RINON | 3 |
| 291 | CHIHUAHUA | 51100262 | 51101-0262 | 20192 | 513.771.0438.00.01 | REPISA DE 120 CM CONTRA MURO | 20 |
| 292 | CHIHUAHUA | 51100264 | 51101-0264 | 20194 | 513.771.0456.00.01 | REPISA DE 180 CM CONTRA MURO | 5 |
| 293 | CHIHUAHUA | 51200154 | 51201-0154 | 20195 | 513.783.0075.00.01 | RIEL PORTAVENCLISIS | 1 |
| 294 | CHIHUAHUA | 53200459 | 53201-0459 | 20196 | 513.790.0069.00.01 | RIEON DE ACERO INOXIDABLE DE 250 ML | 593 |
| 295 | CHIHUAHUA | 53200461 | 53201-0461 | 20197 | 513.790.0091.00.01 | RINON DE ACERO INOXIDABLE DE 500 ML | 152 |
| 296 | CHIHUAHUA | 53106585 | 53101-6585 | 20198 | 513.810.0298.00.01 | SILLA DE RUEDAS CON DESCANSAPIES | 14 |
| 297 | CHIHUAHUA | 53200465 | 53201-0465 | 20199 | 513.950.0132.00.01 | VASO PARA MEDICAMENTOS DE 30 CM CUBICOS | 29 |
| 298 | CHIHUAHUA | 53200463 | 53201-0463 | 20200 | 513.950.0137.00.01 | VASO PARA MEDICAMENTOS DE 140 CM CUBICOS | 232 |
| 299 | CHIHUAHUA | 53200462 | 53201-0462 | 20201 | 513.950.0149.00.01 | VASO CON TAPA DE UN LITRO | 4 |
| 300 | CHIHUAHUA | 51200041 | 51201-0041 | 20202 | 513.123.0266.00.01 | BANQUETA DE ALTURA | 27 |
| 301 | CHIHUAHUA | 51200059 | 51201-0059 | 20203 | 513.219.0042.00.01 | DIVAN (CHAISE LONGUE) | 17 |
| 302 | CHIHUAHUA | 51200074 | 51201-0074 | 20204 | 513.580.0023.00.01 | LITERAS METALICAS | 24 |
| 303 | CHIHUAHUA | 53200458 | 53201-0458 | 20205 | 513.635.0173.00.01 | ORNAL PARA VACIONES | 199 |
| 304 | CHIHUAHUA | 51200153 | 51201-0153 | 20206 | 513.635.0173.00.01 | PORTAVENCLISIS RODABLE | 189 |
| 305 | CHIHUAHUA | 53106588 | 53101-6588 | 20212 | 513.263.0086.00.01 | CARRO GUINA CON BASINET DE ACRILICO | 52 |
| 306 | CHIHUAHUA | 51200115 | 51201-0115 | 20275 | 513.621.2878.00.01 | MESA DE 150 CM CON FREGADERO DERECHO Y GUARDA COMPRESORA | 2 |
| 307 | CHIHUAHUA | 51200119 | 51201-0119 | 20302 | 513.621.3076.00.01 | MESA DE 150 CM PARA ATENCION AL RECIEN NACIDO | 2 |
| 308 | CHIHUAHUA | 53106589 | 53101-6589 | 20313 | 515.451.0297.00.01 | GABINETE PARA TOMA DE MUESTRAS CON FREGADERO DERECHO | 3 |
| 309 | CHIHUAHUA | 51200214 | 51201-0214 | 20321 | 515.619.1417.00.01 | GABINETE PARA TOMA DE MUESTRAS CON FREGADERO DERECHO | 10 |
| 310 | CHIHUAHUA | 51200167 | 51201-0167 | 20332 | 515.619.1524.00.01 | MESA BAJA DE 90 CM CON CUBIERTA DE ACERO INOXIDABLE | 2 |
| 311 | CHIHUAHUA | 53106572 | 53101-6572 | 20547 | 513.191.0934.00.01 | MESA ALTA DE 120 CM CON RESPALDO | 3 |
| 312 | CHIHUAHUA | 51200054 | 51201-0054 | 20549 | 513.191.0948.00.01 | CARRO PARA CURACIONES EN AER | 119 |
| 313 | CHIHUAHUA | 51200136 | 51201-0136 | 20573 | 513.621.3091.00.01 | CARRO PARA ROPA SUJIA CON TAPA Y ABERTURA DE PEDAL | 124 |
| 314 | CHIHUAHUA | 51200148 | 51201-0148 | 20577 | 513.632.0084.00.01 | MESA INTEGRAL PASTEUR | 1 |
| 315 | CHIHUAHUA | 51200149 | 51201-0149 | 20579 | 513.632.0084.00.01 | MUEBLE INTEGRAL ALTO DE 150 CM CON RESPALDO Y FREGADERO DERECHO | 4 |
| 316 | CHIHUAHUA | 51200275 | 51201-0275 | 20589 | 515.658.0017.00.01 | MUEBLE INTEGRAL ALTO DE 180 CM CON DOBLE FREGADERO CENTRAL | 2 |
| 317 | CHIHUAHUA | 51200157 | 51201-0157 | 20597 | 513.964.0017.00.01 | BILION DE EXTRACCIONES | 7 |
| 318 | CHIHUAHUA | 51200235 | 51201-0235 | 20600 | 515.619.1697.00.01 | VESTIGIOF CON ARMARIO PARA CONSULTORIO | 2 |
| 319 | CHIHUAHUA | 51200240 | 51201-0240 | 20615 | 515.619.1613.00.01 | MESA ALTA DE 90 CM CON RESPALDO, CAJON Y PUERTAS ABATIBLES | 2 |
| 320 | CHIHUAHUA | 51200240 | 51201-0240 | 20615 | 515.619.1613.00.01 | MESA ALTA DE 90 CM DE TRABAJO PARA 2 USUARIOS CON RESPALDO | 46 |
| 321 | CHIHUAHUA | | | | | | 9 |

ANEXOS
DIVISION DE CONTRATOS



GOBIERNO DE
MEXICO



DIRECCIÓN DE ADMINISTRACIÓN
Unidad de Infraestructura, Proyectos Especiales y Banca de Inversión
Coordinación de Proyectos y Serenidades-Infraestructura
Escuela de Evaluación y Análisis Financiero

Anexo No. 3.2 Relación y Cantidad de Bienes

| CANTIDAD | DESTINO | CUGOP | CUGOP | PRECIO | SM | DESCRIPCIÓN | CANTIDAD |
|----------|-----------|------------|-------|--------------------|--|-------------|----------|
| 18 | CHIHUAHUA | 51201-0168 | 20620 | 515,619,1665.00.01 | MESA ALTA DE 120 CM SIN RESPALDO Y 8 CAJONES. | 18 | |
| 5 | CHIHUAHUA | 51201-0169 | 20621 | 515,619,1876.00.01 | MESA ALTA DE 120 CM SIN RESPALDO Y PUERTAS ABATIBLES. | 5 | |
| 5 | CHIHUAHUA | 51201-0170 | 20622 | 515,619,1983.00.01 | MESA ALTA DE 120 CM SIN RESPALDO, 2 CAJONES SUPERIORES Y PUERTAS ABATIBLES. | 5 | |
| 1 | CHIHUAHUA | 51201-0244 | 20627 | 515,619,1937.00.01 | MESA ALTA DE 180 CM SIN RESPALDO, CAJONES CENTRALES Y PUERTAS ABATIBLES LATERALES. | 1 | |
| 9 | CHIHUAHUA | 51201-0097 | 20647 | 513,621,3125.00.01 | MESA ALTA DE 150 CM CON RESPALDO Y FREGADERO DERECHO. | 9 | |
| 2 | CHIHUAHUA | 51201-0097 | 21590 | 513,621,3135.00.01 | MESA ALTA DE 180 CM CON RESPALDO Y FREGADERO IZQUIERDO. | 2 | |
| 8 | PUEBLA | 51201-0061 | 16666 | 513,164,0791.01.01 | CAMA TRABAJO DE PARTO. | 8 | |
| 4 | PUEBLA | 51201-0063 | 16682 | 513,191,0803.01.01 | CARRO CAMILLA TIPO TRANSFER (LATERAL). | 4 | |
| 1 | PUEBLA | 51201-0144 | 16698 | 513,546,0029.01.01 | LABONERA ELECTRICA. | 1 | |
| 21 | PUEBLA | 51201-0145 | 16771 | 513,626,0287.01.01 | MODULO PARA CONSULTORIO MEDICO DERECHO. | 21 | |
| 12 | PUEBLA | 51201-0173 | 16902 | 515,619,0059.01.01 | MODULO PARA CONSULTORIO MEDICO IZQUIERDO. | 12 | |
| 5 | PUEBLA | 51201-0180 | 16810 | 515,619,0737.01.01 | MESA ALTA DE 150 CM CON CAJONERA CENTRAL. | 5 | |
| 15 | PUEBLA | 51201-0158 | 16440 | 514,190,0014.00.01 | MESA ALTA DE 180 CM CON CAJONERA CENTRAL. | 15 | |
| 8 | PUEBLA | 51200956 | 16724 | 513,621,0753.01.01 | CARRO PARA SUPERMERCADO. | 8 | |
| 4 | PUEBLA | 51201-0079 | 19725 | 513,621,0761.01.01 | MESA ALTA DE 160 CM CON FREGADERO DERECHO. | 4 | |
| 1 | PUEBLA | 51201-0086 | 19727 | 513,621,0803.01.01 | MESA ALTA DE 150 CM CON FREGADERO IZQUIERDO. | 1 | |
| 8 | PUEBLA | 51201-0092 | 19925 | 513,621,2499.00.01 | MESA ALTA DE 120 CM CON RESPALDO Y FREGADERO DERECHO. | 8 | |
| 18 | PUEBLA | 51201-0090 | 19926 | 513,621,2508.00.01 | MESA ALTA DE 150 CM CON FREGADERO CENTRAL Y CAJONES. | 18 | |
| 1 | PUEBLA | 51201-0081 | 19934 | 513,621,2539.00.01 | MESA ALTA DE 180 CM CON FREGADERO CENTRAL Y CAJONES. | 1 | |
| 1 | PUEBLA | 51201-0159 | 20023 | 515,247,0118.00.01 | CARRO CAJONERO. | 1 | |
| 2 | PUEBLA | 51201-0161 | 20024 | 515,247,0125.00.01 | CARRO DISTRIBUIDOR DE MUESTRAS. | 2 | |
| 8 | PUEBLA | 51201-0160 | 20025 | 515,451,0259.00.01 | GABINETE PARA TOMA DE MUESTRAS. | 8 | |
| 3 | PUEBLA | 51201-0169 | 20029 | 515,619,1227.00.01 | MESA ALTA DE 90 CM CON CUBIERTA DE ACERO INOXIDABLE. | 3 | |
| 4 | PUEBLA | 51201-0161 | 20030 | 515,619,1232.00.01 | MESA ALTA DE 120 CM CON CUBIERTA DE ACERO INOXIDABLE. | 4 | |
| 1 | PUEBLA | 51201-0176 | 20031 | 515,619,1244.00.01 | MESA ALTA DE 150 CM CON CUBIERTA DE ACERO INOXIDABLE. | 1 | |
| 5 | PUEBLA | 51201-0201 | 20035 | 515,619,1292.00.01 | MESA ALTA DE 90 CM CON VERTEDERO. | 5 | |
| 2 | PUEBLA | 51201-0202 | 20035 | 515,619,1306.00.01 | MESA BAJA DE 180 CM CON CUBIERTA DE MADERA. | 2 | |
| 1 | PUEBLA | 51201-0203 | 20037 | 515,619,1322.00.01 | MESA BAJA DE 90 CM CON VERTEDERO. | 1 | |
| 1 | PUEBLA | 51201-0206 | 20040 | 515,619,1337.00.01 | MESA BAJA DE 180 CM CON CUBIERTA DE ACERO INOXIDABLE. | 1 | |
| 0 | PUEBLA | 51201-0207 | 20043 | 515,619,1349.00.01 | REPISA ABATIBLE PARA TOMA DE MUESTRAS. | 0 | |
| 3 | PUEBLA | 51201-0272 | 20043 | 515,784,0111.00.01 | MESA PARA BANCO DE SANGRE CON FREGADERO CENTRAL. | 3 | |
| 1 | PUEBLA | 51201-0274 | 20044 | 515,635,0128.00.01 | SILLA CAMA PARA DONADORES. | 1 | |
| 90 | PUEBLA | 51101-0273 | 20045 | 515,957,0337.00.01 | VITRINA DE 75 CM CONTRA MURO. | 90 | |
| 17 | PUEBLA | 51101-0274 | 20046 | 515,957,0337.00.01 | VITRINA DE 90 CM CONTRA MURO CON LLAVES. | 17 | |
| 4 | PUEBLA | 51101-0257 | 20120 | 513,080,0085.00.01 | PARAQUEL GUARDA COMODOS. | 4 | |
| 4 | PUEBLA | 51201-0085 | 20122 | 513,108,0345.00.01 | BANCO GIRATORIO ACOINADO CON RESPALDO CINCO APOYOS. | 4 | |
| 36 | PUEBLA | 51201-0033 | 20124 | 513,109,0363.00.01 | BANCO GIRATORIO ACOINADO SIN RESPALDO. | 36 | |
| 13 | PUEBLA | 51201-0039 | 20125 | 513,108,0378.00.01 | BANCO GIRATORIO CON RESPALDO DE ACERO INOXIDABLE. | 13 | |
| 1 | PUEBLA | 51201-0451 | 20126 | 513,130,299.00.01 | BANCO GIRATORIO DE ACERO INOXIDABLE. | 1 | |
| 3 | PUEBLA | 51201-0043 | 20127 | 513,118,0075.00.01 | BANCO DE ARTESA. | 3 | |
| 47 | PUEBLA | 51101-6358 | 20128 | 513,130,0422.00.01 | BANCO CON ESTADIMETRO. | 47 | |
| 5 | PUEBLA | 51101-6360 | 20129 | 513,130,0449.00.01 | BANCO PARA BEBE. | 5 | |
| 228 | PUEBLA | 51201-0047 | 20133 | 513,143,0148.00.01 | BIURO. | 228 | |



Anexo No. 3.2 Relación y Cantidad de Bienes

| #PARIDA | DESTINO | CUCOP | CUCOP* | PREI | SAI | DESCRIPCIÓN | CANTIDAD |
|---------|---------|------------|------------|-------|--------------------|---|----------|
| 366 | PUEBLA | 53106573 | 53101-6573 | 20136 | 513.191.0862.00.01 | CARRO PARA CURACIONES | 4 |
| 367 | PUEBLA | 53106576 | 53101-6576 | 20137 | 513.191.0877.00.01 | CARRO PARA MEDICAMENTOS | 16 |
| 368 | PUEBLA | 51200053 | 51201-0053 | 20138 | 513.191.0887.00.01 | CARRO PARA ROPA LIMPIA | 2 |
| 369 | PUEBLA | 53106577 | 53101-6577 | 20140 | 513.191.0903.00.01 | CARRO PORTAEXPEDIENTES | 13 |
| 370 | PUEBLA | 53106578 | 53101-6578 | 20142 | 513.209.0091.00.01 | CEPILLERA PARA USO QUIRURGICO | 87 |
| 371 | PUEBLA | 53200463 | 53201-0463 | 20143 | 513.227.0176.00.01 | CHAROLA CON TAPA PARA INSTRUMENTAL | 1 |
| 372 | PUEBLA | 53200456 | 53201-0456 | 20145 | 513.245.0113.00.01 | COMODO PARA ADULTOS | 324 |
| 373 | PUEBLA | 53200457 | 53201-0457 | 20146 | 513.246.0126.00.01 | COMODO PARA MENORES | 35 |
| 374 | PUEBLA | 51200057 | 51201-0057 | 20147 | 513.254.0113.00.01 | CUBETA DE ACERO INOXIDABLE CON PORTA CUBETA RODABLE | 228 |
| 375 | PUEBLA | 51200060 | 51201-0060 | 20148 | 513.352.0111.00.01 | ESCALERILLA DE DOS PELDANOS | 348 |
| 376 | PUEBLA | 51101-0261 | 51101-0261 | 20149 | 513.360.0066.00.01 | ESTANTE GUARDA ESTERIL DE 90 CM | 96 |
| 377 | PUEBLA | 51100260 | 51101-0260 | 20151 | 513.360.0071.00.01 | ESTANTE GUARDA ESTERIL DE 120 CM | 14 |
| 378 | PUEBLA | 51200062 | 51201-0062 | 20153 | 513.546.0061.00.01 | JABONERA DE PEDAL | 22 |
| 379 | PUEBLA | 51200064 | 51201-0064 | 20154 | 513.567.0111.00.01 | LAMPARA DE LUZ INTENSA | 15 |
| 380 | PUEBLA | 51200065 | 51201-0065 | 20155 | 513.567.0128.00.01 | LAMPARA DE PIE RODABLE | 7 |
| 381 | PUEBLA | 51200066 | 51201-0066 | 20156 | 513.580.0649.00.01 | LAVABO DE CIRUJANO DOBLE | 16 |
| 382 | PUEBLA | 51200057 | 51201-0057 | 20157 | 513.580.0659.00.01 | LAVABO PASTEUR DERECHO DE 90 CM | 4 |
| 383 | PUEBLA | 51200071 | 51201-0071 | 20158 | 513.580.0667.00.01 | LAVABO PASTEUR DERECHO DE 90 CM | 32 |
| 384 | PUEBLA | 51200073 | 51201-0073 | 20159 | 513.580.0672.00.01 | LAVABO PASTEUR IZQUIERDO DE 90 CM | 21 |
| 385 | PUEBLA | 51200133 | 51201-0133 | 20160 | 513.621.2551.00.01 | MESA INTEGRAL ALTA DE 160 CM CON FREGADERO DERECHO | 9 |
| 386 | PUEBLA | 51200135 | 51201-0135 | 20165 | 513.621.2606.00.01 | MESA INTEGRAL DE 120 CM CON RESPALDO Y FREGADERO DERECHO | 13 |
| 387 | PUEBLA | 51200169 | 51201-0169 | 20166 | 513.621.2616.00.01 | MESA ALTA INTEGRAL DE 150 CM CON RESPALDO Y FREGADERO DERECHO | 9 |
| 388 | PUEBLA | 51200134 | 51201-0134 | 20174 | 513.621.2697.00.01 | MESA INTEGRAL ALTA DE 180 CM CON DOBLE FREGADERO CENTRAL | 28 |
| 389 | PUEBLA | 51200110 | 51201-0110 | 20179 | 513.621.2792.00.01 | MESA CARRO ANESTESIOLOGO DE 70 CM | 9 |
| 390 | PUEBLA | 51200128 | 51201-0128 | 20181 | 513.621.2762.00.01 | MESA DE 150 CM PARA ENSAMBLE CON REPISA INTERMEDIA | 2 |
| 391 | PUEBLA | 51200118 | 51201-0118 | 20182 | 513.621.2777.00.01 | MESA DE 180 CM PARA ENSAMBLE CON REPISA INTERMEDIA | 6 |
| 392 | PUEBLA | 51200137 | 51201-0137 | 20183 | 513.621.2788.00.01 | MESA MAYO | 163 |
| 393 | PUEBLA | 53106581 | 53101-6581 | 20184 | 513.621.2792.00.01 | MESA PARA EXPLORACION PEDIATRICA | 4 |
| 394 | PUEBLA | 53106582 | 53101-6582 | 20185 | 513.621.2804.00.01 | MESA PARA INSTRUMENTAL QUIRURGICO | 10 |
| 395 | PUEBLA | 53106583 | 53101-6583 | 20186 | 513.621.2813.00.01 | MESA PARA REHIDRATACION | 6 |
| 396 | PUEBLA | 51200139 | 51201-0139 | 20187 | 513.621.2828.00.01 | MESA PASTEUR | 102 |
| 397 | PUEBLA | 51200141 | 51201-0141 | 20189 | 513.621.2847.00.01 | MESA PUENTE | 174 |
| 398 | PUEBLA | 51200142 | 51201-0142 | 20190 | 513.621.2857.00.01 | MESA RIGIDA DE MADERA | 4 |
| 399 | PUEBLA | 51200143 | 51201-0143 | 20191 | 513.621.2865.00.01 | MESA RIGIDA DE MADERA | 20 |
| 400 | PUEBLA | 51100262 | 51101-0262 | 20192 | 513.771.0438.00.01 | REPISA DE 120 CM CONTRA MURO | 8 |
| 401 | PUEBLA | 51100264 | 51101-0264 | 20194 | 513.771.0458.00.01 | REPISA DE 180 CM CONTRA MURO | 1 |
| 402 | PUEBLA | 51200154 | 51201-0154 | 20195 | 513.783.0075.00.01 | RIEL PORTAVENOCLISIS | 400 |
| 403 | PUEBLA | 53200459 | 53201-0459 | 20196 | 513.790.0099.00.01 | RINON DE ACERO INOXIDABLE DE 250 ML | 13 |
| 404 | PUEBLA | 53200461 | 53201-0461 | 20197 | 513.790.0091.00.01 | RINON DE ACERO INOXIDABLE DE 500 ML | 67 |
| 405 | PUEBLA | 53106585 | 53101-6585 | 20198 | 513.810.0299.00.01 | SILLA DE PUEDA CON DESCANSAPIES | 69 |
| 406 | PUEBLA | 53200465 | 53201-0465 | 20199 | 513.850.0122.00.01 | VASO PARA MEDICAMENTOS DE 30 CM CUBICOS | 132 |
| 407 | PUEBLA | 53200463 | 53201-0463 | 20200 | 513.850.0107.00.01 | VASO PARA MEDICAMENTOS DE 140 CM CUBICOS | 4 |
| 408 | PUEBLA | 53200462 | 53201-0462 | 20201 | 513.850.0148.00.01 | VASO CON TAPA DE UN LITRO | 4 |
| 409 | PUEBLA | 51200041 | 51201-0041 | 20202 | 513.133.0286.00.01 | BANQUETA DE ALTURA | 18 |
| 410 | PUEBLA | 51200059 | 51201-0059 | 20203 | 513.219.0042.00.01 | DIVAN (CHAISE LONGUE) | 16 |
| 411 | PUEBLA | 51200074 | 51201-0074 | 20204 | 513.560.0023.00.01 | LITERAS METALICAS | 24 |

[Handwritten signature]

ANEXOS
DIVISION DE CONTRATOS

Anexo No. 3.2 Relación y Cantidad de Bienes

| PARTIDA | DISTRITO | GRUPO | CUICOT | PREL | SAL | DESCRIPCIÓN | CANTIDAD |
|---------|----------|----------|------------|-------|--------------------|---|----------|
| 412 | PUEBLA | 53200453 | 53201-0458 | 20205 | 513.635.0163.00.01 | ORINAL PARA VARONES. | 146 |
| 413 | PUEBLA | 51200153 | 51201-0153 | 20205 | 513.635.0173.00.01 | PORTAMONEDAS RODABLE. | 89 |
| 414 | PUEBLA | 53106570 | 53101-6570 | 20212 | 513.633.0036.00.01 | CARRO CUINA CON BASINET DE ACRILICO. | 31 |
| 415 | PUEBLA | 51200119 | 51201-0119 | 20302 | 513.621.2076.00.01 | MESA DE 150 CM PARA ATENCION AL RECIEN NACIDO. | 2 |
| 416 | PUEBLA | 53106588 | 53101-6588 | 20313 | 515.451.0237.00.01 | GABINETE PARA TOMA DE MUESTRAS CON FREGADERO IZQUIERDO. | 2 |
| 417 | PUEBLA | 53106588 | 53101-6588 | 20314 | 515.451.0301.00.01 | GABINETE PARA TOMA DE MUESTRAS CON FREGADERO IZQUIERDO. | 2 |
| 418 | PUEBLA | 51200214 | 51201-0214 | 20321 | 515.619.1417.00.01 | MESA BAJA DE 90 CM CON CUBIERTA DE ACERO INOXIDABLE. | 2 |
| 419 | PUEBLA | 51200167 | 51201-0167 | 20332 | 515.619.1524.00.01 | MESA ALTA DE 120 CM CON RESPALDO. | 3 |
| 420 | PUEBLA | 53106572 | 53101-6572 | 20347 | 513.191.0924.00.01 | CARRO PARA CURACIONES EN JAB. | 82 |
| 421 | PUEBLA | 51200054 | 51201-0054 | 20349 | 513.191.0948.00.01 | CARRO PARA ROPA SUJIA CON TAPA Y APERTURA DE PEDAL. | 93 |
| 422 | PUEBLA | 51200136 | 51201-0136 | 20373 | 513.621.3091.00.01 | MESA INTEGRAL PASTEUR. | 1 |
| 423 | PUEBLA | 51200148 | 51201-0148 | 20377 | 513.632.0044.00.01 | MUEBLE INTEGRAL ALTO DE 180 CM CON RESPALDO Y FREGADERO DERECHO. | 3 |
| 424 | PUEBLA | 51200149 | 51201-0149 | 20379 | 513.632.0054.00.01 | MUEBLE INTEGRAL ALTO DE 180 CM CON DOBLE FREGADERO CENTRAL. | 2 |
| 425 | PUEBLA | 51200275 | 51201-0275 | 20389 | 515.688.0017.00.01 | SILLON DE EXTRACCIONES. | 7 |
| 426 | PUEBLA | 51200157 | 51201-0157 | 20397 | 513.664.0017.00.01 | SILLON DE EXTRACCIONES. | 37 |
| 427 | PUEBLA | 51200235 | 51201-0235 | 20398 | 513.664.0017.00.01 | VESTIDOR CON ARMARIO PARA CONSULTORIO. | 7 |
| 428 | PUEBLA | 51200240 | 51201-0240 | 20398 | 513.619.1697.00.01 | MESA ALTA DE 80 CM CON RESPALDO, CAJON Y PUERTAS ABATIBLES. | 7 |
| 429 | PUEBLA | 51200169 | 51201-0169 | 20398 | 515.619.1813.00.01 | MESA ALTA DE 120 CM SIN RESPALDO Y PUERTAS ABATIBLES. | 14 |
| 430 | PUEBLA | 51200169 | 51201-0169 | 20398 | 515.619.1876.00.01 | MESA ALTA DE 120 CM SIN RESPALDO Y PUERTAS ABATIBLES. | 5 |
| 431 | PUEBLA | 51200170 | 51201-0170 | 20398 | 515.619.1883.00.01 | MESA ALTA DE 120 CM SIN RESPALDO Y PUERTAS ABATIBLES. | 5 |
| 432 | PUEBLA | 51200244 | 51201-0244 | 20397 | 515.619.1937.00.01 | MESA ALTA DE 180 CM SIN RESPALDO, CAJONES CENTRALES Y PUERTAS ABATIBLES. | 1 |
| 433 | PUEBLA | 51200087 | 51201-0087 | 20347 | 513.621.3125.00.01 | MESA ALTA DE 150 CM CON RESPALDO Y FREGADERO DERECHO. | 5 |
| 434 | PUEBLA | 51200087 | 51201-0087 | 21968 | 513.621.3135.00.01 | MESA ALTA DE 180 CM CON RESPALDO Y FREGADERO IZQUIERDO. | 2 |
| 435 | SONORA | 53106589 | 53101-6589 | 16882 | 513.191.0903.01.01 | CARRO CAMILLA TIPO TRANSFER (LATERAL). | 3 |
| 436 | SONORA | 51200653 | 51201-0653 | 19998 | 513.535.0029.01.01 | JABONERA ELECTRICA | 1 |
| 437 | SONORA | 51200144 | 51201-0144 | 19771 | 513.836.0267.01.01 | MODULO PARA CONSULTORIO MEDICO DERECHO. | 16 |
| 438 | SONORA | 51200145 | 51201-0145 | 19772 | 513.836.0295.01.01 | MODULO PARA CONSULTORIO MEDICO IZQUIERDO. | 9 |
| 439 | SONORA | 51200172 | 51201-0172 | 16800 | 515.619.0056.01.01 | MESA ALTA DE 150 CM CON CAJONERA CENTRAL. | 1 |
| 440 | SONORA | 51200186 | 51201-0186 | 16910 | 515.619.0737.01.01 | MESA ALTA DE 180 CM CON CAJONERA CENTRAL. | 8 |
| 441 | SONORA | 51200158 | 51201-0158 | 18440 | 514.160.0014.00.01 | CARRO PARA SUPERMERCADO. | 4 |
| 442 | SONORA | 51200084 | 51201-0084 | 19124 | 513.621.0753.01.01 | MESA ALTA DE 150 CM CON FREGADERO DERECHO. | 4 |
| 443 | SONORA | 51200075 | 51201-0075 | 19727 | 513.621.0803.01.01 | MESA ALTA DE 120 CM CON RESPALDO Y FREGADERO DERECHO. | 5 |
| 444 | SONORA | 51200082 | 51201-0082 | 19925 | 513.621.2469.00.01 | MESA ALTA DE 150 CM CON FREGADERO CENTRAL Y CAJONES. | 21 |
| 445 | SONORA | 51200091 | 51201-0091 | 19934 | 513.621.2539.00.01 | MESA ALTA DE 150 CM CON FREGADERO CENTRAL Y TRAMPA PARA YESO (INTEGRADA). | 1 |
| 446 | SONORA | 51300159 | 51301-0159 | 20023 | 515.247.0118.00.01 | CARRO DISTRIBUIDOR DE MUESTRAS. | 10 |
| 447 | SONORA | 53106587 | 53101-6587 | 20324 | 515.247.0125.00.01 | CARRO DISTRIBUIDOR DE MUESTRAS. | 2 |
| 448 | SONORA | 53106590 | 53101-6590 | 20025 | 515.451.0259.00.01 | GABINETE PARA TOMA DE MUESTRAS. | 6 |
| 449 | SONORA | 51200174 | 51201-0174 | 20026 | 515.619.1185.00.01 | MESA ALTA DE 150 CM CON CAJONERA LATERAL. | 2 |
| 450 | SONORA | 51200159 | 51201-0159 | 20026 | 515.619.1227.00.01 | MESA ALTA DE 90 CM CON CUBIERTA DE ACERO INOXIDABLE. | 4 |
| 451 | SONORA | 51200161 | 51201-0161 | 20030 | 515.619.1232.00.01 | MESA ALTA DE 120 CM CON CUBIERTA DE ACERO INOXIDABLE. | 1 |
| 452 | SONORA | 51200176 | 51201-0176 | 20031 | 515.619.1244.00.01 | MESA ALTA DE 150 CM CON CUBIERTA DE ACERO INOXIDABLE. | 1 |
| 453 | SONORA | 51200176 | 51201-0176 | 20035 | 515.619.1246.00.01 | MESA ALTA DE 90 CM CON VERTEDERO. | 4 |
| 454 | SONORA | 51200201 | 51201-0201 | 20036 | 515.619.1292.00.01 | MESA BAJA DE 180 CM CON CUBIERTA DE MADERA. | 2 |
| 455 | SONORA | 51200202 | 51201-0202 | 20036 | 515.619.1292.00.01 | MESA BAJA DE 180 CM CON VERTEDERO. | 2 |
| 456 | SONORA | 51200203 | 51201-0203 | 20037 | 515.619.1305.00.01 | MESA BAJA DE 90 CM CON VERTEDERO. | 1 |
| 457 | SONORA | 51200203 | 51201-0203 | 20037 | 515.619.1305.00.01 | MESA BAJA DE 90 CM CON VERTEDERO. | 1 |
| 458 | SONORA | 51200203 | 51201-0203 | 20040 | 515.619.1307.00.01 | MESA BAJA DE 180 CM CON CUBIERTA DE ACERO INOXIDABLE. | 1 |



GOBIERNO DE
MÉXICO



DIRECCIÓN DE ADMINISTRACIÓN
Unidad de Infraestructura, Proyectos Especiales y Carrera de Inicialización
Coordinación de Ingresos y Expendidos Institucionales
Oficina de Endicados y Análisis Económico

Anexo No. 3.2 Relación y Cantidad de Bienes

| PARTIDA | DESTINO | GLUPO | GLUPO | GLUPO | PREJ | SAI | DESCRIPCIÓN | CANTIDAD |
|---------|---------|----------|------------|--------------------|-------|---|-------------|----------|
| 457 | SONORA | 51200207 | 51201-0207 | 515 619 1349 00 01 | 20041 | MESA PARA BANCO DE SANGRE CON FREGADERO CENTRAL | 1 | |
| 458 | SONORA | 51200272 | 51201-0272 | 516 784 0111 00 01 | 20042 | REPISA ABATIBLE PARA TOMA DE MUESTRAS | 6 | |
| 459 | SONORA | 51200274 | 51201-0274 | 515 825 0126 00 01 | 20044 | SILLA CAMA PARA DONADORES | 2 | |
| 460 | SONORA | 51100273 | 51101-0273 | 515 957 0322 00 01 | 20045 | VITRINA DE 75 CM CONTRA MURO | 1 | |
| 461 | SONORA | 51100274 | 51101-0274 | 515 957 0337 00 01 | 20046 | VITRINA DE 90 CM CONTRA MURO CON LLAVES | 79 | |
| 462 | SONORA | 51100257 | 51101-0257 | 513 060 0385 00 01 | 20120 | ANAQUEL GUARDA COMODOS | 16 | |
| 463 | SONORA | 51200036 | 51201-0036 | 513 108 0345 00 01 | 20122 | BANCO GIRATORIO ACOJINADO CON RESPALDO CINCO AFOYOS | 4 | |
| 464 | SONORA | 51200037 | 51201-0037 | 513 108 0355 00 01 | 20123 | BANCO GIRATORIO ACOJINADO SIN RESPALDO | 1 | |
| 465 | SONORA | 51200038 | 51201-0038 | 513 108 0383 00 01 | 20124 | BANCO GIRATORIO CON RESPALDO DE ACERO INOXIDABLE | 27 | |
| 466 | SONORA | 51200039 | 51201-0039 | 513 108 0376 00 01 | 20125 | BANCO GIRATORIO DE ACERO INOXIDABLE | 86 | |
| 467 | SONORA | 53200451 | 53201-0451 | 513 113 0299 00 01 | 20126 | BANDEJA | 1 | |
| 468 | SONORA | 51200043 | 51201-0043 | 513 118 0076 00 01 | 20127 | BAÑO DE ARTESA | 5 | |
| 469 | SONORA | 53106558 | 53101-6558 | 513 130 0422 00 01 | 20128 | BASCULA CON ESTADIMETRO | 34 | |
| 470 | SONORA | 51200047 | 51201-0047 | 513 143 0148 00 01 | 20133 | BURO | 70 | |
| 471 | SONORA | 51200049 | 51201-0049 | 513 164 3374 00 01 | 20134 | CAMA INDIVIDUAL METALICA | 1 | |
| 472 | SONORA | 53106573 | 53101-6573 | 513 191 0867 00 01 | 20135 | CARRO PARA CURACIONES | 3 | |
| 473 | SONORA | 53106576 | 53101-6576 | 513 191 0877 00 01 | 20137 | CARRO PARA MEDICAMENTOS | 20 | |
| 474 | SONORA | 51200053 | 51201-0053 | 513 191 0887 00 01 | 20138 | CARRO PARA ROPA LIMPIA | 1 | |
| 475 | SONORA | 53106577 | 53101-6577 | 513 151 0603 00 01 | 20140 | CARRO PORTAEXPEDIENTES | 13 | |
| 476 | SONORA | 53106578 | 53101-6578 | 513 209 0051 00 01 | 20142 | CEPILLERA PARA USO QUIRURGICO | 46 | |
| 477 | SONORA | 53200455 | 53201-0455 | 513 245 0113 00 01 | 20145 | COMODO PARA ADULTOS | 261 | |
| 478 | SONORA | 53200457 | 53201-0457 | 513 245 0126 00 01 | 20146 | COMODO PARA MENORES | 18 | |
| 479 | SONORA | 51200057 | 51201-0057 | 513 254 0113 00 01 | 20147 | CUBETE DE ACERO INOXIDABLE CON PORTA CURETA RODABLE | 163 | |
| 480 | SONORA | 51200060 | 51201-0060 | 513 352 0111 00 01 | 20148 | ESCALERILLA DE DOS PELDANOS | 212 | |
| 481 | SONORA | 51100261 | 51101-0261 | 513 360 0066 00 01 | 20149 | ESTANTE GUARDA ESTERIL DE 90 CM | 96 | |
| 482 | SONORA | 51200062 | 51201-0062 | 513 360 0071 00 01 | 20151 | ESTANTE GUARDA ESTERIL DE 120 CM | 14 | |
| 483 | SONORA | 51200065 | 51201-0065 | 513 346 0061 00 01 | 20153 | LABONERA DE PEDAL | 15 | |
| 484 | SONORA | 51200064 | 51201-0064 | 513 357 0111 00 01 | 20154 | LAMPARA DE LUZ INTENSA | 15 | |
| 485 | SONORA | 51200065 | 51201-0065 | 513 357 0128 00 01 | 20155 | LAMPARA DE PUE RODABLE | 5 | |
| 486 | SONORA | 51200066 | 51201-0066 | 513 350 0649 00 01 | 20156 | LAVABO DE CIRUJANO DOBLE | 11 | |
| 487 | SONORA | 51200067 | 51201-0067 | 513 350 0672 00 01 | 20157 | LAVABO DE PASTEUR DERECHO | 4 | |
| 488 | SONORA | 51200071 | 51201-0071 | 513 350 0672 00 01 | 20158 | LAVABO PASTEUR IZQUIERDO DE 90 CM | 28 | |
| 489 | SONORA | 51200073 | 51201-0073 | 513 321 2551 00 01 | 20159 | MESA INTEGRAL ALTA DE 150 CM CON FREGADERO DERECHO | 15 | |
| 490 | SONORA | 51200033 | 51201-0133 | 513 321 2608 00 01 | 20160 | MESA INTEGRAL DE 120 CM CON RESPALDO Y FREGADERO DERECHO | 8 | |
| 491 | SONORA | 51200135 | 51201-0135 | 513 321 2615 00 01 | 20165 | MESA ALTA INTEGRAL DE 150 CM CON RESPALDO Y FREGADERO DERECHO | 12 | |
| 492 | SONORA | 51200169 | 51201-0169 | 513 321 2637 00 01 | 20166 | MESA INTEGRAL ALTA DE 180 CM CON DOBLE FREGADERO DERECHO | 6 | |
| 493 | SONORA | 51200134 | 51201-0134 | 513 321 2732 00 01 | 20174 | MESA INTEGRAL ALTA DE 180 CM CON DOBLE FREGADERO CENTRAL | 29 | |
| 494 | SONORA | 51200110 | 51201-0110 | 513 321 2744 00 01 | 20176 | MESA DE 150 CM CON FREGADERO DEPOSITO DE HIELO Y BANO MARIA | 6 | |
| 495 | SONORA | 51200114 | 51201-0114 | 513 321 2762 00 01 | 20179 | MESA DE 180 CM PARA ENSAMBLE CON REPISA INTERMEDIA | 21 | |
| 496 | SONORA | 51200128 | 51201-0128 | 513 321 2765 00 01 | 20181 | MESA MAYO | 2 | |
| 497 | SONORA | 51200137 | 51201-0137 | 513 321 2792 00 01 | 20183 | MESA PARA EXPLORACION PEDIATRICA | 72 | |
| 498 | SONORA | 53106581 | 53101-6581 | 513 321 2792 00 01 | 20184 | MESA PARA EXPLORACION PEDIATRICA | 1 | |
| 499 | SONORA | 53106582 | 53101-6582 | 513 321 2804 00 01 | 20185 | MESA PARA INSTRUMENTAL QUIRURGICO | 7 | |
| 500 | SONORA | 53106583 | 53101-6583 | 513 321 2813 00 01 | 20186 | MESA PARA REHIDRATACION | 7 | |
| 501 | SONORA | 51200136 | 51201-0136 | 513 321 2826 00 01 | 20187 | MESA PASTEUR | 3 | |
| 502 | SONORA | 51200141 | 51201-0141 | 513 321 2847 00 01 | 20189 | MESA PUENTE | 95 | |

ANEXOS
DIVISION DE CONTRATOS



GOBIERNO DE
MÉXICO



DIRECCIÓN DE ADMINISTRACIÓN
Proyectos Especiales y Cartera de Inverción
Construcción de Proyectos y Seguimiento Operacional
Subdirección de Evaluación y Análisis Económico

Anexo No. 3.2 Relación y Cantidad de Bienes

| CANTIDAD | DESTINO | CANTIDAD | CANTIDAD | PREL | SAL | DESCRIPCIÓN | CANTIDAD |
|----------|---------|----------|------------|-------|--------------------|--|----------|
| 503 | SONORA | 51200147 | 51201-0143 | 20190 | 513 621 2857 00 01 | MESA RIGIDA DE MADERA | 2 |
| 504 | SONORA | 51200148 | 51201-0143 | 20191 | 513 621 2858 00 01 | MESA RINCÓN | 10 |
| 505 | SONORA | 51100362 | 51101-0262 | 20192 | 513 771 0438 00 01 | REPISA DE 120 CM CONTRA MURO | 5 |
| 506 | SONORA | 51100264 | 51101-0264 | 20194 | 513 771 0436 00 01 | REPISA DE 180 CM CONTRA MURO | 1 |
| 507 | SONORA | 51200154 | 51201-0154 | 20195 | 513 783 0075 00 01 | RIEL PORTAVENGLISIS | 238 |
| 508 | SONORA | 53200459 | 53201-0459 | 20186 | 513 790 0089 00 01 | RINCÓN DE ACERO INOXIDABLE DE 250 ML | 7 |
| 509 | SONORA | 53200461 | 53201-0461 | 20187 | 513 790 0091 00 01 | RINCÓN DE ACERO INOXIDABLE DE 500 ML | 92 |
| 510 | SONORA | 53106585 | 53101-6585 | 20198 | 513 810 0298 00 01 | SILLA DE RUEDAS CON DESCANSAPIES | 29 |
| 511 | SONORA | 53200455 | 53201-0455 | 20189 | 513 950 0122 00 01 | VASO PARA MEDICAMENTOS DE 30 CM CUBICOS | 199 |
| 512 | SONORA | 53200463 | 53201-0463 | 20200 | 513 950 0137 00 01 | VASO PARA MEDICAMENTOS DE 140 CM CUBICOS | 4 |
| 513 | SONORA | 53200462 | 53201-0462 | 20201 | 513 950 0149 00 01 | VASO CON TAPA DE UN LITRO | 2 |
| 514 | SONORA | 51200341 | 51201-0341 | 20202 | 513 123 0266 00 01 | BANQUETA DE ALTURA | 12 |
| 515 | SONORA | 51200359 | 51201-0359 | 20203 | 513 218 0042 00 01 | DIVAN (CHAISE LONGUE) | 11 |
| 516 | SONORA | 51200074 | 51201-0074 | 20204 | 513 450 0023 00 01 | LITERAS METALICAS | 16 |
| 517 | SONORA | 53200458 | 53201-0458 | 20205 | 513 635 0168 00 01 | LITERAS METALICAS | 143 |
| 518 | SONORA | 51200153 | 51201-0153 | 20206 | 513 635 0169 00 01 | ORINAL PARA VARONES | 66 |
| 519 | SONORA | 53106576 | 53101-6576 | 20212 | 513 635 0173 00 01 | PORTAVENGLISIS RODABLE | 20 |
| 520 | SONORA | 53106562 | 53101-6562 | 20214 | 513 263 0065 00 01 | CARRO CUNA CON BASINET DE ACRILICO | 4 |
| 521 | SONORA | 51200115 | 51201-0115 | 20215 | 513 150 0458 00 01 | BASCULA PESA BEBE TURILAR TIPO DINAMOMETRO | 1 |
| 522 | SONORA | 51200112 | 51201-0112 | 20292 | 513 621 2872 00 01 | MESA DE 150 CM CON FREGADERO DERECHO Y GUARDA COMPRESORA | 1 |
| 523 | SONORA | 51200119 | 51201-0119 | 20302 | 513 621 2873 00 01 | MESA DE 120 CM CON CUBIERTA DE LAMINADO PLASTICO | 2 |
| 524 | SONORA | 53106588 | 53101-6588 | 20313 | 515 451 0297 00 01 | MESA DE 150 CM PARA ATENCIONAL REGION NACIDO | 1 |
| 525 | SONORA | 53106589 | 53101-6589 | 20314 | 515 451 0301 00 01 | GABINETE PARA TOMA DE MUESTRAS CON FREGADERO DERECHO | 1 |
| 526 | SONORA | 51200214 | 51201-0214 | 20321 | 515 619 1417 00 01 | SABINETE PARA TOMA DE MUESTRAS CON FREGADERO IZQUIERDO | 1 |
| 527 | SONORA | 51200167 | 51201-0167 | 20332 | 515 619 1417 00 01 | MESA BAJA DE 90 CM CON CUBIERTA DE ACERO INOXIDABLE | 2 |
| 528 | SONORA | 53106572 | 53101-6572 | 20547 | 515 619 1624 00 01 | MESA ALTA DE 120 CM CON RESPALDO | 3 |
| 529 | SONORA | 51200354 | 51201-0354 | 20548 | 513 191 0534 00 01 | CARRO PARA CURACIONES EN ARS | 73 |
| 530 | SONORA | 51200336 | 51201-0336 | 20573 | 513 531 3091 00 01 | CARRO PARA CURACIONES EN ARS | 1 |
| 531 | SONORA | 51200148 | 51201-0148 | 20577 | 513 632 0944 00 01 | MESA INTEGRAL ALTO DE 150 CM CON RESPALDO Y FREGADERO DERECHO | 3 |
| 532 | SONORA | 51200149 | 51201-0149 | 20578 | 513 632 0944 00 01 | MUEBLE INTEGRAL ALTO DE 180 CM CON DOBLE FREGADERO CENTRAL | 2 |
| 533 | SONORA | 51200275 | 51201-0275 | 20589 | 515 958 0017 00 01 | SILLÓN DE EXTRACCIONES | 5 |
| 534 | SONORA | 51200157 | 51201-0157 | 20597 | 513 984 0017 00 01 | VESTIDOR CON ARMARIO PARA CONSULTORIO | 3 |
| 535 | SONORA | 51200335 | 51201-0335 | 20603 | 515 619 1687 00 01 | MESA ALTA DE 90 CM CON RESPALDO, GACÓN Y PUERTAS ABATIBLES | 19 |
| 536 | SONORA | 51200240 | 51201-0240 | 20615 | 515 619 1813 00 01 | MESA ALTA DE 180 CM DE TRABAJO PARA 2 USUARIOS CON RESPALDO | 7 |
| 537 | SONORA | 51200158 | 51201-0158 | 20620 | 515 619 1865 00 01 | MESA ALTA DE 120 CM SIN RESPALDO Y PUERTAS ABATIBLES | 4 |
| 538 | SONORA | 51200169 | 51201-0169 | 20621 | 515 619 1875 00 01 | MESA ALTA DE 120 CM SIN RESPALDO, 2 CAJONES SUPERIORES Y PUERTAS ABATIBLES | 5 |
| 539 | SONORA | 51200170 | 51201-0170 | 20622 | 515 619 1875 00 01 | MESA ALTA DE 120 CM SIN RESPALDO, 2 CAJONES SUPERIORES Y PUERTAS ABATIBLES | 5 |
| 540 | SONORA | 51200244 | 51201-0244 | 20627 | 515 619 1875 00 01 | MESA ALTA DE 180 CM SIN RESPALDO, CAJONES CENTRALES Y PUERTAS ABATIBLES | 1 |
| 541 | SONORA | 51200387 | 51201-0387 | 20647 | 513 621 3125 00 01 | MESA ALTA DE 150 CM CON RESPALDO Y FREGADERO DERECHO | 4 |
| 542 | SONORA | 51200387 | 51201-0387 | 21588 | 513 621 3125 00 01 | MESA ALTA DE 180 CM CON RESPALDO Y FREGADERO IZQUIERDO | 4 |
| 543 | YUCATAN | 53106583 | 53101-6583 | 16662 | 513 191 0063 01 01 | CARRO CAMELLA TIPO TRANSFER (LATERAL) | 2 |
| 544 | YUCATAN | 51200363 | 51201-0363 | 16998 | 513 546 0029 01 01 | JABONERA ELECTRICA | 1 |
| 545 | YUCATAN | 51200144 | 51201-0144 | 16771 | 513 626 0287 01 01 | MODULO PARA CONSULTORIO MEDICO DERECHO | 3 |
| 546 | YUCATAN | 51200173 | 51201-0173 | 16860 | 515 619 0059 01 01 | MESA ALTA DE 150 CM CON CAJONERA CENTRAL | 2 |
| 547 | YUCATAN | 51200168 | 51201-0168 | 16840 | 514 160 0014 00 01 | CARRO PARA SUPERMERCADO | 6 |



Anexo No. 3.2 Relación y Cantidad de Bienes

| PARTIDA | DESTINO | CUICOP | CUICOP-4 | PREI | SAL | DESCRIPCIÓN | CANTIDAD |
|---------|---------|----------|------------|-------|--------------------|--|----------|
| 548 | YUCATAN | 51200084 | 51201-0084 | 19724 | 513.621.0753.01.01 | MESA ALTA DE 180 CM CON FREGADERO DERECHO. | 1 |
| 549 | YUCATAN | 51200078 | 51201-0078 | 19727 | 513.621.0803.01.01 | MESA ALTA DE 120 CM CON FREGADERO DERECHO | 2 |
| 550 | YUCATAN | 51200105 | 51201-0105 | 19750 | 513.621.2007.01.01 | MESA ALTA DE 230 CM CON FREGADERO IZQUIERDO | 1 |
| 551 | YUCATAN | 51200082 | 51201-0082 | 19925 | 513.621.2455.00.01 | MESA ALTA DE 150 CM CON FREGADERO CENTRAL Y CAJONES | 20 |
| 552 | YUCATAN | 51200090 | 51201-0090 | 19928 | 513.621.2509.00.01 | MESA ALTA DE 180 CM CON FREGADERO CENTRAL Y CAJONES | 1 |
| 553 | YUCATAN | 51200091 | 51201-0091 | 19934 | 513.621.2539.00.01 | MESA ALTA DE 180 CM CON FREGADERO CENTRAL Y TRAMPA PARA YESO (INTEGRADA) | 2 |
| 554 | YUCATAN | 51200159 | 51201-0159 | 20023 | 515.247.0118.00.01 | CARRO CAJONERO | 5 |
| 555 | YUCATAN | 53106587 | 53101-6587 | 20024 | 515.247.0125.00.01 | CARRO DISTRIBUIDOR DE MUESTRAS. | 2 |
| 556 | YUCATAN | 53106590 | 53101-6590 | 20025 | 515.451.0259.00.01 | GABINETE PARA TOMA DE MUESTRAS | 6 |
| 557 | YUCATAN | 51200161 | 51201-0161 | 20030 | 515.619.1232.00.01 | MESA ALTA DE 120 CM CON CUBIERTA DE ACERO INOXIDABLE | 3 |
| 558 | YUCATAN | 51200201 | 51201-0201 | 20035 | 515.619.1286.00.01 | MESA ALTA DE 90 CM CON VERTEDERO | 1 |
| 559 | YUCATAN | 51200202 | 51201-0202 | 20038 | 515.619.1292.00.01 | MESA BAJA DE 180 CM CON CUBIERTA DE MADERA | 1 |
| 560 | YUCATAN | 51200205 | 51201-0205 | 20039 | 515.619.1322.00.01 | MESA BAJA DE 150 CM CON CUBIERTA DE ACERO INOXIDABLE | 1 |
| 561 | YUCATAN | 51200207 | 51201-0207 | 20041 | 515.619.1349.00.01 | MESA PARA BANCO DE SANGRE CON FREGADERO CENTRAL | 1 |
| 562 | YUCATAN | 51200272 | 51201-0272 | 20042 | 515.784.0111.00.01 | REPISA ABATIBLE PARA TOMA DE MUESTRAS | 1 |
| 563 | YUCATAN | 51100274 | 51101-0274 | 20046 | 515.957.0337.00.01 | VITRINA DE 90 CM CONTRA MURO CON LLAVES | 6 |
| 564 | YUCATAN | 51100257 | 51101-0257 | 20120 | 513.060.0065.00.01 | ANAQUEL GUARDA COMODOS | 105 |
| 565 | YUCATAN | 51200038 | 51201-0038 | 20124 | 513.108.0363.00.01 | BANCO GIRATORIO CON RESPALDO DE ACERO INOXIDABLE | 16 |
| 566 | YUCATAN | 51200039 | 51201-0039 | 20125 | 513.108.0378.00.01 | BANCO GIRATORIO DE ACERO INOXIDABLE | 22 |
| 567 | YUCATAN | 53200451 | 53201-0451 | 20126 | 513.113.0299.00.01 | BANDEJA | 59 |
| 568 | YUCATAN | 51200043 | 51201-0043 | 20127 | 513.118.0076.00.01 | BANO DE ARTESA | 1 |
| 569 | YUCATAN | 53109568 | 53101-6558 | 20128 | 513.130.0422.00.01 | BASQUILA CON ESTADIMETRO. | 6 |
| 570 | YUCATAN | 51200047 | 51201-0047 | 20133 | 513.143.0148.00.01 | BURO | 23 |
| 571 | YUCATAN | 51200049 | 51201-0049 | 20134 | 513.164.3374.00.01 | CAMA INDIVIDUAL METALICA | 100 |
| 572 | YUCATAN | 53108573 | 53101-6573 | 20136 | 513.191.0562.00.01 | CARRO PARA CURACIONES | 1 |
| 573 | YUCATAN | 53108576 | 53101-6576 | 20137 | 513.191.0877.00.01 | CARRO PARA MEDICAMENTOS | 50 |
| 574 | YUCATAN | 51200053 | 51201-0053 | 20138 | 513.191.0887.00.01 | CARRO PARA ROPA LIMPIA | 22 |
| 575 | YUCATAN | 53106577 | 53101-6577 | 20140 | 513.191.0939.00.01 | CARRO PORTAEXPEDIENTES | 1 |
| 576 | YUCATAN | 53106578 | 53101-6578 | 20142 | 513.191.0939.00.01 | CEPILLERA PARA USO QUIRURGICO | 27 |
| 577 | YUCATAN | 53200458 | 53201-0458 | 20145 | 513.245.0113.00.01 | COMODO PARA MENORES | 40 |
| 578 | YUCATAN | 53200451 | 53201-0451 | 20146 | 513.245.0126.00.01 | COMODO PARA ADULTOS | 169 |
| 579 | YUCATAN | 51200057 | 51201-0057 | 20147 | 513.254.0143.00.01 | COMODO PARA ADULTOS | 28 |
| 580 | YUCATAN | 51200080 | 51201-0080 | 20149 | 513.352.0111.00.01 | CUBETA DE ACERO INOXIDABLE CON PORTA CUBETA RODABLE. | 97 |
| 581 | YUCATAN | 51100261 | 51101-0261 | 20149 | 513.352.0111.00.01 | ESCALERILLA DE DOS PELDANOS | 162 |
| 582 | YUCATAN | 51100260 | 51101-0260 | 20151 | 513.350.0071.00.01 | ESTANTE GUARDA ESTERIL DE 90 CM | 30 |
| 583 | YUCATAN | 51200062 | 51201-0062 | 20153 | 513.360.0066.00.01 | ESTANTE GUARDA ESTERIL DE 120 CM | 11 |
| 584 | YUCATAN | 51200065 | 51201-0065 | 20155 | 513.546.0061.00.01 | JABONERA DE PEDAL | 1 |
| 585 | YUCATAN | 51200066 | 51201-0066 | 20156 | 513.557.0128.00.01 | LAMPARA DE PIE RODABLE | 1 |
| 586 | YUCATAN | 51200067 | 51201-0067 | 20156 | 513.590.0649.00.01 | LAVABO DE CIRUJANO DOBLE | 1 |
| 587 | YUCATAN | 51200071 | 51201-0071 | 20157 | 513.590.0659.00.01 | LAVABO DE CIRUJANO SENCILLO | 10 |
| 588 | YUCATAN | 51200073 | 51201-0073 | 20159 | 513.590.0647.00.01 | LAVABO PASTEUR IZQUIERDO DE 90 CM | 2 |
| 589 | YUCATAN | 51200153 | 51201-0153 | 20160 | 513.580.0672.00.01 | LAVABO PASTEUR IZQUIERDO DE 90 CM | 14 |
| 590 | YUCATAN | 51200135 | 51201-0135 | 20165 | 513.621.2551.00.01 | MESA INTEGRAL ALTA DE 160 CM CON FREGADERO DERECHO | 15 |
| 591 | YUCATAN | 51200109 | 51201-0109 | 20165 | 513.621.2606.00.01 | MESA INTEGRAL ALTA DE 160 CM CON FREGADERO DERECHO | 6 |
| 592 | YUCATAN | 51200088 | 51201-0088 | 20166 | 513.621.2615.00.01 | MESA ALTA INTEGRAL DE 150 CM CON RESPALDO Y FREGADERO DERECHO | 4 |
| 593 | YUCATAN | 51200134 | 51201-0134 | 20174 | 513.621.2649.00.01 | MESA ALTA INTEGRAL DE 150 CM CON RESPALDO Y FREGADERO DERECHO | 7 |
| 594 | YUCATAN | 51200134 | 51201-0134 | 20174 | 513.621.2697.00.01 | MESA INTEGRAL ALTA DE 180 CM CON DOS FREGADERO CENTRAL | 2 |

ANEXOS
DIVISION DE CONTRATOS



GOBIERNO DE MEXICO



DIRECCIÓN DE ADMINISTRACIÓN
Unidad de Infraestructura, Proyectos Especiales y Carrera de Inversión
Coordinación de Proyectos y Seguimiento Instructivo
Oficina de Evaluación y Análisis Financiero

Anexo No. 3.2 Relación y Cantidad de Bienes

| UNIDAD | DESTINO | CUOSP | CUOSP* | PREI | SAI | DESCRIPCIÓN | CANTIDAD |
|--------|---------|------------|------------|-------|--------------------|---|----------|
| 594 | YUCATAN | 51200110 | 51201-0110 | 20178 | 513 621 2732 00 01 | MESA CARRO ANESTESIOLOGO DE 70 CM | 5 |
| 595 | YUCATAN | 51200114 | 51201-0114 | 20179 | 513 621 2744 00 01 | MESA DE 150 CM CON FREGADERO DEPOSITO DE HIELO Y BAÑO MARIA | 23 |
| 596 | YUCATAN | 51200128 | 51201-0128 | 20181 | 513 621 2762 00 01 | MESA DE 180 CM PARA ENSAMBLE CON REPIISA INTERMEDIA | 3 |
| 597 | YUCATAN | 51200137 | 51201-0137 | 20183 | 513 621 2786 00 01 | MESA MAYO | 54 |
| 598 | YUCATAN | 53106581 | 53101-6581 | 20184 | 513 621 2792 00 01 | MESA PARA EXPLORACION PEDIATRICA | 2 |
| 599 | YUCATAN | 53106582 | 53101-6582 | 20185 | 513 621 2804 00 01 | MESA PARA INSTRUMENTAL QUIRURGICO | 9 |
| 600 | YUCATAN | 53106593 | 53101-6593 | 20186 | 513 621 2818 00 01 | MESA PARA REHIDRATACION | 2 |
| 601 | YUCATAN | 51200139 | 51201-0139 | 20187 | 513 621 2826 00 01 | MESA PASTERUR | 71 |
| 602 | YUCATAN | 51200141 | 51201-0141 | 20189 | 513 621 2847 00 01 | MESA PUENTE | 74 |
| 603 | YUCATAN | 51200142 | 51201-0142 | 20190 | 513 621 2857 00 01 | MESA RINON | 3 |
| 604 | YUCATAN | 51200143 | 51201-0143 | 20191 | 513 621 2866 00 01 | MESA RINON | 6 |
| 605 | YUCATAN | 51100262 | 51101-0262 | 20192 | 513 771 1438 00 01 | REPIISA DE 120 CM CONTRA MURO | 199 |
| 606 | YUCATAN | 51200154 | 51201-0154 | 20195 | 513 783 0376 00 01 | RIEL PORTAVENOCLISIS | 9 |
| 607 | YUCATAN | 53200459 | 53201-0459 | 20196 | 513 790 0399 00 01 | RINON DE ACERO INOXIDABLE DE 250 ML | 96 |
| 608 | YUCATAN | 53200461 | 53201-0461 | 20197 | 513 790 0394 00 01 | RINON DE ACERO INOXIDABLE DE 500 ML | 26 |
| 609 | YUCATAN | 53106585 | 53101-6585 | 20198 | 513 810 0593 00 01 | SILLA DE RUEDAS CON DESCANSAPIES | 184 |
| 610 | YUCATAN | 53200465 | 53201-0465 | 20199 | 513 950 0122 00 01 | VASO PARA MEDICAMENTOS DE 48 CM CUBICOS | 10 |
| 611 | YUCATAN | 53200463 | 53201-0463 | 20200 | 513 950 0137 00 01 | VASO PARA MEDICAMENTOS DE 143 CM CUBICOS | 4 |
| 612 | YUCATAN | 53200462 | 53201-0462 | 20201 | 513 950 0149 00 01 | VASO CON TAPA DE UN LITRO | 4 |
| 613 | YUCATAN | 51200084 | 51201-0084 | 20202 | 513 173 0266 00 01 | BAUQUETA DE ALTURA | 6 |
| 614 | YUCATAN | 51201-0059 | 51201-0059 | 20203 | 513 216 0042 00 01 | DIVAN (CHAISE LONGUE) | 5 |
| 615 | YUCATAN | 51200074 | 51201-0074 | 20204 | 513 560 0023 00 01 | DIVAN METALICAS | 8 |
| 616 | YUCATAN | 53200458 | 53201-0458 | 20205 | 513 635 0198 00 01 | ORINAL PARA VARONES | 43 |
| 617 | YUCATAN | 51200153 | 51201-0153 | 20206 | 513 263 0086 00 01 | ORINAL PARA VARONES | 9 |
| 618 | YUCATAN | 53106570 | 53101-6570 | 20212 | 513 130 0459 00 01 | PORTAVENOCLISIS RODABLE | 4 |
| 619 | YUCATAN | 53106562 | 53101-6562 | 20274 | 513 130 0459 00 01 | CARRO CUNA CON BASINET DE ACRILICO | 4 |
| 620 | YUCATAN | 51200119 | 51201-0119 | 20302 | 513 521 3076 00 01 | MESA DE 150 CM PARA ATENCION AL RECIEG NACIDO | 2 |
| 621 | YUCATAN | 53106568 | 53101-6568 | 20313 | 515 451 0297 00 01 | GABINETE PARA TOMA DE MUESTRAS CON FREGADERO DERECHO | 1 |
| 622 | YUCATAN | 53106598 | 53101-6598 | 20314 | 515 451 0301 00 01 | GABINETE PARA TOMA DE MUESTRAS CON FREGADERO IZQUIERDO | 1 |
| 623 | YUCATAN | 51200167 | 51201-0167 | 20332 | 515 618 1624 00 01 | MESA ALTA DE 120 CM CON RESPALDO | 2 |
| 624 | YUCATAN | 53106572 | 53101-6572 | 20547 | 513 191 0034 00 01 | CARRO PARA CURACIONES EN AGS | 12 |
| 625 | YUCATAN | 51200354 | 51201-0354 | 20549 | 513 191 0034 00 01 | CARRO PARA ROPA SUCCIA CON TAPA Y APERTURA DE PEDA | 87 |
| 626 | YUCATAN | 51200136 | 51201-0136 | 20573 | 513 191 0034 00 01 | MESA INTEGRAL PASTERUR | 1 |
| 627 | YUCATAN | 51200148 | 51201-0148 | 20579 | 513 632 0054 00 01 | MESA INTEGRAL ALTO DE 180 CM CON DOBLE FREGADERO CENTRAL | 1 |
| 628 | YUCATAN | 51200275 | 51201-0275 | 20589 | 515 368 0617 00 01 | SILON DE EXTRACCIONES | 7 |
| 629 | YUCATAN | 51200157 | 51201-0157 | 20597 | 513 964 0917 00 01 | VESTIDOR CON ARMARIO PARA CONSULTORIO | 25 |
| 630 | YUCATAN | 51200235 | 51201-0235 | 20603 | 515 619 1697 00 01 | MESA ALTA DE 90 CM CON RESPALDO, CAJON Y PUERTAS ABATIBLES | 4 |
| 631 | YUCATAN | 51200236 | 51201-0236 | 20604 | 515 619 1701 00 01 | MESA ALTA DE 90 CM CON RESPALDO, TARRA CENTRAL Y PUERTAS ABATIBLES | 2 |
| 632 | YUCATAN | 51200182 | 51201-0182 | 20612 | 515 619 1705 00 01 | MESA ALTA DE 150 CM CON RESPALDO, TARRA IZQUIERDA Y PUERTAS ABATIBLES | 2 |
| 633 | YUCATAN | 51200238 | 51201-0238 | 20613 | 515 619 1702 00 01 | MESA ALTA DE 180 CM CON RESPALDO, CAJONES CENTRALES Y PUERTAS ABATIBLES | 2 |
| 634 | YUCATAN | 51200340 | 51201-0340 | 20615 | 515 619 1813 00 01 | MESA ALTA DE 180 CM DE TABALDO PARA 2 USUARIOS CON RESPALDO | 7 |
| 635 | YUCATAN | 51200168 | 51201-0168 | 20620 | 515 618 1836 00 01 | MESA ALTA DE 120 CM SIN RESPALDO Y 8 CAJONES | 10 |
| 636 | YUCATAN | 51200169 | 51201-0169 | 20621 | 515 618 1876 00 01 | MESA ALTA DE 120 CM SIN RESPALDO Y PUERTAS ABATIBLES | 8 |
| 637 | YUCATAN | 51200183 | 51201-0183 | 20625 | 515 618 1922 00 01 | MESA ALTA DE 150 CM SIN RESPALDO, TARRA IZQUIERDA Y PUERTAS ABATIBLES | 5 |

Anexo No. 3.2 Relación y Cantidad de Bienes

| PARTIDA | DESTINO | CUOPE | CUOPE-I | PREI | SAI | DESCRIPCIÓN | CANTIDAD |
|---------|----------|----------|------------|-------|--------------------|---|----------|
| 638 | YUCATAN | 51200244 | 51201-0244 | 20627 | 515.619.1537.00.01 | MESA ALTA DE 180 CM SIN RESPALDO, CAJONES CENTRALES Y PUERTAS ABATIBLES LATERALES | 10 |
| 639 | YUCATAN | 51200246 | 51201-0246 | 20629 | 515.619.1539.00.01 | MESA ALTA DE 180 CM DE TRABAJO PARA 2 USUARIOS SIN RESPALDO. | 5 |
| 640 | YUCATAN | 51200087 | 51201-0087 | 20647 | 513.621.3125.00.01 | MESA ALTA DE 150 CM CON RESPALDO Y FREGADERO DERECHO | 2 |
| 641 | ZARAGOZA | 53106569 | 53101-5589 | 19882 | 513.191.0803.01.01 | CARRO CAMELLA TIPO TRANSFER (LATERAL) | 2 |
| 642 | ZARAGOZA | 51200063 | 51201-0063 | 16698 | 513.546.0029.01.01 | LABONERA ELÉCTRICA | 2 |
| 643 | ZARAGOZA | 51200144 | 51201-0144 | 16771 | 513.626.0287.01.01 | MODULO PARA CONSULTORIO MEDICO DERECHO. | 1 |
| 644 | ZARAGOZA | 51200145 | 51201-0145 | 16772 | 513.626.0295.01.01 | MODULO PARA CONSULTORIO MEDICO IZQUIERDO. | 1 |
| 645 | ZARAGOZA | 51200173 | 51201-0173 | 16800 | 515.619.0059.01.01 | MESA ALTA DE 150 CM CON CAJONERA CENTRAL | 25 |
| 646 | ZARAGOZA | 51200186 | 51201-0186 | 16810 | 515.619.0737.01.01 | MESA ALTA DE 150 CM CON CAJONERA CENTRAL | 5 |
| 647 | ZARAGOZA | 51200158 | 51201-0158 | 16440 | 514.160.0014.00.01 | CARRO PARA SUPERMERCADO. | 6 |
| 648 | ZARAGOZA | 51100268 | 51101-0268 | 18447 | 515.451.0206.00.01 | GABINETE BASE PARA CAMPANA DE EXTRACCIÓN | 1 |
| 649 | ZARAGOZA | 51200084 | 51201-0084 | 19724 | 513.621.0753.01.01 | MESA ALTA DE 150 CM CON FREGADERO DERECHO. | 5 |
| 650 | ZARAGOZA | 51200086 | 51201-0086 | 19725 | 513.621.0761.01.01 | MESA ALTA DE 120 CM CON RESPALDO Y FREGADERO DERECHO. | 1 |
| 651 | ZARAGOZA | 51200079 | 51201-0079 | 19727 | 513.621.0803.01.01 | MESA ALTA DE 150 CM CON FREGADERO IZQUIERDO. | 1 |
| 652 | ZARAGOZA | 51200082 | 51201-0082 | 19825 | 513.621.2499.00.01 | MESA ALTA DE 150 CM CON FREGADERO DERECHO. | 7 |
| 653 | ZARAGOZA | 51200090 | 51201-0090 | 19926 | 513.621.2508.00.01 | MESA ALTA DE 150 CM CON FREGADERO CENTRAL Y CAJONES. | 19 |
| 654 | ZARAGOZA | 51200091 | 51201-0091 | 19934 | 513.621.2539.00.01 | MESA ALTA DE 180 CM CON FREGADERO CENTRAL Y CAJONES. | 1 |
| 655 | ZARAGOZA | 51200159 | 51201-0159 | 20023 | 515.247.0118.00.01 | MESA ALTA DE 180 CM CON FREGADERO CENTRAL Y TRAMPA PARA YESO (INTEGRADA) | 1 |
| 656 | ZARAGOZA | 53106587 | 53101-6587 | 20024 | 515.247.0118.00.01 | CARRO CAJONERO | 1 |
| 657 | ZARAGOZA | 53106590 | 53101-6590 | 20025 | 515.451.0259.00.01 | CARRO DISTRIBUIDOR DE MUESTRAS | 20 |
| 658 | ZARAGOZA | 51200199 | 51201-0199 | 20029 | 515.451.0259.00.01 | GABINETE PARA TOMA DE MUESTRAS | 5 |
| 659 | ZARAGOZA | 51200161 | 51201-0161 | 20030 | 515.619.1227.00.01 | MESA ALTA DE 90 CM CON CUBIERTA DE ACERO INOXIDABLE | 8 |
| 660 | ZARAGOZA | 51200178 | 51201-0178 | 20031 | 515.619.1232.00.01 | MESA ALTA DE 120 CM CON CUBIERTA DE ACERO INOXIDABLE | 3 |
| 661 | ZARAGOZA | 51200201 | 51201-0201 | 20036 | 515.619.1292.00.01 | MESA ALTA DE 150 CM CON CUBIERTA DE ACERO INOXIDABLE | 4 |
| 662 | ZARAGOZA | 51200202 | 51201-0202 | 20036 | 515.619.1292.00.01 | MESA ALTA DE 90 CM CON VERTEDERO. | 2 |
| 663 | ZARAGOZA | 51200203 | 51201-0203 | 20037 | 515.619.1306.00.01 | MESA ALTA DE 90 CM CON VERTEDERO. | 13 |
| 664 | ZARAGOZA | 51200206 | 51201-0206 | 20040 | 515.619.1337.00.01 | MESA ALTA DE 180 CM CON CUBIERTA DE MADERA. | 2 |
| 665 | ZARAGOZA | 51200207 | 51201-0207 | 20041 | 515.619.1349.00.01 | MESA ALTA DE 180 CM CON CUBIERTA DE ACERO INOXIDABLE | 1 |
| 666 | ZARAGOZA | 51300272 | 51201-0272 | 20042 | 515.784.0111.00.01 | REPISA ABATIBLE PARA TOMA DE MUESTRAS | 1 |
| 667 | ZARAGOZA | 51200274 | 51201-0274 | 20044 | 515.825.0128.00.01 | SILLA CAMA PARA DONADORES | 8 |
| 668 | ZARAGOZA | 51100273 | 51101-0273 | 20045 | 515.957.0322.00.01 | VITRINA DE 75 CM CONTRA MURO | 4 |
| 669 | ZARAGOZA | 51100274 | 51101-0274 | 20046 | 515.957.0337.00.01 | VITRINA DE 90 CM CONTRA MURO CON LLAVES. | 1 |
| 670 | ZARAGOZA | 51100257 | 51101-0257 | 20120 | 513.060.0055.00.01 | ANAQUEL GUARDA COMODOS | 72 |
| 671 | ZARAGOZA | 51200035 | 51201-0035 | 20122 | 513.108.0345.00.01 | BANCO GIRATORIO ACOJINADO CON RESPALDO CINCO APOYOS. | 16 |
| 672 | ZARAGOZA | 51200037 | 51201-0037 | 20123 | 513.108.0355.00.01 | BANCO GIRATORIO ACOJINADO SIN RESPALDO. | 4 |
| 673 | ZARAGOZA | 51200038 | 51201-0038 | 20124 | 513.108.0363.00.01 | BANCO GIRATORIO CON RESPALDO DE ACERO INOXIDABLE | 2 |
| 674 | ZARAGOZA | 51200039 | 51201-0039 | 20125 | 513.108.0378.00.01 | BANCO GIRATORIO DE ACERO INOXIDABLE | 34 |
| 675 | ZARAGOZA | 53200451 | 53201-0451 | 20126 | 513.113.0299.00.01 | BANDEJA | 184 |
| 676 | ZARAGOZA | 51200043 | 51201-0043 | 20127 | 513.118.0076.00.01 | BANDEJA DE ARTESA. | 1 |
| 677 | ZARAGOZA | 53106588 | 53101-6588 | 20128 | 513.130.0422.00.01 | BASCULA CON ESTADIMETRO | 5 |
| 678 | ZARAGOZA | 51200047 | 51201-0047 | 20133 | 513.143.0148.00.01 | BURO | 55 |
| 679 | ZARAGOZA | 52106573 | 52101-6573 | 20136 | 513.191.0282.00.01 | CARRO PARA CURACIONES | 226 |
| 680 | ZARAGOZA | 53106576 | 53101-6576 | 20137 | 513.191.0377.00.01 | CARRO PARA MEDICAMENTOS | 3 |
| 681 | ZARAGOZA | 53106577 | 53101-6577 | 20140 | 513.191.0543.00.01 | CARRO PORTAEXPEDIENTES | 19 |
| 682 | ZARAGOZA | 53106578 | 53101-6578 | 20142 | 513.209.0061.00.01 | CEPILLERA PARA USO QUIRURGICO | 11 |
| | | | | | | | 46 |



GOBIERNO DE
MÉXICO



DIRECCIÓN DE ADMINISTRACIÓN
Recursos Especiales, Cuentas de Inversión
Complementación de Propiedad y Seguros de Inversión
Sistema de Expendio y Pagos Pasivos

Anexo No. 3.2 Relación y Cantidad de Bienes

| CANTIDAD | DESTINO | CUODP | CUODC | USDL | SAL | DESCRIPCIÓN | CANTIDAD |
|----------|----------|----------|------------|-------|--------------------|---|----------|
| 683 | ZARAGOZA | 53200453 | 53201-0453 | 20143 | 513.227.0176.00.01 | CHAROLA CON TAPA PARA INSTRUMENTAL | 1 |
| 684 | ZARAGOZA | 53200456 | 53201-0456 | 20145 | 513.245.0113.00.01 | COMODO PARA ADULTOS | 273 |
| 685 | ZARAGOZA | 53200457 | 53201-0457 | 20146 | 513.245.0125.00.01 | COMODO PARA MENORES | 28 |
| 686 | ZARAGOZA | 51200057 | 51201-0057 | 20147 | 513.254.0113.00.01 | CUBETA DE ACERO INOXIDABLE CON PORTA CUBIERTA RODABLE | 234 |
| 687 | ZARAGOZA | 51200060 | 51201-0060 | 20148 | 513.352.0111.00.01 | ESCALERILLA DE DOS PELDAÑOS | 365 |
| 688 | ZARAGOZA | 51100261 | 51101-0261 | 20149 | 513.350.0065.00.01 | ESTANTE GUARDA ESTERIL DE 90 CM | 14 |
| 689 | ZARAGOZA | 51100260 | 51101-0260 | 20151 | 513.350.0071.00.01 | ESTANTE GUARDA ESTERIL DE 120 CM | 15 |
| 690 | ZARAGOZA | 51200062 | 51201-0062 | 20153 | 513.545.0061.00.01 | JABONERA DE PEDAL | 17 |
| 691 | ZARAGOZA | 51200064 | 51201-0064 | 20154 | 513.557.0111.00.01 | LAMPARA DE LUZ INTENSA | 7 |
| 692 | ZARAGOZA | 51200065 | 51201-0065 | 20155 | 513.567.0128.00.01 | LAMPARA DE PIE RODABLE | 15 |
| 693 | ZARAGOZA | 51200066 | 51201-0066 | 20156 | 513.580.0648.00.01 | LAVABO DE CIRUJANO DOBLE | 4 |
| 694 | ZARAGOZA | 51200067 | 51201-0067 | 20158 | 513.580.0689.00.01 | LAVABO DE CIRUJANO SENCILLO | 37 |
| 695 | ZARAGOZA | 51200073 | 51201-0073 | 20159 | 513.590.0657.00.01 | LAVABO PASTEUR DERECHO DE 90 CM | 19 |
| 696 | ZARAGOZA | 51200073 | 51201-0073 | 20159 | 513.590.0672.00.01 | LAVABO PASTEUR DERECHO DE 90 CM | 5 |
| 697 | ZARAGOZA | 51200133 | 51201-0133 | 20160 | 513.621.2551.00.01 | MESA INTEGRAL ALTA DE 150 CM CON FREGADERO DERECHO | 13 |
| 698 | ZARAGOZA | 51200135 | 51201-0135 | 20165 | 513.621.2606.00.01 | MESA INTEGRAL DE 120 CM CON RESPALDO Y FREGADERO DERECHO | 10 |
| 699 | ZARAGOZA | 51200109 | 51201-0109 | 20166 | 513.621.2615.00.01 | MESA ALTA INTEGRAL DE 160 CM CON RESPALDO Y FREGADERO IZQUIERDO | 1 |
| 700 | ZARAGOZA | 51200058 | 51201-0058 | 20166 | 513.621.2649.00.01 | MESA ALTA DE 160 CM CON RESPALDO Y FREGADERO CENTRAL | 25 |
| 701 | ZARAGOZA | 51200134 | 51201-0134 | 20174 | 513.621.2697.00.01 | MESA INTEGRAL ALTA DE 180 CM CON DOBLE FREGADERO CENTRAL | 8 |
| 702 | ZARAGOZA | 51200110 | 51201-0110 | 20178 | 513.621.2732.00.01 | MESA CARRO ANESTESIOLOGO DE 10 CM | 10 |
| 703 | ZARAGOZA | 51200114 | 51201-0114 | 20178 | 513.621.2744.00.01 | MESA DE 160 CM CON FREGADERO DEPOSITO DE HIELO Y BANO MARIA | 2 |
| 704 | ZARAGOZA | 51200128 | 51201-0128 | 20181 | 513.621.2782.00.01 | MESA DE 180 CM PARA ENSAMBLE CON REPISA INTERMEDIA | 123 |
| 705 | ZARAGOZA | 51200137 | 51201-0137 | 20185 | 513.621.2786.00.01 | MESA MAYO | 4 |
| 706 | ZARAGOZA | 53100581 | 53101-0581 | 20184 | 513.621.2792.00.01 | MESA PARA EXPLORACION PEDIATRICA | 8 |
| 707 | ZARAGOZA | 53100563 | 53101-0563 | 20185 | 513.621.2804.00.01 | MESA PARA INSTRUMENTAL QUIRURGICO | 6 |
| 708 | ZARAGOZA | 53100583 | 53101-0583 | 20186 | 513.621.2813.00.01 | MESA PARA REHIDRATACION | 60 |
| 709 | ZARAGOZA | 51200139 | 51201-0139 | 20187 | 513.621.2826.00.01 | MESA PASTEUR | 176 |
| 710 | ZARAGOZA | 51200141 | 51201-0141 | 20189 | 513.621.2847.00.01 | MESA PUENTE | 3 |
| 711 | ZARAGOZA | 51200142 | 51201-0142 | 20190 | 513.621.2851.00.01 | MESA RIGIDA DE MADERA | 19 |
| 712 | ZARAGOZA | 51200143 | 51201-0143 | 20191 | 513.621.2885.00.01 | MESA RINON | 3 |
| 713 | ZARAGOZA | 51100282 | 51101-0282 | 20192 | 513.771.0435.00.01 | REPISA DE 120 CM CONTRA MURO | 9 |
| 714 | ZARAGOZA | 51100294 | 51101-0294 | 20194 | 513.771.0456.00.01 | REPISA DE 180 CM CONTRA MURO | 1 |
| 715 | ZARAGOZA | 51200154 | 51201-0154 | 20195 | 513.763.0075.00.01 | RIEL PORTAVENCLISIS | 415 |
| 716 | ZARAGOZA | 53200459 | 53201-0459 | 20195 | 513.790.0048.00.01 | RINON DE ACERO INOXIDABLE DE 250 ML | 13 |
| 717 | ZARAGOZA | 53200461 | 53201-0461 | 20197 | 513.790.0051.00.01 | RINON DE ACERO INOXIDABLE DE 500 ML | 65 |
| 718 | ZARAGOZA | 53200461 | 53201-0461 | 20198 | 513.810.0268.00.01 | SILLA DE RUEDAS CON DESCANSAPIES | 63 |
| 719 | ZARAGOZA | 53100585 | 53101-0585 | 20199 | 513.850.0122.00.01 | VASO PARA MEDICAMENTOS DE 30 CM CUBICOS | 151 |
| 720 | ZARAGOZA | 53200465 | 53201-0465 | 20200 | 513.850.0137.00.01 | VASO PARA MEDICAMENTOS DE 140 CM CUBICOS | 2 |
| 721 | ZARAGOZA | 53200463 | 53201-0463 | 20200 | 513.850.0149.00.01 | VASO CON TAPA DE UN LITRO | 4 |
| 722 | ZARAGOZA | 53200462 | 53201-0462 | 20201 | 513.850.0168.00.01 | VASO CON TAPA DE UN LITRO | 15 |
| 723 | ZARAGOZA | 51200441 | 51201-0441 | 20202 | 513.123.0168.00.01 | BANQUETA DE ALTURA | 17 |
| 724 | ZARAGOZA | 51200458 | 51201-0458 | 20203 | 513.219.0042.00.01 | DIVAN (CHAISE LONGUE) | 10 |
| 725 | ZARAGOZA | 51200474 | 51201-0474 | 20204 | 513.550.0032.00.01 | LITRAS METALICAS | 204 |
| 726 | ZARAGOZA | 53200438 | 53201-0438 | 20205 | 513.535.0168.00.01 | ORNAL PARA VARONES | 106 |
| 727 | ZARAGOZA | 51200153 | 51201-0153 | 20206 | 513.633.0175.00.01 | PORTAVENCLISIS RODABLE | 1 |
| 728 | ZARAGOZA | 53100570 | 53101-0570 | 20212 | 513.253.0085.00.01 | CARRO CUNA CON BASIME DE APLICHO | 1 |
| 729 | ZARAGOZA | 53100582 | 53101-0582 | 20274 | 513.120.0465.00.01 | BASCULA PESA BEBE TUBULAR TIPO DIAMONDREINO | 6 |



GOBIERNO DE
MÉXICO



DIRECCIÓN DE ADMINISTRACIÓN
Unidad de Infraestructura, Proyectos Especiales y Centro de Recepción
Especialización de Proyectos y Ingeniería Institucional
Análisis de Estudios y Análisis Financiero

Anexo No. 3.2 Relación y Cantidad de Bienes

| PARTIDA | DESCRIPCIÓN | CUSOR | CUSOR2 | PAI | SA | DESCRIPCIÓN | CANTIDAD |
|---------|-------------|----------|------------|-------|--------------------|--|----------|
| 729 | ZARAGOZA | 51200193 | 51201-0193 | 20309 | 515.250.0035.00.01 | CAMPANA DE EXTRACCIÓN PLOMADA | 1 |
| 730 | ZARAGOZA | 53106592 | 53101-6592 | 20312 | 515.451.0285.00.01 | GABINETE PLOMADO PARA ALMACENAMIENTO DE RADIO ISOTOPOS | 1 |
| 731 | ZARAGOZA | 53106598 | 53101-6598 | 20313 | 515.451.0297.00.01 | GABINETE PARA TOMA DE MUESTRAS CON FREGADERO DERECHO | 2 |
| 732 | ZARAGOZA | 53106598 | 53101-6599 | 20314 | 515.451.0301.00.01 | GABINETE PARA TOMA DE MUESTRAS CON FREGADERO IZQUIERDO | 2 |
| 733 | ZARAGOZA | 51200214 | 51201-0214 | 20321 | 515.619.1417.00.01 | MESA BAJA DE 90 CM CON CUBIERTA DE ACERO INOXIDABLE | 3 |
| 734 | ZARAGOZA | 51200167 | 51201-0167 | 20332 | 515.619.1224.00.01 | MESA ALTA DE 120 CM CON RESPALDO | 3 |
| 735 | ZARAGOZA | 53106572 | 53101-6572 | 20547 | 513.191.0934.00.01 | CARRO PARA CURACIONES EN ABS | 90 |
| 736 | ZARAGOZA | 51200054 | 51201-0054 | 20549 | 513.191.0846.00.01 | CARRO PARA ROPA SUCIA CON TAPA Y APERTURA DE PEDAL | 75 |
| 737 | ZARAGOZA | 51200146 | 51201-0146 | 20577 | 513.632.0044.00.01 | MUEBLE INTEGRAL ALTO DE 150 CM CON RESPALDO Y FREGADERO DERECHO | 3 |
| 738 | ZARAGOZA | 51200149 | 51201-0149 | 20578 | 513.632.0054.00.01 | MUEBLE INTEGRAL ALTO DE 180 CM CON DOBLE FREGADERO CENTRAL | 9 |
| 739 | ZARAGOZA | 51200275 | 51201-0275 | 20589 | 515.958.0017.00.01 | SILLON DE EXTRACCIONES | 7 |
| 740 | ZARAGOZA | 51200157 | 51201-0157 | 20597 | 513.964.0017.00.01 | VESTIDOR CON ARMARIO PARA CONSULTORIO | 3 |
| 741 | ZARAGOZA | 51200235 | 51201-0235 | 20603 | 515.619.1697.00.01 | MESA ALTA DE 90 CM CON RESPALDO, CAJON Y PUERTAS ABATIBLES | 31 |
| 742 | ZARAGOZA | 51200182 | 51201-0182 | 20612 | 515.619.1766.00.01 | MESA ALTA DE 150 CM CON RESPALDO, TARRA IZQUIERDA Y PUERTAS ABATIBLES | 1 |
| 743 | ZARAGOZA | 51200240 | 51201-0240 | 20615 | 515.619.1813.00.01 | MESA ALTA DE 180 CM DE TRABAJO PARA 2 USUARIOS CON RESPALDO | 9 |
| 744 | ZARAGOZA | 51200169 | 51201-0169 | 20620 | 515.619.1865.00.01 | MESA ALTA DE 120 CM SIN RESPALDO Y 8 CAJONES | 21 |
| 745 | ZARAGOZA | 51200169 | 51201-0169 | 20621 | 515.619.1876.00.01 | MESA ALTA DE 120 CM SIN RESPALDO Y PUERTAS ABATIBLES | 5 |
| 746 | ZARAGOZA | 51200170 | 51201-0170 | 20622 | 515.619.1883.00.01 | MESA ALTA DE 120 CM SIN RESPALDO, 3 CAJONES SUPERIORES Y PUERTAS ABATIBLES | 15 |
| 747 | ZARAGOZA | 51200244 | 51201-0244 | 20627 | 515.619.1937.00.01 | MESA ALTA DE 180 CM SIN RESPALDO, CAJONES CENTRALES Y PUERTAS ABATIBLES | 2 |
| 748 | ZARAGOZA | 51200097 | 51201-0097 | 20547 | 513.621.3125.00.01 | MESA ALTA DE 150 CM CON RESPALDO Y FREGADERO DERECHO | 4 |
| 749 | ZARAGOZA | 51200097 | 51201-0097 | 21598 | 513.621.3135.00.01 | MESA ALTA DE 160 CM CON RESPALDO Y FREGADERO IZQUIERDO | 2 |
| | | | | | | | 25,785 |

[Handwritten Signature]

Lic. Ricardo Ulises Pérez Delgado
Titular de la División de Evaluación y Análisis Financiero

ANEXOS
DIVISIÓN DE CONTRATOS

[Handwritten Signature]

SIN TEXTO

ANEXOS DIVISION DE CONTRATOS

SECRETARÍA ADMINISTRATIVA
SECRETARÍA DE ECONOMÍA
Asesoría Económica y Financiera

Anexo No. 3.3 Requisitos para los bienes

| CLASIFICACION | UNIDAD | CANTIDAD | PRECIO UNITARIO | PRECIO TOTAL | FECHA DE EMISION | DESCRIPCION DEL BIEN | REQUISITOS | CONDICIONES DE ENTREGA | CONDICIONES DE PAGAMENTO | CONDICIONES DE GARANTIA | CONDICIONES DE ENTREGA | CONDICIONES DE PAGAMENTO | CONDICIONES DE GARANTIA | CONDICIONES DE ENTREGA | CONDICIONES DE PAGAMENTO | CONDICIONES DE GARANTIA |
|---------------|--------|----------|-----------------|--------------|------------------|----------------------|------------|------------------------|--------------------------|-------------------------|------------------------|--------------------------|-------------------------|------------------------|--------------------------|-------------------------|
| 101 | CAJON | 1 | 1000 | 1000 | 2012 | CAJON DE MADERA... | ... | ... | ... | ... | ... | ... | ... | ... | ... | ... |
| 102 | ... | ... | ... | ... | ... | ... | ... | ... | ... | ... | ... | ... | ... | ... | ... | ... |

AMEXOS

DIVISION DE CONTRATOS



GOBIERNO DE
MEXICO

ESTADOS UNIDOS MEXICANOS
SECRETARÍA DE ECONOMÍA
Comisión de Regulación de Energía y Petróleo

Anexo No. 3.3 Requisitos para los bienes

| Clave | Descripción | Cantidad | Unidad | Requisitos | Observaciones | Clave | Descripción | Cantidad | Unidad | Requisitos | Observaciones |
|-------|-------------|----------|--------|------------|---------------|-------|-------------|----------|--------|------------|---------------|
| 172 | CAJAS | 1000 | CAJAS | 1000 | CAJAS | 172 | CAJAS | 1000 | CAJAS | 1000 | CAJAS |
| 173 | CAJAS | 1000 | CAJAS | 1000 | CAJAS | 173 | CAJAS | 1000 | CAJAS | 1000 | CAJAS |
| 174 | CAJAS | 1000 | CAJAS | 1000 | CAJAS | 174 | CAJAS | 1000 | CAJAS | 1000 | CAJAS |
| 175 | CAJAS | 1000 | CAJAS | 1000 | CAJAS | 175 | CAJAS | 1000 | CAJAS | 1000 | CAJAS |
| 176 | CAJAS | 1000 | CAJAS | 1000 | CAJAS | 176 | CAJAS | 1000 | CAJAS | 1000 | CAJAS |
| 177 | CAJAS | 1000 | CAJAS | 1000 | CAJAS | 177 | CAJAS | 1000 | CAJAS | 1000 | CAJAS |
| 178 | CAJAS | 1000 | CAJAS | 1000 | CAJAS | 178 | CAJAS | 1000 | CAJAS | 1000 | CAJAS |
| 179 | CAJAS | 1000 | CAJAS | 1000 | CAJAS | 179 | CAJAS | 1000 | CAJAS | 1000 | CAJAS |
| 180 | CAJAS | 1000 | CAJAS | 1000 | CAJAS | 180 | CAJAS | 1000 | CAJAS | 1000 | CAJAS |
| 181 | CAJAS | 1000 | CAJAS | 1000 | CAJAS | 181 | CAJAS | 1000 | CAJAS | 1000 | CAJAS |
| 182 | CAJAS | 1000 | CAJAS | 1000 | CAJAS | 182 | CAJAS | 1000 | CAJAS | 1000 | CAJAS |
| 183 | CAJAS | 1000 | CAJAS | 1000 | CAJAS | 183 | CAJAS | 1000 | CAJAS | 1000 | CAJAS |
| 184 | CAJAS | 1000 | CAJAS | 1000 | CAJAS | 184 | CAJAS | 1000 | CAJAS | 1000 | CAJAS |
| 185 | CAJAS | 1000 | CAJAS | 1000 | CAJAS | 185 | CAJAS | 1000 | CAJAS | 1000 | CAJAS |
| 186 | CAJAS | 1000 | CAJAS | 1000 | CAJAS | 186 | CAJAS | 1000 | CAJAS | 1000 | CAJAS |
| 187 | CAJAS | 1000 | CAJAS | 1000 | CAJAS | 187 | CAJAS | 1000 | CAJAS | 1000 | CAJAS |
| 188 | CAJAS | 1000 | CAJAS | 1000 | CAJAS | 188 | CAJAS | 1000 | CAJAS | 1000 | CAJAS |
| 189 | CAJAS | 1000 | CAJAS | 1000 | CAJAS | 189 | CAJAS | 1000 | CAJAS | 1000 | CAJAS |
| 190 | CAJAS | 1000 | CAJAS | 1000 | CAJAS | 190 | CAJAS | 1000 | CAJAS | 1000 | CAJAS |
| 191 | CAJAS | 1000 | CAJAS | 1000 | CAJAS | 191 | CAJAS | 1000 | CAJAS | 1000 | CAJAS |
| 192 | CAJAS | 1000 | CAJAS | 1000 | CAJAS | 192 | CAJAS | 1000 | CAJAS | 1000 | CAJAS |
| 193 | CAJAS | 1000 | CAJAS | 1000 | CAJAS | 193 | CAJAS | 1000 | CAJAS | 1000 | CAJAS |
| 194 | CAJAS | 1000 | CAJAS | 1000 | CAJAS | 194 | CAJAS | 1000 | CAJAS | 1000 | CAJAS |
| 195 | CAJAS | 1000 | CAJAS | 1000 | CAJAS | 195 | CAJAS | 1000 | CAJAS | 1000 | CAJAS |
| 196 | CAJAS | 1000 | CAJAS | 1000 | CAJAS | 196 | CAJAS | 1000 | CAJAS | 1000 | CAJAS |
| 197 | CAJAS | 1000 | CAJAS | 1000 | CAJAS | 197 | CAJAS | 1000 | CAJAS | 1000 | CAJAS |
| 198 | CAJAS | 1000 | CAJAS | 1000 | CAJAS | 198 | CAJAS | 1000 | CAJAS | 1000 | CAJAS |
| 199 | CAJAS | 1000 | CAJAS | 1000 | CAJAS | 199 | CAJAS | 1000 | CAJAS | 1000 | CAJAS |
| 200 | CAJAS | 1000 | CAJAS | 1000 | CAJAS | 200 | CAJAS | 1000 | CAJAS | 1000 | CAJAS |

Anexo No. 2.3 Requisitos para los Bienes

| Clave | Código | Descripción | Cantidad | Unidad de Medida | Valor Unitario (Puntos) | Valor Total (Puntos) | Observaciones |
|-------|--------|-------------|----------|------------------|-------------------------|----------------------|---------------|
| 214 | 020345 | 342 | 10000 | 10000 | 10000 | 10000 | |
| 215 | 020346 | 343 | 10000 | 10000 | 10000 | 10000 | |
| 216 | 020347 | 344 | 10000 | 10000 | 10000 | 10000 | |
| 217 | 020348 | 345 | 10000 | 10000 | 10000 | 10000 | |
| 218 | 020349 | 346 | 10000 | 10000 | 10000 | 10000 | |
| 219 | 020350 | 347 | 10000 | 10000 | 10000 | 10000 | |
| 220 | 020351 | 348 | 10000 | 10000 | 10000 | 10000 | |
| 221 | 020352 | 349 | 10000 | 10000 | 10000 | 10000 | |
| 222 | 020353 | 350 | 10000 | 10000 | 10000 | 10000 | |
| 223 | 020354 | 351 | 10000 | 10000 | 10000 | 10000 | |
| 224 | 020355 | 352 | 10000 | 10000 | 10000 | 10000 | |
| 225 | 020356 | 353 | 10000 | 10000 | 10000 | 10000 | |
| 226 | 020357 | 354 | 10000 | 10000 | 10000 | 10000 | |
| 227 | 020358 | 355 | 10000 | 10000 | 10000 | 10000 | |
| 228 | 020359 | 356 | 10000 | 10000 | 10000 | 10000 | |
| 229 | 020360 | 357 | 10000 | 10000 | 10000 | 10000 | |
| 230 | 020361 | 358 | 10000 | 10000 | 10000 | 10000 | |
| 231 | 020362 | 359 | 10000 | 10000 | 10000 | 10000 | |
| 232 | 020363 | 360 | 10000 | 10000 | 10000 | 10000 | |
| 233 | 020364 | 361 | 10000 | 10000 | 10000 | 10000 | |
| 234 | 020365 | 362 | 10000 | 10000 | 10000 | 10000 | |
| 235 | 020366 | 363 | 10000 | 10000 | 10000 | 10000 | |
| 236 | 020367 | 364 | 10000 | 10000 | 10000 | 10000 | |
| 237 | 020368 | 365 | 10000 | 10000 | 10000 | 10000 | |
| 238 | 020369 | 366 | 10000 | 10000 | 10000 | 10000 | |
| 239 | 020370 | 367 | 10000 | 10000 | 10000 | 10000 | |
| 240 | 020371 | 368 | 10000 | 10000 | 10000 | 10000 | |
| 241 | 020372 | 369 | 10000 | 10000 | 10000 | 10000 | |
| 242 | 020373 | 370 | 10000 | 10000 | 10000 | 10000 | |
| 243 | 020374 | 371 | 10000 | 10000 | 10000 | 10000 | |
| 244 | 020375 | 372 | 10000 | 10000 | 10000 | 10000 | |
| 245 | 020376 | 373 | 10000 | 10000 | 10000 | 10000 | |
| 246 | 020377 | 374 | 10000 | 10000 | 10000 | 10000 | |
| 247 | 020378 | 375 | 10000 | 10000 | 10000 | 10000 | |
| 248 | 020379 | 376 | 10000 | 10000 | 10000 | 10000 | |
| 249 | 020380 | 377 | 10000 | 10000 | 10000 | 10000 | |
| 250 | 020381 | 378 | 10000 | 10000 | 10000 | 10000 | |
| 251 | 020382 | 379 | 10000 | 10000 | 10000 | 10000 | |
| 252 | 020383 | 380 | 10000 | 10000 | 10000 | 10000 | |
| 253 | 020384 | 381 | 10000 | 10000 | 10000 | 10000 | |
| 254 | 020385 | 382 | 10000 | 10000 | 10000 | 10000 | |
| 255 | 020386 | 383 | 10000 | 10000 | 10000 | 10000 | |
| 256 | 020387 | 384 | 10000 | 10000 | 10000 | 10000 | |
| 257 | 020388 | 385 | 10000 | 10000 | 10000 | 10000 | |
| 258 | 020389 | 386 | 10000 | 10000 | 10000 | 10000 | |
| 259 | 020390 | 387 | 10000 | 10000 | 10000 | 10000 | |
| 260 | 020391 | 388 | 10000 | 10000 | 10000 | 10000 | |
| 261 | 020392 | 389 | 10000 | 10000 | 10000 | 10000 | |
| 262 | 020393 | 390 | 10000 | 10000 | 10000 | 10000 | |
| 263 | 020394 | 391 | 10000 | 10000 | 10000 | 10000 | |
| 264 | 020395 | 392 | 10000 | 10000 | 10000 | 10000 | |
| 265 | 020396 | 393 | 10000 | 10000 | 10000 | 10000 | |
| 266 | 020397 | 394 | 10000 | 10000 | 10000 | 10000 | |
| 267 | 020398 | 395 | 10000 | 10000 | 10000 | 10000 | |
| 268 | 020399 | 396 | 10000 | 10000 | 10000 | 10000 | |
| 269 | 020400 | 397 | 10000 | 10000 | 10000 | 10000 | |
| 270 | 020401 | 398 | 10000 | 10000 | 10000 | 10000 | |
| 271 | 020402 | 399 | 10000 | 10000 | 10000 | 10000 | |
| 272 | 020403 | 400 | 10000 | 10000 | 10000 | 10000 | |

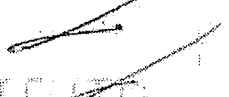

Anexo No. 3.3. Requisitos para los bienes

| Clave | Descripción | Cantidad | Valor Unitario | Valor Total | Unidad de Medida | Requisitos | Observaciones |
|-------|---------------|----------|----------------|-------------|------------------|------------|---------------|
| 301 | COMPRAS DE... | 100 | ... | ... | ... | ... | ... |
| 302 | COMPRAS DE... | 200 | ... | ... | ... | ... | ... |
| 303 | COMPRAS DE... | 300 | ... | ... | ... | ... | ... |
| 304 | COMPRAS DE... | 400 | ... | ... | ... | ... | ... |
| 305 | COMPRAS DE... | 500 | ... | ... | ... | ... | ... |
| 306 | COMPRAS DE... | 600 | ... | ... | ... | ... | ... |
| 307 | COMPRAS DE... | 700 | ... | ... | ... | ... | ... |
| 308 | COMPRAS DE... | 800 | ... | ... | ... | ... | ... |
| 309 | COMPRAS DE... | 900 | ... | ... | ... | ... | ... |
| 310 | COMPRAS DE... | 1000 | ... | ... | ... | ... | ... |
| 311 | COMPRAS DE... | 1100 | ... | ... | ... | ... | ... |
| 312 | COMPRAS DE... | 1200 | ... | ... | ... | ... | ... |
| 313 | COMPRAS DE... | 1300 | ... | ... | ... | ... | ... |
| 314 | COMPRAS DE... | 1400 | ... | ... | ... | ... | ... |
| 315 | COMPRAS DE... | 1500 | ... | ... | ... | ... | ... |
| 316 | COMPRAS DE... | 1600 | ... | ... | ... | ... | ... |
| 317 | COMPRAS DE... | 1700 | ... | ... | ... | ... | ... |
| 318 | COMPRAS DE... | 1800 | ... | ... | ... | ... | ... |
| 319 | COMPRAS DE... | 1900 | ... | ... | ... | ... | ... |
| 320 | COMPRAS DE... | 2000 | ... | ... | ... | ... | ... |
| 321 | COMPRAS DE... | 2100 | ... | ... | ... | ... | ... |
| 322 | COMPRAS DE... | 2200 | ... | ... | ... | ... | ... |
| 323 | COMPRAS DE... | 2300 | ... | ... | ... | ... | ... |
| 324 | COMPRAS DE... | 2400 | ... | ... | ... | ... | ... |
| 325 | COMPRAS DE... | 2500 | ... | ... | ... | ... | ... |
| 326 | COMPRAS DE... | 2600 | ... | ... | ... | ... | ... |
| 327 | COMPRAS DE... | 2700 | ... | ... | ... | ... | ... |
| 328 | COMPRAS DE... | 2800 | ... | ... | ... | ... | ... |
| 329 | COMPRAS DE... | 2900 | ... | ... | ... | ... | ... |
| 330 | COMPRAS DE... | 3000 | ... | ... | ... | ... | ... |
| 331 | COMPRAS DE... | 3100 | ... | ... | ... | ... | ... |
| 332 | COMPRAS DE... | 3200 | ... | ... | ... | ... | ... |
| 333 | COMPRAS DE... | 3300 | ... | ... | ... | ... | ... |
| 334 | COMPRAS DE... | 3400 | ... | ... | ... | ... | ... |
| 335 | COMPRAS DE... | 3500 | ... | ... | ... | ... | ... |
| 336 | COMPRAS DE... | 3600 | ... | ... | ... | ... | ... |
| 337 | COMPRAS DE... | 3700 | ... | ... | ... | ... | ... |
| 338 | COMPRAS DE... | 3800 | ... | ... | ... | ... | ... |
| 339 | COMPRAS DE... | 3900 | ... | ... | ... | ... | ... |
| 340 | COMPRAS DE... | 4000 | ... | ... | ... | ... | ... |
| 341 | COMPRAS DE... | 4100 | ... | ... | ... | ... | ... |
| 342 | COMPRAS DE... | 4200 | ... | ... | ... | ... | ... |
| 343 | COMPRAS DE... | 4300 | ... | ... | ... | ... | ... |
| 344 | COMPRAS DE... | 4400 | ... | ... | ... | ... | ... |
| 345 | COMPRAS DE... | 4500 | ... | ... | ... | ... | ... |
| 346 | COMPRAS DE... | 4600 | ... | ... | ... | ... | ... |
| 347 | COMPRAS DE... | 4700 | ... | ... | ... | ... | ... |
| 348 | COMPRAS DE... | 4800 | ... | ... | ... | ... | ... |
| 349 | COMPRAS DE... | 4900 | ... | ... | ... | ... | ... |
| 350 | COMPRAS DE... | 5000 | ... | ... | ... | ... | ... |
| 351 | COMPRAS DE... | 5100 | ... | ... | ... | ... | ... |
| 352 | COMPRAS DE... | 5200 | ... | ... | ... | ... | ... |
| 353 | COMPRAS DE... | 5300 | ... | ... | ... | ... | ... |
| 354 | COMPRAS DE... | 5400 | ... | ... | ... | ... | ... |
| 355 | COMPRAS DE... | 5500 | ... | ... | ... | ... | ... |
| 356 | COMPRAS DE... | 5600 | ... | ... | ... | ... | ... |
| 357 | COMPRAS DE... | 5700 | ... | ... | ... | ... | ... |
| 358 | COMPRAS DE... | 5800 | ... | ... | ... | ... | ... |
| 359 | COMPRAS DE... | 5900 | ... | ... | ... | ... | ... |
| 360 | COMPRAS DE... | 6000 | ... | ... | ... | ... | ... |
| 361 | COMPRAS DE... | 6100 | ... | ... | ... | ... | ... |
| 362 | COMPRAS DE... | 6200 | ... | ... | ... | ... | ... |
| 363 | COMPRAS DE... | 6300 | ... | ... | ... | ... | ... |
| 364 | COMPRAS DE... | 6400 | ... | ... | ... | ... | ... |
| 365 | COMPRAS DE... | 6500 | ... | ... | ... | ... | ... |
| 366 | COMPRAS DE... | 6600 | ... | ... | ... | ... | ... |
| 367 | COMPRAS DE... | 6700 | ... | ... | ... | ... | ... |
| 368 | COMPRAS DE... | 6800 | ... | ... | ... | ... | ... |
| 369 | COMPRAS DE... | 6900 | ... | ... | ... | ... | ... |
| 370 | COMPRAS DE... | 7000 | ... | ... | ... | ... | ... |
| 371 | COMPRAS DE... | 7100 | ... | ... | ... | ... | ... |
| 372 | COMPRAS DE... | 7200 | ... | ... | ... | ... | ... |
| 373 | COMPRAS DE... | 7300 | ... | ... | ... | ... | ... |
| 374 | COMPRAS DE... | 7400 | ... | ... | ... | ... | ... |
| 375 | COMPRAS DE... | 7500 | ... | ... | ... | ... | ... |
| 376 | COMPRAS DE... | 7600 | ... | ... | ... | ... | ... |
| 377 | COMPRAS DE... | 7700 | ... | ... | ... | ... | ... |
| 378 | COMPRAS DE... | 7800 | ... | ... | ... | ... | ... |
| 379 | COMPRAS DE... | 7900 | ... | ... | ... | ... | ... |
| 380 | COMPRAS DE... | 8000 | ... | ... | ... | ... | ... |
| 381 | COMPRAS DE... | 8100 | ... | ... | ... | ... | ... |
| 382 | COMPRAS DE... | 8200 | ... | ... | ... | ... | ... |
| 383 | COMPRAS DE... | 8300 | ... | ... | ... | ... | ... |
| 384 | COMPRAS DE... | 8400 | ... | ... | ... | ... | ... |
| 385 | COMPRAS DE... | 8500 | ... | ... | ... | ... | ... |
| 386 | COMPRAS DE... | 8600 | ... | ... | ... | ... | ... |
| 387 | COMPRAS DE... | 8700 | ... | ... | ... | ... | ... |
| 388 | COMPRAS DE... | 8800 | ... | ... | ... | ... | ... |
| 389 | COMPRAS DE... | 8900 | ... | ... | ... | ... | ... |
| 390 | COMPRAS DE... | 9000 | ... | ... | ... | ... | ... |
| 391 | COMPRAS DE... | 9100 | ... | ... | ... | ... | ... |
| 392 | COMPRAS DE... | 9200 | ... | ... | ... | ... | ... |
| 393 | COMPRAS DE... | 9300 | ... | ... | ... | ... | ... |
| 394 | COMPRAS DE... | 9400 | ... | ... | ... | ... | ... |
| 395 | COMPRAS DE... | 9500 | ... | ... | ... | ... | ... |
| 396 | COMPRAS DE... | 9600 | ... | ... | ... | ... | ... |
| 397 | COMPRAS DE... | 9700 | ... | ... | ... | ... | ... |
| 398 | COMPRAS DE... | 9800 | ... | ... | ... | ... | ... |
| 399 | COMPRAS DE... | 9900 | ... | ... | ... | ... | ... |
| 400 | COMPRAS DE... | 10000 | ... | ... | ... | ... | ... |

Handwritten signature and date.

ANEXOS
DIVISION DE CONTRATOS

Resolución Administrativa
Nº 100/2014
del 17 de Septiembre del 2014
del Secretario de Hacienda y Crédito Público

Anexo No. 3.3 Requisitos para los bienes

| CANTON | CODIGO | DESCRIPCION | UNIDAD | CANTON | CODIGO | DESCRIPCION | UNIDAD | CANTON | CODIGO | DESCRIPCION | UNIDAD | CANTON | CODIGO | DESCRIPCION | UNIDAD | CANTON | CODIGO | DESCRIPCION | UNIDAD | CANTON | CODIGO | DESCRIPCION | UNIDAD | |
|--------|---------|-------------|---------|---------|---------|-------------|---------|---------|---------|-------------|---------|---------|---------|-------------|---------|---------|---------|-------------|---------|---------|---------|-------------|---------|---------|
| 1 | 100000 | 100000 | 100000 | 100000 | 100000 | 100000 | 100000 | 100000 | 100000 | 100000 | 100000 | 100000 | 100000 | 100000 | 100000 | 100000 | 100000 | 100000 | 100000 | 100000 | 100000 | 100000 | 100000 | 100000 |
| 2 | 200000 | 200000 | 200000 | 200000 | 200000 | 200000 | 200000 | 200000 | 200000 | 200000 | 200000 | 200000 | 200000 | 200000 | 200000 | 200000 | 200000 | 200000 | 200000 | 200000 | 200000 | 200000 | 200000 | 200000 |
| 3 | 300000 | 300000 | 300000 | 300000 | 300000 | 300000 | 300000 | 300000 | 300000 | 300000 | 300000 | 300000 | 300000 | 300000 | 300000 | 300000 | 300000 | 300000 | 300000 | 300000 | 300000 | 300000 | 300000 | 300000 |
| 4 | 400000 | 400000 | 400000 | 400000 | 400000 | 400000 | 400000 | 400000 | 400000 | 400000 | 400000 | 400000 | 400000 | 400000 | 400000 | 400000 | 400000 | 400000 | 400000 | 400000 | 400000 | 400000 | 400000 | 400000 |
| 5 | 500000 | 500000 | 500000 | 500000 | 500000 | 500000 | 500000 | 500000 | 500000 | 500000 | 500000 | 500000 | 500000 | 500000 | 500000 | 500000 | 500000 | 500000 | 500000 | 500000 | 500000 | 500000 | 500000 | 500000 |
| 6 | 600000 | 600000 | 600000 | 600000 | 600000 | 600000 | 600000 | 600000 | 600000 | 600000 | 600000 | 600000 | 600000 | 600000 | 600000 | 600000 | 600000 | 600000 | 600000 | 600000 | 600000 | 600000 | 600000 | 600000 |
| 7 | 700000 | 700000 | 700000 | 700000 | 700000 | 700000 | 700000 | 700000 | 700000 | 700000 | 700000 | 700000 | 700000 | 700000 | 700000 | 700000 | 700000 | 700000 | 700000 | 700000 | 700000 | 700000 | 700000 | 700000 |
| 8 | 800000 | 800000 | 800000 | 800000 | 800000 | 800000 | 800000 | 800000 | 800000 | 800000 | 800000 | 800000 | 800000 | 800000 | 800000 | 800000 | 800000 | 800000 | 800000 | 800000 | 800000 | 800000 | 800000 | 800000 |
| 9 | 900000 | 900000 | 900000 | 900000 | 900000 | 900000 | 900000 | 900000 | 900000 | 900000 | 900000 | 900000 | 900000 | 900000 | 900000 | 900000 | 900000 | 900000 | 900000 | 900000 | 900000 | 900000 | 900000 | 900000 |
| 10 | 1000000 | 1000000 | 1000000 | 1000000 | 1000000 | 1000000 | 1000000 | 1000000 | 1000000 | 1000000 | 1000000 | 1000000 | 1000000 | 1000000 | 1000000 | 1000000 | 1000000 | 1000000 | 1000000 | 1000000 | 1000000 | 1000000 | 1000000 | 1000000 |

ANEXOS
DIVISION DE CONTRATOS

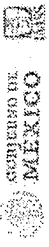

GOBIERNO DEL MEXICO

SECRETARÍA DE ECONOMÍA
SUBSECRETARÍA DE ADMINISTRACIÓN
GERENCIA DE CONTRATACIÓN

Anexo No. 3.3 Requisitos para los Biñes

Table with columns: Item number, Description, Unit, Quantity, Unit Price, Total Price, and various technical specifications.

Anexo No. 3.3 Requisitos para los bienes.

| Item | Descripción del bien | Marca | Modelo | Características | Requisitos | Observaciones |
|------|----------------------|-------|--------|-----------------|------------|---------------|
| 1 | ... | ... | ... | ... | ... | ... |
| 2 | ... | ... | ... | ... | ... | ... |
| 3 | ... | ... | ... | ... | ... | ... |
| 4 | ... | ... | ... | ... | ... | ... |
| 5 | ... | ... | ... | ... | ... | ... |
| 6 | ... | ... | ... | ... | ... | ... |
| 7 | ... | ... | ... | ... | ... | ... |
| 8 | ... | ... | ... | ... | ... | ... |
| 9 | ... | ... | ... | ... | ... | ... |
| 10 | ... | ... | ... | ... | ... | ... |
| 11 | ... | ... | ... | ... | ... | ... |
| 12 | ... | ... | ... | ... | ... | ... |
| 13 | ... | ... | ... | ... | ... | ... |
| 14 | ... | ... | ... | ... | ... | ... |
| 15 | ... | ... | ... | ... | ... | ... |
| 16 | ... | ... | ... | ... | ... | ... |
| 17 | ... | ... | ... | ... | ... | ... |
| 18 | ... | ... | ... | ... | ... | ... |
| 19 | ... | ... | ... | ... | ... | ... |
| 20 | ... | ... | ... | ... | ... | ... |
| 21 | ... | ... | ... | ... | ... | ... |
| 22 | ... | ... | ... | ... | ... | ... |
| 23 | ... | ... | ... | ... | ... | ... |
| 24 | ... | ... | ... | ... | ... | ... |
| 25 | ... | ... | ... | ... | ... | ... |
| 26 | ... | ... | ... | ... | ... | ... |
| 27 | ... | ... | ... | ... | ... | ... |
| 28 | ... | ... | ... | ... | ... | ... |
| 29 | ... | ... | ... | ... | ... | ... |
| 30 | ... | ... | ... | ... | ... | ... |
| 31 | ... | ... | ... | ... | ... | ... |
| 32 | ... | ... | ... | ... | ... | ... |
| 33 | ... | ... | ... | ... | ... | ... |
| 34 | ... | ... | ... | ... | ... | ... |
| 35 | ... | ... | ... | ... | ... | ... |
| 36 | ... | ... | ... | ... | ... | ... |
| 37 | ... | ... | ... | ... | ... | ... |
| 38 | ... | ... | ... | ... | ... | ... |
| 39 | ... | ... | ... | ... | ... | ... |
| 40 | ... | ... | ... | ... | ... | ... |
| 41 | ... | ... | ... | ... | ... | ... |
| 42 | ... | ... | ... | ... | ... | ... |
| 43 | ... | ... | ... | ... | ... | ... |
| 44 | ... | ... | ... | ... | ... | ... |
| 45 | ... | ... | ... | ... | ... | ... |
| 46 | ... | ... | ... | ... | ... | ... |
| 47 | ... | ... | ... | ... | ... | ... |
| 48 | ... | ... | ... | ... | ... | ... |
| 49 | ... | ... | ... | ... | ... | ... |
| 50 | ... | ... | ... | ... | ... | ... |
| 51 | ... | ... | ... | ... | ... | ... |
| 52 | ... | ... | ... | ... | ... | ... |
| 53 | ... | ... | ... | ... | ... | ... |
| 54 | ... | ... | ... | ... | ... | ... |
| 55 | ... | ... | ... | ... | ... | ... |
| 56 | ... | ... | ... | ... | ... | ... |
| 57 | ... | ... | ... | ... | ... | ... |
| 58 | ... | ... | ... | ... | ... | ... |
| 59 | ... | ... | ... | ... | ... | ... |
| 60 | ... | ... | ... | ... | ... | ... |
| 61 | ... | ... | ... | ... | ... | ... |
| 62 | ... | ... | ... | ... | ... | ... |
| 63 | ... | ... | ... | ... | ... | ... |
| 64 | ... | ... | ... | ... | ... | ... |
| 65 | ... | ... | ... | ... | ... | ... |
| 66 | ... | ... | ... | ... | ... | ... |
| 67 | ... | ... | ... | ... | ... | ... |
| 68 | ... | ... | ... | ... | ... | ... |
| 69 | ... | ... | ... | ... | ... | ... |
| 70 | ... | ... | ... | ... | ... | ... |
| 71 | ... | ... | ... | ... | ... | ... |
| 72 | ... | ... | ... | ... | ... | ... |
| 73 | ... | ... | ... | ... | ... | ... |
| 74 | ... | ... | ... | ... | ... | ... |
| 75 | ... | ... | ... | ... | ... | ... |
| 76 | ... | ... | ... | ... | ... | ... |
| 77 | ... | ... | ... | ... | ... | ... |
| 78 | ... | ... | ... | ... | ... | ... |
| 79 | ... | ... | ... | ... | ... | ... |
| 80 | ... | ... | ... | ... | ... | ... |
| 81 | ... | ... | ... | ... | ... | ... |
| 82 | ... | ... | ... | ... | ... | ... |
| 83 | ... | ... | ... | ... | ... | ... |
| 84 | ... | ... | ... | ... | ... | ... |
| 85 | ... | ... | ... | ... | ... | ... |
| 86 | ... | ... | ... | ... | ... | ... |
| 87 | ... | ... | ... | ... | ... | ... |
| 88 | ... | ... | ... | ... | ... | ... |
| 89 | ... | ... | ... | ... | ... | ... |
| 90 | ... | ... | ... | ... | ... | ... |
| 91 | ... | ... | ... | ... | ... | ... |
| 92 | ... | ... | ... | ... | ... | ... |
| 93 | ... | ... | ... | ... | ... | ... |
| 94 | ... | ... | ... | ... | ... | ... |
| 95 | ... | ... | ... | ... | ... | ... |
| 96 | ... | ... | ... | ... | ... | ... |
| 97 | ... | ... | ... | ... | ... | ... |
| 98 | ... | ... | ... | ... | ... | ... |
| 99 | ... | ... | ... | ... | ... | ... |
| 100 | ... | ... | ... | ... | ... | ... |

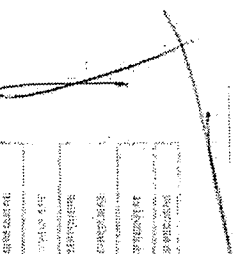

ANEXOS DIVISION DE CONTRATOS



GOBIERNO DE
MEXICO

SECRETARÍA DE ECONOMÍA
SUBSECRETARÍA DE ADMINISTRACIÓN
Y FINANZAS
DIRECCIÓN GENERAL DE ADMINISTRACIÓN

Anexo No. 3.3 Requisitos para los bienes

| Clave | Descripción | Cantidad | Unidad | Valor | Requisitos | Observaciones | Clave | Descripción | Cantidad | Unidad | Valor | Requisitos | Observaciones |
|-------|-------------|----------|--------|-------|------------|---------------|-------|-------------|----------|--------|-------|------------|---------------|
| 001 | ... | ... | ... | ... | ... | ... | ... | ... | ... | ... | ... | ... | ... |
| 002 | ... | ... | ... | ... | ... | ... | ... | ... | ... | ... | ... | ... | ... |
| 003 | ... | ... | ... | ... | ... | ... | ... | ... | ... | ... | ... | ... | ... |
| 004 | ... | ... | ... | ... | ... | ... | ... | ... | ... | ... | ... | ... | ... |
| 005 | ... | ... | ... | ... | ... | ... | ... | ... | ... | ... | ... | ... | ... |
| 006 | ... | ... | ... | ... | ... | ... | ... | ... | ... | ... | ... | ... | ... |
| 007 | ... | ... | ... | ... | ... | ... | ... | ... | ... | ... | ... | ... | ... |
| 008 | ... | ... | ... | ... | ... | ... | ... | ... | ... | ... | ... | ... | ... |
| 009 | ... | ... | ... | ... | ... | ... | ... | ... | ... | ... | ... | ... | ... |
| 010 | ... | ... | ... | ... | ... | ... | ... | ... | ... | ... | ... | ... | ... |
| 011 | ... | ... | ... | ... | ... | ... | ... | ... | ... | ... | ... | ... | ... |
| 012 | ... | ... | ... | ... | ... | ... | ... | ... | ... | ... | ... | ... | ... |
| 013 | ... | ... | ... | ... | ... | ... | ... | ... | ... | ... | ... | ... | ... |
| 014 | ... | ... | ... | ... | ... | ... | ... | ... | ... | ... | ... | ... | ... |
| 015 | ... | ... | ... | ... | ... | ... | ... | ... | ... | ... | ... | ... | ... |
| 016 | ... | ... | ... | ... | ... | ... | ... | ... | ... | ... | ... | ... | ... |
| 017 | ... | ... | ... | ... | ... | ... | ... | ... | ... | ... | ... | ... | ... |
| 018 | ... | ... | ... | ... | ... | ... | ... | ... | ... | ... | ... | ... | ... |
| 019 | ... | ... | ... | ... | ... | ... | ... | ... | ... | ... | ... | ... | ... |
| 020 | ... | ... | ... | ... | ... | ... | ... | ... | ... | ... | ... | ... | ... |
| 021 | ... | ... | ... | ... | ... | ... | ... | ... | ... | ... | ... | ... | ... |
| 022 | ... | ... | ... | ... | ... | ... | ... | ... | ... | ... | ... | ... | ... |
| 023 | ... | ... | ... | ... | ... | ... | ... | ... | ... | ... | ... | ... | ... |
| 024 | ... | ... | ... | ... | ... | ... | ... | ... | ... | ... | ... | ... | ... |
| 025 | ... | ... | ... | ... | ... | ... | ... | ... | ... | ... | ... | ... | ... |
| 026 | ... | ... | ... | ... | ... | ... | ... | ... | ... | ... | ... | ... | ... |
| 027 | ... | ... | ... | ... | ... | ... | ... | ... | ... | ... | ... | ... | ... |
| 028 | ... | ... | ... | ... | ... | ... | ... | ... | ... | ... | ... | ... | ... |
| 029 | ... | ... | ... | ... | ... | ... | ... | ... | ... | ... | ... | ... | ... |
| 030 | ... | ... | ... | ... | ... | ... | ... | ... | ... | ... | ... | ... | ... |
| 031 | ... | ... | ... | ... | ... | ... | ... | ... | ... | ... | ... | ... | ... |
| 032 | ... | ... | ... | ... | ... | ... | ... | ... | ... | ... | ... | ... | ... |
| 033 | ... | ... | ... | ... | ... | ... | ... | ... | ... | ... | ... | ... | ... |
| 034 | ... | ... | ... | ... | ... | ... | ... | ... | ... | ... | ... | ... | ... |
| 035 | ... | ... | ... | ... | ... | ... | ... | ... | ... | ... | ... | ... | ... |
| 036 | ... | ... | ... | ... | ... | ... | ... | ... | ... | ... | ... | ... | ... |
| 037 | ... | ... | ... | ... | ... | ... | ... | ... | ... | ... | ... | ... | ... |
| 038 | ... | ... | ... | ... | ... | ... | ... | ... | ... | ... | ... | ... | ... |
| 039 | ... | ... | ... | ... | ... | ... | ... | ... | ... | ... | ... | ... | ... |
| 040 | ... | ... | ... | ... | ... | ... | ... | ... | ... | ... | ... | ... | ... |
| 041 | ... | ... | ... | ... | ... | ... | ... | ... | ... | ... | ... | ... | ... |
| 042 | ... | ... | ... | ... | ... | ... | ... | ... | ... | ... | ... | ... | ... |
| 043 | ... | ... | ... | ... | ... | ... | ... | ... | ... | ... | ... | ... | ... |
| 044 | ... | ... | ... | ... | ... | ... | ... | ... | ... | ... | ... | ... | ... |
| 045 | ... | ... | ... | ... | ... | ... | ... | ... | ... | ... | ... | ... | ... |
| 046 | ... | ... | ... | ... | ... | ... | ... | ... | ... | ... | ... | ... | ... |
| 047 | ... | ... | ... | ... | ... | ... | ... | ... | ... | ... | ... | ... | ... |
| 048 | ... | ... | ... | ... | ... | ... | ... | ... | ... | ... | ... | ... | ... |
| 049 | ... | ... | ... | ... | ... | ... | ... | ... | ... | ... | ... | ... | ... |
| 050 | ... | ... | ... | ... | ... | ... | ... | ... | ... | ... | ... | ... | ... |

ANEXOS DIVISION DE CONTRATOS

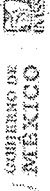

ANEXO No. 1.3
Requisitos para los bienes

| Código | Descripción del Bien | Unidad | Cantidad | Valor | Clasificación | Características | Requisitos |
|--------|----------------------|--------|----------|-------|---------------|-----------------|------------|
| 01 | ... | ... | ... | ... | ... | ... | ... |
| 100 | ... | ... | ... | ... | ... | ... | ... |



GOBIERNO DE
MÉXICO



DIRECCIÓN ADMINISTRATIVA
Ejecutivos Operativos y Administrativos
Cuarto de Personal y Subordinados

Anexo No. 3-4 Guía de Distribución:

| CANTIDAD | MUNICIPIO | CALIDAD | UNIDAD DE SERVICIO | SUB-COF | CANTIDAD | FEEL | BAJ | DESCRIPCIÓN | CANTIDAD |
|----------|-----------------|--------------------------|--|----------|------------|-------|--------------------|---|----------|
| 5 | BAJA CALIFORNIA | ENSEÑADA BAJA CALIFORNIA | HOSPITAL GENERAL REGIONAL DE BAJA CALIFORNIA | 53100009 | 53101-0000 | 16992 | 518.061.0001.01 | CARRO CAMA 4 ELECTRICAS (REF. G. INTER) | 5 |
| 2 | BAJA CALIFORNIA | ENSEÑADA BAJA CALIFORNIA | HOSPITAL GENERAL REGIONAL DE BAJA CALIFORNIA | 53200001 | 53201-0000 | 16668 | 523.540.0009.01.01 | ALAMBRE ELÉCTRICA | 1 |
| 3 | BAJA CALIFORNIA | ENSEÑADA BAJA CALIFORNIA | HOSPITAL GENERAL REGIONAL DE BAJA CALIFORNIA | 53200044 | 53201-0144 | 16771 | 518.003.0007.01.01 | MOBILIDAD PARA SUBSISTENTE MÓVIL MESSICO PERISCO | 25 |
| 4 | BAJA CALIFORNIA | ENSEÑADA BAJA CALIFORNIA | HOSPITAL GENERAL REGIONAL DE BAJA CALIFORNIA | 53200145 | 53201-0145 | 16772 | 518.003.0009.01.01 | MOBILIDAD PARA SUBSISTENTE MÓVIL MESSICO PERISCO | 16 |
| 5 | BAJA CALIFORNIA | ENSEÑADA BAJA CALIFORNIA | HOSPITAL GENERAL REGIONAL DE BAJA CALIFORNIA | 53200178 | 53201-0178 | 16803 | 518.019.0030.01.01 | MESA ALTA DE 160 CM CON CHACALERA CENTRAL | 5 |
| 6 | BAJA CALIFORNIA | ENSEÑADA BAJA CALIFORNIA | HOSPITAL GENERAL REGIONAL DE BAJA CALIFORNIA | 53200180 | 53201-0180 | 16810 | 518.018.0027.01.01 | MESA ALTA DE 160 CM CON CHACALERA CENTRAL | 12 |
| 7 | BAJA CALIFORNIA | ENSEÑADA BAJA CALIFORNIA | HOSPITAL GENERAL REGIONAL DE BAJA CALIFORNIA | 53200196 | 53201-0196 | 16840 | 518.000004.00.01 | SOBRE PARA SUPERMERCADO | 5 |
| 8 | BAJA CALIFORNIA | ENSEÑADA BAJA CALIFORNIA | HOSPITAL GENERAL REGIONAL DE BAJA CALIFORNIA | 53200204 | 53201-0204 | 16850 | 518.001.0008.01.01 | MESA ALTA DE 160 CM CON FREQUENCIO QUERICO | 4 |
| 9 | BAJA CALIFORNIA | ENSEÑADA BAJA CALIFORNIA | HOSPITAL GENERAL REGIONAL DE BAJA CALIFORNIA | 53200205 | 53201-0205 | 16850 | 518.001.0008.01.01 | MESA ALTA DE 160 CM CON FREQUENCIO QUERICO | 1 |
| 10 | BAJA CALIFORNIA | ENSEÑADA BAJA CALIFORNIA | HOSPITAL GENERAL REGIONAL DE BAJA CALIFORNIA | 53200209 | 53201-0209 | 16855 | 518.001.0008.01.01 | MESA ALTA DE 160 CM CON FREQUENCIO QUERICO | 5 |
| 11 | BAJA CALIFORNIA | ENSEÑADA BAJA CALIFORNIA | HOSPITAL GENERAL REGIONAL DE BAJA CALIFORNIA | 53200202 | 53201-0202 | 16854 | 518.001.0008.01.01 | MESA ALTA DE 160 CM CON FREQUENCIO QUERICO | 24 |
| 12 | BAJA CALIFORNIA | ENSEÑADA BAJA CALIFORNIA | HOSPITAL GENERAL REGIONAL DE BAJA CALIFORNIA | 53200201 | 53201-0201 | 16854 | 518.001.0008.01.01 | MESA ALTA DE 160 CM CON FREQUENCIO QUERICO | 1 |
| 13 | BAJA CALIFORNIA | ENSEÑADA BAJA CALIFORNIA | HOSPITAL GENERAL REGIONAL DE BAJA CALIFORNIA | 53200159 | 53201-0159 | 20003 | 518.247.0118.02.01 | CARRO CALIFORNIA | 11 |
| 14 | BAJA CALIFORNIA | ENSEÑADA BAJA CALIFORNIA | HOSPITAL GENERAL REGIONAL DE BAJA CALIFORNIA | 53200207 | 53201-0207 | 20004 | 518.247.0120.02.01 | CARRO DISTRIBUIDOR DE MEDICINA | 2 |
| 15 | BAJA CALIFORNIA | ENSEÑADA BAJA CALIFORNIA | HOSPITAL GENERAL REGIONAL DE BAJA CALIFORNIA | 53200205 | 53201-0205 | 20025 | 518.441.0009.02.01 | GRABETE PARA TOMAS DE MUESTRA | 8 |
| 16 | BAJA CALIFORNIA | ENSEÑADA BAJA CALIFORNIA | HOSPITAL GENERAL REGIONAL DE BAJA CALIFORNIA | 53200189 | 53201-0189 | 20029 | 518.019.0027.01.01 | MESA ALTA DE 90 CM CON CUBIERTA DE ACERO INOXIDABLE | 2 |
| 17 | BAJA CALIFORNIA | ENSEÑADA BAJA CALIFORNIA | HOSPITAL GENERAL REGIONAL DE BAJA CALIFORNIA | 53200201 | 53201-0201 | 20030 | 518.019.0027.01.01 | MESA ALTA DE 90 CM CON CUBIERTA DE ACERO INOXIDABLE | 4 |
| 18 | BAJA CALIFORNIA | ENSEÑADA BAJA CALIFORNIA | HOSPITAL GENERAL REGIONAL DE BAJA CALIFORNIA | 53200176 | 53201-0176 | 20001 | 518.019.0027.01.01 | MESA ALTA DE 90 CM CON CUBIERTA DE ACERO INOXIDABLE | 1 |
| 19 | BAJA CALIFORNIA | ENSEÑADA BAJA CALIFORNIA | HOSPITAL GENERAL REGIONAL DE BAJA CALIFORNIA | 53200201 | 53201-0201 | 20025 | 518.019.0027.01.01 | MESA ALTA DE 90 CM CON CUBIERTA DE ACERO INOXIDABLE | 2 |
| 20 | BAJA CALIFORNIA | ENSEÑADA BAJA CALIFORNIA | HOSPITAL GENERAL REGIONAL DE BAJA CALIFORNIA | 53200202 | 53201-0202 | 20004 | 518.019.0027.01.01 | MESA ALTA DE 90 CM CON CUBIERTA DE ACERO INOXIDABLE | 2 |
| 21 | BAJA CALIFORNIA | ENSEÑADA BAJA CALIFORNIA | HOSPITAL GENERAL REGIONAL DE BAJA CALIFORNIA | 53200209 | 53201-0209 | 20027 | 518.019.0027.01.01 | MESA ALTA DE 90 CM CON CUBIERTA DE ACERO INOXIDABLE | 1 |
| 22 | BAJA CALIFORNIA | ENSEÑADA BAJA CALIFORNIA | HOSPITAL GENERAL REGIONAL DE BAJA CALIFORNIA | 53200207 | 53201-0207 | 20001 | 518.019.0027.01.01 | MESA ALTA DE 90 CM CON CUBIERTA DE ACERO INOXIDABLE | 1 |
| 23 | BAJA CALIFORNIA | ENSEÑADA BAJA CALIFORNIA | HOSPITAL GENERAL REGIONAL DE BAJA CALIFORNIA | 53200207 | 53201-0207 | 20041 | 518.019.0027.01.01 | MESA PARA BANCO DE SANGRE CON FREQUENCIO QUERICO | 1 |
| 24 | BAJA CALIFORNIA | ENSEÑADA BAJA CALIFORNIA | HOSPITAL GENERAL REGIONAL DE BAJA CALIFORNIA | 53200202 | 53201-0202 | 20040 | 518.019.0027.01.01 | MESA PARA BANCO DE SANGRE | 6 |
| 25 | BAJA CALIFORNIA | ENSEÑADA BAJA CALIFORNIA | HOSPITAL GENERAL REGIONAL DE BAJA CALIFORNIA | 53200204 | 53201-0204 | 20040 | 518.019.0027.01.01 | MESA PARA BANCO DE SANGRE | 4 |

ANEXOS

DIVISION DE CONTRATOS



Ateneo No. 3.4 Guía de Distribución

| ESTADO | UNIDAD DE MEDIDA | UNIDAD DE MEDIDA | CUICOR | FECHA | FECHA | FECHA | DESCRIPCIÓN | CANTIDAD |
|-----------------|--|--|----------|-------|-------|-------|--|----------|
| Baja California | HOSPITAL GENERAL REGIONAL DE SAN VICENTE | HOSPITAL GENERAL REGIONAL DE SAN VICENTE | 31000000 | 2014 | 2014 | 2014 | VERIFICAR DE CR CONTRA IMPRO COOCLAVEZ | 1 |
| Baja California | HOSPITAL GENERAL REGIONAL DE SAN VICENTE | HOSPITAL GENERAL REGIONAL DE SAN VICENTE | 31000000 | 2014 | 2014 | 2014 | VERIFICAR DE CR CONTRA IMPRO COOCLAVEZ | 4 |
| Baja California | HOSPITAL GENERAL REGIONAL DE SAN VICENTE | HOSPITAL GENERAL REGIONAL DE SAN VICENTE | 31000000 | 2014 | 2014 | 2014 | VERIFICAR DE CR CONTRA IMPRO COOCLAVEZ | 19 |
| Baja California | HOSPITAL GENERAL REGIONAL DE SAN VICENTE | HOSPITAL GENERAL REGIONAL DE SAN VICENTE | 31000000 | 2014 | 2014 | 2014 | VERIFICAR DE CR CONTRA IMPRO COOCLAVEZ | 4 |
| Baja California | HOSPITAL GENERAL REGIONAL DE SAN VICENTE | HOSPITAL GENERAL REGIONAL DE SAN VICENTE | 31000000 | 2014 | 2014 | 2014 | VERIFICAR DE CR CONTRA IMPRO COOCLAVEZ | 7 |
| Baja California | HOSPITAL GENERAL REGIONAL DE SAN VICENTE | HOSPITAL GENERAL REGIONAL DE SAN VICENTE | 31000000 | 2014 | 2014 | 2014 | VERIFICAR DE CR CONTRA IMPRO COOCLAVEZ | 46 |
| Baja California | HOSPITAL GENERAL REGIONAL DE SAN VICENTE | HOSPITAL GENERAL REGIONAL DE SAN VICENTE | 31000000 | 2014 | 2014 | 2014 | VERIFICAR DE CR CONTRA IMPRO COOCLAVEZ | 173 |
| Baja California | HOSPITAL GENERAL REGIONAL DE SAN VICENTE | HOSPITAL GENERAL REGIONAL DE SAN VICENTE | 31000000 | 2014 | 2014 | 2014 | VERIFICAR DE CR CONTRA IMPRO COOCLAVEZ | 1 |
| Baja California | HOSPITAL GENERAL REGIONAL DE SAN VICENTE | HOSPITAL GENERAL REGIONAL DE SAN VICENTE | 31000000 | 2014 | 2014 | 2014 | VERIFICAR DE CR CONTRA IMPRO COOCLAVEZ | 5 |
| Baja California | HOSPITAL GENERAL REGIONAL DE SAN VICENTE | HOSPITAL GENERAL REGIONAL DE SAN VICENTE | 31000000 | 2014 | 2014 | 2014 | VERIFICAR DE CR CONTRA IMPRO COOCLAVEZ | 57 |
| Baja California | HOSPITAL GENERAL REGIONAL DE SAN VICENTE | HOSPITAL GENERAL REGIONAL DE SAN VICENTE | 31000000 | 2014 | 2014 | 2014 | VERIFICAR DE CR CONTRA IMPRO COOCLAVEZ | 7 |
| Baja California | HOSPITAL GENERAL REGIONAL DE SAN VICENTE | HOSPITAL GENERAL REGIONAL DE SAN VICENTE | 31000000 | 2014 | 2014 | 2014 | VERIFICAR DE CR CONTRA IMPRO COOCLAVEZ | 4 |
| Baja California | HOSPITAL GENERAL REGIONAL DE SAN VICENTE | HOSPITAL GENERAL REGIONAL DE SAN VICENTE | 31000000 | 2014 | 2014 | 2014 | VERIFICAR DE CR CONTRA IMPRO COOCLAVEZ | 21 |
| Baja California | HOSPITAL GENERAL REGIONAL DE SAN VICENTE | HOSPITAL GENERAL REGIONAL DE SAN VICENTE | 31000000 | 2014 | 2014 | 2014 | VERIFICAR DE CR CONTRA IMPRO COOCLAVEZ | 2 |
| Baja California | HOSPITAL GENERAL REGIONAL DE SAN VICENTE | HOSPITAL GENERAL REGIONAL DE SAN VICENTE | 31000000 | 2014 | 2014 | 2014 | VERIFICAR DE CR CONTRA IMPRO COOCLAVEZ | 16 |
| Baja California | HOSPITAL GENERAL REGIONAL DE SAN VICENTE | HOSPITAL GENERAL REGIONAL DE SAN VICENTE | 31000000 | 2014 | 2014 | 2014 | VERIFICAR DE CR CONTRA IMPRO COOCLAVEZ | 67 |
| Baja California | HOSPITAL GENERAL REGIONAL DE SAN VICENTE | HOSPITAL GENERAL REGIONAL DE SAN VICENTE | 31000000 | 2014 | 2014 | 2014 | VERIFICAR DE CR CONTRA IMPRO COOCLAVEZ | 1 |
| Baja California | HOSPITAL GENERAL REGIONAL DE SAN VICENTE | HOSPITAL GENERAL REGIONAL DE SAN VICENTE | 31000000 | 2014 | 2014 | 2014 | VERIFICAR DE CR CONTRA IMPRO COOCLAVEZ | 327 |
| Baja California | HOSPITAL GENERAL REGIONAL DE SAN VICENTE | HOSPITAL GENERAL REGIONAL DE SAN VICENTE | 31000000 | 2014 | 2014 | 2014 | VERIFICAR DE CR CONTRA IMPRO COOCLAVEZ | 36 |
| Baja California | HOSPITAL GENERAL REGIONAL DE SAN VICENTE | HOSPITAL GENERAL REGIONAL DE SAN VICENTE | 31000000 | 2014 | 2014 | 2014 | VERIFICAR DE CR CONTRA IMPRO COOCLAVEZ | 201 |
| Baja California | HOSPITAL GENERAL REGIONAL DE SAN VICENTE | HOSPITAL GENERAL REGIONAL DE SAN VICENTE | 31000000 | 2014 | 2014 | 2014 | VERIFICAR DE CR CONTRA IMPRO COOCLAVEZ | 439 |
| Baja California | HOSPITAL GENERAL REGIONAL DE SAN VICENTE | HOSPITAL GENERAL REGIONAL DE SAN VICENTE | 31000000 | 2014 | 2014 | 2014 | VERIFICAR DE CR CONTRA IMPRO COOCLAVEZ | 65 |
| Baja California | HOSPITAL GENERAL REGIONAL DE SAN VICENTE | HOSPITAL GENERAL REGIONAL DE SAN VICENTE | 31000000 | 2014 | 2014 | 2014 | VERIFICAR DE CR CONTRA IMPRO COOCLAVEZ | 84 |

Anexo No. 3.4 Guía de Distribución

| ORDEN | MUNICIPIO | UBICACIÓN | DIRECCIÓN | CÓDIGO | CANTIDAD | PRECIO | VALOR | DESCRIPCIÓN | CANTIDAD |
|-------|-----------|------------------|--|---------|----------|---------|-------------------|---|----------|
| 161 | CHIAPAS | Tuxtla Gutiérrez | HOSPITAL GENERAL DE ZONA DE 164 CAMAS, Tuxtla Gutiérrez, Chiapas, C.P. 29000 | 5109454 | 20452 | 5109454 | 303 220 0361 0001 | DEPALENA PARA UNO O DOS SERVICIOS | 24 |
| 162 | CHIAPAS | Tuxtla Gutiérrez | HOSPITAL GENERAL DE ZONA DE 164 CAMAS, Tuxtla Gutiérrez, Chiapas, C.P. 29000 | 5109454 | 20452 | 5109454 | 513 227 0073 0001 | CHAROLA CON TAPA PARA INSTRUMENTAL | 1 |
| 163 | CHIAPAS | Tuxtla Gutiérrez | HOSPITAL GENERAL DE ZONA DE 164 CAMAS, Tuxtla Gutiérrez, Chiapas, C.P. 29000 | 5109454 | 20452 | 5109454 | 513 240 0110 0001 | CONJUNTO PARA ABUJOS | 281 |
| 164 | CHIAPAS | Tuxtla Gutiérrez | HOSPITAL GENERAL DE ZONA DE 164 CAMAS, Tuxtla Gutiérrez, Chiapas, C.P. 29000 | 5109454 | 20452 | 5109454 | 513 246 0122 0001 | CONJUNTO PARA METABRES | 89 |
| 165 | CHIAPAS | Tuxtla Gutiérrez | HOSPITAL GENERAL DE ZONA DE 164 CAMAS, Tuxtla Gutiérrez, Chiapas, C.P. 29000 | 5109454 | 20452 | 5109454 | 513 250 0111 0001 | SUBESTRATO DE ACERO PARA CÁMERA CON PORTA, CÁMERA ROBADA E ESCALERA DE LOS FELIÓFOS | 337 |
| 166 | CHIAPAS | Tuxtla Gutiérrez | HOSPITAL GENERAL DE ZONA DE 164 CAMAS, Tuxtla Gutiérrez, Chiapas, C.P. 29000 | 5109454 | 20452 | 5109454 | 513 250 0000 0001 | ESTANTE GUARDIA ESTERIL DE 60 CM | 340 |
| 167 | CHIAPAS | Tuxtla Gutiérrez | HOSPITAL GENERAL DE ZONA DE 164 CAMAS, Tuxtla Gutiérrez, Chiapas, C.P. 29000 | 5109454 | 20452 | 5109454 | 513 250 0073 0001 | ESTANTE GUARDIA ESTERIL DE 120 CM | 88 |
| 168 | CHIAPAS | Tuxtla Gutiérrez | HOSPITAL GENERAL DE ZONA DE 164 CAMAS, Tuxtla Gutiérrez, Chiapas, C.P. 29000 | 5109454 | 20452 | 5109454 | 513 250 0073 0001 | ESTANTE GUARDIA ESTERIL DE 120 CM | 16 |
| 169 | CHIAPAS | Tuxtla Gutiérrez | HOSPITAL GENERAL DE ZONA DE 164 CAMAS, Tuxtla Gutiérrez, Chiapas, C.P. 29000 | 5109454 | 20452 | 5109454 | 513 250 0073 0001 | ESTANTE GUARDIA ESTERIL DE 120 CM | 25 |
| 170 | CHIAPAS | Tuxtla Gutiérrez | HOSPITAL GENERAL DE ZONA DE 164 CAMAS, Tuxtla Gutiérrez, Chiapas, C.P. 29000 | 5109454 | 20452 | 5109454 | 513 250 0073 0001 | ESTANTE GUARDIA ESTERIL DE 120 CM | 19 |
| 171 | CHIAPAS | Tuxtla Gutiérrez | HOSPITAL GENERAL DE ZONA DE 164 CAMAS, Tuxtla Gutiérrez, Chiapas, C.P. 29000 | 5109454 | 20452 | 5109454 | 513 250 0073 0001 | ESTANTE GUARDIA ESTERIL DE 120 CM | 8 |
| 172 | CHIAPAS | Tuxtla Gutiérrez | HOSPITAL GENERAL DE ZONA DE 164 CAMAS, Tuxtla Gutiérrez, Chiapas, C.P. 29000 | 5109454 | 20452 | 5109454 | 513 250 0073 0001 | ESTANTE GUARDIA ESTERIL DE 120 CM | 35 |
| 173 | CHIAPAS | Tuxtla Gutiérrez | HOSPITAL GENERAL DE ZONA DE 164 CAMAS, Tuxtla Gutiérrez, Chiapas, C.P. 29000 | 5109454 | 20452 | 5109454 | 513 250 0073 0001 | ESTANTE GUARDIA ESTERIL DE 120 CM | 81 |
| 174 | CHIAPAS | Tuxtla Gutiérrez | HOSPITAL GENERAL DE ZONA DE 164 CAMAS, Tuxtla Gutiérrez, Chiapas, C.P. 29000 | 5109454 | 20452 | 5109454 | 513 250 0073 0001 | ESTANTE GUARDIA ESTERIL DE 120 CM | 24 |
| 175 | CHIAPAS | Tuxtla Gutiérrez | HOSPITAL GENERAL DE ZONA DE 164 CAMAS, Tuxtla Gutiérrez, Chiapas, C.P. 29000 | 5109454 | 20452 | 5109454 | 513 250 0073 0001 | ESTANTE GUARDIA ESTERIL DE 120 CM | 10 |
| 176 | CHIAPAS | Tuxtla Gutiérrez | HOSPITAL GENERAL DE ZONA DE 164 CAMAS, Tuxtla Gutiérrez, Chiapas, C.P. 29000 | 5109454 | 20452 | 5109454 | 513 250 0073 0001 | ESTANTE GUARDIA ESTERIL DE 120 CM | 12 |
| 177 | CHIAPAS | Tuxtla Gutiérrez | HOSPITAL GENERAL DE ZONA DE 164 CAMAS, Tuxtla Gutiérrez, Chiapas, C.P. 29000 | 5109454 | 20452 | 5109454 | 513 250 0073 0001 | ESTANTE GUARDIA ESTERIL DE 120 CM | 2 |
| 178 | CHIAPAS | Tuxtla Gutiérrez | HOSPITAL GENERAL DE ZONA DE 164 CAMAS, Tuxtla Gutiérrez, Chiapas, C.P. 29000 | 5109454 | 20452 | 5109454 | 513 250 0073 0001 | ESTANTE GUARDIA ESTERIL DE 120 CM | 20 |
| 179 | CHIAPAS | Tuxtla Gutiérrez | HOSPITAL GENERAL DE ZONA DE 164 CAMAS, Tuxtla Gutiérrez, Chiapas, C.P. 29000 | 5109454 | 20452 | 5109454 | 513 250 0073 0001 | ESTANTE GUARDIA ESTERIL DE 120 CM | 6 |
| 180 | CHIAPAS | Tuxtla Gutiérrez | HOSPITAL GENERAL DE ZONA DE 164 CAMAS, Tuxtla Gutiérrez, Chiapas, C.P. 29000 | 5109454 | 20452 | 5109454 | 513 250 0073 0001 | ESTANTE GUARDIA ESTERIL DE 120 CM | 6 |
| 181 | CHIAPAS | Tuxtla Gutiérrez | HOSPITAL GENERAL DE ZONA DE 164 CAMAS, Tuxtla Gutiérrez, Chiapas, C.P. 29000 | 5109454 | 20452 | 5109454 | 513 250 0073 0001 | ESTANTE GUARDIA ESTERIL DE 120 CM | 2 |
| 182 | CHIAPAS | Tuxtla Gutiérrez | HOSPITAL GENERAL DE ZONA DE 164 CAMAS, Tuxtla Gutiérrez, Chiapas, C.P. 29000 | 5109454 | 20452 | 5109454 | 513 250 0073 0001 | ESTANTE GUARDIA ESTERIL DE 120 CM | 113 |
| 183 | CHIAPAS | Tuxtla Gutiérrez | HOSPITAL GENERAL DE ZONA DE 164 CAMAS, Tuxtla Gutiérrez, Chiapas, C.P. 29000 | 5109454 | 20452 | 5109454 | 513 250 0073 0001 | ESTANTE GUARDIA ESTERIL DE 120 CM | 2 |
| 184 | CHIAPAS | Tuxtla Gutiérrez | HOSPITAL GENERAL DE ZONA DE 164 CAMAS, Tuxtla Gutiérrez, Chiapas, C.P. 29000 | 5109454 | 20452 | 5109454 | 513 250 0073 0001 | ESTANTE GUARDIA ESTERIL DE 120 CM | 9 |

ANEXOS
 DIVISION DE CONTRATOS



Anexo No. 3.4 Guía de Distribución

| ESTADO | MUNICIPIO | CODIGO | UNIDAD | DESCRIPCION | CANTIDAD | PRECIO | VALOR | COMENTARIOS |
|----------|---------------------|--------|-----------------------------------|---|----------|--------|---------|-------------|
| CAMPECHE | MUNICIPIO DE TIXTLA | 176 | HOSPITAL GENERAL DE ZONA DE SALUD | CARRITERA PARA DESPACHO DE MEDICAMENTOS | 50 | 20.00 | 1000.00 | |
| | | 177 | HOSPITAL GENERAL DE ZONA DE SALUD | CARRITERA PARA DESPACHO DE MEDICAMENTOS | 50 | 20.00 | 1000.00 | |
| | | 178 | HOSPITAL GENERAL DE ZONA DE SALUD | CARRITERA PARA DESPACHO DE MEDICAMENTOS | 50 | 20.00 | 1000.00 | |
| | | 179 | HOSPITAL GENERAL DE ZONA DE SALUD | CARRITERA PARA DESPACHO DE MEDICAMENTOS | 50 | 20.00 | 1000.00 | |
| | | 180 | HOSPITAL GENERAL DE ZONA DE SALUD | CARRITERA PARA DESPACHO DE MEDICAMENTOS | 50 | 20.00 | 1000.00 | |
| | | 181 | HOSPITAL GENERAL DE ZONA DE SALUD | CARRITERA PARA DESPACHO DE MEDICAMENTOS | 50 | 20.00 | 1000.00 | |
| | | 182 | HOSPITAL GENERAL DE ZONA DE SALUD | CARRITERA PARA DESPACHO DE MEDICAMENTOS | 50 | 20.00 | 1000.00 | |
| | | 183 | HOSPITAL GENERAL DE ZONA DE SALUD | CARRITERA PARA DESPACHO DE MEDICAMENTOS | 50 | 20.00 | 1000.00 | |
| | | 184 | HOSPITAL GENERAL DE ZONA DE SALUD | CARRITERA PARA DESPACHO DE MEDICAMENTOS | 50 | 20.00 | 1000.00 | |
| | | 185 | HOSPITAL GENERAL DE ZONA DE SALUD | CARRITERA PARA DESPACHO DE MEDICAMENTOS | 50 | 20.00 | 1000.00 | |
| | | 186 | HOSPITAL GENERAL DE ZONA DE SALUD | CARRITERA PARA DESPACHO DE MEDICAMENTOS | 50 | 20.00 | 1000.00 | |
| | | 187 | HOSPITAL GENERAL DE ZONA DE SALUD | CARRITERA PARA DESPACHO DE MEDICAMENTOS | 50 | 20.00 | 1000.00 | |
| | | 188 | HOSPITAL GENERAL DE ZONA DE SALUD | CARRITERA PARA DESPACHO DE MEDICAMENTOS | 50 | 20.00 | 1000.00 | |
| | | 189 | HOSPITAL GENERAL DE ZONA DE SALUD | CARRITERA PARA DESPACHO DE MEDICAMENTOS | 50 | 20.00 | 1000.00 | |
| | | 190 | HOSPITAL GENERAL DE ZONA DE SALUD | CARRITERA PARA DESPACHO DE MEDICAMENTOS | 50 | 20.00 | 1000.00 | |
| | | 191 | HOSPITAL GENERAL DE ZONA DE SALUD | CARRITERA PARA DESPACHO DE MEDICAMENTOS | 50 | 20.00 | 1000.00 | |
| | | 192 | HOSPITAL GENERAL DE ZONA DE SALUD | CARRITERA PARA DESPACHO DE MEDICAMENTOS | 50 | 20.00 | 1000.00 | |
| | | 193 | HOSPITAL GENERAL DE ZONA DE SALUD | CARRITERA PARA DESPACHO DE MEDICAMENTOS | 50 | 20.00 | 1000.00 | |

Anexo No. 3.4 Guía de Distribución.

| CLAVE | DETALLE | CODIGO | UBICACION | DESCRIPCION | CANTIDAD |
|-------|---------|---------|---|--|----------|
| 201 | CHAMPAS | CHAMPAS | HOSPITAL GENERAL DE ZONA DE 144 CAMAS, TUTULA GUATEMEX, CHIAPAS, C.P. 29020 | PARQUET PARA COMANDO PARA ALMACENAMIENTO DE RADIO BOTAFOS. | 1 |
| 202 | CHAMPAS | CHAMPAS | HOSPITAL GENERAL DE ZONA DE 144 CAMAS, TUTULA GUATEMEX, CHIAPAS, C.P. 29020 | ARMONIA PARA TAMA DE ANESTESIAS CON FRECUENCIA DE 1000 Hz. | 2 |
| 203 | CHAMPAS | CHAMPAS | HOSPITAL GENERAL DE ZONA DE 144 CAMAS, TUTULA GUATEMEX, CHIAPAS, C.P. 29020 | ARMONIA PARA TAMA DE ANESTESIAS CON FRECUENCIA DE 1000 Hz. | 2 |
| 204 | CHAMPAS | CHAMPAS | HOSPITAL GENERAL DE ZONA DE 144 CAMAS, TUTULA GUATEMEX, CHIAPAS, C.P. 29020 | ARMONIA PARA TAMA DE ANESTESIAS CON FRECUENCIA DE 1000 Hz. | 2 |
| 205 | CHAMPAS | CHAMPAS | HOSPITAL GENERAL DE ZONA DE 144 CAMAS, TUTULA GUATEMEX, CHIAPAS, C.P. 29020 | ARMONIA PARA TAMA DE ANESTESIAS CON FRECUENCIA DE 1000 Hz. | 4 |
| 206 | CHAMPAS | CHAMPAS | HOSPITAL GENERAL DE ZONA DE 144 CAMAS, TUTULA GUATEMEX, CHIAPAS, C.P. 29020 | ARMONIA PARA TAMA DE ANESTESIAS CON FRECUENCIA DE 1000 Hz. | 64 |
| 207 | CHAMPAS | CHAMPAS | HOSPITAL GENERAL DE ZONA DE 144 CAMAS, TUTULA GUATEMEX, CHIAPAS, C.P. 29020 | ARMONIA PARA TAMA DE ANESTESIAS CON FRECUENCIA DE 1000 Hz. | 70 |
| 208 | CHAMPAS | CHAMPAS | HOSPITAL GENERAL DE ZONA DE 144 CAMAS, TUTULA GUATEMEX, CHIAPAS, C.P. 29020 | ARMONIA PARA TAMA DE ANESTESIAS CON FRECUENCIA DE 1000 Hz. | 1 |
| 209 | CHAMPAS | CHAMPAS | HOSPITAL GENERAL DE ZONA DE 144 CAMAS, TUTULA GUATEMEX, CHIAPAS, C.P. 29020 | ARMONIA PARA TAMA DE ANESTESIAS CON FRECUENCIA DE 1000 Hz. | 2 |
| 210 | CHAMPAS | CHAMPAS | HOSPITAL GENERAL DE ZONA DE 144 CAMAS, TUTULA GUATEMEX, CHIAPAS, C.P. 29020 | ARMONIA PARA TAMA DE ANESTESIAS CON FRECUENCIA DE 1000 Hz. | 2 |
| 211 | CHAMPAS | CHAMPAS | HOSPITAL GENERAL DE ZONA DE 144 CAMAS, TUTULA GUATEMEX, CHIAPAS, C.P. 29020 | ARMONIA PARA TAMA DE ANESTESIAS CON FRECUENCIA DE 1000 Hz. | 2 |
| 212 | CHAMPAS | CHAMPAS | HOSPITAL GENERAL DE ZONA DE 144 CAMAS, TUTULA GUATEMEX, CHIAPAS, C.P. 29020 | ARMONIA PARA TAMA DE ANESTESIAS CON FRECUENCIA DE 1000 Hz. | 2 |
| 213 | CHAMPAS | CHAMPAS | HOSPITAL GENERAL DE ZONA DE 144 CAMAS, TUTULA GUATEMEX, CHIAPAS, C.P. 29020 | ARMONIA PARA TAMA DE ANESTESIAS CON FRECUENCIA DE 1000 Hz. | 2 |
| 214 | CHAMPAS | CHAMPAS | HOSPITAL GENERAL DE ZONA DE 144 CAMAS, TUTULA GUATEMEX, CHIAPAS, C.P. 29020 | ARMONIA PARA TAMA DE ANESTESIAS CON FRECUENCIA DE 1000 Hz. | 2 |
| 215 | CHAMPAS | CHAMPAS | HOSPITAL GENERAL DE ZONA DE 144 CAMAS, TUTULA GUATEMEX, CHIAPAS, C.P. 29020 | ARMONIA PARA TAMA DE ANESTESIAS CON FRECUENCIA DE 1000 Hz. | 2 |
| 216 | CHAMPAS | CHAMPAS | HOSPITAL GENERAL DE ZONA DE 144 CAMAS, TUTULA GUATEMEX, CHIAPAS, C.P. 29020 | ARMONIA PARA TAMA DE ANESTESIAS CON FRECUENCIA DE 1000 Hz. | 2 |
| 217 | CHAMPAS | CHAMPAS | HOSPITAL GENERAL DE ZONA DE 144 CAMAS, TUTULA GUATEMEX, CHIAPAS, C.P. 29020 | ARMONIA PARA TAMA DE ANESTESIAS CON FRECUENCIA DE 1000 Hz. | 2 |
| 218 | CHAMPAS | CHAMPAS | HOSPITAL GENERAL DE ZONA DE 144 CAMAS, TUTULA GUATEMEX, CHIAPAS, C.P. 29020 | ARMONIA PARA TAMA DE ANESTESIAS CON FRECUENCIA DE 1000 Hz. | 2 |
| 219 | CHAMPAS | CHAMPAS | HOSPITAL GENERAL DE ZONA DE 144 CAMAS, TUTULA GUATEMEX, CHIAPAS, C.P. 29020 | ARMONIA PARA TAMA DE ANESTESIAS CON FRECUENCIA DE 1000 Hz. | 2 |
| 220 | CHAMPAS | CHAMPAS | HOSPITAL GENERAL DE ZONA DE 144 CAMAS, TUTULA GUATEMEX, CHIAPAS, C.P. 29020 | ARMONIA PARA TAMA DE ANESTESIAS CON FRECUENCIA DE 1000 Hz. | 2 |
| 221 | CHAMPAS | CHAMPAS | HOSPITAL GENERAL DE ZONA DE 144 CAMAS, TUTULA GUATEMEX, CHIAPAS, C.P. 29020 | ARMONIA PARA TAMA DE ANESTESIAS CON FRECUENCIA DE 1000 Hz. | 2 |
| 222 | CHAMPAS | CHAMPAS | HOSPITAL GENERAL DE ZONA DE 144 CAMAS, TUTULA GUATEMEX, CHIAPAS, C.P. 29020 | ARMONIA PARA TAMA DE ANESTESIAS CON FRECUENCIA DE 1000 Hz. | 2 |
| 223 | CHAMPAS | CHAMPAS | HOSPITAL GENERAL DE ZONA DE 144 CAMAS, TUTULA GUATEMEX, CHIAPAS, C.P. 29020 | ARMONIA PARA TAMA DE ANESTESIAS CON FRECUENCIA DE 1000 Hz. | 2 |
| 224 | CHAMPAS | CHAMPAS | HOSPITAL GENERAL DE ZONA DE 144 CAMAS, TUTULA GUATEMEX, CHIAPAS, C.P. 29020 | ARMONIA PARA TAMA DE ANESTESIAS CON FRECUENCIA DE 1000 Hz. | 2 |
| 225 | CHAMPAS | CHAMPAS | HOSPITAL GENERAL DE ZONA DE 144 CAMAS, TUTULA GUATEMEX, CHIAPAS, C.P. 29020 | ARMONIA PARA TAMA DE ANESTESIAS CON FRECUENCIA DE 1000 Hz. | 2 |

ANEXOS
 DIVISION DE CONTRATOS



Anexo No. 3.4 Guía de Distribución

| CODIGO | UNIDAD | DESCRIPCIÓN | ACTIVIDAD | CANTIDAD | FECHA | ESTADO | OTROS | COMentarios | OTROS |
|--------|---------------------|---|--------------------------------|----------|-------|-----------|-------|-------------|-------|
| 300 | SECRETARÍA DE SALUD | HOSPITAL GENERAL REGIONAL DE SAN CARLOS ED. SUR DE CUBIQUAN | ALMACENAMIENTO DE MEDICAMENTOS | 1 | 1999 | QUERÉTARO | | | |
| 301 | SECRETARÍA DE SALUD | HOSPITAL GENERAL REGIONAL DE SAN CARLOS ED. SUR DE CUBIQUAN | ALMACENAMIENTO DE MEDICAMENTOS | 1 | 1999 | QUERÉTARO | | | |
| 302 | SECRETARÍA DE SALUD | HOSPITAL GENERAL REGIONAL DE SAN CARLOS ED. SUR DE CUBIQUAN | ALMACENAMIENTO DE MEDICAMENTOS | 1 | 1999 | QUERÉTARO | | | |
| 303 | SECRETARÍA DE SALUD | HOSPITAL GENERAL REGIONAL DE SAN CARLOS ED. SUR DE CUBIQUAN | ALMACENAMIENTO DE MEDICAMENTOS | 1 | 1999 | QUERÉTARO | | | |
| 304 | SECRETARÍA DE SALUD | HOSPITAL GENERAL REGIONAL DE SAN CARLOS ED. SUR DE CUBIQUAN | ALMACENAMIENTO DE MEDICAMENTOS | 1 | 1999 | QUERÉTARO | | | |
| 305 | SECRETARÍA DE SALUD | HOSPITAL GENERAL REGIONAL DE SAN CARLOS ED. SUR DE CUBIQUAN | ALMACENAMIENTO DE MEDICAMENTOS | 1 | 1999 | QUERÉTARO | | | |
| 306 | SECRETARÍA DE SALUD | HOSPITAL GENERAL REGIONAL DE SAN CARLOS ED. SUR DE CUBIQUAN | ALMACENAMIENTO DE MEDICAMENTOS | 1 | 1999 | QUERÉTARO | | | |
| 307 | SECRETARÍA DE SALUD | HOSPITAL GENERAL REGIONAL DE SAN CARLOS ED. SUR DE CUBIQUAN | ALMACENAMIENTO DE MEDICAMENTOS | 1 | 1999 | QUERÉTARO | | | |
| 308 | SECRETARÍA DE SALUD | HOSPITAL GENERAL REGIONAL DE SAN CARLOS ED. SUR DE CUBIQUAN | ALMACENAMIENTO DE MEDICAMENTOS | 1 | 1999 | QUERÉTARO | | | |
| 309 | SECRETARÍA DE SALUD | HOSPITAL GENERAL REGIONAL DE SAN CARLOS ED. SUR DE CUBIQUAN | ALMACENAMIENTO DE MEDICAMENTOS | 1 | 1999 | QUERÉTARO | | | |
| 310 | SECRETARÍA DE SALUD | HOSPITAL GENERAL REGIONAL DE SAN CARLOS ED. SUR DE CUBIQUAN | ALMACENAMIENTO DE MEDICAMENTOS | 1 | 1999 | QUERÉTARO | | | |
| 311 | SECRETARÍA DE SALUD | HOSPITAL GENERAL REGIONAL DE SAN CARLOS ED. SUR DE CUBIQUAN | ALMACENAMIENTO DE MEDICAMENTOS | 1 | 1999 | QUERÉTARO | | | |
| 312 | SECRETARÍA DE SALUD | HOSPITAL GENERAL REGIONAL DE SAN CARLOS ED. SUR DE CUBIQUAN | ALMACENAMIENTO DE MEDICAMENTOS | 1 | 1999 | QUERÉTARO | | | |
| 313 | SECRETARÍA DE SALUD | HOSPITAL GENERAL REGIONAL DE SAN CARLOS ED. SUR DE CUBIQUAN | ALMACENAMIENTO DE MEDICAMENTOS | 1 | 1999 | QUERÉTARO | | | |
| 314 | SECRETARÍA DE SALUD | HOSPITAL GENERAL REGIONAL DE SAN CARLOS ED. SUR DE CUBIQUAN | ALMACENAMIENTO DE MEDICAMENTOS | 1 | 1999 | QUERÉTARO | | | |
| 315 | SECRETARÍA DE SALUD | HOSPITAL GENERAL REGIONAL DE SAN CARLOS ED. SUR DE CUBIQUAN | ALMACENAMIENTO DE MEDICAMENTOS | 1 | 1999 | QUERÉTARO | | | |
| 316 | SECRETARÍA DE SALUD | HOSPITAL GENERAL REGIONAL DE SAN CARLOS ED. SUR DE CUBIQUAN | ALMACENAMIENTO DE MEDICAMENTOS | 1 | 1999 | QUERÉTARO | | | |
| 317 | SECRETARÍA DE SALUD | HOSPITAL GENERAL REGIONAL DE SAN CARLOS ED. SUR DE CUBIQUAN | ALMACENAMIENTO DE MEDICAMENTOS | 1 | 1999 | QUERÉTARO | | | |
| 318 | SECRETARÍA DE SALUD | HOSPITAL GENERAL REGIONAL DE SAN CARLOS ED. SUR DE CUBIQUAN | ALMACENAMIENTO DE MEDICAMENTOS | 1 | 1999 | QUERÉTARO | | | |
| 319 | SECRETARÍA DE SALUD | HOSPITAL GENERAL REGIONAL DE SAN CARLOS ED. SUR DE CUBIQUAN | ALMACENAMIENTO DE MEDICAMENTOS | 1 | 1999 | QUERÉTARO | | | |
| 320 | SECRETARÍA DE SALUD | HOSPITAL GENERAL REGIONAL DE SAN CARLOS ED. SUR DE CUBIQUAN | ALMACENAMIENTO DE MEDICAMENTOS | 1 | 1999 | QUERÉTARO | | | |

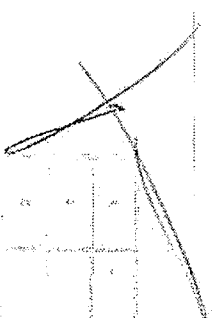

Anexo No. 3.4 Guía de Distribución

| CLAVE | DESTINO | UNIDAD DE DESTINO | UNIDAD DE ORIGEN | GRUPO | GRUPO | FECHA | FECHA | USOS | CANTIDAD |
|-------|---------|---|---|----------|----------|-------|----------|--|----------|
| 351 | PUEBLA | HOSPITAL GENERAL REGIONAL DE SAN ALEJANDRO PUEBLA | HOSPITAL GENERAL REGIONAL DE SAN ALEJANDRO PUEBLA | 51200007 | 51200007 | 20141 | 51200007 | MEGA PARA BANCO DE SANGRE DONIFRE SANOS REGIONAL | 1 |
| 352 | PUEBLA | HOSPITAL GENERAL REGIONAL DE SAN ALEJANDRO PUEBLA | HOSPITAL GENERAL REGIONAL DE SAN ALEJANDRO PUEBLA | 51200027 | 51200027 | 20142 | 51200027 | REPONABLE PARA TOMA DE MUESTRAS | 4 |
| 353 | PUEBLA | HOSPITAL GENERAL REGIONAL DE SAN ALEJANDRO PUEBLA | HOSPITAL GENERAL REGIONAL DE SAN ALEJANDRO PUEBLA | 51200071 | 51200071 | 20004 | 51200071 | SELLA PARA 1000 MUESTRAS | 2 |
| 354 | PUEBLA | HOSPITAL GENERAL REGIONAL DE SAN ALEJANDRO PUEBLA | HOSPITAL GENERAL REGIONAL DE SAN ALEJANDRO PUEBLA | 51100073 | 51100073 | 20145 | 51100073 | OTROPA DE 75 CM CONTINUA MAS | 1 |
| 355 | PUEBLA | HOSPITAL GENERAL REGIONAL DE SAN ALEJANDRO PUEBLA | HOSPITAL GENERAL REGIONAL DE SAN ALEJANDRO PUEBLA | 51100074 | 51100074 | 20145 | 51100074 | OTROPA DE 75 CM CONTINUA MAS | 09 |
| 356 | PUEBLA | HOSPITAL GENERAL REGIONAL DE SAN ALEJANDRO PUEBLA | HOSPITAL GENERAL REGIONAL DE SAN ALEJANDRO PUEBLA | 51100087 | 51100087 | 20120 | 51100087 | APARQUE GUARDA 50X100 | 05 |
| 357 | PUEBLA | HOSPITAL GENERAL REGIONAL DE SAN ALEJANDRO PUEBLA | HOSPITAL GENERAL REGIONAL DE SAN ALEJANDRO PUEBLA | 51200035 | 51200035 | 20122 | 51200035 | MECANOGRAFICO CON RESPALDO DE CHICAPOTOS | 4 |
| 358 | PUEBLA | HOSPITAL GENERAL REGIONAL DE SAN ALEJANDRO PUEBLA | HOSPITAL GENERAL REGIONAL DE SAN ALEJANDRO PUEBLA | 51200035 | 51200035 | 20123 | 51200035 | MECANOGRAFICO CON RESPALDO | 1 |
| 359 | PUEBLA | HOSPITAL GENERAL REGIONAL DE SAN ALEJANDRO PUEBLA | HOSPITAL GENERAL REGIONAL DE SAN ALEJANDRO PUEBLA | 51200035 | 51200035 | 20124 | 51200035 | MECANOGRAFICO CON RESPALDO | 28 |
| 360 | PUEBLA | HOSPITAL GENERAL REGIONAL DE SAN ALEJANDRO PUEBLA | HOSPITAL GENERAL REGIONAL DE SAN ALEJANDRO PUEBLA | 51200035 | 51200035 | 20125 | 51200035 | MECANOGRAFICO CON RESPALDO | 119 |
| 361 | PUEBLA | HOSPITAL GENERAL REGIONAL DE SAN ALEJANDRO PUEBLA | HOSPITAL GENERAL REGIONAL DE SAN ALEJANDRO PUEBLA | 51200035 | 51200035 | 20126 | 51200035 | MECANOGRAFICO CON RESPALDO | 1 |
| 362 | PUEBLA | HOSPITAL GENERAL REGIONAL DE SAN ALEJANDRO PUEBLA | HOSPITAL GENERAL REGIONAL DE SAN ALEJANDRO PUEBLA | 51200035 | 51200035 | 20127 | 51200035 | MECANOGRAFICO CON RESPALDO | 5 |
| 363 | PUEBLA | HOSPITAL GENERAL REGIONAL DE SAN ALEJANDRO PUEBLA | HOSPITAL GENERAL REGIONAL DE SAN ALEJANDRO PUEBLA | 51200035 | 51200035 | 20128 | 51200035 | MECANOGRAFICO CON RESPALDO | 42 |
| 364 | PUEBLA | HOSPITAL GENERAL REGIONAL DE SAN ALEJANDRO PUEBLA | HOSPITAL GENERAL REGIONAL DE SAN ALEJANDRO PUEBLA | 51200035 | 51200035 | 20129 | 51200035 | MECANOGRAFICO CON RESPALDO | 6 |
| 365 | PUEBLA | HOSPITAL GENERAL REGIONAL DE SAN ALEJANDRO PUEBLA | HOSPITAL GENERAL REGIONAL DE SAN ALEJANDRO PUEBLA | 51200035 | 51200035 | 20130 | 51200035 | MECANOGRAFICO CON RESPALDO | 278 |
| 366 | PUEBLA | HOSPITAL GENERAL REGIONAL DE SAN ALEJANDRO PUEBLA | HOSPITAL GENERAL REGIONAL DE SAN ALEJANDRO PUEBLA | 51200035 | 51200035 | 20131 | 51200035 | MECANOGRAFICO CON RESPALDO | 4 |
| 367 | PUEBLA | HOSPITAL GENERAL REGIONAL DE SAN ALEJANDRO PUEBLA | HOSPITAL GENERAL REGIONAL DE SAN ALEJANDRO PUEBLA | 51200035 | 51200035 | 20132 | 51200035 | MECANOGRAFICO CON RESPALDO | 18 |
| 368 | PUEBLA | HOSPITAL GENERAL REGIONAL DE SAN ALEJANDRO PUEBLA | HOSPITAL GENERAL REGIONAL DE SAN ALEJANDRO PUEBLA | 51200035 | 51200035 | 20133 | 51200035 | MECANOGRAFICO CON RESPALDO | 7 |
| 369 | PUEBLA | HOSPITAL GENERAL REGIONAL DE SAN ALEJANDRO PUEBLA | HOSPITAL GENERAL REGIONAL DE SAN ALEJANDRO PUEBLA | 51200035 | 51200035 | 20134 | 51200035 | MECANOGRAFICO CON RESPALDO | 11 |
| 370 | PUEBLA | HOSPITAL GENERAL REGIONAL DE SAN ALEJANDRO PUEBLA | HOSPITAL GENERAL REGIONAL DE SAN ALEJANDRO PUEBLA | 51200035 | 51200035 | 20135 | 51200035 | MECANOGRAFICO CON RESPALDO | 197 |
| 371 | PUEBLA | HOSPITAL GENERAL REGIONAL DE SAN ALEJANDRO PUEBLA | HOSPITAL GENERAL REGIONAL DE SAN ALEJANDRO PUEBLA | 51200035 | 51200035 | 20136 | 51200035 | MECANOGRAFICO CON RESPALDO | 1 |
| 372 | PUEBLA | HOSPITAL GENERAL REGIONAL DE SAN ALEJANDRO PUEBLA | HOSPITAL GENERAL REGIONAL DE SAN ALEJANDRO PUEBLA | 51200035 | 51200035 | 20137 | 51200035 | MECANOGRAFICO CON RESPALDO | 294 |
| 373 | PUEBLA | HOSPITAL GENERAL REGIONAL DE SAN ALEJANDRO PUEBLA | HOSPITAL GENERAL REGIONAL DE SAN ALEJANDRO PUEBLA | 51200035 | 51200035 | 20138 | 51200035 | MECANOGRAFICO CON RESPALDO | 28 |
| 374 | PUEBLA | HOSPITAL GENERAL REGIONAL DE SAN ALEJANDRO PUEBLA | HOSPITAL GENERAL REGIONAL DE SAN ALEJANDRO PUEBLA | 51200035 | 51200035 | 20139 | 51200035 | MECANOGRAFICO CON RESPALDO | 228 |
| 375 | PUEBLA | HOSPITAL GENERAL REGIONAL DE SAN ALEJANDRO PUEBLA | HOSPITAL GENERAL REGIONAL DE SAN ALEJANDRO PUEBLA | 51200035 | 51200035 | 20140 | 51200035 | MECANOGRAFICO CON RESPALDO | 148 |

ANEXOS
DIVISION DE CONTRATOS

Anexo No. 1.4 Guía de Distribución

| CANTIDAD | UNIDAD | UBICACION | DIRECCION | SUCRO | CANTIDAD | PRECIO | COMENTARIOS | CANTIDAD |
|----------|--------|--|--|----------|-----------|--------|--------------------------------|----------|
| 401 | PUEBLA | HOSPITAL GENERAL REGIONAL DE SAN ALEJANDRO | AVENIDA 16 PORTEHUE 2771 ESCUOLA 27 NORTE COL. SUELA SAN ALEJANDRO, CP. 72000 EN LA CIUDAD DE PUEBLA, PUEBLA | 81000281 | 510010281 | 20194 | REEMPLAZA DE 400 CM CANTINERAS | 1 |
| 402 | PUEBLA | HOSPITAL GENERAL REGIONAL DE SAN ALEJANDRO | AVENIDA 16 PORTEHUE 2771 ESCUOLA 27 NORTE COL. SUELA SAN ALEJANDRO, CP. 72000 EN LA CIUDAD DE PUEBLA, PUEBLA | 51200184 | 512010184 | 20182 | REEMPLAZA DE 400 CM CANTINERAS | 400 |
| 403 | PUEBLA | HOSPITAL GENERAL REGIONAL DE SAN ALEJANDRO | AVENIDA 16 PORTEHUE 2771 ESCUOLA 27 NORTE COL. SUELA SAN ALEJANDRO, CP. 72000 EN LA CIUDAD DE PUEBLA, PUEBLA | 52000459 | 510010459 | 20185 | REEMPLAZA DE 400 CM CANTINERAS | 13 |
| 404 | PUEBLA | HOSPITAL GENERAL REGIONAL DE SAN ALEJANDRO | AVENIDA 16 PORTEHUE 2771 ESCUOLA 27 NORTE COL. SUELA SAN ALEJANDRO, CP. 72000 EN LA CIUDAD DE PUEBLA, PUEBLA | 52000461 | 520010461 | 20107 | REEMPLAZA DE 400 CM CANTINERAS | 67 |
| 405 | PUEBLA | HOSPITAL GENERAL REGIONAL DE SAN ALEJANDRO | AVENIDA 16 PORTEHUE 2771 ESCUOLA 27 NORTE COL. SUELA SAN ALEJANDRO, CP. 72000 EN LA CIUDAD DE PUEBLA, PUEBLA | 50100005 | 501010005 | 20188 | REEMPLAZA DE 400 CM CANTINERAS | 8 |
| 406 | PUEBLA | HOSPITAL GENERAL REGIONAL DE SAN ALEJANDRO | AVENIDA 16 PORTEHUE 2771 ESCUOLA 27 NORTE COL. SUELA SAN ALEJANDRO, CP. 72000 EN LA CIUDAD DE PUEBLA, PUEBLA | 50100006 | 501010006 | 20189 | REEMPLAZA DE 400 CM CANTINERAS | 182 |
| 407 | PUEBLA | HOSPITAL GENERAL REGIONAL DE SAN ALEJANDRO | AVENIDA 16 PORTEHUE 2771 ESCUOLA 27 NORTE COL. SUELA SAN ALEJANDRO, CP. 72000 EN LA CIUDAD DE PUEBLA, PUEBLA | 52000463 | 520010463 | 20200 | REEMPLAZA DE 400 CM CANTINERAS | 4 |
| 408 | PUEBLA | HOSPITAL GENERAL REGIONAL DE SAN ALEJANDRO | AVENIDA 16 PORTEHUE 2771 ESCUOLA 27 NORTE COL. SUELA SAN ALEJANDRO, CP. 72000 EN LA CIUDAD DE PUEBLA, PUEBLA | 52000467 | 520010467 | 20201 | REEMPLAZA DE 400 CM CANTINERAS | 4 |
| 409 | PUEBLA | HOSPITAL GENERAL REGIONAL DE SAN ALEJANDRO | AVENIDA 16 PORTEHUE 2771 ESCUOLA 27 NORTE COL. SUELA SAN ALEJANDRO, CP. 72000 EN LA CIUDAD DE PUEBLA, PUEBLA | 51000001 | 510010001 | 20202 | REEMPLAZA DE 400 CM CANTINERAS | 18 |
| 410 | PUEBLA | HOSPITAL GENERAL REGIONAL DE SAN ALEJANDRO | AVENIDA 16 PORTEHUE 2771 ESCUOLA 27 NORTE COL. SUELA SAN ALEJANDRO, CP. 72000 EN LA CIUDAD DE PUEBLA, PUEBLA | 51000002 | 510010002 | 20203 | REEMPLAZA DE 400 CM CANTINERAS | 19 |
| 411 | PUEBLA | HOSPITAL GENERAL REGIONAL DE SAN ALEJANDRO | AVENIDA 16 PORTEHUE 2771 ESCUOLA 27 NORTE COL. SUELA SAN ALEJANDRO, CP. 72000 EN LA CIUDAD DE PUEBLA, PUEBLA | 51000003 | 510010003 | 20204 | REEMPLAZA DE 400 CM CANTINERAS | 24 |
| 412 | PUEBLA | HOSPITAL GENERAL REGIONAL DE SAN ALEJANDRO | AVENIDA 16 PORTEHUE 2771 ESCUOLA 27 NORTE COL. SUELA SAN ALEJANDRO, CP. 72000 EN LA CIUDAD DE PUEBLA, PUEBLA | 51000004 | 510010004 | 20205 | REEMPLAZA DE 400 CM CANTINERAS | 145 |
| 413 | PUEBLA | HOSPITAL GENERAL REGIONAL DE SAN ALEJANDRO | AVENIDA 16 PORTEHUE 2771 ESCUOLA 27 NORTE COL. SUELA SAN ALEJANDRO, CP. 72000 EN LA CIUDAD DE PUEBLA, PUEBLA | 51000005 | 510010005 | 20206 | REEMPLAZA DE 400 CM CANTINERAS | 80 |
| 414 | PUEBLA | HOSPITAL GENERAL REGIONAL DE SAN ALEJANDRO | AVENIDA 16 PORTEHUE 2771 ESCUOLA 27 NORTE COL. SUELA SAN ALEJANDRO, CP. 72000 EN LA CIUDAD DE PUEBLA, PUEBLA | 51000006 | 510010006 | 20207 | REEMPLAZA DE 400 CM CANTINERAS | 34 |
| 415 | PUEBLA | HOSPITAL GENERAL REGIONAL DE SAN ALEJANDRO | AVENIDA 16 PORTEHUE 2771 ESCUOLA 27 NORTE COL. SUELA SAN ALEJANDRO, CP. 72000 EN LA CIUDAD DE PUEBLA, PUEBLA | 51000007 | 510010007 | 20208 | REEMPLAZA DE 400 CM CANTINERAS | 2 |
| 416 | PUEBLA | HOSPITAL GENERAL REGIONAL DE SAN ALEJANDRO | AVENIDA 16 PORTEHUE 2771 ESCUOLA 27 NORTE COL. SUELA SAN ALEJANDRO, CP. 72000 EN LA CIUDAD DE PUEBLA, PUEBLA | 51000008 | 510010008 | 20209 | REEMPLAZA DE 400 CM CANTINERAS | 7 |
| 417 | PUEBLA | HOSPITAL GENERAL REGIONAL DE SAN ALEJANDRO | AVENIDA 16 PORTEHUE 2771 ESCUOLA 27 NORTE COL. SUELA SAN ALEJANDRO, CP. 72000 EN LA CIUDAD DE PUEBLA, PUEBLA | 51000009 | 510010009 | 20210 | REEMPLAZA DE 400 CM CANTINERAS | 7 |
| 418 | PUEBLA | HOSPITAL GENERAL REGIONAL DE SAN ALEJANDRO | AVENIDA 16 PORTEHUE 2771 ESCUOLA 27 NORTE COL. SUELA SAN ALEJANDRO, CP. 72000 EN LA CIUDAD DE PUEBLA, PUEBLA | 51000010 | 510010010 | 20211 | REEMPLAZA DE 400 CM CANTINERAS | 2 |
| 419 | PUEBLA | HOSPITAL GENERAL REGIONAL DE SAN ALEJANDRO | AVENIDA 16 PORTEHUE 2771 ESCUOLA 27 NORTE COL. SUELA SAN ALEJANDRO, CP. 72000 EN LA CIUDAD DE PUEBLA, PUEBLA | 51000011 | 510010011 | 20212 | REEMPLAZA DE 400 CM CANTINERAS | 1 |
| 420 | PUEBLA | HOSPITAL GENERAL REGIONAL DE SAN ALEJANDRO | AVENIDA 16 PORTEHUE 2771 ESCUOLA 27 NORTE COL. SUELA SAN ALEJANDRO, CP. 72000 EN LA CIUDAD DE PUEBLA, PUEBLA | 51000012 | 510010012 | 20213 | REEMPLAZA DE 400 CM CANTINERAS | 82 |
| 421 | PUEBLA | HOSPITAL GENERAL REGIONAL DE SAN ALEJANDRO | AVENIDA 16 PORTEHUE 2771 ESCUOLA 27 NORTE COL. SUELA SAN ALEJANDRO, CP. 72000 EN LA CIUDAD DE PUEBLA, PUEBLA | 51000013 | 510010013 | 20214 | REEMPLAZA DE 400 CM CANTINERAS | 91 |
| 422 | PUEBLA | HOSPITAL GENERAL REGIONAL DE SAN ALEJANDRO | AVENIDA 16 PORTEHUE 2771 ESCUOLA 27 NORTE COL. SUELA SAN ALEJANDRO, CP. 72000 EN LA CIUDAD DE PUEBLA, PUEBLA | 51000014 | 510010014 | 20215 | REEMPLAZA DE 400 CM CANTINERAS | 7 |
| 423 | PUEBLA | HOSPITAL GENERAL REGIONAL DE SAN ALEJANDRO | AVENIDA 16 PORTEHUE 2771 ESCUOLA 27 NORTE COL. SUELA SAN ALEJANDRO, CP. 72000 EN LA CIUDAD DE PUEBLA, PUEBLA | 51000015 | 510010015 | 20216 | REEMPLAZA DE 400 CM CANTINERAS | 3 |
| 424 | PUEBLA | HOSPITAL GENERAL REGIONAL DE SAN ALEJANDRO | AVENIDA 16 PORTEHUE 2771 ESCUOLA 27 NORTE COL. SUELA SAN ALEJANDRO, CP. 72000 EN LA CIUDAD DE PUEBLA, PUEBLA | 51000016 | 510010016 | 20217 | REEMPLAZA DE 400 CM CANTINERAS | 2 |
| 425 | PUEBLA | HOSPITAL GENERAL REGIONAL DE SAN ALEJANDRO | AVENIDA 16 PORTEHUE 2771 ESCUOLA 27 NORTE COL. SUELA SAN ALEJANDRO, CP. 72000 EN LA CIUDAD DE PUEBLA, PUEBLA | 51000017 | 510010017 | 20218 | REEMPLAZA DE 400 CM CANTINERAS | 7 |

ANEXOS
 DIVISION DE CONTRATOS

Anexo No. 3.4 Guía de Distribución

| ESTADO | MUNICIPIO | HOSPITAL | DIRECCIÓN | CÓDIGO | DESCRIPCIÓN | CANTIDAD | UNIDAD | VALOR UNITARIO | VALOR TOTAL | COMentarios |
|--------|----------------------------|----------------------------|----------------------------|--------|----------------------------|----------|----------|----------------|-------------|-------------|
| PUEBLA | HOSPITAL GENERAL DE MÉXICO | HOSPITAL GENERAL DE MÉXICO | HOSPITAL GENERAL DE MÉXICO | 428 | HOSPITAL GENERAL DE MÉXICO | 1 | HOSPITAL | 1000000000 | 1000000000 | |
| PUEBLA | HOSPITAL GENERAL DE MÉXICO | HOSPITAL GENERAL DE MÉXICO | HOSPITAL GENERAL DE MÉXICO | 429 | HOSPITAL GENERAL DE MÉXICO | 1 | HOSPITAL | 1000000000 | 1000000000 | |
| PUEBLA | HOSPITAL GENERAL DE MÉXICO | HOSPITAL GENERAL DE MÉXICO | HOSPITAL GENERAL DE MÉXICO | 430 | HOSPITAL GENERAL DE MÉXICO | 1 | HOSPITAL | 1000000000 | 1000000000 | |
| PUEBLA | HOSPITAL GENERAL DE MÉXICO | HOSPITAL GENERAL DE MÉXICO | HOSPITAL GENERAL DE MÉXICO | 431 | HOSPITAL GENERAL DE MÉXICO | 1 | HOSPITAL | 1000000000 | 1000000000 | |
| PUEBLA | HOSPITAL GENERAL DE MÉXICO | HOSPITAL GENERAL DE MÉXICO | HOSPITAL GENERAL DE MÉXICO | 432 | HOSPITAL GENERAL DE MÉXICO | 1 | HOSPITAL | 1000000000 | 1000000000 | |
| PUEBLA | HOSPITAL GENERAL DE MÉXICO | HOSPITAL GENERAL DE MÉXICO | HOSPITAL GENERAL DE MÉXICO | 433 | HOSPITAL GENERAL DE MÉXICO | 1 | HOSPITAL | 1000000000 | 1000000000 | |
| PUEBLA | HOSPITAL GENERAL DE MÉXICO | HOSPITAL GENERAL DE MÉXICO | HOSPITAL GENERAL DE MÉXICO | 434 | HOSPITAL GENERAL DE MÉXICO | 1 | HOSPITAL | 1000000000 | 1000000000 | |
| PUEBLA | HOSPITAL GENERAL DE MÉXICO | HOSPITAL GENERAL DE MÉXICO | HOSPITAL GENERAL DE MÉXICO | 435 | HOSPITAL GENERAL DE MÉXICO | 1 | HOSPITAL | 1000000000 | 1000000000 | |
| PUEBLA | HOSPITAL GENERAL DE MÉXICO | HOSPITAL GENERAL DE MÉXICO | HOSPITAL GENERAL DE MÉXICO | 436 | HOSPITAL GENERAL DE MÉXICO | 1 | HOSPITAL | 1000000000 | 1000000000 | |
| PUEBLA | HOSPITAL GENERAL DE MÉXICO | HOSPITAL GENERAL DE MÉXICO | HOSPITAL GENERAL DE MÉXICO | 437 | HOSPITAL GENERAL DE MÉXICO | 1 | HOSPITAL | 1000000000 | 1000000000 | |
| PUEBLA | HOSPITAL GENERAL DE MÉXICO | HOSPITAL GENERAL DE MÉXICO | HOSPITAL GENERAL DE MÉXICO | 438 | HOSPITAL GENERAL DE MÉXICO | 1 | HOSPITAL | 1000000000 | 1000000000 | |
| PUEBLA | HOSPITAL GENERAL DE MÉXICO | HOSPITAL GENERAL DE MÉXICO | HOSPITAL GENERAL DE MÉXICO | 439 | HOSPITAL GENERAL DE MÉXICO | 1 | HOSPITAL | 1000000000 | 1000000000 | |
| PUEBLA | HOSPITAL GENERAL DE MÉXICO | HOSPITAL GENERAL DE MÉXICO | HOSPITAL GENERAL DE MÉXICO | 440 | HOSPITAL GENERAL DE MÉXICO | 1 | HOSPITAL | 1000000000 | 1000000000 | |
| PUEBLA | HOSPITAL GENERAL DE MÉXICO | HOSPITAL GENERAL DE MÉXICO | HOSPITAL GENERAL DE MÉXICO | 441 | HOSPITAL GENERAL DE MÉXICO | 1 | HOSPITAL | 1000000000 | 1000000000 | |
| PUEBLA | HOSPITAL GENERAL DE MÉXICO | HOSPITAL GENERAL DE MÉXICO | HOSPITAL GENERAL DE MÉXICO | 442 | HOSPITAL GENERAL DE MÉXICO | 1 | HOSPITAL | 1000000000 | 1000000000 | |
| PUEBLA | HOSPITAL GENERAL DE MÉXICO | HOSPITAL GENERAL DE MÉXICO | HOSPITAL GENERAL DE MÉXICO | 443 | HOSPITAL GENERAL DE MÉXICO | 1 | HOSPITAL | 1000000000 | 1000000000 | |
| PUEBLA | HOSPITAL GENERAL DE MÉXICO | HOSPITAL GENERAL DE MÉXICO | HOSPITAL GENERAL DE MÉXICO | 444 | HOSPITAL GENERAL DE MÉXICO | 1 | HOSPITAL | 1000000000 | 1000000000 | |
| PUEBLA | HOSPITAL GENERAL DE MÉXICO | HOSPITAL GENERAL DE MÉXICO | HOSPITAL GENERAL DE MÉXICO | 445 | HOSPITAL GENERAL DE MÉXICO | 1 | HOSPITAL | 1000000000 | 1000000000 | |
| PUEBLA | HOSPITAL GENERAL DE MÉXICO | HOSPITAL GENERAL DE MÉXICO | HOSPITAL GENERAL DE MÉXICO | 446 | HOSPITAL GENERAL DE MÉXICO | 1 | HOSPITAL | 1000000000 | 1000000000 | |
| PUEBLA | HOSPITAL GENERAL DE MÉXICO | HOSPITAL GENERAL DE MÉXICO | HOSPITAL GENERAL DE MÉXICO | 447 | HOSPITAL GENERAL DE MÉXICO | 1 | HOSPITAL | 1000000000 | 1000000000 | |
| PUEBLA | HOSPITAL GENERAL DE MÉXICO | HOSPITAL GENERAL DE MÉXICO | HOSPITAL GENERAL DE MÉXICO | 448 | HOSPITAL GENERAL DE MÉXICO | 1 | HOSPITAL | 1000000000 | 1000000000 | |
| PUEBLA | HOSPITAL GENERAL DE MÉXICO | HOSPITAL GENERAL DE MÉXICO | HOSPITAL GENERAL DE MÉXICO | 449 | HOSPITAL GENERAL DE MÉXICO | 1 | HOSPITAL | 1000000000 | 1000000000 | |
| PUEBLA | HOSPITAL GENERAL DE MÉXICO | HOSPITAL GENERAL DE MÉXICO | HOSPITAL GENERAL DE MÉXICO | 450 | HOSPITAL GENERAL DE MÉXICO | 1 | HOSPITAL | 1000000000 | 1000000000 | |

Anexo No. 3.4 Guía de Distribución

| CÓDIGO | ESTADO | HOSPITAL | UBICACIÓN | UBICACIÓN | CÓDIGO | CÓDIGO | CÓDIGO | UBICACIÓN | CÓDIGO | CÓDIGO | CÓDIGO | CÓDIGO |
|--------|---------|-------------------------------------|------------------------|---|----------|----------|--------|--------------------|---------------------------------------|--------|--------|--------|
| 465 | BONGORA | HOSPITAL GENERAL DE ZONA DE BONGORA | CAMAS HANDELA, BONGORA | CALLE RICARDO FLORES MAGÓN No. 201 ENTRE AVENIDA ALBERTO Y BERNABÉO CENTENARIO, CALABO HEREDIA BLANCA, C.P. 58000, HANDELA, BONGORA | 51230006 | 51230006 | 20025 | 513 105 0124 00 01 | CONSEJO GUAYABOS DE AGRICULTORES | 65 | | |
| 466 | SOPHIA | HOSPITAL GENERAL DE ZONA DE SOPHIA | CAMAS HANDELA, SOPHIA | CALLE RICARDO FLORES MAGÓN No. 201 ENTRE AVENIDA ALBERTO Y BERNABÉO CENTENARIO, CALABO HEREDIA BLANCA, C.P. 58000, HANDELA, SOPHIA | 51230007 | 51230007 | 20026 | 513 111 0229 00 01 | BANDELA | 1 | | |
| 467 | SOPHIA | HOSPITAL GENERAL DE ZONA DE SOPHIA | CAMAS HANDELA, SOPHIA | CALLE RICARDO FLORES MAGÓN No. 201 ENTRE AVENIDA ALBERTO Y BERNABÉO CENTENARIO, CALABO HEREDIA BLANCA, C.P. 58000, HANDELA, SOPHIA | 51230008 | 51230008 | 20027 | 513 119 0074 00 01 | CONSEJO DE SAN ANTONIA | 5 | | |
| 468 | SOPHIA | HOSPITAL GENERAL DE ZONA DE SOPHIA | CAMAS HANDELA, SOPHIA | CALLE RICARDO FLORES MAGÓN No. 201 ENTRE AVENIDA ALBERTO Y BERNABÉO CENTENARIO, CALABO HEREDIA BLANCA, C.P. 58000, HANDELA, SOPHIA | 51230009 | 51230009 | 20028 | 513 120 0077 00 01 | ESCUELA ZONA DE TENDIMIENTO | 33 | | |
| 469 | SOPHIA | HOSPITAL GENERAL DE ZONA DE SOPHIA | CAMAS HANDELA, SOPHIA | CALLE RICARDO FLORES MAGÓN No. 201 ENTRE AVENIDA ALBERTO Y BERNABÉO CENTENARIO, CALABO HEREDIA BLANCA, C.P. 58000, HANDELA, SOPHIA | 51230010 | 51230010 | 20029 | 513 121 0086 00 01 | CONSEJO | 79 | | |
| 470 | SOPHIA | HOSPITAL GENERAL DE ZONA DE SOPHIA | CAMAS HANDELA, SOPHIA | CALLE RICARDO FLORES MAGÓN No. 201 ENTRE AVENIDA ALBERTO Y BERNABÉO CENTENARIO, CALABO HEREDIA BLANCA, C.P. 58000, HANDELA, SOPHIA | 51230011 | 51230011 | 20030 | 513 124 0371 00 01 | COMA, BUNIBUNAL, MEYALCA | 1 | | |
| 471 | SOPHIA | HOSPITAL GENERAL DE ZONA DE SOPHIA | CAMAS HANDELA, SOPHIA | CALLE RICARDO FLORES MAGÓN No. 201 ENTRE AVENIDA ALBERTO Y BERNABÉO CENTENARIO, CALABO HEREDIA BLANCA, C.P. 58000, HANDELA, SOPHIA | 51230012 | 51230012 | 20031 | 513 125 0062 00 01 | CONSEJO PARA EDUCACIONES | 3 | | |
| 472 | SOPHIA | HOSPITAL GENERAL DE ZONA DE SOPHIA | CAMAS HANDELA, SOPHIA | CALLE RICARDO FLORES MAGÓN No. 201 ENTRE AVENIDA ALBERTO Y BERNABÉO CENTENARIO, CALABO HEREDIA BLANCA, C.P. 58000, HANDELA, SOPHIA | 51230013 | 51230013 | 20032 | 513 126 0077 00 01 | CONSEJO PARA REENCAMBIOS | 29 | | |
| 473 | SOPHIA | HOSPITAL GENERAL DE ZONA DE SOPHIA | CAMAS HANDELA, SOPHIA | CALLE RICARDO FLORES MAGÓN No. 201 ENTRE AVENIDA ALBERTO Y BERNABÉO CENTENARIO, CALABO HEREDIA BLANCA, C.P. 58000, HANDELA, SOPHIA | 51230014 | 51230014 | 20033 | 513 131 0067 00 01 | CONSEJO PARA ROPA, OPIA | 1 | | |
| 474 | SOPHIA | HOSPITAL GENERAL DE ZONA DE SOPHIA | CAMAS HANDELA, SOPHIA | CALLE RICARDO FLORES MAGÓN No. 201 ENTRE AVENIDA ALBERTO Y BERNABÉO CENTENARIO, CALABO HEREDIA BLANCA, C.P. 58000, HANDELA, SOPHIA | 51230015 | 51230015 | 20034 | 513 137 0074 00 01 | CONSEJO PARA REAFIRMAR | 49 | | |
| 475 | SOPHIA | HOSPITAL GENERAL DE ZONA DE SOPHIA | CAMAS HANDELA, SOPHIA | CALLE RICARDO FLORES MAGÓN No. 201 ENTRE AVENIDA ALBERTO Y BERNABÉO CENTENARIO, CALABO HEREDIA BLANCA, C.P. 58000, HANDELA, SOPHIA | 51230016 | 51230016 | 20035 | 513 139 0081 00 01 | CAPITAL PARA PARA VECINOS DE BUNIBUNO | 46 | | |
| 476 | SOPHIA | HOSPITAL GENERAL DE ZONA DE SOPHIA | CAMAS HANDELA, SOPHIA | CALLE RICARDO FLORES MAGÓN No. 201 ENTRE AVENIDA ALBERTO Y BERNABÉO CENTENARIO, CALABO HEREDIA BLANCA, C.P. 58000, HANDELA, SOPHIA | 51230017 | 51230017 | 20036 | 513 145 0141 00 01 | CONSEJO PARA ANALES | 281 | | |
| 477 | SOPHIA | HOSPITAL GENERAL DE ZONA DE SOPHIA | CAMAS HANDELA, SOPHIA | CALLE RICARDO FLORES MAGÓN No. 201 ENTRE AVENIDA ALBERTO Y BERNABÉO CENTENARIO, CALABO HEREDIA BLANCA, C.P. 58000, HANDELA, SOPHIA | 51230018 | 51230018 | 20037 | 513 146 0104 00 01 | CONSEJO PARA BANCOS | 16 | | |
| 478 | SOPHIA | HOSPITAL GENERAL DE ZONA DE SOPHIA | CAMAS HANDELA, SOPHIA | CALLE RICARDO FLORES MAGÓN No. 201 ENTRE AVENIDA ALBERTO Y BERNABÉO CENTENARIO, CALABO HEREDIA BLANCA, C.P. 58000, HANDELA, SOPHIA | 51230019 | 51230019 | 20038 | 513 154 0114 00 01 | CURRITOS DE AGRICULTORES DE BONGORA | 109 | | |
| 479 | SOPHIA | HOSPITAL GENERAL DE ZONA DE SOPHIA | CAMAS HANDELA, SOPHIA | CALLE RICARDO FLORES MAGÓN No. 201 ENTRE AVENIDA ALBERTO Y BERNABÉO CENTENARIO, CALABO HEREDIA BLANCA, C.P. 58000, HANDELA, SOPHIA | 51230020 | 51230020 | 20039 | 513 162 0071 00 01 | CONSEJO PARA EDUCACIONES | 212 | | |
| 480 | SOPHIA | HOSPITAL GENERAL DE ZONA DE SOPHIA | CAMAS HANDELA, SOPHIA | CALLE RICARDO FLORES MAGÓN No. 201 ENTRE AVENIDA ALBERTO Y BERNABÉO CENTENARIO, CALABO HEREDIA BLANCA, C.P. 58000, HANDELA, SOPHIA | 51230021 | 51230021 | 20040 | 513 169 0000 00 01 | CONSEJO GUAYABOS DE BONGORA | 108 | | |
| 481 | SOPHIA | HOSPITAL GENERAL DE ZONA DE SOPHIA | CAMAS HANDELA, SOPHIA | CALLE RICARDO FLORES MAGÓN No. 201 ENTRE AVENIDA ALBERTO Y BERNABÉO CENTENARIO, CALABO HEREDIA BLANCA, C.P. 58000, HANDELA, SOPHIA | 51230022 | 51230022 | 20041 | 513 169 0077 00 01 | CONSEJO GUAYABOS DE BONGORA | 14 | | |
| 482 | SOPHIA | HOSPITAL GENERAL DE ZONA DE SOPHIA | CAMAS HANDELA, SOPHIA | CALLE RICARDO FLORES MAGÓN No. 201 ENTRE AVENIDA ALBERTO Y BERNABÉO CENTENARIO, CALABO HEREDIA BLANCA, C.P. 58000, HANDELA, SOPHIA | 51230023 | 51230023 | 20042 | 513 169 0077 00 01 | CONSEJO GUAYABOS DE BONGORA | 18 | | |
| 483 | SOPHIA | HOSPITAL GENERAL DE ZONA DE SOPHIA | CAMAS HANDELA, SOPHIA | CALLE RICARDO FLORES MAGÓN No. 201 ENTRE AVENIDA ALBERTO Y BERNABÉO CENTENARIO, CALABO HEREDIA BLANCA, C.P. 58000, HANDELA, SOPHIA | 51230024 | 51230024 | 20043 | 513 169 0077 00 01 | CONSEJO GUAYABOS DE BONGORA | 18 | | |
| 484 | SOPHIA | HOSPITAL GENERAL DE ZONA DE SOPHIA | CAMAS HANDELA, SOPHIA | CALLE RICARDO FLORES MAGÓN No. 201 ENTRE AVENIDA ALBERTO Y BERNABÉO CENTENARIO, CALABO HEREDIA BLANCA, C.P. 58000, HANDELA, SOPHIA | 51230025 | 51230025 | 20044 | 513 169 0077 00 01 | CONSEJO GUAYABOS DE BONGORA | 18 | | |

Anexo No. 3.4 Guía de Distribución

| CLAVE | DESTINO | BOLETO | IMPORTE | DESCRIPCION | MONEDA | CONCEPTO | FECHA | BOLETO | FECHA | DESCRIPCION | CANTIDAD |
|-------|---------|---------------|--|--|-----------|------------|-------|------------|-------|--|----------|
| 487 | SONORA | HAVUDA SONORA | HOSPITAL GENERAL DE ZONA DE SALUD CAMAS NAVAJUA SONORA | CALLE RICARDO FLORES MAGON, No. 201, ENTRE AVENIDA ALLENDE Y BOULEVARD CENTENARIO, COLONIA TIERRA BLANCA, C.P. 86000 NAVAJUA, SONORA | MEXICANOS | 91201-0006 | 20150 | 91201-0006 | 20150 | AMPARA PARA SER RECIBIDA | 9 |
| 488 | SONORA | HAVUDA SONORA | HOSPITAL GENERAL DE ZONA DE SALUD CAMAS NAVAJUA SONORA | CALLE RICARDO FLORES MAGON, No. 201, ENTRE AVENIDA ALLENDE Y BOULEVARD CENTENARIO, COLONIA TIERRA BLANCA, C.P. 86000 NAVAJUA, SONORA | MEXICANOS | 91201-0007 | 20155 | 91201-0007 | 20155 | AMPARA PARA SER RECIBIDA | 11 |
| 489 | SONORA | HAVUDA SONORA | HOSPITAL GENERAL DE ZONA DE SALUD CAMAS NAVAJUA SONORA | CALLE RICARDO FLORES MAGON, No. 201, ENTRE AVENIDA ALLENDE Y BOULEVARD CENTENARIO, COLONIA TIERRA BLANCA, C.P. 86000 NAVAJUA, SONORA | MEXICANOS | 91201-0008 | 20157 | 91201-0008 | 20157 | AMPARA PARA SER RECIBIDA | 4 |
| 490 | SONORA | HAVUDA SONORA | HOSPITAL GENERAL DE ZONA DE SALUD CAMAS NAVAJUA SONORA | CALLE RICARDO FLORES MAGON, No. 201, ENTRE AVENIDA ALLENDE Y BOULEVARD CENTENARIO, COLONIA TIERRA BLANCA, C.P. 86000 NAVAJUA, SONORA | MEXICANOS | 91201-0009 | 20158 | 91201-0009 | 20158 | AMPARA PARA SER RECIBIDA | 28 |
| 491 | SONORA | HAVUDA SONORA | HOSPITAL GENERAL DE ZONA DE SALUD CAMAS NAVAJUA SONORA | CALLE RICARDO FLORES MAGON, No. 201, ENTRE AVENIDA ALLENDE Y BOULEVARD CENTENARIO, COLONIA TIERRA BLANCA, C.P. 86000 NAVAJUA, SONORA | MEXICANOS | 91201-0010 | 20159 | 91201-0010 | 20159 | AMPARA PARA SER RECIBIDA | 18 |
| 492 | SONORA | HAVUDA SONORA | HOSPITAL GENERAL DE ZONA DE SALUD CAMAS NAVAJUA SONORA | CALLE RICARDO FLORES MAGON, No. 201, ENTRE AVENIDA ALLENDE Y BOULEVARD CENTENARIO, COLONIA TIERRA BLANCA, C.P. 86000 NAVAJUA, SONORA | MEXICANOS | 91201-0011 | 20160 | 91201-0011 | 20160 | MESA INTEGRAL ALTA DE 145 CM CON FREQUENCERO DE BENCHI | 8 |
| 493 | SONORA | HAVUDA SONORA | HOSPITAL GENERAL DE ZONA DE SALUD CAMAS NAVAJUA SONORA | CALLE RICARDO FLORES MAGON, No. 201, ENTRE AVENIDA ALLENDE Y BOULEVARD CENTENARIO, COLONIA TIERRA BLANCA, C.P. 86000 NAVAJUA, SONORA | MEXICANOS | 91201-0012 | 20161 | 91201-0012 | 20161 | MESA INTEGRAL ALTA DE 145 CM CON FREQUENCERO DE BENCHI | 12 |
| 494 | SONORA | HAVUDA SONORA | HOSPITAL GENERAL DE ZONA DE SALUD CAMAS NAVAJUA SONORA | CALLE RICARDO FLORES MAGON, No. 201, ENTRE AVENIDA ALLENDE Y BOULEVARD CENTENARIO, COLONIA TIERRA BLANCA, C.P. 86000 NAVAJUA, SONORA | MEXICANOS | 91201-0013 | 20162 | 91201-0013 | 20162 | MESA INTEGRAL ALTA DE 145 CM CON FREQUENCERO DE BENCHI | 9 |
| 495 | SONORA | HAVUDA SONORA | HOSPITAL GENERAL DE ZONA DE SALUD CAMAS NAVAJUA SONORA | CALLE RICARDO FLORES MAGON, No. 201, ENTRE AVENIDA ALLENDE Y BOULEVARD CENTENARIO, COLONIA TIERRA BLANCA, C.P. 86000 NAVAJUA, SONORA | MEXICANOS | 91201-0014 | 20164 | 91201-0014 | 20164 | MESA INTEGRAL ALTA DE 145 CM CON FREQUENCERO DE BENCHI | 26 |
| 496 | SONORA | HAVUDA SONORA | HOSPITAL GENERAL DE ZONA DE SALUD CAMAS NAVAJUA SONORA | CALLE RICARDO FLORES MAGON, No. 201, ENTRE AVENIDA ALLENDE Y BOULEVARD CENTENARIO, COLONIA TIERRA BLANCA, C.P. 86000 NAVAJUA, SONORA | MEXICANOS | 91201-0015 | 20165 | 91201-0015 | 20165 | MESA INTEGRAL ALTA DE 145 CM CON FREQUENCERO DE BENCHI | 3 |
| 497 | SONORA | HAVUDA SONORA | HOSPITAL GENERAL DE ZONA DE SALUD CAMAS NAVAJUA SONORA | CALLE RICARDO FLORES MAGON, No. 201, ENTRE AVENIDA ALLENDE Y BOULEVARD CENTENARIO, COLONIA TIERRA BLANCA, C.P. 86000 NAVAJUA, SONORA | MEXICANOS | 91201-0016 | 20166 | 91201-0016 | 20166 | MESA INTEGRAL ALTA DE 145 CM CON FREQUENCERO DE BENCHI | 2 |
| 498 | SONORA | HAVUDA SONORA | HOSPITAL GENERAL DE ZONA DE SALUD CAMAS NAVAJUA SONORA | CALLE RICARDO FLORES MAGON, No. 201, ENTRE AVENIDA ALLENDE Y BOULEVARD CENTENARIO, COLONIA TIERRA BLANCA, C.P. 86000 NAVAJUA, SONORA | MEXICANOS | 91201-0017 | 20167 | 91201-0017 | 20167 | MESA INTEGRAL ALTA DE 145 CM CON FREQUENCERO DE BENCHI | 17 |
| 499 | SONORA | HAVUDA SONORA | HOSPITAL GENERAL DE ZONA DE SALUD CAMAS NAVAJUA SONORA | CALLE RICARDO FLORES MAGON, No. 201, ENTRE AVENIDA ALLENDE Y BOULEVARD CENTENARIO, COLONIA TIERRA BLANCA, C.P. 86000 NAVAJUA, SONORA | MEXICANOS | 91201-0018 | 20168 | 91201-0018 | 20168 | MESA INTEGRAL ALTA DE 145 CM CON FREQUENCERO DE BENCHI | 7 |
| 500 | SONORA | HAVUDA SONORA | HOSPITAL GENERAL DE ZONA DE SALUD CAMAS NAVAJUA SONORA | CALLE RICARDO FLORES MAGON, No. 201, ENTRE AVENIDA ALLENDE Y BOULEVARD CENTENARIO, COLONIA TIERRA BLANCA, C.P. 86000 NAVAJUA, SONORA | MEXICANOS | 91201-0019 | 20169 | 91201-0019 | 20169 | MESA INTEGRAL ALTA DE 145 CM CON FREQUENCERO DE BENCHI | 2 |
| 501 | SONORA | HAVUDA SONORA | HOSPITAL GENERAL DE ZONA DE SALUD CAMAS NAVAJUA SONORA | CALLE RICARDO FLORES MAGON, No. 201, ENTRE AVENIDA ALLENDE Y BOULEVARD CENTENARIO, COLONIA TIERRA BLANCA, C.P. 86000 NAVAJUA, SONORA | MEXICANOS | 91201-0020 | 20170 | 91201-0020 | 20170 | MESA INTEGRAL ALTA DE 145 CM CON FREQUENCERO DE BENCHI | 3 |
| 502 | SONORA | HAVUDA SONORA | HOSPITAL GENERAL DE ZONA DE SALUD CAMAS NAVAJUA SONORA | CALLE RICARDO FLORES MAGON, No. 201, ENTRE AVENIDA ALLENDE Y BOULEVARD CENTENARIO, COLONIA TIERRA BLANCA, C.P. 86000 NAVAJUA, SONORA | MEXICANOS | 91201-0021 | 20171 | 91201-0021 | 20171 | MESA INTEGRAL ALTA DE 145 CM CON FREQUENCERO DE BENCHI | 21 |
| 503 | SONORA | HAVUDA SONORA | HOSPITAL GENERAL DE ZONA DE SALUD CAMAS NAVAJUA SONORA | CALLE RICARDO FLORES MAGON, No. 201, ENTRE AVENIDA ALLENDE Y BOULEVARD CENTENARIO, COLONIA TIERRA BLANCA, C.P. 86000 NAVAJUA, SONORA | MEXICANOS | 91201-0022 | 20172 | 91201-0022 | 20172 | MESA INTEGRAL ALTA DE 145 CM CON FREQUENCERO DE BENCHI | 2 |
| 504 | SONORA | HAVUDA SONORA | HOSPITAL GENERAL DE ZONA DE SALUD CAMAS NAVAJUA SONORA | CALLE RICARDO FLORES MAGON, No. 201, ENTRE AVENIDA ALLENDE Y BOULEVARD CENTENARIO, COLONIA TIERRA BLANCA, C.P. 86000 NAVAJUA, SONORA | MEXICANOS | 91201-0023 | 20173 | 91201-0023 | 20173 | MESA INTEGRAL ALTA DE 145 CM CON FREQUENCERO DE BENCHI | 17 |
| 505 | SONORA | HAVUDA SONORA | HOSPITAL GENERAL DE ZONA DE SALUD CAMAS NAVAJUA SONORA | CALLE RICARDO FLORES MAGON, No. 201, ENTRE AVENIDA ALLENDE Y BOULEVARD CENTENARIO, COLONIA TIERRA BLANCA, C.P. 86000 NAVAJUA, SONORA | MEXICANOS | 91201-0024 | 20174 | 91201-0024 | 20174 | MESA INTEGRAL ALTA DE 145 CM CON FREQUENCERO DE BENCHI | 7 |
| 506 | SONORA | HAVUDA SONORA | HOSPITAL GENERAL DE ZONA DE SALUD CAMAS NAVAJUA SONORA | CALLE RICARDO FLORES MAGON, No. 201, ENTRE AVENIDA ALLENDE Y BOULEVARD CENTENARIO, COLONIA TIERRA BLANCA, C.P. 86000 NAVAJUA, SONORA | MEXICANOS | 91201-0025 | 20175 | 91201-0025 | 20175 | MESA INTEGRAL ALTA DE 145 CM CON FREQUENCERO DE BENCHI | 2 |
| 507 | SONORA | HAVUDA SONORA | HOSPITAL GENERAL DE ZONA DE SALUD CAMAS NAVAJUA SONORA | CALLE RICARDO FLORES MAGON, No. 201, ENTRE AVENIDA ALLENDE Y BOULEVARD CENTENARIO, COLONIA TIERRA BLANCA, C.P. 86000 NAVAJUA, SONORA | MEXICANOS | 91201-0026 | 20176 | 91201-0026 | 20176 | MESA INTEGRAL ALTA DE 145 CM CON FREQUENCERO DE BENCHI | 3 |
| 508 | SONORA | HAVUDA SONORA | HOSPITAL GENERAL DE ZONA DE SALUD CAMAS NAVAJUA SONORA | CALLE RICARDO FLORES MAGON, No. 201, ENTRE AVENIDA ALLENDE Y BOULEVARD CENTENARIO, COLONIA TIERRA BLANCA, C.P. 86000 NAVAJUA, SONORA | MEXICANOS | 91201-0027 | 20177 | 91201-0027 | 20177 | MESA INTEGRAL ALTA DE 145 CM CON FREQUENCERO DE BENCHI | 19 |
| 509 | SONORA | HAVUDA SONORA | HOSPITAL GENERAL DE ZONA DE SALUD CAMAS NAVAJUA SONORA | CALLE RICARDO FLORES MAGON, No. 201, ENTRE AVENIDA ALLENDE Y BOULEVARD CENTENARIO, COLONIA TIERRA BLANCA, C.P. 86000 NAVAJUA, SONORA | MEXICANOS | 91201-0028 | 20178 | 91201-0028 | 20178 | MESA INTEGRAL ALTA DE 145 CM CON FREQUENCERO DE BENCHI | 2 |

ANEXOS
 DIVISION DE CONTRATOS

Anexo No. 3.4 Guía de Distribución

| CODIGO | UNIDAD | BOVEDA | UBICACIÓN | ESPECIALIDAD | GRUPO | CURSO | UBID | SM | USUARIO | CANTIDAD |
|--------|---------|----------------|--|---|----------|----------|-------|------------------|---|----------|
| 523 | ESQUERA | NAVONDA SONORA | HOSPITAL GENERAL DE ZONA DE SALUD CAMAS, NAVONDA, SONORA | CALLE RICARDO FLORES MAGÓN No. 201 ENTRE FRANCISCA ALLENDE Y BOLLEVARO CENTENARIO, COLONIA TIERRA BLANCA, C.P. 86200, NAVONDA, SONORA | 91230149 | 81230149 | 20002 | 516 021 3035 001 | MESA DE 150 CM PARA AFICHAR AL RECORRIDO | 2 |
| 524 | ESQUERA | NAVONDA SONORA | HOSPITAL GENERAL DE ZONA DE SALUD CAMAS, NAVONDA, SONORA | CALLE RICARDO FLORES MAGÓN No. 201 ENTRE FRANCISCA ALLENDE Y BOLLEVARO CENTENARIO, COLONIA TIERRA BLANCA, C.P. 86200, NAVONDA, SONORA | 91230148 | 81230148 | 20013 | 516 021 3035 001 | SOBRETE PARA TOMA DE MUESTRAS CON PRECISIÓN DE RESULTADOS | 1 |
| 525 | ESQUERA | NAVONDA SONORA | HOSPITAL GENERAL DE ZONA DE SALUD CAMAS, NAVONDA, SONORA | CALLE RICARDO FLORES MAGÓN No. 201 ENTRE FRANCISCA ALLENDE Y BOLLEVARO CENTENARIO, COLONIA TIERRA BLANCA, C.P. 86200, NAVONDA, SONORA | 91230147 | 81230147 | 20014 | 516 021 3035 001 | SOBRETE PARA TOMA DE MUESTRAS CON PRECISIÓN DE RESULTADOS | 1 |
| 526 | ESQUERA | NAVONDA SONORA | HOSPITAL GENERAL DE ZONA DE SALUD CAMAS, NAVONDA, SONORA | CALLE RICARDO FLORES MAGÓN No. 201 ENTRE FRANCISCA ALLENDE Y BOLLEVARO CENTENARIO, COLONIA TIERRA BLANCA, C.P. 86200, NAVONDA, SONORA | 91230146 | 81230146 | 20021 | 516 021 3035 001 | SOBRETE PARA TOMA DE MUESTRAS CON PRECISIÓN DE RESULTADOS | 1 |
| 527 | ESQUERA | NAVONDA SONORA | HOSPITAL GENERAL DE ZONA DE SALUD CAMAS, NAVONDA, SONORA | CALLE RICARDO FLORES MAGÓN No. 201 ENTRE FRANCISCA ALLENDE Y BOLLEVARO CENTENARIO, COLONIA TIERRA BLANCA, C.P. 86200, NAVONDA, SONORA | 91230145 | 81230145 | 20022 | 516 021 3035 001 | MESA ALTA DE 170 CM PARA AFICHAR AL RECORRIDO | 1 |
| 528 | ESQUERA | NAVONDA SONORA | HOSPITAL GENERAL DE ZONA DE SALUD CAMAS, NAVONDA, SONORA | CALLE RICARDO FLORES MAGÓN No. 201 ENTRE FRANCISCA ALLENDE Y BOLLEVARO CENTENARIO, COLONIA TIERRA BLANCA, C.P. 86200, NAVONDA, SONORA | 91230144 | 81230144 | 20023 | 516 021 3035 001 | MESA ALTA DE 170 CM PARA AFICHAR AL RECORRIDO | 1 |
| 529 | ESQUERA | NAVONDA SONORA | HOSPITAL GENERAL DE ZONA DE SALUD CAMAS, NAVONDA, SONORA | CALLE RICARDO FLORES MAGÓN No. 201 ENTRE FRANCISCA ALLENDE Y BOLLEVARO CENTENARIO, COLONIA TIERRA BLANCA, C.P. 86200, NAVONDA, SONORA | 91230143 | 81230143 | 20024 | 516 021 3035 001 | SOBRETE PARA TOMA DE MUESTRAS CON PRECISIÓN DE RESULTADOS | 1 |
| 530 | ESQUERA | NAVONDA SONORA | HOSPITAL GENERAL DE ZONA DE SALUD CAMAS, NAVONDA, SONORA | CALLE RICARDO FLORES MAGÓN No. 201 ENTRE FRANCISCA ALLENDE Y BOLLEVARO CENTENARIO, COLONIA TIERRA BLANCA, C.P. 86200, NAVONDA, SONORA | 91230142 | 81230142 | 20025 | 516 021 3035 001 | SOBRETE PARA TOMA DE MUESTRAS CON PRECISIÓN DE RESULTADOS | 1 |
| 531 | ESQUERA | NAVONDA SONORA | HOSPITAL GENERAL DE ZONA DE SALUD CAMAS, NAVONDA, SONORA | CALLE RICARDO FLORES MAGÓN No. 201 ENTRE FRANCISCA ALLENDE Y BOLLEVARO CENTENARIO, COLONIA TIERRA BLANCA, C.P. 86200, NAVONDA, SONORA | 91230141 | 81230141 | 20026 | 516 021 3035 001 | SOBRETE PARA TOMA DE MUESTRAS CON PRECISIÓN DE RESULTADOS | 1 |
| 532 | ESQUERA | NAVONDA SONORA | HOSPITAL GENERAL DE ZONA DE SALUD CAMAS, NAVONDA, SONORA | CALLE RICARDO FLORES MAGÓN No. 201 ENTRE FRANCISCA ALLENDE Y BOLLEVARO CENTENARIO, COLONIA TIERRA BLANCA, C.P. 86200, NAVONDA, SONORA | 91230140 | 81230140 | 20027 | 516 021 3035 001 | SOBRETE PARA TOMA DE MUESTRAS CON PRECISIÓN DE RESULTADOS | 1 |
| 533 | ESQUERA | NAVONDA SONORA | HOSPITAL GENERAL DE ZONA DE SALUD CAMAS, NAVONDA, SONORA | CALLE RICARDO FLORES MAGÓN No. 201 ENTRE FRANCISCA ALLENDE Y BOLLEVARO CENTENARIO, COLONIA TIERRA BLANCA, C.P. 86200, NAVONDA, SONORA | 91230139 | 81230139 | 20028 | 516 021 3035 001 | SOBRETE PARA TOMA DE MUESTRAS CON PRECISIÓN DE RESULTADOS | 1 |
| 534 | ESQUERA | NAVONDA SONORA | HOSPITAL GENERAL DE ZONA DE SALUD CAMAS, NAVONDA, SONORA | CALLE RICARDO FLORES MAGÓN No. 201 ENTRE FRANCISCA ALLENDE Y BOLLEVARO CENTENARIO, COLONIA TIERRA BLANCA, C.P. 86200, NAVONDA, SONORA | 91230138 | 81230138 | 20029 | 516 021 3035 001 | SOBRETE PARA TOMA DE MUESTRAS CON PRECISIÓN DE RESULTADOS | 1 |
| 535 | ESQUERA | NAVONDA SONORA | HOSPITAL GENERAL DE ZONA DE SALUD CAMAS, NAVONDA, SONORA | CALLE RICARDO FLORES MAGÓN No. 201 ENTRE FRANCISCA ALLENDE Y BOLLEVARO CENTENARIO, COLONIA TIERRA BLANCA, C.P. 86200, NAVONDA, SONORA | 91230137 | 81230137 | 20030 | 516 021 3035 001 | SOBRETE PARA TOMA DE MUESTRAS CON PRECISIÓN DE RESULTADOS | 1 |
| 536 | ESQUERA | NAVONDA SONORA | HOSPITAL GENERAL DE ZONA DE SALUD CAMAS, NAVONDA, SONORA | CALLE RICARDO FLORES MAGÓN No. 201 ENTRE FRANCISCA ALLENDE Y BOLLEVARO CENTENARIO, COLONIA TIERRA BLANCA, C.P. 86200, NAVONDA, SONORA | 91230136 | 81230136 | 20031 | 516 021 3035 001 | SOBRETE PARA TOMA DE MUESTRAS CON PRECISIÓN DE RESULTADOS | 1 |
| 537 | ESQUERA | NAVONDA SONORA | HOSPITAL GENERAL DE ZONA DE SALUD CAMAS, NAVONDA, SONORA | CALLE RICARDO FLORES MAGÓN No. 201 ENTRE FRANCISCA ALLENDE Y BOLLEVARO CENTENARIO, COLONIA TIERRA BLANCA, C.P. 86200, NAVONDA, SONORA | 91230135 | 81230135 | 20032 | 516 021 3035 001 | SOBRETE PARA TOMA DE MUESTRAS CON PRECISIÓN DE RESULTADOS | 1 |
| 538 | ESQUERA | NAVONDA SONORA | HOSPITAL GENERAL DE ZONA DE SALUD CAMAS, NAVONDA, SONORA | CALLE RICARDO FLORES MAGÓN No. 201 ENTRE FRANCISCA ALLENDE Y BOLLEVARO CENTENARIO, COLONIA TIERRA BLANCA, C.P. 86200, NAVONDA, SONORA | 91230134 | 81230134 | 20033 | 516 021 3035 001 | SOBRETE PARA TOMA DE MUESTRAS CON PRECISIÓN DE RESULTADOS | 1 |
| 539 | ESQUERA | NAVONDA SONORA | HOSPITAL GENERAL DE ZONA DE SALUD CAMAS, NAVONDA, SONORA | CALLE RICARDO FLORES MAGÓN No. 201 ENTRE FRANCISCA ALLENDE Y BOLLEVARO CENTENARIO, COLONIA TIERRA BLANCA, C.P. 86200, NAVONDA, SONORA | 91230133 | 81230133 | 20034 | 516 021 3035 001 | SOBRETE PARA TOMA DE MUESTRAS CON PRECISIÓN DE RESULTADOS | 1 |
| 540 | ESQUERA | NAVONDA SONORA | HOSPITAL GENERAL DE ZONA DE SALUD CAMAS, NAVONDA, SONORA | CALLE RICARDO FLORES MAGÓN No. 201 ENTRE FRANCISCA ALLENDE Y BOLLEVARO CENTENARIO, COLONIA TIERRA BLANCA, C.P. 86200, NAVONDA, SONORA | 91230132 | 81230132 | 20035 | 516 021 3035 001 | SOBRETE PARA TOMA DE MUESTRAS CON PRECISIÓN DE RESULTADOS | 1 |
| 541 | ESQUERA | NAVONDA SONORA | HOSPITAL GENERAL DE ZONA DE SALUD CAMAS, NAVONDA, SONORA | CALLE RICARDO FLORES MAGÓN No. 201 ENTRE FRANCISCA ALLENDE Y BOLLEVARO CENTENARIO, COLONIA TIERRA BLANCA, C.P. 86200, NAVONDA, SONORA | 91230131 | 81230131 | 20036 | 516 021 3035 001 | SOBRETE PARA TOMA DE MUESTRAS CON PRECISIÓN DE RESULTADOS | 1 |

ANEXOS

DIVISIÓN DE CONTRATOS



Anexo No. 3.4 Guía de Distribución

| Clave | Estado | Unidad | Nombre de la Unidad | Descripción de la Unidad | Código de Unidad | Código de Personal | Código de Puesto | Grupos de Personal | Observaciones |
|-------|---------|---|---|--|------------------|--------------------|------------------|--------------------|--|
| 502 | SONORA | HOSPITAL GENERAL DE ZONA DE SO CAMA NAUAYAN, SONORA | HOSPITAL GENERAL DE ZONA DE SO CAMA NAUAYAN, SONORA | CALLE DE LOS HERMANOS 160, EN EL PUEBLO DE NAUAYAN, MUNICIPIO DE NAUAYAN, SONORA | 51202000 | 51202000 | 51202000 | 2 | MESA ALTA DE 120 CASOS ENFERMEDADES Y PREVENCIÓN DE ENFERMEDADES |
| 503 | YUCATÁN | HOSPITAL GENERAL DE ZONA DE SO CAMA NAUAYAN, YUCATÁN | HOSPITAL GENERAL DE ZONA DE SO CAMA NAUAYAN, YUCATÁN | CALLE DE LOS HERMANOS 160, EN EL PUEBLO DE NAUAYAN, MUNICIPIO DE NAUAYAN, YUCATÁN | 51203000 | 51203000 | 51203000 | 4 | LABORATORIO DE INVESTIGACIÓN (LABOR) |
| 504 | YUCATÁN | HOSPITAL GENERAL DE ZONA DE SO CAMA NAUAYAN, YUCATÁN | HOSPITAL GENERAL DE ZONA DE SO CAMA NAUAYAN, YUCATÁN | CALLE DE LOS HERMANOS 160, EN EL PUEBLO DE NAUAYAN, MUNICIPIO DE NAUAYAN, YUCATÁN | 51204000 | 51204000 | 51204000 | 7 | LABORATORIO DE INVESTIGACIÓN |
| 505 | YUCATÁN | HOSPITAL GENERAL DE ZONA DE SO CAMA NAUAYAN, YUCATÁN | HOSPITAL GENERAL DE ZONA DE SO CAMA NAUAYAN, YUCATÁN | CALLE DE LOS HERMANOS 160, EN EL PUEBLO DE NAUAYAN, MUNICIPIO DE NAUAYAN, YUCATÁN | 51205000 | 51205000 | 51205000 | 3 | MESA ALTA DE 120 CASOS ENFERMEDADES Y PREVENCIÓN DE ENFERMEDADES |
| 506 | YUCATÁN | HOSPITAL GENERAL DE ZONA DE SO CAMA NAUAYAN, YUCATÁN | HOSPITAL GENERAL DE ZONA DE SO CAMA NAUAYAN, YUCATÁN | CALLE DE LOS HERMANOS 160, EN EL PUEBLO DE NAUAYAN, MUNICIPIO DE NAUAYAN, YUCATÁN | 51206000 | 51206000 | 51206000 | 4 | LABORATORIO DE INVESTIGACIÓN |
| 507 | YUCATÁN | HOSPITAL GENERAL DE ZONA DE SO CAMA NAUAYAN, YUCATÁN | HOSPITAL GENERAL DE ZONA DE SO CAMA NAUAYAN, YUCATÁN | CALLE DE LOS HERMANOS 160, EN EL PUEBLO DE NAUAYAN, MUNICIPIO DE NAUAYAN, YUCATÁN | 51207000 | 51207000 | 51207000 | 2 | MESA ALTA DE 120 CASOS ENFERMEDADES Y PREVENCIÓN DE ENFERMEDADES |
| 508 | YUCATÁN | HOSPITAL GENERAL DE ZONA DE SO CAMA NAUAYAN, YUCATÁN | HOSPITAL GENERAL DE ZONA DE SO CAMA NAUAYAN, YUCATÁN | CALLE DE LOS HERMANOS 160, EN EL PUEBLO DE NAUAYAN, MUNICIPIO DE NAUAYAN, YUCATÁN | 51208000 | 51208000 | 51208000 | 3 | MESA ALTA DE 120 CASOS ENFERMEDADES Y PREVENCIÓN DE ENFERMEDADES |
| 509 | YUCATÁN | HOSPITAL GENERAL DE ZONA DE SO CAMA NAUAYAN, YUCATÁN | HOSPITAL GENERAL DE ZONA DE SO CAMA NAUAYAN, YUCATÁN | CALLE DE LOS HERMANOS 160, EN EL PUEBLO DE NAUAYAN, MUNICIPIO DE NAUAYAN, YUCATÁN | 51209000 | 51209000 | 51209000 | 2 | MESA ALTA DE 120 CASOS ENFERMEDADES Y PREVENCIÓN DE ENFERMEDADES |
| 510 | YUCATÁN | HOSPITAL GENERAL DE ZONA DE SO CAMA NAUAYAN, YUCATÁN | HOSPITAL GENERAL DE ZONA DE SO CAMA NAUAYAN, YUCATÁN | CALLE DE LOS HERMANOS 160, EN EL PUEBLO DE NAUAYAN, MUNICIPIO DE NAUAYAN, YUCATÁN | 51210000 | 51210000 | 51210000 | 3 | MESA ALTA DE 120 CASOS ENFERMEDADES Y PREVENCIÓN DE ENFERMEDADES |
| 511 | YUCATÁN | HOSPITAL GENERAL DE ZONA DE SO CAMA NAUAYAN, YUCATÁN | HOSPITAL GENERAL DE ZONA DE SO CAMA NAUAYAN, YUCATÁN | CALLE DE LOS HERMANOS 160, EN EL PUEBLO DE NAUAYAN, MUNICIPIO DE NAUAYAN, YUCATÁN | 51211000 | 51211000 | 51211000 | 2 | MESA ALTA DE 120 CASOS ENFERMEDADES Y PREVENCIÓN DE ENFERMEDADES |
| 512 | YUCATÁN | HOSPITAL GENERAL DE ZONA DE SO CAMA NAUAYAN, YUCATÁN | HOSPITAL GENERAL DE ZONA DE SO CAMA NAUAYAN, YUCATÁN | CALLE DE LOS HERMANOS 160, EN EL PUEBLO DE NAUAYAN, MUNICIPIO DE NAUAYAN, YUCATÁN | 51212000 | 51212000 | 51212000 | 3 | MESA ALTA DE 120 CASOS ENFERMEDADES Y PREVENCIÓN DE ENFERMEDADES |
| 513 | YUCATÁN | HOSPITAL GENERAL DE ZONA DE SO CAMA NAUAYAN, YUCATÁN | HOSPITAL GENERAL DE ZONA DE SO CAMA NAUAYAN, YUCATÁN | CALLE DE LOS HERMANOS 160, EN EL PUEBLO DE NAUAYAN, MUNICIPIO DE NAUAYAN, YUCATÁN | 51213000 | 51213000 | 51213000 | 2 | MESA ALTA DE 120 CASOS ENFERMEDADES Y PREVENCIÓN DE ENFERMEDADES |
| 514 | YUCATÁN | HOSPITAL GENERAL DE ZONA DE SO CAMA NAUAYAN, YUCATÁN | HOSPITAL GENERAL DE ZONA DE SO CAMA NAUAYAN, YUCATÁN | CALLE DE LOS HERMANOS 160, EN EL PUEBLO DE NAUAYAN, MUNICIPIO DE NAUAYAN, YUCATÁN | 51214000 | 51214000 | 51214000 | 3 | MESA ALTA DE 120 CASOS ENFERMEDADES Y PREVENCIÓN DE ENFERMEDADES |
| 515 | YUCATÁN | HOSPITAL GENERAL DE ZONA DE SO CAMA NAUAYAN, YUCATÁN | HOSPITAL GENERAL DE ZONA DE SO CAMA NAUAYAN, YUCATÁN | CALLE DE LOS HERMANOS 160, EN EL PUEBLO DE NAUAYAN, MUNICIPIO DE NAUAYAN, YUCATÁN | 51215000 | 51215000 | 51215000 | 2 | MESA ALTA DE 120 CASOS ENFERMEDADES Y PREVENCIÓN DE ENFERMEDADES |
| 516 | YUCATÁN | HOSPITAL GENERAL DE ZONA DE SO CAMA NAUAYAN, YUCATÁN | HOSPITAL GENERAL DE ZONA DE SO CAMA NAUAYAN, YUCATÁN | CALLE DE LOS HERMANOS 160, EN EL PUEBLO DE NAUAYAN, MUNICIPIO DE NAUAYAN, YUCATÁN | 51216000 | 51216000 | 51216000 | 3 | MESA ALTA DE 120 CASOS ENFERMEDADES Y PREVENCIÓN DE ENFERMEDADES |

Anexo No. 3.4 Guía de Distribución

| ORDEN | UNIDAD | UBICACION | DESCRIPCION | UNIDAD | CHUQUE | PUE | SA | UBICACION | CANTIDAD |
|-------|---------|---------------|---|---------|---------|------|-------------------|---|----------|
| 587 | YUCATAN | TECU, YUCATAN | HOSPITAL GENERAL DE ZONA DE 20 CAMAS, TECU, YUCATAN | 5126181 | 5126181 | 2030 | 518 616 123 20 01 | MESA AJADA DE ACERO EN CUBIERTA DE ACERO INOXIDABLE | 1 |
| 588 | YUCATAN | TECU, YUCATAN | HOSPITAL GENERAL DE ZONA DE 20 CAMAS, TECU, YUCATAN | 5126201 | 5126201 | 2030 | 518 616 123 20 01 | MESA AJADA DE ACERO EN CUBIERTA DE ACERO INOXIDABLE | 1 |
| 589 | YUCATAN | TECU, YUCATAN | HOSPITAL GENERAL DE ZONA DE 20 CAMAS, TECU, YUCATAN | 5126221 | 5126221 | 2030 | 518 616 123 20 01 | MESA AJADA DE ACERO EN CUBIERTA DE ACERO INOXIDABLE | 1 |
| 590 | YUCATAN | TECU, YUCATAN | HOSPITAL GENERAL DE ZONA DE 20 CAMAS, TECU, YUCATAN | 5126241 | 5126241 | 2030 | 518 616 123 20 01 | MESA AJADA DE ACERO EN CUBIERTA DE ACERO INOXIDABLE | 1 |
| 591 | YUCATAN | TECU, YUCATAN | HOSPITAL GENERAL DE ZONA DE 20 CAMAS, TECU, YUCATAN | 5126261 | 5126261 | 2030 | 518 616 123 20 01 | MESA AJADA DE ACERO EN CUBIERTA DE ACERO INOXIDABLE | 1 |
| 592 | YUCATAN | TECU, YUCATAN | HOSPITAL GENERAL DE ZONA DE 20 CAMAS, TECU, YUCATAN | 5126281 | 5126281 | 2030 | 518 616 123 20 01 | MESA AJADA DE ACERO EN CUBIERTA DE ACERO INOXIDABLE | 1 |
| 593 | YUCATAN | TECU, YUCATAN | HOSPITAL GENERAL DE ZONA DE 20 CAMAS, TECU, YUCATAN | 5126301 | 5126301 | 2030 | 518 616 123 20 01 | MESA AJADA DE ACERO EN CUBIERTA DE ACERO INOXIDABLE | 1 |
| 594 | YUCATAN | TECU, YUCATAN | HOSPITAL GENERAL DE ZONA DE 20 CAMAS, TECU, YUCATAN | 5126321 | 5126321 | 2030 | 518 616 123 20 01 | MESA AJADA DE ACERO EN CUBIERTA DE ACERO INOXIDABLE | 1 |
| 595 | YUCATAN | TECU, YUCATAN | HOSPITAL GENERAL DE ZONA DE 20 CAMAS, TECU, YUCATAN | 5126341 | 5126341 | 2030 | 518 616 123 20 01 | MESA AJADA DE ACERO EN CUBIERTA DE ACERO INOXIDABLE | 1 |
| 596 | YUCATAN | TECU, YUCATAN | HOSPITAL GENERAL DE ZONA DE 20 CAMAS, TECU, YUCATAN | 5126361 | 5126361 | 2030 | 518 616 123 20 01 | MESA AJADA DE ACERO EN CUBIERTA DE ACERO INOXIDABLE | 1 |
| 597 | YUCATAN | TECU, YUCATAN | HOSPITAL GENERAL DE ZONA DE 20 CAMAS, TECU, YUCATAN | 5126381 | 5126381 | 2030 | 518 616 123 20 01 | MESA AJADA DE ACERO EN CUBIERTA DE ACERO INOXIDABLE | 1 |
| 598 | YUCATAN | TECU, YUCATAN | HOSPITAL GENERAL DE ZONA DE 20 CAMAS, TECU, YUCATAN | 5126401 | 5126401 | 2030 | 518 616 123 20 01 | MESA AJADA DE ACERO EN CUBIERTA DE ACERO INOXIDABLE | 1 |
| 599 | YUCATAN | TECU, YUCATAN | HOSPITAL GENERAL DE ZONA DE 20 CAMAS, TECU, YUCATAN | 5126421 | 5126421 | 2030 | 518 616 123 20 01 | MESA AJADA DE ACERO EN CUBIERTA DE ACERO INOXIDABLE | 1 |
| 600 | YUCATAN | TECU, YUCATAN | HOSPITAL GENERAL DE ZONA DE 20 CAMAS, TECU, YUCATAN | 5126441 | 5126441 | 2030 | 518 616 123 20 01 | MESA AJADA DE ACERO EN CUBIERTA DE ACERO INOXIDABLE | 1 |
| 601 | YUCATAN | TECU, YUCATAN | HOSPITAL GENERAL DE ZONA DE 20 CAMAS, TECU, YUCATAN | 5126461 | 5126461 | 2030 | 518 616 123 20 01 | MESA AJADA DE ACERO EN CUBIERTA DE ACERO INOXIDABLE | 1 |
| 602 | YUCATAN | TECU, YUCATAN | HOSPITAL GENERAL DE ZONA DE 20 CAMAS, TECU, YUCATAN | 5126481 | 5126481 | 2030 | 518 616 123 20 01 | MESA AJADA DE ACERO EN CUBIERTA DE ACERO INOXIDABLE | 1 |
| 603 | YUCATAN | TECU, YUCATAN | HOSPITAL GENERAL DE ZONA DE 20 CAMAS, TECU, YUCATAN | 5126501 | 5126501 | 2030 | 518 616 123 20 01 | MESA AJADA DE ACERO EN CUBIERTA DE ACERO INOXIDABLE | 1 |
| 604 | YUCATAN | TECU, YUCATAN | HOSPITAL GENERAL DE ZONA DE 20 CAMAS, TECU, YUCATAN | 5126521 | 5126521 | 2030 | 518 616 123 20 01 | MESA AJADA DE ACERO EN CUBIERTA DE ACERO INOXIDABLE | 1 |
| 605 | YUCATAN | TECU, YUCATAN | HOSPITAL GENERAL DE ZONA DE 20 CAMAS, TECU, YUCATAN | 5126541 | 5126541 | 2030 | 518 616 123 20 01 | MESA AJADA DE ACERO EN CUBIERTA DE ACERO INOXIDABLE | 1 |
| 606 | YUCATAN | TECU, YUCATAN | HOSPITAL GENERAL DE ZONA DE 20 CAMAS, TECU, YUCATAN | 5126561 | 5126561 | 2030 | 518 616 123 20 01 | MESA AJADA DE ACERO EN CUBIERTA DE ACERO INOXIDABLE | 1 |
| 607 | YUCATAN | TECU, YUCATAN | HOSPITAL GENERAL DE ZONA DE 20 CAMAS, TECU, YUCATAN | 5126581 | 5126581 | 2030 | 518 616 123 20 01 | MESA AJADA DE ACERO EN CUBIERTA DE ACERO INOXIDABLE | 1 |
| 608 | YUCATAN | TECU, YUCATAN | HOSPITAL GENERAL DE ZONA DE 20 CAMAS, TECU, YUCATAN | 5126601 | 5126601 | 2030 | 518 616 123 20 01 | MESA AJADA DE ACERO EN CUBIERTA DE ACERO INOXIDABLE | 1 |
| 609 | YUCATAN | TECU, YUCATAN | HOSPITAL GENERAL DE ZONA DE 20 CAMAS, TECU, YUCATAN | 5126621 | 5126621 | 2030 | 518 616 123 20 01 | MESA AJADA DE ACERO EN CUBIERTA DE ACERO INOXIDABLE | 1 |
| 610 | YUCATAN | TECU, YUCATAN | HOSPITAL GENERAL DE ZONA DE 20 CAMAS, TECU, YUCATAN | 5126641 | 5126641 | 2030 | 518 616 123 20 01 | MESA AJADA DE ACERO EN CUBIERTA DE ACERO INOXIDABLE | 1 |
| 611 | YUCATAN | TECU, YUCATAN | HOSPITAL GENERAL DE ZONA DE 20 CAMAS, TECU, YUCATAN | 5126661 | 5126661 | 2030 | 518 616 123 20 01 | MESA AJADA DE ACERO EN CUBIERTA DE ACERO INOXIDABLE | 1 |

ANEXOS
DIVISION DE CONTRATOS

Anexo No. 3-4 Guía de Distribución

| CANTÓN | DEPARTAMENTO | MUNICIPIO | HOSPITAL | REGIÓN | CÓDIGO | CÓDIGO | PRECIO | DESCRIPCIÓN | CANTIDAD |
|--------|--------------|-----------|--|--------|---------|---------|--------|---------------------------------|----------|
| 687 | YUCATÁN | YUCATÁN | HOSPITAL GENERAL DE ZONA DE 10 CAMAS, TUCUL, YUCATÁN | REGIÓN | 5300007 | 5300007 | 300.00 | AVASO PASTEUR DERECHO DE 25 CM. | 14 |
| 688 | YUCATÁN | YUCATÁN | HOSPITAL GENERAL DE ZONA DE 10 CAMAS, TUCUL, YUCATÁN | REGIÓN | 5300007 | 5300007 | 300.00 | AVASO PASTEUR DERECHO DE 25 CM. | 14 |
| 689 | YUCATÁN | YUCATÁN | HOSPITAL GENERAL DE ZONA DE 10 CAMAS, TUCUL, YUCATÁN | REGIÓN | 5300007 | 5300007 | 300.00 | AVASO PASTEUR DERECHO DE 25 CM. | 14 |
| 690 | YUCATÁN | YUCATÁN | HOSPITAL GENERAL DE ZONA DE 10 CAMAS, TUCUL, YUCATÁN | REGIÓN | 5300007 | 5300007 | 300.00 | AVASO PASTEUR DERECHO DE 25 CM. | 14 |
| 691 | YUCATÁN | YUCATÁN | HOSPITAL GENERAL DE ZONA DE 10 CAMAS, TUCUL, YUCATÁN | REGIÓN | 5300007 | 5300007 | 300.00 | AVASO PASTEUR DERECHO DE 25 CM. | 14 |
| 692 | YUCATÁN | YUCATÁN | HOSPITAL GENERAL DE ZONA DE 10 CAMAS, TUCUL, YUCATÁN | REGIÓN | 5300007 | 5300007 | 300.00 | AVASO PASTEUR DERECHO DE 25 CM. | 14 |
| 693 | YUCATÁN | YUCATÁN | HOSPITAL GENERAL DE ZONA DE 10 CAMAS, TUCUL, YUCATÁN | REGIÓN | 5300007 | 5300007 | 300.00 | AVASO PASTEUR DERECHO DE 25 CM. | 14 |
| 694 | YUCATÁN | YUCATÁN | HOSPITAL GENERAL DE ZONA DE 10 CAMAS, TUCUL, YUCATÁN | REGIÓN | 5300007 | 5300007 | 300.00 | AVASO PASTEUR DERECHO DE 25 CM. | 14 |
| 695 | YUCATÁN | YUCATÁN | HOSPITAL GENERAL DE ZONA DE 10 CAMAS, TUCUL, YUCATÁN | REGIÓN | 5300007 | 5300007 | 300.00 | AVASO PASTEUR DERECHO DE 25 CM. | 14 |
| 696 | YUCATÁN | YUCATÁN | HOSPITAL GENERAL DE ZONA DE 10 CAMAS, TUCUL, YUCATÁN | REGIÓN | 5300007 | 5300007 | 300.00 | AVASO PASTEUR DERECHO DE 25 CM. | 14 |
| 697 | YUCATÁN | YUCATÁN | HOSPITAL GENERAL DE ZONA DE 10 CAMAS, TUCUL, YUCATÁN | REGIÓN | 5300007 | 5300007 | 300.00 | AVASO PASTEUR DERECHO DE 25 CM. | 14 |
| 698 | YUCATÁN | YUCATÁN | HOSPITAL GENERAL DE ZONA DE 10 CAMAS, TUCUL, YUCATÁN | REGIÓN | 5300007 | 5300007 | 300.00 | AVASO PASTEUR DERECHO DE 25 CM. | 14 |
| 699 | YUCATÁN | YUCATÁN | HOSPITAL GENERAL DE ZONA DE 10 CAMAS, TUCUL, YUCATÁN | REGIÓN | 5300007 | 5300007 | 300.00 | AVASO PASTEUR DERECHO DE 25 CM. | 14 |
| 700 | YUCATÁN | YUCATÁN | HOSPITAL GENERAL DE ZONA DE 10 CAMAS, TUCUL, YUCATÁN | REGIÓN | 5300007 | 5300007 | 300.00 | AVASO PASTEUR DERECHO DE 25 CM. | 14 |

ANEXOS
DIVISIÓN DE CONTRATOS

Anexo No. 3.4 Guía de Distribución

| CANTIDAD | DESTINO | COSUB | UNIDAD SERVIDORA | DIRECCIÓN | CUPO | CURSOS | PRE | FIN | DESCRIPCIÓN | CANTIDAD |
|----------|---------|---|---|-----------|-------|----------|-------|----------------|---|----------|
| 43 | YUCATÁN | HOSPITAL GENERAL DE ZONA DE TERCER GRADO, YUCATÁN | PREPROMO 325, CALLE 23 DE LA LOCALIDAD Y MÉRQUITO DE TULU, VECINDAD MANZANA 14, SECCIÓN CATÁSTRAL 4 ANTES DE LA ORGANIZACIÓN TABLA DE CATÁSTRAL 1581, CARRETERA MEX-TULU, YUCATÁN | 51201493 | 20205 | 51201493 | 20205 | 512 014 93 001 | QUIETAPENCAS DE LUIS ROSALES | 43 |
| 7 | YUCATÁN | HOSPITAL GENERAL DE ZONA DE TERCER GRADO, YUCATÁN | PREPROMO 325, CALLE 23 DE LA LOCALIDAD Y MÉRQUITO DE TULU, VECINDAD MANZANA 14, SECCIÓN CATÁSTRAL 4 ANTES DE LA ORGANIZACIÓN TABLA DE CATÁSTRAL 1581, CARRETERA MEX-TULU, YUCATÁN | 51201493 | 20222 | 51201493 | 20222 | 512 014 93 001 | CAPOTE GUINA CON BASHNET DE ACTRICO | 7 |
| 4 | YUCATÁN | HOSPITAL GENERAL DE ZONA DE TERCER GRADO, YUCATÁN | PREPROMO 325, CALLE 23 DE LA LOCALIDAD Y MÉRQUITO DE TULU, VECINDAD MANZANA 14, SECCIÓN CATÁSTRAL 4 ANTES DE LA ORGANIZACIÓN TABLA DE CATÁSTRAL 1581, CARRETERA MEX-TULU, YUCATÁN | 51201493 | 20274 | 51201493 | 20274 | 512 014 93 001 | BASES PARA PISO DE BAÑOS, TIPO DIMENSIONES PRO. | 4 |
| 2 | YUCATÁN | HOSPITAL GENERAL DE ZONA DE TERCER GRADO, YUCATÁN | PREPROMO 325, CALLE 23 DE LA LOCALIDAD Y MÉRQUITO DE TULU, VECINDAD MANZANA 14, SECCIÓN CATÁSTRAL 4 ANTES DE LA ORGANIZACIÓN TABLA DE CATÁSTRAL 1581, CARRETERA MEX-TULU, YUCATÁN | 51201493 | 20227 | 51201493 | 20227 | 512 014 93 001 | PLATA PARA ALIMENTACIÓN AL REFINER ARANDE | 2 |
| 1 | YUCATÁN | HOSPITAL GENERAL DE ZONA DE TERCER GRADO, YUCATÁN | PREPROMO 325, CALLE 23 DE LA LOCALIDAD Y MÉRQUITO DE TULU, VECINDAD MANZANA 14, SECCIÓN CATÁSTRAL 4 ANTES DE LA ORGANIZACIÓN TABLA DE CATÁSTRAL 1581, CARRETERA MEX-TULU, YUCATÁN | 51201493 | 20213 | 51201493 | 20213 | 512 014 93 001 | CONSEJERIA PARA TOMA DE DECISIONES CON FRENTE DE SERVIDOR | 1 |
| 1 | YUCATÁN | HOSPITAL GENERAL DE ZONA DE TERCER GRADO, YUCATÁN | PREPROMO 325, CALLE 23 DE LA LOCALIDAD Y MÉRQUITO DE TULU, VECINDAD MANZANA 14, SECCIÓN CATÁSTRAL 4 ANTES DE LA ORGANIZACIÓN TABLA DE CATÁSTRAL 1581, CARRETERA MEX-TULU, YUCATÁN | 51201493 | 20214 | 51201493 | 20214 | 512 014 93 001 | CONSEJERIA PARA TOMA DE DECISIONES CON FRENTE DE SERVIDOR | 1 |
| 2 | YUCATÁN | HOSPITAL GENERAL DE ZONA DE TERCER GRADO, YUCATÁN | PREPROMO 325, CALLE 23 DE LA LOCALIDAD Y MÉRQUITO DE TULU, VECINDAD MANZANA 14, SECCIÓN CATÁSTRAL 4 ANTES DE LA ORGANIZACIÓN TABLA DE CATÁSTRAL 1581, CARRETERA MEX-TULU, YUCATÁN | 51201493 | 20213 | 51201493 | 20213 | 512 014 93 001 | CONSEJERIA PARA TOMA DE DECISIONES CON FRENTE DE SERVIDOR | 2 |
| 17 | YUCATÁN | HOSPITAL GENERAL DE ZONA DE TERCER GRADO, YUCATÁN | PREPROMO 325, CALLE 23 DE LA LOCALIDAD Y MÉRQUITO DE TULU, VECINDAD MANZANA 14, SECCIÓN CATÁSTRAL 4 ANTES DE LA ORGANIZACIÓN TABLA DE CATÁSTRAL 1581, CARRETERA MEX-TULU, YUCATÁN | 51201493 | 20214 | 51201493 | 20214 | 512 014 93 001 | CONSEJERIA PARA TOMA DE DECISIONES CON FRENTE DE SERVIDOR | 17 |
| 57 | YUCATÁN | HOSPITAL GENERAL DE ZONA DE TERCER GRADO, YUCATÁN | PREPROMO 325, CALLE 23 DE LA LOCALIDAD Y MÉRQUITO DE TULU, VECINDAD MANZANA 14, SECCIÓN CATÁSTRAL 4 ANTES DE LA ORGANIZACIÓN TABLA DE CATÁSTRAL 1581, CARRETERA MEX-TULU, YUCATÁN | 51201493 | 20214 | 51201493 | 20214 | 512 014 93 001 | CONSEJERIA PARA TOMA DE DECISIONES CON FRENTE DE SERVIDOR | 57 |
| 1 | YUCATÁN | HOSPITAL GENERAL DE ZONA DE TERCER GRADO, YUCATÁN | PREPROMO 325, CALLE 23 DE LA LOCALIDAD Y MÉRQUITO DE TULU, VECINDAD MANZANA 14, SECCIÓN CATÁSTRAL 4 ANTES DE LA ORGANIZACIÓN TABLA DE CATÁSTRAL 1581, CARRETERA MEX-TULU, YUCATÁN | 51201493 | 20272 | 51201493 | 20272 | 512 014 93 001 | MESA ALMORZAR PASTELERA | 1 |
| 1 | YUCATÁN | HOSPITAL GENERAL DE ZONA DE TERCER GRADO, YUCATÁN | PREPROMO 325, CALLE 23 DE LA LOCALIDAD Y MÉRQUITO DE TULU, VECINDAD MANZANA 14, SECCIÓN CATÁSTRAL 4 ANTES DE LA ORGANIZACIÓN TABLA DE CATÁSTRAL 1581, CARRETERA MEX-TULU, YUCATÁN | 51201493 | 20277 | 51201493 | 20277 | 512 014 93 001 | MESA ALMORZAR PASTELERA | 1 |
| 7 | YUCATÁN | HOSPITAL GENERAL DE ZONA DE TERCER GRADO, YUCATÁN | PREPROMO 325, CALLE 23 DE LA LOCALIDAD Y MÉRQUITO DE TULU, VECINDAD MANZANA 14, SECCIÓN CATÁSTRAL 4 ANTES DE LA ORGANIZACIÓN TABLA DE CATÁSTRAL 1581, CARRETERA MEX-TULU, YUCATÁN | 51201493 | 20274 | 51201493 | 20274 | 512 014 93 001 | MESA ALMORZAR PASTELERA | 7 |
| 11 | YUCATÁN | HOSPITAL GENERAL DE ZONA DE TERCER GRADO, YUCATÁN | PREPROMO 325, CALLE 23 DE LA LOCALIDAD Y MÉRQUITO DE TULU, VECINDAD MANZANA 14, SECCIÓN CATÁSTRAL 4 ANTES DE LA ORGANIZACIÓN TABLA DE CATÁSTRAL 1581, CARRETERA MEX-TULU, YUCATÁN | 51201493 | 20287 | 51201493 | 20287 | 512 014 93 001 | MESA ALMORZAR PASTELERA | 11 |
| 23 | YUCATÁN | HOSPITAL GENERAL DE ZONA DE TERCER GRADO, YUCATÁN | PREPROMO 325, CALLE 23 DE LA LOCALIDAD Y MÉRQUITO DE TULU, VECINDAD MANZANA 14, SECCIÓN CATÁSTRAL 4 ANTES DE LA ORGANIZACIÓN TABLA DE CATÁSTRAL 1581, CARRETERA MEX-TULU, YUCATÁN | 51201493 | 20287 | 51201493 | 20287 | 512 014 93 001 | MESA ALMORZAR PASTELERA | 23 |
| 4 | YUCATÁN | HOSPITAL GENERAL DE ZONA DE TERCER GRADO, YUCATÁN | PREPROMO 325, CALLE 23 DE LA LOCALIDAD Y MÉRQUITO DE TULU, VECINDAD MANZANA 14, SECCIÓN CATÁSTRAL 4 ANTES DE LA ORGANIZACIÓN TABLA DE CATÁSTRAL 1581, CARRETERA MEX-TULU, YUCATÁN | 51201493 | 20287 | 51201493 | 20287 | 512 014 93 001 | MESA ALMORZAR PASTELERA | 4 |

ANEXOS
 DIVISIÓN DE CONTRATOS

Anexo No. 3.4 Guía de Distribución

| ESTADO | MUNICIPIO | CONDOMINIO | DESCRIPCIÓN | CONDICIONES | FORMA DE PAGO | VALOR | MONTO | CANTIDAD |
|--------|-----------|--|---|---------------------------------|---------------|----------------|-------|----------|
| 210 | ZARAGOZA | COMUNIDAD GENERAL REGIONAL DE ZARAGOZA | DEPARTAMENTO DE ZARAGOZA, P.O. BOX 1000, CAL. FEDERAL | SE PAGA EN CUENTAS DE CORRIENTE | 2017 | 118,557,216.00 | 3 | |
| 221 | ZARAGOZA | HOSPITAL GENERAL REGIONAL DE ZARAGOZA | AV. CALLE DE LA UNIÓN 1106, C.P. 42100, CAL. FEDERAL | SE PAGA EN CUENTAS DE CORRIENTE | 2017 | 19,445,937.00 | 3 | |
| 232 | ZARAGOZA | HOSPITAL GENERAL REGIONAL DE ZARAGOZA | AV. CALLE DE LA UNIÓN 1106, C.P. 42100, CAL. FEDERAL | SE PAGA EN CUENTAS DE CORRIENTE | 2017 | 19,445,937.00 | 2 | |
| 233 | ZARAGOZA | HOSPITAL GENERAL REGIONAL DE ZARAGOZA | AV. CALLE DE LA UNIÓN 1106, C.P. 42100, CAL. FEDERAL | SE PAGA EN CUENTAS DE CORRIENTE | 2017 | 19,445,937.00 | 3 | |
| 234 | ZARAGOZA | HOSPITAL GENERAL REGIONAL DE ZARAGOZA | AV. CALLE DE LA UNIÓN 1106, C.P. 42100, CAL. FEDERAL | SE PAGA EN CUENTAS DE CORRIENTE | 2017 | 19,445,937.00 | 3 | |
| 235 | ZARAGOZA | HOSPITAL GENERAL REGIONAL DE ZARAGOZA | AV. CALLE DE LA UNIÓN 1106, C.P. 42100, CAL. FEDERAL | SE PAGA EN CUENTAS DE CORRIENTE | 2017 | 19,445,937.00 | 3 | |
| 236 | ZARAGOZA | HOSPITAL GENERAL REGIONAL DE ZARAGOZA | AV. CALLE DE LA UNIÓN 1106, C.P. 42100, CAL. FEDERAL | SE PAGA EN CUENTAS DE CORRIENTE | 2017 | 19,445,937.00 | 3 | |
| 237 | ZARAGOZA | HOSPITAL GENERAL REGIONAL DE ZARAGOZA | AV. CALLE DE LA UNIÓN 1106, C.P. 42100, CAL. FEDERAL | SE PAGA EN CUENTAS DE CORRIENTE | 2017 | 19,445,937.00 | 3 | |
| 238 | ZARAGOZA | HOSPITAL GENERAL REGIONAL DE ZARAGOZA | AV. CALLE DE LA UNIÓN 1106, C.P. 42100, CAL. FEDERAL | SE PAGA EN CUENTAS DE CORRIENTE | 2017 | 19,445,937.00 | 3 | |
| 239 | ZARAGOZA | HOSPITAL GENERAL REGIONAL DE ZARAGOZA | AV. CALLE DE LA UNIÓN 1106, C.P. 42100, CAL. FEDERAL | SE PAGA EN CUENTAS DE CORRIENTE | 2017 | 19,445,937.00 | 3 | |
| 240 | ZARAGOZA | HOSPITAL GENERAL REGIONAL DE ZARAGOZA | AV. CALLE DE LA UNIÓN 1106, C.P. 42100, CAL. FEDERAL | SE PAGA EN CUENTAS DE CORRIENTE | 2017 | 19,445,937.00 | 3 | |
| 241 | ZARAGOZA | HOSPITAL GENERAL REGIONAL DE ZARAGOZA | AV. CALLE DE LA UNIÓN 1106, C.P. 42100, CAL. FEDERAL | SE PAGA EN CUENTAS DE CORRIENTE | 2017 | 19,445,937.00 | 3 | |
| 242 | ZARAGOZA | HOSPITAL GENERAL REGIONAL DE ZARAGOZA | AV. CALLE DE LA UNIÓN 1106, C.P. 42100, CAL. FEDERAL | SE PAGA EN CUENTAS DE CORRIENTE | 2017 | 19,445,937.00 | 3 | |
| 243 | ZARAGOZA | HOSPITAL GENERAL REGIONAL DE ZARAGOZA | AV. CALLE DE LA UNIÓN 1106, C.P. 42100, CAL. FEDERAL | SE PAGA EN CUENTAS DE CORRIENTE | 2017 | 19,445,937.00 | 3 | |
| 244 | ZARAGOZA | HOSPITAL GENERAL REGIONAL DE ZARAGOZA | AV. CALLE DE LA UNIÓN 1106, C.P. 42100, CAL. FEDERAL | SE PAGA EN CUENTAS DE CORRIENTE | 2017 | 19,445,937.00 | 3 | |
| 245 | ZARAGOZA | HOSPITAL GENERAL REGIONAL DE ZARAGOZA | AV. CALLE DE LA UNIÓN 1106, C.P. 42100, CAL. FEDERAL | SE PAGA EN CUENTAS DE CORRIENTE | 2017 | 19,445,937.00 | 3 | |
| 246 | ZARAGOZA | HOSPITAL GENERAL REGIONAL DE ZARAGOZA | AV. CALLE DE LA UNIÓN 1106, C.P. 42100, CAL. FEDERAL | SE PAGA EN CUENTAS DE CORRIENTE | 2017 | 19,445,937.00 | 3 | |
| 247 | ZARAGOZA | HOSPITAL GENERAL REGIONAL DE ZARAGOZA | AV. CALLE DE LA UNIÓN 1106, C.P. 42100, CAL. FEDERAL | SE PAGA EN CUENTAS DE CORRIENTE | 2017 | 19,445,937.00 | 3 | |
| 248 | ZARAGOZA | HOSPITAL GENERAL REGIONAL DE ZARAGOZA | AV. CALLE DE LA UNIÓN 1106, C.P. 42100, CAL. FEDERAL | SE PAGA EN CUENTAS DE CORRIENTE | 2017 | 19,445,937.00 | 3 | |
| 249 | ZARAGOZA | HOSPITAL GENERAL REGIONAL DE ZARAGOZA | AV. CALLE DE LA UNIÓN 1106, C.P. 42100, CAL. FEDERAL | SE PAGA EN CUENTAS DE CORRIENTE | 2017 | 19,445,937.00 | 3 | |
| 250 | ZARAGOZA | HOSPITAL GENERAL REGIONAL DE ZARAGOZA | AV. CALLE DE LA UNIÓN 1106, C.P. 42100, CAL. FEDERAL | SE PAGA EN CUENTAS DE CORRIENTE | 2017 | 19,445,937.00 | 3 | |

Lic. Priscilla Ulises Pérez Diviñado
 Titular de la División de Evaluación y Análisis Financiero.

ANEXOS
 DIVISION DE CONTRATOS

SIN TEXTO

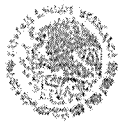

ANEXO No. 4
Términos y Condiciones

Adquisición de Bienes para el Programa "Mobiliario Médico y de Laboratorio para Hospitales Prioritarios", con No. de Requisición "OP-EA-MML-01-2024"

a) Vigencia:

La vigencia del contrato será a partir del día natural siguiente de la notificación de adjudicación y hasta el 31 de diciembre de 2024.

b) Plazo y lugar de entrega del bien:

Plazo

El plazo de entrega para todas las partidas relacionadas en el **Anexo No. 3.2** "Relación y Cantidad de Bienes" será de 60 días naturales, los cuales serán contados a partir del día siguiente natural de la notificación del **Anexo No. 4.5** "Orden de Suministro" que realice el Administrador del Contrato al licitante adjudicado. En caso de que el licitante adjudicado este en posibilidades de entregar en un plazo menor a los 60 días naturales podrá solicitar la autorización del Administrador del Contrato para entregarlos en dicho plazo menor, esta autorización deberá constar por escrito o vía correo electrónico.

La notificación del **Anexo No. 4.5** "Orden de Suministro" podrá ser realizada a partir del día natural siguiente al inicio de la vigencia del contrato y hasta el 30 de agosto de 2024. Los Administradores del Contrato especificarán, en cada **Anexo No. 4.5** "Orden de Suministro", el lugar y cantidades de entrega de los bienes solicitados de cada partida con cargo al contrato abierto.

A partir de notificado el **Anexo No. 4.5** "Orden de Suministro" y dentro del plazo de entrega para cada partida, el licitante adjudicado deberá realizar la entrega, recepción y, en su caso, adecuación, instalación y puesta en operación de los bienes adjudicados, establecidos en el **Anexo No. 3.3** "Requisitos de los Bienes" del Anexo Técnico

Lugar

El lugar de entrega de los bienes, a entera satisfacción del Instituto, será en las Unidades Médicas contenidas en el **Anexo No. 3.4** "Guía de Distribución".

c) Mecanismo de evaluación de proposiciones.

De acuerdo a los establecido en los artículos 36 párrafo segundo y 36 Bis fracción II de la Ley de Adquisiciones, Arrendamientos y Servicios del Sector Público, en adelante LAASSP, así como del artículo 51 párrafo segundo del Reglamento de la Ley de Adquisiciones, Arrendamientos y Servicios del Sector Público, en adelante RLAASSP, se aplicará el criterio de evaluación BINARIO para determinar la solvencia de las proposiciones, por lo que se adjudicará a quien cumpla los requisitos establecidos en la presente Convocatoria y oferte el precio más bajo.



Para efectos de evaluación de las Características, se procederá al análisis integral de la propuesta técnica, tomando en consideración los siguientes criterios:

1. Se corroborará la inclusión y legibilidad de la totalidad de la documentación técnica del licitante, remitida a través del sistema CompraNet, solicitada en el presente procedimiento, considerando las modificaciones que deriven de la o las juntas de aclaraciones, cuando algún documento sea ilegible o incompleto, se tendrá por no presentado.
2. Se verificará la descripción técnica del licitante, la cual deberá ser legible, amplia y detallada de los bienes ofertados, conforme a lo precisado en el Instructivo de Llenado del **Anexo No. 4.1** "Descripción amplia y detallada de los bienes ofertados", en el que el licitante deberá puntualizar las características propias del artículo y componentes que ofrece, con precisión y claridad, no se considerará válida en estos casos, el escaneado y pegado de las descripciones técnicas publicada como parte de la convocatoria, la transcripción íntegra de la especificación o requisito establecido en la convocatoria, sobre todo cuando la especificación y/o requisito del artículo establecido por el Instituto permita alguna opción, conceptos de mayor o menor o ubicación dentro de un rango o cantidades puntuales al que corresponde su oferta, no siendo válido o considerado este requisito como cumplido, con la simple referencia de cumplimiento a lo requerido, sin que se detalle la especificación por cada numeral que corresponda y que cuando proceda permita corroborar con la documentación señalada en el inciso d) y e) de los presentes Términos y Condiciones, y la congruencia que debe guardar con las especificaciones y requisitos obligatorios señalados en las correspondientes "Cédula de Descripción de Artículo" (**Anexo No. 3.1**), incluyendo la información que deriva de la Junta de Aclaraciones.
3. Se comprobará la inclusión de la(s) marca(s), modelo(s) y fabricante(s) indicados en el **Anexo No. 4.1** "Descripción amplia y detallada de los bienes ofertados" y la congruencia que guarda con los anexos técnicos, folletos, catálogos, fotografías, instructivos y/o manuales del fabricante, que envíe el licitante como sustento de su oferta.
4. Se verificará la correspondencia entre la descripción técnica del licitante, indicada en el **Anexo No. 4.1** "Descripción amplia y detallada de los bienes ofertados", con los anexos técnicos, folletos, catálogos, fotografías, instructivos y/o manuales del fabricante, que envíe el licitante como sustento a su propuesta técnica.
5. Se comprobará la congruencia entre la descripción técnica del licitante, indicada en el **Anexo No. 4.1** "Descripción amplia y detallada de los bienes ofertados", incluyendo marca(s), modelo(s) y fabricante(s) y los documentos presentados para acreditar los requisitos establecidos tanto para el inciso d) "Licencias, permisos, registros, certificados o autorizaciones que debe cumplir o aplicarse al bien o servicio a contratar", contenido en los presentes Términos y Condiciones, como para el inciso e) "Norma Oficial Mexicana, Norma Mexicana, Norma Internacional, Norma de Referencia o Especificación Técnica, que resulte aplicable a los bienes" del **Anexo No. 3** "Anexo Técnico".

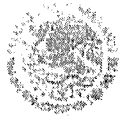

6. Se corroborará la congruencia entre el país de origen del(los) bien(es) con base en el domicilio del(los) fabricante(s) que indique(n) el(los) Certificados de calidad contenidos en el inciso e) del Anexo Técnico.
7. Se verificará que incluya copia simple de la Carta de Garantía de los bienes, sus accesorios, y su óptimo funcionamiento, en formato libre, en papel membretado de la empresa respectiva, firmada por el representante o apoderado legal del licitante adjudicado, en la que se indique clara y expresamente el número de partida, la descripción del bien, número y nombre del procedimiento y el plazo de garantía de los bienes ofertados y su óptimo funcionamiento, requerida en el inciso j) "Garantías de anticipos, cumplimiento, defectos o vicios ocultos de bienes, calidad de servicios y de operación y funcionamiento aplicables".

Por el incumplimiento de alguna especificación y/o requisito Técnico, se desechará la proposición. Cualquier incongruencia, inconsistencia o falta de los requisitos señalados en los numerales del 1 al 7 de este apartado será causa de desechamiento de la partida o partidas donde se observen.

d) Licencias, permisos, registros, certificados o autorizaciones que debe cumplir o aplicarse al bien o servicio a contratar.

Conforme al inciso e) del Anexo Técnico

e) Folletos, catálogos, fotografías, manuales entre otros, en caso de que se requieran para comprobar las especificaciones técnicas requeridas.

Para corroborar las especificaciones y requisitos de los bienes, se requiere que el licitante presente anexos técnicos, folletos, catálogos, fotografías, imágenes, instructivos y/o manuales del fabricante, de cada uno de los bienes requeridos en el presente procedimiento de contratación, los cuales deberán corresponder, con la(s) marca(s) y modelo(s) y/o número(s) de parte(s) y/o número(s) de catálogo(s) y con la descripción técnica enunciadas por el licitante en el **Anexo No. 4.1** "Descripción amplia y detallada de los bienes ofertados", tal documentación deberá ser completa y deberá presentarse en idioma español, en este sentido, y con fundamento en el artículo 29, fracción IV de la LAASSP, se manifiesta que no se aceptará documentación en idioma distinto al español, por lo que en caso de estar en idioma diferente al español, el licitante deberá proporcionar la traducción simple al español, sin que altere, modifique o distorsione el contenido y/o alcance del documento traducido, en el entendido de que la traducción podrá contener únicamente las páginas, secciones y/o párrafos que soporten sus proposiciones.

En caso de presentar imágenes y/o fotografías para corroborar las especificaciones y requisitos ofertados, se precisa que el licitante deberá comprobar que existe la debida correspondencia entre la imagen y/o fotografía y el bien ofertado.

ANEXOS

DIVISIÓN DE CONTRATOS



Página 4 de 17

f) **Visitas a las instalaciones institucionales, donde se suministrarán o colocarán los bienes o donde se prestarán los servicios, en su caso.**

No aplica para el presente procedimiento.

g) **Visitas a las instalaciones de los proveedores.**

No aplica para el presente procedimiento.

h) **Penas convencionales y deductivas.**

Con fundamento en el artículo 53 de la LAASSP, el Instituto aplicará pena convencional por cada día natural de atraso en el cumplimiento de las obligaciones del licitante adjudicado, según corresponda y de acuerdo con lo siguiente:

- Por el atraso, por causas atribuibles al licitante adjudicado, en la entrega de los bienes a entera satisfacción del Instituto, de todas las partidas contenidas en el **Anexo No. 3.2 "Relación y Cantidad de Bienes"**, en el plazo previsto en el inciso b) de los presentes Términos y Condiciones, por el equivalente al 1 % del valor de los bienes sin incluir el IVA, entregados con atraso por cada día de atraso en la entrega.

La pena convencional se calculará por cada día natural de atraso en el cumplimiento de las obligaciones descritas en este apartado a partir del día siguiente en que concluye el plazo o la fecha convenida para el cumplimiento de estas, de acuerdo con el porcentaje de penalización establecido, aplicado al valor de los bienes entregados con atraso, de acuerdo con la siguiente fórmula:

$$Pca = (\% d) \times (npa) \times (vbspa)$$

Donde:

Pca = pena convencional aplicable.

%d = porcentaje por día determinado en el presente numeral por los atrasos descritos.

npa = número de periodo de tiempo de atraso contabilizado según corresponda.

vbspa = valor de los bienes o servicios prestados con atraso, sin IVA.

La suma de todas las penas convencionales aplicadas al licitante adjudicado no deberá exceder el importe total de la garantía de cumplimiento del contrato, en caso contrario, el administrador del contrato procederá a la rescisión de este, conforme al procedimiento descrito en el ordinal 54 de la LAASSP.

De igual forma, conforme a lo previsto en el último párrafo del artículo 96 del RLAASSP, no se aceptará la estipulación de penas convencionales a cargo del Instituto.



Deductivas

Con fundamento en lo dispuesto en los artículos 53 bis de la LAASSP, 97 del RLAASSP y los lineamientos 5.5.8 y 5.5.8.1 de las POBALINES de este Instituto, el Administrador del Contrato será el responsable de verificar el cumplimiento de las obligaciones derivadas del instrumento jurídico contractual que se formalice, así como de determinar, calcular, aplicar y dar seguimiento a las deducciones al pago de los bienes con motivo del incumplimiento parcial o deficiente en que pueda incurrir el licitante adjudicado respecto de las partidas que en el Anexo No. 3.3 "Requisitos para los Bienes" se señale que les son aplicables deductivas; de igual forma será encargado de notificarlas al licitante adjudicado para que éste realice el pago correspondiente.

Dichas deductivas se aplicarán bajo el principio de proporcionalidad, toda vez que; si una parte de la obligación fue cumplida, la deductiva no será aplicada a la totalidad del monto de la partida adjudicada, de conformidad con el artículo 1844 del Código Civil Federal, supletorio de la LAASSP.

En ningún caso, el Administrador del Contrato autorizará el pago de los bienes, sino se ha determinado, calculado y notificado al licitante adjudicado las penas convencionales y deductivas aplicadas en términos de lo dispuesto en el contrato respectivo, así como su registro y validación en el Sistema PREI Millenium.

El importe máximo de las deducciones no podrá ser mayor al que resulte de aplicar el porcentaje de la garantía de cumplimiento, de conformidad con el lineamiento 5.5.8., inciso e) de las POBALINES en Materia de Adquisiciones, Arrendamientos y servicios del Instituto. En caso contrario, el Administrador del Contrato podrá cancelar la o las partidas objeto del incumplimiento parcial o deficiente, o bien rescindir el contrato respectivo, en concordancia al ordinal número 53 Bis de la LAASSP.

En caso de existir más de un administrador del contrato, corresponderá el cálculo y notificación de la deductiva al administrador del OOAD o UMAE al que correspondan la mayor cantidad de bienes no entregados, con apoyo del resto de los administradores para la integración del expediente respectivo.

En este sentido, a continuación, se establece las deductivas que se aplicarán en caso de incumplimiento parcial o deficiente en las obligaciones contractuales señaladas en la siguiente tabla, únicamente a las partidas sujetas de aplicación de estas, de conformidad con el Anexo 3.3 "Requisitos para los Bienes":

Table with 5 columns: Concepto u Obligación, Nivel de Servicio, Unidad de Medida, Deducción sobre el precio unitario sin IVA, Límites de incumplimiento. Row 1: Bien descrito en cada partida de las, Entregar el bien descrito en cada, Por la entrega parcial o deficiente del bien, 1.0% del precio, Será hasta por el monto de la



Página 6 de 17

| Concepto u Obligación | Nivel de Servicio | Unidad de Medida | Deducción sobre el precio unitario sin IVA | Límites de incumplimiento |
|--|---|--|--|---------------------------|
| que les sean aplicables de acuerdo con el Anexo No. 3.3 "Requisitos para los Bienes" | partida de las que sean aplicables las deductivas, de acuerdo con el Anexo No. 3.3 "Requisitos para los Bienes", en el plazo de entrega establecido en el inciso b) de los presentes Términos y Condiciones, a partir de la notificación realizada mediante el Anexo No. 4.5 "Orden de suministro". Lo anterior, cubriendo la totalidad de las características, elementos, accesorios, instalación, de acuerdo con el Anexo Técnico y los presentes Términos y Condiciones. | descrito en cada partida de las que les sean aplicables las deductivas, de acuerdo con el Anexo No. 3.3 "Requisitos para los Bienes", en el plazo de entrega establecido en el inciso b) de los presentes Términos y Condiciones, a partir de la notificación realizada mediante el Anexo No. 4.5 "Orden de suministro". Lo anterior, incluye la totalidad de las características, elementos, accesorios, instalación, de acuerdo con el Anexo Técnico y los presentes Términos y Condiciones. | unitario por cada día natural de atraso por incumplimiento sin incluir IVA | garantía de cumplimiento |

- La Deducción es de conformidad a lo señalado en el 5.5.8, inciso e) de las POBALINES en Materia de Adquisiciones, Arrendamientos y servicios del Instituto

i) En su caso, mecanismos requeridos al proveedor para responder por defectos o vicios ocultos de los bienes o de la calidad de los servicios.

El licitante adjudicado, durante la vigencia, señalada en el Anexo No. 3.3 "Requisitos para los bienes" en la columna "Periodo de Garantía", de la garantía por los defectos o vicios ocultos de los bienes entregados, se compromete a responder ante la ocurrencia de defectos o vicios ocultos en los bienes entregados, a través del siguiente mecanismo:

Por conducto de los administradores del contrato, se podrá solicitar al licitante adjudicado, la reparación o el canje de los bienes que:

- Presenten defectos a simple vista o de fabricación,

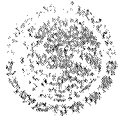

- Especificaciones distintas o de calidad inferior a las establecidas en el contrato, ocultas al momento de la entrega - recepción,
- Vicios ocultos o fallas.
- Cuando el área usuaria manifieste alguna queja en el sentido de que el funcionamiento inadecuado del bien afecta la calidad del servicio.

Debiendo notificar al licitante adjudicado dentro del periodo de 5 días hábiles siguientes al momento en que se haya tenido conocimiento de alguno de los supuestos antes mencionados.

El Administrador del Contrato podrá realizar indistintamente dicha notificación al licitante adjudicado por cualquiera de los siguientes medios electrónicos y/o domicilios:

- Dirección de correo electrónico que proporcione al momento de entregar los bienes,
- Dirección de correo electrónico que alude el artículo 29 fracción VII de la Ley de Adquisiciones, Arrendamientos y Servicios del Sector Público,
- Domicilio señalado por el licitante adjudicado en su propuesta, en términos del artículo 49 del Reglamento de la Ley de Adquisiciones, Arrendamientos y Servicios del Sector Público.

Una vez notificado, el licitante adjudicado deberá reparar los bienes, cuando así proceda, en un plazo máximo de 6 días hábiles a partir de la notificación o bien, realizar el canje o reemplazo, por bienes nuevos en un plazo máximo de 30 días naturales a partir de la notificación, a entera satisfacción del Instituto, siempre que se encuentre vigente la garantía con la que se adquirió el bien. Lo anterior observando los plazos y procedimientos establecidos en el inciso "j) Garantías de anticipos, cumplimiento, defectos o vicios ocultos de bienes, calidad de servicios y de operación y funcionamiento aplicables, de los presentes Términos y Condiciones.

j) Garantías de anticipos, cumplimiento, defectos o vicios ocultos de bienes, calidad de servicios y de operación y funcionamiento aplicables.

Carta de Garantía de los bienes, sus accesorios, y su óptimo funcionamiento

El licitante adjudicado deberá garantizar los bienes y sus accesorios que oferte y su óptimo funcionamiento por un periodo obligatorio acorde a lo establecido en el **Anexo No. 3.3 "Requisitos para los bienes"** en la columna "Período de Garantía", misma que será exigible por el Instituto, a partir de la entrega de los bienes, a entera satisfacción del mismo, en las Unidades Médicas, contenidas en el **Anexo No. 3.4 "Guía de Distribución"**, de destino final de los bienes y hasta el cumplimiento del periodo correspondiente.

Por lo anterior, los licitantes deberán integrar a su propuesta, copia simple de la Carta de Garantía de los bienes, sus accesorios, y su óptimo funcionamiento, en formato libre, en papel membretado de la empresa respectiva, firmada por el representante o apoderado legal del licitante adjudicado, en la que se indique clara y expresamente el número de partida del bien, la descripción de los bienes, el número y nombre del Procedimiento, así como el plazo de garantía de los bienes ofertados y su óptimo funcionamiento. De igual manera, se debe establecer que la garantía responde a una cobertura amplia contra vicios ocultos, defectos de fabricación o



cualquier falla que presenten, los bienes y sus accesorios por el periodo establecido. La Carta de Garantía de los bienes deberá ser entregada por el licitante que resulte adjudicado durante el acto de entrega recepción de los bienes, debiendo ésta corresponder a la integrada en la propuesta técnica correspondiente. La falta de presentación de la copia simple de la Carta de Garantía de los bienes y sus accesorios y su óptimo funcionamiento en la propuesta técnica será motivo de incumplimiento.

Garantía por los Defectos y Vicios Ocultos de los Bienes

Adicionalmente a la Carta de Garantía descrita en el párrafo previo y con fundamento en el artículo 45 fracción XVII, artículo 53 segundo párrafo de la LAASSP y artículo 96 segundo párrafo del RLAAASP, el licitante adjudicado se obliga constituir una Garantía por los Defectos y Vicios Ocultos de los Bienes, así como de todas las obligaciones a cargo del licitante adjudicado cuyo cumplimiento vencen en plazo posterior a la terminación de la vigencia del contrato, por una vigencia del mismo plazo que el licitante adjudicado oferte para garantizar todos los bienes incluidos en su propuesta, la cual será acorde a lo establecido en el **Anexo No. 3.3** "Requisitos para los bienes" en la columna "Período de Garantía".

Dicha Garantía por los Defectos y Vicios Ocultos de los Bienes, cubrirá:

- La reparación o sustitución de los bienes y sus accesorios, que, una vez recibidos por el Instituto, presenten vicios ocultos, defectos de fabricación o fallas no originadas por el mal uso de estos.
- La disponibilidad, en venta, para el Instituto de refacciones y consumibles que en su caso requieran los bienes y/o accesorios adjudicados.

El licitante adjudicado deberá constituir esta Garantía por Defectos o Vicios Ocultos de los Bienes mediante fianza expedida por compañía afianzadora mexicana autorizada por la Comisión Nacional de Seguros y Fianzas en términos de la Ley de Instituciones de Seguros y Fianzas, a favor del Instituto Mexicano del Seguro Social, por un importe equivalente al 10% (Diez por ciento) del monto total del contrato, sin incluir el IVA. Dicha fianza deberá ser entregada al Administrador del Contrato previamente a la entrega de los bienes al mismo y la formalización del Acta Administrativa de Entrega - Recepción respectiva, por lo cual, al momento de entregar los bienes, el licitante adjudicado deberá proporcionar original de dicha fianza al Administrador del Contrato.

Esta fianza podrá ser exigible por el Instituto Mexicano del Seguro Social ante la Institución Afianzadora que la expidió, cuando el licitante adjudicado:

- a) No repare los bienes y sus accesorios que presenten vicios ocultos, defectos de fabricación o fallas no originadas por el mal uso de estos, en el tiempo establecido en la fracción iii. "Plazo y condiciones de canje o devolución del bien" de este inciso j), una vez debidamente notificado por el Administrador del Contrato.
- i. Plazo para notificar al proveedor.



El Administrador del Contrato solicitará el canje, sustitución o reparación de los bienes y/o sus accesorios al licitante adjudicado, dentro de los 5 días hábiles siguientes a partir de tener conocimiento de alguno de los siguientes supuestos:

- Que los bienes y/o sus accesorios presenten defectos a simple vista o de fabricación,
- Especificaciones distintas a las establecidas en el contrato o calidad inferior a la propuesta, identificadas posteriormente a la entrega.
- Vicios ocultos y/o fallas.
- Cuando el área usuaria manifieste alguna queja referente al funcionamiento inadecuado del bien que pueda afectar la calidad del servicio.

El Administrador del Contrato realizará dicha notificación, en la que se indiquen las razones que se han presentado en los bienes que ameritan el canje, sustitución o reparación de los bienes y/o sus accesorios, al licitante adjudicado mediante uno o varios de los siguientes medios:

- Oficio firmado por el Administrador del Contrato, entregado este al domicilio oficial del licitante adjudicado, en términos del artículo 49 del Reglamento de la Ley de Adquisiciones, Arrendamientos y Servicios del Sector Público.
- Dirección de correo electrónico que alude al artículo 29 fracción VII de la Ley de Adquisiciones, Arrendamientos y Servicios del Sector Público,

ii. La existencia de consumibles y refacciones, en su caso.

En caso de que el Instituto Mexicano del Seguro Social requiera del suministro de accesorios, consumibles o refacciones de los bienes o sus accesorios adjudicados durante la vigencia establecida en el **Anexo No. 3.3 "Requisitos para los bienes"** en la columna "Periodo de Garantía", el licitante adjudicado se obliga a garantizar la existencia de estos para el Instituto y a mantener existencias de estos durante el periodo antes señalado, asimismo se obliga a suministrarlos al Instituto Mexicano del Seguro Social mediante el procedimiento de contratación que corresponda de acuerdo a la Ley de Adquisiciones, Arrendamientos y Servicios del Sector Público.

En este sentido, en Instituto Mexicano del Seguro Social se reserva el derecho de adquirirle al licitante adjudicado los consumibles o refacciones de los bienes o sus accesorios adjudicados durante la vigencia establecida en el **Anexo No. 3.3 "Requisitos de los Bienes"** en la columna "Periodo de Garantía", y el licitante adjudicado se obliga a suministrarlos en las mejores condiciones de precio, calidad, financiamiento, oportunidad para el Instituto, en caso de que así lo requiera este último. Será causal de ejecución de la Garantía por los Defectos o Vicios Ocultos de los Bienes entregados, el supuesto de que el licitante adjudicado se niegue o no cuente con existencias para suministrar los accesorios, consumibles o refacciones de los bienes o sus accesorios adjudicados al Instituto, en las condiciones descritas en este numeral.

iii. Plazo y condiciones de canje o devolución del bien.



Cuando se presenten fallas, defectos a simple vista o de fabricación, especificaciones distintas a las establecidas en el contrato o calidad inferior a la propuesta identificadas posterior a la entrega, vicios ocultos o cuando el área usuaria manifieste alguna queja en el sentido de que el funcionamiento inadecuado del bien puede afectar la calidad del servicio, por conducto de los responsables administrativos de las Unidades Médicas, así como del Administrador del Contrato, deberá solicitar al licitante adjudicado la reparación de los bienes y/o sus accesorios, en un plazo máximo de 6 días hábiles, o bien, a través del canje o reemplazo por bienes nuevos en un plazo máximo de 30 días naturales, a entera satisfacción del Instituto, contando a partir de la fecha de notificación por parte del Instituto, siempre que se encuentre vigente la garantía con la que se adquirió el bien.

Lo anterior, no será aplicable cuando la falla se origine por una incorrecta operación del bien por el personal del Instituto, de acuerdo con lo establecido en el manual de operación correspondiente y debidamente acreditado por licitante adjudicado.

Cuando las fallas en el bien, que genere la suspensión de la operación y servicio al que esté destinado, provocando la afectación en un 30% o más de la atención programado a la derechohabiente, en un periodo de 3 meses, se procederá a la rescisión del contrato y el inicio de los procedimientos ante la Secretaría de la Función Pública para la determinación de las sanciones que correspondan.

iv. Caducidad de los bienes.

No aplica para el presente procedimiento.

v. Centros de servicio (domicilios y horarios) y reporte técnico.

No aplica para el presente procedimiento.

vi. Período de garantía.

El licitante adjudicado deberá garantizar los bienes que oferte y su óptimo funcionamiento por un periodo obligatorio acorde a lo establecido en el **Anexo No. 3.3 "Requisitos para los bienes"** en la columna "Período de Garantía", misma que será exigible por el Instituto a partir de la entrega de los bienes adjudicados a entera satisfacción del Instituto en las Unidades Médicas de destino final de los bienes y hasta el cumplimiento del periodo correspondiente.

vii. Tiempos máximos de reparación o atención de fallas.

Durante la vigencia de la Garantía de los Bienes y sus accesorios, acorde a lo establecido en el **Anexo No. 3.3 "Requisitos para los bienes"** en la columna "Período de Garantía", a partir de la entrega de los bienes a entera satisfacción del Instituto, el licitante adjudicado deberá asegurar su óptimo funcionamiento y en su caso, deberá reparar los bienes cuando así proceda, en un plazo máximo de 6 días hábiles o bien, reemplazarlos por bienes nuevos, a entera satisfacción del Instituto, en un plazo no mayor de 30 días naturales, en ambos casos, el plazo se contará a partir de la fecha de notificación por parte del Instituto, siempre que se encuentre vigente la

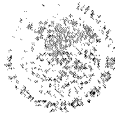

garantía, acorde a lo establecido en el **Anexo No. 3.3 "Requisitos para los bienes"** en la columna "Período de Garantía". En caso de incumplimiento de los plazos de reparación o reemplazo previamente descritos por parte del licitante adjudicado, este se obliga a reparar los daños y perjuicios que sufra el Instituto con motivo de dicho incumplimiento, y sin generar cualquier conflicto en que pueda incurrir el Instituto y que esté directamente relacionado con dicho incumplimiento.

Los 6 días hábiles posteriores a la notificación al licitante adjudicado descrita en la fracción i de este inciso j), para la reparación, se otorgarán bajo la siguiente secuencia:

- 2 días hábiles para que personal autorizado por el licitante adjudicado acuda a la Unidad Médica.
- 1 día hábil para diagnóstico, el cual deberá entregar por escrito al Administrador del Contrato.
- 3 días hábiles para remplazo de refacciones, accesorios y cualquier acción que requiera el bien para su buen funcionamiento.

En caso de que la reparación de los bienes supere los "Tiempos máximos de reparación o atención de fallas" de 6 (seis) días hábiles a partir de la notificación, el servicio no deberá ser interrumpido, por lo que el licitante adjudicado, en tanto realiza el canje o reemplazo del bien, deberá proporcionar un bien que cuente con las mismas funciones y/o características en calidad de préstamo, sin costo alguno para el Instituto, presentando en su caso, los respectivos certificados, en tanto concluya la reparación o atención de fallas de que se trate, todos los gastos generados por la operación de dicho bien, correrán por cuenta del licitante adjudicado. En caso de no poder proporcionar un bien en calidad de préstamo, para evitar la interrupción del servicio, el Instituto podrá realizar la subrogación del servicio o renta de otro bien que cuente con las mismas funciones y/o características, hasta la reparación, sustitución o vencimiento de la garantía del bien y óptimo funcionamiento a entera satisfacción del Instituto, del bien en reparación o atención de fallas, siendo absoluta responsabilidad del licitante adjudicado cubrir los gastos por la subrogación de los servicios; la renta del bien, traslado de pacientes, o cualquier otro concepto generado con motivo de la reparación o sustitución del bien que corresponda.

Con independencia a lo establecido en los párrafos anteriores, cuando las fallas en los bienes generen la suspensión de la operación y servicio al que esté destinado, provocando la afectación en un 30% o más en la atención programada a la derechohabiente, en un periodo de 3 meses, se procederá a la rescisión del contrato y el inicio de los procedimientos ante la Secretaría de la Función Pública para la determinación de las sanciones que correspondan.

Asimismo, el licitante adjudicado se obliga a responder por su cuenta y riesgo de los daños o perjuicios que, por inobservancia o negligencia de su parte, llegue a causar al Instituto o a terceros. Lo anterior no será aplicable cuando la falla se origine por una incorrecta operación del bien por el personal del Instituto, lo cual deberá ser acreditado con evidencia técnica acorde a lo establecido en el manual del fabricante del o los bienes y el licitante adjudicado deberá presentar un peritaje técnico por parte de un tercero autorizado, pudiendo ser el fabricante de los bienes o un representante autorizado por este, en donde se compruebe que el o los bienes



Página 12 de 17

en garantía presentan daños por algún mal uso o negligencia por parte del personal usuario de la Unidad Médica del Instituto, en donde se encuentre ubicado, y que, en consecuencia, no aplica la reparación de garantía, lo cual deberá ser aceptado por parte del Administrador de Contrato o quien éste designe. En caso de que el peritaje tenga algún costo, este deberá ser pagado en su totalidad por el licitante adjudicado.

viii. Garantía de mano de obra y/o partes.

La Garantía por Defectos y Vicios Ocultos de los Bienes entregados deberá incluir en su cobertura los trabajos de instalación y materiales en caso de requerirse, así como los trabajos de reparación y las partes sustituidas de los bienes.

ix. Mantenimientos correctivos y/o preventivos.

No aplica para el presente procedimiento.

x. Capacitación

No aplica para el presente procedimiento.

xi Porcentaje a requerir por conceptos de garantía de cumplimiento y garantía por defectos y vicios ocultos de los bienes.

o Garantía de cumplimiento

El licitante adjudicado, para garantizar el cumplimiento de todas y cada una de las obligaciones estipuladas en el contrato adjudicado, deberá presentar garantía de cumplimiento constituida mediante fianza expedida por afianzadora debidamente establecida en términos de la Ley de Instituciones de Seguros y de Fianzas, por un importe equivalente al 10% (diez por ciento) del monto total del contrato, sin considerar el impuesto al Valor Agregado, a favor del Instituto Mexicano del Seguro Social, en el tipo de moneda ofertada.

La garantía de cumplimiento a las obligaciones del contrato únicamente podrá ser liberada mediante autorización que sea emitida por escrito, por parte del Instituto, previa verificación del Administrador del Contrato del cumplimiento de todas las obligaciones del licitante adjudicado establecidas en el contrato correspondiente.

Esta garantía deberá presentarse a más tardar, dentro de los diez días naturales siguientes a la fecha de firma del contrato, en términos del artículo 48 de la LAASSP, en la División de Contratos localizada en el piso 10 del inmueble ubicado en la Calle Durango 291, Col. Roma Norte, Demarcación Territorial Cuauhtémoc, Código Postal 06700, Ciudad de México en un horario de 9:30 a 14:00 horas.

Las obligaciones cuyo cumplimiento que se garantiza son divisibles, por lo que dicha garantía se hará efectiva por el monto correspondiente de las obligaciones incumplidas, debido a las características, cantidad y destino de los bienes objeto de la contratación.



2024



2024
Felipe Carrillo
PUERTO



o **Garantía por defectos y vicios ocultos de los bienes**

De igual forma, el licitante adjudicado deberá constituir Garantía por los Defectos y Vicios Ocultos de los Bienes.

El licitante adjudicado, para garantizar el cumplimiento de todas y cada una de las obligaciones a su cargo posteriores a la entrega – recepción del bien, deberá presentar Garantía por los Defectos y Vicios Ocultos de los Bienes constituida mediante fianza expedida por afianzadora debidamente establecida en términos de la Ley de Instituciones de Seguros y de Fianzas, por un importe equivalente al 10% (diez por ciento) del monto total del contrato, sin considerar el Impuesto al Valor Agregado, a favor del Instituto Mexicano del Seguro Social, en el tipo de moneda ofertada.

La Garantía por los Defectos y Vicios Ocultos de los Bienes únicamente podrá ser liberada mediante autorización que sea emitida por escrito, por parte del Instituto, previa verificación del Administrador del Contrato del cumplimiento de todas las obligaciones del licitante adjudicado posteriores a la entrega – recepción del bien.

Esta garantía deberá entregarse al Administrador del Contrato, previo a la suscripción del **Anexo No. 4.2 "Acta Administrativa Circunstanciada de Entrega, Recepción, Instalación, Puesta en Operación y Capacitación de Bienes de Inversión"**.

Las obligaciones garantizadas son divisibles, por lo que dicha garantía se hará efectiva por el monto correspondiente de las obligaciones incumplidas.

k) Forma de pago

Con fundamento en el artículo 93 del RLAASSP, el pago se realizará por cada Orden de Suministro (**Anexo No. 4.5**) cumplimentada, es decir previa entrega, a entera satisfacción del Instituto, de los bienes que representen la totalidad de cada Orden de Suministro (**Anexo No. 4.5**).

La forma de pago, del contrato que en su momento suscriba el licitante adjudicado con el Instituto, se realizará de la siguiente forma:

- El pago se realizará en pesos mexicanos.
- Con fundamento en el artículo 93 del RLAASSP, el pago se realizará por cada Orden de Suministro (**Anexo No. 4.5**) cumplimentada, es decir previa entrega de los bienes que representen la totalidad de cada Orden de Suministro (**Anexo No. 4.5**) y que hayan sido adjudicados, recibidos, instalados y operando a entera satisfacción del Instituto, a través del Administrador del Contrato, conforme a todo lo señalado en el Anexo Técnico y los presentes Términos y Condiciones.

ANEXOS
DIVISIÓN DE CONTRATOS



Página 14 de 17

Para los pagos que en su momento se deriven del presente procedimiento de licitación pública, tanto la convocante como el licitante adjudicado deberán observar lo dispuesto en el artículo 51 de la Ley de Adquisiciones, Arrendamientos y Servicios del Sector Público, el lineamiento 5.5.1 de las Políticas, Bases y Lineamientos en materia de Adquisiciones, Arrendamientos y Servicios del Instituto Mexicano del Seguro Social, así como el Acuerdo por el que se emiten diversos lineamientos en materia de adquisiciones, arrendamientos y servicios de obras públicas y servicios relacionados con las mismas, Capítulo Quinto "De los lineamientos para promover la agilización del pago a proveedores", publicados en el Diario Oficial de la Federación el 9 de septiembre de 2010.

l) Establecer los mecanismos de comprobación, supervisión y verificación de los bienes adquiridos, así como del cumplimiento de las requisiciones de cada entregable.

La entrega de los Bienes se realizará bajo el esquema EDP "Entregada de Derechos Pagados", en el cual el licitante adjudicado asumirá todos los gastos de entrega y en su caso importación, así como los riesgos por cualquier caso fortuito o fuerza mayor

El licitante adjudicado deberá entregar, en su caso instalar y poner en operación los bienes suministrados, conforme a lo señalado en el **Anexo No. 3.3 "Requisitos para los bienes"** en las Unidades Médicas indicada en el **Anexo No. 3.4 "Guía de Distribución"**, para lo cual el licitante adjudicado deberá coordinarse vía Correo Electrónico con el Administrador del Contrato o quien éste designe, debiendo quedar constancia de recepción de dicha comunicación por parte del Administrador del Contrato, a fin de que se le indique la fecha en que la Unidad Médica se encuentre en condiciones de recibir los bienes a entera satisfacción.

Para la instalación de los bienes, el licitante adjudicado deberá informar por escrito dirigido al Administrador de Contrato con un mínimo de tres días hábiles para el Instituto, anterior a la fecha en que se programe la entrega y, en caso de requerirse, puesta en operación de los bienes, un horario de 8:00 a 18:00 horas y en días hábiles para el Instituto, debiendo quedar constancia de recepción de dicha comunicación por parte del Instituto.

El licitante adjudicado deberá cubrir todos los gastos para mantener asegurados los bienes y absorber todos los riesgos, hasta la recepción de éstos a entera satisfacción del Instituto.

Durante la Recepción de los bienes en las Unidades Médicas indicadas en el **Anexo No. 3.4 "Guía de Distribución"**, se procederá a la verificación de los siguientes aspectos, de conformidad con el contrato de referencia:

- 1) La recepción de los bienes estará sujeta a la entrega de la documentación completa descrita en el contrato correspondiente (según corresponda)
 - **Anexo No. 4.2 A.** "Condiciones de empaque y embalaje del embarque".
 - **Anexo No. 4.2 B.** "Apertura del embarque y verificación del(los) bien(es)".

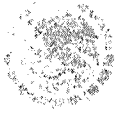

- **Anexo No. 4.2 C.** "Instalación de(los) bien(es)".
 - **Anexo No. 4.2 D.** "Puesta en operación del(los) bien(es).
 - Original de la constancia de la instalación, conforme a lo indicado en el **Anexo No. 3.3** "Requisitos para los bienes".
 - Original del pedido o contrato, incluyendo la totalidad de sus anexos.
 - Listado en el que se detallan las características del empaque, dimensiones, peso y contenido.
 - Original de la Carta de Garantía de los bienes y sus accesorios, y su óptimo funcionamiento en formato libre, en papel membretado de la empresa respectiva, firmada por el representante legal del licitante adjudicado, en la que se indique clara y expresamente el número de la partida, la descripción de los bienes, el número y nombre del procedimiento y el plazo de garantía de los bienes ofertados y su óptimo funcionamiento, (o su extensión), así como, que la garantía responde a una cobertura amplia contra vicios ocultos, defectos de fabricación o cualquier falla que presenten, los bienes y sus accesorios por el período establecido.
 - Para el caso de los bienes de importación, copia simple cotejada del Pedimento de importación.
 - Copia del **Anexo No. 4.5** "Orden de Suministro".
 - Original de la Garantía por los Defectos y Vicios Ocultos de los Bienes (Fianza).
- I. La verificación total del embarque:
- Que las condiciones físicas corresponden a la lista de empaque.
 - Que los sellos de origen se encuentran íntegros y no se encuentran empaques rotos, mojados o daños por mal manejo.
 - Que no presenta daños a simple vista.
 - La cantidad de pallets o tarimas y/o cajas y/o bultos.
 - No exista diferencia en peso, dimensiones y material de empaque.
 - Que las condiciones físicas correspondan a la documentación presentada.
 - Que los empaques no se encuentren mojado(s) y/o roto(s).
 - Presenta buenas condiciones de manejo, verticalidad, fragilidad y humedad.
 - La actividad se realiza de acuerdo con lo determinado por el fabricante.
 - **Anexo No. 4.2 A.** "Condiciones de empaque y embalaje del embarque" debidamente llenada donde se describan las condiciones en las que se recibió el bien empaquetado y/o embalado.
- II. La apertura del embarque, verificación y puesta en operación del(os) bien(es):
- Existe la debida correspondencia y congruencia entre lo adquirido y lo entregado en cuanto la cantidad, marca(s) y modelo(s).
 - La actividad se realiza de acuerdo con lo determinado por el fabricante.
 - La instalación se realiza, de así corresponder, conforme lo especificado en la guía mecánica, que contiene los requerimientos eléctricos, hidráulicos, sanitarios, espacios físicos y en su caso, instalaciones especiales indicadas, así como de



- acuerdo con las condiciones del contrato, contemplando todas las acciones requeridas.
- Los representantes asignados por el Instituto, de forma conjunta con el representante facultado del licitante adjudicado, verifican todas y cada una de las características y especificaciones contenidas en el contrato, así como las descritas en el **Anexo No. 4.1** "Descripción amplia y detallada de los bienes ofertados", contra las que cuentan físicamente los bienes entregados.
 - Se procederá a la verificación del correcto funcionamiento y operación del bien instalado.
 - **Anexo No. 4.2 B.** "Apertura del embarque y verificación de(los) bien(es)" debidamente llenada donde se describa el proceso de apertura del embarque y verificación de los bienes, entre el proveedor adjudicado y los servidores públicos responsables por parte del Instituto.
- III. La instalación de los bienes:
- La instalación se realizará, de así corresponder, conforme lo especificado en la guía mecánica, que contiene los requerimientos eléctricos, hidráulicos, sanitarios, espacios físicos y en su caso, instalaciones especiales indicadas, así como de acuerdo con las condiciones del contrato, contemplando todas las acciones requeridas.
 - Los servidores públicos por parte del Instituto, de forma conjunta con el representante facultado del licitante adjudicado, verificarán todas y cada una de las características y especificaciones contenidas en el contrato, así como las descritas en el **Anexo No. 4.1** "Descripción amplia y detallada de los bienes ofertados", incluyendo en su caso accesorios, etcétera, considerando las modificaciones que deriven de la(s) Junta(s) de Aclaraciones y demás apartados del referido instrumento legal, contra las que cuentan físicamente los bienes entregados.
 - **Anexo No. 4.2 C.** "Instalación del(los) bien(es)" debidamente llenada donde se describa el proceso de instalación del(los) bien(es) a entera satisfacción del Instituto.
- IV. Puesta en operación de los bienes:
- Se procederá a la verificación del correcto funcionamiento y operación del bien instalado.
 - **Anexo No. 4.2 D.** "Puesta en operación del(los) bien(es)" debidamente llenado donde se describa el proceso de puesta en operación del(los) bien(es) a entera satisfacción del Instituto.

El importe de los costos por el envío, maniobra de carga, descarga, e instalación correrán a cuenta del licitante adjudicado por lo que formarán parte del valor de las proposiciones económicas a presentar. El personal del Instituto intervendrá únicamente en la identificación y guía del espacio en el que los bienes deberán ubicarse.

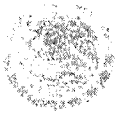

En caso de detectarse algún incumplimiento o circunstancia que impida la recepción a entera satisfacción del Instituto, imputable al licitante adjudicado, de acuerdo con lo establecido en el contrato que ampara la adquisición del bien, deberá procederse al levantamiento del Anexo No. 4.3 "Acta Administrativa Circunstanciada de Rechazo de Bienes de Inversión", misma que deberá remitirse un original al Administrador del Contrato para los trámites a que haya lugar para las acciones legales conducentes.

Se precisa que una vez que los bienes se hayan recibido y, en su caso, puesto en operación, en cada Unidad de Atención Médica indicada en el Anexo No. 3.4 "Guía de Distribución", el Administrador de Contrato y/o los servidores públicos que éstos designen, acorde a sus necesidades, serán los responsables de elaborar el Anexo No. 4.2 "Acta Administrativa Circunstanciada de Entrega, Recepción, Instalación, Puesta en Operación y Capacitación de Bienes de Inversión" o bien, Anexo No. 4.3 "Acta Administrativa Circunstanciada de Rechazo de Bienes de Inversión", según corresponda. El Administrador de Contrato, deberá enviar el o las Actas antes mencionadas, así como los correspondientes Anexos, a la Coordinación Técnica de Construcción, con dirección Durango No. 291 piso 1, Colonia Roma, Alcaldía Cuauhtémoc, C.P. 06700, Ciudad de México, dirigido a la Titular de la misma, Ing. Arq. María de Lourdes Segundo Julio (maria.segundo@imss.gob.mx) y copia al correo electrónico a la Lic. Diana Libertad Carreón Guzmán, Coordinadora Normativa Homóloga . (diana.carreon@imss.gob.mx)

m) Anticipo.

No aplica para el presente procedimiento

n) Aviso de privacidad

No aplica para el presente procedimiento

o) Seguro de Responsabilidad Civil

No aplica para el presente procedimiento

p) Dictámenes de Protección Civil

No aplica para el presente procedimiento

Autorizo
Ing. Arq. María de Lourdes Segundo Julio
Titular de la Coordinación Técnica de Construcción

Elaboró
Lic. Ricardo Ulises Pérez Delgado
Titular de la División de Evaluación y Análisis Financiero

ANEXOS

DIVISIÓN DE CONTRATOS

Carretera Federal México-Toluca, s/n, Colonia Cuauhtémoc, P.O. Box 14, Ciudad de México, C.P. 06700



2024 Felipe Carrillo PUERTO

SIN TEXTO



Anexo No. 4.1
Descripción amplia y detallada de los bienes ofertados

CLAVE SAI: FECHA IMP.:
CLAVE PREI: HORA IMP.:
NOMBRE GENÉRICO
ESPECIFICACIONES Y REQUISITOS

LICITANTE: (1) MARCA: (6)
LICITACIÓN: (2) MODELO: (7)
PARTIDA: (3) CATALOGO: (8)
CANTIDAD MÍNIMA: (4) FABRICANTE (9)
CANTIDAD MÁXIMA (5)
(10) HOJA ___ de ___
DESCRIPCIÓN TÉCNICA DEL LICITANTE

A
ANEXOS
DIVISIÓN DE CONTRATOS

(11)
B
(12)
NOMBRE Y FIRMA DEL REPRESENTANTE
AUTORIZADO POR EL LICITANTE





Anexo No. 4.1
Descripción amplia y detallada de los bienes ofertados

INSTRUCTIVO DE LLENADO

FORMATO: INSTRUCTIVO DE LLENADO (Descripción técnica del licitante)

- A) Columna (izquierda), recuadro superior e inferior, contenido publicado en la Convocatoria.
B) Columna (derecha), recuadro superior e inferior a llenar por el licitante.

Table with 2 columns: Concepto and Registrar. Rows include: 1.- Licitante, 2.- Licitación, 3.- Partida, 4.- Cantidad mínima, 5.- Cantidad máxima, 6.- Marca(s), 7.- Modelo(s), 8.- Catálogo(s), 9.- Fabricante (s), 10.- Hoja (s), 11.- Descripción técnica del licitante, 12.- Nombre y firma del representante autorizado por el licitante.





Anexo No. 4.2

Acta Administrativa Circunstanciada de Entrega, Recepción, Instalación, Puesta en Operación y Capacitación de Bienes de Inversión

Hoja ___ de ___

En la Ciudad de _____, siendo las _____ horas del día _____ del mes: _____ del año _____, en la Unidad Médica _____, en presencia de los servidores públicos del Instituto Mexicano del Seguro Social y el(los) representante(s) de la empresa _____, se levanta la presente acta a fin de hacer constar la ENTREGA-RECEPCIÓN, INSTALACION, PUESTA EN OPERACIÓN Y CAPACITACION DEL(LOS) BIEN(ES) a entera satisfacción del Instituto de acuerdo a las especificaciones generales que se detallan a continuación:

(NOTA IMPORTANTE: En caso de detectarse algún incumplimiento o circunstancia que impida la recepción a entera satisfacción del instituto, de acuerdo a lo establecido en el contrato que ampara la adquisición del bien, deberá procederse al levantamiento del Acta Circunstanciada de Rechazo de los bienes).

I. Descripción general del(los) bien(es) recibidos:

Table with 6 columns: Proceso de adquisición, Contrato Número, Adjudicado a la empresa, Domicilio de la empresa, Teléfono de la empresa, Correo electrónico de la empresa.

Table with 8 columns: Bien, Nombre, Marca, Modelo, Número serie, Cantidad, Clave SAI, Clave PREI, Servicio de ubicación final del bien.

Table with 6 columns: Accesorios*, Nombre, Marca, Modelo, Número serie, Cantidad, Servicio de ubicación final del bien.

(* Son todos los componentes que acompañan al bien principal para su funcionamiento.

II. Se procedió a la verificación de los siguientes aspectos, de conformidad con el contrato de referencia. Asimismo, como parte integrante de la presente Acta se revisaron y cotejaron las siguientes constancias, mismas que se adjuntan:

ANEXOS
DIVISIÓN DE CONTRATOS





Constancias anexas:

Table with 5 columns: Constancia, Fecha, SI, NO, Observaciones. It contains 5 rows of constancy items related to equipment and installation.

III. Acto seguido, el personal de la unidad médica de que se trate, indicado por el Administrador del Contrato, recibe la información de operación y servicio de los bienes recibidos, debiendo corresponder a lo que a continuación se describe:

Entrega de información de operación y servicio

Table with 5 columns: Tipo de información, Cantidad, Idioma, Formato, Observaciones. It contains 3 rows of information regarding manuals for equipment operation and service.





| Tipo de información | Cantidad | Idioma | Formato | Observaciones |
|---------------------|----------|--------|---------|---------------|
| unidad. | | | | |

IV. Se procede a la recepción de la Documentación entregada al Administrador del Contrato por parte del proveedor:

- Original del pedido o contrato, incluyendo la totalidad de sus anexos.
- Dos tantos originales y tres copias del **Anexo No. 4.6** "Remisión de Pedido".
- Listado en el que se detallan las características del empaque, dimensiones, peso y contenido.
- Original de la Carta de Garantía de los bienes y sus accesorios, y su óptimo funcionamiento en formato libre, en papel membretado de la empresa respectiva, firmada por el representante legal del proveedor, en la que se indique clara y expresamente el plazo de garantía de los bienes ofertados y su óptimo funcionamiento, así como, que la garantía responde a una cobertura amplia contra vicios ocultos, defectos de fabricación o cualquier falla que presenten, los bienes y sus accesorios por el periodo establecido.
- Original de escrito en formato libre, en papel membretado, firmada por el representante legal del proveedor, en la que se indiquen los centros de servicio, la descripción de la capacidad de servicio local y regional, número de los técnicos y nivel de resolución (capacidad), su base de localización, el tiempo aproximado de respuesta para reparaciones de emergencia (dentro y fuera de horario regular), indicando el número telefónico y correo electrónico oficial de la empresa para la comunicación de solicitud de reparación.
- Para el caso de los bienes de importación, copia simple cotejada del Pedimento de importación.
- Original y copia de constancia de la capacitación otorgada al personal, conforme a lo indicado en el **Anexo No. 3.3** "Requisitos para los Bienes" y el apartado "En su caso, si se requiere capacitación, solicitar programa para la misma" del inciso j) "Garantías de anticipos, cumplimiento, defectos o vicios ocultos de bienes, calidad de servicios y de operación y funcionamiento, que en su caso apliquen, las cuales deben indicar, según sea el caso:"
- **Anexo No. 4.2 A.** "Constancia de condiciones de empaque y embalaje" de los embarques del bien, accesorios y consumibles.
- **Anexo No. 4.2 B.** "Apertura del embarque y verificación del(los) bien(es)".
- **Anexo No. 4.2 C.** "Instalación de(los) bien(es)".
- **Anexo No. 4.2 D.** "Puesta en operación del(los) bien(es)".
- Original de la de constancia de la instalación, conforme a lo indicado en el **Anexo No. 3.3** "Requisitos para los bienes".
- Copia del **Anexo No. 4.5** "Orden de suministro".
- Original de la Garantía por los Defectos y Vicios Ocultos de los Bienes (Fianza).

NOTA: en caso de no aplicar alguno de estos procesos porque no se encuentran contemplados en el contrato respectivo, o el bien recibido no requiere alguna capacitación al personal, especificarlo claramente en este apartado:

Observaciones:

ANEXOS
DIVISION DE CONTRATOS





V. Se levanta la presente CONSTANCIA y se hacen constar la Capacitación concerniente a el(los) bien(es) descrito(s) al inicio.

No habiendo otro asunto que hacer constar, se cierra la presente a las _____ horas del día de su inicio, firmando la presente al calce y al margen en original, por triplicado, los que intervinieron en el presente evento y que se encuentran debidamente facultados para contraer las obligaciones que de éste se deriven, quedando un original en poder del Responsable del área usuaria del(os) bien(es) de la Unidad de Destino Final de los bienes para el expediente respectivo, un tanto original al proveedor y el último juego original se procede a enviar al Administrador del Contrato para su conocimiento e integración al ACTA ADMINISTRATIVA CIRCUNSTANCIADA DE ENTREGA, RECEPCION, INSTALACION, PUESTA EN OPERACIÓN Y CAPACITACION DE BIENES DE INVERSION que se formalizará al momento de la entrega del bien(es) a entera satisfacción del Instituto (en caso de que éste último no se encuentre presente en el acto).

FIRMANTES

Table with 2 columns: 'Unidad Médica' and 'Representante(s) Legal del Proveedor asignado y facultado para la entrega del(os) bien(es)'. Includes sub-headers for 'Administrador del Contrato' and signature lines for '(Firma y matrícula)' and '(Antefirma)'.

NOTAS IMPORTANTES:

- 1. LA TOTALIDAD DE LAS HOJAS QUE CONFORMEN LA PRESENTE ACTA, DEBERÁN CONTENER LA ANTEFIRMA DE LOS SERVIDORES QUE SUSCRIBEN AL FINAL DE ESTA.
2. EN EL CASO DE QUE SE PRESENTE CAMBIO DE PERSONAL, EL RESPONSABLE DE FORMALIZAR EL ACTA SERÁ EL SERVIDOR PUBLICO QUE LLEGUE A OCUPAR EL "CARGO INDICADO".
3. EL PRESENTE FORMATO CONTIENE LO MÍNIMO INDISPENSABLE Y TIENE ÚNICAMENTE CARÁCTER ORIENTATIVO.





Anexo No. 4.2 A. "Condiciones de empaque y embalaje del embarque" del ACTA ADMINISTRATIVA CIRCUNSTANCIADA DE ENTREGA, RECEPCION, PUESTA EN OPERACIÓN Y CAPACITACION DE BIENES DE INVERSION

Hoja ___ de ___

NOTA: La presente Constancia, se integrará al ACTA ADMINISTRATIVA CIRCUNSTANCIADA DE ENTREGA, RECEPCION, PUESTA EN OPERACIÓN Y CAPACITACION DE BIENES DE INVERSION que se formalizará al momento de la entrega-recepción del bien(es) a entera satisfacción del Instituto.

En la Ciudad de _____, siendo las _____ horas del día: _____ del mes: _____ del año _____, en la Unidad Médica _____, en presencia de los servidores públicos del Instituto Mexicano del Seguro Social y el(los) representante(s) de la empresa _____, se levanta la presente CONSTANCIA a fin de VALIDAR la RECEPCIÓN Y CONDICIONES DE EMPAQUE Y EMBALAJE DEL EMBARQUE DEL(LOS) BIEN(ES) con las especificaciones que se detallan a continuación:

(NOTA IMPORTANTE: En caso de detectarse algún incumplimiento o circunstancia que impida la recepción a entera satisfacción del instituto, de acuerdo con lo establecido en el contrato que ampara la adquisición del bien, deberá procederse al levantamiento del Acta Circunstanciada de Rechazo de los bienes).

I. Descripción general del(los) bien(es) recibidos:

Table with 6 columns: Proceso de adquisición, Contrato Número, Adjudicado a la empresa, Domicilio de la empresa, Teléfono de la empresa, Correo electrónico de la empresa.

Table titled 'Bien' with 8 columns: Nombre, Marca, Modelo, Número serie, Cantidad, Clave SAI, Clave PREI, Servicio de ubicación final del bien.

Table titled 'Accesorios*' with 6 columns: Nombre, Marca, Modelo, Número serie, Cantidad, Servicio de ubicación final del bien.

(*). Son todos los componentes que acompañan al bien principal para su funcionamiento

II. Se procedió a la verificación de los siguientes aspectos, de conformidad con el contrato de referencia:

ANEXOS
DIVISIÓN DE CONTRATOS



2024

Felipe Carrillo
PUERTO
SECRETARÍA DE ECONOMÍA
REVENIDO DEL REGISTRO
REVOLUCIÓN Y DEFENSA



Condiciones de empaque y embalaje del embarque:

Table with 4 columns: Condición, SI, NO, Observaciones. It contains 9 rows of inspection questions regarding packaging conditions.

III. Se levanta la presente CONSTANCIA y se hacen constar las condiciones de empaque y embalaje del embarque del (los) bien(es) descrito(s) al inicio, quedando en poder del Instituto.

No habiendo otro asunto que hacer constar, se cierra la presente a las _____ horas del día de su inicio, firmando la presente al calce y al margen en original, por triplicado, los que intervinieron en el presente evento y que se encuentran debidamente facultados para contraer las obligaciones que de éste se deriven, quedando un original en poder del Responsable del área usuaria del(os) bien(es) de la Unidad de Destino





Final del bien para el expediente respectivo, un tanto original al proveedor y el último juego original deberá ser remitido a la brevedad al Administrador del Contrato para su conocimiento e integración al ACTA ADMINISTRATIVA CIRCUNSTANCIADA DE ENTREGA, RECEPCION, INSTALACION, PUESTA EN OPERACIÓN Y CAPACITACION DE BIENES DE INVERSION que se formalizará al momento de la entrega del bien(es) a entera satisfacción del Instituto (en caso de que éste último no se encuentre presente en este acto).

FIRMANTES

Table with 2 main columns: 'Administrador del Contrato' and 'Representante(s) Legal del Proveedor asignado y facultado para la entrega del(os) bien(es)'. Includes sub-headers for 'Unidad Médica' and instructions for signing.

NOTAS IMPORTANTES:

- 1. LA TOTALIDAD DE LAS HOJAS QUE CONFORMEN LA PRESENTE ACTA, DEBERÁN CONTENER LA ANTEFIRMA DE LOS SERVIDORES QUE SUSCRIBEN AL FINAL DE ESTA.
2. EN EL CASO DE QUE SE PRESENTE CAMBIO DE PERSONAL, EL RESPONSABLE DE FORMALIZAR EL ACTA SERÁ EL SERVIDOR PUBLICO QUE LLEGUE A OCUPAR EL "CARGO INDICADO".
3. EL PRESENTE FORMATO CONTIENE LO MÍNIMO INDISPENSABLE Y TIENE ÚNICAMENTE CARÁCTER ORIENTATIVO MÁS NO LIMITATIVO, PARA LAS ÁREAS RESPONSABLES DE SU ELABORACIÓN.

ANEXOS
DIVISIÓN DE CONTRATOS



SIN TEXTO



Anexo No. 4.2 B. "Apertura del embarque y verificación de(los) bien(es)" del ACTA ADMINISTRATIVA CIRCUNSTANCIADA DE ENTREGA, RECEPCION, PUESTA EN OPERACIÓN Y CAPACITACION DE BIENES DE INVERSION

Hoja ___ de ___

NOTA: La presente Constancia, se integrará al ACTA ADMINISTRATIVA CIRCUNSTANCIADA DE ENTREGA, RECEPCION, PUESTA EN OPERACIÓN Y CAPACITACION DE BIENES DE INVERSION que se formalizará al momento de la entrega-recepción del bien(es) a entera satisfacción del Instituto.

En la Ciudad de _____, siendo las _____ horas del día: _____ del mes: _____ del año _____, en la Unidad Médica _____, en presencia de los servidores públicos del Instituto Mexicano del Seguro Social y el(los) representante(s) de la empresa _____, se levanta la presente CONSTANCIA a fin de VALIDAR la **APERTURA DEL EMBARQUE Y VERIFICACIÓN DEL(LOS) BIEN(ES)** con las especificaciones que se detallan a continuación:

(NOTA IMPORTANTE: En caso de detectarse algún incumplimiento o circunstancia que impida la recepción a entera satisfacción del instituto, de acuerdo con lo establecido en el contrato que ampara la adquisición del bien, deberá procederse al levantamiento del Acta Circunstanciada de Rechazo de los bienes).

I. Descripción general del(los) bien(es) recibidos:

| Proceso de adquisición: | Contrato Número: | Adjudicado a la empresa: | Domicilio de la empresa: | Teléfono de la empresa: | Correo electrónico de la empresa: |
|-------------------------|------------------|--------------------------|--------------------------|-------------------------|-----------------------------------|
| | | | | | |

| Bien | | | | | | | |
|--------|-------|--------|--------------|----------|-----------|------------|--------------------------------------|
| Nombre | Marca | Modelo | Número serie | Cantidad | Clave SAI | Clave PREI | Servicio de ubicación final del bien |
| | | | | | | | |

| Accesorios* | | | | | |
|-------------|-------|--------|--------------|----------|--------------------------------------|
| Nombre | Marca | Modelo | Número serie | Cantidad | Servicio de ubicación final del bien |
| | | | | | |

(* Son todos los componentes que acompañan al bien principal para su funcionamiento

II. Se procedió a la verificación de los siguientes aspectos, de conformidad con el contrato de referencia:

Apertura del embarque y verificación de(los) bien(es):

ANEXOS
DIVISIÓN DE CONTRATOS





Table with 4 columns: Condición, SI, NO, Observaciones. Contains two rows of conditions regarding correspondence and manufacturer agreement.

Los servidores públicos C. _____ y C. _____, de forma conjunta con el representante facultado del Proveedor, verifican todas y cada una de las características y especificaciones contenidas en el contrato, así como las descritas en la "Cédulas de Descripción de Bienes" (Anexo _____), considerando las modificaciones que deriven de la(s) Junta(s) de Aclaraciones y demás apartados del referido instrumento legal, contra las que cuentan físicamente los bienes entregados

III. Se levanta la presente CONSTANCIA y se hacen constar la apertura del embarque y verificación del (los) bien(es) descrito(s) al inicio, entregados por parte del Proveedor al personal del Instituto en fecha _____.

No habiendo otro asunto que hacer constar, se cierra la presente a las _____ horas del día de su inicio, firmando la presente al calce y al margen en original, por triplicado, los que intervinieron en el presente evento y que se encuentran debidamente facultados para contraer las obligaciones que de éste se deriven, quedando un original en poder del Responsable del área usuaria del(os) bien(es) de la Unidad de Destino Final de los bienes para el expediente respectivo, un tanto original al proveedor y el último juego original se procede a enviar al Administrador del Contrato para su conocimiento e integración al ACTA ADMINISTRATIVA CIRCUNSTANCIADA DE ENTREGA, RECEPCION, INSTALACION, PUESTA EN OPERACIÓN Y CAPACITACION DE BIENES DE INVERSION que se formalizará al momento de la entrega del bien(es) a entera satisfacción del Instituto (en caso de que éste último no se encuentre presente en el acto).

FIRMANTES

Table for signatures with columns for 'Unidad Médica', 'Administrador del Contrato', and 'Representante(s) Legal del Proveedor asignado y facultado para la entrega del(os) bien(es)'. Includes sub-columns for 'Firma y matrícula' and 'Antefirma'.





NOTAS IMPORTANTES:

1. LA TOTALIDAD DE LAS HOJAS QUE CONFORMEN LA PRESENTE ACTA, DEBERÁN CONTENER LA ANTEFIRMA DE LOS SERVIDORES QUE SUSCRIBEN AL FINAL DE ESTA.
2. EN EL CASO DE QUE SE PRESENTE CAMBIO DE PERSONAL, EL RESPONSABLE DE FORMALIZAR EL ACTA SERÁ EL SERVIDOR PÚBLICO QUE LLEGUE A OCUPAR EL "CARGO INDICADO".
3. EL PRESENTE FORMATO CONTIENE LO MÍNIMO INDISPENSABLE Y TIENE ÚNICAMENTE CARÁCTER ORIENTATIVO MÁS NO LIMITATIVO, PARA LAS ÁREAS RESPONSABLES DE SU ELABORACIÓN.

ANEXOS
DIVISIÓN DE CONTRATOS

SIN TEXTO



Anexo No. 4.2 C. "Instalación de(los) bien(es)" del ACTA ADMINISTRATIVA CIRCUNSTANCIADA DE ENTREGA, RECEPCIÓN, PUESTA EN OPERACIÓN Y CAPACITACIÓN DE BIENES DE INVERSIÓN

Hoja ___ de ___

NOTA: La presente Constancia, se integrará al ACTA ADMINISTRATIVA CIRCUNSTANCIADA DE ENTREGA, RECEPCIÓN, PUESTA EN OPERACIÓN Y CAPACITACIÓN DE BIENES DE INVERSIÓN que se formalizará al momento de la entrega-recepción del bien(es) a entera satisfacción del Instituto.

En la Ciudad de _____, siendo las _____ horas del día: _____ del mes: _____ del año _____, en la Unidad Médica _____, en presencia de los servidores públicos del Instituto Mexicano del Seguro Social y el(los) representante(s) de la empresa _____, se levanta la presente CONSTANCIA a fin de VERIFICAR el otorgamiento de la INSTALACIÓN DEL(LOS) BIEN(ES) con las especificaciones que se detallan a continuación:

NOTA IMPORTANTE: En caso de detectarse algún incumplimiento o circunstancia que impida la recepción a entera satisfacción del instituto, de acuerdo con lo establecido en el contrato que ampara la adquisición del bien, deberá procederse al levantamiento del Acta Circunstanciada de Rechazo de los bienes).

I. Descripción general del(los) bien(es) recibidos:

Table with 6 columns: Proceso de adquisición, Contrato Número, Adjudicado a la empresa, Domicilio de la empresa, Teléfono de la empresa, Correo electrónico de la empresa.

Bien

Table with 8 columns: Nombre, Marca, Modelo, Número serie, Cantidad, Clave SAI, Clave PREI, Servicio de ubicación final del bien.

Accesorios*

Table with 6 columns: Nombre, Marca, Modelo, Número serie, Cantidad, Servicio de ubicación final del bien.

(*) Son todos los componentes que acompañan al bien principal para su funcionamiento.

II. Se procedió a la verificación de los siguientes aspectos, de conformidad con el contrato de referencia:

ANEXOS
DIVISIÓN DE CONTRATOS





Instalación del(los) bien(es):

Table with 4 columns: Condición, Si, No, Observaciones. It contains two rows of questions regarding the installation process and compliance with specifications.

III. Se levanta la presente CONSTANCIA y se hacen constar la instalación del(los) bien(es) descrito(s) al inicio, entregados por parte del Proveedor al personal del Instituto en fecha

No habiendo otro asunto que hacer constar, se cierra la presente a las _____ horas del día de su inicio, firmando la presente al calce y al margen en original, por triplicado, los que intervinieron en el presente evento...





**GOBIERNO DE
MÉXICO**



DIRECCIÓN DE ADMINISTRACIÓN
Unidad de Infraestructura, Proyectos Especiales y Cartera de Inversión
Coordinación de Proyectos y Seguimiento Institucional
División de Evaluación y Análisis Financiero

FIRMANTES

| | | | |
|--|--|---|--|
| Unidad Médica | (Se deberá indicar la Unidad Médica de destino final de los bienes) | | |
| Administrador del Contrato | | Representante(s) Legal del Proveedor asignado y facultado para la entrega del(os) bien(es) | |
| | | | |
| _____ (Firma y matrícula) | | _____ (Firma y matrícula) | |
| _____ (Antefirma) | | _____ (Antefirma) | |

NOTAS IMPORTANTES:

1. LA TOTALIDAD DE LAS HOJAS QUE CONFORMEN LA PRESENTE ACTA, DEBERÁN CONTENER LA ANTEFIRMA DE LOS SERVIDORES QUE SUSCRIBEN AL FINAL DE ESTA.
2. EN EL CASO DE QUE SE PRESENTE CAMBIO DE PERSONAL, EL RESPONSABLE DE FORMALIZAR EL ACTA SERÁ EL SERVIDOR PÚBLICO QUE LLEGUE A OCUPAR EL "CARGO INDICADO".
3. EL PRESENTE FORMATO CONTIENE LO MÍNIMO INDISPENSABLE Y TIENE ÚNICAMENTE CARÁCTER ORIENTATIVO MÁS NO LIMITATIVO, PARA LAS ÁREAS RESPONSABLES DE SU ELABORACIÓN.

**ANEXOS
DIVISIÓN DE CONTRATOS**



SIN TEXTO



Anexo No. 4.2 D. "Puesta en operación de(los) bien(es)" del ACTA ADMINISTRATIVA
CIRCUNSTANCIADA DE ENTREGA, RECEPCIÓN, PUESTA EN OPERACIÓN Y CAPACITACIÓN DE BIENES
DE INVERSIÓN

Hoja ___ de ___

NOTA: La presente Constancia, se integrará al ACTA ADMINISTRATIVA CIRCUNSTANCIADA DE ENTREGA, RECEPCIÓN, PUESTA EN OPERACIÓN Y CAPACITACIÓN DE BIENES DE INVERSIÓN que se formalizará al momento de la entrega-recepción del bien(es) a entera satisfacción del Instituto.

En la Ciudad de _____, siendo las _____ horas del día: _____ del mes: _____ del año _____, en la Unidad Médica _____, en presencia de los servidores públicos del Instituto Mexicano del Seguro Social y el(los) representante(s) de la empresa _____, se levanta la presente CONSTANCIA a fin de VALIDAR la PUESTA EN OPERACIÓN DEL(LOS) BIEN(ES), en caso de que estos lo requieran, con las especificaciones que se detallan a continuación:

NOTA IMPORTANTE: En caso de detectarse algún incumplimiento o circunstancia que impida la recepción a entera satisfacción del instituto, de acuerdo con lo establecido en el contrato que ampara la adquisición del bien, deberá procederse al levantamiento del Acta Circunstanciada de Rechazo de los bienes).

I. Descripción general del(los) bien(es) recibidos:

Table with 6 columns: Proceso de adquisición, Contrato Número, Adjudicado a la empresa, Domicilio de la empresa, Teléfono de la empresa, Correo electrónico de la empresa.

Table titled 'Bien' with 8 columns: Nombre, Marca, Modelo, Número serie, Cantidad, Clave SAI, Clave PREI, Servicio de ubicación final del bien.

Table titled 'Accesorios*' with 6 columns: Nombre, Marca, Modelo, Número serie, Cantidad, Servicio de ubicación final del bien.

(*) Son todos los componentes que acompañan al bien principal para su funcionamiento.

II. Se procedió a la verificación de los siguientes aspectos, de conformidad con el contrato de referencia:

ANEXOS
DIVISIÓN DE CONTRATOS



2024

Felipe Carrillo
PUERTO

SECRETARÍA DE ECONOMÍA
SUBSECRETARÍA DE FISCALÍA



Puesta en operación de(los) bien(es):

Table with 4 columns: Condición, SI, NO, Observaciones. Contains two rows of questions regarding activity compliance and verification.

III. Se levanta la presente CONSTANCIA y se hacen constar la Puesta en operación de(los) bien(es) descrito(s) al inicio, entregados por parte del Proveedor al personal del Instituto en fecha _____

No habiendo otro asunto que hacer constar, se cierra la presente a las _____ horas del día de su inicio, firmando la presente al calce y al margen en original, por triplicado, los que intervinieron en el presente evento...

FIRMANTES

Table for signatures with columns for 'Unidad Médica', 'Administrador del Contrato', and 'Representante(s) Legal del Proveedor'. Includes fields for signature and matriculation.

NOTAS IMPORTANTES:





GOBIERNO DE
MÉXICO



DIRECCIÓN DE ADMINISTRACIÓN
Unidad de Infraestructura, Proyectos Especiales y Cartera de Inversión
Coordinación de Proyectos y Seguimiento Institucional
División de Evaluación y Análisis Financiero

Página 3 de 3

1. LA TOTALIDAD DE LAS HOJAS QUE CONFORMEN LA PRESENTE ACTA, DEBERÁN CONTENER LA ANTEFIRMA DE LOS SERVIDORES QUE SUSCRIBEN AL FINAL DE ESTA.
2. EN EL CASO DE QUE SE PRESENTE CAMBIO DE PERSONAL, EL RESPONSABLE DE FORMALIZAR EL ACTA SERÁ EL SERVIDOR PÚBLICO QUE LLEGUE A OCUPAR EL "CARGO INDICADO".
3. EL PRESENTE FORMATO CONTIENE LO MÍNIMO INDISPENSABLE Y TIENE ÚNICAMENTE CARÁCTER ORIENTATIVO MÁS NO LIMITATIVO, PARA LAS ÁREAS RESPONSABLES DE SU ELABORACIÓN.

ANEXOS
DIVISIÓN DE CONTRATOS



SIN TEXTO



Anexo No. 4.3
Acta Administrativa Circunstanciada de Rechazo de Bienes de Inversión

Hoja ___ de ___

En la Ciudad de _____, siendo las _____ horas del día: _____ del mes: _____ del año _____, en el domicilio de _____ se levanta la presente Acta para hacer constar la RECEPCIÓN DEL(LOS) BIEN(ES) con las siguientes especificaciones:

Table with 7 columns: Bien, Nombre, Marca, Modelo, Número serie, Cantidad, Clave SAI, Clave PRE

De cual se cuenta con la siguiente información adicional:

Table with 3 columns for additional information: Unidad Destino, Nombre de la empresa, Dirección de la empresa, Representante(s) Legal del Proveedor, Teléfono, Procedimiento de adquisición No., OOAD/UMAE, Correo electrónico de la empresa, Contrato No.

El motivo del rechazo obedece a las siguientes razones que a continuación se exponen:

Three horizontal lines for listing reasons for rejection.

Se levanta la presente acta y se hace constar que el(los) bien(s) descrito(s) fue(ron) regresado(s) íntegramente al proveedor.

Se establece el compromiso por parte del proveedor para la nueva fecha de entrega del(os) bien(es) el día ___ del mes de _____ del año _____, siempre y cuando la nueva fecha se encuentre dentro del plazo establecido en la cláusula correspondiente para la entrega recepción del bien.

No habiendo otro asunto que hacer constar, se levanta la presente a las _____ horas del día de su inicio, firmando la presente al calce y al margen en original, los que intervinieron en el presente evento y que se encuentran debidamente facultados para contraer las obligaciones que de éste se deriven, quedando el original en poder del Administrador de la Unidad de Destino Final del(os) bien(es) para el expediente respectivo y hace entrega de una copia al proveedor, y se procede a enviar otra copia al Administrador del Contrato, al Área Adquirente para su conocimiento y para los efectos legales y administrativos





correspondientes, así como a la Coordinación Normativa de nivel central que en su caso, haya participado como área técnica de acuerdo al contrato de que se trate para su conocimiento.

FIRMANTES

Table with 2 columns: Administrador del Contrato and Representante(s) Legal del Proveedor asignado y facultado para la entrega del(os) bien(es). Includes fields for Firma y matrícula and Antefirma.

NOTAS IMPORTANTES:

- 1. LA TOTALIDAD DE LAS HOJAS QUE CONFORMEN LA PRESENTE ACTA, DEBERÁN CONTENER LA ANTEFIRMA DE LOS SERVIDORES QUE SUSCRIBEN AL FINAL DE ESTA.
2. EN EL CASO DE QUE SE PRESENTE CAMBIO DE PERSONAL, EL RESPONSABLE DE FORMALIZAR EL ACTA SERÁ EL SERVIDOR PUBLICO QUE LLEGUE A OCUPAR EL "CARGO INDICADO"
3. EL PRESENTE FORMATO CONTIENE LO MÍNIMO INDISPENSABLE QUE DEBE CONTENER EL ACTA CIRCUNSTANCIADA, EL CUAL ÚNICAMENTE TIENE CARÁCTER ORIENTATIVO MÁS NO LIMITATIVO, PARA LAS ÁREAS RESPONSABLES DE SU ELABORACIÓN.
4. SE DEBERÁ DAR AVISO AL ADMINISTRADOR DE CONTRATO, ANEXANDO UNA COPIA SIMPLE DEL ACTA.





INSTITUTO MEXICANO DEL SEGURO SOCIAL
DIRECCIÓN DE ADMINISTRACIÓN
UNIDAD DE ADQUISICIONES
COORDINACIÓN DE ADQUISICIÓN DE BIENES Y
CONTRATACIÓN DE SERVICIOS
COORDINACIÓN TÉCNICA DE PLANEACIÓN Y CONTRATOS

Contrato Número
050GYR040T00224-092-00

ANEXO 3 (TRES)

“PROPUESTA ECONÓMICA, PROPUESTA TÉCNICA, CARTA GARANTÍA, ACTA DE FALLO Y OFICIO NÚMERO 09 53 84 61 1CFH/2024/6623”.

DIVISIÓN DE CONTRATOS
NIVEL CENTRAL

ANEXOS
DIVISIÓN DE CONTRATOS

1997

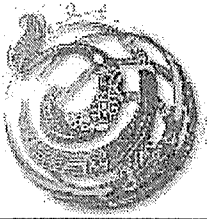

DISTRIBUIDORA AXKAN KUALI, S.A.S. DE C.V.

Valle de Yuriria Mz. 54 Lt 5, Colonia Fuentes de Aragón, C.P. 55210.

Ecatepec de Morelos, Estado de México.

RFC DAK2101282J2 Tel 55 6732 6798 Y 55 3021 7566.

Correo electrónico:

ventasgobierno@distribuidoraaxkankuali.com

www.distribuidoraaxkankuali.com



0093

Anexo No. 4.1

DESCRIPCION AMPLIA Y DETALLADA DE LOS BIENES OFERTADOS

CLAVE SAI: FECHA IMP: 27 DE JUNIO 2024
CLAVE PREI: HORA IMP.: 10:00 HRS

NOMBRE GENERICO:
REPISA ABATIBLE PARA TOMA DE MUESTRAS.

LICITANTE: DISTRIBUIDORA AXKAN KUALI, S.A.S. DE C.V.
LICITACION: LA-50-GYR-050GYR040-T-2-2024
PARTIDA: 134 **MARCA:** AXKAN
CANTIDAD: 3 **MODELO:** INSTITUCIONAL
MINIMA: 3 **CATALOGO:** 15
CANTIDAD **FABRICANTE:** DISTRIBUIDORA AXKAN
MAXIMA: 3 **KUALI, S.A.S. DE C.V.**

HOJA 1 DE 1

ESPECIFICACIONES Y REQUISITOS

REPISA ABATIBLE PARA TOMA DE MUESTRAS. Grupo Mobiliario de laboratorio Áreas o locales de uso No aplica Dimensiones generales Frente 40 cm, fondo 65 cm, altura 50 cm. Capacidad de Carga 50 kg.

Descripción Técnica

1. Base
 Fabricada en lámina de acero al carbono rolado en frío, calibre 18, reforzado en su parte interior con ángulo de acero de 50 mm (2") y de 3 mm (1/8"); Cubierta y apoyo al brazo Fabricados en madera contrachapada de pino de primera calidad;
 Estructura de cubierta
 Fabricada en perfil tubular cuadrado de lámina de acero al carbono rolado en frío, calibre 18, de 25.4 x 25.4 mm (1" x 1") con solera de 6 mm (1/4"); Tapa inferior Fabricada en lámina de acero al carbono rolado en frío, calibre 20.

Acabados

2. Madera contrachapada
 Con laminado plástico de alta presión VGP (Vertical General Postforming) con 0.7 mm de espesor y 400 o más ciclos de abrasión en superficie y cantos, con acojinamiento de poliuretano de 27 kg/cm3;
 Acero al carbono rolado en frío
 Con pintura en polvo electroestática híbrida con texturizado fino semi-mate; Pieza completa Con tratamiento ignífugo ó retardante al fuego para evitar la emanación de gases tóxicos en caso de combustión. Selección cromática Acero al carbono rolado en frío PANTONE PQ-CoolGray2C El tono final debe aproximarse al tono propuesto según material. Sistema de ensamble Acero al carbono rolado en frío Por punto y por arco eléctrico a base de soldadura MIG.

Certificados
 De manufactura o producción ISO 9001 Vigente, Sistema de gestión de calidad; Para las normas o certificados solicitados deberán de cumplir con lo siguiente:
 Para artículos nacionales el certificado debe ser emitido por un organismo de certificación acreditado por la Entidad Mexicana de Acreditación (EMA). Para artículos internacionales el certificado debe ser emitido por un organismo oficial acreditado por el país de origen. Tolerancias En las dimensiones generales de +/- 10%.

DESCRIPCION TECNICA DEL PARTICIPANTE

REPISA ABATIBLE PARA TOMA DE MUESTRAS. Grupo Mobiliario de laboratorio Áreas o locales de uso No aplica Dimensiones generales Frente 40 cm, fondo 65 cm, altura 50 cm. Capacidad de Carga 50 kg.

Descripción Técnica

1. Base
 Fabricada en lámina de acero al carbono rolado en frío, calibre 18, reforzado en su parte interior con ángulo de acero de 50 mm (2") y de 3 mm (1/8"); Cubierta y apoyo al brazo Fabricados en madera contrachapada de pino de primera calidad;
 Estructura de cubierta
 Fabricada en perfil tubular cuadrado de lámina de acero al carbono rolado en frío, calibre 18, de 25.4 x 25.4 mm (1" x 1") con solera de 6 mm (1/4"); Tapa inferior Fabricada en lámina de acero al carbono rolado en frío, calibre 20.

Acabados

2. Madera contrachapada
 Con laminado plástico de alta presión VGP (Vertical General Postforming) con 0.7 mm de espesor y 400 o más ciclos de abrasión en superficie y cantos, con acojinamiento de poliuretano de 27 kg/cm3;
 Acero al carbono rolado en frío
 Con pintura en polvo electroestática híbrida con texturizado fino semi-mate; Pieza completa Con tratamiento ignífugo ó retardante al fuego para evitar la emanación de gases tóxicos en caso de combustión. Selección cromática Acero al carbono rolado en frío PANTONE PQ-CoolGray2C El tono final debe aproximarse al tono propuesto según material. Sistema de ensamble Acero al carbono rolado en frío Por punto y por arco eléctrico a base de soldadura MIG.

Certificados
 De manufactura o producción ISO 9001 Vigente, Sistema de gestión de calidad; Para las normas o certificados solicitados deberán de cumplir con lo siguiente:
 Para artículos nacionales el certificado debe ser emitido por un organismo de certificación acreditado por la Entidad Mexicana de Acreditación (EMA). Para artículos internacionales el certificado debe ser emitido por un organismo oficial acreditado por el país de origen. Tolerancias En las dimensiones generales de +/- 10%.

Atentamente,

Ariette Karem Rodriguez Orozco
 Nombre y Firma de Representante
 Autorizado por el Licitante

AXKAN KUALI

SE CANCELAN DATOS PERSONALES DE PERSONA(S) FISICAS IDENTIFICABLE(S) TALES COMO: CORREO ELECTRÓNICO, POR CONSIDERARSE INFORMACIÓN CUYA DIFUSIÓN PUEDE AFECTAR A LA ESFERA PRIVADA DE LA MISMA, DE CONFORMIDAD CON LO ESTABLECIDO EN LOS ARTÍCULOS 113 FRACCIÓN I Y 118 DE LA LEY FEDERAL DE TRANSPARENCIA Y ACCESO A LA INFORMACIÓN PÚBLICA. D.O.F. 09-mayo-2016

ANEXOS
 DIVISIÓN DE CONTRATOS

SIN TEXTO

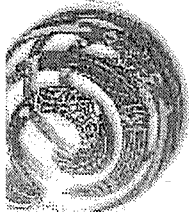

DISTRIBUIDORA AXKAN KUALI, S.A.S. DE C.V.
 Valle de Yuriria Mz. 54 Lt 5, Colonia Fuentes de Aragón, C.P. 55210,
 Ecatepec de Morelos, Estado de México.
 RFC DAK2101282J2 Tel 55 6732 6798 Y 55 3021 7566.
 Correo electrónico: ventas@bierno@distribuidoraaxkankuali.com
www.distribuidoraaxkankuali.com

ISO 9001
 Sistema de Gestión de Calidad
 Certificado

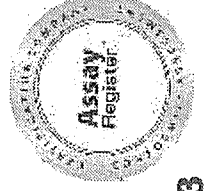

0543

ANEXO TRES FORMATO DE PROPUESTA ECONOMICA

No. de Procedimiento: LA-50-GYR-050GYR040-T-2-2024
Descripción del Procedimiento: "Mobiliario Médico y de Laboratorio para Hospitales Prioritarios"
Nombre o razón social del licitante: DISTRIBUIDORA AXKAN KUALI, S.A.S. DE C.V.
Registro Federal de Contribuyentes: DAK2101282J2
Domicilio fiscal del licitante: Valle de Yuriria Mz. 54 Lt 5, Colonia Fuentes de Aragón, C.P. 55210, Ecatepec de Morelos, Estado de México.
Número Telefónico: 55 67326798 Y 5530217566

Fecha: 27 de junio de 2024

Correo: Electrónico: [Redacted]

Estratificación: Pequeña empresa

| Partida | Destino | CUCOP | CUCOP | Clave PREI | Clave SAI | Descripción | Unidad de Medida | Cantidad | ORIGEN DEL BIEN | MARCA | MODELO | FABRICANTE | Precio Unitario S/IVA | Importe Total Ofertado S/IVA |
|---------|-----------------|------------|------------|------------|--------------------|---|------------------|----------|-----------------|-----------|-----------|------------|-----------------------|------------------------------|
| 1 | BAJA CALIFORNIA | 53101-6569 | 53101-6569 | 16682 | 513.191.0803.01.01 | CARRO CAMILLA TIPO TRANSFER (LATERAL). | Pieza | 5 | NO COTIZO | NO COTIZO | NO COTIZO | NO COTIZO | \$ | \$ |
| 2 | BAJA CALIFORNIA | 51200063 | 51201-0063 | 16698 | 513.546.0029.01.01 | JABONERA ELECTRICA | Pieza | 1 | NO COTIZO | NO COTIZO | NO COTIZO | NO COTIZO | \$ | \$ |
| 3 | BAJA CALIFORNIA | 51200144 | 51201-0144 | 16771 | 513.626.0287.01.01 | MODULO PARA CONSULTORIO MEDICO DERECHO | Pieza | 26 | NO COTIZO | NO COTIZO | NO COTIZO | NO COTIZO | \$ | \$ |
| 4 | BAJA CALIFORNIA | 51200145 | 51201-0145 | 16772 | 513.626.0295.01.01 | MODULO PARA CONSULTORIO MEDICO IZQUIERDO. | Pieza | 16 | NO COTIZO | NO COTIZO | NO COTIZO | NO COTIZO | \$ | \$ |
| 5 | BAJA CALIFORNIA | 51200173 | 51201-0173 | 16800 | 515.619.0059.01.01 | MESA ALTA DE 150 CM CON CAJONERA CENTRAL. | Pieza | 5 | NO COTIZO | NO COTIZO | NO COTIZO | NO COTIZO | \$ | \$ |
| 6 | BAJA CALIFORNIA | 51200186 | 51201-0186 | 16810 | 515.619.0737.01.01 | MESA ALTA DE 180 CM CON CAJONERA CENTRAL. | Pieza | 12 | NO COTIZO | NO COTIZO | NO COTIZO | NO COTIZO | \$ | \$ |
| 7 | BAJA CALIFORNIA | 51200158 | 51201-0158 | 18440 | 514.160.0014.00.01 | CARRO PARA SUPERMERCADO. | Pieza | 8 | NO COTIZO | NO COTIZO | NO COTIZO | NO COTIZO | \$ | \$ |
| 13 | BAJA CALIFORNIA | 51200159 | 51201-0159 | 20023 | 515.247.0118.00.01 | CARRO CAJONERO | Pieza | 11 | NO COTIZO | NO COTIZO | NO COTIZO | NO COTIZO | \$ | \$ |
| 14 | BAJA CALIFORNIA | 53106587 | 53101-6587 | 20024 | 515.247.0125.00.01 | CARRO DISTRIBUIDOR DE MUESTRAS. | Pieza | 3 | NO COTIZO | NO COTIZO | NO COTIZO | NO COTIZO | \$ | \$ |
| 15 | BAJA CALIFORNIA | 53106590 | 53101-6590 | 20025 | 515.451.0259.00.01 | GABINETE PARA TOMA DE MUESTRAS. | Pieza | 8 | NO COTIZO | NO COTIZO | NO COTIZO | NO COTIZO | \$ | \$ |
| 16 | BAJA CALIFORNIA | 51200199 | 51201-0199 | 20029 | 515.619.1227.00.01 | MESA ALTA DE 90 CM CON CUBIERTA DE ACERO INOXIDABLE. | Pieza | 3 | NO COTIZO | NO COTIZO | NO COTIZO | NO COTIZO | \$ | \$ |
| 17 | BAJA CALIFORNIA | 51200161 | 51201-0161 | 20030 | 515.619.1232.00.01 | MESA ALTA DE 120 CM CON CUBIERTA DE ACERO INOXIDABLE. | Pieza | 4 | NO COTIZO | NO COTIZO | NO COTIZO | NO COTIZO | \$ | \$ |
| 18 | BAJA CALIFORNIA | 51200176 | 51201-0176 | 20031 | 515.619.1244.00.01 | MESA ALTA DE 150 CM CON CUBIERTA DE ACERO INOXIDABLE. | Pieza | 1 | NO COTIZO | NO COTIZO | NO COTIZO | NO COTIZO | \$ | \$ |
| 20 | BAJA CALIFORNIA | 51200202 | 51201-0202 | 20036 | 515.619.1292.00.01 | MESA BAJA DE 180 CM CON CUBIERTA DE MADERA. | Pieza | 2 | NO COTIZO | NO COTIZO | NO COTIZO | NO COTIZO | \$ | \$ |
| 22 | BAJA CALIFORNIA | 51200206 | 51201-0206 | 20040 | 515.619.1337.00.01 | MESA BAJA DE 180 CM CON CUBIERTA DE ACERO INOXIDABLE. | Pieza | 1 | NO COTIZO | NO COTIZO | NO COTIZO | NO COTIZO | \$ | \$ |
| 24 | BAJA CALIFORNIA | 51200272 | 51201-0272 | 20042 | 515.784.0111.00.01 | REPIISA ABATIBLE PARA TOMA DE MUESTRAS. | Pieza | 8 | NO COTIZO | NO COTIZO | NO COTIZO | NO COTIZO | \$ | \$ |
| 25 | BAJA CALIFORNIA | 51200274 | 51201-0274 | 20044 | 515.825.0128.00.01 | SILLA CAMA PARA DONADORES. | Pieza | 4 | NO COTIZO | NO COTIZO | NO COTIZO | NO COTIZO | \$ | \$ |
| 26 | BAJA CALIFORNIA | 51100273 | 51101-0273 | 20045 | 515.957.0322.00.01 | VITRINA DE 75 CM CONTRA MURO. | Pieza | 1 | NO COTIZO | NO COTIZO | NO COTIZO | NO COTIZO | \$ | \$ |

SE CANCELAN DATOS PERSONALES DE PERSONA(S) FISICAS IDENTIFICABLE(S) TALES COMO: CORREO ELECTRÓNICO, POR CONSIDERARSE INFORMACIÓN CUYA DIFUSIÓN PUEDE AFECTAR A LA ESFERA PRIVADA DE LA MISMA, DE CONFORMIDAD CON LO ESTABLECIDO EN LOS ARTÍCULOS 113 FRACCIÓN I Y 118 DE LA LEY FEDERAL DE TRANSPARENCIA Y ACCESO A LA INFORMACIÓN PÚBLICA. D.O.F. 09-mayo-2016

ANEXOS
 DIVISIÓN DE CONTRATOS

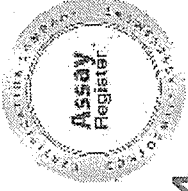
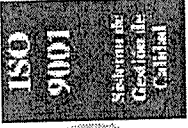
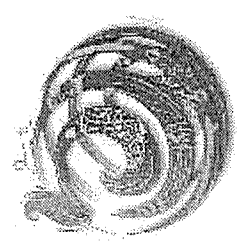

DISTRIBUIDORA AXKAN KUALI, S.A.S. DE C.V.

Valle de Yuriria Mz. 54 Lt 5, Colonia Fuentes de Aragón, C.P. 55210,
 Ecatepec de Morelos, Estado de México.
 RFC DAK2101282J2 Tel 55 6732 6798 Y 55 3021 7566.
 Correo electrónico: vantagsgobierno@distribuidoraaxkankuali.com
www.distribuidoraaxkankuali.com

0544

| 27 | BAJA CALIFORNIA | 51100274 | 51101-0274 | 20046 | 515.957.0337.00.01 | VITRINA DE 90 CM CONTRA MURO CON LLAVES. | Pieza | 99 | NO COTIZO | NO COTIZO | NO COTIZO | NO COTIZO | NO COTIZO | NO COTIZO | NO COTIZO | NO COTIZO | NO COTIZO | \$ | \$ |
|----|-----------------|----------|------------|-------|--------------------|--|-------|-----|-----------|-----------|-----------|-----------|-----------|-----------|-----------|-----------|-----------|----|----|
| 28 | BAJA CALIFORNIA | 51100257 | 51101-0257 | 20120 | 513.060.0065.00.01 | ANAGUEL GUARDA COMODOS. | Pieza | 16 | NO COTIZO | NO COTIZO | NO COTIZO | NO COTIZO | NO COTIZO | NO COTIZO | NO COTIZO | NO COTIZO | NO COTIZO | \$ | \$ |
| 29 | BAJA CALIFORNIA | 51200036 | 51201-0036 | 20122 | 513.108.0345.00.01 | BANCO GIRATORIO ACOJINADO CON RESPALDO CINCO APOYOS. | Pieza | 4 | NO COTIZO | NO COTIZO | NO COTIZO | NO COTIZO | NO COTIZO | NO COTIZO | NO COTIZO | NO COTIZO | NO COTIZO | \$ | \$ |
| 30 | BAJA CALIFORNIA | 51200037 | 51201-0037 | 20123 | 513.108.0355.00.01 | BANCO GIRATORIO ACOJINADO SIN RESPALDO. | Pieza | 2 | NO COTIZO | NO COTIZO | NO COTIZO | NO COTIZO | NO COTIZO | NO COTIZO | NO COTIZO | NO COTIZO | NO COTIZO | \$ | \$ |
| 31 | BAJA CALIFORNIA | 51200038 | 51201-0038 | 20124 | 513.108.0363.00.01 | BANCO GIRATORIO CON RESPALDO DE ACERO INOXIDABLE. | Pieza | 40 | NO COTIZO | NO COTIZO | NO COTIZO | NO COTIZO | NO COTIZO | NO COTIZO | NO COTIZO | NO COTIZO | NO COTIZO | \$ | \$ |
| 32 | BAJA CALIFORNIA | 51200039 | 51201-0039 | 20125 | 513.108.0378.00.01 | BANCO GIRATORIO DE ACERO INOXIDABLE. | Pieza | 133 | NO COTIZO | NO COTIZO | NO COTIZO | NO COTIZO | NO COTIZO | NO COTIZO | NO COTIZO | NO COTIZO | NO COTIZO | \$ | \$ |
| 33 | BAJA CALIFORNIA | 53200451 | 53201-0451 | 20126 | 513.113.0299.00.01 | BANDEJA. | Pieza | 1 | NO COTIZO | NO COTIZO | NO COTIZO | NO COTIZO | NO COTIZO | NO COTIZO | NO COTIZO | NO COTIZO | NO COTIZO | \$ | \$ |
| 35 | BAJA CALIFORNIA | 53106558 | 53101-6558 | 20128 | 513.130.0422.00.01 | BASCULA CON ESTADIMETRO. | Pieza | 57 | NO COTIZO | NO COTIZO | NO COTIZO | NO COTIZO | NO COTIZO | NO COTIZO | NO COTIZO | NO COTIZO | NO COTIZO | \$ | \$ |
| 36 | BAJA CALIFORNIA | 53106560 | 53101-6560 | 20130 | 513.130.0449.00.01 | BASCULA PARA BEBE. | Pieza | 7 | NO COTIZO | NO COTIZO | NO COTIZO | NO COTIZO | NO COTIZO | NO COTIZO | NO COTIZO | NO COTIZO | NO COTIZO | \$ | \$ |
| 37 | BAJA CALIFORNIA | 51200047 | 51201-0047 | 20133 | 513.143.0148.00.01 | BURO. | Pieza | 199 | NO COTIZO | NO COTIZO | NO COTIZO | NO COTIZO | NO COTIZO | NO COTIZO | NO COTIZO | NO COTIZO | NO COTIZO | \$ | \$ |
| 38 | BAJA CALIFORNIA | 51200049 | 51201-0049 | 20134 | 513.164.3374.00.01 | CAMA INDIVIDUAL METALICA. | Pieza | 2 | NO COTIZO | NO COTIZO | NO COTIZO | NO COTIZO | NO COTIZO | NO COTIZO | NO COTIZO | NO COTIZO | NO COTIZO | \$ | \$ |
| 39 | BAJA CALIFORNIA | 53106573 | 53101-6573 | 20136 | 513.191.0862.00.01 | CARRO PARA CURACIONES. | Pieza | 4 | NO COTIZO | NO COTIZO | NO COTIZO | NO COTIZO | NO COTIZO | NO COTIZO | NO COTIZO | NO COTIZO | NO COTIZO | \$ | \$ |
| 40 | BAJA CALIFORNIA | 53106576 | 53101-6576 | 20137 | 513.191.0877.00.01 | CARRO PARA MEDICAMENTOS. | Pieza | 21 | NO COTIZO | NO COTIZO | NO COTIZO | NO COTIZO | NO COTIZO | NO COTIZO | NO COTIZO | NO COTIZO | NO COTIZO | \$ | \$ |
| 41 | BAJA CALIFORNIA | 51200053 | 51201-0053 | 20138 | 513.191.0887.00.01 | CARRO PARA ROPA LIMPIA. | Pieza | 2 | NO COTIZO | NO COTIZO | NO COTIZO | NO COTIZO | NO COTIZO | NO COTIZO | NO COTIZO | NO COTIZO | NO COTIZO | \$ | \$ |
| 42 | BAJA CALIFORNIA | 53106577 | 53101-6577 | 20140 | 513.191.0903.00.01 | CARRO PORTAEXPEDIENTES. | Pieza | 14 | NO COTIZO | NO COTIZO | NO COTIZO | NO COTIZO | NO COTIZO | NO COTIZO | NO COTIZO | NO COTIZO | NO COTIZO | \$ | \$ |
| 43 | BAJA CALIFORNIA | 53106578 | 53101-6578 | 20142 | 513.209.0061.00.01 | CEPILLERA PARA USO QUIRURGICO. | Pieza | 67 | NO COTIZO | NO COTIZO | NO COTIZO | NO COTIZO | NO COTIZO | NO COTIZO | NO COTIZO | NO COTIZO | NO COTIZO | \$ | \$ |
| 44 | BAJA CALIFORNIA | 53200453 | 53201-0453 | 20143 | 513.227.0176.00.01 | CHAROLA CON TAPA PARA INSTRUMENTAL. | Pieza | 1 | NO COTIZO | NO COTIZO | NO COTIZO | NO COTIZO | NO COTIZO | NO COTIZO | NO COTIZO | NO COTIZO | NO COTIZO | \$ | \$ |
| 45 | BAJA CALIFORNIA | 53200456 | 53201-0456 | 20145 | 513.245.0113.00.01 | COMODO PARA ADULTOS. | Pieza | 327 | NO COTIZO | NO COTIZO | NO COTIZO | NO COTIZO | NO COTIZO | NO COTIZO | NO COTIZO | NO COTIZO | NO COTIZO | \$ | \$ |
| 46 | BAJA CALIFORNIA | 53200457 | 53201-0457 | 20146 | 513.245.0126.00.01 | COMODO PARA MENORES. | Pieza | 28 | NO COTIZO | NO COTIZO | NO COTIZO | NO COTIZO | NO COTIZO | NO COTIZO | NO COTIZO | NO COTIZO | NO COTIZO | \$ | \$ |
| 47 | BAJA CALIFORNIA | 51200057 | 51201-0057 | 20147 | 513.254.0113.00.01 | CUBETA DE ACERO INOXIDABLE CON PORTA CUBETA RODABLE. | Pieza | 281 | NO COTIZO | NO COTIZO | NO COTIZO | NO COTIZO | NO COTIZO | NO COTIZO | NO COTIZO | NO COTIZO | NO COTIZO | \$ | \$ |
| 48 | BAJA CALIFORNIA | 51200060 | 51201-0060 | 20148 | 513.352.0111.00.01 | ESCALERILLA DE DOS PELDAÑOS. | Pieza | 430 | NO COTIZO | NO COTIZO | NO COTIZO | NO COTIZO | NO COTIZO | NO COTIZO | NO COTIZO | NO COTIZO | NO COTIZO | \$ | \$ |
| 49 | BAJA CALIFORNIA | 51100261 | 51101-0261 | 20149 | 513.360.0066.00.01 | ESTANTE GUARDA ESTERIL DE 90 CM. | Pieza | 96 | NO COTIZO | NO COTIZO | NO COTIZO | NO COTIZO | NO COTIZO | NO COTIZO | NO COTIZO | NO COTIZO | NO COTIZO | \$ | \$ |
| 50 | BAJA CALIFORNIA | 51100260 | 51101-0260 | 20151 | 513.360.0071.00.01 | ESTANTE GUARDA ESTERIL DE 120 CM. | Pieza | 14 | NO COTIZO | NO COTIZO | NO COTIZO | NO COTIZO | NO COTIZO | NO COTIZO | NO COTIZO | NO COTIZO | NO COTIZO | \$ | \$ |
| 51 | BAJA CALIFORNIA | 53106579 | 53101-6579 | 20152 | 513.500.0072.00.01 | INFANTOMETRO PORTATIL DE EXTENSION TELESCOPICA. | Pieza | 1 | NO COTIZO | NO COTIZO | NO COTIZO | NO COTIZO | NO COTIZO | NO COTIZO | NO COTIZO | NO COTIZO | NO COTIZO | \$ | \$ |
| 52 | BAJA CALIFORNIA | 51200062 | 51201-0062 | 20153 | 513.546.0061.00.01 | JABONERA DE PEDAL. | Pieza | 22 | NO COTIZO | NO COTIZO | NO COTIZO | NO COTIZO | NO COTIZO | NO COTIZO | NO COTIZO | NO COTIZO | NO COTIZO | \$ | \$ |
| 53 | BAJA CALIFORNIA | 51200064 | 51201-0064 | 20154 | 513.567.0111.00.01 | LAMPARA DE LUZ INTENSA. | Pieza | 16 | NO COTIZO | NO COTIZO | NO COTIZO | NO COTIZO | NO COTIZO | NO COTIZO | NO COTIZO | NO COTIZO | NO COTIZO | \$ | \$ |
| 54 | BAJA CALIFORNIA | 51200065 | 51201-0065 | 20155 | 513.567.0128.00.01 | LAMPARA DE PIE RODABLE. | Pieza | 7 | NO COTIZO | NO COTIZO | NO COTIZO | NO COTIZO | NO COTIZO | NO COTIZO | NO COTIZO | NO COTIZO | NO COTIZO | \$ | \$ |
| 64 | BAJA CALIFORNIA | 51200110 | 51201-0110 | 20178 | 513.621.2732.00.01 | MESA CARRO ANESTESIOLOGO DE 70 CM. | Pieza | 11 | NO COTIZO | NO COTIZO | NO COTIZO | NO COTIZO | NO COTIZO | NO COTIZO | NO COTIZO | NO COTIZO | NO COTIZO | \$ | \$ |
| 66 | BAJA CALIFORNIA | 51200128 | 51201-0128 | 20181 | 513.621.2762.00.01 | MESA DE 180 CM PARA ENSAMBLE CON REPISA INTERMEDIA. | Pieza | 2 | NO COTIZO | NO COTIZO | NO COTIZO | NO COTIZO | NO COTIZO | NO COTIZO | NO COTIZO | NO COTIZO | NO COTIZO | \$ | \$ |
| 67 | BAJA CALIFORNIA | 51200137 | 51201-0137 | 20183 | 513.621.2786.00.01 | MESA MAYO. | Pieza | 130 | NO COTIZO | NO COTIZO | NO COTIZO | NO COTIZO | NO COTIZO | NO COTIZO | NO COTIZO | NO COTIZO | NO COTIZO | \$ | \$ |

SE CANCELAN DATOS PERSONALES DE PERSONA(S) FISICAS IDENTIFICABLE(S) TALES COMO: CORREO ELECTRÓNICO, POR CONSIDERARSE INFORMACIÓN CUYA DIFUSIÓN PUEDE AFECTAR A LA ESFERA PRIVADA DE LA MISMA, DE CONFORMIDAD CON LO ESTABLECIDO EN LOS ARTÍCULOS 113 FRACCIÓN I Y 118 DE LA LEY FEDERAL DE TRANSPARENCIA Y ACCESO A LA INFORMACIÓN PÚBLICA. D.O.F. 09-mayo-2016

DISTRIBUIDORA AXKAN KUALI, S.A.S. DE C.V.

Valle de Yuriria Mz. 54 Lt 5, Colonia Fuentes de Aragón, C.P. 55210,
 Ecatepec de Morelos, Estado de México.
 RFC DAK2101282J2 Tel 55 6732 6798 Y 55 3021 7566,
 ventas@biermo.com distribuidoraaxkankuali.com
 www.distribuidoraaxkankuali.com

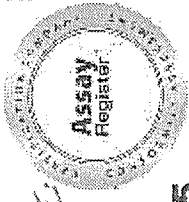
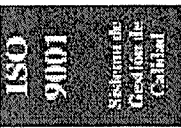

[Handwritten Signature]

0545

| 68 | 69 | 70 | 71 | 72 | 73 | 74 | 75 | 76 | 77 | 78 | 79 | 80 | 81 | 82 | 83 | 84 | 85 | 86 | 87 | 88 | 89 | 90 | 93 | 94 | 95 | 96 | 100 | 101 |
|-----------------------------------|------------------------------------|--------------------------|--------------------|--------------------|------------------------|--------------------|-------------------------------|-------------------------------|------------------------|--------------------------------------|--------------------------------------|-----------------------------------|--|---|----------------------------|---------------------|------------------------|--------------------|----------------------|---------------------------|-------------------------------------|--|--|-----------------------------------|-------------------------------|---|-------------------------|--|
| 53106581 | 53106582 | 53106583 | 51200139 | 51200141 | 51200142 | 51200143 | 51100262 | 51100264 | 51200154 | 53200459 | 53200461 | 53106585 | 53200465 | 53200463 | 53200462 | 51200041 | 51200059 | 51200074 | 53200458 | 51200153 | 53106570 | 51200119 | 51200214 | 51200167 | 53106572 | 51200054 | 51200275 | 51200157 |
| BAJA CALIFORNIA | BAJA CALIFORNIA | BAJA CALIFORNIA | BAJA CALIFORNIA | BAJA CALIFORNIA | BAJA CALIFORNIA | BAJA CALIFORNIA | BAJA CALIFORNIA | BAJA CALIFORNIA | BAJA CALIFORNIA | BAJA CALIFORNIA | BAJA CALIFORNIA | BAJA CALIFORNIA | BAJA CALIFORNIA | BAJA CALIFORNIA | BAJA CALIFORNIA | BAJA CALIFORNIA | BAJA CALIFORNIA | BAJA CALIFORNIA | BAJA CALIFORNIA | BAJA CALIFORNIA | BAJA CALIFORNIA | BAJA CALIFORNIA | BAJA CALIFORNIA | BAJA CALIFORNIA | BAJA CALIFORNIA | BAJA CALIFORNIA | BAJA CALIFORNIA | BAJA CALIFORNIA |
| 20184 | 20185 | 20186 | 20187 | 20189 | 20190 | 20191 | 20192 | 20194 | 20195 | 20196 | 20197 | 20198 | 20199 | 20200 | 20201 | 20202 | 20203 | 20204 | 20205 | 20206 | 20212 | 20302 | 20321 | 20332 | 20547 | 20549 | 20559 | 20597 |
| 513.621.2792.00.01 | 513.621.2804.00.01 | 513.621.2813.00.01 | 513.621.2826.00.01 | 513.621.2847.00.01 | 513.621.2857.00.01 | 513.621.2865.00.01 | 513.771.0438.00.01 | 513.771.0456.00.01 | 513.783.0075.00.01 | 513.790.0089.00.01 | 513.790.0091.00.01 | 513.810.0298.00.01 | 513.950.0122.00.01 | 513.950.0137.00.01 | 513.950.0149.00.01 | 513.123.0266.00.01 | 513.219.0042.00.01 | 513.560.0023.00.01 | 513.635.0168.00.01 | 513.635.0173.00.01 | 513.263.0086.00.01 | 513.621.3076.00.01 | 515.619.1417.00.01 | 515.619.1524.00.01 | 513.191.0934.00.01 | 513.191.0946.00.01 | 515.958.0017.00.01 | 513.964.0017.00.01 |
| MESA PARA EXPLORACION PEDIATRICA. | MESA PARA INSTRUMENTAL QUIRURGICO. | MESA PARA REHIDRATACION. | MESA PASTEUR. | MESA PUENTE. | MESA RIGIDA DE MADERA. | MESA RINON. | REPISA DE 120 CM CONTRA MURO. | REPISA DE 180 CM CONTRA MURO. | RIEL PORTAVENOCULISIS. | RINON DE ACERO INOXIDABLE DE 250 ML. | RINON DE ACERO INOXIDABLE DE 500 ML. | SILLA DE RUEDAS CON DESCANSAPIES. | VASO PARA MEDICAMENTOS DE 30 CM CUBICOS. | VASO PARA MEDICAMENTOS DE 140 CM CUBICOS. | VASO CON TAPA DE UN LITRO. | BANQUETA DE ALTURA. | DIVAN (CHAISE LONGUE). | LITERAS METALICAS. | ORINAL PARA VARONES. | PORTAVENOCULISIS RODABLE. | CARRO CUNA CON BASINET DE ACRILICO. | MESA DE 150 CM PARA ATENCION AL REGIEN NACIDO. | MESA BAJA DE 90 CM CON CUBIERTA DE ACERO INOXIDABLE. | MESA ALTA DE 120 CM CON RESPALDO. | CARRO PARA CURACIONES EN ABS. | CARRO PARA ROPA SUJIA CON TAPA Y APERTURA DE PEDAL. | SILLON DE EXTRACCIONES. | VESTIDOR CON ARMARIO PARA CONSULTORIO. |
| Pieza | Pieza | Pieza | Pieza | Pieza | Pieza | Pieza | Pieza | Pieza | Pieza | Pieza | Pieza | Pieza | Pieza | Pieza | Pieza | Pieza | Pieza | Pieza | Pieza | Pieza | Pieza | Pieza | Pieza | Pieza | Pieza | Pieza | Pieza | Pieza |
| 2 | 12 | 6 | 119 | 214 | 2 | 24 | 5 | 1 | 483 | 10 | 126 | 41 | 188 | 4 | 2 | 22 | 16 | 24 | 154 | 117 | 57 | 2 | 2 | 3 | 102 | 96 | 7 | 2 |
| NO COTIZO | NO COTIZO | NO COTIZO | NO COTIZO | NO COTIZO | NO COTIZO | NO COTIZO | NO COTIZO | NO COTIZO | NO COTIZO | NO COTIZO | NO COTIZO | NO COTIZO | NO COTIZO | NO COTIZO | NO COTIZO | NO COTIZO | NO COTIZO | NO COTIZO | NO COTIZO | NO COTIZO | NO COTIZO | NO COTIZO | NO COTIZO | NO COTIZO | NO COTIZO | NO COTIZO | NO COTIZO | NO COTIZO |
| COTIZO | NO COTIZO | NO COTIZO | NO COTIZO | NO COTIZO | NO COTIZO | NO COTIZO | NO COTIZO | NO COTIZO | NO COTIZO | NO COTIZO | NO COTIZO | NO COTIZO | NO COTIZO | NO COTIZO | NO COTIZO | NO COTIZO | NO COTIZO | NO COTIZO | NO COTIZO | NO COTIZO | NO COTIZO | NO COTIZO | NO COTIZO | NO COTIZO | NO COTIZO | NO COTIZO | NO COTIZO | NO COTIZO |

SE CANCELAN DATOS PERSONALES DE PERSONA(S) FISICAS IDENTIFICABLE(S) TALES COMO: CORREO ELECTRONICO, POR CONSIDERARSE INFORMACION CUYA DIFUSION PUEDE AFECTAR A LA ESFERA PRIVADA DE LA MISMA, DE CONFORMIDAD CON LO ESTABLECIDO EN LOS ARTICULOS 113 FRACCIÓN I Y 118 DE LA LEY FEDERAL DE TRANSPARENCIA Y ACCESO A LA INFORMACION PÚBLICA. D.O.F. 09-mayo-2016

ANEXOS

DIVISIÓN DE CONTRATOS

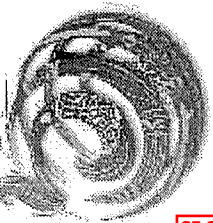

DISTRIBUIDORA AXKAN KUALI, S.A.S. DE C.V.

Valle de Yuriria Mz. 54 Lt 5, Colonia Fuentes de Aragón, C.P. 55210,
Ecatepec de Morelos, Estado de México.
RFC DAK2101282J2 Tel 55 6732 6798 Y 55 3021 7566,
ventasgobierno@distribuidoraaxkankuali.com
www.distribuidoraaxkankuali.com

Andrés



0546

Correo electrónico: [REDACTED]

| 102 | 51200235 | 51201-0235 | 20603 | 515.619.1697.00.01 | MESA ALTA DE 90 CM CON RESPALDO, CAJON Y PUERTAS ABATIBLES. | Pieza | 41 | NO COTIZO COTIZO | NO COTIZO | NO COTIZO | NO COTIZO | \$ |
|-----|----------|------------|-------|--------------------|--|-------|----|------------------|-----------|---------------|---|---------------|
| 103 | 51200240 | 51201-0240 | 20615 | 515.619.1813.00.01 | MESA ALTA DE 180 CM DE TRABAJO PARA 2 USUARIOS CON RESPALDO. | Pieza | 9 | NO COTIZO COTIZO | NO COTIZO | NO COTIZO | NO COTIZO | \$ |
| 104 | 51200188 | 51201-0188 | 20620 | 515.619.1865.00.01 | MESA ALTA DE 120 CM SIN RESPALDO Y 8 CAJONES. | Pieza | 13 | NO COTIZO COTIZO | NO COTIZO | NO COTIZO | NO COTIZO | \$ |
| 105 | 51200189 | 51201-0189 | 20621 | 515.619.1876.00.01 | MESA ALTA DE 120 CM SIN RESPALDO Y PUERTAS ABATIBLES. | Pieza | 4 | NO COTIZO COTIZO | NO COTIZO | NO COTIZO | NO COTIZO | \$ |
| 106 | 51200170 | 51201-0170 | 20622 | 515.619.1883.00.01 | MESA ALTA DE 120 CM SIN RESPALDO, 2 CAJONES SUPERIORES Y PUERTAS ABATIBLES. | Pieza | 5 | NO COTIZO COTIZO | NO COTIZO | NO COTIZO | NO COTIZO | \$ |
| 107 | 51200244 | 51201-0244 | 20627 | 515.619.1937.00.01 | MESA ALTA DE 180 CM SIN RESPALDO, CAJONES CENTRALES Y PUERTAS ABATIBLES LATERALES. | Pieza | 1 | NO COTIZO COTIZO | NO COTIZO | NO COTIZO | NO COTIZO | \$ |
| 109 | 53108569 | 53101-6569 | 16682 | 513.191.0803.01.01 | CARRO CAMILLA TIPO TRANSFER (LATERAL). | Pieza | 3 | MEXICO COTIZO | AXKAN | INSTITUCIONAL | DISTRIBUIDORA AXKAN KUALI, S.A.S. DE C.V. | \$ 110,967.00 |
| 110 | 51200063 | 51201-0063 | 16698 | 513.546.0029.01.01 | JABONERA ELECTRICA | Pieza | 1 | NO COTIZO COTIZO | NO COTIZO | NO COTIZO | NO COTIZO | \$ |
| 111 | 51200144 | 51201-0144 | 16771 | 513.626.0287.01.01 | MODULO PARA CONSULTORIO MEDICO DERECHO. | Pieza | 31 | MEXICO COTIZO | AXKAN | INSTITUCIONAL | DISTRIBUIDORA AXKAN KUALI, S.A.S. DE C.V. | \$ 37,598.00 |
| 112 | 51200145 | 51201-0145 | 16772 | 513.626.0295.01.01 | MODULO PARA CONSULTORIO MEDICO IZQUIERDO. | Pieza | 19 | MEXICO COTIZO | AXKAN | INSTITUCIONAL | DISTRIBUIDORA AXKAN KUALI, S.A.S. DE C.V. | \$ 37,598.00 |
| 113 | 51200173 | 51201-0173 | 16800 | 515.619.0059.01.01 | MESA ALTA DE 150 CM CON CAJONERA CENTRAL. | Pieza | 1 | MEXICO COTIZO | AXKAN | INSTITUCIONAL | DISTRIBUIDORA AXKAN KUALI, S.A.S. DE C.V. | \$ 12,398.00 |
| 114 | 51200186 | 51201-0186 | 16810 | 515.619.0737.01.01 | MESA ALTA DE 180 CM CON CAJONERA CENTRAL. | Pieza | 12 | MEXICO COTIZO | AXKAN | INSTITUCIONAL | DISTRIBUIDORA AXKAN KUALI, S.A.S. DE C.V. | \$ 165,576.00 |
| 115 | 51200158 | 51201-0158 | 18440 | 514.160.0014.00.01 | CARRO PARA SUPERMERCADO. | Pieza | 8 | NO COTIZO COTIZO | NO COTIZO | NO COTIZO | NO COTIZO | \$ |
| 116 | 51100288 | 51101-0288 | 18447 | 515.451.0206.00.01 | GABINETE BASE PARA CAMPANA DE EXTRACCION. | Pieza | 1 | NO COTIZO COTIZO | NO COTIZO | NO COTIZO | NO COTIZO | \$ |
| 122 | 51200159 | 51201-0159 | 20023 | 515.247.0118.00.01 | CARRO CAJONERO. | Pieza | 11 | MEXICO COTIZO | AXKAN | INSTITUCIONAL | DISTRIBUIDORA AXKAN KUALI, S.A.S. DE C.V. | \$ 4,958.00 |
| 123 | 53108587 | 53101-6587 | 20024 | 515.247.0125.00.01 | CARRO DISTRIBUIDOR DE MUESTRAS. | Pieza | 2 | MEXICO COTIZO | AXKAN | INSTITUCIONAL | DISTRIBUIDORA AXKAN KUALI, S.A.S. DE C.V. | \$ 8,498.00 |
| 124 | 53106590 | 53101-6590 | 20025 | 515.451.0289.00.01 | GABINETE PARA TOMA DE MUESTRAS. | Pieza | 3 | MEXICO COTIZO | AXKAN | INSTITUCIONAL | DISTRIBUIDORA AXKAN KUALI, S.A.S. DE C.V. | \$ 5,268.00 |
| 125 | 51200174 | 51201-0174 | 20026 | 515.619.1195.00.01 | MESA ALTA DE 150 CM CON CAJONERA LATERAL. | Pieza | 4 | MEXICO COTIZO | AXKAN | INSTITUCIONAL | DISTRIBUIDORA AXKAN KUALI, S.A.S. DE C.V. | \$ 55,592.00 |
| 126 | 51200199 | 51201-0199 | 20029 | 515.619.1227.00.01 | MESA ALTA DE 90 CM CON CUBIERTA DE ACERO INOXIDABLE. | Pieza | 4 | MEXICO COTIZO | AXKAN | INSTITUCIONAL | DISTRIBUIDORA AXKAN KUALI, S.A.S. DE C.V. | \$ 9,999.00 |
| 127 | 51200161 | 51201-0161 | 20030 | 515.619.1232.00.01 | MESA ALTA DE 120 CM CON CUBIERTA DE ACERO INOXIDABLE. | Pieza | 4 | MEXICO COTIZO | AXKAN | INSTITUCIONAL | DISTRIBUIDORA AXKAN KUALI, S.A.S. DE C.V. | \$ 11,999.00 |
| 128 | 51200176 | 51201-0176 | 20031 | 515.619.1244.00.01 | MESA ALTA DE 150 CM CON CUBIERTA DE ACERO INOXIDABLE. | Pieza | 1 | MEXICO COTIZO | AXKAN | INSTITUCIONAL | DISTRIBUIDORA AXKAN KUALI, S.A.S. DE C.V. | \$ 13,898.00 |
| 130 | 51200202 | 51201-0202 | 20036 | 515.619.1292.00.01 | MESA BAJA DE 180 CM CON CUBIERTA DE MADERA. | Pieza | 2 | MEXICO COTIZO | AXKAN | INSTITUCIONAL | DISTRIBUIDORA AXKAN KUALI, S.A.S. DE C.V. | \$ 13,298.00 |
| 132 | 51200206 | 51201-0206 | 20040 | 515.619.1337.00.01 | MESA BAJA DE 180 CM CON CUBIERTA DE ACERO INOXIDABLE. | Pieza | 1 | MEXICO COTIZO | AXKAN | INSTITUCIONAL | DISTRIBUIDORA AXKAN KUALI, S.A.S. DE C.V. | \$ 12,698.00 |
| 134 | 51200272 | 51201-0272 | 20042 | 515.784.0111.00.01 | REPISA ABATIBLE PARA TOMA DE MUESTRAS. | Pieza | 3 | MEXICO COTIZO | AXKAN | INSTITUCIONAL | DISTRIBUIDORA AXKAN KUALI, S.A.S. DE C.V. | \$ 2,168.00 |

SE CANCELAN DATOS PERSONALES DE PERSONA(S) FISICAS IDENTIFICABLE(S) TALES COMO: CORREO ELECTRÓNICO, POR CONSIDERARSE INFORMACIÓN CUYA DIFUSIÓN PUEDE AFECTAR A LA ESFERA PRIVADA DE LA MISMA, DE CONFORMIDAD CON LO ESTABLECIDO EN LOS ARTÍCULOS 113 FRACCIÓN I Y 118 DE LA LEY FEDERAL DE TRANSPARENCIA Y ACCESO A LA INFORMACIÓN PÚBLICA. D.O.F. 09-mayo-2016

DISTRIBUIDORA AXKAN KUALI, S.A.S. DE C.V.

Valle de Yuriria Mz. 54 Lt 5, Colonia Fuentes de Aragón, C.P. 55210,
Ecatepec de Morelos, Estado de México.

RFC DAK2101282/2 Tel 55 6732 6798 Y 55 3021 7566.

Correo electrónico: ventasgobierno@distribuidoraaxkankuali.com
www.distribuidoraaxkankuali.com

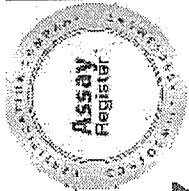
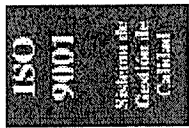

[Handwritten Signature]



0547

| | | | | | | | | | | | | | | |
|-----|---------|-----------|------------|-------|--------------------|--|-------|-----|-----------|-----------|---------------|---|--------------|-----------------|
| 135 | CHIAPAS | 51200274 | 51201-0274 | 20044 | 515.825.0128.00.01 | SILLA CAMA PARA DONADORES. | Pieza | 4 | MEXICO | AXKAN | INSTITUCIONAL | DISTRIBUIDORA AXKAN KUALI, S.A.S. DE C.V. | \$ 8,498.00 | \$ 33,992.00 |
| 136 | CHIAPAS | 51100273 | 51101-0273 | 20045 | 515.957.0322.00.01 | VITRINA DE 75 CM CONTRA MURO. | Pieza | 1 | MEXICO | AXKAN | INSTITUCIONAL | DISTRIBUIDORA AXKAN KUALI, S.A.S. DE C.V. | \$ 2,668.00 | \$ 2,668.00 |
| 137 | CHIAPAS | 51100274 | 51101-0274 | 20046 | 515.957.0337.00.01 | VITRINA DE 90 CM CONTRA MURO CON LLAVES. | Pieza | 78 | MEXICO | AXKAN | INSTITUCIONAL | DISTRIBUIDORA AXKAN KUALI, S.A.S. DE C.V. | \$ 3,399.00 | \$ 265,122.00 |
| 138 | CHIAPAS | 51100257 | 51101-0257 | 20120 | 513.060.0065.00.01 | ANAQUEL GUARDA COMODOS. | Pieza | 18 | MEXICO | AXKAN | INSTITUCIONAL | DISTRIBUIDORA AXKAN KUALI, S.A.S. DE C.V. | \$ 12,998.00 | \$ 233,964.00 |
| 139 | CHIAPAS | 51200038 | 51201-0038 | 20124 | 513.108.0363.00.01 | BANCO GIRATORIO CON RESPALDO DE ACERO INOXIDABLE. | Pieza | 1 | MEXICO | AXKAN | INSTITUCIONAL | DISTRIBUIDORA AXKAN KUALI, S.A.S. DE C.V. | \$ 3,998.00 | \$ 3,998.00 |
| 140 | CHIAPAS | 51200039 | 51201-0039 | 20125 | 513.108.0378.00.01 | BANCO GIRATORIO DE ACERO INOXIDABLE. | Pieza | 160 | MEXICO | AXKAN | INSTITUCIONAL | DISTRIBUIDORA AXKAN KUALI, S.A.S. DE C.V. | \$ 2,668.00 | \$ 426,880.00 |
| 141 | CHIAPAS | 53200451 | 53201-0451 | 20126 | 513.113.0299.00.01 | BANDEJA. | Pieza | 1 | NO COTIZO | NO COTIZO | NO COTIZO | NO COTIZO | \$ - | \$ - |
| 143 | CHIAPAS | 53106558 | 53101-6558 | 20128 | 513.130.0422.00.01 | BASCUA CON ESTADIMETRO. | Pieza | 64 | NO COTIZO | NO COTIZO | NO COTIZO | NO COTIZO | \$ - | \$ - |
| 144 | CHIAPAS | 53106560 | 53101-6560 | 20130 | 513.130.0449.00.01 | BASCUA PARA BEBE. | Pieza | 2 | NO COTIZO | NO COTIZO | NO COTIZO | NO COTIZO | \$ - | \$ - |
| 145 | CHIAPAS | 51200047 | 51201-0047 | 20133 | 513.143.0148.00.01 | BURO. | Pieza | 197 | MEXICO | AXKAN | INSTITUCIONAL | DISTRIBUIDORA AXKAN KUALI, S.A.S. DE C.V. | \$ 2,098.00 | \$ 413,306.00 |
| 146 | CHIAPAS | 51200049 | 51201-0049 | 20134 | 513.164.3374.00.01 | CAMA INDIVIDUAL METALICA. | Pieza | 2 | NO COTIZO | NO COTIZO | NO COTIZO | NO COTIZO | \$ - | \$ - |
| 147 | CHIAPAS | 53106573 | 53101-6573 | 20136 | 513.191.0862.00.01 | CARRO PARA CURACIONES. | Pieza | 5 | MEXICO | AXKAN | INSTITUCIONAL | DISTRIBUIDORA AXKAN KUALI, S.A.S. DE C.V. | \$ 13,889.00 | \$ 69,445.00 |
| 148 | CHIAPAS | 53106576 | 53101-6576 | 20137 | 513.191.0877.00.01 | CARRO PARA MEDICAMENTOS. | Pieza | 10 | MEXICO | AXKAN | INSTITUCIONAL | DISTRIBUIDORA AXKAN KUALI, S.A.S. DE C.V. | \$ 11,898.00 | \$ 118,980.00 |
| 149 | CHIAPAS | 51200053 | 51201-0053 | 20138 | 513.191.0887.00.01 | CARRO PARA ROPA LIMPIA. | Pieza | 2 | MEXICO | AXKAN | INSTITUCIONAL | DISTRIBUIDORA AXKAN KUALI, S.A.S. DE C.V. | \$ 9,558.00 | \$ 19,116.00 |
| 150 | CHIAPAS | 53106577 | 53101-6577 | 20140 | 513.191.0903.00.01 | CARRO PORTAEXPEDIENTES. | Pieza | 9 | MEXICO | AXKAN | INSTITUCIONAL | DISTRIBUIDORA AXKAN KUALI, S.A.S. DE C.V. | \$ 11,698.00 | \$ 105,282.00 |
| 151 | CHIAPAS | 53106578 | 53101-6578 | 20142 | 513.209.0061.00.01 | CEPILLERA PARA USO QUIRURGICO. | Pieza | 74 | MEXICO | AXKAN | INSTITUCIONAL | DISTRIBUIDORA AXKAN KUALI, S.A.S. DE C.V. | \$ 1,048.00 | \$ 77,552.00 |
| 152 | CHIAPAS | 532000453 | 53201-0453 | 20143 | 513.227.0176.00.01 | CHAROLA CON TAPA PARA INSTRUMENTAL. | Pieza | 1 | MEXICO | AXKAN | INSTITUCIONAL | DISTRIBUIDORA AXKAN KUALI, S.A.S. DE C.V. | \$ 2,398.00 | \$ 2,398.00 |
| 153 | CHIAPAS | 532000456 | 53201-0456 | 20145 | 513.245.0113.00.01 | COMODO PARA ADULTOS. | Pieza | 284 | MEXICO | AXKAN | INSTITUCIONAL | DISTRIBUIDORA AXKAN KUALI, S.A.S. DE C.V. | \$ 1,728.00 | \$ 490,752.00 |
| 154 | CHIAPAS | 532000457 | 53201-0457 | 20146 | 513.245.0126.00.01 | COMODO PARA MENORES. | Pieza | 22 | MEXICO | AXKAN | INSTITUCIONAL | DISTRIBUIDORA AXKAN KUALI, S.A.S. DE C.V. | \$ 1,758.00 | \$ 38,676.00 |
| 155 | CHIAPAS | 51200057 | 51201-0057 | 20147 | 513.254.0113.00.01 | CUBETA DE ACERO INOXIDABLE CON PORTA CUBETA RODABLE. | Pieza | 237 | MEXICO | AXKAN | INSTITUCIONAL | DISTRIBUIDORA AXKAN KUALI, S.A.S. DE C.V. | \$ 2,100.00 | \$ 497,700.00 |
| 156 | CHIAPAS | 51200060 | 51201-0060 | 20148 | 513.352.0111.00.01 | ESCALERILLA DE DOS PELDAÑOS. | Pieza | 340 | MEXICO | AXKAN | INSTITUCIONAL | DISTRIBUIDORA AXKAN KUALI, S.A.S. DE C.V. | \$ 1,198.00 | \$ 407,320.00 |
| 157 | CHIAPAS | 51100261 | 51101-0261 | 20149 | 513.360.0066.00.01 | ESTANTE GUARDA ESTERIL DE 90.CM. | Pieza | 98 | MEXICO | AXKAN | INSTITUCIONAL | DISTRIBUIDORA AXKAN KUALI, S.A.S. DE C.V. | \$ 11,498.00 | \$ 1,126,804.00 |

SE CANCELAN DATOS PERSONALES DE PERSONA(S) FISICAS IDENTIFICABLE(S) TALES COMO: CORREO ELECTRONICO, POR CONSIDERARSE INFORMACION CUYA DIFUSION PUEDE AFECTAR A LA ESFERA PRIVADA DE LA MISMA, DE CONFORMIDAD CON LO ESTABLECIDO EN LOS ARTICULOS 113 FRACCION I Y 118 DE LA LEY FEDERAL DE TRANSPARENCIA Y ACCESO A LA INFORMACION PUBLICA. D.O.F. 09-mayo-2016

ANEXOS
DIVISION DE CONTRATOS

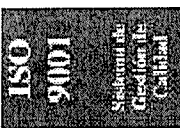

Valle de Yuriria Mz. 54 Lt 5, Colonia Fuentes de Aragón, C.P. 55210,
Ecatepec de Morelos, Estado de México.
RFC DAK210128212 Tel 55 6732 6798 Y 55 3021 7566.
Correo electrónico: ventasgobierno@distribuidoraaxkankuali.com
www.distribuidoraaxkankuali.com

DISTRIBUIDORA AXKAN KUALI, S.A.S. DE C.V.

0548

| | | | | | | | | | | | | | | |
|-----|---------|----------|------------|-------|--------------------|---|-------|-----|-----------|-----------|---------------|---|--------------|---------------|
| 158 | CHIAPAS | 51100260 | 51101-0260 | 20151 | 513.360.0071.00.01 | ESTANTE GUARDA ESTERIL DE 120 CM. | Pieza | 15 | MEXICO | AXKAN | INSTITUCIONAL | DISTRIBUIDORA AXKAN KUALI, S.A.S. DE C.V. | \$ 12,598.00 | \$ 186,970.00 |
| 159 | CHIAPAS | 51200062 | 51201-0062 | 20153 | 513.546.0061.00.01 | JABONERA DE PEDAL. | Pieza | 25 | MEXICO | AXKAN | INSTITUCIONAL | DISTRIBUIDORA AXKAN KUALI, S.A.S. DE C.V. | \$ 16,298.00 | \$ 407,450.00 |
| 160 | CHIAPAS | 51200064 | 51201-0064 | 20154 | 513.567.0111.00.01 | LAMPARA DE LUZ INTENSA. | Pieza | 15 | NO COTIZO | NO COTIZO | NO COTIZO | NO COTIZO | \$ - | \$ - |
| 161 | CHIAPAS | 51200065 | 51201-0065 | 20155 | 513.567.0128.00.01 | LAMPARA DE PIE RODABLE. | Pieza | 6 | MEXICO | AXKAN | INSTITUCIONAL | DISTRIBUIDORA AXKAN KUALI, S.A.S. DE C.V. | \$ 1,439.00 | \$ 8,634.00 |
| 170 | CHIAPAS | 51200110 | 51201-0110 | 20178 | 513.621.2732.00.01 | MESA CARRO ANESTESIOLOGO DE 70 CM. | Pieza | 9 | MEXICO | AXKAN | INSTITUCIONAL | DISTRIBUIDORA AXKAN KUALI, S.A.S. DE C.V. | \$ 15,998.00 | \$ 143,982.00 |
| 172 | CHIAPAS | 51200128 | 51201-0128 | 20181 | 513.621.2762.00.01 | MESA DE 180 CM PARA ENSAMBLE CON REPISA INTERMEDIA. | Pieza | 2 | MEXICO | AXKAN | INSTITUCIONAL | DISTRIBUIDORA AXKAN KUALI, S.A.S. DE C.V. | \$ 23,198.00 | \$ 46,396.00 |
| 173 | CHIAPAS | 51200137 | 51201-0137 | 20183 | 513.621.2786.00.01 | MESA MAYO. | Pieza | 111 | MEXICO | AXKAN | INSTITUCIONAL | DISTRIBUIDORA AXKAN KUALI, S.A.S. DE C.V. | \$ 6,398.00 | \$ 710,178.00 |
| 174 | CHIAPAS | 53106581 | 53101-6581 | 20184 | 513.621.2792.00.01 | MESA PARA EXPLORACION PEDIATRICA. | Pieza | 2 | MEXICO | AXKAN | INSTITUCIONAL | DISTRIBUIDORA AXKAN KUALI, S.A.S. DE C.V. | \$ 15,798.00 | \$ 31,596.00 |
| 175 | CHIAPAS | 53106582 | 53101-6582 | 20185 | 513.621.2804.00.01 | MESA PARA INSTRUMENTAL QUIRURGICO. | Pieza | 9 | MEXICO | AXKAN | INSTITUCIONAL | DISTRIBUIDORA AXKAN KUALI, S.A.S. DE C.V. | \$ 10,798.00 | \$ 97,182.00 |
| 176 | CHIAPAS | 53106583 | 53101-6583 | 20186 | 513.621.2813.00.01 | MESA PARA REHIDRATACION. | Pieza | 4 | MEXICO | AXKAN | INSTITUCIONAL | DISTRIBUIDORA AXKAN KUALI, S.A.S. DE C.V. | \$ 13,598.00 | \$ 54,392.00 |
| 177 | CHIAPAS | 51200139 | 51201-0139 | 20187 | 513.621.2826.00.01 | MESA PASTEUR. | Pieza | 136 | MEXICO | AXKAN | INSTITUCIONAL | DISTRIBUIDORA AXKAN KUALI, S.A.S. DE C.V. | \$ 6,498.00 | \$ 883,728.00 |
| 178 | CHIAPAS | 51200141 | 51201-0141 | 20189 | 513.621.2847.00.01 | MESA PUENTE. | Pieza | 12 | MEXICO | AXKAN | INSTITUCIONAL | DISTRIBUIDORA AXKAN KUALI, S.A.S. DE C.V. | \$ 8,498.00 | \$ 101,976.00 |
| 179 | CHIAPAS | 51200142 | 51201-0142 | 20190 | 513.621.2857.00.01 | MESA RIGIDA DE MADERA. | Pieza | 3 | MEXICO | AXKAN | INSTITUCIONAL | DISTRIBUIDORA AXKAN KUALI, S.A.S. DE C.V. | \$ 18,998.00 | \$ 56,994.00 |
| 180 | CHIAPAS | 51200143 | 51201-0143 | 20191 | 513.621.2866.00.01 | MESA RINON. | Pieza | 24 | MEXICO | AXKAN | INSTITUCIONAL | DISTRIBUIDORA AXKAN KUALI, S.A.S. DE C.V. | \$ 10,798.00 | \$ 259,152.00 |
| 181 | CHIAPAS | 51100262 | 51101-0262 | 20192 | 513.771.0438.00.01 | REPISA DE 120 CM CONTRA MURO. | Pieza | 7 | MEXICO | AXKAN | INSTITUCIONAL | DISTRIBUIDORA AXKAN KUALI, S.A.S. DE C.V. | \$ 5,698.00 | \$ 39,886.00 |
| 182 | CHIAPAS | 51100264 | 51101-0264 | 20194 | 513.771.0456.00.01 | REPISA DE 180 CM CONTRA MURO. | Pieza | 1 | MEXICO | AXKAN | INSTITUCIONAL | DISTRIBUIDORA AXKAN KUALI, S.A.S. DE C.V. | \$ 7,898.00 | \$ 7,898.00 |
| 183 | CHIAPAS | 51200154 | 51201-0154 | 20195 | 513.783.0075.00.01 | RIEL PORTAVENOCULISIS. | Pieza | 365 | MEXICO | AXKAN | INSTITUCIONAL | DISTRIBUIDORA AXKAN KUALI, S.A.S. DE C.V. | \$ 848.00 | \$ 309,520.00 |
| 184 | CHIAPAS | 53200459 | 53201-0459 | 20196 | 513.790.0089.00.01 | RINON DE ACERO INOXIDABLE DE 250 ML. | Pieza | 12 | MEXICO | AXKAN | INSTITUCIONAL | DISTRIBUIDORA AXKAN KUALI, S.A.S. DE C.V. | \$ 238.00 | \$ 2,856.00 |
| 185 | CHIAPAS | 53200461 | 53201-0461 | 20197 | 513.790.0091.00.01 | RINON DE ACERO INOXIDABLE DE 500 ML. | Pieza | 104 | MEXICO | AXKAN | INSTITUCIONAL | DISTRIBUIDORA AXKAN KUALI, S.A.S. DE C.V. | \$ 226.00 | \$ 23,504.00 |
| 186 | CHIAPAS | 53106585 | 53101-6585 | 20198 | 513.810.0298.00.01 | SILLA DE RUEDAS CON DESCANSAPIES. | Pieza | 67 | NO COTIZO | NO COTIZO | NO COTIZO | NO COTIZO | \$ - | \$ - |
| 187 | CHIAPAS | 53200465 | 53201-0465 | 20199 | 513.950.0122.00.01 | VASO PARA MEDICAMENTOS DE 30 CM CUBICOS. | Pieza | 12 | MEXICO | AXKAN | INSTITUCIONAL | DISTRIBUIDORA AXKAN KUALI, S.A.S. DE C.V. | \$ 218.00 | \$ 2,616.00 |
| 188 | CHIAPAS | 53200463 | 53201-0463 | 20200 | 513.950.0137.00.01 | VASO PARA MEDICAMENTOS DE 140 CM CUBICOS. | Pieza | 4 | MEXICO | AXKAN | INSTITUCIONAL | DISTRIBUIDORA AXKAN KUALI, S.A.S. DE C.V. | \$ 268.00 | \$ 1,072.00 |

SE CANCELAN DATOS PERSONALES DE PERSONA(S) FISICAS IDENTIFICABLE(S) TALES COMO: CORREO ELECTRÓNICO, POR CONSIDERARSE INFORMACIÓN CUYA DIFUSIÓN PUEDE AFECTAR A LA ESFERA PRIVADA DE LA MISMA, DE CONFORMIDAD CON LO ESTABLECIDO EN LOS ARTÍCULOS 113 FRACCIÓN I Y 118 DE LA LEY FEDERAL DE TRANSPARENCIA Y ACCESO A LA INFORMACIÓN PÚBLICA. D.O.F. 09-mayo-2016

DISTRIBUIDORA AXKAN KUALI, S.A.S. DE C.V.

Valle de Yuriria Mz. 54 Lt 5, Colonia Fuentes de Aragón, C.P. 55210,
Ecatepec de Morelos, Estado de México.
RFC DAK2101282J2 Tel 55 6732 6798 Y 55 3021 7566,
ventas@biermo@distribuidoraaxkankuali.com
www.distribuidoraaxkankuali.com



0549

| | | | | | | | | | | | | | | |
|-----|---------|----------|------------|-------|--------------------|---|-------|-----|-----------|-----------|---------------|---|--------------|---------------|
| 189 | CHIAPAS | 53200462 | 53201-0462 | 20201 | 513.950.0149.00.01 | VASO CON TAPA DE UN LITRO. | Pieza | 2 | MEXICO | AXKAN | INSTITUCIONAL | DISTRIBUIDORA AXKAN KUALI, S.A.S. DE C.V. | \$ 989.00 | \$ 1,978.00 |
| 190 | CHIAPAS | 51200041 | 51201-0041 | 20202 | 513.123.0266.00.01 | BANQUETA DE ALTURA. | Pieza | 11 | MEXICO | AXKAN | INSTITUCIONAL | DISTRIBUIDORA AXKAN KUALI, S.A.S. DE C.V. | \$ 1,198.00 | \$ 13,178.00 |
| 191 | CHIAPAS | 51200059 | 51201-0059 | 20203 | 513.219.0042.00.01 | DIVAN (CHAISE LONGUE). | Pieza | 14 | MEXICO | AXKAN | INSTITUCIONAL | DISTRIBUIDORA AXKAN KUALI, S.A.S. DE C.V. | \$ 4,998.00 | \$ 69,972.00 |
| 192 | CHIAPAS | 51200074 | 51201-0074 | 20204 | 513.560.0023.00.01 | LITERAS METALICAS. | Pieza | 18 | NO COTIZO | NO COTIZO | NO COTIZO | | \$ - | \$ - |
| 193 | CHIAPAS | 53200458 | 53201-0458 | 20205 | 513.635.0168.00.01 | ORINAL PARA VARONES. | Pieza | 144 | MEXICO | AXKAN | INSTITUCIONAL | DISTRIBUIDORA AXKAN KUALI, S.A.S. DE C.V. | \$ 638.00 | \$ 91,872.00 |
| 194 | CHIAPAS | 51200153 | 51201-0153 | 20206 | 513.635.0173.00.01 | PORTAVENCLISIS RODABLE. | Pieza | 91 | MEXICO | AXKAN | INSTITUCIONAL | DISTRIBUIDORA AXKAN KUALI, S.A.S. DE C.V. | \$ 3,618.00 | \$ 329,238.00 |
| 195 | CHIAPAS | 53106570 | 53101-6570 | 20212 | 513.263.0086.00.01 | CARRO CUNA CON BASINET DE ACRILICO. | Pieza | 28 | MEXICO | AXKAN | INSTITUCIONAL | DISTRIBUIDORA AXKAN KUALI, S.A.S. DE C.V. | \$ 11,998.00 | \$ 335,944.00 |
| 196 | CHIAPAS | 53106562 | 53101-6562 | 20274 | 513.130.0459.00.01 | BASCULA PESA BEBE TUBULAR TIPO DINAMOMETRO. | Pieza | 3 | NO COTIZO | NO COTIZO | NO COTIZO | | \$ - | \$ - |
| 198 | CHIAPAS | 51200112 | 51201-0112 | 20292 | 513.621.2972.00.01 | MESA DE 120 CM CON CUBIERTA DE LAMINADO PLASTICO. | Pieza | 1 | MEXICO | AXKAN | INSTITUCIONAL | DISTRIBUIDORA AXKAN KUALI, S.A.S. DE C.V. | \$ 5,698.00 | \$ 5,698.00 |
| 199 | CHIAPAS | 51200119 | 51201-0119 | 20302 | 513.621.3076.00.01 | MESA DE 160 CM PARA ATENCION AL RECIENTE NACIDO. | Pieza | 2 | MEXICO | AXKAN | INSTITUCIONAL | DISTRIBUIDORA AXKAN KUALI, S.A.S. DE C.V. | \$ 19,999.00 | \$ 39,998.00 |
| 200 | CHIAPAS | 51200193 | 51201-0193 | 20309 | 515.250.0035.00.01 | CAMPANA DE EXTRACCION PLOMADA. | Pieza | 1 | NO COTIZO | NO COTIZO | NO COTIZO | | \$ - | \$ - |
| 201 | CHIAPAS | 53106592 | 53101-6592 | 20312 | 515.451.0285.00.01 | GABINETE PLOMADO PARA ALMACENAMIENTO DE RADIO ISOTOPOS. | Pieza | 1 | NO COTIZO | NO COTIZO | NO COTIZO | | \$ - | \$ - |
| 204 | CHIAPAS | 51200214 | 51201-0214 | 20321 | 515.619.1417.00.01 | MESA BAJA DE 90 CM CON CUBIERTA DE ACERO INOXIDABLE. | Pieza | 2 | MEXICO | AXKAN | INSTITUCIONAL | DISTRIBUIDORA AXKAN KUALI, S.A.S. DE C.V. | \$ 9,298.00 | \$ 18,596.00 |
| 205 | CHIAPAS | 51200167 | 51201-0167 | 20332 | 515.619.1524.00.01 | MESA ALTA DE 120 CM CON RESPALDO. | Pieza | 4 | MEXICO | AXKAN | INSTITUCIONAL | DISTRIBUIDORA AXKAN KUALI, S.A.S. DE C.V. | \$ 11,668.00 | \$ 46,672.00 |
| 206 | CHIAPAS | 53106572 | 53101-6572 | 20547 | 513.191.0934.00.01 | CARRO PARA CURACIONES EN ABS. | Pieza | 94 | NO COTIZO | NO COTIZO | NO COTIZO | | \$ - | \$ - |
| 207 | CHIAPAS | 51200054 | 51201-0054 | 20549 | 513.191.0946.00.01 | CARRO PARA ROPA SUCIA CON TAPA Y APERTURA DE PEDAL. | Pieza | 73 | NO COTIZO | NO COTIZO | NO COTIZO | | \$ - | \$ - |
| 211 | CHIAPAS | 51200275 | 51201-0275 | 20589 | 515.958.0017.00.01 | SILLON DE EXTRACCIONES. | Pieza | 2 | NO COTIZO | NO COTIZO | NO COTIZO | | \$ - | \$ - |
| 212 | CHIAPAS | 51200157 | 51201-0157 | 20697 | 513.964.0017.00.01 | VESTIDOR CON ARMARIO PARA CONSULTORIO. | Pieza | 2 | MEXICO | AXKAN | INSTITUCIONAL | DISTRIBUIDORA AXKAN KUALI, S.A.S. DE C.V. | \$ 39,998.00 | \$ 79,996.00 |
| 213 | CHIAPAS | 51200235 | 51201-0235 | 20603 | 515.619.1697.00.01 | MESA ALTA DE 90 CM CON RESPALDO, CAJON Y PUERTAS ABATIBLES. | Pieza | 22 | MEXICO | AXKAN | INSTITUCIONAL | DISTRIBUIDORA AXKAN KUALI, S.A.S. DE C.V. | \$ 19,889.00 | \$ 437,558.00 |
| 214 | CHIAPAS | 51200240 | 51201-0240 | 20615 | 515.619.1813.00.01 | MESA ALTA DE 180 CM DE TRABAJO PARA 2 USUARIOS CON RESPALDO. | Pieza | 9 | MEXICO | AXKAN | INSTITUCIONAL | DISTRIBUIDORA AXKAN KUALI, S.A.S. DE C.V. | \$ 29,998.00 | \$ 269,982.00 |
| 215 | CHIAPAS | 51200168 | 51201-0168 | 20620 | 515.619.1865.00.01 | MESA ALTA DE 120 CM SIN RESPALDO Y 8 CAJONES. | Pieza | 12 | MEXICO | AXKAN | INSTITUCIONAL | DISTRIBUIDORA AXKAN KUALI, S.A.S. DE C.V. | \$ 23,898.00 | \$ 286,776.00 |
| 216 | CHIAPAS | 51200169 | 51201-0169 | 20621 | 515.619.1876.00.01 | MESA ALTA DE 120 CM SIN RESPALDO Y PUERTAS ABATIBLES. | Pieza | 4 | MEXICO | AXKAN | INSTITUCIONAL | DISTRIBUIDORA AXKAN KUALI, S.A.S. DE C.V. | \$ 19,998.00 | \$ 79,992.00 |
| 217 | CHIAPAS | 51200170 | 51201-0170 | 20622 | 515.619.1883.00.01 | MESA ALTA DE 120 CM SIN RESPALDO, 2 CAJONES SUPERIORES Y PUERTAS ABATIBLES. | Pieza | 5 | MEXICO | AXKAN | INSTITUCIONAL | DISTRIBUIDORA AXKAN KUALI, S.A.S. DE C.V. | \$ 21,398.00 | \$ 106,990.00 |

SE CANCELAN DATOS PERSONALES DE PERSONA(S) FISICAS IDENTIFICABLE(S) TALES COMO: CORREO ELECTRÓNICO, POR CONSIDERARSE INFORMACIÓN CUYA DIFUSIÓN PUEDE AFECTAR A LA ESFERA PRIVADA DE LA MISMA, DE CONFORMIDAD CON LO ESTABLECIDO EN LOS ARTICULOS 113 FRACCIÓN I Y 118 DE LA LEY FEDERAL DE TRANSPARENCIA Y ACCESO A LA INFORMACIÓN PÚBLICA. D.O.F. 09-mayo-2016

ANEXOS
DIVISIÓN DE CONTRATOS

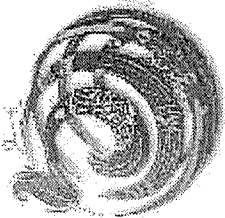

DISTRIBUIDORA AXKAN KUALI, S.A.S. DE C.V.

Valle de Yuriria Mz. 54 Lt 5, Colonia Fuentes de Aragón, C.P. 55210,
Ecatepec de Morelos, Estado de México.

REC DAK210128212 Tel. 55-6732 6798 Y 55 3021 7566.

Correo electrónico: ventasobiermo@distribuidoraaxkankuali.com
www.distribuidoraaxkankuali.com



[Handwritten signature]

0550

| 218 | CHIAPAS | 51200244 | 51201-0244 | 20627 | 515.619.1937.00.01 | MESA ALTA DE 180 CM SIN RESPALDO, CAJONES CENTRALES Y PUERTAS ABATIBLES LATERALES. | Pieza | 2 | MEXICO | AXKAN | INSTITUCIONAL | DISTRIBUIDORA AXKAN KUALI, S.A.S. DE C.V. | \$ 22,989.00 | \$ 45,978.00 |
|-----|-----------|----------|-------------|-------|--------------------|--|-------|-----|-----------|-----------|---------------|---|--------------|-----------------|
| 220 | CHIHUAHUA | 53106569 | 53101-6569 | 16682 | 513.191.0803.01.01 | CARRO CAMILLA TIPO TRANSFER (LATERAL). | Pieza | 5 | NO COTIZO | NO COTIZO | NO COTIZO | NO COTIZO | \$ - | \$ - |
| 221 | CHIHUAHUA | 51200063 | 51201-0063 | 16698 | 513.546.0029.01.01 | JABONERA ELECTRICA | Pieza | 1 | NO COTIZO | NO COTIZO | NO COTIZO | NO COTIZO | \$ - | \$ - |
| 222 | CHIHUAHUA | 51200144 | 51201-0144 | 16771 | 513.626.0287.01.01 | MODULO PARA CONSULTORIO MEDICO DERECHO. | Pieza | 33 | MEXICO | AXKAN | INSTITUCIONAL | DISTRIBUIDORA AXKAN KUALI, S.A.S. DE C.V. | \$ 37,598.00 | \$ 1,240,734.00 |
| 223 | CHIHUAHUA | 51200145 | 51201-0145 | 16772 | 513.626.0295.01.01 | MODULO PARA CONSULTORIO MEDICO IZQUIERDO. | Pieza | 20 | MEXICO | AXKAN | INSTITUCIONAL | DISTRIBUIDORA AXKAN KUALI, S.A.S. DE C.V. | \$ 37,598.00 | \$ 751,960.00 |
| 224 | CHIHUAHUA | 51200173 | 51201-0173 | 16800 | 515.619.0059.01.01 | MESA ALTA DE 150 CM CON CAJONERA CENTRAL. | Pieza | 5 | NO COTIZO | NO COTIZO | NO COTIZO | NO COTIZO | \$ - | \$ - |
| 225 | CHIHUAHUA | 51200186 | 51201-0186 | 16810 | 515.619.0737.01.01 | MESA ALTA DE 180 CM CON CAJONERA CENTRAL. | Pieza | 15 | NO COTIZO | NO COTIZO | NO COTIZO | NO COTIZO | \$ - | \$ - |
| 226 | CHIHUAHUA | 51200158 | 51201-0158 | 18440 | 514.160.0074.00.01 | CARRO PARA SUPERMERCADO. | Pieza | 7 | NO COTIZO | NO COTIZO | NO COTIZO | NO COTIZO | \$ - | \$ - |
| 233 | CHIHUAHUA | 51200159 | 51201-0159 | 20023 | 515.247.0118.00.01 | CARRO CAJONERO. | Pieza | 12 | NO COTIZO | NO COTIZO | NO COTIZO | NO COTIZO | \$ - | \$ - |
| 234 | CHIHUAHUA | 53106587 | 53101-6587 | 20024 | 515.247.0125.00.01 | CARRO DISTRIBUIDOR DE MUESTRAS. | Pieza | 2 | NO COTIZO | NO COTIZO | NO COTIZO | NO COTIZO | \$ - | \$ - |
| 235 | CHIHUAHUA | 51200199 | 51201-0199 | 20029 | 515.619.1227.00.01 | MESA ALTA DE 90 CM CON CUBIERTA DE ACERO INOXIDABLE. | Pieza | 3 | NO COTIZO | NO COTIZO | NO COTIZO | NO COTIZO | \$ - | \$ - |
| 236 | CHIHUAHUA | 51200161 | 51201-0161 | 20030 | 515.619.1232.00.01 | MESA ALTA DE 120 CM CON CUBIERTA DE ACERO INOXIDABLE. | Pieza | 6 | NO COTIZO | NO COTIZO | NO COTIZO | NO COTIZO | \$ - | \$ - |
| 237 | CHIHUAHUA | 51200176 | 51201-0176 | 20031 | 515.619.1244.00.01 | MESA ALTA DE 150 CM CON CUBIERTA DE ACERO INOXIDABLE. | Pieza | 1 | NO COTIZO | NO COTIZO | NO COTIZO | NO COTIZO | \$ - | \$ - |
| 239 | CHIHUAHUA | 51200202 | 51201-0202 | 20036 | 515.619.1292.00.01 | MESA BAJA DE 180 CM CON CUBIERTA DE MADERA. | Pieza | 2 | NO COTIZO | NO COTIZO | NO COTIZO | NO COTIZO | \$ - | \$ - |
| 241 | CHIHUAHUA | 51200206 | 51201-0206 | 20040 | 515.619.1337.00.01 | MESA BAJA DE 180 CM CON CUBIERTA DE ACERO INOXIDABLE. | Pieza | 1 | NO COTIZO | NO COTIZO | NO COTIZO | NO COTIZO | \$ - | \$ - |
| 243 | CHIHUAHUA | 51200272 | 51201-0272 | 20042 | 515.784.0111.00.01 | REPISA ABATIBLE PARA TOMA DE MUESTRAS. | Pieza | 8 | NO COTIZO | NO COTIZO | NO COTIZO | NO COTIZO | \$ - | \$ - |
| 244 | CHIHUAHUA | 51200274 | 51201-0274 | 20044 | 515.825.0128.00.01 | SILLA CAMA PARA DONADORES. | Pieza | 4 | NO COTIZO | NO COTIZO | NO COTIZO | NO COTIZO | \$ - | \$ - |
| 245 | CHIHUAHUA | 51100273 | 51101-0273 | 20045 | 515.957.0322.00.01 | VITRINA DE 75 CM CONTRA MURO. | Pieza | 1 | NO COTIZO | NO COTIZO | NO COTIZO | NO COTIZO | \$ - | \$ - |
| 246 | CHIHUAHUA | 51100274 | 51101-0274 | 20046 | 515.957.0337.00.01 | VITRINA DE 90 CM CONTRA MURO CON LLAVES. | Pieza | 115 | NO COTIZO | NO COTIZO | NO COTIZO | NO COTIZO | \$ - | \$ - |
| 247 | CHIHUAHUA | 51100257 | 51101-0257 | 20120 | 513.060.0065.00.01 | ANAQUEL GUARDA COMODOS. | Pieza | 18 | NO COTIZO | NO COTIZO | NO COTIZO | NO COTIZO | \$ - | \$ - |
| 248 | CHIHUAHUA | 51200036 | 51201-0036 | 20122 | 513.108.0345.00.01 | BANCO GIRATORIO ACOJINADO CON RESPALDO CINCO APOYOS. | Pieza | 5 | NO COTIZO | NO COTIZO | NO COTIZO | NO COTIZO | \$ - | \$ - |
| 249 | CHIHUAHUA | 51200038 | 51201-0038 | 20124 | 513.108.0363.00.01 | BANCO GIRATORIO CON RESPALDO DE ACERO INOXIDABLE. | Pieza | 46 | NO COTIZO | NO COTIZO | NO COTIZO | NO COTIZO | \$ - | \$ - |
| 250 | CHIHUAHUA | 51200039 | 51201-0039 | 20125 | 513.108.0378.00.01 | BANCO GIRATORIO DE ACERO INOXIDABLE. | Pieza | 242 | NO COTIZO | NO COTIZO | NO COTIZO | NO COTIZO | \$ - | \$ - |
| 251 | CHIHUAHUA | 53200451 | 53201-0451 | 20126 | 513.113.0299.00.01 | BANDEJA. | Pieza | 1 | NO COTIZO | NO COTIZO | NO COTIZO | NO COTIZO | \$ - | \$ - |
| 253 | CHIHUAHUA | 53106558 | 53101-6558 | 20128 | 513.130.0422.00.01 | BASCULA CON ESTADIMETRO. | Pieza | 64 | NO COTIZO | NO COTIZO | NO COTIZO | NO COTIZO | \$ - | \$ - |
| 254 | CHIHUAHUA | 53106560 | 53101-6560 | 20130 | 513.130.0449.00.01 | BASCULA PARA BEBE. | Pieza | 6 | NO COTIZO | NO COTIZO | NO COTIZO | NO COTIZO | \$ - | \$ - |
| 255 | CHIHUAHUA | 51200047 | 51201-0047 | 20133 | 513.143.0148.00.01 | BURO. | Pieza | 353 | NO COTIZO | NO COTIZO | NO COTIZO | NO COTIZO | \$ - | \$ - |
| 256 | CHIHUAHUA | 51200049 | 51201-0049 | 20134 | 513.164.3374.00.01 | CAMA INDIVIDUAL METALICA. | Pieza | 2 | NO COTIZO | NO COTIZO | NO COTIZO | NO COTIZO | \$ - | \$ - |
| 257 | CHIHUAHUA | 53106573 | 53101-06573 | 20136 | 513.191.0862.00.01 | CARRO PARA CURACIONES. | Pieza | 5 | NO COTIZO | NO COTIZO | NO COTIZO | NO COTIZO | \$ - | \$ - |

SE CANCELAN DATOS PERSONALES DE PERSONA(S) FISICAS IDENTIFICABLE(S) TALES COMO: CORREO ELECTRÓNICO, POR CONSIDERARSE INFORMACIÓN CUYA DIFUSIÓN PUEDE AFECTAR A LA ESFERA PRIVADA DE LA MISMA, DE CONFORMIDAD CON LO ESTABLECIDO EN LOS ARTÍCULOS 113 FRACCIÓN I Y 118 DE LA LEY FEDERAL DE TRANSPARENCIA Y ACCESO A LA INFORMACIÓN PÚBLICA. D.O.F. 09-mayo-2016

DISTRIBUIDORA AXKAN KUALI, S.A.S. DE C.V.

Valle de Yuriria Mz. 54 Lt 5, Colonia Fuentes de Aragón, C.P. 55210,
 Ecatepec de Morelos, Estado de México.

RFC DAK2101282J2 Tel. 55 6732 6798 Y 55 3021 7566,
 ventas@bierno@distribuidoraaxkankuali.com

Correo electrónico: ventas@bierno@distribuidoraaxkankuali.com

www.distribuidoraaxkankuali.com

0551



| 258 | 259 | 260 | 261 | 262 | 263 | 264 | 265 | 266 | 267 | 268 | 269 | 270 | 271 | 280 | 281 | 283 | 284 | 285 | 286 | 287 | 288 | 289 | 290 | 291 | 292 | 293 | 294 | 295 | |
|--------------------------|-------------------------|-------------------------|--------------------------------|-------------------------------------|----------------------|----------------------|--|------------------------------|----------------------------------|-----------------------------------|--------------------|-------------------------|-------------------------|------------------------------------|---|--------------------|----------------------------------|------------------------------------|--------------------------|--------------------|--------------------|------------------------|--------------------|-------------------------------|-------------------------------|-----------------------|--------------------------------------|--------------------------------------|-----------|
| 53106576 | 51200053 | 53106577 | 53106578 | 53200453 | 53200456 | 53200457 | 51200057 | 51200060 | 51100261 | 51100260 | 51200062 | 51200064 | 51200065 | 51200110 | 51200128 | 51200137 | 53106581 | 53106582 | 53106583 | 51200139 | 51200141 | 51200142 | 51200143 | 51100262 | 51100264 | 51200154 | 53200459 | 53200461 | |
| 6573 | 53101-6576 | 51201-0053 | 53101-6577 | 53201-0453 | 53201-0456 | 53201-0457 | 51201-0057 | 51201-0060 | 51101-0261 | 51101-0260 | 51201-0062 | 51201-0064 | 51201-0065 | 51201-0110 | 51201-0128 | 51201-0137 | 53101-6581 | 53101-6582 | 53101-6583 | 51201-0139 | 51201-0141 | 51201-0142 | 51201-0143 | 51101-0262 | 51101-0264 | 51201-0154 | 53201-0459 | 53201-0461 | |
| 20137 | 20138 | 20140 | 20142 | 20143 | 20145 | 20146 | 20147 | 20148 | 20149 | 20151 | 20153 | 20154 | 20155 | 20178 | 20181 | 20183 | 20184 | 20185 | 20186 | 20187 | 20189 | 20190 | 20191 | 20192 | 20194 | 20195 | 20196 | 20197 | |
| 513.191.0877.00.01 | 513.191.0887.00.01 | 513.191.0903.00.01 | 513.209.0061.00.01 | 513.227.0176.00.01 | 513.245.0113.00.01 | 513.245.0126.00.01 | 513.254.0113.00.01 | 513.352.0111.00.01 | 513.360.0066.00.01 | 513.360.0071.00.01 | 513.546.0061.00.01 | 513.567.0111.00.01 | 513.567.0128.00.01 | 513.621.2732.00.01 | 513.621.2762.00.01 | 513.621.2786.00.01 | 513.621.2792.00.01 | 513.621.2804.00.01 | 513.621.2813.00.01 | 513.621.2826.00.01 | 513.621.2847.00.01 | 513.621.2857.00.01 | 513.621.2865.00.01 | 513.771.0438.00.01 | 513.771.0456.00.01 | 513.783.0075.00.01 | 513.790.0089.00.01 | 513.790.0091.00.01 | |
| CARRO PARA MEDICAMENTOS. | CARRO PARA ROPA LIMPIA. | CARRO PORTAEXPEDIENTES. | CEPILLERA PARA USO QUIRURGICO. | CHAROLA CON TAPA PARA INSTRUMENTAL. | COMODO PARA ADULTOS. | COMODO PARA MENORES. | CUBETA DE ACERO INOXIDABLE CON PORTA CUBETA RODABLE. | ESCALERILLA DE DOS PELDAÑOS. | ESTANTE GUARDA ESTERIL DE 90 CM. | ESTANTE GUARDA ESTERIL DE 120 CM. | JABONERA DE PEDAL. | LAMPARA DE LUZ INTENSA. | LAMPARA DE PIE RODABLE. | MESA CARRO ANESTESIOLOGO DE 70 CM. | MESA DE 180 CM PARA ENSAMBLE CON REPISA INTERMEDIA. | MESA MAYO. | MESA PARA EXPLORACION PEDIATRICA | MESA PARA INSTRUMENTAL QUIRURGICO. | MESA PARA REHIDRATACION. | MESA PASTEUR. | MESA PUENTE. | MESA RIGIDA DE MADERA. | MESA RINON. | REPISA DE 120 CM CONTRA MURO. | REPISA DE 180 CM CONTRA MURO. | RIEL PORTAVENOGLISIS. | RINON DE ACERO INOXIDABLE DE 250 ML. | RINON DE ACERO INOXIDABLE DE 500 ML. | |
| Pieza | Pieza | Pieza | Pieza | Pieza | Pieza | Pieza | Pieza | Pieza | Pieza | Pieza | Pieza | Pieza | Pieza | Pieza | Pieza | Pieza | Pieza | Pieza | Pieza | Pieza | Pieza | Pieza | Pieza | Pieza | Pieza | Pieza | Pieza | Pieza | Pieza |
| 24 | 6 | 16 | 64 | 1 | 397 | 38 | 288 | 527 | 102 | 14 | 21 | 16 | 7 | 15 | 2 | 160 | 2 | 15 | 6 | 127 | 274 | 3 | 29 | 5 | 1 | 593 | 14 | 152 | |
| NO COTIZO | NO COTIZO | NO COTIZO | NO COTIZO | NO COTIZO | NO COTIZO | NO COTIZO | NO COTIZO | NO COTIZO | NO COTIZO | NO COTIZO | NO COTIZO | NO COTIZO | NO COTIZO | NO COTIZO | NO COTIZO | NO COTIZO | NO COTIZO | NO COTIZO | NO COTIZO | NO COTIZO | NO COTIZO | NO COTIZO | NO COTIZO | NO COTIZO | NO COTIZO | NO COTIZO | NO COTIZO | NO COTIZO | NO COTIZO |

SE CANCELAN DATOS PERSONALES DE PERSONA(S) FISICAS IDENTIFICABLE(S) TALES COMO: CORREO ELECTRONICO, POR CONSIDERARSE INFORMACION CUYA DIFUSION PUEDE AFECTAR A LA ESFERA PRIVADA DE LA MISMA, DE CONFORMIDAD CON LO ESTABLECIDO EN LOS ARTICULOS 113 FRACCION I Y 118 DE LA LEY FEDERAL DE TRANSPARENCIA Y ACCESO A LA INFORMACION PUBLICA. D.O.F. 09-mayo-2016

ANEXOS
 DIVISION DE CONTRATOS

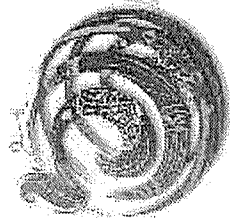

DISTRIBUIDORA AXKAN KUALI, S.A.S. DE C.V.

Valle de Yuriria Mz. 54 Lt 5, Colonia Fuentes de Aragón, C.P. 55210,
Ecatepec de Morelos, Estado de México.

REC DAK210128212 Tel. 55 6732 6798 Y 55 3021 7566.

Correo electrónico: ventas@bierno@distribuidoraaxkankuali.com

www.distribuidoraaxkankuali.com

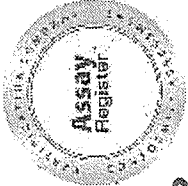
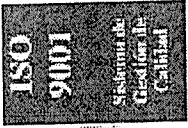

[Handwritten signature]

0552

| | | | | | | | | | | | | | | | |
|-----|-----------|----------|------------|-------|--------------------|--|-------|-----|-----------|-----------|---------------|-----------|---|--------------|---------------|
| 296 | CHIHUAHUA | 53106585 | 53101-6585 | 20198 | 513.810.0298.00.01 | SILLA DE RUEDAS CON DESCANSAPIES. | Pieza | 29 | NO COTIZO | NO COTIZO | NO COTIZO | NO COTIZO | NO COTIZO | NO COTIZO | \$ - |
| 297 | CHIHUAHUA | 53200465 | 53201-0465 | 20199 | 513.950.0122.00.01 | VASO PARA MEDICAMENTOS DE 30 CM CUBICOS. | Pieza | 232 | NO COTIZO | NO COTIZO | NO COTIZO | NO COTIZO | NO COTIZO | NO COTIZO | \$ - |
| 298 | CHIHUAHUA | 53200463 | 53201-0463 | 20200 | 513.950.0137.00.01 | VASO PARA MEDICAMENTOS DE 140 CM CUBICOS. | Pieza | 4 | NO COTIZO | NO COTIZO | NO COTIZO | NO COTIZO | NO COTIZO | NO COTIZO | \$ - |
| 299 | CHIHUAHUA | 53200462 | 53201-0462 | 20201 | 513.950.0149.00.01 | VASO CON TAPA DE UN LITRO. | Pieza | 2 | NO COTIZO | NO COTIZO | NO COTIZO | NO COTIZO | NO COTIZO | NO COTIZO | \$ - |
| 300 | CHIHUAHUA | 51200041 | 51201-0041 | 20202 | 513.123.0266.00.01 | BANQUETA DE ALTURA. | Pieza | 27 | NO COTIZO | NO COTIZO | NO COTIZO | NO COTIZO | NO COTIZO | NO COTIZO | \$ - |
| 301 | CHIHUAHUA | 51200059 | 51201-0059 | 20203 | 513.219.0042.00.01 | DIVAN (CHAISE LONGUE). | Pieza | 17 | NO COTIZO | NO COTIZO | NO COTIZO | NO COTIZO | NO COTIZO | NO COTIZO | \$ - |
| 302 | CHIHUAHUA | 51200074 | 51201-0074 | 20204 | 513.560.0023.00.01 | ILTERAS METALICAS. | Pieza | 24 | NO COTIZO | NO COTIZO | NO COTIZO | NO COTIZO | NO COTIZO | NO COTIZO | \$ - |
| 303 | CHIHUAHUA | 53200458 | 53201-0458 | 20205 | 513.635.0168.00.01 | ORINAL PARA VARONES. | Pieza | 199 | NO COTIZO | NO COTIZO | NO COTIZO | NO COTIZO | NO COTIZO | NO COTIZO | \$ - |
| 304 | CHIHUAHUA | 51200153 | 51201-0153 | 20206 | 513.635.0173.00.01 | PORTAVENCLISIS RODABLE. | Pieza | 169 | NO COTIZO | NO COTIZO | NO COTIZO | NO COTIZO | NO COTIZO | NO COTIZO | \$ - |
| 305 | CHIHUAHUA | 53106570 | 53101-6570 | 20212 | 513.263.0086.00.01 | CARRO CUNA CON BASINET DE ACRILICO. | Pieza | 52 | NO COTIZO | NO COTIZO | NO COTIZO | NO COTIZO | NO COTIZO | NO COTIZO | \$ - |
| 307 | CHIHUAHUA | 51200119 | 51201-0119 | 20302 | 513.621.3076.00.01 | MESA DE 150 CM PARA ATENCION AL RECIENT NACIDO. | Pieza | 3 | NO COTIZO | NO COTIZO | NO COTIZO | NO COTIZO | NO COTIZO | NO COTIZO | \$ - |
| 310 | CHIHUAHUA | 51200214 | 51201-0214 | 20321 | 515.619.1417.00.01 | MESA BAJA DE 90 CM CON CUBIERTA DE ACERO INOXIDABLE. | Pieza | 3 | NO COTIZO | NO COTIZO | NO COTIZO | NO COTIZO | NO COTIZO | NO COTIZO | \$ - |
| 311 | CHIHUAHUA | 51200167 | 51201-0167 | 20332 | 515.619.1524.00.01 | MESA ALTA DE 120 CM CON RESPALDO. | Pieza | 3 | NO COTIZO | NO COTIZO | NO COTIZO | NO COTIZO | NO COTIZO | NO COTIZO | \$ - |
| 312 | CHIHUAHUA | 53106572 | 53101-6572 | 20547 | 513.191.0934.00.01 | CARRO PARA CURACIONES EN ABS. | Pieza | 119 | NO COTIZO | NO COTIZO | NO COTIZO | NO COTIZO | NO COTIZO | NO COTIZO | \$ - |
| 313 | CHIHUAHUA | 51200054 | 51201-0054 | 20549 | 513.191.0946.00.01 | CARRO PARA ROPA SUCIA CON TAPA Y APERTURA DE PEDAL. | Pieza | 124 | NO COTIZO | NO COTIZO | NO COTIZO | NO COTIZO | NO COTIZO | NO COTIZO | \$ - |
| 317 | CHIHUAHUA | 51200275 | 51201-0275 | 20589 | 515.958.0017.00.01 | SILLON DE EXTRACCIONES. | Pieza | 7 | NO COTIZO | NO COTIZO | NO COTIZO | NO COTIZO | NO COTIZO | NO COTIZO | \$ - |
| 318 | CHIHUAHUA | 51200157 | 51201-0157 | 20597 | 513.964.0017.00.01 | VESTIDOR CON ARMARIO PARA CONSULTORIO. | Pieza | 2 | NO COTIZO | NO COTIZO | NO COTIZO | NO COTIZO | NO COTIZO | NO COTIZO | \$ - |
| 319 | CHIHUAHUA | 51200235 | 51201-0235 | 20603 | 515.619.1697.00.01 | MESA ALTA DE 90 CM CON RESPALDO, CAJON Y PUERTAS ABATIBLES. | Pieza | 46 | NO COTIZO | NO COTIZO | NO COTIZO | NO COTIZO | NO COTIZO | NO COTIZO | \$ - |
| 320 | CHIHUAHUA | 51200240 | 51201-0240 | 20615 | 515.619.1813.00.01 | MESA ALTA DE 180 CM DE TRABAJO PARA 2 USUARIOS CON RESPALDO. | Pieza | 9 | NO COTIZO | NO COTIZO | NO COTIZO | NO COTIZO | NO COTIZO | NO COTIZO | \$ - |
| 321 | CHIHUAHUA | 51200168 | 51201-0168 | 20620 | 515.619.1865.00.01 | MESA ALTA DE 120 CM SIN RESPALDO Y 8 CAJONES. | Pieza | 18 | NO COTIZO | NO COTIZO | NO COTIZO | NO COTIZO | NO COTIZO | NO COTIZO | \$ - |
| 322 | CHIHUAHUA | 51200169 | 51201-0169 | 20621 | 515.619.1876.00.01 | MESA ALTA DE 120 CM SIN RESPALDO Y PUERTAS ABATIBLES. | Pieza | 5 | NO COTIZO | NO COTIZO | NO COTIZO | NO COTIZO | NO COTIZO | NO COTIZO | \$ - |
| 323 | CHIHUAHUA | 51200170 | 51201-0170 | 20622 | 515.619.1883.00.01 | MESA ALTA DE 120 CM SIN RESPALDO, 2 CAJONES SUPERIORES Y PUERTAS ABATIBLES. | Pieza | 5 | NO COTIZO | NO COTIZO | NO COTIZO | NO COTIZO | NO COTIZO | NO COTIZO | \$ - |
| 324 | CHIHUAHUA | 51200244 | 51201-0244 | 20627 | 515.619.1937.00.01 | MESA ALTA DE 180 CM SIN RESPALDO, CAJONES CENTRALES Y PUERTAS ABATIBLES LATERALES. | Pieza | 1 | NO COTIZO | NO COTIZO | NO COTIZO | NO COTIZO | NO COTIZO | NO COTIZO | \$ - |
| 327 | PUEBLA | 51200051 | 51201-0051 | 16685 | 513.164.0281.01.01 | CAMA TRABAJO DE PARTO. | Pieza | 8 | MEXICO | AXKAN | INSTITUCIONAL | NO COTIZO | DISTRIBUIDORA AXKAN KUALI, S.A.S. DE C.V. | \$ 7,999.00 | \$ 63,992.00 |
| 328 | PUEBLA | 53106569 | 53101-6569 | 16682 | 513.191.0803.01.01 | CARRO CAMILLA TIPO TRANSFER (LATERAL). | Pieza | 4 | MEXICO | AXKAN | INSTITUCIONAL | NO COTIZO | DISTRIBUIDORA AXKAN KUALI, S.A.S. DE C.V. | \$ 36,989.00 | \$ 147,956.00 |
| 329 | PUEBLA | 51200063 | 51201-0063 | 16698 | 513.546.0029.01.01 | JABONERA ELECTRICA | Pieza | 1 | MEXICO | AXKAN | NO COTIZO | NO COTIZO | NO COTIZO | \$ - | \$ - |
| 330 | PUEBLA | 51200144 | 51201-0144 | 16771 | 513.628.0287.01.01 | MODULO PARA CONSULTORIO MEDICO DERECHO. | Pieza | 21 | MEXICO | AXKAN | INSTITUCIONAL | NO COTIZO | DISTRIBUIDORA AXKAN KUALI, S.A.S. DE C.V. | \$ 37,598.00 | \$ 789,568.00 |
| 331 | PUEBLA | 51200145 | 51201-0145 | 16772 | 513.628.0295.01.01 | MODULO PARA CONSULTORIO MEDICO IZQUIERDO. | Pieza | 12 | MEXICO | AXKAN | INSTITUCIONAL | NO COTIZO | DISTRIBUIDORA AXKAN KUALI, S.A.S. DE C.V. | \$ 37,598.00 | \$ 451,176.00 |

SE CANCELAN DATOS PERSONALES DE PERSONA(S) FISICAS IDENTIFICABLE(S) TALES COMO: CORREO ELECTRÓNICO, POR CONSIDERARSE INFORMACIÓN CUYA DIFUSIÓN PUEDE AFECTAR A LA ESFERA PRIVADA DE LA MISMA, DE CONFORMIDAD CON LO ESTABLECIDO EN LOS ARTÍCULOS 113 FRACCIÓN I Y 118 DE LA LEY FEDERAL DE TRANSPARENCIA Y ACCESO A LA INFORMACIÓN PÚBLICA. D.O.F. 09-mayo-2016

DISTRIBUIDORA AXKAN KUALI, S.A.S. DE C.V.

Valle de Yuriria Mz. 54 Lt 5, Colonia Fuentes de Aragón, C.P. 55210,
Ecatepec de Morelos, Estado de México.

RFC DAK2101282J2 Tel 55 6732 6798 Y 55 3021 7566,

Correo electrónico: ventasgobierno@distribuidoraaxkankuali.com

www.distribuidoraaxkankuali.com

0553

ISO 9001

System for
Certification

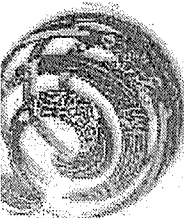

| 332 | PUEBLA | 51200173 | 51201-0173 | 16800 | 515.619.0059.01.01 | MESA ALTA DE 160 CM CON CAJONERA CENTRAL | Pieza | 5 | MEXICO | AXKAN | INSTITUCIONAL | DISTRIBUIDORA AXKAN KUALI, S.A.S. DE C.V. | \$ 12,398.00 | \$ 61,990.00 |
|-----|--------|----------|------------|-------|--------------------|---|-------|-----|-----------|-----------|---------------|---|--------------|---------------|
| 333 | PUEBLA | 51200186 | 51201-0186 | 16810 | 515.619.0737.01.01 | MESA ALTA DE 180 CM CON CAJONERA CENTRAL | Pieza | 15 | MEXICO | AXKAN | INSTITUCIONAL | DISTRIBUIDORA AXKAN KUALI, S.A.S. DE C.V. | \$ 13,798.00 | \$ 206,970.00 |
| 334 | PUEBLA | 51200188 | 51201-0188 | 18440 | 514.160.0014.00.01 | CARRO PARA SUPERMERCADO. | Pieza | 8 | NO COTIZO | NO COTIZO | NO COTIZO | NO COTIZO | \$ - | \$ - |
| 341 | PUEBLA | 51200169 | 51201-0169 | 20023 | 515.247.0118.00.01 | CARRO CAJONERO. | Pieza | 11 | MEXICO | AXKAN | INSTITUCIONAL | DISTRIBUIDORA AXKAN KUALI, S.A.S. DE C.V. | \$ 4,958.00 | \$ 54,538.00 |
| 342 | PUEBLA | 53106587 | 53101-6587 | 20024 | 515.247.0125.00.01 | CARRO DISTRIBUIDOR DE MUESTRAS. | Pieza | 2 | MEXICO | AXKAN | INSTITUCIONAL | DISTRIBUIDORA AXKAN KUALI, S.A.S. DE C.V. | \$ 8,498.00 | \$ 16,996.00 |
| 343 | PUEBLA | 53106590 | 53101-6590 | 20025 | 515.451.0259.00.01 | GABINETE PARA TOMA DE MUESTRAS | Pieza | 8 | MEXICO | AXKAN | INSTITUCIONAL | DISTRIBUIDORA AXKAN KUALI, S.A.S. DE C.V. | \$ 5,268.00 | \$ 42,144.00 |
| 344 | PUEBLA | 51200199 | 51201-0199 | 20029 | 515.619.1227.00.01 | MESA ALTA DE 90 CM CON CUBIERTA DE ACERO INOXIDABLE. | Pieza | 3 | MEXICO | AXKAN | INSTITUCIONAL | DISTRIBUIDORA AXKAN KUALI, S.A.S. DE C.V. | \$ 9,999.00 | \$ 29,997.00 |
| 345 | PUEBLA | 51200161 | 51201-0161 | 20030 | 515.619.1232.00.01 | MESA ALTA DE 120 CM CON CUBIERTA DE ACERO INOXIDABLE. | Pieza | 4 | MEXICO | AXKAN | INSTITUCIONAL | DISTRIBUIDORA AXKAN KUALI, S.A.S. DE C.V. | \$ 11,999.00 | \$ 47,996.00 |
| 346 | PUEBLA | 51200176 | 51201-0176 | 20031 | 515.619.1244.00.01 | MESA ALTA DE 150 CM CON CUBIERTA DE ACERO INOXIDABLE. | Pieza | 1 | MEXICO | AXKAN | INSTITUCIONAL | DISTRIBUIDORA AXKAN KUALI, S.A.S. DE C.V. | \$ 13,898.00 | \$ 13,898.00 |
| 348 | PUEBLA | 51200202 | 51201-0202 | 20036 | 515.619.1292.00.01 | MESA BAJA DE 180 CM CON CUBIERTA DE MADERA. | Pieza | 2 | MEXICO | AXKAN | INSTITUCIONAL | DISTRIBUIDORA AXKAN KUALI, S.A.S. DE C.V. | \$ 13,298.00 | \$ 26,596.00 |
| 350 | PUEBLA | 51200206 | 51201-0206 | 20040 | 515.619.1337.00.01 | MESA BAJA DE 180 CM CON CUBIERTA DE ACERO INOXIDABLE. | Pieza | 1 | MEXICO | AXKAN | INSTITUCIONAL | DISTRIBUIDORA AXKAN KUALI, S.A.S. DE C.V. | \$ 12,698.00 | \$ 12,698.00 |
| 352 | PUEBLA | 51200272 | 51201-0272 | 20042 | 515.784.0111.00.01 | REPISA ABATIBLE PARA TOMA DE MUESTRAS. | Pieza | 8 | MEXICO | AXKAN | INSTITUCIONAL | DISTRIBUIDORA AXKAN KUALI, S.A.S. DE C.V. | \$ 2,168.00 | \$ 17,344.00 |
| 353 | PUEBLA | 51200274 | 51201-0274 | 20044 | 515.825.0128.00.01 | SILLA CAMA PARA DONADORES. | Pieza | 4 | MEXICO | AXKAN | INSTITUCIONAL | DISTRIBUIDORA AXKAN KUALI, S.A.S. DE C.V. | \$ 8,498.00 | \$ 33,992.00 |
| 354 | PUEBLA | 51100273 | 51101-0273 | 20045 | 515.957.0322.00.01 | VITRINA DE 75 CM CONTRA MURO. | Pieza | 1 | MEXICO | AXKAN | INSTITUCIONAL | DISTRIBUIDORA AXKAN KUALI, S.A.S. DE C.V. | \$ 2,668.00 | \$ 2,668.00 |
| 355 | PUEBLA | 51100274 | 51101-0274 | 20046 | 515.957.0337.00.01 | VITRINA DE 90 CM CONTRA MURO CON LLAVES. | Pieza | 90 | MEXICO | AXKAN | INSTITUCIONAL | DISTRIBUIDORA AXKAN KUALI, S.A.S. DE C.V. | \$ 3,399.00 | \$ 305,910.00 |
| 356 | PUEBLA | 51100257 | 51101-0257 | 20120 | 513.060.0065.00.01 | ANAQUEL GUARDA CÓMODOS. | Pieza | 17 | MEXICO | AXKAN | INSTITUCIONAL | DISTRIBUIDORA AXKAN KUALI, S.A.S. DE C.V. | \$ 12,998.00 | \$ 220,966.00 |
| 357 | PUEBLA | 51200036 | 51201-0036 | 20122 | 513.108.0345.00.01 | BANCO GIRATORIO ACOJINADO CON RESPALDO CINCO APOYOS. | Pieza | 4 | MEXICO | AXKAN | INSTITUCIONAL | DISTRIBUIDORA AXKAN KUALI, S.A.S. DE C.V. | \$ 3,868.00 | \$ 15,472.00 |
| 358 | PUEBLA | 51200037 | 51201-0037 | 20123 | 513.108.0355.00.01 | BANCO GIRATORIO ACOJINADO SIN RESPALDO. | Pieza | 1 | MEXICO | AXKAN | INSTITUCIONAL | DISTRIBUIDORA AXKAN KUALI, S.A.S. DE C.V. | \$ 1,278.00 | \$ 1,278.00 |
| 359 | PUEBLA | 51200038 | 51201-0038 | 20124 | 513.108.0363.00.01 | BANCO GIRATORIO CON RESPALDO DE ACERO INOXIDABLE. | Pieza | 36 | MEXICO | AXKAN | INSTITUCIONAL | DISTRIBUIDORA AXKAN KUALI, S.A.S. DE C.V. | \$ 3,998.00 | \$ 143,928.00 |
| 360 | PUEBLA | 51200039 | 51201-0039 | 20125 | 513.108.0378.00.01 | BANCO GIRATORIO DE ACERO INOXIDABLE. | Pieza | 113 | MEXICO | AXKAN | INSTITUCIONAL | DISTRIBUIDORA AXKAN KUALI, S.A.S. DE C.V. | \$ 2,668.00 | \$ 301,484.00 |
| 361 | PUEBLA | 53200451 | 53201-0451 | 20126 | 513.113.0299.00.01 | BANDEJA | Pieza | 1 | NO COTIZO | NO COTIZO | NO COTIZO | NO COTIZO | \$ - | \$ - |
| 363 | PUEBLA | 53106558 | 53101-6558 | 20128 | 513.130.0422.00.01 | BASCUCLA CON ESTADIMETRO. | Pieza | 47 | NO COTIZO | NO COTIZO | NO COTIZO | NO COTIZO | \$ - | \$ - |
| 364 | PUEBLA | 53106560 | 53101-6560 | 20130 | 513.130.0449.00.01 | BASCUCLA PARA BEBE. | Pieza | 5 | NO COTIZO | NO COTIZO | NO COTIZO | NO COTIZO | \$ - | \$ - |

SE CANCELAN DATOS PERSONALES DE PERSONA(S) FISICAS IDENTIFICABLE(S) TALES COMO: CORREO ELECTRÓNICO, POR CONSIDERARSE INFORMACIÓN CUYA DIFUSIÓN PUEDE AFECTAR A LA ESFERA PRIVADA DE LA MISMA, DE CONFORMIDAD CON LO ESTABLECIDO EN LOS ARTÍCULOS 113 FRACCIÓN I Y 118 DE LA LEY FEDERAL DE TRANSPARENCIA Y ACCESO A LA INFORMACIÓN PÚBLICA. D.O.F. 09-mayo-2016

ANEXOS
DIVISIÓN DE CONTRATOS

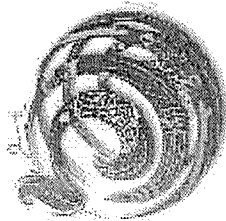

DISTRIBUIDORA AXKAN KUALI, S.A.S. DE C.V.

Valle de Yuriria Mz. 54 Lt 5, Colonia Fuentes de Aragón, C.P. 55210,

Ecatepec de Morelos, Estado de México.

RFC DAK2101282J2 Tel 55 6732 6798 Y 55 3021 7566.

Correo electrónico: ventasgobierno@distribuidoraaxkankuali.com

www.distribuidoraaxkankuali.com

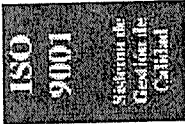

0554

| | | | | | | | | | | | | | | |
|-----|--------|----------|------------|-------|--------------------|--|-------|-----|-----------|-----------|---------------|---|--------------|-----------------|
| 365 | PUEBLA | 51200047 | 51201-0047 | 20133 | 513.143.0148.00.01 | BURO. | Pieza | 228 | MEXICO | AXKAN | INSTITUCIONAL | DISTRIBUIDORA AXKAN KUALI, S.A.S. DE C.V. | \$ 2,098.00 | \$ 478,344.00 |
| 366 | PUEBLA | 53106573 | 53101-6573 | 20136 | 513.191.0862.00.01 | CARRO PARA CURACIONES. | Pieza | 4 | MEXICO | AXKAN | INSTITUCIONAL | DISTRIBUIDORA AXKAN KUALI, S.A.S. DE C.V. | \$ 13,889.00 | \$ 55,556.00 |
| 367 | PUEBLA | 53106576 | 53101-6576 | 20137 | 513.191.0877.00.01 | CARRO PARA MEDICAMENTOS. | Pieza | 16 | MEXICO | AXKAN | INSTITUCIONAL | DISTRIBUIDORA AXKAN KUALI, S.A.S. DE C.V. | \$ 11,898.00 | \$ 190,368.00 |
| 368 | PUEBLA | 51200063 | 51201-0063 | 20138 | 513.191.0887.00.01 | CARRO PARA ROPA LIMPIA. | Pieza | 2 | MEXICO | AXKAN | INSTITUCIONAL | DISTRIBUIDORA AXKAN KUALI, S.A.S. DE C.V. | \$ 9,558.00 | \$ 19,116.00 |
| 369 | PUEBLA | 53106577 | 53101-6577 | 20140 | 513.191.0903.00.01 | CARRO PORTAEXPEDIENTES. | Pieza | 13 | MEXICO | AXKAN | INSTITUCIONAL | DISTRIBUIDORA AXKAN KUALI, S.A.S. DE C.V. | \$ 11,698.00 | \$ 152,074.00 |
| 370 | PUEBLA | 53106578 | 53101-6578 | 20142 | 513.209.0061.00.01 | CEPILLERA PARA USO QUIRURGICO. | Pieza | 67 | MEXICO | AXKAN | INSTITUCIONAL | DISTRIBUIDORA AXKAN KUALI, S.A.S. DE C.V. | \$ 1,048.00 | \$ 70,216.00 |
| 371 | PUEBLA | 53200453 | 53201-0453 | 20143 | 513.227.0176.00.01 | CHAROLA CON TAPA PARA INSTRUMENTAL. | Pieza | 1 | MEXICO | AXKAN | INSTITUCIONAL | DISTRIBUIDORA AXKAN KUALI, S.A.S. DE C.V. | \$ 2,398.00 | \$ 2,398.00 |
| 372 | PUEBLA | 53200456 | 53201-0456 | 20145 | 513.245.0113.00.01 | COMODO PARA ADULTOS. | Pieza | 324 | MEXICO | AXKAN | INSTITUCIONAL | DISTRIBUIDORA AXKAN KUALI, S.A.S. DE C.V. | \$ 1,728.00 | \$ 559,872.00 |
| 373 | PUEBLA | 53200457 | 53201-0457 | 20146 | 513.245.0126.00.01 | COMODO PARA MENORES. | Pieza | 36 | MEXICO | AXKAN | INSTITUCIONAL | DISTRIBUIDORA AXKAN KUALI, S.A.S. DE C.V. | \$ 1,758.00 | \$ 63,288.00 |
| 374 | PUEBLA | 51200057 | 51201-0057 | 20147 | 513.254.0113.00.01 | CUBETA DE ACERO INOXIDABLE CON PORTA CUBETA RODABLE. | Pieza | 228 | MEXICO | AXKAN | INSTITUCIONAL | DISTRIBUIDORA AXKAN KUALI, S.A.S. DE C.V. | \$ 2,100.00 | \$ 478,800.00 |
| 375 | PUEBLA | 51200060 | 51201-0060 | 20148 | 513.352.0111.00.01 | ESCALERILLA DE DOS PELDAÑOS. | Pieza | 348 | MEXICO | AXKAN | INSTITUCIONAL | DISTRIBUIDORA AXKAN KUALI, S.A.S. DE C.V. | \$ 1,198.00 | \$ 416,904.00 |
| 376 | PUEBLA | 51100261 | 51101-0261 | 20149 | 513.360.0066.00.01 | ESTANTE GUARDA ESTERIL DE 90 CM. | Pieza | 96 | MEXICO | AXKAN | INSTITUCIONAL | DISTRIBUIDORA AXKAN KUALI, S.A.S. DE C.V. | \$ 11,486.00 | \$ 1,103,808.00 |
| 377 | PUEBLA | 51100260 | 51101-0260 | 20151 | 513.360.0071.00.01 | ESTANTE GUARDA ESTERIL DE 120 CM. | Pieza | 14 | MEXICO | AXKAN | INSTITUCIONAL | DISTRIBUIDORA AXKAN KUALI, S.A.S. DE C.V. | \$ 12,598.00 | \$ 176,372.00 |
| 378 | PUEBLA | 51200062 | 51201-0062 | 20153 | 513.546.0061.00.01 | JABONERA DE PEDAL. | Pieza | 22 | MEXICO | AXKAN | INSTITUCIONAL | DISTRIBUIDORA AXKAN KUALI, S.A.S. DE C.V. | \$ 16,298.00 | \$ 358,556.00 |
| 379 | PUEBLA | 51200064 | 51201-0064 | 20154 | 513.567.0111.00.01 | LAMPARA DE LUZ INTENSA. | Pieza | 15 | NO COTIZO | NO COTIZO | NO COTIZO | NO COTIZO | \$ - | \$ - |
| 380 | PUEBLA | 51200065 | 51201-0065 | 20155 | 513.567.0128.00.01 | LAMPARA DE PIE RODABLE. | Pieza | 7 | MEXICO | AXKAN | INSTITUCIONAL | DISTRIBUIDORA AXKAN KUALI, S.A.S. DE C.V. | \$ 1,439.00 | \$ 10,073.00 |
| 389 | PUEBLA | 51200110 | 51201-0110 | 20178 | 513.621.2732.00.01 | MESA CARRO ANESTESIOLOGO DE 70 CM. | Pieza | 9 | MEXICO | AXKAN | INSTITUCIONAL | DISTRIBUIDORA AXKAN KUALI, S.A.S. DE C.V. | \$ 15,998.00 | \$ 143,982.00 |
| 390 | PUEBLA | 51200128 | 51201-0128 | 20181 | 513.621.2762.00.01 | MESA DE 180 CM PARA ENSAMBLE CON REPISA INTERMEDIA. | Pieza | 2 | MEXICO | AXKAN | INSTITUCIONAL | DISTRIBUIDORA AXKAN KUALI, S.A.S. DE C.V. | \$ 23,198.00 | \$ 46,396.00 |
| 392 | PUEBLA | 51200137 | 51201-0137 | 20183 | 513.621.2786.00.01 | MESA MAYO. | Pieza | 103 | MEXICO | AXKAN | INSTITUCIONAL | DISTRIBUIDORA AXKAN KUALI, S.A.S. DE C.V. | \$ 6,398.00 | \$ 658,994.00 |
| 393 | PUEBLA | 53106581 | 53101-6581 | 20184 | 513.621.2792.00.01 | MESA PARA EXPLORACION PEDIATRICA. | Pieza | 4 | MEXICO | AXKAN | INSTITUCIONAL | DISTRIBUIDORA AXKAN KUALI, S.A.S. DE C.V. | \$ 15,798.00 | \$ 63,192.00 |
| 394 | PUEBLA | 53106582 | 53101-6582 | 20185 | 513.621.2804.00.01 | MESA PARA INSTRUMENTAL QUIRURGICO. | Pieza | 10 | MEXICO | AXKAN | INSTITUCIONAL | DISTRIBUIDORA AXKAN KUALI, S.A.S. DE C.V. | \$ 10,798.00 | \$ 107,980.00 |

SE CANCELAN DATOS PERSONALES DE PERSONA(S) FISICAS IDENTIFICABLE(S) TALES COMO: CORREO ELECTRÓNICO, POR CONSIDERARSE INFORMACIÓN CUYA DIFUSIÓN PUEDE AFECTAR A LA ESFERA PRIVADA DE LA MISMA, DE CONFORMIDAD CON LO ESTABLECIDO EN LOS ARTÍCULOS 113 FRACCIÓN I Y 118 DE LA LEY FEDERAL DE TRANSPARENCIA Y ACCESO A LA INFORMACIÓN PÚBLICA. D.O.F. 09-mayo-2016



DISTRIBUIDORA AXKAN KUALI, S.A.S. DE C.V.

Valle de Yuriria Mz. 54 Lt 5, Colonia Fuentes de Aragón, C.P. 55210,
Ecatepec de Morelos, Estado de México.
RFC DAK2101282J2 Tel 55 6732 6798 Y 55 3021 7566.
ventasgobierno@distribuidoraaxkankuali.com

Correo electrónico: ventasgobierno@distribuidoraaxkankuali.com

www.distribuidoraaxkankuali.com

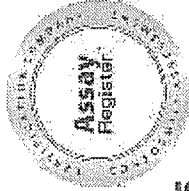
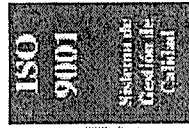

0555

| | | | | | | | | | | | | | |
|-----|--------|----------|---------------------|--------------------|--|-------|-----|--------------|--------------|---------------|---|--------------|-----------------|
| 395 | PUEBLA | 53106583 | 53101-20186 6883 | 513.621.2813.00.01 | MESA PARA REHIDRATACION. | Pieza | 6 | MEXICO | AXKAN | INSTITUCIONAL | DISTRIBUIDORA AXKAN KUALI, S.A.S. DE C.V. | \$ 13,598.00 | \$ 81,588.00 |
| 396 | PUEBLA | 51200139 | 51201-20187 0139 | 513.621.2826.00.01 | MESA PASTEUR. | Pieza | 102 | MEXICO | AXKAN | INSTITUCIONAL | DISTRIBUIDORA AXKAN KUALI, S.A.S. DE C.V. | \$ 6,498.00 | \$ 662,796.00 |
| 397 | PUEBLA | 51200141 | 51201-20189 0141 | 513.621.2847.00.01 | MESA PUENTE. | Pieza | 174 | MEXICO | AXKAN | INSTITUCIONAL | DISTRIBUIDORA AXKAN KUALI, S.A.S. DE C.V. | \$ 8,498.00 | \$ 1,478,652.00 |
| 398 | PUEBLA | 51200142 | 51201-20190 0142 | 513.621.2857.00.01 | MESA RIGIDA DE MADERA. | Pieza | 4 | MEXICO | AXKAN | INSTITUCIONAL | DISTRIBUIDORA AXKAN KUALI, S.A.S. DE C.V. | \$ 18,998.00 | \$ 75,992.00 |
| 399 | PUEBLA | 51200143 | 51201-20191 0143 | 513.621.2865.00.01 | MESA RINON. | Pieza | 20 | MEXICO | AXKAN | INSTITUCIONAL | DISTRIBUIDORA AXKAN KUALI, S.A.S. DE C.V. | \$ 10,798.00 | \$ 215,960.00 |
| 400 | PUEBLA | 51100262 | 51101-20192 0262 | 513.771.0438.00.01 | REPIISA DE 120 CM CONTRA MURO. | Pieza | 8 | MEXICO | AXKAN | INSTITUCIONAL | DISTRIBUIDORA AXKAN KUALI, S.A.S. DE C.V. | \$ 5,698.00 | \$ 45,584.00 |
| 401 | PUEBLA | 51100264 | 51101-20194 0264 | 513.771.0456.00.01 | REPIISA DE 180 CM CONTRA MURO. | Pieza | 1 | MEXICO | AXKAN | INSTITUCIONAL | DISTRIBUIDORA AXKAN KUALI, S.A.S. DE C.V. | \$ 7,898.00 | \$ 7,898.00 |
| 402 | PUEBLA | 51200154 | 51201-20195 0154 | 513.783.0075.00.01 | RIEL PORTAVENOCLISIS. | Pieza | 400 | MEXICO | AXKAN | INSTITUCIONAL | DISTRIBUIDORA AXKAN KUALI, S.A.S. DE C.V. | \$ 848.00 | \$ 339,200.00 |
| 403 | PUEBLA | 53200459 | 53201-20196 0459 | 513.790.0089.00.01 | RINON DE ACERO INOXIDABLE DE 250 ML. | Pieza | 13 | MEXICO | AXKAN | INSTITUCIONAL | DISTRIBUIDORA AXKAN KUALI, S.A.S. DE C.V. | \$ 238.00 | \$ 3,094.00 |
| 404 | PUEBLA | 53200461 | 53201-20197 0461 | 513.790.0091.00.01 | RINON DE ACERO INOXIDABLE DE 500 ML. | Pieza | 67 | MEXICO | AXKAN | INSTITUCIONAL | DISTRIBUIDORA AXKAN KUALI, S.A.S. DE C.V. | \$ 226.00 | \$ 15,142.00 |
| 405 | PUEBLA | 53106585 | 53101-20198 6585 | 513.810.0298.00.01 | SILLA DE RUEDAS CON DESCANSAPIES. | Pieza | 69 | NO COTIZO | NO COTIZO | NO COTIZO | NO COTIZO | \$ - | \$ - |
| 406 | PUEBLA | 53200465 | 53201-20199 0465 | 513.950.0122.00.01 | VASO PARA MEDICAMENTOS DE 30 CM CUBICOS. | Pieza | 132 | MEXICO | AXKAN | INSTITUCIONAL | DISTRIBUIDORA AXKAN KUALI, S.A.S. DE C.V. | \$ 218.00 | \$ 28,776.00 |
| 407 | PUEBLA | 53200463 | 53201-20200 0463 | 513.950.0137.00.01 | VASO PARA MEDICAMENTOS DE 140 CM CUBICOS. | Pieza | 4 | MEXICO | AXKAN | INSTITUCIONAL | DISTRIBUIDORA AXKAN KUALI, S.A.S. DE C.V. | \$ 268.00 | \$ 1,072.00 |
| 408 | PUEBLA | 53200462 | 53201-20201 0462 | 513.950.0149.00.01 | VASO CON TAPA DE UN LITRO. | Pieza | 4 | MEXICO | AXKAN | INSTITUCIONAL | DISTRIBUIDORA AXKAN KUALI, S.A.S. DE C.V. | \$ 989.00 | \$ 3,956.00 |
| 409 | PUEBLA | 51200041 | 51201-20202 0041 | 513.123.0266.00.01 | BANQUETA DE ALTURA. | Pieza | 18 | MEXICO | AXKAN | INSTITUCIONAL | DISTRIBUIDORA AXKAN KUALI, S.A.S. DE C.V. | \$ 1,198.00 | \$ 21,564.00 |
| 410 | PUEBLA | 51200059 | 51201-20203 0059 | 513.219.0042.00.01 | DIVAN (CHAISE LONGUE). | Pieza | 16 | MEXICO | AXKAN | INSTITUCIONAL | DISTRIBUIDORA AXKAN KUALI, S.A.S. DE C.V. | \$ 4,998.00 | \$ 79,968.00 |
| 411 | PUEBLA | 51200074 | 51201-20204 0074 | 513.560.0023.00.01 | LITERAS METALICAS. | Pieza | 24 | NO COTIZO | NO COTIZO | NO COTIZO | NO COTIZO | \$ - | \$ - |
| 412 | PUEBLA | 53200458 | 53201-20205 0458 | 513.635.0168.00.01 | ORINAL PARA VARONES. | Pieza | 148 | MEXICO | AXKAN | INSTITUCIONAL | DISTRIBUIDORA AXKAN KUALI, S.A.S. DE C.V. | \$ 638.00 | \$ 94,424.00 |
| 413 | PUEBLA | 51200153 | 51201-20206 0153 | 513.635.0173.00.01 | PORTAVENOCLISIS RODABLE. | Pieza | 99 | MEXICO | AXKAN | INSTITUCIONAL | DISTRIBUIDORA AXKAN KUALI, S.A.S. DE C.V. | \$ 3,618.00 | \$ 358,182.00 |
| 414 | PUEBLA | 53106570 | 53101-20212 6570 | 513.263.0086.00.01 | CARRO CUNA CON BASINET DE AGRILICO. | Pieza | 34 | MEXICO | AXKAN | INSTITUCIONAL | DISTRIBUIDORA AXKAN KUALI, S.A.S. DE C.V. | \$ 11,998.00 | \$ 407,932.00 |
| 415 | PUEBLA | 51200119 | 51201-20302 0119 | 513.621.3076.00.01 | MESA DE 160 CM PARA ATENCION AL RECIENT NACIDO. | Pieza | 2 | MEXICO | AXKAN | INSTITUCIONAL | DISTRIBUIDORA AXKAN KUALI, S.A.S. DE C.V. | \$ 19,999.00 | \$ 39,998.00 |
| 418 | PUEBLA | 51200214 | 51201-20321 0214 | 515.619.1417.00.01 | MESA BAJA DE 90 CM CON CUBIERTA DE ACERO INOXIDABLE. | Pieza | 2 | MEXICO | AXKAN | INSTITUCIONAL | DISTRIBUIDORA AXKAN KUALI, S.A.S. DE C.V. | \$ 9,298.00 | \$ 18,596.00 |

SE CANCELAN DATOS PERSONALES DE PERSONA(S) FISICAS IDENTIFICABLE(S) TALES COMO: CORREO ELECTRÓNICO, POR CONSIDERARSE INFORMACIÓN CUYA DIFUSIÓN PUEDE AFECTAR A LA ESFERA PRIVADA DE LA MISMA, DE CONFORMIDAD CON LO ESTABLECIDO EN LOS ARTÍCULOS 113 FRACCIÓN I Y 118 DE LA LEY FEDERAL DE TRANSPARENCIA Y ACCESO A LA INFORMACIÓN PÚBLICA. D.O.F. 09-mayo-2016

ANEXOS
DIVISIÓN DE CONTRATOS

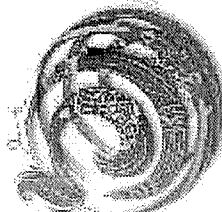

DISTRIBUIDORA AXKAN KUALI, S.A.S. DE C.V.

Valle de Yuriria Mz. 54 Lt 5, Colonia Fuentes de Aragón, C.P. 55210,
Ecatepec de Morelos, Estado de México.

RFC DAK210128212 Tel. 55 6732 6798 Y 55 3021 7566.

Correo electrónico:

ventasgobierno@distribuidoraaxkankuali.com
www.distribuidoraaxkankuali.com

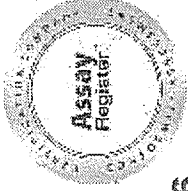

0556

| | | | | | | | | | | | | | | |
|-----|--------|----------|------------|-------|--------------------|--|-------|----|-----------|-----------|---------------|---|--------------|---------------|
| 419 | PUEBLA | 51200167 | 51201-0167 | 20332 | 515.619.1524.00.01 | MESA ALTA DE 120 CM CON RESPALDO. | Pieza | 3 | MEXICO | AXKAN | INSTITUCIONAL | DISTRIBUIDORA AXKAN KUALI, S.A.S. DE C.V. | \$ 11,668.00 | \$ 35,004.00 |
| 420 | PUEBLA | 53106572 | 51201-6572 | 20547 | 513.191.0934.00.01 | CARRO PARA CURACIONES EN ABS. | Pieza | 82 | NO COTIZO | NO COTIZO | NO COTIZO | NO COTIZO | \$ - | \$ - |
| 421 | PUEBLA | 51200054 | 51201-0054 | 20549 | 513.191.0946.00.01 | CARRO PARA ROPA SUCIA CON TAPA Y APERTURA DE PEDAL. | Pieza | 93 | NO COTIZO | NO COTIZO | NO COTIZO | NO COTIZO | \$ - | \$ - |
| 425 | PUEBLA | 51200275 | 51201-0275 | 20589 | 515.958.0017.00.01 | SILLON DE EXTRACCIONES. | Pieza | 7 | NO COTIZO | NO COTIZO | NO COTIZO | NO COTIZO | \$ - | \$ - |
| 426 | PUEBLA | 51200157 | 51201-0157 | 20597 | 513.964.0017.00.01 | VESTIDOR CON ARMARIO PARA CONSULTORIO. | Pieza | 2 | MEXICO | AXKAN | INSTITUCIONAL | DISTRIBUIDORA AXKAN KUALI, S.A.S. DE C.V. | \$ 39,998.00 | \$ 79,996.00 |
| 427 | PUEBLA | 51200235 | 51201-0235 | 20603 | 515.619.1697.00.01 | MESA ALTA DE 90 CM CON RESPALDO, CAJON Y PUERTAS ABATIBLES. | Pieza | 37 | MEXICO | AXKAN | INSTITUCIONAL | DISTRIBUIDORA AXKAN KUALI, S.A.S. DE C.V. | \$ 19,889.00 | \$ 735,893.00 |
| 428 | PUEBLA | 51200240 | 51201-0240 | 20615 | 515.619.1813.00.01 | MESA ALTA DE 180 CM DE TRABAJO PARA 2 USUARIOS CON RESPALDO. | Pieza | 7 | MEXICO | AXKAN | INSTITUCIONAL | DISTRIBUIDORA AXKAN KUALI, S.A.S. DE C.V. | \$ 29,998.00 | \$ 209,986.00 |
| 429 | PUEBLA | 51200168 | 51201-0168 | 20620 | 515.619.1865.00.01 | MESA ALTA DE 120 CM SIN RESPALDO Y 8 CAJONES. | Pieza | 14 | MEXICO | AXKAN | INSTITUCIONAL | DISTRIBUIDORA AXKAN KUALI, S.A.S. DE C.V. | \$ 23,898.00 | \$ 334,572.00 |
| 430 | PUEBLA | 51200169 | 51201-0169 | 20621 | 515.619.1876.00.01 | MESA ALTA DE 120 CM SIN RESPALDO Y PUERTAS ABATIBLES. | Pieza | 5 | MEXICO | AXKAN | INSTITUCIONAL | DISTRIBUIDORA AXKAN KUALI, S.A.S. DE C.V. | \$ 19,998.00 | \$ 99,990.00 |
| 431 | PUEBLA | 51200170 | 51201-0170 | 20622 | 515.619.1883.00.01 | MESA ALTA DE 120 CM SIN RESPALDO, 2 CAJONES SUPERIORES Y PUERTAS ABATIBLES. | Pieza | 5 | MEXICO | AXKAN | INSTITUCIONAL | DISTRIBUIDORA AXKAN KUALI, S.A.S. DE C.V. | \$ 21,398.00 | \$ 106,990.00 |
| 432 | PUEBLA | 51200244 | 51201-0244 | 20627 | 515.619.1937.00.01 | MESA ALTA DE 180 CM SIN RESPALDO, CAJONES CENTRALES Y PUERTAS ABATIBLES LATERALES. | Pieza | 1 | MEXICO | AXKAN | INSTITUCIONAL | DISTRIBUIDORA AXKAN KUALI, S.A.S. DE C.V. | \$ 22,989.00 | \$ 22,989.00 |
| 435 | SONORA | 53106569 | 51201-6569 | 16682 | 513.191.0803.01.01 | CARRO CAMILLA TIPO TRANSFER (LATERAL). | Pieza | 3 | NO COTIZO | NO COTIZO | NO COTIZO | NO COTIZO | \$ - | \$ - |
| 436 | SONORA | 51200063 | 51201-0063 | 16698 | 513.546.0029.01.01 | JABONERA ELECTRICA | Pieza | 1 | NO COTIZO | NO COTIZO | NO COTIZO | NO COTIZO | \$ - | \$ - |
| 437 | SONORA | 51200144 | 51201-0144 | 16771 | 513.626.0287.01.01 | MODULO PARA CONSULTORIO MEDICO DERECHO. | Pieza | 16 | NO COTIZO | NO COTIZO | NO COTIZO | NO COTIZO | \$ - | \$ - |
| 438 | SONORA | 51200145 | 51201-0145 | 16772 | 513.626.0295.01.01 | MODULO PARA CONSULTORIO MEDICO IZQUIERDO. | Pieza | 9 | NO COTIZO | NO COTIZO | NO COTIZO | NO COTIZO | \$ - | \$ - |
| 439 | SONORA | 51200173 | 51201-0173 | 16800 | 515.619.0059.01.01 | MESA ALTA DE 160 CM CON CAJONERA CENTRAL. | Pieza | 1 | NO COTIZO | NO COTIZO | NO COTIZO | NO COTIZO | \$ - | \$ - |
| 440 | SONORA | 51200186 | 51201-0186 | 16810 | 515.619.0737.01.01 | MESA ALTA DE 180 CM CON CAJONERA CENTRAL. | Pieza | 12 | NO COTIZO | NO COTIZO | NO COTIZO | NO COTIZO | \$ - | \$ - |
| 441 | SONORA | 51200158 | 51201-0158 | 18440 | 514.160.0014.00.01 | CARRO PARA SUPERMERCADO. | Pieza | 8 | NO COTIZO | NO COTIZO | NO COTIZO | NO COTIZO | \$ - | \$ - |
| 446 | SONORA | 51200159 | 51201-0159 | 20023 | 515.247.0118.00.01 | CARRO CAJONERO. | Pieza | 10 | NO COTIZO | NO COTIZO | NO COTIZO | NO COTIZO | \$ - | \$ - |
| 447 | SONORA | 53106587 | 51201-6587 | 20024 | 515.247.0125.00.01 | CARRO DISTRIBUIDOR DE MUESTRAS. | Pieza | 2 | NO COTIZO | NO COTIZO | NO COTIZO | NO COTIZO | \$ - | \$ - |
| 448 | SONORA | 53106590 | 51201-6590 | 20025 | 515.451.0259.00.01 | GABINETE PARA TOMA DE MUESTRAS. | Pieza | 6 | NO COTIZO | NO COTIZO | NO COTIZO | NO COTIZO | \$ - | \$ - |
| 449 | SONORA | 51200174 | 51201-0174 | 20026 | 515.619.1195.00.01 | MESA ALTA DE 150 CM CON CAJONERA LATERAL. | Pieza | 2 | NO COTIZO | NO COTIZO | NO COTIZO | NO COTIZO | \$ - | \$ - |
| 450 | SONORA | 51200199 | 51201-0199 | 20029 | 515.619.1227.00.01 | MESA ALTA DE 90 CM CON CUBIERTA DE ACERO INOXIDABLE. | Pieza | 4 | NO COTIZO | NO COTIZO | NO COTIZO | NO COTIZO | \$ - | \$ - |
| 451 | SONORA | 51200161 | 51201-0161 | 20030 | 515.619.1232.00.01 | MESA ALTA DE 120 CM CON CUBIERTA DE ACERO INOXIDABLE. | Pieza | 4 | NO COTIZO | NO COTIZO | NO COTIZO | NO COTIZO | \$ - | \$ - |
| 452 | SONORA | 51200176 | 51201-0176 | 20031 | 515.619.1244.00.01 | MESA ALTA DE 150 CM CON CUBIERTA DE ACERO INOXIDABLE. | Pieza | 1 | NO COTIZO | NO COTIZO | NO COTIZO | NO COTIZO | \$ - | \$ - |
| 454 | SONORA | 51200202 | 51201-0202 | 20036 | 515.619.1292.00.01 | MESA BAJA DE 180 CM CON CUBIERTA DE MADERA. | Pieza | 2 | NO COTIZO | NO COTIZO | NO COTIZO | NO COTIZO | \$ - | \$ - |
| 456 | SONORA | 51200206 | 51201-0206 | 20040 | 515.619.1337.00.01 | MESA BAJA DE 180 CM CON CUBIERTA DE ACERO | Pieza | 1 | NO COTIZO | NO COTIZO | NO COTIZO | NO COTIZO | \$ - | \$ - |

SE CANCELAN DATOS PERSONALES DE PERSONA(S) FISICAS IDENTIFICABLE(S) TALES COMO: CORREO ELECTRÓNICO, POR CONSIDERARSE INFORMACIÓN CUYA DIFUSIÓN PUEDE AFECTAR A LA ESFERA PRIVADA DE LA MISMA, DE CONFORMIDAD CON LO ESTABLECIDO EN LOS ARTICULOS 113 FRACCIÓN I Y 118 DE LA LEY FEDERAL DE TRANSPARENCIA Y ACCESO A LA INFORMACIÓN PÚBLICA. D.O.F. 09-mayo-2016

DISTRIBUIDORA AXKAN KUALI, S.A.S. DE C.V.

Valle de Yuriria Mz. 54 Lt 5, Colonia Fuentes de Aragón, C.P. 55210,
Ecatepec de Morelos, Estado de México.

RFC DAK210128212 Tel. 55 6732 6798 Y 55 3021 7566.

Correo electrónico: ventasgobierno@distribuidoraaxkankuali.com

www.distribuidoraaxkankuali.com

0557

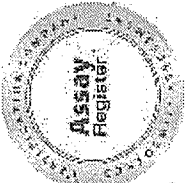
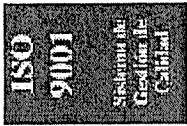

| 0206 | INOXIDABLE. | PIEZA | COTIZO | COTIZO | COTIZO | COTIZO | COTIZO | COTIZO | COTIZO |
|----------|--------------------------|-------|--------|--------|--------|--------|--------|--------|--------|
| 51200272 | 20042 515.784.0111.00.01 | PIEZA | 6 | NO | NO | NO | NO | NO | NO |
| 51200274 | 20044 515.825.0129.00.01 | PIEZA | 2 | NO | NO | NO | NO | NO | NO |
| 51100273 | 20045 515.957.0322.00.01 | PIEZA | 1 | NO | NO | NO | NO | NO | NO |
| 51100274 | 20046 515.957.0337.00.01 | PIEZA | 79 | NO | NO | NO | NO | NO | NO |
| 51100257 | 20120 513.060.0065.00.01 | PIEZA | 16 | NO | NO | NO | NO | NO | NO |
| 51200036 | 20122 513.108.0345.00.01 | PIEZA | 4 | NO | NO | NO | NO | NO | NO |
| 51200037 | 20123 513.108.0355.00.01 | PIEZA | 1 | NO | NO | NO | NO | NO | NO |
| 51200038 | 20124 513.108.0363.00.01 | PIEZA | 27 | NO | NO | NO | NO | NO | NO |
| 51200039 | 20125 513.108.0378.00.01 | PIEZA | 86 | NO | NO | NO | NO | NO | NO |
| 53200451 | 20126 513.113.0299.00.01 | PIEZA | 1 | NO | NO | NO | NO | NO | NO |
| 53106558 | 20128 513.130.0422.00.01 | PIEZA | 34 | NO | NO | NO | NO | NO | NO |
| 51200047 | 20133 513.143.0148.00.01 | PIEZA | 70 | NO | NO | NO | NO | NO | NO |
| 51200049 | 20134 513.164.3374.00.01 | PIEZA | 1 | NO | NO | NO | NO | NO | NO |
| 53106573 | 20136 513.191.0862.00.01 | PIEZA | 3 | NO | NO | NO | NO | NO | NO |
| 53106576 | 20137 513.191.0877.00.01 | PIEZA | 20 | NO | NO | NO | NO | NO | NO |
| 51200053 | 20138 513.191.0887.00.01 | PIEZA | 1 | NO | NO | NO | NO | NO | NO |
| 53106577 | 20140 513.191.0903.00.01 | PIEZA | 13 | NO | NO | NO | NO | NO | NO |
| 53106578 | 20142 513.209.0061.00.01 | PIEZA | 46 | NO | NO | NO | NO | NO | NO |
| 53200456 | 20145 513.245.0113.00.01 | PIEZA | 261 | NO | NO | NO | NO | NO | NO |
| 53200457 | 20146 513.245.0126.00.01 | PIEZA | 16 | NO | NO | NO | NO | NO | NO |
| 51200057 | 20147 513.254.0113.00.01 | PIEZA | 159 | NO | NO | NO | NO | NO | NO |
| 51200060 | 20148 513.352.0111.00.01 | PIEZA | 212 | NO | NO | NO | NO | NO | NO |
| 51100261 | 20149 513.360.0066.00.01 | PIEZA | 96 | NO | NO | NO | NO | NO | NO |
| 51100260 | 20151 513.360.0071.00.01 | PIEZA | 14 | NO | NO | NO | NO | NO | NO |
| 51200062 | 20153 513.546.0061.00.01 | PIEZA | 15 | NO | NO | NO | NO | NO | NO |
| 51200064 | 20154 513.567.0111.00.01 | PIEZA | 15 | NO | NO | NO | NO | NO | NO |
| 51200065 | 20155 513.567.0128.00.01 | PIEZA | 5 | NO | NO | NO | NO | NO | NO |
| 51200110 | 20178 513.621.2732.00.01 | PIEZA | 6 | NO | NO | NO | NO | NO | NO |
| 51200128 | 20181 513.621.2762.00.01 | PIEZA | 2 | NO | NO | NO | NO | NO | NO |

SE CANCELAN DATOS PERSONALES DE PERSONA(S) FISICAS IDENTIFICABLE(S) TALES COMO: CORREO ELECTRÓNICO, POR CONSIDERARSE INFORMACIÓN CUYA DIFUSIÓN PUEDE AFECTAR A LA ESFERA PRIVADA DE LA MISMA, DE CONFORMIDAD CON LO ESTABLECIDO EN LOS ARTÍCULOS 113 FRACCIÓN I Y 118 DE LA LEY FEDERAL DE TRANSPARENCIA Y ACCESO A LA INFORMACIÓN PÚBLICA. D.O.F. 09-mayo-2016

ANEXOS
DIVISIÓN DE CONTRATOS

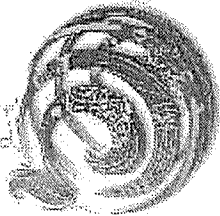

DISTRIBUIDORA AXKAN KUALI, S.A.S. DE C.V.

Vaile de Yuriria Mz. 54 Lt 5, Colonia Fuentes de Aragón, C.P. 55210,
Ecatepec de Morelos, Estado de México.

REC DAK210128212 Tel. 55 6732 6798 Y 55 3021 7566.
ventas@bierne@distribuidoraaxkankuali.com

Correo electrónico: ventas@bierne@distribuidoraaxkankuali.com

0558

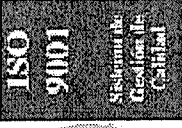

| | | | | | | | | | | | | | | | | |
|-----|--------|----------|------------|-------|--------------------|--|-------|-----|--------------|--------------|--------------|--------------|--------------|--------------|--------------|----|
| 497 | SONORA | 51200137 | 51201-0137 | 20183 | 513.621.2786.00.01 | MESA MAYO. | Pieza | 72 | NO COTIZO | NO COTIZO | NO COTIZO | NO COTIZO | NO COTIZO | NO COTIZO | NO COTIZO | \$ |
| 498 | SONORA | 53106581 | 53101-6581 | 20184 | 513.621.2792.00.01 | MESA PARA EXPLORACION PEDIATRICA. | Pieza | 1 | NO COTIZO | NO COTIZO | NO COTIZO | NO COTIZO | NO COTIZO | NO COTIZO | NO COTIZO | \$ |
| 499 | SONORA | 53106582 | 53101-6582 | 20185 | 513.621.2804.00.01 | MESA PARA INSTRUMENTAL QUIRURGICO. | Pieza | 7 | NO COTIZO | NO COTIZO | NO COTIZO | NO COTIZO | NO COTIZO | NO COTIZO | NO COTIZO | \$ |
| 500 | SONORA | 53106583 | 53101-6583 | 20186 | 513.621.2813.00.01 | MESA PARA REHIDRATACION. | Pieza | 3 | NO COTIZO | NO COTIZO | NO COTIZO | NO COTIZO | NO COTIZO | NO COTIZO | NO COTIZO | \$ |
| 501 | SONORA | 51200139 | 51201-0139 | 20187 | 513.621.2826.00.01 | MESA PASTEUR. | Pieza | 95 | NO COTIZO | NO COTIZO | NO COTIZO | NO COTIZO | NO COTIZO | NO COTIZO | NO COTIZO | \$ |
| 502 | SONORA | 51200141 | 51201-0141 | 20189 | 513.621.2847.00.01 | MESA PUENTE. | Pieza | 90 | NO COTIZO | NO COTIZO | NO COTIZO | NO COTIZO | NO COTIZO | NO COTIZO | NO COTIZO | \$ |
| 503 | SONORA | 51200142 | 51201-0142 | 20190 | 513.621.2857.00.01 | MESA RIGIDA DE MADERA. | Pieza | 2 | NO COTIZO | NO COTIZO | NO COTIZO | NO COTIZO | NO COTIZO | NO COTIZO | NO COTIZO | \$ |
| 504 | SONORA | 51200143 | 51201-0143 | 20191 | 513.621.2865.00.01 | MESA RINON. | Pieza | 10 | NO COTIZO | NO COTIZO | NO COTIZO | NO COTIZO | NO COTIZO | NO COTIZO | NO COTIZO | \$ |
| 505 | SONORA | 51100262 | 51101-0262 | 20192 | 513.771.0438.00.01 | REPISA DE 120 CM CONTRA MURO. | Pieza | 5 | NO COTIZO | NO COTIZO | NO COTIZO | NO COTIZO | NO COTIZO | NO COTIZO | NO COTIZO | \$ |
| 506 | SONORA | 51100264 | 51101-0264 | 20194 | 513.771.0456.00.01 | REPISA DE 180 CM CONTRA MURO. | Pieza | 1 | NO COTIZO | NO COTIZO | NO COTIZO | NO COTIZO | NO COTIZO | NO COTIZO | NO COTIZO | \$ |
| 507 | SONORA | 51200154 | 51201-0154 | 20195 | 513.783.0075.00.01 | RIEL PORTAVENOCULIS. | Pieza | 238 | NO COTIZO | NO COTIZO | NO COTIZO | NO COTIZO | NO COTIZO | NO COTIZO | NO COTIZO | \$ |
| 508 | SONORA | 53200459 | 53201-0459 | 20196 | 513.790.0089.00.01 | RINON DE ACERO INOXIDABLE DE 250 ML. | Pieza | 7 | NO COTIZO | NO COTIZO | NO COTIZO | NO COTIZO | NO COTIZO | NO COTIZO | NO COTIZO | \$ |
| 509 | SONORA | 53200461 | 53201-0461 | 20197 | 513.790.0091.00.01 | RINON DE ACERO INOXIDABLE DE 500 ML. | Pieza | 92 | NO COTIZO | NO COTIZO | NO COTIZO | NO COTIZO | NO COTIZO | NO COTIZO | NO COTIZO | \$ |
| 510 | SONORA | 53106585 | 53101-6585 | 20198 | 513.810.0298.00.01 | SILLA DE RUEDAS CON DESCANSAPIES. | Pieza | 26 | NO COTIZO | NO COTIZO | NO COTIZO | NO COTIZO | NO COTIZO | NO COTIZO | NO COTIZO | \$ |
| 511 | SONORA | 53200465 | 53201-0465 | 20199 | 513.950.0122.00.01 | VASO PARA MEDICAMENTOS DE 30 CM CUBICOS. | Pieza | 189 | NO COTIZO | NO COTIZO | NO COTIZO | NO COTIZO | NO COTIZO | NO COTIZO | NO COTIZO | \$ |
| 512 | SONORA | 53200463 | 53201-0463 | 20200 | 513.950.0137.00.01 | VASO PARA MEDICAMENTOS DE 140 CM CUBICOS. | Pieza | 4 | NO COTIZO | NO COTIZO | NO COTIZO | NO COTIZO | NO COTIZO | NO COTIZO | NO COTIZO | \$ |
| 513 | SONORA | 53200462 | 53201-0462 | 20201 | 513.950.0149.00.01 | VASO CON TAPA DE UN LITRO. | Pieza | 2 | NO COTIZO | NO COTIZO | NO COTIZO | NO COTIZO | NO COTIZO | NO COTIZO | NO COTIZO | \$ |
| 514 | SONORA | 51200041 | 51201-0041 | 20202 | 513.123.0286.00.01 | BANQUETA DE ALTURA. | Pieza | 12 | NO COTIZO | NO COTIZO | NO COTIZO | NO COTIZO | NO COTIZO | NO COTIZO | NO COTIZO | \$ |
| 515 | SONORA | 51200059 | 51201-0059 | 20203 | 513.219.0042.00.01 | DIVAN (CHAISE LONGUE). | Pieza | 11 | NO COTIZO | NO COTIZO | NO COTIZO | NO COTIZO | NO COTIZO | NO COTIZO | NO COTIZO | \$ |
| 516 | SONORA | 51200074 | 51201-0074 | 20204 | 513.560.0023.00.01 | LITERAS METALICAS. | Pieza | 16 | NO COTIZO | NO COTIZO | NO COTIZO | NO COTIZO | NO COTIZO | NO COTIZO | NO COTIZO | \$ |
| 517 | SONORA | 53200458 | 53201-0458 | 20205 | 513.635.0168.00.01 | ORINAL PARA VARONES | Pieza | 143 | NO COTIZO | NO COTIZO | NO COTIZO | NO COTIZO | NO COTIZO | NO COTIZO | NO COTIZO | \$ |
| 518 | SONORA | 51200153 | 51201-0153 | 20206 | 513.635.0173.00.01 | PORTAVENOCULIS RODABLE. | Pieza | 66 | NO COTIZO | NO COTIZO | NO COTIZO | NO COTIZO | NO COTIZO | NO COTIZO | NO COTIZO | \$ |
| 519 | SONORA | 53106570 | 53101-6570 | 20212 | 513.263.0086.00.01 | CARRO CUNA CON BASINET DE ACRILICO. | Pieza | 20 | NO COTIZO | NO COTIZO | NO COTIZO | NO COTIZO | NO COTIZO | NO COTIZO | NO COTIZO | \$ |
| 520 | SONORA | 53106562 | 53101-6562 | 20274 | 513.130.0459.00.01 | BASCULA PESA BEBE TUBULAR TIPO DINAMOMETRO. | Pieza | 4 | NO COTIZO | NO COTIZO | NO COTIZO | NO COTIZO | NO COTIZO | NO COTIZO | NO COTIZO | \$ |
| 522 | SONORA | 51200112 | 51201-0112 | 20292 | 513.621.2972.00.01 | MESA DE 120 CM CON CUBIERTA DE LAMINADO PLASTICO. | Pieza | 1 | NO COTIZO | NO COTIZO | NO COTIZO | NO COTIZO | NO COTIZO | NO COTIZO | NO COTIZO | \$ |
| 523 | SONORA | 51200119 | 51201-0119 | 20302 | 513.621.3076.00.01 | MESA DE 150 CM PARA ATENCIONAL RECIENTE NACIDO. | Pieza | 2 | NO COTIZO | NO COTIZO | NO COTIZO | NO COTIZO | NO COTIZO | NO COTIZO | NO COTIZO | \$ |
| 526 | SONORA | 51200214 | 51201-0214 | 20321 | 515.619.1417.00.01 | MESA BAJA DE 90 CM CON CUBIERTA DE ACERO INOXIDABLE. | Pieza | 2 | NO COTIZO | NO COTIZO | NO COTIZO | NO COTIZO | NO COTIZO | NO COTIZO | NO COTIZO | \$ |
| 527 | SONORA | 51200167 | 51201-0167 | 20332 | 515.619.1524.00.01 | MESA ALTA DE 120 CM CON RESPALDO. | Pieza | 3 | NO COTIZO | NO COTIZO | NO COTIZO | NO COTIZO | NO COTIZO | NO COTIZO | NO COTIZO | \$ |
| 528 | SONORA | 53106572 | 53101-6572 | 20547 | 513.191.0934.00.01 | CARRO PARA CURACIONES EN ABS. | Pieza | 75 | NO COTIZO | NO COTIZO | NO COTIZO | NO COTIZO | NO COTIZO | NO COTIZO | NO COTIZO | \$ |
| 529 | SONORA | 51200054 | 51201-0054 | 20549 | 513.191.0946.00.01 | CARRO PARA ROPA SUCIA CON TAPA Y APERTURA | Pieza | 73 | NO COTIZO | NO COTIZO | NO COTIZO | NO COTIZO | NO COTIZO | NO COTIZO | NO COTIZO | \$ |

SE CANCELAN DATOS PERSONALES DE PERSONA(S) FISICAS IDENTIFICABLE(S) TALES COMO: CORREO ELECTRÓNICO, POR CONSIDERARSE INFORMACIÓN CUYA DIFUSIÓN PUEDE AFECTAR A LA ESFERA PRIVADA DE LA MISMA, DE CONFORMIDAD CON LO ESTABLECIDO EN LOS ARTÍCULOS 113 FRACCIÓN I Y 118 DE LA LEY FEDERAL DE TRANSPARENCIA Y ACCESO A LA INFORMACIÓN PÚBLICA. D.O.F. 09-mayo-2016

DISTRIBUIDORA AXKAN KUALI, S.A.S. DE C.V.

Valle de Yuriria Mz. 54 Lt 5, Colonia Fuentes de Aragón, C.P. 55210,
Ecatepec de Morelos, Estado de México.

RFC DAK210428212 Tel 55 6732 6798 Y 55 3021 7566,

Correo electrónico:

ventasgobierno@distribuidoraaxkankuali.com
www.distribuidoraaxkankuali.com

0559

| 0054 | DE PEDAL. | 0054 | 515.958.0017.00.01 | SILLON DE EXTRACCIONES. | Pieza | 5 | COTIZO | COTIZO | NO COTIZO | NO COTIZO | NO COTIZO | NO COTIZO | NO COTIZO | NO COTIZO |
|------|-----------|----------|--------------------|-------------------------|--|-------|--------|-----------|-----------|-----------|-----------|-----------|-----------|-----------|
| 533 | SONORA | 51200275 | 51201-20589 | 515.958.0017.00.01 | SILLON DE EXTRACCIONES. | Pieza | 5 | NO COTIZO | NO COTIZO | NO COTIZO | NO COTIZO | NO COTIZO | NO COTIZO | NO COTIZO |
| 534 | SONORA | 51200157 | 51201-20597 | 513.964.0017.00.01 | VESTIDOR CON ARMARIO PARA CONSULTORIO. | Pieza | 3 | NO COTIZO | NO COTIZO | NO COTIZO | NO COTIZO | NO COTIZO | NO COTIZO | NO COTIZO |
| 535 | SONORA | 51200235 | 51201-20603 | 515.619.1697.00.01 | MESA ALTA DE 90 CM CON RESPALDO, CAJON Y PUERTAS ABATIBLES. | Pieza | 19 | NO COTIZO | NO COTIZO | NO COTIZO | NO COTIZO | NO COTIZO | NO COTIZO | NO COTIZO |
| 536 | SONORA | 51200240 | 51201-20615 | 515.619.1813.00.01 | MESA ALTA DE 180 CM DE TRABAJO PARA 2 USUARIOS CON RESPALDO. | Pieza | 7 | NO COTIZO | NO COTIZO | NO COTIZO | NO COTIZO | NO COTIZO | NO COTIZO | NO COTIZO |
| 537 | SONORA | 51200168 | 51201-20620 | 515.619.1865.00.01 | MESA ALTA DE 120 CM SIN RESPALDO Y 8 CAJONES. | Pieza | 11 | NO COTIZO | NO COTIZO | NO COTIZO | NO COTIZO | NO COTIZO | NO COTIZO | NO COTIZO |
| 538 | SONORA | 51200169 | 51201-20621 | 515.619.1876.00.01 | MESA ALTA DE 120 CM SIN RESPALDO Y PUERTAS ABATIBLES. | Pieza | 4 | NO COTIZO | NO COTIZO | NO COTIZO | NO COTIZO | NO COTIZO | NO COTIZO | NO COTIZO |
| 539 | SONORA | 51200170 | 51201-20622 | 515.619.1883.00.01 | MESA ALTA DE 120 CM SIN RESPALDO, 2 CAJONES SUPERIORES Y PUERTAS ABATIBLES. | Pieza | 5 | NO COTIZO | NO COTIZO | NO COTIZO | NO COTIZO | NO COTIZO | NO COTIZO | NO COTIZO |
| 540 | SONORA | 51200244 | 51201-20627 | 515.619.1937.00.01 | MESA ALTA DE 180 CM SIN RESPALDO, CAJONES CENTRALES Y PUERTAS ABATIBLES LATERALES. | Pieza | 1 | NO COTIZO | NO COTIZO | NO COTIZO | NO COTIZO | NO COTIZO | NO COTIZO | NO COTIZO |
| 543 | YUCATAN | 53106569 | 53101-16882 | 513.191.0803.01.01 | CARRO CAMILLA TIPO TRANSFER (LATERAL). | Pieza | 4 | NO COTIZO | NO COTIZO | NO COTIZO | NO COTIZO | NO COTIZO | NO COTIZO | NO COTIZO |
| 544 | YUCATAN | 51200063 | 51201-16698 | 513.546.0029.01.01 | JABONERA ELECTRICA | Pieza | 1 | NO COTIZO | NO COTIZO | NO COTIZO | NO COTIZO | NO COTIZO | NO COTIZO | NO COTIZO |
| 545 | YUCATAN | 51200144 | 51201-16771 | 513.626.0287.01.01 | MODULO PARA CONSULTORIO MEDICO DERECHO | Pieza | 3 | NO COTIZO | NO COTIZO | NO COTIZO | NO COTIZO | NO COTIZO | NO COTIZO | NO COTIZO |
| 546 | YUCATAN | 51200173 | 51201-16800 | 515.619.0059.01.01 | MESA ALTA DE 150 CM CON CAJONERA CENTRAL. | Pieza | 2 | NO COTIZO | NO COTIZO | NO COTIZO | NO COTIZO | NO COTIZO | NO COTIZO | NO COTIZO |
| 547 | YUCATAN | 51200158 | 51201-18440 | 514.160.0014.00.01 | CARRO PARA SUPERMERCADO. | Pieza | 6 | NO COTIZO | NO COTIZO | NO COTIZO | NO COTIZO | NO COTIZO | NO COTIZO | NO COTIZO |
| 548 | YUCATAN | 51200159 | 51201-20023 | 515.247.0118.00.01 | CARRO CAJONERO. | Pieza | 5 | NO COTIZO | NO COTIZO | NO COTIZO | NO COTIZO | NO COTIZO | NO COTIZO | NO COTIZO |
| 555 | YUCATAN | 53106587 | 53101-20024 | 515.247.0125.00.01 | CARRO DISTRIBUIDOR DE MUESTRAS. | Pieza | 2 | NO COTIZO | NO COTIZO | NO COTIZO | NO COTIZO | NO COTIZO | NO COTIZO | NO COTIZO |
| 556 | YUCATAN | 53106590 | 53101-20025 | 515.451.0259.00.01 | GABINETE PARA TOMA DE MUESTRAS. | Pieza | 6 | NO COTIZO | NO COTIZO | NO COTIZO | NO COTIZO | NO COTIZO | NO COTIZO | NO COTIZO |
| 557 | YUCATAN | 51200161 | 51201-20030 | 515.619.1232.00.01 | MESA ALTA DE 120 CM CON CUBIERTA DE ACERO INOXIDABLE. | Pieza | 3 | NO COTIZO | NO COTIZO | NO COTIZO | NO COTIZO | NO COTIZO | NO COTIZO | NO COTIZO |
| 559 | YUCATAN | 51200202 | 51201-20036 | 515.619.1292.00.01 | MESA BAJA DE 180 CM CON CUBIERTA DE MADERA. | Pieza | 1 | NO COTIZO | NO COTIZO | NO COTIZO | NO COTIZO | NO COTIZO | NO COTIZO | NO COTIZO |
| 560 | YUCATAN | 51200205 | 51201-20039 | 515.619.1322.00.01 | MESA BAJA DE 150 CM CON CUBIERTA DE ACERO INOXIDABLE. | Pieza | 1 | NO COTIZO | NO COTIZO | NO COTIZO | NO COTIZO | NO COTIZO | NO COTIZO | NO COTIZO |
| 562 | YUCATAN | 51200272 | 51201-20042 | 515.784.0111.00.01 | REPISA ABATIBLE PARA TOMA DE MUESTRAS. | Pieza | 6 | NO COTIZO | NO COTIZO | NO COTIZO | NO COTIZO | NO COTIZO | NO COTIZO | NO COTIZO |
| 563 | YUCATAN | 51100274 | 51101-20046 | 515.957.0337.00.01 | VITRINA DE 90 CM CONTRA MURO CON LLAVES. | Pieza | 105 | NO COTIZO | NO COTIZO | NO COTIZO | NO COTIZO | NO COTIZO | NO COTIZO | NO COTIZO |
| 564 | YUCATAN | 51100257 | 51101-20120 | 513.060.0065.00.01 | ANAQUEL GUARDA COMODOS. | Pieza | 16 | NO COTIZO | NO COTIZO | NO COTIZO | NO COTIZO | NO COTIZO | NO COTIZO | NO COTIZO |
| 565 | YUCATAN | 51200038 | 53101-0038 | 513.108.0363.00.01 | BANCO GIRATORIO CON RESPALDO DE ACERO INOXIDABLE. | Pieza | 22 | NO COTIZO | NO COTIZO | NO COTIZO | NO COTIZO | NO COTIZO | NO COTIZO | NO COTIZO |
| 566 | YUCATAN | 51200039 | 51201-0039 | 513.108.0378.00.01 | BANCO GIRATORIO DE ACERO INOXIDABLE. | Pieza | 58 | NO COTIZO | NO COTIZO | NO COTIZO | NO COTIZO | NO COTIZO | NO COTIZO | NO COTIZO |
| 567 | YUCATAN | 53200451 | 53201-0451 | 513.113.0299.00.01 | BANDEJA | Pieza | 1 | NO COTIZO | NO COTIZO | NO COTIZO | NO COTIZO | NO COTIZO | NO COTIZO | NO COTIZO |
| 569 | YUCATAN | 53106558 | 53101-6558 | 513.130.0422.00.01 | BASCULA CON ESTADIMETRO. | Pieza | 23 | NO COTIZO | NO COTIZO | NO COTIZO | NO COTIZO | NO COTIZO | NO COTIZO | NO COTIZO |
| 570 | YUCATAN | 51200047 | 51201-0047 | 513.143.0148.00.01 | BURO. | Pieza | 100 | NO COTIZO | NO COTIZO | NO COTIZO | NO COTIZO | NO COTIZO | NO COTIZO | NO COTIZO |
| 571 | YUCATAN | 51200049 | 51201-0049 | 513.164.3374.00.01 | CAMA INDIVIDUAL METALICA. | Pieza | 1 | NO COTIZO | NO COTIZO | NO COTIZO | NO COTIZO | NO COTIZO | NO COTIZO | NO COTIZO |
| 572 | YUCATAN | 53106573 | 53101-6573 | 513.191.0862.00.01 | CARRO PARA CURACIONES. | Pieza | 50 | NO COTIZO | NO COTIZO | NO COTIZO | NO COTIZO | NO COTIZO | NO COTIZO | NO COTIZO |

SE CANCELAN DATOS PERSONALES DE PERSONA(S) FISICAS IDENTIFICABLE(S) TALES COMO: CORREO ELECTRONICO, POR CONSIDERARSE INFORMACION CUYA DIFUSION PUEDE AFECTAR A LA ESFERA PRIVADA DE LA MISMA, DE CONFORMIDAD CON LO ESTABLECIDO EN LOS ARTICULOS 113 FRACCIÓN I Y 118 DE LA LEY FEDERAL DE TRANSPARENCIA Y ACCESO A LA INFORMACIÓN PÚBLICA. D.O.F. 09-mayo-2016

ANEXOS
DIVISIÓN DE CONTRATOS

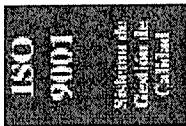

DISTRIBUIDORA AXKAN KUALI, S.A.S. DE C.V.

Valle de Yuriria Mz. 54 Lt 5, Colonia Fuentes de Aragón, C.P. 55210,
Ecatepec de Morelos, Estado de México.

RFC DAK2101282J2 Tel. 55 6732 6798 Y 55 3021 7566,

Correo electrónico: ventasobiermo@distribuidoraaxkankuali.com
www.distribuidoraaxkankuali.com

0560

| 573 | YUCATAN | 53106576 | 53101-6576 | 20137 | 513.191.0877.00.01 | CARRO PARA MEDICAMENTOS. | Pieza | 22 | NO COTIZO | NO COTIZO | NO COTIZO | NO COTIZO | NO COTIZO | NO COTIZO | \$ |
|-----|---------|----------|------------|-------|--------------------|--|-------|-----|-----------|-----------|-----------|-----------|-----------|-----------|----|
| 574 | YUCATAN | 51200053 | 51201-0053 | 20138 | 513.191.0887.00.01 | CARRO PARA ROPA LIMPIA. | Pieza | 1 | NO COTIZO | NO COTIZO | NO COTIZO | NO COTIZO | NO COTIZO | NO COTIZO | \$ |
| 575 | YUCATAN | 53106577 | 53101-6577 | 20140 | 513.191.0903.00.01 | CARRO PORTAEXPEDIENTES. | Pieza | 27 | NO COTIZO | NO COTIZO | NO COTIZO | NO COTIZO | NO COTIZO | NO COTIZO | \$ |
| 576 | YUCATAN | 53106578 | 53101-6578 | 20142 | 513.209.0061.00.01 | CEPILLERA PARA USO QUIRURGICO. | Pieza | 40 | NO COTIZO | NO COTIZO | NO COTIZO | NO COTIZO | NO COTIZO | NO COTIZO | \$ |
| 577 | YUCATAN | 53200456 | 53201-0456 | 20145 | 513.245.0113.00.01 | COMODO PARA ADULTOS. | Pieza | 169 | NO COTIZO | NO COTIZO | NO COTIZO | NO COTIZO | NO COTIZO | NO COTIZO | \$ |
| 578 | YUCATAN | 53200457 | 53201-0457 | 20146 | 513.245.0126.00.01 | COMODO PARA MENORES. | Pieza | 28 | NO COTIZO | NO COTIZO | NO COTIZO | NO COTIZO | NO COTIZO | NO COTIZO | \$ |
| 579 | YUCATAN | 51200057 | 51201-0057 | 20147 | 513.254.0113.00.01 | CUBETA DE ACERO INOXIDABLE CON PORTA CUBETA RODABLE. | Pieza | 97 | NO COTIZO | NO COTIZO | NO COTIZO | NO COTIZO | NO COTIZO | NO COTIZO | \$ |
| 580 | YUCATAN | 51200060 | 51201-0060 | 20148 | 513.352.0111.00.01 | ESCALERILLA DE DOS PELDAÑOS. | Pieza | 162 | NO COTIZO | NO COTIZO | NO COTIZO | NO COTIZO | NO COTIZO | NO COTIZO | \$ |
| 581 | YUCATAN | 51100261 | 51101-0261 | 20149 | 513.360.0066.00.01 | ESTANTE GUARDA ESTERIL DE 90 CM. | Pieza | 30 | NO COTIZO | NO COTIZO | NO COTIZO | NO COTIZO | NO COTIZO | NO COTIZO | \$ |
| 582 | YUCATAN | 51100260 | 51101-0260 | 20151 | 513.360.0071.00.01 | ESTANTE GUARDA ESTERIL DE 120 CM. | Pieza | 11 | NO COTIZO | NO COTIZO | NO COTIZO | NO COTIZO | NO COTIZO | NO COTIZO | \$ |
| 583 | YUCATAN | 51200062 | 51201-0062 | 20153 | 513.546.0061.00.01 | JABONERA DE PEDAL. | Pieza | 11 | NO COTIZO | NO COTIZO | NO COTIZO | NO COTIZO | NO COTIZO | NO COTIZO | \$ |
| 584 | YUCATAN | 51200065 | 51201-0065 | 20155 | 513.567.0128.00.01 | LAMPARA DE PIE RODABLE. | Pieza | 1 | NO COTIZO | NO COTIZO | NO COTIZO | NO COTIZO | NO COTIZO | NO COTIZO | \$ |
| 594 | YUCATAN | 51200110 | 51201-0110 | 20178 | 513.621.2732.00.01 | MESA CARRO ANESTESIOLOGO DE 70 CM. | Pieza | 6 | NO COTIZO | NO COTIZO | NO COTIZO | NO COTIZO | NO COTIZO | NO COTIZO | \$ |
| 596 | YUCATAN | 51200128 | 51201-0128 | 20181 | 513.621.2762.00.01 | MESA DE 180 CM PARA ENSAMBLE CON REPISA INTERMEDIA. | Pieza | 3 | NO COTIZO | NO COTIZO | NO COTIZO | NO COTIZO | NO COTIZO | NO COTIZO | \$ |
| 597 | YUCATAN | 51200137 | 51201-0137 | 20183 | 513.621.2786.00.01 | MESA MAYO. | Pieza | 54 | NO COTIZO | NO COTIZO | NO COTIZO | NO COTIZO | NO COTIZO | NO COTIZO | \$ |
| 598 | YUCATAN | 53106581 | 53101-6581 | 20184 | 513.621.2792.00.01 | MESA PARA EXPLORACION PEDIATRICA. | Pieza | 2 | NO COTIZO | NO COTIZO | NO COTIZO | NO COTIZO | NO COTIZO | NO COTIZO | \$ |
| 599 | YUCATAN | 53106582 | 53101-6582 | 20185 | 513.621.2804.00.01 | MESA PARA INSTRUMENTAL QUIRURGICO. | Pieza | 6 | NO COTIZO | NO COTIZO | NO COTIZO | NO COTIZO | NO COTIZO | NO COTIZO | \$ |
| 600 | YUCATAN | 53106583 | 53101-6583 | 20186 | 513.621.2813.00.01 | MESA PARA REHIDRATAION. | Pieza | 2 | NO COTIZO | NO COTIZO | NO COTIZO | NO COTIZO | NO COTIZO | NO COTIZO | \$ |
| 601 | YUCATAN | 51200139 | 51201-0139 | 20187 | 513.621.2826.00.01 | MESA PASTEUR. | Pieza | 71 | NO COTIZO | NO COTIZO | NO COTIZO | NO COTIZO | NO COTIZO | NO COTIZO | \$ |
| 602 | YUCATAN | 51200141 | 51201-0141 | 20189 | 513.621.2847.00.01 | MESA PUENTE. | Pieza | 74 | NO COTIZO | NO COTIZO | NO COTIZO | NO COTIZO | NO COTIZO | NO COTIZO | \$ |
| 603 | YUCATAN | 51200142 | 51201-0142 | 20190 | 513.621.2857.00.01 | MESA RIGIDA DE MADERA. | Pieza | 3 | NO COTIZO | NO COTIZO | NO COTIZO | NO COTIZO | NO COTIZO | NO COTIZO | \$ |
| 604 | YUCATAN | 51200143 | 51201-0143 | 20191 | 513.621.2865.00.01 | MESA RINON. | Pieza | 8 | NO COTIZO | NO COTIZO | NO COTIZO | NO COTIZO | NO COTIZO | NO COTIZO | \$ |
| 605 | YUCATAN | 51100262 | 51101-0262 | 20192 | 513.771.0438.00.01 | REPISA DE 120 CM CONTRA MURO. | Pieza | 6 | NO COTIZO | NO COTIZO | NO COTIZO | NO COTIZO | NO COTIZO | NO COTIZO | \$ |
| 606 | YUCATAN | 51200164 | 51201-0164 | 20195 | 513.783.0075.00.01 | RIEL PORTAVENOCULISIS. | Pieza | 169 | NO COTIZO | NO COTIZO | NO COTIZO | NO COTIZO | NO COTIZO | NO COTIZO | \$ |
| 607 | YUCATAN | 53200459 | 53201-0459 | 20196 | 513.790.0089.00.01 | RINON DE ACERO INOXIDABLE DE 250 ML. | Pieza | 9 | NO COTIZO | NO COTIZO | NO COTIZO | NO COTIZO | NO COTIZO | NO COTIZO | \$ |
| 608 | YUCATAN | 53200461 | 53201-0461 | 20197 | 513.790.0091.00.01 | RINON DE ACERO INOXIDABLE DE 500 ML. | Pieza | 96 | NO COTIZO | NO COTIZO | NO COTIZO | NO COTIZO | NO COTIZO | NO COTIZO | \$ |
| 609 | YUCATAN | 53106585 | 53101-6585 | 20198 | 513.810.0298.00.01 | SILLA DE RUEDAS CON DESCANSAPIES. | Pieza | 26 | NO COTIZO | NO COTIZO | NO COTIZO | NO COTIZO | NO COTIZO | NO COTIZO | \$ |
| 610 | YUCATAN | 53200465 | 53201-0465 | 20199 | 513.950.0122.00.01 | VASO PARA MEDICAMENTOS DE 30 CM CUBICOS. | Pieza | 184 | NO COTIZO | NO COTIZO | NO COTIZO | NO COTIZO | NO COTIZO | NO COTIZO | \$ |
| 611 | YUCATAN | 53200463 | 53201-0463 | 20200 | 513.950.0137.00.01 | VASO PARA MEDICAMENTOS DE 140 CM CUBICOS. | Pieza | 10 | NO COTIZO | NO COTIZO | NO COTIZO | NO COTIZO | NO COTIZO | NO COTIZO | \$ |
| 612 | YUCATAN | 53200462 | 53201-0462 | 20201 | 513.950.0149.00.01 | VASO CON TAPA DE UN LITRO. | Pieza | 4 | NO COTIZO | NO COTIZO | NO COTIZO | NO COTIZO | NO COTIZO | NO COTIZO | \$ |

SE CANCELAN DATOS PERSONALES DE PERSONA(S) FISICAS IDENTIFICABLE(S) TALES COMO: CORREO ELECTRÓNICO, POR CONSIDERARSE INFORMACIÓN CUYA DIFUSIÓN PUEDE AFECTAR A LA ESFERA PRIVADA DE LA MISMA, DE CONFORMIDAD CON LO ESTABLECIDO EN LOS ARTICULOS 113 FRACCIÓN I Y 118 DE LA LEY FEDERAL DE TRANSPARENCIA Y ACCESO A LA INFORMACIÓN PÚBLICA. D.O.F. 09-mayo-2016

DISTRIBUIDORA AXKAN KUALI, S.A.S. DE C.V.

Valle de Yuriria Mz. 54 Lt 5, Colonia Fuentes de Aragón, C.P. 55210,
Ecatepec de Morelos, Estado de México.

RFC DAK2-101282J2 Tel 55 6732 6798 Y 55 3021 7566,
ventas@bajerno@distribuidoraaxkankuali.com

Correo electrónico: ventas@bajerno@distribuidoraaxkankuali.com

www.distribuidoraaxkankuali.com

0561

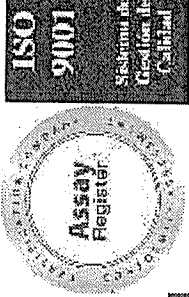

| 613 | YUCATAN | 51200041 | 0462 | 20202 | 513.123.0266.00.01 | BANQUETA DE ALTURA. | Pieza | 8 | COTIZO | COTIZO | NO COTIZO | NO COTIZO | - |
|-----|----------|----------|------------|-------|--------------------|--|-------|-----|--------------|---------------|---|--------------|---------------|
| 614 | YUCATAN | 51200059 | 51201-0041 | 20203 | 513.219.0042.00.01 | DIVAN (CHAISE LONGUE). | Pieza | 5 | NO COTIZO | NO COTIZO | NO COTIZO | NO COTIZO | \$ - |
| 615 | YUCATAN | 51200074 | 51201-0059 | 20204 | 513.560.0023.00.01 | LITERAS METALICAS. | Pieza | 8 | NO COTIZO | NO COTIZO | NO COTIZO | NO COTIZO | \$ - |
| 616 | YUCATAN | 53200458 | 53201-0074 | 20205 | 513.635.0168.00.01 | ORINAL PARA VARONES. | Pieza | 114 | NO COTIZO | NO COTIZO | NO COTIZO | NO COTIZO | \$ - |
| 617 | YUCATAN | 51200153 | 51201-0458 | 20206 | 513.635.0173.00.01 | PORTAVENOCULIS RODABLE. | Pieza | 43 | NO COTIZO | NO COTIZO | NO COTIZO | NO COTIZO | \$ - |
| 618 | YUCATAN | 53106570 | 53101-6570 | 20212 | 513.263.0086.00.01 | CARRO CUNA CON BASINET DE ACRILICO. | Pieza | 9 | NO COTIZO | NO COTIZO | NO COTIZO | NO COTIZO | \$ - |
| 619 | YUCATAN | 53106562 | 53101-6562 | 20274 | 513.130.0459.00.01 | BASCULA PESA BEBE TUBULAR TIPO DINAMOMETRO. | Pieza | 4 | NO COTIZO | NO COTIZO | NO COTIZO | NO COTIZO | \$ - |
| 620 | YUCATAN | 51200119 | 51201-0119 | 20302 | 513.621.3076.00.01 | MESA DE 150 CM PARA ATENCION AL RECIEN NAACIDO. | Pieza | 2 | NO COTIZO | NO COTIZO | NO COTIZO | NO COTIZO | \$ - |
| 623 | YUCATAN | 51200167 | 51201-0167 | 20332 | 515.619.1524.00.01 | MESA ALTA DE 120 CM CON RESPALDO. | Pieza | 2 | NO COTIZO | NO COTIZO | NO COTIZO | NO COTIZO | \$ - |
| 624 | YUCATAN | 53106572 | 53101-6572 | 20547 | 513.191.0934.00.01 | CARRO PARA CURACIONES EN ABS. | Pieza | 12 | NO COTIZO | NO COTIZO | NO COTIZO | NO COTIZO | \$ - |
| 625 | YUCATAN | 51200054 | 51201-0054 | 20549 | 513.191.0946.00.01 | CARRO PARA ROPA SUCIA CON TAPA Y APERTURA DE PEDAL. | Pieza | 67 | NO COTIZO | NO COTIZO | NO COTIZO | NO COTIZO | \$ - |
| 628 | YUCATAN | 51200275 | 51201-0275 | 20589 | 515.956.0017.00.01 | SILLON DE EXTRACCIONES. | Pieza | 7 | NO COTIZO | NO COTIZO | NO COTIZO | NO COTIZO | \$ - |
| 629 | YUCATAN | 51200157 | 51201-0157 | 20597 | 513.964.0017.00.01 | VESTIDOR CON ARMARIO PARA CONSULTORIO. | Pieza | 11 | NO COTIZO | NO COTIZO | NO COTIZO | NO COTIZO | \$ - |
| 630 | YUCATAN | 51200235 | 51201-0235 | 20603 | 515.619.1897.00.01 | MESA ALTA DE 90 CM CON RESPALDO, CAJON Y PUERTAS ABATIBLES. | Pieza | 26 | NO COTIZO | NO COTIZO | NO COTIZO | NO COTIZO | \$ - |
| 633 | YUCATAN | 51200238 | 51201-0238 | 20613 | 515.619.1792.00.01 | MESA ALTA DE 180 CM CON RESPALDO, CAJONES CENTRALES Y PUERTAS ABATIBLES LATERALES. | Pieza | 2 | NO COTIZO | NO COTIZO | NO COTIZO | NO COTIZO | \$ - |
| 634 | YUCATAN | 51200240 | 51201-0240 | 20615 | 515.619.1813.00.01 | MESA ALTA DE 180 CM DE TRABAJO PARA 2 USUARIOS CON RESPALDO. | Pieza | 7 | NO COTIZO | NO COTIZO | NO COTIZO | NO COTIZO | \$ - |
| 635 | YUCATAN | 51200168 | 51201-0168 | 20620 | 515.619.1865.00.01 | MESA ALTA DE 120 CM SIN RESPALDO Y 8 CAJONES. | Pieza | 10 | NO COTIZO | NO COTIZO | NO COTIZO | NO COTIZO | \$ - |
| 636 | YUCATAN | 51200169 | 51201-0169 | 20621 | 515.619.1876.00.01 | MESA ALTA DE 120 CM SIN RESPALDO Y PUERTAS ABATIBLES. | Pieza | 8 | NO COTIZO | NO COTIZO | NO COTIZO | NO COTIZO | \$ - |
| 638 | YUCATAN | 51200244 | 51201-0244 | 20627 | 515.619.1937.00.01 | MESA ALTA DE 180 CM SIN RESPALDO, CAJONES CENTRALES Y PUERTAS ABATIBLES LATERALES. | Pieza | 10 | NO COTIZO | NO COTIZO | NO COTIZO | NO COTIZO | \$ - |
| 639 | YUCATAN | 51200246 | 51201-0246 | 20629 | 515.619.1959.00.01 | MESA ALTA DE 180 CM DE TRABAJO PARA 2 USUARIOS SIN RESPALDO. | Pieza | 6 | NO COTIZO | NO COTIZO | NO COTIZO | NO COTIZO | \$ - |
| 641 | ZARAGOZA | 53106569 | 53101-6569 | 16682 | 513.191.0803.01.01 | CARRO CAMILLA TIPO TRANSFER (LATERAL). | Pieza | 2 | MEXICO AXKAN | INSTITUCIONAL | DISTRIBUIDORA AXKAN KUALI, S.A.S. DE C.V. | \$ 36,989.00 | \$ 73,975.00 |
| 642 | ZARAGOZA | 51200063 | 51201-0063 | 16698 | 513.546.0029.01.01 | JABONERA ELECTRICA. | Pieza | 1 | NO COTIZO | NO COTIZO | NO COTIZO | \$ - | \$ - |
| 643 | ZARAGOZA | 51200144 | 51201-0144 | 16771 | 513.626.0287.01.01 | MODULO PARA CONSULTORIO MEDICO DERECHO. | Pieza | 25 | MEXICO AXKAN | INSTITUCIONAL | DISTRIBUIDORA AXKAN KUALI, S.A.S. DE C.V. | \$ 37,598.00 | \$ 939,950.00 |
| 644 | ZARAGOZA | 51200145 | 51201-0145 | 16772 | 513.626.0295.01.01 | MODULO PARA CONSULTORIO MEDICO IZQUIERDO. | Pieza | 13 | MEXICO AXKAN | INSTITUCIONAL | DISTRIBUIDORA AXKAN KUALI, S.A.S. DE C.V. | \$ 37,598.00 | \$ 488,774.00 |
| 645 | ZARAGOZA | 51200173 | 51201-0173 | 16800 | 515.619.0059.01.01 | MESA ALTA DE 150 CM CON CAJONERA CENTRAL. | Pieza | 5 | MEXICO AXKAN | INSTITUCIONAL | DISTRIBUIDORA AXKAN KUALI, S.A.S. DE C.V. | \$ 12,398.00 | \$ 61,990.00 |
| 646 | ZARAGOZA | 51200186 | 51201-0186 | 16810 | 515.619.0737.01.01 | MESA ALTA DE 180 CM CON CAJONERA CENTRAL. | Pieza | 30 | MEXICO AXKAN | INSTITUCIONAL | DISTRIBUIDORA AXKAN KUALI, S.A.S. DE C.V. | \$ 13,798.00 | \$ 413,940.00 |
| 647 | ZARAGOZA | 51200158 | 51201-0158 | 18440 | 514.160.0014.00.01 | CARRO PARA SUPERMERCADO. | Pieza | 8 | NO COTIZO | NO COTIZO | NO COTIZO | \$ - | \$ - |

SE CANCELAN DATOS PERSONALES DE PERSONA(S) FISICAS IDENTIFICABLE(S) TALES COMO: CORREO ELECTRÓNICO, POR CONSIDERARSE INFORMACIÓN CUYA DIFUSIÓN PUEDE AFECTAR A LA ESFERA PRIVADA DE LA MISMA, DE CONFORMIDAD CON LO ESTABLECIDO EN LOS ARTÍCULOS 113 FRACCIÓN I Y 118 DE LA LEY FEDERAL DE TRANSPARENCIA Y ACCESO A LA INFORMACIÓN PÚBLICA. D.O.F. 09-mayo-2016

ANEXOS
DIVISIÓN DE CONTRATOS

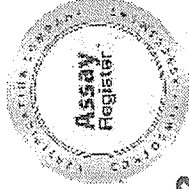

0562

DISTRIBUIDORA AXKAN KUALI, S.A.S. DE C.V.

Valle de Yuriria Mz. 54 Lt 5, Colonia Fuentes de Aragón, C.P. 55210,
Ecatepec de Morelos, Estado de México.

Ref: DAK2101282J2 | Tel: 55 6732 6798 | Y 55 3021 7566.

Correo electrónico: ventasgobierno@distribuidoraaxkankuali.com

| NO | NO COTIZO | NO COTIZO | NO COTIZO | NO COTIZO | NO COTIZO | NO COTIZO | NO COTIZO | NO COTIZO | NO COTIZO | NO COTIZO | NO COTIZO | NO COTIZO | NO COTIZO | NO COTIZO | NO COTIZO | NO COTIZO | NO COTIZO |
|-----|-----------|-----------|------------|-----------|--------------------|---|-----------|-----------|-----------|-----------|-----------|-----------|-----------|-----------|-----------|-----------|-----------|
| 648 | ZARAGOZA | 51100268 | 51101-0288 | 18447 | 515.451.0206.00.01 | GABINETE BASE PARA CAMPANA DE EXTRACCION. | Pieza | 1 | MEXICO | AXKAN | NO COTIZO | NO COTIZO | NO COTIZO | NO COTIZO | NO COTIZO | NO COTIZO | NO COTIZO |
| 655 | ZARAGOZA | 51200159 | 51201-0159 | 20023 | 515.247.0118.00.01 | CARRO CAJONERO. | Pieza | 20 | MEXICO | AXKAN | NO COTIZO | NO COTIZO | NO COTIZO | NO COTIZO | NO COTIZO | NO COTIZO | NO COTIZO |
| 656 | ZARAGOZA | 53106587 | 53101-6587 | 20024 | 515.247.0125.00.01 | CARRO DISTRIBUIDOR DE MUESTRAS. | Pieza | 5 | MEXICO | AXKAN | NO COTIZO | NO COTIZO | NO COTIZO | NO COTIZO | NO COTIZO | NO COTIZO | NO COTIZO |
| 657 | ZARAGOZA | 53106590 | 53101-6590 | 20025 | 515.451.0259.00.01 | GABINETE PARA TOMA DE MUESTRAS. | Pieza | 8 | MEXICO | AXKAN | NO COTIZO | NO COTIZO | NO COTIZO | NO COTIZO | NO COTIZO | NO COTIZO | NO COTIZO |
| 658 | ZARAGOZA | 51200199 | 51201-0199 | 20029 | 515.619.1227.00.01 | MESA ALTA DE 90 CM CON CUBIERTA DE ACERO INOXIDABLE. | Pieza | 3 | MEXICO | AXKAN | NO COTIZO | NO COTIZO | NO COTIZO | NO COTIZO | NO COTIZO | NO COTIZO | NO COTIZO |
| 659 | ZARAGOZA | 51200161 | 51201-0161 | 20030 | 515.619.1232.00.01 | MESA ALTA DE 120 CM CON CUBIERTA DE ACERO INOXIDABLE. | Pieza | 4 | MEXICO | AXKAN | NO COTIZO | NO COTIZO | NO COTIZO | NO COTIZO | NO COTIZO | NO COTIZO | NO COTIZO |
| 660 | ZARAGOZA | 51200176 | 51201-0176 | 20031 | 515.619.1244.00.01 | MESA ALTA DE 150 CM CON CUBIERTA DE ACERO INOXIDABLE. | Pieza | 2 | MEXICO | AXKAN | NO COTIZO | NO COTIZO | NO COTIZO | NO COTIZO | NO COTIZO | NO COTIZO | NO COTIZO |
| 662 | ZARAGOZA | 51200202 | 51201-0202 | 20036 | 515.619.1292.00.01 | MESA BAJA DE 180 CM CON CUBIERTA DE MADERA. | Pieza | 2 | MEXICO | AXKAN | NO COTIZO | NO COTIZO | NO COTIZO | NO COTIZO | NO COTIZO | NO COTIZO | NO COTIZO |
| 664 | ZARAGOZA | 51200206 | 51201-0206 | 20040 | 515.619.1337.00.01 | MESA BAJA DE 180 CM CON CUBIERTA DE ACERO INOXIDABLE. | Pieza | 1 | MEXICO | AXKAN | NO COTIZO | NO COTIZO | NO COTIZO | NO COTIZO | NO COTIZO | NO COTIZO | NO COTIZO |
| 666 | ZARAGOZA | 51200272 | 51201-0272 | 20042 | 515.784.0111.00.01 | REPISA ABATIBLE PARA TOMA DE MUESTRAS. | Pieza | 8 | MEXICO | AXKAN | NO COTIZO | NO COTIZO | NO COTIZO | NO COTIZO | NO COTIZO | NO COTIZO | NO COTIZO |
| 667 | ZARAGOZA | 51200274 | 51201-0274 | 20044 | 515.825.0128.00.01 | SILLA CAMA PARA DONADORES. | Pieza | 4 | MEXICO | AXKAN | NO COTIZO | NO COTIZO | NO COTIZO | NO COTIZO | NO COTIZO | NO COTIZO | NO COTIZO |
| 668 | ZARAGOZA | 51100273 | 51101-0273 | 20045 | 515.957.0322.00.01 | VITRINA DE 75 CM CONTRA MURO. | Pieza | 1 | MEXICO | AXKAN | NO COTIZO | NO COTIZO | NO COTIZO | NO COTIZO | NO COTIZO | NO COTIZO | NO COTIZO |
| 669 | ZARAGOZA | 51100274 | 51101-0274 | 20046 | 515.957.0337.00.01 | VITRINA DE 90 CM CONTRA MURO CON LLAVERES. | Pieza | 72 | MEXICO | AXKAN | NO COTIZO | NO COTIZO | NO COTIZO | NO COTIZO | NO COTIZO | NO COTIZO | NO COTIZO |
| 670 | ZARAGOZA | 51100257 | 51101-0257 | 20120 | 513.060.0065.00.01 | ANAQUEL GUARDA COMODOS. | Pieza | 16 | MEXICO | AXKAN | NO COTIZO | NO COTIZO | NO COTIZO | NO COTIZO | NO COTIZO | NO COTIZO | NO COTIZO |
| 671 | ZARAGOZA | 51200036 | 51201-0036 | 20122 | 513.108.0345.00.01 | BANCO GIRATORIO ACUJINADO CON RESPALDO CINCO APOYOS. | Pieza | 4 | MEXICO | AXKAN | NO COTIZO | NO COTIZO | NO COTIZO | NO COTIZO | NO COTIZO | NO COTIZO | NO COTIZO |
| 672 | ZARAGOZA | 51200037 | 51201-0037 | 20123 | 513.108.0355.00.01 | BANCO GIRATORIO ACUJINADO SIN RESPALDO. | Pieza | 2 | MEXICO | AXKAN | NO COTIZO | NO COTIZO | NO COTIZO | NO COTIZO | NO COTIZO | NO COTIZO | NO COTIZO |
| 673 | ZARAGOZA | 51200038 | 51201-0038 | 20124 | 513.108.0363.00.01 | BANCO GIRATORIO CON RESPALDO DE ACERO INOXIDABLE. | Pieza | 34 | MEXICO | AXKAN | NO COTIZO | NO COTIZO | NO COTIZO | NO COTIZO | NO COTIZO | NO COTIZO | NO COTIZO |
| 674 | ZARAGOZA | 51200039 | 51201-0039 | 20125 | 513.108.0378.00.01 | BANCO GIRATORIO DE ACERO INOXIDABLE. | Pieza | 184 | MEXICO | AXKAN | NO COTIZO | NO COTIZO | NO COTIZO | NO COTIZO | NO COTIZO | NO COTIZO | NO COTIZO |
| 675 | ZARAGOZA | 53200451 | 53201-0451 | 20126 | 513.113.0299.00.01 | BANDEJA | Pieza | 1 | NO COTIZO | NO COTIZO | NO COTIZO | NO COTIZO | NO COTIZO | NO COTIZO | NO COTIZO | NO COTIZO | NO COTIZO |
| 677 | ZARAGOZA | 53106558 | 53101-6558 | 20128 | 513.130.0422.00.01 | BASCULA CON ESTADIMETRO. | Pieza | 55 | NO COTIZO | NO COTIZO | NO COTIZO | NO COTIZO | NO COTIZO | NO COTIZO | NO COTIZO | NO COTIZO | NO COTIZO |
| 678 | ZARAGOZA | 51200047 | 51201-0047 | 20133 | 513.143.0148.00.01 | BURO. | Pieza | 226 | MEXICO | AXKAN | NO COTIZO | NO COTIZO | NO COTIZO | NO COTIZO | NO COTIZO | NO COTIZO | NO COTIZO |
| 679 | ZARAGOZA | 53106573 | 53101-6573 | 20136 | 513.191.0862.00.01 | CARRO PARA CURACIONES. | Pieza | 3 | MEXICO | AXKAN | NO COTIZO | NO COTIZO | NO COTIZO | NO COTIZO | NO COTIZO | NO COTIZO | NO COTIZO |

SE CANCELAN DATOS PERSONALES DE PERSONA(S) FISICAS IDENTIFICABLE(S) TALES COMO: CORREO ELECTRÓNICO, POR CONSIDERARSE INFORMACIÓN CUYA DIFUSIÓN PUEDE AFECTAR A LA ESFERA PRIVADA DE LA MISMA, DE CONFORMIDAD CON LO ESTABLECIDO EN LOS ARTÍCULOS 113 FRACCIÓN I Y 118 DE LA LEY FEDERAL DE TRANSPARENCIA Y ACCESO A LA INFORMACIÓN PÚBLICA. D.O.F. 09-mayo-2016

DISTRIBUIDORA AXKAN KUALI, S.A.S. DE C.V.

Valle de Yuriria Mz. 54 Lt 5, Colonia Fuentes de Aragón, C.P. 55210,
 Ecatepec de Morelos, Estado de México.
 REG-DAK210128212 Tel. 55 6732 6798 Y 55 3021 7566,
 ventasgobierno@distribuidoraaxkankuali.com
 www.distribuidoraaxkankuali.com

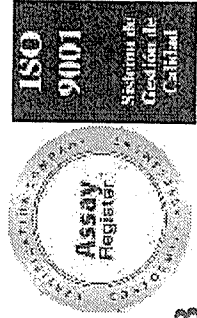
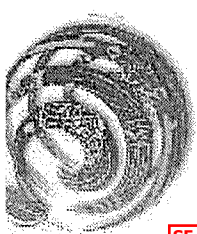

0563

| 680 | ZARAGOZA | 53106576 | 53101-6576 | 20137 | 513.191.0877.00.01 | CARRO PARA MEDICAMENTOS. | Pieza | 18 | MEXICO | AXKAN | INSTITUCIONAL | DISTRIBUIDORA AXKAN KUALI, S.A.S. DE C.V. | \$ 11,898.00 | \$ 214,164.00 |
|-----|----------|----------|------------|-------|--------------------|---|-------|-----|-----------|-----------|---------------|---|--------------|-----------------|
| 681 | ZARAGOZA | 53106577 | 53101-6577 | 20140 | 513.191.0903.00.01 | CARRO PORTAEXPEDIENTES. | Pieza | 11 | MEXICO | AXKAN | INSTITUCIONAL | DISTRIBUIDORA AXKAN KUALI, S.A.S. DE C.V. | \$ 11,698.00 | \$ 128,678.00 |
| 682 | ZARAGOZA | 53106578 | 53101-6578 | 20142 | 513.209.0061.00.01 | GEPILLERA PARA USO QUIRURGICO | Pieza | 46 | MEXICO | AXKAN | INSTITUCIONAL | DISTRIBUIDORA AXKAN KUALI, S.A.S. DE C.V. | \$ 1,048.00 | \$ 48,208.00 |
| 683 | ZARAGOZA | 53200453 | 53201-0453 | 20143 | 513.227.0176.00.01 | CHAROLA CON TAPA PARA INSTRUMENTAL. | Pieza | 1 | MEXICO | AXKAN | INSTITUCIONAL | DISTRIBUIDORA AXKAN KUALI, S.A.S. DE C.V. | \$ 2,398.00 | \$ 2,398.00 |
| 684 | ZARAGOZA | 53200456 | 53201-0456 | 20145 | 513.245.0113.00.01 | COMODO PARA ADULTOS. | Pieza | 273 | MEXICO | AXKAN | INSTITUCIONAL | DISTRIBUIDORA AXKAN KUALI, S.A.S. DE C.V. | \$ 1,728.00 | \$ 471,744.00 |
| 685 | ZARAGOZA | 53200457 | 53201-0457 | 20146 | 513.245.0126.00.01 | COMODO PARA MENORES. | Pieza | 28 | MEXICO | AXKAN | INSTITUCIONAL | DISTRIBUIDORA AXKAN KUALI, S.A.S. DE C.V. | \$ 962.00 | \$ 26,936.00 |
| 686 | ZARAGOZA | 51200057 | 51201-0057 | 20147 | 513.254.0113.00.01 | CUBETA DE ACERO INOXIDABLE CON PORTA CUBETA RODABLE | Pieza | 234 | MEXICO | AXKAN | INSTITUCIONAL | DISTRIBUIDORA AXKAN KUALI, S.A.S. DE C.V. | \$ 2,100.00 | \$ 491,400.00 |
| 687 | ZARAGOZA | 51200060 | 51201-0060 | 20148 | 513.352.0111.00.01 | ESCALERILLA DE DOS PELDAÑOS. | Pieza | 365 | MEXICO | AXKAN | INSTITUCIONAL | DISTRIBUIDORA AXKAN KUALI, S.A.S. DE C.V. | \$ 1,198.00 | \$ 437,270.00 |
| 688 | ZARAGOZA | 51100261 | 51101-0261 | 20149 | 513.360.0066.00.01 | ESTANTE GUARDA ESTERIL DE 90 CM. | Pieza | 93 | MEXICO | AXKAN | INSTITUCIONAL | DISTRIBUIDORA AXKAN KUALI, S.A.S. DE C.V. | \$ 11,498.00 | \$ 1,069,314.00 |
| 689 | ZARAGOZA | 51100260 | 51101-0260 | 20151 | 513.360.0071.00.01 | ESTANTE GUARDA ESTERIL DE 120 CM. | Pieza | 14 | MEXICO | AXKAN | INSTITUCIONAL | DISTRIBUIDORA AXKAN KUALI, S.A.S. DE C.V. | \$ 12,598.00 | \$ 176,372.00 |
| 690 | ZARAGOZA | 51200062 | 51201-0062 | 20153 | 513.546.0061.00.01 | JABONERA DE PEDAL | Pieza | 15 | MEXICO | AXKAN | INSTITUCIONAL | DISTRIBUIDORA AXKAN KUALI, S.A.S. DE C.V. | \$ 16,298.00 | \$ 244,470.00 |
| 691 | ZARAGOZA | 51200064 | 51201-0064 | 20154 | 513.567.0111.00.01 | LAMPARA DE LUZ INTENSA. | Pieza | 17 | NO COTIZO | NO COTIZO | NO COTIZO | NO COTIZO | \$ | \$ |
| 692 | ZARAGOZA | 51200065 | 51201-0065 | 20155 | 513.567.0128.00.01 | LAMPARA DE PIE RODABLE. | Pieza | 7 | MEXICO | AXKAN | INSTITUCIONAL | DISTRIBUIDORA AXKAN KUALI, S.A.S. DE C.V. | \$ 1,439.00 | \$ 10,073.00 |
| 702 | ZARAGOZA | 51200110 | 51201-0110 | 20178 | 513.621.2732.00.01 | MESA CARRO ANESTESIOLOGO DE 70 CM. | Pieza | 8 | MEXICO | AXKAN | INSTITUCIONAL | DISTRIBUIDORA AXKAN KUALI, S.A.S. DE C.V. | \$ 15,998.00 | \$ 127,984.00 |
| 704 | ZARAGOZA | 51200128 | 51201-0128 | 20181 | 513.621.2762.00.01 | MESA DE 180 CM PARA ENSAMBLE CON REPISA INTERMEDIA. | Pieza | 2 | MEXICO | AXKAN | INSTITUCIONAL | DISTRIBUIDORA AXKAN KUALI, S.A.S. DE C.V. | \$ 23,198.00 | \$ 46,396.00 |
| 705 | ZARAGOZA | 51200137 | 51201-0137 | 20183 | 513.621.2786.00.01 | MESA MAYO. | Pieza | 123 | MEXICO | AXKAN | INSTITUCIONAL | DISTRIBUIDORA AXKAN KUALI, S.A.S. DE C.V. | \$ 6,398.00 | \$ 786,954.00 |
| 706 | ZARAGOZA | 53106581 | 53101-6581 | 20184 | 513.621.2792.00.01 | MESA PARA EXPLORACION PEDIATRICA. | Pieza | 4 | MEXICO | AXKAN | INSTITUCIONAL | DISTRIBUIDORA AXKAN KUALI, S.A.S. DE C.V. | \$ 15,798.00 | \$ 63,192.00 |
| 707 | ZARAGOZA | 53106582 | 53101-6582 | 20185 | 513.621.2804.00.01 | MESA PARA INSTRUMENTAL QUIRURGICO | Pieza | 8 | MEXICO | AXKAN | INSTITUCIONAL | DISTRIBUIDORA AXKAN KUALI, S.A.S. DE C.V. | \$ 10,798.00 | \$ 86,384.00 |
| 708 | ZARAGOZA | 53106583 | 53101-6583 | 20186 | 513.621.2813.00.01 | MESA PARA REHIDRATACION. | Pieza | 6 | MEXICO | AXKAN | INSTITUCIONAL | DISTRIBUIDORA AXKAN KUALI, S.A.S. DE C.V. | \$ 13,598.00 | \$ 81,588.00 |
| 709 | ZARAGOZA | 51200139 | 51201-0139 | 20187 | 513.621.2826.00.01 | MESA PASTEUR. | Pieza | 90 | MEXICO | AXKAN | INSTITUCIONAL | DISTRIBUIDORA AXKAN KUALI, S.A.S. DE C.V. | \$ 6,498.00 | \$ 584,820.00 |
| 710 | ZARAGOZA | 51200141 | 51201-0141 | 20189 | 513.621.2847.00.01 | MESA PUENTE. | Pieza | 176 | MEXICO | AXKAN | INSTITUCIONAL | DISTRIBUIDORA AXKAN KUALI, S.A.S. DE C.V. | \$ 8,498.00 | \$ 1,495,648.00 |
| 711 | ZARAGOZA | 51200142 | 51201-0142 | 20190 | 513.621.2857.00.01 | MESA RIGIDA DE MADERA. | Pieza | 3 | MEXICO | AXKAN | INSTITUCIONAL | DISTRIBUIDORA AXKAN KUALI, S.A.S. DE C.V. | \$ 18,998.00 | \$ 56,994.00 |

SE CANCELAN DATOS PERSONALES DE PERSONA(S) FISICAS IDENTIFICABLE(S) TALES COMO: CORREO ELECTRONICO, POR CONSIDERARSE INFORMACION CUYA DIFUSION PUEDE AFECTAR A LA ESFERA PRIVADA DE LA MISMA, DE CONFORMIDAD CON LO ESTABLECIDO EN LOS ARTICULOS 113 FRACCION I Y 118 DE LA LEY FEDERAL DE TRANSPARENCIA Y ACCESO A LA INFORMACION PUBLICA. D.O.F. 09-mayo-2016

ANEXOS
 DIVISION DE CONTRATOS

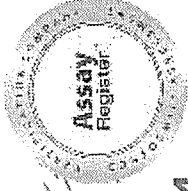
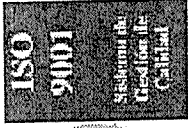

DISTRIBUIDORA AXKAN KUALI, S.A.S. DE C.V.

Valle de Yuriria Mz. 54 Lt 5, Colonia Fuentes de Aragón, C.P. 55210, Ecatepec de Morelos, Estado de México.

REC.DAK2.10128212 Tel. 55.6732.6798 Y 55.3021.7566.

Correo electrónico: ventasgobierno@distribuidoraaxkankuali.com www.distribuidoraaxkankuali.com

0564

| 712 | ZARAGOZA | 51200143 | 51201-0143 | 20191 | 513.621.2865.00.01 | MESA RINON. | Pieza | 19 | MEXICO | AXKAN | INSTITUCIONAL | S.A.S. DE C.V. | \$ 10,798.00 | \$ 205,162.00 |
|-----|----------|----------|------------|-------|--------------------|---|-------|-----|-----------|-----------|---------------|----------------|--------------|---------------|
| 713 | ZARAGOZA | 51100282 | 51101-0282 | 20192 | 513.771.0438.00.01 | REPISA DE 120 CM CONTRA MURO. | Pieza | 9 | MEXICO | AXKAN | INSTITUCIONAL | S.A.S. DE C.V. | \$ 5,698.00 | \$ 51,282.00 |
| 714 | ZARAGOZA | 51100284 | 51101-0284 | 20194 | 513.771.0456.00.01 | REPISA DE 180 CM CONTRA MURO. | Pieza | 1 | MEXICO | AXKAN | INSTITUCIONAL | S.A.S. DE C.V. | \$ 7,898.00 | \$ 7,898.00 |
| 715 | ZARAGOZA | 51200164 | 51201-0164 | 20195 | 513.783.0075.00.01 | RIEL PORTAVENOCLISIS. | Pieza | 415 | MEXICO | AXKAN | INSTITUCIONAL | S.A.S. DE C.V. | \$ 845.00 | \$ 351,920.00 |
| 716 | ZARAGOZA | 53200459 | 53201-0459 | 20196 | 513.790.0089.00.01 | RINON DE ACERO INOXIDABLE DE 250 ML. | Pieza | 13 | MEXICO | AXKAN | INSTITUCIONAL | S.A.S. DE C.V. | \$ 238.00 | \$ 3,094.00 |
| 717 | ZARAGOZA | 53200461 | 53201-0461 | 20197 | 513.790.0091.00.01 | RINON DE ACERO INOXIDABLE DE 500 ML. | Pieza | 65 | MEXICO | AXKAN | INSTITUCIONAL | S.A.S. DE C.V. | \$ 226.00 | \$ 14,690.00 |
| 718 | ZARAGOZA | 53106585 | 53101-6585 | 20198 | 513.810.0298.00.01 | SILLA DE RUEDAS CON DESCANSAPIES. | Pieza | 63 | NO COTIZO | NO COTIZO | NO COTIZO | NO COTIZO | \$ - | \$ - |
| 719 | ZARAGOZA | 53200465 | 53201-0465 | 20199 | 513.950.0122.00.01 | VASO PARA MEDICAMENTOS DE 30 CM CUBICOS. | Pieza | 161 | MEXICO | AXKAN | INSTITUCIONAL | S.A.S. DE C.V. | \$ 218.00 | \$ 35,098.00 |
| 720 | ZARAGOZA | 53200463 | 53201-0463 | 20200 | 513.950.0137.00.01 | VASO PARA MEDICAMENTOS DE 140 CM CUBICOS. | Pieza | 4 | MEXICO | AXKAN | INSTITUCIONAL | S.A.S. DE C.V. | \$ 268.00 | \$ 1,072.00 |
| 721 | ZARAGOZA | 53200462 | 53201-0462 | 20201 | 513.950.0149.00.01 | VASO CON TAPA DE UN LITRO. | Pieza | 2 | MEXICO | AXKAN | INSTITUCIONAL | S.A.S. DE C.V. | \$ 989.00 | \$ 1,978.00 |
| 722 | ZARAGOZA | 51200041 | 51201-0041 | 20202 | 513.123.0266.00.01 | BANQUETA DE ALTURA. | Pieza | 15 | MEXICO | AXKAN | INSTITUCIONAL | S.A.S. DE C.V. | \$ 1,198.00 | \$ 17,970.00 |
| 723 | ZARAGOZA | 51200059 | 51201-0059 | 20203 | 513.219.0042.00.01 | DIVAN (CHAISE LONGUE). | Pieza | 17 | MEXICO | AXKAN | INSTITUCIONAL | S.A.S. DE C.V. | \$ 4,998.00 | \$ 84,966.00 |
| 724 | ZARAGOZA | 51200074 | 51201-0074 | 20204 | 513.560.0023.00.01 | LITERAS METALIGAS. | Pieza | 40 | NO COTIZO | NO COTIZO | NO COTIZO | NO COTIZO | \$ - | \$ - |
| 725 | ZARAGOZA | 53200458 | 53201-0458 | 20205 | 513.635.0168.00.01 | ORINAL PARA VARONES. | Pieza | 204 | MEXICO | AXKAN | INSTITUCIONAL | S.A.S. DE C.V. | \$ 638.00 | \$ 130,152.00 |
| 726 | ZARAGOZA | 51200163 | 51201-0163 | 20206 | 513.635.0173.00.01 | PORTAVENOCLISIS RODABLE. | Pieza | 106 | MEXICO | AXKAN | INSTITUCIONAL | S.A.S. DE C.V. | \$ 3,618.00 | \$ 383,508.00 |
| 727 | ZARAGOZA | 53106570 | 53101-6570 | 20212 | 513.263.0086.00.01 | CARRO CUNA CON BASINET DE ACRILICO. | Pieza | 1 | MEXICO | AXKAN | INSTITUCIONAL | S.A.S. DE C.V. | \$ 11,998.00 | \$ 11,998.00 |
| 728 | ZARAGOZA | 53106562 | 53101-6562 | 20274 | 513.130.0459.00.01 | BASCULA PESA BEBE TUBULAR TIPO DINAMOMETRO. | Pieza | 6 | NO COTIZO | NO COTIZO | NO COTIZO | NO COTIZO | \$ - | \$ - |
| 729 | ZARAGOZA | 51200193 | 51201-0193 | 20309 | 515.250.0035.00.01 | CAMPANA DE EXTRACCION PLOMADA. | Pieza | 1 | NO COTIZO | NO COTIZO | NO COTIZO | NO COTIZO | \$ - | \$ - |
| 730 | ZARAGOZA | 53106592 | 53101-6592 | 20312 | 515.451.0285.00.01 | GABINETE PLOMADO PARA ALMACENAMIENTO DE RADIO ISOTOPOS. | Pieza | 1 | NO COTIZO | NO COTIZO | NO COTIZO | NO COTIZO | \$ - | \$ - |
| 733 | ZARAGOZA | 51200214 | 51201-0214 | 20321 | 515.619.1417.00.01 | MESA BAJA DE 90 CM CON CUBIERTA DE ACERO INOXIDABLE. | Pieza | 3 | MEXICO | AXKAN | INSTITUCIONAL | S.A.S. DE C.V. | \$ 9,298.00 | \$ 27,894.00 |
| 734 | ZARAGOZA | 51200167 | 51201-0167 | 20332 | 515.619.1524.00.01 | MESA ALTA DE 120 CM CON RESPALDO. | Pieza | 3 | MEXICO | AXKAN | INSTITUCIONAL | S.A.S. DE C.V. | \$ 11,668.00 | \$ 35,004.00 |
| 735 | ZARAGOZA | 53106572 | 53101-6572 | 20547 | 513.191.0934.00.01 | CARRO PARA CURACIONES EN ABS. | Pieza | 92 | NO COTIZO | NO COTIZO | NO COTIZO | NO COTIZO | \$ - | \$ - |
| 736 | ZARAGOZA | 51200054 | 51201-0054 | 20549 | 513.191.0946.00.01 | CARRO PARA ROPA SUCIA CON TAPA Y APERTURA | Pieza | 75 | NO COTIZO | NO COTIZO | NO COTIZO | NO COTIZO | \$ - | \$ - |

SE CANCELAN DATOS PERSONALES DE PERSONA(S) FISICAS IDENTIFICABLE(S) TALES COMO: CORREO ELECTRÓNICO, POR CONSIDERARSE INFORMACIÓN CUYA DIFUSIÓN PUEDE AFECTAR A LA ESFERA PRIVADA DE LA MISMA, DE CONFORMIDAD CON LO ESTABLECIDO EN LOS ARTÍCULOS 113 FRACCIÓN I Y 118 DE LA LEY FEDERAL DE TRANSPARENCIA Y ACCESO A LA INFORMACIÓN PÚBLICA. D.O.F. 09-mayo-2016

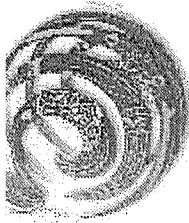

DISTRIBUIDORA AXKAN KUALI, S.A.S. DE C.V.

Valle de Yuriria Mz. 54 Lt 5, Colonia Fuentes de Aragón, C.P. 55210,
Ecatepec de Morelos, Estado de México.
RFC DAK2101282J2 Tel 55 6732 6798 Y 55 3021 7566.
Correo electrónico: ventasgobierno@distribuidoraaxkankuali.com
www.distribuidoraaxkankuali.com

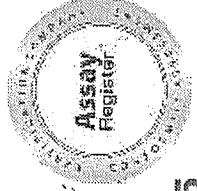

[Signature]
0565

| 739 | ZARAGOZA | 51200275 | 0054 | 515.958.0017.00.01 | DE PEDAL. SILLON DE EXTRACCIONES. | Pieza | 7 | COTIZO NO COTIZO | NO COTIZO | NO COTIZO | NO COTIZO | \$ |
|--------------|----------|----------|------------|--------------------------|--|-------|----|------------------------|---------------|---------------|---|-------------------------------|
| 740 | ZARAGOZA | 51200157 | 51201-0157 | 20597 513.964.0017.00.01 | VESTIDOR CON ARMARIO PARA CONSULTORIO. | Pieza | 3 | MEXICO AXKAN | INSTITUCIONAL | INSTITUCIONAL | DISTRIBUIDORA AXKAN KUALI, S.A.S. DE C.V. | \$ 39,998.00 |
| 741 | ZARAGOZA | 51200235 | 51201-0235 | 20603 515.619.1697.00.01 | MESA ALTA DE 90 CM CON RESPALDO, CAJON Y PUERTAS ABATIBLES. | Pieza | 31 | MEXICO AXKAN | INSTITUCIONAL | INSTITUCIONAL | DISTRIBUIDORA AXKAN KUALI, S.A.S. DE C.V. | \$ 19,889.00 |
| 743 | ZARAGOZA | 51200240 | 51201-0240 | 20615 515.619.1813.00.01 | MESA ALTA DE 180 CM DE TRABAJO PARA 2 USUARIOS CON RESPALDO. | Pieza | 9 | MEXICO AXKAN | INSTITUCIONAL | INSTITUCIONAL | DISTRIBUIDORA AXKAN KUALI, S.A.S. DE C.V. | \$ 29,998.00 |
| 744 | ZARAGOZA | 51200168 | 51201-0168 | 20620 515.619.1865.00.01 | MESA ALTA DE 120 CM SIN RESPALDO Y 8 CAJONES. | Pieza | 21 | MEXICO AXKAN | INSTITUCIONAL | INSTITUCIONAL | DISTRIBUIDORA AXKAN KUALI, S.A.S. DE C.V. | \$ 23,898.00 |
| 745 | ZARAGOZA | 51200169 | 51201-0169 | 20621 515.619.1876.00.01 | MESA ALTA DE 120 CM SIN RESPALDO Y PUERTAS ABATIBLES. | Pieza | 5 | MEXICO AXKAN | INSTITUCIONAL | INSTITUCIONAL | DISTRIBUIDORA AXKAN KUALI, S.A.S. DE C.V. | \$ 19,998.00 |
| 746 | ZARAGOZA | 51200170 | 51201-0170 | 20622 515.619.1883.00.01 | MESA ALTA DE 120 CM SIN RESPALDO, 2 CAJONES SUPERIORES Y PUERTAS ABATIBLES. | Pieza | 15 | MEXICO AXKAN | INSTITUCIONAL | INSTITUCIONAL | DISTRIBUIDORA AXKAN KUALI, S.A.S. DE C.V. | \$ 21,398.00 |
| 747 | ZARAGOZA | 51200244 | 51201-0244 | 20627 515.619.1937.00.01 | MESA ALTA DE 180 CM SIN RESPALDO, CAJONES CENTRALES Y PUERTAS ABATIBLES LATERALES. | Pieza | 2 | MEXICO AXKAN | INSTITUCIONAL | INSTITUCIONAL | DISTRIBUIDORA AXKAN KUALI, S.A.S. DE C.V. | \$ 22,989.00 |
| TOTAL | | | | | | | | | | | | \$42,161,038.00 |
| | | | | | | | | | | | | IVA \$ 6,745,766.08 |
| | | | | | | | | | | | | TOTAL \$ 48,906,804.08 |

Importe con letra (cuarenta y ocho millones novecientos seis mil ochocientos cuatro pesos 08/100 m.n.)

LOS PRECIOS E IMPORTES OFERTADOS SON FIJOS DURANTE LA VIGENCIA DEL CONTRATO

Atentamente

[Signature]

Ariette Karlem Rodriguez Orozco
Representante Legal de
Distribuidora Axkan Kuali, S.A.S. de C.V.

AXKAN KUALI

ANEXOS DIVISIÓN DE CONTRATOS

SE CANCELAN DATOS PERSONALES DE PERSONA(S) FISICAS IDENTIFICABLE(S) TALES COMO: CORREO ELECTRONICO, POR CONSIDERARSE INFORMACIÓN CUYA DIFUSIÓN PUEDE AFECTAR A LA ESFERA PRIVADA DE LA MISMA, DE CONFORMIDAD CON LO ESTABLECIDO EN LOS ARTÍCULOS 113 FRACCIÓN I Y 118 DE LA LEY FEDERAL DE TRANSPARENCIA Y ACCESO A LA INFORMACIÓN PÚBLICA. D.O.F. 09-mayo-2016

SIN TEXTO

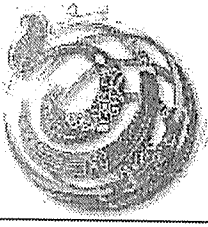

DISTRIBUIDORA AXKAN KUALI, S.A.S. DE C.V.

Valle de Yuriria Mz. 54 Lt 5, Colonia Fuentes de Aragón, C.P. 55210,
Ecatepec de Morelos, Estado de México.
RFC DAK2101282J2 Tel. 55 6732 6798 Y 55 3021 7566,
Correo electrónico: [REDACTED]
ventasgobierno@distribuidoraaxkankuali.com
www.distribuidoraaxkankuali.com



0041

CARTA DE GARANTÍA DE LOS BIENES, SUS ACCESORIOS, Y SU ÓPTIMO FUNCIONAMIENTO Y POR DEFECTOS Y VICIOS OCULTOS

Ecatepec de Morelos, Estado de México a 27 de junio de 2024.

INSTITUTO MEXICANO DEL SEGURO SOCIAL

Dirección de Administración
Unidad de Adquisiciones
Coordinación de Adquisición de Bienes y Contratación de Servicios
Coordinación Técnica de Adquisición de Bienes de Inversión y Activos
División de Equipo y Mobiliario Médico
Presente

Asunto: Participación en la Licitación Pública Internacional Electrónica Bajo la Cobertura de los Tratados de Libre Comercio **LA-50-GYR-050GYR040-T-2-2024** para el Programa "Mobiliario Médico y de Laboratorio para Hospitales Prioritarios".

ARLETTE KAREM RODRIGUEZ OROZCO en mi carácter de Representante Legal de **DISTRIBUIDORA AXKAN KUALI, S.A.S. DE C.V.**, y en términos de los requisitos que deberán cumplir los licitantes, de las bases de la convocatoria de la Licitación Pública Internacional Electrónica Bajo la Cobertura de los Tratados de Libre Comercio **LA-50-GYR-050GYR040-T-2-2024** para el Programa "Mobiliario Médico y de Laboratorio para Hospitales Prioritarios", manifiesto **BAJO PROTESTA DE DECIR VERDAD** lo siguiente:

Que mi representada otorga una **Garantía de los bienes, sus accesorios, y su óptimo funcionamiento por un periodo de 36 (treinta y seis) meses**, misma que será exigible por el Instituto, a partir de la entrega de los bienes, a entera satisfacción del mismo, en las Unidades Médicas, contenidas en el Anexo No. 3.4 "Guía de Distribución", de destino final de los bienes y hasta el cumplimiento del periodo correspondiente.

La **GARANTÍA** también responde a una cobertura amplia **CONTRA VICIOS OCULTOS Y DEFECTOS DE FABRICACIÓN por un periodo de 36 (treinta y seis) meses** o cualquier falla que presenten, los bienes y sus accesorios por el periodo establecido.

Dicha Garantía por los Defectos y Vicios Ocultos de los Bienes, cubrirá:

- La reparación o sustitución de los bienes y sus accesorios, que, una vez recibidos por el Instituto, presenten vicios ocultos, defectos de fabricación o fallas no originadas por el mal uso de los mismos.
- La disponibilidad, en venta, para el Instituto de refacciones y consumibles que en su caso requieran los bienes y/o accesorios adjudicados.
- Incluye también una cobertura los trabajos de instalación y materiales en caso de requerirse, así como los trabajos de reparación y las partes sustituidas de los bienes.

Atentamente

Arlette Kareem Rodríguez Orozco
Nombre y firma del Representante Legal

SE CANCELAN DATOS PERSONALES DE PERSONA(S) FÍSICAS IDENTIFICABLE(S) TALES COMO: CORREO ELECTRÓNICO, POR CONSIDERARSE INFORMACIÓN CUYA DIFUSIÓN PUEDE AFECTAR A LA ESFERA PRIVADA DE LA MISMA, DE CONFORMIDAD CON LO ESTABLECIDO EN LOS ARTÍCULOS 113 FRACCIÓN I Y 118 DE LA LEY FEDERAL DE TRANSPARENCIA Y ACCESO A LA INFORMACIÓN PÚBLICA. D.O.F. 09-mayo-2016

ANEXOS
DIVISIÓN DE CONTRATOS

SIN TEXTO

ACTA DE FALLO

LICITACIÓN PÚBLICA INTERNACIONAL ELECTRÓNICA BAJO COBERTURA DE TRATADOS DE LIBRE COMERCIO QUE CONTENGA CAPÍTULO DE COMPRAS GUBERNAMENTALES
NÚMERO DE IDENTIFICACIÓN EN COMPRANET: LA-50-CYR-050G/R0401-2-2024
PROGRAMA: "MOBILIARIO MÉDICO Y DE LABORATORIO PARA HOSPITALES PRIORITARIOS"

En la Ciudad de México, siendo las 17:30 horas del día 19 de julio de 2024, en la Sala 5, Séptimo Ala Poniente del edificio de Avenida Paseo de la Reforma No. 476, Colonia Juárez, C.P. 06600, Demarcación Territorial Cuauhtémoc, se reunieron los servidores públicos cuyos nombres y firmas aparecen al final de la presente acta, a fin de llevar a cabo el acto de fallo, motivo de la Licitación indicada al rubro, de conformidad con el artículo 37 de la Ley de Adquisiciones, Arrendamientos y Servicios del Sector Público (en adelante, la Ley o LAVSSP), así como lo previsto en el numeral 3.10 de la Convocatoria.

El acto es presidido por la Lic. Karla Pacheco Villanueva, Titular de la División de Equipo y Mobiliario Médico de la Coordinación Técnica de Adquisición de Bienes de Inversión y Activos, de conformidad con las facultades conferidas en el numeral 7.1.3.2.1 del Manual de Organización de la Dirección de Administración, así como el numeral 5.3.8, inciso a) de las Políticas, Bases y Lineamientos en Materia de Adquisiciones, Arrendamientos y Servicios del Instituto Mexicano del Seguro Social vigentes.

Se informa que el presente acto está siendo videograbado, de conformidad con lo dispuesto en los numerales 6 y 8 de la sección II del "Acuerdo por el que se expide el Protocolo de Actuación en Materia de Contrataciones Públicas, Cuestionamiento y Prórrogas de Licencias, Permisos, Autorizaciones y Concesiones" publicado en el Diario Oficial de la Federación (en adelante el DOF), el 20 de agosto de 2015, y los Acuerdos por los que se modifica el protocolo de Actuación en cita, publicados en el DOF los días 19 de febrero de 2016 y 28 de febrero de 2017.

Se hace constar que se encuentra presente el Titular de la División de Evaluación y Análisis Financiero como Área Técnica y el representante del Órgano Interno de Control Específico en el Instituto.

De conformidad con el artículo 26 penúltimo párrafo de la Ley, a este acto no asistió alguna persona que manifestara su interés de estar presente como observador.

En presencia de los asistentes se da lectura al contenido de la presente acta, al tenor de lo siguiente:

PROPOSICIONES RECIBIDAS

El día 27 de junio de 2024, en el acto de Presentación y Apertura de Proposiciones, se recibieron a través del sistema CompraNet, para efectos de su revisión, análisis detallado y elaboración del dictamen que fundamenta y motiva el presente Fallo, conforme a lo establecido en los artículos 36, 36 Bis, fracción I y 37 de la Ley y 51 del Reglamento de la Ley de Adquisiciones, Arrendamientos y Servicios del Sector Público (en adelante, el Reglamento), las proposiciones de los siguientes licitantes:

PROF. CARLOS ARTURO GARCÍA RIVERA
 Calle: Avenida de las Américas, No. 100, Colonia: Jardines de las Américas, C.P. 06702, Ciudad de México
 Teléfono: 55 52 52 52 52
 Correo electrónico: carlos.garcia@compra.net.mx

2024
 Felipe Carrillo
 PUERTO

ACTA DE FALLO

LICITACIÓN PÚBLICA INTERNACIONAL ELECTRÓNICA BAJO COBERTURA DE TRATADOS DE LIBRE COMERCIO QUE CONTENGA CAPÍTULO DE COMPRAS GUBERNAMENTALES
NÚMERO DE IDENTIFICACIÓN EN COMPRANET: LA-50-CYR-050G/R0401-2-2024
PROGRAMA: "MOBILIARIO MÉDICO Y DE LABORATORIO PARA HOSPITALES PRIORITARIOS"

| NOMBRE O RAZÓN SOCIAL DEL LICITANTE | PARTIDAS EN LAS QUE PARTICIPA | | | | | | | | | |
|--|-------------------------------|-----|-----|-----|-----|-----|-----|-----|--|--|
| 1. AH CORPORATIVO MEDICO DE MEXICO, S.A. DE C.V. | 51 | 32 | 39 | 48 | 67 | 71 | 139 | 140 | | |
| | 147 | 166 | 173 | 177 | 249 | 250 | 257 | 266 | | |
| | 283 | 287 | 359 | 360 | 366 | 375 | 392 | 396 | | |
| 2. AHO MOBEL, S.A. DE C.V. | 463 | 486 | 472 | 480 | 497 | 501 | 565 | 566 | | |
| | 572 | 580 | 597 | 601 | 675 | 674 | 679 | 687 | | |
| | 705 | 709 | | | | | | | | |
| 3. BECOMAR DE MEXICO, S. DE RL DE C.V. | 330 | 321 | 363 | 375 | 411 | 643 | 644 | 678 | | |
| | 687 | 774 | | | | | | | | |
| | 8 | 9 | 11 | 13 | 27 | 37 | 47 | 49 | | |
| 4. CARLOS ARTURO GARCIA RIVERA | 50 | 55 | 57 | 58 | 60 | 61 | 63 | 67 | | |
| | 71 | 102 | 104 | 105 | 106 | 117 | 118 | 120 | | |
| | 122 | 127 | 145 | 155 | 157 | 158 | 162 | 163 | | |
| 5. BECOMAR DE MEXICO, S. DE RL DE C.V. | 164 | 166 | 167 | 169 | 173 | 177 | 213 | 215 | | |
| | 216 | 217 | 227 | 228 | 230 | 233 | 246 | 256 | | |
| | 265 | 267 | 268 | 272 | 274 | 275 | 277 | 278 | | |
| 6. BECOMAR DE MEXICO, S. DE RL DE C.V. | 279 | 281 | 287 | 319 | 321 | 322 | 323 | 325 | | |
| | 336 | 338 | 341 | 365 | 366 | 374 | 376 | 377 | | |
| | 381 | 383 | 384 | 386 | 387 | 388 | 392 | 395 | | |
| 7. BECOMAR DE MEXICO, S. DE RL DE C.V. | 427 | 429 | 430 | 431 | 442 | 444 | 446 | 461 | | |
| | 470 | 479 | 481 | 482 | 486 | 488 | 489 | 491 | | |
| | 492 | 493 | 497 | 501 | 535 | 537 | 538 | 539 | | |
| 8. BECOMAR DE MEXICO, S. DE RL DE C.V. | 548 | 551 | 554 | 563 | 570 | 579 | 581 | 582 | | |
| | 585 | 587 | 588 | 590 | 591 | 593 | 597 | 601 | | |
| | 630 | 635 | 636 | 649 | 650 | 652 | 655 | 669 | | |
| 9. BECOMAR DE MEXICO, S. DE RL DE C.V. | 678 | 686 | 688 | 689 | 693 | 695 | 696 | 698 | | |
| | 699 | 701 | 705 | 709 | 741 | 744 | 745 | 746 | | |
| | 28 | 31 | 32 | 35 | 37 | 47 | 52 | 54 | | |
| 10. BECOMAR DE MEXICO, S. DE RL DE C.V. | 67 | 69 | 71 | 72 | 74 | 78 | 79 | 87 | | |
| | 88 | 129 | 139 | 140 | 143 | 145 | 155 | 159 | | |
| | 161 | 173 | 175 | 177 | 178 | 180 | 184 | 185 | | |
| 11. BECOMAR DE MEXICO, S. DE RL DE C.V. | 193 | 194 | 247 | 249 | 250 | 253 | 255 | 265 | | |
| | | | | | | | | | | |
| | | | | | | | | | | |

PROF. CARLOS ARTURO GARCÍA RIVERA
 Calle: Avenida de las Américas, No. 100, Colonia: Jardines de las Américas, C.P. 06702, Ciudad de México
 Teléfono: 55 52 52 52 52
 Correo electrónico: carlos.garcia@compra.net.mx

2024
 Felipe Carrillo
 PUERTO

ANEXOS
DIVISIÓN DE CONTRATOS

ACTA DE FALLO

LICITACIÓN PÚBLICA INTERNACIONAL ELECTRONICA BAJO COBERTURA DE TRATADOS DE LIBRE COMERCIO QUE CONTENGA CAPITULO DE COMPRAS GUBERNAMENTALES
NÚMERO DE IDENTIFICACIÓN EN COMPRANET: LA-50-CVR-050CYR040-T-2-2024
PROGRAMA "MOBILIARIO MÉDICO Y DE LABORATORIO PARA HOSPITALES PRIORITARIOS"

| NOMBRE O RAZÓN SOCIAL DEL LICITANTE | PARTIDAS EN LAS QUE PARTICIPA | | | | | | | | | | | | | | | | |
|-------------------------------------|-------------------------------|-----|-----|-----|-----|-----|-----|-----|--|--|--|--|--|-----|-----|-----|-----|
| | 268 | 271 | 283 | 285 | 287 | 288 | 280 | 294 | | | | | | | 380 | 389 | 390 |
| 5. DALISA SERVICES SA DE CV | 295 | 303 | 304 | 356 | 359 | 360 | 363 | 365 | | | | | | | 392 | 393 | 394 |
| | 374 | 378 | 380 | 392 | 394 | 396 | 397 | 399 | | | | | | | 400 | 401 | 402 |
| | 403 | 404 | 412 | 413 | 462 | 465 | 466 | 469 | | | | | | | 409 | 410 | 412 |
| | 470 | 479 | 483 | 485 | 497 | 499 | 501 | 502 | | | | | | | 426 | 427 | 428 |
| | 504 | 509 | 509 | 517 | 518 | 564 | 565 | 566 | | | | | | | 431 | 432 | 437 |
| | 566 | 570 | 579 | 583 | 584 | 597 | 599 | 601 | | | | | | | 643 | 644 | 645 |
| | 602 | 604 | 607 | 608 | 616 | 617 | 610 | 673 | | | | | | | 670 | 671 | 672 |
| | 674 | 677 | 678 | 686 | 690 | 692 | 705 | 707 | | | | | | | 681 | 682 | 683 |
| | 709 | 710 | 712 | 716 | 717 | 723 | 726 | | | | | | | | 689 | 690 | 692 |
| | 137 | 143 | 143 | 145 | 158 | 159 | 173 | 177 | | | | | | | 708 | 709 | 710 |
| | 183 | 192 | 194 | 195 | 213 | 215 | 255 | 293 | | | | | | | 716 | 717 | 719 |
| | 304 | 305 | 319 | 321 | 333 | 335 | 360 | 361 | | | | | | | 726 | 727 | 733 |
| | 365 | 377 | 378 | 392 | 396 | 402 | 411 | 413 | | | | | | | 745 | 746 | 747 |
| | 414 | 427 | 428 | 563 | 569 | 570 | 575 | 582 | | | | | | | 355 | 356 | 359 |
| 597 | 601 | 630 | 635 | 646 | 669 | 674 | 677 | | | | | | | 674 | 677 | 709 | |
| 678 | 689 | 690 | 705 | 708 | 715 | 724 | 726 | | | | | | | 710 | 715 | | |
| 741 | 744 | | | | | | | | | | | | | | | | |
| 109 | 111 | 112 | 113 | 114 | 122 | 123 | 124 | | | | | | | 1 | 2 | 3 | |
| 125 | 126 | 127 | 128 | 130 | 132 | 134 | 135 | | | | | | | 4 | 5 | 6 | |
| 136 | 137 | 138 | 139 | 140 | 145 | 147 | 148 | | | | | | | 14 | 15 | 16 | |
| 149 | 150 | 151 | 152 | 153 | 154 | 155 | 156 | | | | | | | 25 | 26 | 27 | |
| 157 | 158 | 159 | 161 | 170 | 172 | 173 | 174 | | | | | | | 33 | 35 | 36 | |
| 175 | 176 | 177 | 178 | 179 | 180 | 181 | 182 | | | | | | | 42 | 43 | 44 | |
| 183 | 184 | 185 | 187 | 188 | 189 | 190 | 191 | | | | | | | 44 | 45 | 46 | |
| 193 | 194 | 195 | 198 | 199 | 204 | 205 | 212 | | | | | | | 50 | 51 | 52 | |
| 213 | 214 | 215 | 216 | 217 | 218 | 222 | 223 | | | | | | | 68 | 69 | 70 | |
| 327 | 328 | 330 | 331 | 332 | 333 | 341 | 342 | | | | | | | 76 | 77 | 78 | |
| 343 | 344 | 345 | 346 | 348 | 350 | 352 | 353 | | | | | | | 84 | 85 | 86 | |
| 354 | 355 | 356 | 357 | 358 | 359 | 360 | 365 | | | | | | | 94 | 95 | 96 | |
| 366 | 367 | 368 | 369 | 370 | 371 | 372 | 373 | | | | | | | 105 | 106 | 107 | |
| | | | | | | | | | | | | | | 114 | 115 | 116 | |
| | | | | | | | | | | | | | | 127 | 128 | 130 | |
| | | | | | | | | | | | | | | 138 | 139 | 140 | |
| | | | | | | | | | | | | | | 147 | 148 | 149 | |

6. DISTRIBUIDORA AXIKAN KUALI SAS DE CV

ACTA DE FALLO

LICITACIÓN PÚBLICA INTERNACIONAL ELECTRONICA BAJO COBERTURA DE TRATADOS DE LIBRE COMERCIO QUE CONTENGA CAPITULO DE COMPRAS GUBERNAMENTALES
NÚMERO DE IDENTIFICACIÓN EN COMPRANET: LA-50-CVR-050CYR040-T-2-2024
PROGRAMA "MOBILIARIO MÉDICO Y DE LABORATORIO PARA HOSPITALES PRIORITARIOS"

| NOMBRE O RAZÓN SOCIAL DEL LICITANTE | PARTIDAS EN LAS QUE PARTICIPA | | | | | | | | | | | | | | | |
|--|-------------------------------|-----|-----|-----|-----|-----|-----|-----|--|--|--|--|--|-----|-----|-----|
| | 374 | 375 | 376 | 377 | 378 | 380 | 389 | 390 | | | | | | | 402 | 404 |
| 7. DISTRIBUIDORA INTERNACIONAL HOSPITALARIA SA DE CV | 392 | 393 | 394 | 395 | 396 | 397 | 398 | 399 | | | | | | | 401 | 402 |
| | 409 | 410 | 412 | 413 | 414 | 415 | 418 | 419 | | | | | | | 409 | 410 |
| | 426 | 427 | 428 | 429 | 430 | 431 | 432 | 437 | | | | | | | 426 | 427 |
| | 643 | 644 | 645 | 646 | 648 | 655 | 656 | 658 | | | | | | | 643 | 644 |
| | 659 | 660 | 662 | 664 | 666 | 667 | 668 | 669 | | | | | | | 659 | 660 |
| | 670 | 671 | 672 | 673 | 674 | 678 | 679 | 680 | | | | | | | 670 | 671 |
| | 681 | 682 | 683 | 684 | 685 | 686 | 687 | 688 | | | | | | | 681 | 682 |
| | 689 | 690 | 692 | 702 | 704 | 705 | 706 | 707 | | | | | | | 689 | 690 |
| | 708 | 709 | 710 | 711 | 712 | 713 | 714 | 715 | | | | | | | 708 | 709 |
| | 716 | 717 | 719 | 720 | 721 | 722 | 723 | 725 | | | | | | | 716 | 717 |
| | 726 | 727 | 733 | 734 | 740 | 741 | 743 | 744 | | | | | | | 726 | 727 |
| | 745 | 746 | 747 | | | | | | | | | | | | 745 | 746 |
| | 355 | 356 | 359 | 360 | 363 | 364 | 402 | 404 | | | | | | | 355 | 356 |
| | 674 | 677 | 709 | 710 | 715 | | | | | | | | | | 674 | 677 |
| 1 | 2 | 3 | 4 | 5 | 6 | 7 | 13 | | | | | | | 1 | 2 | |
| 14 | 15 | 16 | 17 | 18 | 20 | 21 | 24 | | | | | | | 14 | 15 | |
| 25 | 26 | 27 | 28 | 29 | 30 | 31 | 32 | | | | | | | 25 | 26 | |
| 33 | 35 | 36 | 37 | 38 | 39 | 40 | 41 | | | | | | | 33 | 35 | |
| 42 | 43 | 44 | 45 | 46 | 47 | 48 | 49 | | | | | | | 42 | 43 | |
| 50 | 51 | 52 | 53 | 54 | 64 | 66 | 67 | | | | | | | 50 | 51 | |
| 68 | 69 | 70 | 71 | 72 | 73 | 74 | 75 | | | | | | | 68 | 69 | |
| 76 | 77 | 78 | 79 | 80 | 81 | 82 | 83 | | | | | | | 76 | 77 | |
| 84 | 85 | 86 | 87 | 88 | 89 | 90 | 95 | | | | | | | 84 | 85 | |
| 94 | 95 | 96 | 100 | 101 | 102 | 103 | 104 | | | | | | | 94 | 95 | |
| 105 | 106 | 107 | 109 | 110 | 111 | 112 | 113 | | | | | | | 105 | 106 | |
| 114 | 115 | 116 | 122 | 123 | 124 | 125 | 126 | | | | | | | 114 | 115 | |
| 127 | 128 | 130 | 132 | 134 | 135 | 136 | 137 | | | | | | | 127 | 128 | |
| 138 | 139 | 140 | 141 | 143 | 144 | 145 | 146 | | | | | | | 138 | 139 | |

8. EDVAG CONCEPTOS COMERCIALES SA DE CV



GOBIERNO DE
MÉXICO



DIRECCIÓN DE ADMINISTRACIÓN
Unidad de Adquisiciones,
Compras y Contratación de Servicios
Coordinación Técnica de Adquisiciones,
Compras y Contratación de Servicios
Unidad de Inventario y Activo

ACTA DE FALLO

LICITACIÓN PÚBLICA INTERNACIONAL ELECTRÓNICA BAJO COBERTURA DE TRATADOS DE LIBRE
COMERCIO QUE CONTIENGA CAPÍTULO DE COMPRAS GUBERNAMENTALES
NÚMERO DE IDENTIFICACIÓN EN COMPRANET: LA-50-CYR-050GYR040-T-2-2024
PROGRAMA "MOBILIARIO MÉDICO Y DE LABORATORIO PARA HOSPITALES PRIORITARIOS"

| NOMBRE O RAZÓN SOCIAL DEL LICITANTE | PARTIDAS EN LAS QUE PARTICIPA | | | | | | | | | |
|-------------------------------------|-------------------------------|-----|-----|-----|-----|-----|-----|-----|--|--|
| | 155 | 156 | 157 | 158 | 159 | 160 | 161 | 170 | | |
| | 172 | 173 | 174 | 175 | 176 | 177 | 178 | 179 | | |
| | 180 | 181 | 182 | 183 | 184 | 185 | 186 | 187 | | |
| | 188 | 189 | 190 | 191 | 192 | 193 | 194 | 195 | | |
| | 196 | 198 | 199 | 200 | 201 | 204 | 205 | 206 | | |
| | 207 | 211 | 212 | 213 | 214 | 215 | 216 | 217 | | |
| | 219 | 220 | 221 | 222 | 223 | 224 | 225 | 226 | | |
| | 223 | 234 | 235 | 236 | 237 | 239 | 241 | 243 | | |
| | 244 | 245 | 246 | 247 | 248 | 249 | 250 | 251 | | |
| | 253 | 254 | 255 | 256 | 257 | 258 | 259 | 260 | | |
| | 261 | 262 | 263 | 264 | 265 | 266 | 267 | 268 | | |
| | 269 | 270 | 271 | 280 | 281 | 283 | 284 | 285 | | |
| | 286 | 287 | 288 | 289 | 290 | 291 | 292 | 293 | | |
| | 294 | 295 | 296 | 297 | 298 | 299 | 300 | 301 | | |
| | 302 | 303 | 304 | 305 | 307 | 310 | 311 | 312 | | |
| | 313 | 317 | 318 | 319 | 320 | 321 | 322 | 323 | | |
| | 324 | 327 | 328 | 329 | 330 | 331 | 332 | 333 | | |
| | 334 | 341 | 342 | 343 | 344 | 345 | 346 | 348 | | |
| | 350 | 352 | 353 | 354 | 355 | 356 | 357 | 358 | | |
| | 359 | 360 | 361 | 362 | 364 | 365 | 366 | 367 | | |
| | 369 | 369 | 370 | 371 | 372 | 373 | 374 | 375 | | |
| | 376 | 377 | 378 | 379 | 380 | 388 | 390 | 392 | | |
| | 393 | 394 | 395 | 396 | 397 | 398 | 399 | 400 | | |
| | 401 | 402 | 403 | 404 | 405 | 406 | 407 | 408 | | |
| | 409 | 410 | 411 | 412 | 413 | 414 | 415 | 418 | | |
| | 419 | 420 | 421 | 425 | 426 | 427 | 428 | 429 | | |
| | 430 | 431 | 432 | 435 | 436 | 437 | 438 | 439 | | |
| | 440 | 441 | 444 | 447 | 448 | 449 | 450 | 451 | | |
| | 452 | 454 | 455 | 458 | 459 | 460 | 461 | 462 | | |
| | 463 | 464 | 465 | 466 | 467 | 469 | 470 | 471 | | |
| | 472 | 473 | 474 | 475 | 476 | 477 | 478 | 479 | | |

5

DIRECCIÓN DE ADMINISTRACIÓN
Unidad de Adquisiciones,
Compras y Contratación de Servicios
Coordinación Técnica de Adquisiciones,
Compras y Contratación de Servicios
Unidad de Inventario y Activo



2024
Felipe Garrillo
PUERTO



GOBIERNO DE
MÉXICO



DIRECCIÓN DE ADMINISTRACIÓN
Unidad de Adquisiciones,
Compras y Contratación de Servicios
Coordinación Técnica de Adquisiciones,
Compras y Contratación de Servicios
Unidad de Inventario y Activo

ACTA DE FALLO

LICITACIÓN PÚBLICA INTERNACIONAL ELECTRÓNICA BAJO COBERTURA DE TRATADOS DE LIBRE
COMERCIO QUE CONTIENGA CAPÍTULO DE COMPRAS GUBERNAMENTALES
NÚMERO DE IDENTIFICACIÓN EN COMPRANET: LA-50-CYR-050GYR040-T-2-2024
PROGRAMA "MOBILIARIO MÉDICO Y DE LABORATORIO PARA HOSPITALES PRIORITARIOS"

| NOMBRE O RAZÓN SOCIAL DEL LICITANTE | PARTIDAS EN LAS QUE PARTICIPA | | | | | | | | | |
|-------------------------------------|-------------------------------|-----|-----|-----|-----|-----|-----|-----|--|--|
| | 480 | 481 | 482 | 483 | 484 | 485 | 494 | 496 | | |
| | 497 | 498 | 499 | 500 | 501 | 502 | 503 | 504 | | |
| | 505 | 506 | 507 | 508 | 509 | 510 | 511 | 512 | | |
| | 513 | 514 | 515 | 516 | 517 | 518 | 519 | 520 | | |
| | 522 | 523 | 526 | 527 | 528 | 529 | 533 | 534 | | |
| | 535 | 536 | 537 | 538 | 539 | 540 | 543 | 544 | | |
| | 545 | 546 | 547 | 554 | 555 | 556 | 557 | 559 | | |
| | 560 | 562 | 563 | 564 | 565 | 566 | 567 | 569 | | |
| | 570 | 571 | 572 | 573 | 574 | 575 | 576 | 577 | | |
| | 578 | 579 | 580 | 581 | 582 | 583 | 584 | 584 | | |
| | 586 | 587 | 588 | 589 | 600 | 601 | 602 | 603 | | |
| | 604 | 605 | 606 | 607 | 608 | 609 | 610 | 611 | | |
| | 612 | 613 | 614 | 615 | 616 | 617 | 618 | 619 | | |
| | 620 | 623 | 624 | 625 | 628 | 629 | 630 | 633 | | |
| | 634 | 635 | 636 | 638 | 639 | 641 | 642 | 643 | | |
| | 644 | 645 | 646 | 647 | 648 | 655 | 656 | 657 | | |
| | 658 | 659 | 660 | 662 | 664 | 665 | 667 | 668 | | |
| | 669 | 670 | 671 | 672 | 673 | 674 | 675 | 677 | | |
| | 678 | 679 | 680 | 681 | 682 | 683 | 684 | 685 | | |
| | 686 | 687 | 688 | 689 | 690 | 691 | 692 | 702 | | |
| | 704 | 705 | 706 | 707 | 708 | 709 | 710 | 711 | | |
| | 712 | 713 | 714 | 715 | 716 | 717 | 718 | 719 | | |
| | 720 | 721 | 722 | 723 | 724 | 725 | 726 | 727 | | |
| | 728 | 729 | 730 | 733 | 734 | 735 | 736 | 739 | | |
| | 740 | 741 | 743 | 744 | 745 | 746 | 747 | | | |
| | 163 | 253 | 363 | 469 | 569 | 677 | | | | |
| | 1 | 3 | 4 | 6 | 13 | 14 | 15 | 16 | | |
| | 20 | 26 | 37 | 26 | 29 | 31 | 32 | 35 | | |
| | 37 | 39 | 40 | 41 | 43 | 45 | 47 | 49 | | |
| | 49 | 50 | 57 | 71 | 72 | 73 | 74 | 77 | | |
| | 78 | 79 | 80 | 85 | 86 | 87 | 88 | 89 | | |

6

DIRECCIÓN DE ADMINISTRACIÓN
Unidad de Adquisiciones,
Compras y Contratación de Servicios
Coordinación Técnica de Adquisiciones,
Compras y Contratación de Servicios
Unidad de Inventario y Activo



2024
Felipe Garrillo
PUERTO

ANEXOS
DIVISIÓN DE CONTRATOS

ACTA DE FALLO

ACTA DE FALLO

LICITACIÓN PÚBLICA INTERNACIONAL ELECTRÓNICA BASO COBERTURA DE TRATADOS DE LIBRE COMERCIO QUE CONTENGA CAPITULO DE COMPRAS GUBERNAMENTALES
NÚMERO DE IDENTIFICACIÓN EN COMPRANET: LA-50-CYR-050CYR040-T-2-2024
PROGRAMA "MOBILIARIO MÉDICO Y DE LABORATORIO PARA HOSPITALES PRIORITARIOS"

LICITACIÓN PÚBLICA INTERNACIONAL ELECTRÓNICA BASO COBERTURA DE TRATADOS DE LIBRE COMERCIO QUE CONTENGA CAPITULO DE COMPRAS GUBERNAMENTALES
NÚMERO DE IDENTIFICACIÓN EN COMPRANET: LA-50-CYR-050CYR040-T-2-2024
PROGRAMA "MOBILIARIO MÉDICO Y DE LABORATORIO PARA HOSPITALES PRIORITARIOS"

| NOMBRE O RAZÓN SOCIAL DEL LICITANTE | PARTIDAS EN LAS QUE PARTICIPA | | | | | | | | | |
|--|-------------------------------|-----|-----|-----|-----|-----|-----|-----|--|--|
| | 726 | 727 | 736 | 741 | 744 | | | | | |
| II. GRUPO EMPRESARIAL COOR SERVICIOS Y ABASTECIMIENTO SA DE CV | 341 | 356 | 359 | 360 | 363 | 367 | 369 | 372 | | |
| | 374 | 375 | 403 | 404 | 408 | 412 | 413 | | | |
| | 378 | 342 | 343 | 355 | 359 | 372 | 376 | 377 | | |
| IZ. GRUPO EMPRESARIAL TECNICARE SA DE CV | 392 | 641 | 646 | 656 | 657 | 669 | 673 | 684 | | |
| | 688 | 689 | 705 | | | | | | | |
| | 112 | 140 | 145 | 153 | 159 | 177 | 183 | 193 | | |
| | 330 | 331 | 355 | 356 | 359 | 360 | 365 | 367 | | |
| | 369 | 372 | 377 | 378 | 392 | 396 | 397 | 399 | | |
| | 402 | 403 | 406 | 405 | 411 | 412 | 413 | 414 | | |
| | 566 | 570 | 577 | 586 | 601 | 606 | 616 | 643 | | |
| III. IDHESA BIENES Y SERVICIOS SA DE CV | 644 | 669 | 670 | 673 | 674 | 678 | 680 | 681 | | |
| | 684 | 689 | 690 | 705 | 709 | 710 | 712 | 715 | | |
| | 716 | 717 | 718 | 724 | 725 | 726 | | | | |
| | 1 | 13 | 28 | 30 | 31 | 32 | 35 | 36 | | |
| | 37 | 38 | 39 | 40 | 41 | 42 | 43 | 44 | | |
| | 46 | 48 | 49 | 50 | 54 | 64 | 67 | 68 | | |
| | 69 | 70 | 71 | 72 | 74 | 75 | 76 | 77 | | |
| | 78 | 79 | 81 | 84 | 85 | 87 | 88 | 89 | | |
| | 90 | 95 | 109 | 122 | 138 | 139 | 140 | 143 | | |
| | 144 | 145 | 146 | 147 | 148 | 149 | 150 | 151 | | |
| | 152 | 154 | 156 | 157 | 158 | 161 | 170 | 173 | | |
| | 174 | 175 | 176 | 177 | 178 | 180 | 181 | 182 | | |
| | 183 | 184 | 185 | 187 | 190 | 191 | 193 | 194 | | |
| | 195 | 199 | 206 | 230 | 233 | 247 | 249 | 250 | | |
| | 253 | 254 | 255 | 256 | 257 | 259 | 259 | 260 | | |
| | 261 | 262 | 264 | 266 | 267 | 269 | 271 | 280 | | |
| | 283 | 284 | 285 | 286 | 287 | 288 | 290 | 291 | | |
| | 292 | 293 | 294 | 295 | 297 | 300 | 301 | 303 | | |
| | 304 | 305 | 307 | 312 | 328 | 341 | 356 | 358 | | |
| | 359 | 360 | 363 | 364 | 365 | 366 | 367 | 368 | | |

| NOMBRE O RAZÓN SOCIAL DEL LICITANTE | PARTIDAS EN LAS QUE PARTICIPA | | | | | | | | | |
|-------------------------------------|-------------------------------|-----|-----|-----|-----|-----|-----|-----|--|--|
| | 96 | 102 | 104 | 109 | 111 | 112 | 114 | 122 | | |
| | 123 | 124 | 126 | 130 | 136 | 137 | 138 | 139 | | |
| | 140 | 143 | 145 | 147 | 148 | 149 | 151 | 153 | | |
| | 155 | 156 | 157 | 158 | 173 | 177 | 178 | 179 | | |
| | 180 | 183 | 184 | 185 | 186 | 191 | 192 | 193 | | |
| | 194 | 195 | 207 | 213 | 215 | 220 | 222 | 223 | | |
| | 225 | 233 | 234 | 235 | 239 | 245 | 246 | 247 | | |
| | 248 | 249 | 250 | 253 | 255 | 257 | 258 | 259 | | |
| | 261 | 263 | 265 | 266 | 267 | 268 | 283 | 287 | | |
| | 288 | 289 | 290 | 293 | 294 | 295 | 296 | 301 | | |
| | 302 | 303 | 304 | 305 | 313 | 319 | 321 | 323 | | |
| | 330 | 331 | 333 | 341 | 342 | 343 | 344 | 348 | | |
| | 354 | 355 | 356 | 357 | 359 | 360 | 363 | 365 | | |
| | 366 | 367 | 368 | 370 | 372 | 374 | 375 | 376 | | |
| | 377 | 392 | 396 | 397 | 398 | 399 | 402 | 403 | | |
| | 404 | 405 | 410 | 411 | 412 | 413 | 414 | 421 | | |
| | 427 | 429 | 435 | 437 | 439 | 440 | 446 | 447 | | |
| | 448 | 450 | 454 | 460 | 461 | 462 | 463 | 465 | | |
| | 466 | 469 | 470 | 472 | 473 | 474 | 476 | 477 | | |
| | 479 | 480 | 481 | 482 | 487 | 501 | 502 | 503 | | |
| | 504 | 507 | 508 | 509 | 510 | 515 | 516 | 517 | | |
| | 518 | 519 | 523 | 535 | 537 | 543 | 545 | 554 | | |
| | 555 | 556 | 559 | 563 | 564 | 565 | 566 | 569 | | |
| | 570 | 572 | 573 | 574 | 576 | 577 | 579 | 580 | | |
| | 581 | 582 | 597 | 601 | 602 | 603 | 604 | 606 | | |
| | 607 | 608 | 609 | 614 | 615 | 616 | 617 | 618 | | |
| | 625 | 630 | 635 | 641 | 643 | 644 | 646 | 655 | | |
| | 656 | 657 | 658 | 662 | 668 | 669 | 670 | 671 | | |
| | 673 | 674 | 677 | 678 | 679 | 680 | 682 | 684 | | |
| | 686 | 687 | 689 | 699 | 705 | 709 | 710 | 711 | | |
| | 712 | 715 | 716 | 717 | 718 | 723 | 724 | 725 | | |

2024 Felipe Carrillo PUERTO

Director del Área de Equipos Médicos y Mobiliario Médico
 P. 06509, C.A. de México
 Calle 2da. del Sur, C.A. 06509

2024 Felipe Carrillo PUERTO

Director del Área de Equipos Médicos y Mobiliario Médico
 P. 06509, C.A. de México
 Calle 2da. del Sur, C.A. 06509



ACTA DE FALLO

LICITACIÓN PÚBLICA INTERNACIONAL ELECTRÓNICA BAJO COBERTURA DE TRATADOS DE LIBRE COMERCIO QUE CONTENGA CAPITULO DE COMPRAS GUBERNAMENTALES
NÚMERO DE IDENTIFICACIÓN EN COMPRANET: LA-50-GYR-050CYR040-T-2-2024
PROGRAMA "MOBILIARIO MÉDICO Y DE LABORATORIO PARA HOSPITALES PRIORITARIOS"

| NOMBRE O RAZÓN SOCIAL DEL LICITANTE | PARTIDAS EN LAS QUE PARTICIPA | | | | | | | | | |
|-------------------------------------|-------------------------------|-----|-----|-----|-----|-----|-----|-----|--|--|
| | 369 | 370 | 371 | 373 | 375 | 376 | 377 | 380 | | |
| | 389 | 392 | 393 | 394 | 395 | 396 | 397 | 399 | | |
| | 400 | 401 | 402 | 403 | 404 | 406 | 409 | 410 | | |
| | 412 | 413 | 416 | 415 | 420 | 435 | 448 | 462 | | |
| | 464 | 465 | 466 | 469 | 470 | 471 | 472 | 473 | | |
| | 474 | 475 | 476 | 478 | 480 | 481 | 482 | 485 | | |
| | 494 | 497 | 498 | 499 | 500 | 501 | 502 | 504 | | |
| | 505 | 506 | 507 | 508 | 509 | 511 | 514 | 515 | | |
| | 517 | 518 | 519 | 523 | 528 | 543 | 554 | 584 | | |
| | 565 | 566 | 569 | 570 | 571 | 572 | 573 | 574 | | |
| | 575 | 576 | 578 | 580 | 581 | 582 | 584 | 586 | | |
| | 597 | 598 | 599 | 600 | 601 | 602 | 604 | 605 | | |
| | 606 | 607 | 608 | 610 | 613 | 614 | 616 | 617 | | |
| | 618 | 620 | 624 | 641 | 655 | 670 | 672 | 673 | | |
| | 674 | 677 | 678 | 679 | 680 | 681 | 682 | 683 | | |
| | 685 | 687 | 688 | 689 | 692 | 702 | 705 | 706 | | |
| | 707 | 708 | 709 | 710 | 712 | 713 | 714 | 715 | | |
| | 716 | 717 | 719 | 722 | 723 | 725 | 726 | 727 | | |
| | 735 | | | | | | | | | |
| | 33 | 37 | 43 | 44 | 45 | 47 | 48 | 50 | | |
| | 78 | 79 | 81 | 82 | 83 | 87 | 88 | 141 | | |
| | 145 | 151 | 152 | 153 | 155 | 157 | 158 | 179 | | |
| | 184 | 185 | 187 | 189 | 189 | 193 | 194 | 251 | | |
| | 255 | 261 | 262 | 263 | 265 | 267 | 268 | 294 | | |
| | 295 | 297 | 298 | 299 | 303 | 304 | 301 | 365 | | |
| | 370 | 371 | 372 | 374 | 376 | 377 | 403 | 404 | | |
| | 406 | 407 | 409 | 412 | 413 | 467 | 470 | 476 | | |
| | 477 | 479 | 481 | 482 | 508 | 509 | 511 | 512 | | |
| | 513 | 517 | 518 | 567 | 570 | 576 | 577 | 579 | | |
| | 581 | 582 | 607 | 608 | 610 | 611 | 612 | 616 | | |
| | 617 | 675 | 678 | 682 | 683 | 684 | 686 | 688 | | |

9



2024
Felipe Carrillo
PUERTO



ACTA DE FALLO

LICITACIÓN PÚBLICA INTERNACIONAL ELECTRÓNICA BAJO COBERTURA DE TRATADOS DE LIBRE COMERCIO QUE CONTENGA CAPITULO DE COMPRAS GUBERNAMENTALES
NÚMERO DE IDENTIFICACIÓN EN COMPRANET: LA-50-GYR-050CYR040-T-2-2024
PROGRAMA "MOBILIARIO MÉDICO Y DE LABORATORIO PARA HOSPITALES PRIORITARIOS"

| NOMBRE O RAZÓN SOCIAL DEL LICITANTE | PARTIDAS EN LAS QUE PARTICIPA | | | | | | | | | |
|-------------------------------------|-------------------------------|-----|-----|-----|-----|-----|-----|-----|--|--|
| | 680 | 716 | 717 | 718 | 720 | 721 | 725 | 726 | | |
| | 35 | 36 | 143 | 144 | 196 | 253 | 254 | 363 | | |
| | 364 | 469 | 530 | 569 | 619 | 677 | 728 | | | |
| | 31 | 32 | 35 | 67 | 65 | 71 | 72 | 718 | | |
| | 79 | 140 | 143 | 173 | 175 | 177 | 178 | 184 | | |
| | 185 | 249 | 250 | 283 | 285 | 287 | 288 | | | |
| | 294 | 295 | 359 | 360 | 363 | 392 | 394 | 396 | | |
| | 397 | 403 | 404 | 465 | 466 | 469 | 497 | 499 | | |
| | 501 | 502 | 506 | 509 | 565 | 566 | 569 | 597 | | |
| | 599 | 601 | 602 | 607 | 608 | 673 | 674 | 677 | | |
| | 705 | 707 | 709 | 710 | 716 | 717 | | | | |
| | 365 | 372 | 374 | 375 | 402 | 412 | 684 | 687 | | |
| | 715 | 725 | | | | | | | | |
| | 6 | 27 | 28 | 77 | 102 | 114 | 137 | 139 | | |
| | 163 | 213 | 225 | 246 | 247 | 263 | 319 | 333 | | |
| | 335 | 346 | 402 | 427 | 440 | 461 | 482 | 507 | | |
| | 535 | 563 | 564 | 806 | 630 | 646 | 669 | 670 | | |
| | 715 | 741 | | | | | | | | |
| | 37 | 145 | 255 | 335 | 470 | 570 | 678 | | | |
| | 37 | 470 | 678 | | | | | | | |
| | 3 | 4 | 5 | 6 | 13 | 16 | 17 | 20 | | |
| | 27 | 20 | 37 | 38 | 40 | 48 | 49 | 50 | | |
| | 64 | 66 | 67 | 68 | 69 | 71 | 72 | 75 | | |
| | 76 | 85 | 86 | 90 | 102 | 103 | 104 | 105 | | |
| | 106 | 111 | 112 | 113 | 122 | 126 | 127 | 130 | | |
| | 137 | 138 | 145 | 148 | 149 | 166 | 157 | 158 | | |
| | 170 | 172 | 173 | 174 | 175 | 177 | 179 | 181 | | |
| | 182 | 191 | 192 | 199 | 213 | 214 | 215 | 216 | | |
| | 217 | 222 | 223 | 224 | 225 | 233 | 235 | 236 | | |
| | 239 | 246 | 247 | 253 | 256 | 266 | 267 | | | |
| | 268 | 280 | 281 | 283 | 284 | 285 | 287 | 288 | | |

10



2024
Felipe Carrillo
PUERTO

ANEXOS
DIVISIÓN DE CONTRATOS

ACTA DE FALLO

LICITACIÓN PÚBLICA INTERNACIONAL ELECTRÓNICA BAJO COBERTURA DE TRATADOS DE LIBRE COMERCIO QUE CONTENGA CAPÍTULO DE COMPRAS GUBERNAMENTALES
NÚMERO DE IDENTIFICACIÓN EN COMPRANET: LA-50-CYR-050CYR040-T-2-2024
PROGRAMA "MOBILIARIO MÉDICO Y DE LABORATORIO PARA HOSPITALES PRIORITARIOS"

| NOMBRE O RAZÓN SOCIAL DEL LICITANTE | PARTIDAS EN LAS QUE PARTICIPA | | | | | | | | | | | | |
|-------------------------------------|-------------------------------|-----|-----|-----|-----|-----|-----|-----|--|--|--|--|--|
| | 291 | 292 | 301 | 302 | 307 | 319 | 370 | 321 | | | | | |
| | 322 | 323 | 330 | 331 | 332 | 333 | 341 | 344 | | | | | |
| | 345 | 348 | 355 | 355 | 365 | 367 | 375 | 376 | | | | | |
| | 377 | 389 | 390 | 392 | 393 | 394 | 396 | 397 | | | | | |
| | 400 | 401 | 410 | 411 | 415 | 427 | 428 | 429 | | | | | |
| | 430 | 431 | 437 | 438 | 439 | 440 | 446 | 450 | | | | | |
| | 451 | 454 | 461 | 462 | 470 | 471 | 473 | 480 | | | | | |
| | 481 | 482 | 484 | 496 | 497 | 498 | 499 | 501 | | | | | |
| | 502 | 505 | 506 | 515 | 516 | 523 | 535 | 536 | | | | | |
| | 537 | 538 | 539 | 545 | 546 | 554 | 555 | 557 | | | | | |
| | 559 | 563 | 564 | 570 | 571 | 573 | 580 | 581 | | | | | |
| | 582 | 594 | 596 | 597 | 598 | 599 | 603 | 602 | | | | | |
| | 605 | 614 | 615 | 620 | 630 | 634 | 635 | 636 | | | | | |
| | 637 | 643 | 644 | 645 | 646 | 646 | 655 | 659 | | | | | |
| | 662 | 669 | 670 | 678 | 680 | 687 | 688 | 689 | | | | | |
| | 702 | 704 | 705 | 706 | 707 | 709 | 710 | 713 | | | | | |
| | 714 | 723 | 724 | 741 | 743 | 744 | 745 | 746 | | | | | |
| | 1 | 13 | 32 | 35 | 37 | 39 | 40 | 42 | | | | | |
| | 45 | 46 | 47 | 48 | 52 | 54 | 64 | 67 | | | | | |
| | 69 | 70 | 71 | 72 | 74 | 78 | 79 | 80 | | | | | |
| | 81 | 84 | 87 | 88 | 89 | 96 | 103 | 104 | | | | | |
| | 105 | 106 | 109 | 122 | 140 | 143 | 145 | 147 | | | | | |
| | 148 | 150 | 153 | 154 | 155 | 156 | 159 | 161 | | | | | |
| | 170 | 173 | 175 | 176 | 177 | 178 | 180 | 184 | | | | | |
| | 185 | 186 | 187 | 190 | 193 | 194 | 195 | 207 | | | | | |
| | 214 | 215 | 216 | 217 | 220 | 223 | 220 | 253 | | | | | |
| | 255 | 257 | 258 | 260 | 263 | 264 | 265 | 266 | | | | | |
| | 269 | 271 | 280 | 283 | 285 | 286 | 287 | 288 | | | | | |
| | 290 | 294 | 295 | 296 | 297 | 300 | 303 | 304 | | | | | |
| | 305 | 313 | 320 | 321 | 322 | 323 | 328 | 340 | | | | | |
| | 360 | 363 | 365 | 366 | 367 | 369 | 372 | 373 | | | | | |

23. SERPROF RICHIED SA DE CV



Dirección de Adquisición de Bienes y Contratación de Servicios
 Unidad de Adquisiciones
 Coordinación de Adquisición de Bienes e Inventario de Activos
 División de Equipo y Mobiliario Médico

12



Dirección de Adquisición de Bienes y Contratación de Servicios
 Unidad de Adquisiciones
 Coordinación de Adquisición de Bienes e Inventario de Activos
 División de Equipo y Mobiliario Médico

ACTA DE FALLO

LICITACIÓN PÚBLICA INTERNACIONAL ELECTRÓNICA BAJO COBERTURA DE TRATADOS DE LIBRE COMERCIO QUE CONTENGA CAPÍTULO DE COMPRAS GUBERNAMENTALES
NÚMERO DE IDENTIFICACIÓN EN COMPRANET: LA-50-CVR-050GYR040-T-2024
PROGRAMA "MOBILIARIO MÉDICO Y DE LABORATORIO PARA HOSPITALES PRIORITARIOS"

Table with columns for bidder names (NOMBRE O RAZÓN SOCIAL DEL LICITANTE) and their respective offers (PARTIDAS EN LAS QUE PARTICIPA) across various line items (e.g., 225, 249, 263, etc.).

Se informa que se verificó el Directorio de Proveedores y Contratistas sancionados, disponible en https://directoriosancionados.apps.funcionpublica.gob.mx/, el listado de Empresas Impedidas por el IMSS para su contratación, el listado de las personas con suspensión de Registro y en la página del DOF https://www.dof.gob.mx; todas con fecha en que se actúa; lo anterior, de conformidad con la disposición en los artículos 50 y 60 de la Ley y 88 del Reglamento.

13



Encargado del Área de Adquisición de Bienes, Contratación de Servicios y Mobiliario Médico
Tel. 5219847243
www.imss.gub.mx

2024
Felipe Carrillo
PUERTO RICO



ACTA DE FALLO

LICITACIÓN PÚBLICA INTERNACIONAL ELECTRÓNICA BAJO COBERTURA DE TRATADOS DE LIBRE COMERCIO QUE CONTENGA CAPÍTULO DE COMPRAS GUBERNAMENTALES
NÚMERO DE IDENTIFICACIÓN EN COMPRANET: LA-50-CVR-050GYR040-T-2024
PROGRAMA "MOBILIARIO MÉDICO Y DE LABORATORIO PARA HOSPITALES PRIORITARIOS"

Table with columns for bidder names (NOMBRE O RAZÓN SOCIAL DEL LICITANTE) and their respective offers (PARTIDAS EN LAS QUE PARTICIPA) across various line items (e.g., 723, 724, 725, etc.).

VERIFICACIÓN DE SANCIONADOS, IMPEDIDOS Y SUSPENDIDOS

Se informa que se verificó el Directorio de Proveedores y Contratistas sancionados, disponible en https://directoriosancionados.apps.funcionpublica.gob.mx/, el listado de Empresas Impedidas por el IMSS para su contratación, el listado de las personas con suspensión de Registro y en la página del DOF https://www.dof.gob.mx; todas con fecha en que se actúa; lo anterior, de conformidad con la disposición en los artículos 50 y 60 de la Ley y 88 del Reglamento.

14

Encargado del Área de Adquisición de Bienes, Contratación de Servicios y Mobiliario Médico
Tel. 5219847243
www.imss.gub.mx

2024
Felipe Carrillo
PUERTO RICO



ACTA DE FALLO

LICITACIÓN PÚBLICA INTERNACIONAL ELECTRÓNICA BAJO COBERTURA DE TRATADOS DE LIBRE COMERCIO QUE CONTENGA CAPÍTULO DE COMPRAS GUBERNAMENTALES
NÚMERO DE IDENTIFICACIÓN EN COMPRANET: LA-50-GYR-050GYR040-1-2-2024
PROGRAMA "MOBILIARIO MÉDICO Y DE LABORATORIO PARA HOSPITALES PRIORITARIOS"

De dicha verificación se constató que los licitantes participantes en el presente procedimiento no se encuentran en los listados; los directorios se imprimieron y serán integrados en el expediente de la presente contratación.

CRITERIO DE EVALUACIÓN DE PROPOSICIONES

Con apego en lo establecido por los artículos 36, 36 Bis, fracción II y 37 de la Ley, así como 51 del Reglamento; la evaluación de las proposiciones se realizó mediante el criterio Binario, considerando exclusivamente los requisitos y condiciones establecidos en los numerales 4.1 Documentación Legal Administrativa, 4.2 Propuesta Técnica en correlación con el Anexo Único, Anexo Técnico y Anexo Dos Términos y Condiciones; 4.3 Propuesta Económica, así como el apartado 5. CRITERIOS ESPECÍFICOS CONFORME A LOS CUALES SE EVALUARÁN LAS PROPOSICIONES de la Convocatoria, considerando el resultado de las Juntas de Aclaraciones, a efecto de que se garantice satisfactoriamente el cumplimiento de las obligaciones respectivas.

EVALUACIÓN DE LAS PROPOSICIONES

FIRMA ELECTRÓNICA

En primer término, se verificó si las proposiciones fueron debidamente firmadas electrónicamente, tal como se exigió en el numeral 3.5 Acto de Presentación y Apertura de Proposiciones, párrafos primero y segundo del apartado 4. REQUISITOS QUE LOS LICITANTES DEBEN CUMPLIR de la Convocatoria y de conformidad con los artículos 26 Bis, fracción II y 27 de la Ley que disponen en el caso de Licitaciones Públicas Electrónicas, en las cuales se permite exclusivamente la participación de los licitantes a través del Sistema Compranet, se utilizarán medios de identificación electrónica, los cuales producirán los mismos efectos que las leyes otorguen a los documentos firmados autográficamente y, en consecuencia, tendrán el mismo valor probatorio, lo anterior vinculado con el primer párrafo del artículo 50 del Reglamento, el cual establece que: "en las proposiciones enviadas a través de medios remotos de comunicación electrónica, en sustitución de la firma autógrafa, se emplearán medios de identificación electrónica que establezca la Secretaría de la Función Pública..."

Al respecto, la Secretaría de la Función Pública, mediante el Acuerdo por el que se establecen los dispositivos que se deberán observar para la utilización del Sistema Electrónico de Información Pública Gubernamental denominado Compranet, publicada en el DOF el 28 de junio de 2011, dispuso en su numeral 14, textualmente lo siguiente:

15
RUBEN GARCÍA RIVERA, C. A. VOTO, CUI, SE ULEBEO
www.compras.gob.mx



2024
Felipe Carrillo
PUERTO

ACTA DE FALLO

LICITACIÓN PÚBLICA INTERNACIONAL ELECTRÓNICA BAJO COBERTURA DE TRATADOS DE LIBRE COMERCIO QUE CONTENGA CAPÍTULO DE COMPRAS GUBERNAMENTALES
NÚMERO DE IDENTIFICACIÓN EN COMPRANET: LA-50-GYR-050GYR040-1-2-2024
PROGRAMA "MOBILIARIO MÉDICO Y DE LABORATORIO PARA HOSPITALES PRIORITARIOS"

El medio de identificación electrónica para que los potenciales licitantes participantes, ya sean personas físicas o morales, hagan uso de Compranet, será el certificado digital de la firma electrónica avanzada que emite el Servicio de Administración Tributaria para el cumplimiento de obligaciones fiscales.

Cuando se trate de potenciales licitantes extranjeros, el medio de identificación electrónico para que hagan uso de Compranet se generará por el propio sistema, previo llenado de los formatos que para tal efecto se encuentren establecidos en el mismo y la entrega de la documentación que a continuación se señala o de su equivalente...

Al efectuar el acto de presentación y apertura de proposiciones, se imprimirá de los licitantes, la cartafu de los "Acuses de presentación de proposición electrónica a través de Compranet" descargados del sistema por cada licitante, mismas que fueron rubricadas por los asistentes; asegurándose en el expediente una copia electrónica de los acuses en un medio óptico de almacenamiento (CD), el cual contiene entre otros datos, el nombre o razón social de la persona física o moral que carga la propuesta en el sistema, el nombre de la firma (cadena de firma electrónica) y el código QR con el cual se verificó el acuse de proposición; los cuales son "la prueba" de que las propuestas son auténticas los licitantes como enviados por ellos mismos a través de los medios electrónicos y, por tanto, ponen en manifiesto que la propuesta fue firmada digitalmente y que se cumplió la exigencia prevista en la convocatoria.

Debido a lo anterior, los acuses enviados por el Sistema Compranet indican que fueron debidamente firmados de forma electrónica, la documentación legal, técnica y económica que presentaron los siguientes licitantes:

| NOMBRE RAZÓN SOCIAL DEL LICITANTE |
|--|
| 1. AH CORPORATIVO MEDICO DE MEXICO SA DE CV |
| 2. AHO HOBEL SA DE CV |
| 3. BECOMAR DE MEXICO S DE RL DE CV |
| 4. CARLOS ARTURO GARCIA RIVERA |
| 5. DALISA SERVICES SA DE CV |
| 6. DISTRIBUIDORA AXKAN KUALI SAS DE CV |
| 7. DISTRIBUIDORA INTERNACIONAL HOSPITALARIA SA DE CV |
| 8. EDVAG CONCEPTOS COMERCIALES SA DE CV |
| 9. ENCOPE HEALTH SA PI DE CV |
| 10. ERCONOMIA PRODUCTIVIDAD SA DE CV |

16

RUBEN GARCÍA RIVERA, C. A. VOTO, CUI, SE ULEBEO
www.compras.gob.mx



2024
Felipe Carrillo
PUERTO

ACTA DE FALLO

LICITACIÓN PÚBLICA INTERNACIONAL ELECTRÓNICA BAJO COBERTURA DE TRATADOS DE LIBRE COMERCIO QUE CONTENGA CAPITULO DE COMPRAS GUBERNAMENTALES
NÚMERO DE IDENTIFICACIÓN EN COMPRANET: LA-50-CYR-050CYR046-T-2-2024
PROGRAMA "MOBILIARIO MÉDICO Y DE LABORATORIO PARA HOSPITALES PRIORITARIOS"

| NOMBRE O RAZÓN SOCIAL DEL LICITANTE |
|--|
| 11. GRUPO EMPRESARIAL COR SERVICIOS Y ABASTECIMIENTO SA DE CV |
| 12. GRUPO EMPRESARIAL TECNICARE SA DE CV |
| 13. IDHESA BIENES Y SERVICIOS SA DE CV |
| 14. IMPULSORA DE CONSULTORIA E INGENIERIA MEXICANA SA DE CV |
| 15. INFRAESTRUCTURA HOSPITALARIA PROEMSA SA DE CV |
| 16. INNOVACIÓN MÉDICA Y TECNOLOGÍAS PARA LA SALUD MAX SA DE CV |
| 17. INVITRO DIAGNOSTICS MEXICO SA DE CV |
| 18. JOSE MIGUEL URIBE ALVAREZ TOSTADO |
| 19. META SUMINISTROS MEDICOS SA DE CV |
| 20. MOBILIARIO Y EQUIPO ESCOLAR DEL BAJO S DE RL DE CV |
| 21. MUEBLES BALUARTE SA DE CV |
| 22. MUEBLES LA FORJA DE JUAN ESCOBAR SA DE CV |
| 23. SERPROF BIOMED SA DE CV |
| 24. TECNÓ COMERCIAL PARTLI SA DE CV |
| 25. TECNÓ ROBRES DE MEXICO SA DE CV |
| 26. TECNOLOGIA INTEGRAL PERSONALIZABLE SA DE CV |

EVALUACIÓN DE LA DOCUMENTACIÓN DISTINTA A LA PROPOSICIÓN (LEGAL-ADMINISTRATIVA)

Solo después de constatar que los licitantes firmaron electrónicamente su proposición, se procedió a la evaluación de la documentación distinta a la proposición que se refiere en el apartado 4.1 Documentación Legal - Administrativa de la convocatoria.

La revisión de la documentación legal-administrativa la realizó el área contratante, la División de Equipo y Mobiliario Médico, a través de su Titular la Lic. Karla Pacheco Villanueva y la Lic. María Leticia Romero González, Coordinador de Proyecto E2, de conformidad con el numeral 4.39 primer párrafo de las BOPALINES, así como del numeral 4.2.2.15 del Manual Administrativo de Aplicación General en Materia de Adquisiciones, Arrendamientos y Servicios del Sector Público (en adelante el Manual).

La evaluación se contiene en el ANEXO I, el cual se tiene por reproducido en este apartado como si a la letra se insertara.

17

Documentos 2024, 18/04/2024, 10:00 AM, Unidad de Adquisiciones, Coordinación de Adquisición de Bienes de Inversión y Activos, Unidad de Equipo y Herramienta Médico
2024 Felipe Carrillo PUERTO

ACTA DE FALLO

LICITACIÓN PÚBLICA INTERNACIONAL ELECTRÓNICA BAJO COBERTURA DE TRATADOS DE LIBRE COMERCIO QUE CONTENGA CAPITULO DE COMPRAS GUBERNAMENTALES
NÚMERO DE IDENTIFICACIÓN EN COMPRANET: LA-50-CYR-050CYR046-T-2-2024
PROGRAMA "MOBILIARIO MÉDICO Y DE LABORATORIO PARA HOSPITALES PRIORITARIOS"

Con base en la evaluación, se concluyó que **cumplen satisfactoriamente** con los requisitos solicitados en la convocatoria, la documentación presentada por los licitantes:

| NOMBRE O RAZÓN SOCIAL DEL LICITANTE | PARTIDAS |
|--|---|
| 1. AHI CORPORATIVO MEDICO DE MEXICO, SA DE CV. | 32 39 48 67 71 139 140 147 156 173 177 249 250 257 266 283 287 359 360 366 375 392 396 465 466 472 480 497 501 565 565 572 580 587 601 673 674 679 687 705 709 |
| 2. APO MOREL, S.A. DE CV. | 350 331 365 375 411 643 644 676 697 724 |
| 3. BECCOMAR DE MEXICO, S. DE RL DE CV. | 13 27 37 47 49 50 67 71 102 104 105 106 122 137 145 155 157 158 173 177 213 215 216 217 233 246 255 255 267 268 283 287 319 321 322 323 341 355 365 374 376 377 392 396 427 428 430 431 446 461 470 479 481 482 497 501 535 537 536 539 554 563 570 579 581 582 597 601 630 635 646 655 669 678 686 688 689 705 709 741 744 745 746 |
| 4. CARLOS ARTURO GARCIA RIVERA | 28 31 32 35 37 47 52 54 67 69 71 72 74 78 79 97 88 130 139 140 143 145 155 159 161 173 175 177 178 180 184 185 193 194 247 249 250 253 255 265 268 271 283 285 287 288 290 294 295 303 304 356 359 360 363 365 374 378 380 392 394 396 397 399 403 404 412 413 462 465 466 468 470 478 483 485 487 490 501 502 |

18

Documentos 2024, 18/04/2024, 10:00 AM, Unidad de Adquisiciones, Coordinación de Adquisición de Bienes de Inversión y Activos, Unidad de Equipo y Herramienta Médico
2024 Felipe Carrillo PUERTO

ANEXOS
DIVISIÓN DE CONTRATOS

ACTA DE FALLO

LICITACIÓN PÚBLICA INTERNACIONAL ELECTRÓNICA BAJO COBERTURA DE TRATADOS DE LIBRE COMERCIO QUE CONTENGA CAPITULO DE COMPRAS GUBERNAMENTALES
NÚMERO DE IDENTIFICACIÓN EN COMPRANET: LA-S0-CYR-0500YR040-1-2-2024
PROGRAMA "MOBILIARIO MÉDICO Y DE LABORATORIO PARA HOSPITALES PRIORITARIOS"

| NOMBRE O RAZÓN SOCIAL DEL LICITANTE | PARTIDAS |
|-------------------------------------|---------------------------------|
| 5. DALISA SERVICES SA DE CV | 504 500 503 517 518 554 565 566 |
| | 569 570 579 583 584 597 599 601 |
| | 602 604 607 608 616 617 670 673 |
| | 674 677 678 686 690 692 705 707 |
| | 709 710 712 716 717 725 726 |
| | 137 140 143 145 158 159 175 177 |
| | 183 192 194 195 213 215 255 293 |
| | 319 321 333 335 360 363 365 377 |
| | 378 392 396 402 411 413 414 427 |
| | 429 543 575 582 597 601 630 635 |
| | 646 665 674 677 678 689 690 705 |
| | 709 716 724 726 741 744 |
| | 109 111 112 113 114 122 123 124 |
| | 125 126 127 128 130 132 134 135 |
| | 136 137 138 139 140 145 147 148 |
| | 149 150 151 152 153 154 155 156 |
| | 157 158 159 161 170 172 173 174 |
| | 175 176 177 178 179 180 181 182 |
| | 183 184 185 187 188 189 190 191 |
| 193 194 195 198 199 204 205 212 | |
| 213 214 215 216 217 218 222 223 | |
| 327 328 330 331 332 333 341 342 | |
| 343 344 345 346 348 350 352 353 | |
| 354 355 356 357 358 359 360 365 | |
| 366 367 368 369 370 371 372 373 | |
| 374 375 376 377 378 380 389 390 | |
| 392 393 394 395 396 397 398 399 | |
| 400 401 402 403 404 406 407 408 | |
| 409 410 412 413 414 415 418 419 | |
| 426 427 428 429 430 431 432 541 | |
| 643 644 645 646 655 656 667 668 | |
| 669 660 662 664 666 667 668 669 | |

ACTA DE FALLO

LICITACIÓN PÚBLICA INTERNACIONAL ELECTRÓNICA BAJO COBERTURA DE TRATADOS DE LIBRE COMERCIO QUE CONTENGA CAPITULO DE COMPRAS GUBERNAMENTALES
NÚMERO DE IDENTIFICACIÓN EN COMPRANET: LA-S0-CYR-0500YR040-1-2-2024
PROGRAMA "MOBILIARIO MÉDICO Y DE LABORATORIO PARA HOSPITALES PRIORITARIOS"

| NOMBRE O RAZÓN SOCIAL DEL LICITANTE | PARTIDAS |
|--|---------------------------------|
| 7. DISTRIBUIDORA INTERNACIONAL HOSPITALARIA SA DE CV | 670 671 672 673 674 678 679 680 |
| | 681 682 683 684 685 686 687 688 |
| | 689 690 692 702 704 705 706 707 |
| | 708 709 710 711 712 713 714 715 |
| | 716 717 719 720 721 722 723 725 |
| | 726 727 733 734 740 741 743 744 |
| | 745 746 747 |
| | 355 356 359 360 363 364 402 404 |
| | 674 677 709 710 715 |
| | 1 2 3 4 5 6 7 13 |
| | 14 15 16 17 18 20 22 24 |
| | 25 26 27 28 29 30 31 32 |
| | 33 35 36 37 38 39 40 43 |
| | 42 43 44 45 46 47 48 49 |
| | 50 51 52 53 54 64 66 67 |
| | 68 69 70 71 72 73 74 75 |
| | 76 77 78 79 80 81 82 83 |
| | 84 85 86 87 88 89 90 93 |
| | 94 95 96 100 101 102 105 106 |
| 105 106 107 109 110 111 112 113 | |
| 114 115 116 122 123 124 125 126 | |
| 127 128 130 132 134 135 136 137 | |
| 138 139 140 141 143 144 145 146 | |
| 147 148 149 150 151 152 153 154 | |
| 155 156 157 158 159 160 161 170 | |
| 172 173 174 175 176 177 178 179 | |
| 180 181 182 183 184 185 186 187 | |
| 188 189 190 191 192 193 194 195 | |
| 196 198 199 200 201 204 205 206 | |
| 207 211 212 213 214 215 216 217 | |
| 218 220 221 222 223 224 225 226 | |
| 233 234 235 236 237 239 241 243 | |



GOBIERNO DE
MÉXICO



DIRECCIÓN DE ADMINISTRACIÓN
Comisión de Adquisición de Bienes y Contratación de Servicios
Comisión Técnica de Adquisición de Bienes e Inventario y Activos
División de Equipos y Hospitalaria Médica

ACTA DE FALLO

LICITACIÓN PÚBLICA INTERNACIONAL ELECTRÓNICA BAJO COBERTURA DE TRATADOS DE LIBRE
COMERCIO QUE CONTENGA CAPÍTULO DE COMPRAS GUBERNAMENTALES
NÚMERO DE IDENTIFICACIÓN EN COMPRANET: LA-50-CYR-0500CYR0401-2-2024
PROGRAMA "MOBILIARIO MÉDICO Y DE LABORATORIO PARA HOSPITALES PRIORITARIOS"

| NOMBRE O RAZÓN SOCIAL DEL LICITANTE | | PARTIDAS | |
|-------------------------------------|--|----------|-----|
| | | 244 | 245 |
| | | 253 | 254 |
| | | 261 | 262 |
| | | 269 | 270 |
| | | 286 | 287 |
| | | 294 | 295 |
| | | 302 | 303 |
| | | 313 | 317 |
| | | 324 | 327 |
| | | 334 | 341 |
| | | 350 | 352 |
| | | 359 | 360 |
| | | 368 | 369 |
| | | 376 | 377 |
| | | 393 | 394 |
| | | 401 | 402 |
| | | 409 | 410 |
| | | 419 | 420 |
| | | 430 | 431 |
| | | 440 | 441 |
| | | 453 | 454 |
| | | 463 | 464 |
| | | 472 | 473 |
| | | 480 | 481 |
| | | 497 | 498 |
| | | 505 | 506 |
| | | 513 | 514 |
| | | 522 | 523 |
| | | 535 | 536 |
| | | 545 | 546 |
| | | 560 | 562 |
| | | 570 | 571 |
| | | 247 | 248 |
| | | 257 | 258 |
| | | 265 | 266 |
| | | 281 | 283 |
| | | 289 | 291 |
| | | 298 | 299 |
| | | 307 | 310 |
| | | 318 | 321 |
| | | 328 | 329 |
| | | 342 | 343 |
| | | 351 | 355 |
| | | 361 | 363 |
| | | 370 | 371 |
| | | 378 | 379 |
| | | 395 | 396 |
| | | 403 | 404 |
| | | 411 | 412 |
| | | 421 | 425 |
| | | 432 | 435 |
| | | 446 | 447 |
| | | 456 | 458 |
| | | 465 | 466 |
| | | 474 | 475 |
| | | 482 | 483 |
| | | 499 | 500 |
| | | 507 | 508 |
| | | 515 | 516 |
| | | 523 | 526 |
| | | 536 | 537 |
| | | 545 | 547 |
| | | 562 | 563 |
| | | 571 | 572 |
| | | 249 | 250 |
| | | 259 | 260 |
| | | 267 | 268 |
| | | 284 | 285 |
| | | 292 | 293 |
| | | 299 | 300 |
| | | 310 | 311 |
| | | 321 | 322 |
| | | 331 | 332 |
| | | 345 | 346 |
| | | 356 | 357 |
| | | 365 | 366 |
| | | 374 | 375 |
| | | 389 | 390 |
| | | 399 | 400 |
| | | 406 | 407 |
| | | 415 | 416 |
| | | 428 | 429 |
| | | 437 | 438 |
| | | 448 | 449 |
| | | 461 | 462 |
| | | 469 | 470 |
| | | 478 | 479 |
| | | 485 | 486 |
| | | 494 | 496 |
| | | 503 | 504 |
| | | 510 | 511 |
| | | 519 | 520 |
| | | 533 | 534 |
| | | 540 | 543 |
| | | 556 | 557 |
| | | 566 | 567 |
| | | 575 | 576 |

Comisión de Adquisición de Bienes y Contratación de Servicios
Comisión Técnica de Adquisición de Bienes e Inventario y Activos
División de Equipos y Hospitalaria Médica



2024
Felipe Carrillo
PUERTO



GOBIERNO DE
MÉXICO



DIRECCIÓN DE ADMINISTRACIÓN
Comisión de Adquisición de Bienes y Contratación de Servicios
Comisión Técnica de Adquisición de Bienes e Inventario y Activos
División de Equipos y Hospitalaria Médica

ACTA DE FALLO

LICITACIÓN PÚBLICA INTERNACIONAL ELECTRÓNICA BAJO COBERTURA DE TRATADOS DE LIBRE
COMERCIO QUE CONTENGA CAPÍTULO DE COMPRAS GUBERNAMENTALES
NÚMERO DE IDENTIFICACIÓN EN COMPRANET: LA-50-CYR-0500CYR0401-2-2024
PROGRAMA "MOBILIARIO MÉDICO Y DE LABORATORIO PARA HOSPITALES PRIORITARIOS"

| NOMBRE O RAZÓN SOCIAL DEL LICITANTE | | PARTIDAS | |
|-------------------------------------|--|----------|-----|
| | | 578 | 579 |
| | | 586 | 597 |
| | | 604 | 605 |
| | | 612 | 613 |
| | | 620 | 623 |
| | | 634 | 635 |
| | | 644 | 645 |
| | | 655 | 659 |
| | | 669 | 670 |
| | | 678 | 679 |
| | | 686 | 687 |
| | | 704 | 705 |
| | | 712 | 713 |
| | | 720 | 721 |
| | | 728 | 729 |
| | | 740 | 741 |
| | | 35 | 143 |
| | | 1 | 3 |
| | | 20 | 26 |
| | | 37 | 39 |
| | | 50 | 67 |
| | | 79 | 80 |
| | | 102 | 104 |
| | | 124 | 126 |
| | | 143 | 145 |
| | | 157 | 158 |
| | | 184 | 195 |
| | | 207 | 213 |
| | | 234 | 235 |
| | | 250 | 253 |
| | | 266 | 267 |
| | | 293 | 294 |
| | | 580 | 581 |
| | | 600 | 601 |
| | | 609 | 610 |
| | | 617 | 618 |
| | | 629 | 630 |
| | | 641 | 642 |
| | | 655 | 656 |
| | | 666 | 667 |
| | | 674 | 675 |
| | | 684 | 685 |
| | | 690 | 691 |
| | | 702 | 703 |
| | | 716 | 717 |
| | | 724 | 725 |
| | | 736 | 737 |
| | | 745 | 746 |
| | | 4 | 6 |
| | | 13 | 14 |
| | | 28 | 29 |
| | | 43 | 45 |
| | | 72 | 73 |
| | | 85 | 87 |
| | | 111 | 112 |
| | | 136 | 137 |
| | | 151 | 152 |
| | | 177 | 178 |
| | | 191 | 192 |
| | | 220 | 222 |
| | | 246 | 247 |
| | | 257 | 258 |
| | | 287 | 289 |
| | | 295 | 296 |
| | | 301 | 302 |
| | | 304 | 305 |
| | | 31 | 32 |
| | | 48 | 49 |
| | | 74 | 77 |
| | | 89 | 96 |
| | | 114 | 116 |
| | | 139 | 140 |
| | | 155 | 156 |
| | | 180 | 183 |
| | | 194 | 195 |
| | | 225 | 226 |
| | | 247 | 248 |
| | | 251 | 253 |
| | | 287 | 289 |
| | | 301 | 302 |

Comisión de Adquisición de Bienes y Contratación de Servicios
Comisión Técnica de Adquisición de Bienes e Inventario y Activos
División de Equipos y Hospitalaria Médica



2024
Felipe Carrillo
PUERTO

ANEXOS
DIVISIÓN DE CONTRATOS

ACTA DE FALLO

LICITACIÓN PÚBLICA INTERNACIONAL ELECTRÓNICA BAJO COBERTURA DE TRATADOS DE LIBRE COMERCIO QUE CONTIENGA CAPÍTULO DE COMPRAS GUBERNAMENTALES. NÚMERO DE IDENTIFICACIÓN EN COMPRANET: LA-50-CYR-050GVR0040-T-2-2024.
PROGRAMA "MOBILIARIO MÉDICO Y DE LABORATORIO PARA HOSPITALES PRIORITARIOS"

| NOMBRE O RAZÓN SOCIAL DEL LICITANTE | PARTIDAS | | | | | | | | | | |
|---|----------|-----|-----|-----|-----|-----|-----|-----|--|--|--|
| II. GRUPO EMPRESARIAL CON SERVICIOS Y ABASTECIMIENTO SA DE CV | 305 | 313 | 319 | 321 | 328 | 330 | 331 | 333 | | | |
| | 341 | 342 | 343 | 344 | 345 | 354 | 355 | 356 | | | |
| | 357 | 359 | 360 | 363 | 365 | 366 | 367 | 370 | | | |
| | 372 | 374 | 375 | 376 | 377 | 382 | 396 | 397 | | | |
| | 398 | 399 | 402 | 403 | 404 | 405 | 410 | 411 | | | |
| | 412 | 413 | 414 | 421 | 427 | 429 | 435 | 437 | | | |
| | 438 | 440 | 446 | 447 | 448 | 450 | 454 | 460 | | | |
| | 461 | 462 | 463 | 465 | 466 | 469 | 470 | 472 | | | |
| | 473 | 476 | 477 | 479 | 480 | 481 | 482 | 487 | | | |
| | 501 | 502 | 503 | 504 | 507 | 508 | 509 | 510 | | | |
| | 515 | 516 | 517 | 518 | 519 | 529 | 535 | 537 | | | |
| | 543 | 545 | 554 | 555 | 556 | 559 | 563 | 564 | | | |
| | 565 | 566 | 569 | 570 | 572 | 573 | 576 | 577 | | | |
| 579 | 580 | 581 | 582 | 587 | 601 | 602 | 603 | | | | |
| 604 | 605 | 607 | 608 | 609 | 614 | 615 | 616 | | | | |
| 617 | 618 | 625 | 630 | 635 | 641 | 643 | 644 | | | | |
| 646 | 655 | 656 | 657 | 659 | 662 | 669 | 669 | | | | |
| 670 | 671 | 673 | 674 | 677 | 678 | 679 | 680 | | | | |
| 682 | 684 | 686 | 687 | 688 | 689 | 705 | 709 | | | | |
| 710 | 711 | 712 | 715 | 716 | 717 | 718 | 723 | | | | |
| 724 | 725 | 726 | 727 | 736 | 741 | 744 | | | | | |
| 341 | 356 | 359 | 360 | 365 | 367 | 369 | 372 | | | | |
| 374 | 375 | 403 | 404 | 409 | 412 | 413 | | | | | |
| 328 | 342 | 343 | 355 | 359 | 376 | 377 | 392 | | | | |
| 641 | 646 | 656 | 657 | 669 | 673 | 686 | 689 | | | | |
| 705 | | | | | | | | | | | |
| 112 | 140 | 145 | 153 | 159 | 177 | 183 | 193 | | | | |
| 330 | 331 | 355 | 356 | 359 | 360 | 365 | 367 | | | | |
| 369 | 372 | 377 | 378 | 392 | 396 | 397 | 399 | | | | |
| 402 | 403 | 404 | 405 | 411 | 412 | 413 | 414 | | | | |
| 566 | 570 | 577 | 583 | 591 | 606 | 616 | 643 | | | | |
| 644 | 669 | 670 | 673 | 674 | 678 | 680 | 681 | | | | |

ACTA DE FALLO

LICITACIÓN PÚBLICA INTERNACIONAL ELECTRÓNICA BAJO COBERTURA DE TRATADOS DE LIBRE COMERCIO QUE CONTIENGA CAPÍTULO DE COMPRAS GUBERNAMENTALES. NÚMERO DE IDENTIFICACIÓN EN COMPRANET: LA-50-CYR-050GVR0040-T-2-2024.
PROGRAMA "MOBILIARIO MÉDICO Y DE LABORATORIO PARA HOSPITALES PRIORITARIOS"

| NOMBRE O RAZÓN SOCIAL DEL LICITANTE | PARTIDAS | | | | | | | | | | |
|---|----------|-----|-----|-----|-----|-----|-----|-----|--|--|--|
| 14. IMPULSORA DE CONSULTORIA E INGENIERIA MEXICANA SA DE CV | 684 | 689 | 690 | 705 | 709 | 710 | 712 | 715 | | | |
| | 716 | 717 | 718 | 724 | 725 | 725 | 725 | | | | |
| | 1 | 13 | 28 | 30 | 31 | 32 | 35 | 36 | | | |
| | 37 | 38 | 39 | 40 | 41 | 42 | 43 | 44 | | | |
| | 46 | 48 | 49 | 50 | 54 | 64 | 67 | 68 | | | |
| | 66 | 70 | 71 | 72 | 74 | 75 | 76 | 77 | | | |
| | 78 | 79 | 81 | 84 | 85 | 87 | 88 | 89 | | | |
| | 90 | 95 | 109 | 122 | 138 | 139 | 140 | 143 | | | |
| | 144 | 145 | 146 | 147 | 148 | 149 | 150 | 151 | | | |
| | 152 | 154 | 156 | 157 | 158 | 161 | 170 | 173 | | | |
| | 174 | 175 | 176 | 177 | 178 | 180 | 181 | 182 | | | |
| | 183 | 184 | 185 | 187 | 190 | 191 | 193 | 194 | | | |
| | 195 | 199 | 206 | 220 | 233 | 247 | 249 | 250 | | | |
| 253 | 254 | 255 | 256 | 257 | 258 | 259 | 260 | | | | |
| 261 | 262 | 264 | 266 | 267 | 269 | 271 | 280 | | | | |
| 283 | 284 | 285 | 286 | 287 | 288 | 290 | 291 | | | | |
| 292 | 293 | 294 | 295 | 297 | 300 | 301 | 303 | | | | |
| 304 | 305 | 307 | 312 | 328 | 341 | 356 | 358 | | | | |
| 359 | 360 | 363 | 364 | 365 | 366 | 367 | 369 | | | | |
| 369 | 370 | 371 | 372 | 375 | 376 | 377 | 380 | | | | |
| 389 | 392 | 393 | 394 | 395 | 396 | 397 | 399 | | | | |
| 400 | 401 | 402 | 403 | 404 | 406 | 409 | 410 | | | | |
| 412 | 413 | 414 | 415 | 420 | 446 | 452 | 464 | | | | |
| 465 | 466 | 469 | 470 | 471 | 472 | 473 | 474 | | | | |
| 475 | 476 | 478 | 480 | 481 | 482 | 485 | 494 | | | | |
| 497 | 498 | 499 | 500 | 501 | 502 | 604 | 505 | | | | |
| 506 | 507 | 508 | 509 | 511 | 514 | 515 | 517 | | | | |
| 518 | 519 | 523 | 528 | 543 | 554 | 564 | 565 | | | | |
| 566 | 569 | 570 | 571 | 572 | 573 | 574 | 575 | | | | |
| 576 | 578 | 580 | 581 | 582 | 584 | 594 | 597 | | | | |
| 598 | 599 | 600 | 601 | 602 | 604 | 605 | 606 | | | | |
| 607 | 608 | 610 | 613 | 614 | 616 | 617 | 618 | | | | |



GOBIERNO DE
MÉXICO



DIRECCIÓN DE ADMINISTRACIÓN
Unidad de Adquisiciones
Coordinación Técnica de Adquisición de Bienes de Inversión y Activos
División de Equipos y Mobiliario Médico

ACTA DE FALLO

LICITACIÓN PÚBLICA INTERNACIONAL ELECTRÓNICA BAJO COBERTURA DE TRATADOS DE LIBRE
COMERCIO QUE CONTENGA CAPITULO DE COMPRAS GUBERNAMENTALES
NÚMERO DE IDENTIFICACIÓN EN COMPRANET: LA-50-CVR-050CYR040-T-2-2024
PROGRAMA: "MOBILIARIO MÉDICO Y DE LABORATORIO PARA HOSPITALES PRIORITARIOS"

| NOMBRE O RAZÓN SOCIAL DEL LICITANTE | PARTIDAS |
|---|---------------------------------|
| 15. INFRAESTRUCTURA HOSPITALARIA PROEMSA SA DE CV | 620 624 641 655 670 672 673 674 |
| | 677 678 679 680 681 682 683 685 |
| | 687 688 689 692 702 705 706 707 |
| | 708 709 710 712 713 714 715 716 |
| | 717 719 723 723 725 726 727 735 |
| | 33 37 43 44 45 47 49 50 |
| | 78 79 81 82 83 87 88 141 |
| | 145 151 152 153 155 157 158 184 |
| | 185 187 188 189 193 194 251 255 |
| | 261 262 263 265 267 268 294 295 |
| | 297 298 299 303 304 361 365 370 |
| | 371 372 374 376 377 403 404 406 |
| | 407 408 412 413 467 470 476 477 |
| | 479 481 482 508 509 511 512 513 |
| | 517 516 507 570 576 577 579 581 |
| 582 607 608 610 611 612 616 617 | |
| 675 678 682 683 684 686 688 689 | |
| 716 717 720 721 725 726 | |
| 16. INNOVACION MEDICA Y TECNOLOGIAS PARA LA SALUD MX SA DE CV | 35 36 143 144 196 283 294 303 |
| | 364 469 520 569 618 677 739 |
| 17. INVITRO DIAGNOSTICS MEXICO SA DE CV | 31 32 35 67 69 71 72 78 |
| | 79 140 143 173 175 177 178 184 |
| | 185 249 250 253 283 285 287 288 |
| | 294 295 359 360 363 392 394 396 |
| | 397 463 404 465 466 469 497 499 |
| | 501 802 508 509 585 568 569 587 |
| 18. JOSE MIGUEL LIBRE ALVAREZ TOSTADO | 599 601 602 607 608 673 674 677 |
| | 705 707 709 710 716 717 |
| 19. NIETA SUMINISTROS MEDICOS SA DE CV | 365 372 374 375 432 412 684 687 |
| | 715 725 |
| 19. NIETA SUMINISTROS MEDICOS SA DE CV | 6 27 28 77 102 114 137 138 |
| | 163 213 225 246 247 283 319 333 |

Instituto para el Proceso de Adquisición de Bienes de Inversión y Activos
Unidad de Adquisiciones, S. de R.L. de CV
Carretera México-Toluca, S. de R.L. de CV
Calle 55, 57500-000, San Luis Potosí, S. de R.L. de CV



2024
Felipe Carrillo
PUERTO



GOBIERNO DE
MÉXICO



DIRECCIÓN DE ADMINISTRACIÓN
Unidad de Adquisiciones
Coordinación Técnica de Adquisición de Bienes de Inversión y Activos
División de Equipos y Mobiliario Médico

ACTA DE FALLO

LICITACIÓN PÚBLICA INTERNACIONAL ELECTRÓNICA BAJO COBERTURA DE TRATADOS DE LIBRE
COMERCIO QUE CONTENGA CAPITULO DE COMPRAS GUBERNAMENTALES
NÚMERO DE IDENTIFICACIÓN EN COMPRANET: LA-50-CVR-050CYR040-T-2-2024
PROGRAMA: "MOBILIARIO MÉDICO Y DE LABORATORIO PARA HOSPITALES PRIORITARIOS"

| NOMBRE O RAZÓN SOCIAL DEL LICITANTE | PARTIDAS |
|--|---------------------------------|
| 20. MOBILIARIO Y EQUIPO ESCOLAR DEL BAJO 5.06 AL DE CV | 555 556 402 427 440 461 462 507 |
| | 535 563 564 606 630 646 669 670 |
| | 715 741 |
| | 37 146 255 365 470 570 678 |
| | 3 4 5 6 13 16 17 20 |
| | 27 28 37 38 40 48 49 50 |
| | 64 66 67 68 69 71 72 75 |
| | 76 85 86 90 102 103 104 105 |
| | 106 111 112 113 122 126 127 130 |
| | 137 139 145 146 148 156 157 159 |
| 21. MUEBLES BALUARTE SA DE CV | 170 172 173 174 175 177 178 181 |
| | 182 191 192 199 213 214 215 216 |
| | 217 222 223 224 225 233 235 236 |
| | 239 246 255 256 258 266 267 268 |
| | 280 281 285 286 288 287 288 291 |
| | 301 302 307 319 320 321 332 333 |
| | 330 331 332 333 341 344 345 348 |
| | 355 356 365 367 375 376 377 389 |
| | 390 392 393 394 396 397 400 401 |
| | 410 411 415 427 428 429 430 431 |
| 22. MUEBLES LA FORJA DE JUAN ESCOBAR SA DE CV | 437 438 439 440 444 450 451 454 |
| | 461 462 470 471 473 480 481 482 |
| | 494 495 497 498 499 501 502 505 |
| | 506 515 516 523 535 536 537 538 |
| | 539 545 546 554 557 559 563 564 |
| | 570 571 573 580 581 582 594 596 |
| | 597 599 599 601 602 605 614 615 |
| | 620 630 634 635 636 643 644 646 |
| | 646 655 659 662 669 670 679 |
| | 680 687 698 699 702 704 705 706 |
| 707 709 710 713 714 723 724 741 | |

Instituto para el Proceso de Adquisición de Bienes de Inversión y Activos
Unidad de Adquisiciones, S. de R.L. de CV
Carretera México-Toluca, S. de R.L. de CV
Calle 55, 57500-000, San Luis Potosí, S. de R.L. de CV



2024
Felipe Carrillo
PUERTO

ANEXOS
DIVISIÓN DE CONTRATOS

ACTA DE FALLO

LICITACIÓN PÚBLICA INTERNACIONAL ELECTRÓNICA BAJO COBERTURA DE TRATADOS DE LIBRE COMERCIO QUE CONTENGA CAPITULO DE COMPRAS GUBERNAMENTALES
NÚMERO DE IDENTIFICACIÓN EN COMPRANET: LA-50-GVR-050GVR0407-52-2024

PROGRAMA "MOBILIARIO MÉDICO Y DE LABORATORIO PARA HOSPITALES PRIORITARIOS"

| NOMBRE O RAZÓN SOCIAL DEL LICITANTE | PARTIDAS | | | | | | | | | | | | |
|-------------------------------------|----------|------|------|------|------|------|------|------|------|------|------|------|------|
| | 7/43 | 7/44 | 7/45 | 7/46 | 7/47 | 7/48 | 7/49 | 7/50 | 7/51 | 7/52 | 7/53 | 7/54 | 7/55 |
| 23. SERPROF BIONED SA DE CV | 1 | 13 | 32 | 35 | 27 | 39 | 40 | 42 | | | | | |
| | 45 | 46 | 47 | 48 | 52 | 54 | 64 | 67 | | | | | |
| | 69 | 70 | 71 | 72 | 74 | 78 | 79 | 80 | | | | | |
| | 81 | 84 | 87 | 88 | 89 | 96 | 103 | 104 | | | | | |
| | 105 | 106 | 109 | 122 | 140 | 143 | 145 | 147 | | | | | |
| | 148 | 150 | 153 | 154 | 155 | 156 | 159 | 161 | | | | | |
| | 170 | 173 | 175 | 176 | 177 | 178 | 180 | 184 | | | | | |
| | 185 | 186 | 187 | 190 | 193 | 194 | 195 | 207 | | | | | |
| | 214 | 215 | 216 | 217 | 220 | 233 | 250 | 253 | | | | | |
| | 255 | 257 | 258 | 260 | 263 | 264 | 265 | 266 | | | | | |
| | 269 | 271 | 280 | 283 | 285 | 286 | 287 | 289 | | | | | |
| | 293 | 294 | 295 | 296 | 297 | 300 | 303 | 304 | | | | | |
| | 306 | 313 | 320 | 321 | 322 | 323 | 328 | 341 | | | | | |
| | 360 | 363 | 365 | 366 | 367 | 369 | 372 | 373 | | | | | |
| | 374 | 375 | 378 | 380 | 383 | 382 | 394 | 395 | | | | | |
| | 396 | 397 | 399 | 403 | 404 | 405 | 406 | 409 | | | | | |
| | 412 | 413 | 414 | 421 | 428 | 429 | 430 | 431 | | | | | |
| | 435 | 446 | 468 | 469 | 470 | 472 | 473 | 475 | | | | | |
| | 477 | 478 | 479 | 480 | 483 | 485 | 494 | 497 | | | | | |
| | 499 | 500 | 501 | 502 | 504 | 508 | 509 | 510 | | | | | |
| | 511 | 514 | 517 | 518 | 519 | 529 | 536 | 537 | | | | | |
| | 538 | 539 | 543 | 554 | 566 | 569 | 570 | 572 | | | | | |
| | 573 | 575 | 577 | 578 | 579 | 580 | 583 | 584 | | | | | |
| | 594 | 597 | 599 | 600 | 601 | 602 | 604 | 607 | | | | | |
| | 608 | 609 | 610 | 613 | 616 | 617 | 618 | 625 | | | | | |
| | 634 | 635 | 636 | 641 | 653 | 674 | 677 | 678 | | | | | |
| 679 | 680 | 681 | 684 | 685 | 686 | 687 | 690 | | | | | | |
| 692 | 702 | 705 | 707 | 708 | 709 | 710 | 712 | | | | | | |
| 716 | 717 | 718 | 719 | 722 | 725 | 726 | 727 | | | | | | |
| 736 | 743 | 744 | 745 | 746 | | | | | | | | | |
| 360 | 366 | 375 | 385 | 414 | 674 | 679 | 687 | | | | | | |

27

24. TECNO COMERCIAL PARTI SA DE CV



2024 Felipe Carrillo Puerto

27

ACTA DE FALLO

LICITACIÓN PÚBLICA INTERNACIONAL ELECTRÓNICA BAJO COBERTURA DE TRATADOS DE LIBRE COMERCIO QUE CONTENGA CAPITULO DE COMPRAS GUBERNAMENTALES
NÚMERO DE IDENTIFICACIÓN EN COMPRANET: LA-50-GVR-050GVR0407-52-2024

PROGRAMA "MOBILIARIO MÉDICO Y DE LABORATORIO PARA HOSPITALES PRIORITARIOS"

| NOMBRE O RAZÓN SOCIAL DEL LICITANTE | PARTIDAS | | | | | | | | | | | | |
|-------------------------------------|----------|-----|-----|-----|-----|-----|-----|-----|----|--|--|--|--|
| | 7/09 | 13 | 16 | 24 | 27 | 28 | 31 | 32 | | | | | |
| 25. TECNO ROBLES DE MEXICO SA DE CV | 6 | 35 | 37 | 39 | 40 | 42 | 43 | 45 | 46 | | | | |
| | 47 | 48 | 49 | 50 | 52 | 64 | 67 | 69 | | | | | |
| | 71 | 72 | 74 | 75 | 77 | 78 | 79 | 80 | | | | | |
| | 81 | 84 | 85 | 86 | 87 | 88 | 89 | 102 | | | | | |
| | 103 | 104 | 114 | 122 | 126 | 134 | 137 | 138 | | | | | |
| | 139 | 140 | 143 | 145 | 147 | 148 | 150 | 151 | | | | | |
| | 153 | 154 | 155 | 156 | 157 | 158 | 159 | 170 | | | | | |
| | 173 | 175 | 177 | 180 | 181 | 183 | 184 | 185 | | | | | |
| | 186 | 187 | 190 | 191 | 192 | 193 | 194 | 195 | | | | | |
| | 213 | 214 | 215 | 225 | 233 | 235 | 243 | 245 | | | | | |
| | 247 | 249 | 250 | 253 | 255 | 257 | 258 | 260 | | | | | |
| | 261 | 263 | 264 | 265 | 266 | 267 | 269 | 269 | | | | | |
| | 280 | 283 | 285 | 446 | 450 | 458 | 461 | 462 | | | | | |
| | 465 | 468 | 485 | 472 | 473 | 475 | 476 | 477 | | | | | |
| | 478 | 479 | 480 | 481 | 482 | 483 | 494 | 497 | | | | | |
| | 493 | 501 | 502 | 504 | 505 | 507 | 508 | 509 | | | | | |
| | 510 | 511 | 514 | 515 | 516 | 517 | 518 | 519 | | | | | |
| | 535 | 536 | 537 | 554 | 562 | 563 | 564 | 565 | | | | | |
| | 566 | 569 | 570 | 572 | 573 | 575 | 576 | 577 | | | | | |
| | 578 | 579 | 580 | 581 | 582 | 583 | 594 | 597 | | | | | |
| | 593 | 601 | 602 | 604 | 605 | 606 | 607 | 608 | | | | | |
| | 609 | 610 | 613 | 614 | 615 | 616 | 617 | 618 | | | | | |
| | 630 | 634 | 635 | 646 | 655 | 658 | 666 | 669 | | | | | |
| | 670 | 673 | 674 | 677 | 678 | 679 | 680 | 681 | | | | | |
| | 682 | 684 | 685 | 686 | 687 | 688 | 689 | 690 | | | | | |
| | 702 | 707 | 709 | 710 | 712 | 713 | 715 | 716 | | | | | |
| 717 | 718 | 719 | 722 | 723 | 724 | 725 | 726 | | | | | | |
| 727 | 743 | 743 | 744 | | | | | | | | | | |
| 1 | 6 | 25 | 27 | 31 | 32 | 37 | 40 | | | | | | |
| 42 | 40 | 49 | 50 | 54 | 56 | 57 | 71 | | | | | | |

28

26. TECNOLOGIA INTEGRAL PERSONALIZABLE SA DE CV



2024 Felipe Carrillo Puerto

28

ACTA DE FALLO

LICITACIÓN PÚBLICA INTERNACIONAL ELECTRÓNICA BAJO COBERTURA DE TRATADOS DE LIBRE COMERCIO QUE CONTENGA CAPITULO DE COMPRAS GUBERNAMENTALES
NÚMERO DE IDENTIFICACIÓN EN COMPRANET: LA-50-CYR-050YR040-T-2-2024
PROGRAMA "MOBILIARIO MÉDICO Y DE LABORATORIO PARA HOSPITALES PRIORITARIOS"

| NOMBRE O RAZÓN SOCIAL DEL LICITANTE | PARTIDAS |
|-------------------------------------|---------------------------------|
| | 72 74 84 85 88 89 102 109 |
| | 114 135 137 140 145 148 150 155 |
| | 157 158 161 170 172 173 177 178 |
| | 180 190 191 194 195 213 220 225 |
| | 244 246 249 250 255 258 260 266 |
| | 267 268 280 281 283 287 288 290 |
| | 300 301 304 305 319 327 328 333 |
| | 343 353 355 359 360 365 366 367 |
| | 369 375 376 377 380 389 390 392 |
| | 396 397 399 409 410 413 414 427 |
| | 435 440 459 461 465 466 470 473 |
| | 475 480 481 482 494 496 497 501 |
| | 503 504 514 515 518 519 535 543 |
| | 563 565 566 570 572 573 575 580 |
| | 581 582 594 595 597 601 602 604 |
| | 613 614 617 618 630 641 646 657 |
| | 667 669 673 674 678 679 680 681 |
| | 687 689 689 692 702 704 705 709 |
| | 710 712 722 723 726 741 |

Asimismo, se concluyó que **no cumplen satisfactoriamente** con los requisitos solicitados, en la convocatoria y por lo tanto se **desechan** las siguientes proposiciones:

| NOMBRE O RAZÓN SOCIAL DEL LICITANTE | PARTIDAS |
|--|--|
| 1. AH CORPORATIVO MÉDICO DE MEXICO, S.A. DE C.V. | 31 |
| 2. BECOMAR DE MEXICO, S. DE R.L. DE C.V. | 8 9 11 55 57 58 60 61 63 117 118 120 162 163 164 166 167 169 227 228 230 272 274 275 277 278 279 335 336 338 351 353 354 385 387 388 442 444 486 489 489 491 492 493 549 551 585 587 588 590 591 592 649 650 652 693 695 696 698 699 701 |

29
 Estampa 2024, S. de C.V. Calle General Brien, Alameda Emancipación, C. P. 06700, Ciudad de México
 Tel. 55 5238-7900, Fax: 55 5238-7922
 www.estampa.com.mx



2024
 Felipe Carrillo
 PUERTO

ACTA DE FALLO

LICITACIÓN PÚBLICA INTERNACIONAL ELECTRÓNICA BAJO COBERTURA DE TRATADOS DE LIBRE COMERCIO QUE CONTENGA CAPITULO DE COMPRAS GUBERNAMENTALES
NÚMERO DE IDENTIFICACIÓN EN COMPRANET: LA-50-CYR-050YR040-T-2-2024
PROGRAMA "MOBILIARIO MÉDICO Y DE LABORATORIO PARA HOSPITALES PRIORITARIOS"

| NOMBRE O RAZÓN SOCIAL DEL LICITANTE | PARTIDAS |
|---|---|
| 3. DALISA SERVICES SA DE CV | 304 305 589 570 |
| 4. RACIONOMIA PRODUCTIVIDAD SA DE CV | 41 149 259 368 474 574 |
| 5. GRUPO EMPRESARIAL TECHICARE SA DE CV | 372 684 |
| 6. INGENIERIA DE CONSULTORIA E INGENIERIA MECANICA SA DE CV | 435 |
| 7. PROGRAMAS PARA CUIDA HOSPITALARIA | 129 719 |
| 8. HUBEL LATAM FORIA DE JUAN ESCOBAR SA DE CV | 247 292 555 637 |
| 9. TECNOCOMERCIAL PARTI SA DE CV | 677 |
| 10. TECNOROBLES DE MEXICO SA DE CV | 10 11 55 57 58 59 60 61 63 65 119 120 162 163 164 165 166 167 169 171 170 229 230 272 274 275 276 277 278 279 287 288 290 291 293 294 295 296 297 300 301 302 303 304 305 319 320 321 333 337 338 341 344 352 355 356 359 360 363 365 366 367 369 370 372 373 374 375 376 377 378 381 383 384 385 386 387 388 389 392 394 396 397 399 400 402 403 404 405 406 409 410 411 412 413 414 427 428 429 440 443 444 470 486 489 490 491 492 493 495 549 551 585 587 588 589 590 591 593 595 651 652 683 695 696 697 698 699 701 703 705 |

EVALUACIÓN DE LAS PROPUESTAS TÉCNICAS

La evaluación técnica que sirve de sustento para el presente fallo fue recibida en la División de Equipo y Mobiliario Médico el día 18 de julio de 2024, mediante el oficio No. 09 53 84 611G1 / 1105.

De conformidad con el artículo 36, segundo párrafo de la Ley, se evaluaron técnicamente las dos proposiciones cuyo precio unitario, resultaron ser más bajos por partida y en aquellos casos en los que no resultaron estar solventes, se evaluaron las que los regulan en precio unitario, como se muestra a continuación:

30
 Estampa 2024, S. de C.V. Calle General Brien, Alameda Emancipación, C. P. 06700, Ciudad de México
 Tel. 55 5238-7900, Fax: 55 5238-7922
 www.estampa.com.mx



2024
 Felipe Carrillo
 PUERTO



GOBIERNO DE MEXICO



DIRECCIÓN DE ADMINISTRACIÓN
Comisión de Adquisición de Bienes y Contratación de Servicios
Coordinación Técnica de Adquisición de Bienes de Inversión y Activo,
División de Equipos y Mobiliario Médico

ACTA DE FALLO

LICITACIÓN PÚBLICA INTERNACIONAL ELECTRÓNICA BAJO COBERTURA DE TRATADOS DE LIBRE COMERCIO QUE CONTENGA CAPITULO DE COMPRAS GUBERNAMENTALES
NÚMERO DE IDENTIFICACIÓN EN COMPRANET: LA-50-CYR-050GVR043-1-2-2024
PROGRAMA "MOBILIARIO MÉDICO Y DE LABORATORIO PARA HOSPITALES PRIORITARIOS"

| PART | DESTINO | DESCRIPCIÓN | LICITANTE | EVALUACIÓN TÉCNICA |
|------|-----------------|---|--|---|
| 1 | BAJA CALIFORNIA | CARRIL CAMILLA TIPO TRANSPER LATERAL | SEPROF BIONED SA DE CV TECNOLOGIA INTEGRAL PERSONALIZABLE SA DE CV ERGONOMIA PRODUCTIVIDAD SA DE CV | CUMPLE CUMPLE NO SE EMITE EVALUACIÓN CON FUNDAMENTO EN EL ART. 35 LAASP NO SE EMITE EVALUACIÓN CON FUNDAMENTO EN EL ART. 35 LAASP NO SE EMITE EVALUACIÓN CON FUNDAMENTO EN EL ART. 35 LAASP |
| 2 | BAJA CALIFORNIA | JABONERA ELECTRICA | EDVAG CONCEPTOS COMERCIALES SA DE CV MUEBLES LA FORJA DE JUAN ESCOBAR SA DE CV | CUMPLE CUMPLE |
| 3 | BAJA CALIFORNIA | MOBILIO PARA CONSULTORIO MEDICO DERECHO | EDVAG CONCEPTOS COMERCIALES SA DE CV ERGONOMIA PRODUCTIVIDAD SA DE CV | CUMPLE NO SE EMITE EVALUACIÓN POR SOBREPASAR EL TECHO PRESUPUESTAL |
| 4 | BAJA CALIFORNIA | MOBILIO PARA CONSULTORIO MEDICO IZQUIERDO | MUEBLES LA FORJA DE JUAN ESCOBAR SA DE CV EDVAG CONCEPTOS COMERCIALES SA DE CV | CUMPLE CUMPLE |
| 5 | BAJA CALIFORNIA | MESA ALTA DE 180 CM CON CUBIERTA CENTRAL | MUEBLES LA FORJA DE JUAN ESCOBAR SA DE CV MESA SUMINISTROS MEDICOS SA DE CV ERGONOMIA PRODUCTIVIDAD SA DE CV | CUMPLE CUMPLE CUMPLE |
| 6 | BAJA CALIFORNIA | MESA ALTA DE 180 CM CON CUBIERTA CENTRAL | TECNOLOGIA INTEGRAL PERSONALIZABLE SA DE CV EDVAG CONCEPTOS COMERCIALES SA DE CV MUEBLES LA FORJA DE JUAN ESCOBAR SA DE CV | CUMPLE NO SE EMITE EVALUACIÓN CON FUNDAMENTO EN EL ART. 35 LAASP NO SE EMITE EVALUACIÓN CON FUNDAMENTO EN EL ART. 35 LAASP NO SE EMITE EVALUACIÓN POR SOBREPASAR EL TECHO PRESUPUESTAL |
| 7 | BAJA CALIFORNIA | CARRIL PARA SUPERMERCADO | EDVAG CONCEPTOS COMERCIALES SA DE CV | CUMPLE |

31

Durango 201, P.O. Box 10816, Colonia Obrera, C.P. 44100, Toluca, México
Tel: 52-5778-9100, Fax: 52-5778-9101
www.imss.gob.mx

2024 Felipe Carrillo PUERTO



GOBIERNO DE MEXICO



DIRECCIÓN DE ADMINISTRACIÓN
Comisión de Adquisición de Bienes y Contratación de Servicios
Coordinación Técnica de Adquisición de Bienes de Inversión y Activo,
División de Equipos y Mobiliario Médico

ACTA DE FALLO

LICITACIÓN PÚBLICA INTERNACIONAL ELECTRÓNICA BAJO COBERTURA DE TRATADOS DE LIBRE COMERCIO QUE CONTENGA CAPITULO DE COMPRAS GUBERNAMENTALES
NÚMERO DE IDENTIFICACIÓN EN COMPRANET: LA-50-CYR-050GVR040-1-2-2024
PROGRAMA "MOBILIARIO MÉDICO Y DE LABORATORIO PARA HOSPITALES PRIORITARIOS"

| PART | DESTINO | DESCRIPCIÓN | LICITANTE | EVALUACIÓN TÉCNICA |
|------|-----------------|---|--|--|
| 13 | BAJA CALIFORNIA | CARRIL CALDONERO | SEPROF BIONED SA DE CV ERGONOMIA PRODUCTIVIDAD SA DE CV EDVAG CONCEPTOS COMERCIALES SA DE CV | NO CUMPLEN CUMPLE NO SE EMITE EVALUACIÓN CON FUNDAMENTO EN EL ART. 35 LAASP NO SE EMITE EVALUACIÓN CON FUNDAMENTO EN EL ART. 35 LAASP NO SE EMITE EVALUACIÓN CON FUNDAMENTO EN EL ART. 35 LAASP NO SE EMITE EVALUACIÓN POR SOBREPASAR EL TECHO PRESUPUESTAL |
| 14 | BAJA CALIFORNIA | CARRIL DISTRIBUIDOR DE INDIESTRUC | MUEBLES LA FORJA DE JUAN ESCOBAR SA DE CV | CUMPLE |
| 15 | BAJA CALIFORNIA | GABINETE PARA TORNA DE INDUSTRIAS | ERGONOMIA PRODUCTIVIDAD SA DE CV EDVAG CONCEPTOS COMERCIALES SA DE CV | CUMPLE CUMPLE |
| 16 | BAJA CALIFORNIA | MESA ALTA DE 180 CM CON CUBIERTA DE AGERO INMOVILIZABLE | MUEBLES LA FORJA DE JUAN ESCOBAR SA DE CV TECNOLOGIA INTEGRAL PERSONALIZABLE SA DE CV EDVAG CONCEPTOS COMERCIALES SA DE CV | CUMPLE CUMPLE NO SE EMITE EVALUACIÓN CON FUNDAMENTO EN EL ART. 35 LAASP NO SE EMITE EVALUACIÓN POR SOBREPASAR EL TECHO PRESUPUESTAL |
| 17 | BAJA CALIFORNIA | MESA ALTA DE 180 CM CON CUBIERTA DE AGERO INMOVILIZABLE | MUEBLES LA FORJA DE JUAN ESCOBAR SA DE CV EDVAG CONCEPTOS COMERCIALES SA DE CV | CUMPLE CUMPLE |
| 18 | BAJA CALIFORNIA | MESA ALTA DE 180 CM CON CUBIERTA DE AGERO INMOVILIZABLE | MUEBLES LA FORJA DE JUAN ESCOBAR SA DE CV EDVAG CONCEPTOS COMERCIALES SA DE CV | CUMPLE CUMPLE |
| 20 | BAJA CALIFORNIA | MESA BAJA DE 180 CM CON CUBIERTA DE MADERA | ERGONOMIA PRODUCTIVIDAD SA DE CV MUEBLES LA FORJA DE JUAN ESCOBAR SA DE CV | CUMPLE NO SE EMITE EVALUACIÓN CON FUNDAMENTO EN EL ART. 35 LAASP |

32

Durango 201, P.O. Box 10816, Colonia Obrera, C.P. 44100, Toluca, México
Tel: 52-5778-9100, Fax: 52-5778-9101
www.imss.gob.mx

2024 Felipe Carrillo PUERTO



ACTA DE FALLO

LICITACIÓN PÚBLICA INTERNACIONAL ELECTRÓNICA BAJO COBERTURA DE TRATADOS DE LIBRE COMERCIO QUE CONTENGA CAPÍTULO DE COMPRAS GUBERNAMENTALES NÚMERO DE IDENTIFICACIÓN EN COMPRANET: LA-50-OYR-050CVR040-T-2-2024
PROGRAMA "MOBILIARIO MÉDICO Y DE LABORATORIO PARA HOSPITALES PRIORITARIOS"

| PART | DESTINO | DESCRIPCIÓN | LICITANTE | EVALUACIÓN TÉCNICA |
|------|-----------------|--|---|---|
| 22 | BAJA CALIFORNIA | MESA BAJA DE 80 CM CON COBERTURA DE ACERVO INDIVIDUAL PARA TONDA DE MAESTRAS PARA TONDA DE RÍFUSA ABRABRILE MUESTRAS | EDVAG CONCEPTOS COMERCIALES SA DE CV | CUMPLE |
| 24 | BAJA CALIFORNIA | SILLA CAMA PARA FUMADORES | EDVAG CONCEPTOS COMERCIALES SA DE CV | CUMPLE |
| 25 | BAJA CALIFORNIA | VITRINA DE 80 CM CONTRA LUMEN | TECHO ROBLES DE MÉXICO SA DE CV | NO CUMPLE |
| 26 | BAJA CALIFORNIA | MESA BAJA DE 80 CM CON COBERTURA DE ACERVO INDIVIDUAL PARA TONDA DE MAESTRAS PARA TONDA DE RÍFUSA ABRABRILE MUESTRAS | TECNOLOGIA INTEGRAL PERSONALIZABLE SA DE CV | NO SE EMITE EVALUACIÓN POR SOBREPASAR EL TECHO PRESUPUESTAL |
| 27 | BAJA CALIFORNIA | VITRINA DE 80 CM CONTRA LUMEN | EDVAG CONCEPTOS COMERCIALES SA DE CV | NO SE EMITE EVALUACIÓN POR SOBREPASAR EL TECHO PRESUPUESTAL |
| 32 | BAJA CALIFORNIA | BANCO QUIRÓFANO ACOMODADO CON RESPALDO CHICO APTOS | EDVAG CONCEPTOS COMERCIALES SA DE CV | NO SE EMITE EVALUACIÓN POR SOBREPASAR EL TECHO PRESUPUESTAL |
| 33 | BAJA CALIFORNIA | BANCA PARA ACOGIDA SIN RESPALDO | EDVAG CONCEPTOS COMERCIALES SA DE CV | NO SE EMITE EVALUACIÓN POR SOBREPASAR EL TECHO PRESUPUESTAL |
| 34 | BAJA CALIFORNIA | BANCO QUIRÓFANO ACOMODADO SIN RESPALDO | EDVAG CONCEPTOS COMERCIALES SA DE CV | NO SE EMITE EVALUACIÓN POR SOBREPASAR EL TECHO PRESUPUESTAL |
| 35 | BAJA CALIFORNIA | BANCO QUIRÓFANO ACOMODADO SIN RESPALDO | EDVAG CONCEPTOS COMERCIALES SA DE CV | NO SE EMITE EVALUACIÓN POR SOBREPASAR EL TECHO PRESUPUESTAL |

33
Firmado por Felipe Carrillo en el momento de la apertura de sobres, el día 20/06/2024.
Firma: Felipe Carrillo



2024
Felipe Carrillo
PUERTO



ACTA DE FALLO

LICITACIÓN PÚBLICA INTERNACIONAL ELECTRÓNICA BAJO COBERTURA DE TRATADOS DE LIBRE COMERCIO QUE CONTENGA CAPÍTULO DE COMPRAS GUBERNAMENTALES NÚMERO DE IDENTIFICACIÓN EN COMPRANET: LA-50-OYR-050CVR040-T-2-2024
PROGRAMA "MOBILIARIO MÉDICO Y DE LABORATORIO PARA HOSPITALES PRIORITARIOS"

| PART | DESTINO | DESCRIPCIÓN | LICITANTE | EVALUACIÓN TÉCNICA |
|------|-----------------|---|--------------------------------------|---|
| 29 | BAJA CALIFORNIA | BANCO QUIRÓFANO ACOMODADO CON RESPALDO CHICO APTOS | EDVAG CONCEPTOS COMERCIALES SA DE CV | NO SE EMITE EVALUACIÓN POR SOBREPASAR EL TECHO PRESUPUESTAL |
| 30 | BAJA CALIFORNIA | BANCO QUIRÓFANO ACOMODADO SIN RESPALDO | EDVAG CONCEPTOS COMERCIALES SA DE CV | NO SE EMITE EVALUACIÓN POR SOBREPASAR EL TECHO PRESUPUESTAL |
| 31 | BAJA CALIFORNIA | BANCO QUIRÓFANO ACOMODADO SIN RESPALDO DE ACERVO INDIVIDUAL | EDVAG CONCEPTOS COMERCIALES SA DE CV | NO SE EMITE EVALUACIÓN POR SOBREPASAR EL TECHO PRESUPUESTAL |
| 32 | BAJA CALIFORNIA | BANCO QUIRÓFANO DE ACERVO INDIVIDUAL | EDVAG CONCEPTOS COMERCIALES SA DE CV | NO SE EMITE EVALUACIÓN POR SOBREPASAR EL TECHO PRESUPUESTAL |
| 33 | BAJA CALIFORNIA | BANCA PARA ACOGIDA SIN RESPALDO | EDVAG CONCEPTOS COMERCIALES SA DE CV | NO SE EMITE EVALUACIÓN POR SOBREPASAR EL TECHO PRESUPUESTAL |
| 34 | BAJA CALIFORNIA | BANCO QUIRÓFANO ACOMODADO SIN RESPALDO | EDVAG CONCEPTOS COMERCIALES SA DE CV | NO SE EMITE EVALUACIÓN POR SOBREPASAR EL TECHO PRESUPUESTAL |
| 35 | BAJA CALIFORNIA | BANCO QUIRÓFANO ACOMODADO SIN RESPALDO | EDVAG CONCEPTOS COMERCIALES SA DE CV | NO SE EMITE EVALUACIÓN POR SOBREPASAR EL TECHO PRESUPUESTAL |
| 36 | BAJA CALIFORNIA | BANCO QUIRÓFANO ACOMODADO SIN RESPALDO | EDVAG CONCEPTOS COMERCIALES SA DE CV | NO SE EMITE EVALUACIÓN POR SOBREPASAR EL TECHO PRESUPUESTAL |
| 37 | BAJA CALIFORNIA | BANCO QUIRÓFANO ACOMODADO SIN RESPALDO | EDVAG CONCEPTOS COMERCIALES SA DE CV | NO SE EMITE EVALUACIÓN POR SOBREPASAR EL TECHO PRESUPUESTAL |
| 38 | BAJA CALIFORNIA | BANCO QUIRÓFANO ACOMODADO SIN RESPALDO | EDVAG CONCEPTOS COMERCIALES SA DE CV | NO SE EMITE EVALUACIÓN POR SOBREPASAR EL TECHO PRESUPUESTAL |
| 39 | BAJA CALIFORNIA | BANCO QUIRÓFANO ACOMODADO SIN RESPALDO | EDVAG CONCEPTOS COMERCIALES SA DE CV | NO SE EMITE EVALUACIÓN POR SOBREPASAR EL TECHO PRESUPUESTAL |
| 40 | BAJA CALIFORNIA | BANCO QUIRÓFANO ACOMODADO SIN RESPALDO | EDVAG CONCEPTOS COMERCIALES SA DE CV | NO SE EMITE EVALUACIÓN POR SOBREPASAR EL TECHO PRESUPUESTAL |

34
Firmado por Felipe Carrillo en el momento de la apertura de sobres, el día 20/06/2024.
Firma: Felipe Carrillo

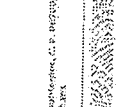

2024
Felipe Carrillo
PUERTO

ANEXOS
DIVISIÓN DE EQUIPOS Y MOBILIARIO MÉDICO

ACTA DE FALLO

LICITACIÓN PÚBLICA INTERNACIONAL ELECTRÓNICA BAJO COBERTURA DE TRATADOS DE LIBRE COMERCIO QUE CONTENGA CAPÍTULO DE COMPRAS GUBERNAMENTALES. NÚMERO DE IDENTIFICACIÓN EN COMPRAJET: LA-50-CYR-050CYR040-T3-2024. PROGRAMA "MOBILIARIO MÉDICO Y DE LABORATORIO PARA HOSPITALES PRIORITARIOS".

| PART. | DESTINO | DESCRIPCIÓN | LICTANTE | EVALUACIÓN TÉCNICA |
|-------|-----------------|---------------------------|---|--|
| | | | EDVAG CONCEPTOS COMERCIALES SA DE CV | CUMPLE |
| | | | ENCORE HEALTH SA PI DE CV | NO CUMPLEN |
| | | | CARLOS ARTURO GARCIA RIVERA | NO CUMPLEN |
| | | | SERPROF BIOMED SA DE CV | CUMPLE |
| | | | TECNO ROBLES DE MEXICO SA DE CV | NO SE EMITE EVALUACIÓN CON FUNDAMENTO EN EL ART. 36 LAASAP |
| 35 | BAJA CALIFORNIA | INSULINA CON ESTACIMETRO. | IMPULSORA DE CONSULTORIA E INGENIERIA MEXICANA SA DE CV EDVAG CONCEPTOS COMERCIALES SA DE CV ERCÓNOMIA PRODUCTIVIDAD SA DE CV ERCONOMIA PRODUCTIVIDAD SA DE CV INSTRUMENTOS MÉDICO MEXICO SA DE CV SERPROF BIOMED SA DE CV IMPULSORA DE CONSULTORIA E INGENIERIA MEXICANA SA DE CV INNOVACION MEDICA Y TECNOLOGIAS PARA LA SALUD MEX SA DE CV IMPULSORA DE CONSULTORIA E INGENIERIA MEXICANA SA DE CV | NO SE EMITE EVALUACIÓN CON FUNDAMENTO EN EL ART. 36 LAASAP NO SE EMITE EVALUACIÓN CON FUNDAMENTO EN EL ART. 36 LAASAP NO SE EMITE EVALUACIÓN CON FUNDAMENTO EN EL ART. 36 LAASAP NO SE EMITE EVALUACIÓN CON FUNDAMENTO EN EL ART. 36 LAASAP NO SE EMITE EVALUACIÓN CON FUNDAMENTO EN EL ART. 36 LAASAP NO SE EMITE EVALUACIÓN CON FUNDAMENTO EN EL ART. 36 LAASAP NO SE EMITE EVALUACIÓN CON FUNDAMENTO EN EL ART. 36 LAASAP NO SE EMITE EVALUACIÓN CON FUNDAMENTO EN EL ART. 36 LAASAP |
| 36 | BAJA CALIFORNIA | BAJUCULA PARA BEBE. | INNOVACION MEDICA Y TECNOLOGIAS PARA LA SALUD MEX SA DE CV | NO SE EMITE EVALUACIÓN POR SOBREPASAR EL TECHO PRESUPUESTAL |
| | | | TECNO ROBLES DE MEXICO SA DE CV | NO CUMPLEN |
| | | | SERPROF BIOMED SA DE CV | CUMPLE |
| | | | MUEBLES BALUARTE SA DE CV | NO SE EMITE EVALUACIÓN CON FUNDAMENTO EN EL ART. 36 LAASAP |
| | | | TECNOLOGIA INTEGRAL PERSONALIZABLE SA DE CV | NO SE EMITE EVALUACIÓN CON FUNDAMENTO EN EL ART. 36 LAASAP |
| 37 | BAJA CALIFORNIA | BIBRO. | INFRAESTRUCTURA HOSPITALARIA IPHOLANSA SA DE CV CARLOS ARTURO GARCIA RIVERA MOBILIARIO Y EQUIPO ESCOLAR DEL BAJOS DE RL DE CV ERCÓNOMIA PRODUCTIVIDAD SA DE CV IMPULSORA DE CONSULTORIA E INGENIERIA MEXICANA SA DE CV | NO SE EMITE EVALUACIÓN CON FUNDAMENTO EN EL ART. 36 LAASAP NO SE EMITE EVALUACIÓN CON FUNDAMENTO EN EL ART. 36 LAASAP NO SE EMITE EVALUACIÓN CON FUNDAMENTO EN EL ART. 36 LAASAP NO SE EMITE EVALUACIÓN CON FUNDAMENTO EN EL ART. 36 LAASAP |

35

Darwin 270, Plaza 1, Col. Santa Anita, Altitica Cuernavaca, C. B. 28700. Ciudad de México
Tel. 56 5924 2026, 56 51 16235 www.imss.gob.mx



2024 Felipe Carrillo PUERTO

ACTA DE FALLO

LICITACIÓN PÚBLICA INTERNACIONAL ELECTRÓNICA BAJO COBERTURA DE TRATADOS DE LIBRE COMERCIO QUE CONTENGA CAPÍTULO DE COMPRAS GUBERNAMENTALES. NÚMERO DE IDENTIFICACIÓN EN COMPRAJET: LA-50-CYR-050CYR040-T3-2024. PROGRAMA "MOBILIARIO MÉDICO Y DE LABORATORIO PARA HOSPITALES PRIORITARIOS".

| PART. | DESTINO | DESCRIPCIÓN | LICTANTE | EVALUACIÓN TÉCNICA |
|-------|-----------------|---------------------------|---|---|
| | | | EDVAG CONCEPTOS COMERCIALES SA DE CV | NO SE EMITE EVALUACIÓN CON FUNDAMENTO EN EL ART. 36 LAASAP |
| | | | BECOMAR DE MEXICO S. DE RL DE CV | NO SE EMITE EVALUACIÓN CON FUNDAMENTO EN EL ART. 36 LAASAP |
| | | | MURIEL LA FORJA DE JUAR ESCOBAR SA DE CV | NO SE EMITE EVALUACIÓN CON FUNDAMENTO EN EL ART. 36 LAASAP |
| 38 | BAJA CALIFORNIA | CAMA INDIVIDUAL METALICA. | EDVAG CONCEPTOS COMERCIALES SA DE CV IMPULSORA DE CONSULTORIA E INGENIERIA MEXICANA SA DE CV TECNO ROBLES DE MEXICO SA DE CV ESCOBAR SA DE CV MEXICO SA DE CV | CUMPLE CUMPLE NO SE EMITE EVALUACIÓN CON FUNDAMENTO EN EL ART. 36 LAASAP NO CUMPLEN |
| | | | SERPROF BIOMED SA DE CV | CUMPLE |
| | | | IMPULSORA DE CONSULTORIA E INGENIERIA MEXICANA SA DE CV | NO SE EMITE EVALUACIÓN CON FUNDAMENTO EN EL ART. 36 LAASAP |
| 39 | BAJA CALIFORNIA | CARRIO PARA CURACIONES | ERCÓNOMIA PRODUCTIVIDAD SA DE CV EDVAG CONCEPTOS COMERCIALES SA DE CV | NO SE EMITE EVALUACIÓN CON FUNDAMENTO EN EL ART. 36 LAASAP NO SE EMITE EVALUACIÓN POR SOBREPASAR EL TECHO PRESUPUESTAL |
| | | | TECNO ROBLES DE MEXICO SA DE CV | NO SE EMITE EVALUACIÓN POR SOBREPASAR EL TECHO PRESUPUESTAL |
| | | | SERPROF BIOMED SA DE CV | CUMPLE |
| | | | IMPULSORA DE CONSULTORIA E INGENIERIA MEXICANA SA DE CV | NO SE EMITE EVALUACIÓN CON FUNDAMENTO EN EL ART. 36 LAASAP |
| | | | TECNOLOGIA INTECHAL PERSONALIZABLE SA DE CV | NO SE EMITE EVALUACIÓN CON FUNDAMENTO EN EL ART. 36 LAASAP |
| 40 | BAJA CALIFORNIA | CABECOTAJA MEDICAMENTOS. | ERCÓNOMIA PRODUCTIVIDAD SA DE CV MUEBLES LA FORJA DE JUAR ESCOBAR SA DE CV EDVAG CONCEPTOS COMERCIALES SA DE CV | NO SE EMITE EVALUACIÓN CON FUNDAMENTO EN EL ART. 36 LAASAP NO SE EMITE EVALUACIÓN CON FUNDAMENTO EN EL ART. 36 LAASAP NO SE EMITE EVALUACIÓN POR SOBREPASAR EL TECHO PRESUPUESTAL |
| | | | TECNO ROBLES DE MEXICO SA DE CV | NO SE EMITE EVALUACIÓN POR SOBREPASAR EL TECHO PRESUPUESTAL |
| | | | IMPULSORA DE CONSULTORIA E INGENIERIA MEXICANA SA DE CV | NO CUMPLEN |
| 41 | BAJA CALIFORNIA | CARRIO PARA POPA LIBROSA | EDVAG CONCEPTOS COMERCIALES SA DE CV | CUMPLE |

36

Darwin 270, Plaza 1, Col. Santa Anita, Altitica Cuernavaca, C. B. 28700. Ciudad de México
Tel. 56 5924 2026, 56 51 16235 www.imss.gob.mx



2024 Felipe Carrillo PUERTO

ACTA DE FALLO

LICITACIÓN PÚBLICA INTERNACIONAL ELECTRÓNICA BAJO COBERTURA DE TRATADOS DE LIBRE COMERCIO QUE CONTENGA CAPÍTULO DE COMPRAS GUBERNAMENTALES
 NÚMERO DE IDENTIFICACIÓN EN COMPRA: LA-50-CVR-050G/RO-14-1-2-2024
 PROGRAMA "MOBILIARIO MÉDICO Y DE LABORATORIO PARA HOSPITALES PRIORITARIOS"

| PART. | DESTINO | DESCRIPCIÓN | LICITANTE | EVALUACIÓN TÉCNICA |
|-------|-----------------|------------------------------------|--|--|
| 42 | BAJA CALIFORNIA | CABIDO PORTAEXPERIMENTES | SEMPROP BIOMED SA DE CV IMPULSORA DE CONSULTORIA E INGENIERIA MEXICANA SA DE CV TECNOLOGIA INTEGRAL PERSONALIZABLE SA DE CV EDVAG CONCEPTOS COMERCIALES SA DE CV TECNO ROBLES DE MEXICO SA DE CV | CUMPLE NO CUMPLEN NO SE EMITE EVALUACIÓN CON FUNDAMENTO EN EL ART. 36 LAASPR NO SE EMITE EVALUACIÓN CON FUNDAMENTO EN EL ART. 36 LAASPR NO SE EMITE EVALUACIÓN CON FUNDAMENTO EN EL ART. 36 LAASPR NO SE EMITE EVALUACIÓN CON FUNDAMENTO EN EL ART. 36 LAASPR |
| 43 | BAJA CALIFORNIA | CEPILLERA PARA USO QUIRURGICO | TECNO ROBLES DE MEXICO SA DE CV ERSONOMIA PRODUCTIVIDAD SA DE CV EDVAG CONCEPTOS COMERCIALES SA DE CV | NO CUMPLEN NO SE EMITE EVALUACIÓN CON FUNDAMENTO EN EL ART. 36 LAASPR NO SE EMITE EVALUACIÓN CON FUNDAMENTO EN EL ART. 36 LAASPR |
| 44 | BAJA CALIFORNIA | CHASOLA CON PAPA PARA INDUSTRIALES | IMPULSORA DE CONSULTORIA E INGENIERIA MEXICANA SA DE CV INFRAESTRUCTURA HOSPITALARIA PROEMSA SA DE CV | CUMPLE NO SE EMITE EVALUACIÓN CON FUNDAMENTO EN EL ART. 36 LAASPR |
| 45 | BAJA CALIFORNIA | COMODO PARA ADULTOS | SEMPROP BIOMED SA DE CV TECNO ROBLES DE MEXICO SA DE CV ERSONOMIA PRODUCTIVIDAD SA DE CV EDVAG CONCEPTOS COMERCIALES SA DE CV | CUMPLE NO SE EMITE EVALUACIÓN CON FUNDAMENTO EN EL ART. 36 LAASPR NO SE EMITE EVALUACIÓN CON FUNDAMENTO EN EL ART. 36 LAASPR NO SE EMITE EVALUACIÓN CON FUNDAMENTO EN EL ART. 36 LAASPR |
| 46 | BAJA CALIFORNIA | COMODO PARA MENORES | SEMPROP BIOMED SA DE CV IMPULSORA DE CONSULTORIA E INGENIERIA MEXICANA SA DE CV TECNO ROBLES DE MEXICO SA DE CV | CUMPLE NO SE EMITE EVALUACIÓN CON FUNDAMENTO EN EL ART. 36 LAASPR |

37

Elaborado por: Rubén E. Cruz, Jefe de Asesoría Técnica, Asesoría Operativa, C. P. Cruz, Dirección de Asesorías y Contratación de Servicios, División de Equipos y Mobiliario Médico.
 Tel. 56 27 91 21 00, ext. 1445.
 www.gob.mx/semex



2024
 Felipe Carrillo
 PUERTO

ACTA DE FALLO

LICITACIÓN PÚBLICA INTERNACIONAL ELECTRÓNICA BAJO COBERTURA DE TRATADOS DE LIBRE COMERCIO QUE CONTENGA CAPÍTULO DE COMPRAS GUBERNAMENTALES
 NÚMERO DE IDENTIFICACIÓN EN COMPRA: LA-50-CVR-050G/RO-14-1-2-2024
 PROGRAMA "MOBILIARIO MÉDICO Y DE LABORATORIO PARA HOSPITALES PRIORITARIOS"

| PART. | DESTINO | DESCRIPCIÓN | LICITANTE | EVALUACIÓN TÉCNICA |
|-------|-----------------|--|--|--|
| 47 | BAJA CALIFORNIA | CUBETA DE ACEPO CON PORTA CUBETA ROTABLE | TECNO ROBLES DE MEXICO SA DE CV SEMPROP BIOMED SA DE CV CARLOS ALTUNO GARCIA INVERSA DE CV BECOMART DE MEXICO S. DE RL DE CV EDVAG CONCEPTOS COMERCIALES SA DE CV ERSONOMIA PRODUCTIVIDAD SA DE CV | NO SE EMITE EVALUACIÓN CON FUNDAMENTO EN EL ART. 36 LAASPR NO SE EMITE EVALUACIÓN CON FUNDAMENTO EN EL ART. 36 LAASPR NO SE EMITE EVALUACIÓN CON FUNDAMENTO EN EL ART. 36 LAASPR NO SE EMITE EVALUACIÓN CON FUNDAMENTO EN EL ART. 36 LAASPR NO SE EMITE EVALUACIÓN CON FUNDAMENTO EN EL ART. 36 LAASPR NO SE EMITE EVALUACIÓN CON FUNDAMENTO EN EL ART. 36 LAASPR |
| 48 | BAJA CALIFORNIA | ESCALERILLA DE DOS PELDAÑOS | TECNOLOGIA INTEGRAL PERSONALIZABLE SA DE CV SEMPROP BIOMED SA DE CV AH CORPORATIVA MEXICO DE MEXICO SA DE CV IMPULSORA DE CONSULTORIA E INGENIERIA MEXICANA SA DE CV ERSONOMIA PRODUCTIVIDAD SA DE CV TECNO ROBLES DE MEXICO SA DE CV | CUMPLE NO SE EMITE EVALUACIÓN CON FUNDAMENTO EN EL ART. 36 LAASPR NO SE EMITE EVALUACIÓN CON FUNDAMENTO EN EL ART. 36 LAASPR NO SE EMITE EVALUACIÓN CON FUNDAMENTO EN EL ART. 36 LAASPR NO SE EMITE EVALUACIÓN CON FUNDAMENTO EN EL ART. 36 LAASPR NO SE EMITE EVALUACIÓN CON FUNDAMENTO EN EL ART. 36 LAASPR |
| 49 | BAJA CALIFORNIA | ESTANTE GUARDA ESTERIL DE 90 CM | INFRAESTRUCTURA HOSPITALARIA PROEMSA SA DE CV TECNOLOGIA INTEGRAL PERSONALIZABLE SA DE CV IMPULSORA DE CONSULTORIA E INGENIERIA MEXICANA SA DE CV BECOMART DE MEXICO S. DE RL DE CV TECNO ROBLES DE MEXICO SA DE CV | CUMPLE NO SE EMITE EVALUACIÓN CON FUNDAMENTO EN EL ART. 36 LAASPR NO SE EMITE EVALUACIÓN CON FUNDAMENTO EN EL ART. 36 LAASPR NO SE EMITE EVALUACIÓN CON FUNDAMENTO EN EL ART. 36 LAASPR NO SE EMITE EVALUACIÓN CON FUNDAMENTO EN EL ART. 36 LAASPR |

38

Elaborado por: Rubén E. Cruz, Jefe de Asesoría Técnica, Asesoría Operativa, C. P. Cruz, Dirección de Asesorías y Contratación de Servicios, División de Equipos y Mobiliario Médico.
 Tel. 56 27 91 21 00, ext. 1445.
 www.gob.mx/semex



2024
 Felipe Carrillo
 PUERTO



ACTA DE FALLO

LICITACIÓN PÚBLICA INTERNACIONAL ELECTRÓNICA BAJO COBERTURA DE TRATADOS DE LIBRE COMERCIO QUE CONTENGA CAPÍTULO DE COMPRAS GUBERNAMENTALES. NÚMERO DE IDENTIFICACIÓN EN COMPRA: LA-50-CYR-050CYR040-T-2-2024. PROGRAMA: "MOBILIARIO MÉDICO Y DE LABORATORIO PARA HOSPITALES PRIORITARIOS"

| PART. | DESTINO | DESCRIPCIÓN | LICITANTE | EVALUACIÓN TÉCNICA |
|-------|-----------------|--|---|---|
| | | | EDVAG CONCEPTOS COMERCIALES SA DE CV | NO SE EMITE EVALUACIÓN CON FUNDAMENTO EN EL ART. 36 LAASP |
| | | | IMPULSORA DE CONSULTORIA E INGENIERIA MEXICANA SA DE CV | NO SE EMITE EVALUACIÓN CON FUNDAMENTO EN EL ART. 36 LAASP |
| | | | SERRPROF BIOMED SA DE CV | CUMPLE |
| | | | MUJERES LA FORJA DE JUAN | CUMPLE |
| 64 | BAJA CALIFORNIA | MESA CASIRO ANESTESIOLOGO DE 70 CM. | IMPULSORA DE CONSULTORIA E INGENIERIA MEXICANA SA DE CV | NO SE EMITE EVALUACIÓN CON FUNDAMENTO EN EL ART. 36 LAASP |
| | | | TECNOLOGIA INTEGRAL PERSONALIZABLE SA DE CV | NO SE EMITE EVALUACIÓN POR SOBREPASAR EL TECHO PRESUPUESTAL |
| | | | EDVAG CONCEPTOS COMERCIALES SA DE CV | NO SE EMITE EVALUACIÓN POR SOBREPASAR EL TECHO PRESUPUESTAL |
| | | | TECNO ROBLES DE MEXICO SA DE CV | NO SE EMITE EVALUACIÓN POR SOBREPASAR EL TECHO PRESUPUESTAL |
| | | | MUEBLES LA FORJA DE JUAN ESCOBAR SA DE CV | CUMPLE |
| 65 | BAJA CALIFORNIA | MESA DE 180 CM PARA ENSEMBLE CON BEMSA INTERMEDIA. | EDVAG CONCEPTOS COMERCIALES SA DE CV | NO SE EMITE EVALUACIÓN POR SOBREPASAR EL TECHO PRESUPUESTAL |
| | | | TECNOLOGIA INTEGRAL PERSONALIZABLE SA DE CV | NO SE EMITE EVALUACIÓN POR SOBREPASAR EL TECHO PRESUPUESTAL |
| | | | ANT CORPORATIVO MEDICO DE MEXICO SA DE CV | NO CUMPLEN |
| | | | SERRPROF BIOMED SA DE CV | CUMPLE |
| | | | TECNOLOGIA INTEGRAL PERSONALIZABLE SA DE CV | NO SE EMITE EVALUACIÓN CON FUNDAMENTO EN EL ART. 36 LAASP |
| | | | CARLOS ARTURO GARCIA RIVERA | NO SE EMITE EVALUACIÓN CON FUNDAMENTO EN EL ART. 36 LAASP |
| | | | ERGONOMIA PRODUCTIVIDAD SA DE CV | NO SE EMITE EVALUACIÓN CON FUNDAMENTO EN EL ART. 36 LAASP |
| 67 | BAJA CALIFORNIA | MESA MAYO. | IMPULSORA DE CONSULTORIA E INGENIERIA MEXICANA SA DE CV | NO SE EMITE EVALUACIÓN CON FUNDAMENTO EN EL ART. 36 LAASP |
| | | | MUJERES LA FORJA DE JUAN | NO SE EMITE EVALUACIÓN CON FUNDAMENTO EN EL ART. 36 LAASP |
| | | | TECNO ROBLES DE MEXICO SA DE CV | NO SE EMITE EVALUACIÓN CON FUNDAMENTO EN EL ART. 36 LAASP |
| | | | EDVAG CONCEPTOS COMERCIALES SA DE CV | NO SE EMITE EVALUACIÓN POR SOBREPASAR EL TECHO PRESUPUESTAL |
| | | | TECNO ROBLES DE MEXICO SA DE CV | NO SE EMITE EVALUACIÓN POR SOBREPASAR EL TECHO PRESUPUESTAL |

Doc: 2024-07-10-10-10-05-Edvags Tecnol. Amigable, Cuauhtémoc, C. P. 06700, Ciudad de México.
Tel: 55 5726-7000 Ext. 10225.
www.imss.gob.mx



2024
Felipe Carrillo
PUERTO



ACTA DE FALLO

LICITACIÓN PÚBLICA INTERNACIONAL ELECTRÓNICA BAJO COBERTURA DE TRATADOS DE LIBRE COMERCIO QUE CONTENGA CAPÍTULO DE COMPRAS GUBERNAMENTALES. NÚMERO DE IDENTIFICACIÓN EN COMPRA: LA-50-CYR-050CYR040-T-2-2024. PROGRAMA: "MOBILIARIO MÉDICO Y DE LABORATORIO PARA HOSPITALES PRIORITARIOS"

| PART. | DESTINO | DESCRIPCIÓN | LICITANTE | EVALUACIÓN TÉCNICA |
|-------|-----------------|---|---|---|
| | | | EDVAG CONCEPTOS COMERCIALES SA DE CV | NO SE EMITE EVALUACIÓN CON FUNDAMENTO EN EL ART. 36 LAASP |
| | | | TECNO ROBLES DE MEXICO SA DE CV | NO SE EMITE EVALUACIÓN CON FUNDAMENTO EN EL ART. 36 LAASP |
| | | | ERGONOMIA PRODUCTIVIDAD SA DE CV | NO SE EMITE EVALUACIÓN POR SOBREPASAR EL TECHO PRESUPUESTAL |
| | | | INFRAESTRUCTURA HOSPITALARIA PROFESA SA DE CV | CUMPLE |
| | | | IMPULSORA DE CONSULTORIA E INGENIERIA MEXICANA SA DE CV | NO CUMPLEN |
| | | | MUJERES LA FORJA DE JUAN | NO SE EMITE EVALUACIÓN CON FUNDAMENTO EN EL ART. 36 LAASP |
| | | | TECNOLOGIA INTEGRAL PERSONALIZABLE SA DE CV | NO SE EMITE EVALUACIÓN POR SOBREPASAR EL TECHO PRESUPUESTAL |
| 50 | BAJA CALIFORNIA | ESTANTE GUARDA ESTÉRIL DE 120 CM. | EDVAG CONCEPTOS COMERCIALES SA DE CV | NO SE EMITE EVALUACIÓN POR SOBREPASAR EL TECHO PRESUPUESTAL |
| | | | RECOMAR DE MEXICO SA DE CV | NO SE EMITE EVALUACIÓN POR SOBREPASAR EL TECHO PRESUPUESTAL |
| | | | TECNO ROBLES DE MEXICO SA DE CV | NO SE EMITE EVALUACIÓN POR SOBREPASAR EL TECHO PRESUPUESTAL |
| | | | ERGONOMIA PRODUCTIVIDAD SA DE CV | NO SE EMITE EVALUACIÓN POR SOBREPASAR EL TECHO PRESUPUESTAL |
| 51 | BAJA CALIFORNIA | TRIASUMERO PORTATIL DE EXTENSION TELESCOPICA. | EDVAG CONCEPTOS COMERCIALES SA DE CV | NO SE EMITE EVALUACIÓN POR SOBREPASAR EL TECHO PRESUPUESTAL |
| | | | SERRPROF BIOMED SA DE CV | CUMPLE |
| 52 | BAJA CALIFORNIA | MARCHERA DE PIEDAL. | CARLOS ARTURO GARCIA RIVERA | NO CUMPLEN |
| | | | EDVAG CONCEPTOS COMERCIALES SA DE CV | NO SE EMITE EVALUACIÓN POR SOBREPASAR EL TECHO PRESUPUESTAL |
| 53 | BAJA CALIFORNIA | LAMPARA DE LUZ INTENSA. | TECNO ROBLES DE MEXICO SA DE CV | NO SE EMITE EVALUACIÓN POR SOBREPASAR EL TECHO PRESUPUESTAL |
| | | | EDVAG CONCEPTOS COMERCIALES SA DE CV | CUMPLE |
| 54 | BAJA CALIFORNIA | LAMPARA DE PIE ROSWELLS. | CARLOS ARTURO GARCIA RIVERA | NO CUMPLEN |
| | | | SERRPROF BIOMED SA DE CV | CUMPLE |

Doc: 2024-07-10-10-10-05-Edvags Tecnol. Amigable, Cuauhtémoc, C. P. 06700, Ciudad de México.
Tel: 55 5726-7000 Ext. 10225.
www.imss.gob.mx



2024
Felipe Carrillo
PUERTO

ACTA DE FALLO

LICITACIÓN PÚBLICA INTERNACIONAL ELECTRÓNICA BAJO COBERTURA DE TRATADOS DE LIBRE COMERCIO QUE CONTENGA CAPÍTULO DE COMPRAS GUBERNAMENTALES
NÚMERO DE IDENTIFICACIÓN EN COMPRANET: LA-50-GYR-050GVR/040-T-2-2024
PROGRAMA "MOBILIARIO MÉDICO Y DE LABORATORIO PARA HOSPITALES PRIORITARIOS"

| PART. | DESTINO | DESCRIPCIÓN | LICITANTE | EVALUACIÓN TÉCNICA |
|-------|-----------------|-----------------------------------|---|--|
| 68 | Baja CALIFORNIA | MESA PARA EXPLORACIÓN PEDIÁTRICA | MUEBLES LA FORJA DE JUAN ESCOBAR SA DE CV | PRELIMINAR NO SE EMITE EVALUACIÓN POR SOBREPASAR EL TECHO PREEVALUACIONAL CUMPLE NO SE EMITE EVALUACIÓN POR SOBREPASAR EL TECHO PREEVALUACIONAL NO SE EMITE EVALUACIÓN POR SOBREPASAR EL TECHO PREEVALUACIONAL CUMPLE |
| 69 | Baja CALIFORNIA | MESA PARA INSTRUMENTAL QUIRÚRGICO | CARLOS ARTURO GARCIA RIVERA | NO CUMPLEN NO SE EMITE EVALUACIÓN CON FUNDAMENTO EN EL ART. 36 LAASP NO SE EMITE EVALUACIÓN CON FUNDAMENTO EN EL ART. 36 LAASP NO SE EMITE EVALUACIÓN CON FUNDAMENTO EN EL ART. 36 LAASP NO SE EMITE EVALUACIÓN CON FUNDAMENTO EN EL ART. 36 LAASP NO SE EMITE EVALUACIÓN POR SOBREPASAR EL TECHO PREEVALUACIONAL CUMPLE |
| 70 | Baja CALIFORNIA | MESA PARA REHIDRATACION | SEMPROF BIOMED SA DE CV | NO CUMPLE CUMPLE |
| 71 | Baja CALIFORNIA | MESA PASTELER. | EDVAC CONCEPTOS COMERCIALES SA DE CV | NO CUMPLEN NO SE EMITE EVALUACIÓN CON FUNDAMENTO EN EL ART. 36 LAASP NO SE EMITE EVALUACIÓN CON FUNDAMENTO EN EL ART. 36 LAASP NO SE EMITE EVALUACIÓN CON FUNDAMENTO EN EL ART. 36 LAASP NO SE EMITE EVALUACIÓN CON FUNDAMENTO EN EL ART. 36 LAASP NO SE EMITE EVALUACIÓN POR SOBREPASAR EL TECHO PREEVALUACIONAL CUMPLE |

41
 Documento del 05-06-2024, en el cual se publica el fallo de la licitación pública internacional de compra gubernamental número de identificación en compranet: LA-50-GYR-050GVR/040-T-2-2024.
 Firmado por: Felipe Carrillo Puerto
 Director General de IMSS

ACTA DE FALLO

LICITACIÓN PÚBLICA INTERNACIONAL ELECTRÓNICA BAJO COBERTURA DE TRATADOS DE LIBRE COMERCIO QUE CONTENGA CAPÍTULO DE COMPRAS GUBERNAMENTALES
NÚMERO DE IDENTIFICACIÓN EN COMPRANET: LA-50-GYR-050GVR/040-T-2-2024
PROGRAMA "MOBILIARIO MÉDICO Y DE LABORATORIO PARA HOSPITALES PRIORITARIOS"

| PART. | DESTINO | DESCRIPCIÓN | LICITANTE | EVALUACIÓN TÉCNICA |
|-------|-----------------|------------------------|---|--|
| 72 | Baja CALIFORNIA | MESA PUERTE | MUEBLES LA FORJA DE JUAN ESCOBAR SA DE CV | NO SE EMITE EVALUACIÓN POR SOBREPASAR EL TECHO PREEVALUACIONAL NO SE EMITE EVALUACIÓN CON FUNDAMENTO EN EL ART. 36 LAASP NO SE EMITE EVALUACIÓN CON FUNDAMENTO EN EL ART. 36 LAASP NO SE EMITE EVALUACIÓN CON FUNDAMENTO EN EL ART. 36 LAASP NO SE EMITE EVALUACIÓN CON FUNDAMENTO EN EL ART. 36 LAASP NO SE EMITE EVALUACIÓN POR SOBREPASAR EL TECHO PREEVALUACIONAL CUMPLE |
| 73 | Baja CALIFORNIA | MESA RIGIDA DE MADUEPA | EDVAC CONCEPTOS COMERCIALES SA DE CV | NO SE EMITE EVALUACIÓN CON FUNDAMENTO EN EL ART. 36 LAASP NO SE EMITE EVALUACIÓN CON FUNDAMENTO EN EL ART. 36 LAASP NO SE EMITE EVALUACIÓN CON FUNDAMENTO EN EL ART. 36 LAASP NO SE EMITE EVALUACIÓN CON FUNDAMENTO EN EL ART. 36 LAASP NO SE EMITE EVALUACIÓN POR SOBREPASAR EL TECHO PREEVALUACIONAL CUMPLE |
| 74 | Baja CALIFORNIA | MESA SIMON. | CARLOS ARTURO GARCIA RIVERA | NO CUMPLEN NO SE EMITE EVALUACIÓN CON FUNDAMENTO EN EL ART. 36 LAASP NO SE EMITE EVALUACIÓN CON FUNDAMENTO EN EL ART. 36 LAASP NO SE EMITE EVALUACIÓN CON FUNDAMENTO EN EL ART. 36 LAASP NO SE EMITE EVALUACIÓN CON FUNDAMENTO EN EL ART. 36 LAASP NO SE EMITE EVALUACIÓN POR SOBREPASAR EL TECHO PREEVALUACIONAL CUMPLE |

42
 Documento del 05-06-2024, en el cual se publica el fallo de la licitación pública internacional de compra gubernamental número de identificación en compranet: LA-50-GYR-050GVR/040-T-2-2024.
 Firmado por: Felipe Carrillo Puerto
 Director General de IMSS

ACTA DE FALLO

LICITACIÓN PÚBLICA INTERNACIONAL ELECTRÓNICA BAJO COBERTURA DE TRATADOS DE LIBRE COMERCIO QUE CONTENGA CAPÍTULO DE COMPRAS GUBERNAMENTALES
NÚMERO DE IDENTIFICACIÓN EN COMPRANET: LA-50-CYR-050CYR040-T-2-2024
PROGRAMA: "MOBILIARIO MÉDICO Y DE LABORATORIO PARA HOSPITALES PRIORITARIOS"

| PART. | DESTINO | DESCRIPCIÓN | LICITANTE | EVALUACIÓN TÉCNICA |
|-------|-----------------|-------------------------------------|---|---|
| 75 | BAJA CALIFORNIA | REPISA DE 120 CM CONTRA LA RUEDA. | ERCONOMIA PRODUCTIVIDAD SA DE CV EDVAG CONCEPTOS COMERCIALES SA DE CV TECNO ROBLES DE MEXICO SA DE CV | NO SE EMITE EVALUACIÓN CON FUNDAMENTO EN EL ART. 36 LAASP NO SE EMITE EVALUACIÓN POR SOBREPASAR EL TECHO PRESUPUESTAL NO SE EMITE EVALUACIÓN POR SOBREPASAR EL TECHO PRESUPUESTAL CUMPLE |
| 76 | BAJA CALIFORNIA | REPISA DE 180 CM CONTRA LA RUEDA. | ERCONOMIA PRODUCTIVIDAD SA DE CV EDVAG CONCEPTOS COMERCIALES SA DE CV TECNO ROBLES DE MEXICO SA DE CV | NO SE EMITE EVALUACIÓN CON FUNDAMENTO EN EL ART. 36 LAASP NO SE EMITE EVALUACIÓN POR SOBREPASAR EL TECHO PRESUPUESTAL CUMPLE |
| 77 | BAJA CALIFORNIA | BIEL PORTAVENCLISIS | ERCONOMIA PRODUCTIVIDAD SA DE CV EDVAG CONCEPTOS COMERCIALES SA DE CV TECNO ROBLES DE MEXICO SA DE CV | NO SE EMITE EVALUACIÓN CON FUNDAMENTO EN EL ART. 36 LAASP NO SE EMITE EVALUACIÓN POR SOBREPASAR EL TECHO PRESUPUESTAL CUMPLE |
| 78 | BAJA CALIFORNIA | FINON DE ACERO INOXIDABLE DE 500 ML | ERCONOMIA PRODUCTIVIDAD SA DE CV EDVAG CONCEPTOS COMERCIALES SA DE CV TECNO ROBLES DE MEXICO SA DE CV | NO SE EMITE EVALUACIÓN CON FUNDAMENTO EN EL ART. 36 LAASP NO SE EMITE EVALUACIÓN POR SOBREPASAR EL TECHO PRESUPUESTAL CUMPLE |

ACTA DE FALLO

LICITACIÓN PÚBLICA INTERNACIONAL ELECTRÓNICA BAJO COBERTURA DE TRATADOS DE LIBRE COMERCIO QUE CONTENGA CAPÍTULO DE COMPRAS GUBERNAMENTALES
NÚMERO DE IDENTIFICACIÓN EN COMPRANET: LA-50-CYR-050CYR040-T-2-2024
PROGRAMA: "MOBILIARIO MÉDICO Y DE LABORATORIO PARA HOSPITALES PRIORITARIOS"

| PART. | DESTINO | DESCRIPCIÓN | LICITANTE | EVALUACIÓN TÉCNICA |
|-------|-----------------|--|---|--|
| 79 | BAJA CALIFORNIA | BIRON DE ACERO INOXIDABLE DE 500 ML | INFRAESTRUCTURA HOSPITALARIA PROEMESA SA DE CV TECNO ROBLES DE MEXICO SA DE CV | NO SE EMITE EVALUACIÓN CON FUNDAMENTO EN EL ART. 36 LAASP NO SE EMITE EVALUACIÓN POR SOBREPASAR EL TECHO PRESUPUESTAL CUMPLE |
| 80 | BAJA CALIFORNIA | SILLA DE RUEDAS CON DESCANSAPIES. | ERCONOMIA PRODUCTIVIDAD SA DE CV EDVAG CONCEPTOS COMERCIALES SA DE CV TECNO ROBLES DE MEXICO SA DE CV | NO SE EMITE EVALUACIÓN CON FUNDAMENTO EN EL ART. 36 LAASP NO SE EMITE EVALUACIÓN POR SOBREPASAR EL TECHO PRESUPUESTAL CUMPLE |
| 81 | BAJA CALIFORNIA | VASO PARA MEDICAMENTOS DE 30 CM CILINDRICO. | INFRAESTRUCTURA HOSPITALARIA PROEMESA SA DE CV TECNO ROBLES DE MEXICO SA DE CV | NO SE EMITE EVALUACIÓN CON FUNDAMENTO EN EL ART. 36 LAASP NO SE EMITE EVALUACIÓN POR SOBREPASAR EL TECHO PRESUPUESTAL CUMPLE |
| 82 | BAJA CALIFORNIA | VASO PARA MEDICAMENTOS DE 140 CM CILINDRICO. | INFRAESTRUCTURA HOSPITALARIA PROEMESA SA DE CV TECNO ROBLES DE MEXICO SA DE CV | NO SE EMITE EVALUACIÓN CON FUNDAMENTO EN EL ART. 36 LAASP NO SE EMITE EVALUACIÓN POR SOBREPASAR EL TECHO PRESUPUESTAL CUMPLE |
| 83 | BAJA CALIFORNIA | VASO CON TAPA DE UN LITRO. | INFRAESTRUCTURA HOSPITALARIA PROEMESA SA DE CV TECNO ROBLES DE MEXICO SA DE CV | NO SE EMITE EVALUACIÓN CON FUNDAMENTO EN EL ART. 36 LAASP NO SE EMITE EVALUACIÓN POR SOBREPASAR EL TECHO PRESUPUESTAL CUMPLE |

ACTA DE FALLO

LICITACIÓN PÚBLICA INTERNACIONAL ELECTRÓNICA BAJO COBERTURA DE TRATADOS DE LIBRE COMERCIO QUE CONTENGA CAPÍTULO DE COMPRAS GUBERNAMENTALES. NÚMERO DE IDENTIFICACIÓN EN COMPRANET: LA-50-CYR-050CYR040-T3-2024. PROGRAMA "MOBILIARIO MÉDICO Y DE LABORATORIO PARA HOSPITALES PRIORITARIOS"

| PART. | DESTINO | DESCRIPCIÓN | LICITANTE | EVALUACIÓN TÉCNICA |
|-------|-----------------|------------------------|--|---|
| | | | EDVAG CONCEPTOS COMERCIALES SA DE CV | CUMPLE |
| | | | SEIRPROF BIOMED SA DE CV | CUMPLE |
| 84 | BAJA CALIFORNIA | BANQUETA DE ALTURA | INGENIERIA DE CONSULTORIA E INGENIERIA MEXICANA SA DE CV | CUMPLE |
| | | | EDVAG CONCEPTOS COMERCIALES SA DE CV | NO SE EMITE EVALUACIÓN POR SOBREPASAR EL TECHO PRESUPUESTAL |
| | | | TECNO ROBLES DE MEXICO SA DE CV | NO SE EMITE EVALUACIÓN POR SOBREPASAR EL TECHO PRESUPUESTAL |
| | | | TECNOLOGIA INTEGRAL PERSONALIZABLE SA DE CV | NO SE EMITE EVALUACIÓN POR SOBREPASAR EL TECHO PRESUPUESTAL |
| 86 | BAJA CALIFORNIA | DIVAN (CHIFRE LONGUEL) | TECNO ROBLES DE MEXICO SA DE CV | NO CUMPLEN |
| | | | INGENIERIA DE CONSULTORIA E INGENIERIA MEXICANA SA DE CV | NO CUMPLEN |
| | | | EDVAG CONCEPTOS COMERCIALES SA DE CV | CUMPLE |
| | | | ERECOMOMIA PRODUCTIVIDAD SA DE CV | NO SE EMITE EVALUACIÓN CON FUNDAMENTO EN EL ART. 35 LAASRP |
| | | | MUEBLES LA FONIA DE JUAN ESCOBAR SA DE CV | NO SE EMITE EVALUACIÓN CON FUNDAMENTO EN EL ART. 35 LAASRP |
| | | | TECNOLOGIA INTEGRAL PERSONALIZABLE SA DE CV | NO SE EMITE EVALUACIÓN POR SOBREPASAR EL TECHO PRESUPUESTAL |
| | | | EDVAG CONCEPTOS COMERCIALES SA DE CV | CUMPLE |
| 89 | BAJA CALIFORNIA | LITERAS METALICAS | MUEBLES LA FONIA DE JUAN ESCOBAR SA DE CV | CUMPLE |
| | | | ERECOMOMIA PRODUCTIVIDAD SA DE CV | NO SE EMITE EVALUACIÓN CON FUNDAMENTO EN EL ART. 35 LAASRP |
| | | | TECNO ROBLES DE MEXICO SA DE CV | NO SE EMITE EVALUACIÓN CON FUNDAMENTO EN EL ART. 35 LAASRP |
| | | | SEIRPROF BIOMED SA DE CV | CUMPLE |
| | | | INGENIERIA DE CONSULTORIA E INGENIERIA MEXICANA SA DE CV | CUMPLE |
| 87 | BAJA CALIFORNIA | CRIINAL PARA VANILINES | INGENIERIA DE CONSULTORIA E INGENIERIA MEXICANA SA DE CV | NO SE EMITE EVALUACIÓN CON FUNDAMENTO EN EL ART. 35 LAASRP |
| | | | CARLOS ARTURO GARCIA RIVERA | NO SE EMITE EVALUACIÓN CON FUNDAMENTO EN EL ART. 35 LAASRP |
| | | | INGENIERIA DE CONSULTORIA E INGENIERIA MEXICANA SA DE CV | NO SE EMITE EVALUACIÓN CON FUNDAMENTO EN EL ART. 35 LAASRP |

ACTA DE FALLO

LICITACIÓN PÚBLICA INTERNACIONAL ELECTRÓNICA BAJO COBERTURA DE TRATADOS DE LIBRE COMERCIO QUE CONTENGA CAPÍTULO DE COMPRAS GUBERNAMENTALES. NÚMERO DE IDENTIFICACIÓN EN COMPRANET: LA-50-CYR-050CYR040-T3-2024. PROGRAMA "MOBILIARIO MÉDICO Y DE LABORATORIO PARA HOSPITALES PRIORITARIOS"

| PART. | DESTINO | DESCRIPCIÓN | LICITANTE | EVALUACIÓN TÉCNICA |
|-------|-----------------|--|--|---|
| | | | EDVAG CONCEPTOS COMERCIALES SA DE CV | NO SE EMITE EVALUACIÓN CON FUNDAMENTO EN EL ART. 35 LAASRP |
| | | | ERECOMOMIA PRODUCTIVIDAD SA DE CV | NO SE EMITE EVALUACIÓN POR SOBREPASAR EL TECHO PRESUPUESTAL |
| | | | INGENIERIA DE CONSULTORIA E INGENIERIA MEXICANA SA DE CV | CUMPLE |
| 88 | BAJA CALIFORNIA | PORFANTANQUEIS FIDUCIABLE | SEIRPROF BIOMED SA DE CV | CUMPLE |
| | | | INGENIERIA DE CONSULTORIA E INGENIERIA MEXICANA SA DE CV | NO SE EMITE EVALUACIÓN CON FUNDAMENTO EN EL ART. 35 LAASRP |
| | | | CARLOS ARTURO GARCIA RIVERA | NO SE EMITE EVALUACIÓN CON FUNDAMENTO EN EL ART. 35 LAASRP |
| | | | EDVAG CONCEPTOS COMERCIALES SA DE CV | NO SE EMITE EVALUACIÓN CON FUNDAMENTO EN EL ART. 35 LAASRP |
| | | | ERECOMOMIA PRODUCTIVIDAD SA DE CV | NO SE EMITE EVALUACIÓN CON FUNDAMENTO EN EL ART. 35 LAASRP |
| | | | TECNO ROBLES DE MEXICO SA DE CV | NO SE EMITE EVALUACIÓN POR SOBREPASAR EL TECHO PRESUPUESTAL |
| | | | SEIRPROF BIOMED SA DE CV | CUMPLE |
| | | | TECNO ROBLES DE MEXICO SA DE CV | NO CUMPLEN |
| 89 | BAJA CALIFORNIA | CARRIVOLINA CON RASINET DE AGRICULTIVO | ERECOMOMIA PRODUCTIVIDAD SA DE CV | NO SE EMITE EVALUACIÓN CON FUNDAMENTO EN EL ART. 35 LAASRP |
| | | | TECNOLOGIA INTEGRAL PERSONALIZABLE SA DE CV | NO SE EMITE EVALUACIÓN CON FUNDAMENTO EN EL ART. 35 LAASRP |
| | | | EDVAG CONCEPTOS COMERCIALES SA DE CV | NO SE EMITE EVALUACIÓN CON FUNDAMENTO EN EL ART. 35 LAASRP |
| | | | INGENIERIA DE CONSULTORIA E INGENIERIA MEXICANA SA DE CV | NO SE EMITE EVALUACIÓN CON FUNDAMENTO EN EL ART. 35 LAASRP |
| | | | EDVAG CONCEPTOS COMERCIALES SA DE CV | CUMPLE |
| | | | MUEBLES LA FONIA DE JUAN ESCOBAR SA DE CV | CUMPLE |
| 90 | BAJA CALIFORNIA | MESA DE 150 CM PARA ATENCIÓN AL PACIENTE NACIDOS | INGENIERIA DE CONSULTORIA E INGENIERIA MEXICANA SA DE CV | NO SE EMITE EVALUACIÓN POR SOBREPASAR EL TECHO PRESUPUESTAL |
| | | | EDVAG CONCEPTOS COMERCIALES SA DE CV | NO SE EMITE EVALUACIÓN CON FUNDAMENTO EN EL ART. 35 LAASRP |
| 95 | BAJA CALIFORNIA | MESA DE 150 CM PARA ATENCIÓN AL PACIENTE NACIDOS | INGENIERIA DE CONSULTORIA E INGENIERIA MEXICANA SA DE CV | NO SE EMITE EVALUACIÓN CON FUNDAMENTO EN EL ART. 35 LAASRP |
| | | | EDVAG CONCEPTOS COMERCIALES SA DE CV | NO SE EMITE EVALUACIÓN CON FUNDAMENTO EN EL ART. 35 LAASRP |
| 94 | BAJA CALIFORNIA | MESA ALTA DE 80 CM PARA ATENCIÓN AL PACIENTE NACIDOS | INGENIERIA DE CONSULTORIA E INGENIERIA MEXICANA SA DE CV | NO SE EMITE EVALUACIÓN CON FUNDAMENTO EN EL ART. 35 LAASRP |

ACTA DE FALLO

LICITACIÓN PÚBLICA INTERNACIONAL ELECTRÓNICA BAJO COBERTURA DE TRATADOS DE LIBRE COMERCIO QUE CONTIENGA CAPÍTULO DE COMPRAS GUBERNAMENTALES
NÚMERO DE IDENTIFICACIÓN EN COMPROBET: LA-50-GYR-050GYR040-T-2-2024
PROGRAMA "MOBILIARIO MÉDICO Y DE LABORATORIO PARA HOSPITALES PRIORITARIOS"

| PART. | DESTINO | DESCRIPCIÓN | LICITANTE | EVALUACIÓN TÉCNICA |
|-------|-----------------|--|---|---|
| 95 | BAJA CALIFORNIA | CARRO PARA CURACIONES EN ABS. | IMPULSORA DE CONSULTORIA E INGENIERIA MEXICANA SA DE CV | NO CUMPLEN |
| 96 | BAJA CALIFORNIA | CARRO PARA ROBA SOCIA CON TAPA Y APERTURA DE PEDAL | EDVAG CONCEPTOS COMERCIALES SA DE CV | CUMPLE |
| 100 | BAJA CALIFORNIA | SILLON DE EXTIMACIONES | SERPINF BIOMED SA DE CV | CUMPLE |
| 101 | BAJA CALIFORNIA | VESTIDOR CON ARMARIO PARA CONSULTORIO | EDVAG CONCEPTOS COMERCIALES SA DE CV | CUMPLE |
| 102 | BAJA CALIFORNIA | MESA ALTA DE 120 CM CON RESPALDO Y PUERTAS ABATIBLES | MUEBLES LA FORJA DE JUAN ESCOBAR SA DE CV | CUMPLE |
| 103 | BAJA CALIFORNIA | MESA ALTA DE 120 CM CON RESPALDO Y USUARIOS CON RESPALDO | TECNOLOGIA INTEGRAL PERSONALIZABLE SA DE CV | NO SE EMITE EVALUACION POR SOBREPASAR EL TECHO PRESUPUESTAL |
| 104 | BAJA CALIFORNIA | MESA ALTA DE 120 CM SIN RESPALDO Y CAJONES | BECOMAR DE MEXICO, S. DE RL DE CV | NO SE EMITE EVALUACION POR SOBREPASAR EL TECHO PRESUPUESTAL |

47

Quinta Piso, Edif. 2do. Edif. Bienes de Inversión, Cuadriláteros, C. P. 66010, C. P. A. de México
Tel: 55 56237000, 55 56237001



ACTA DE FALLO

LICITACIÓN PÚBLICA INTERNACIONAL ELECTRÓNICA BAJO COBERTURA DE TRATADOS DE LIBRE COMERCIO QUE CONTIENGA CAPÍTULO DE COMPRAS GUBERNAMENTALES
NÚMERO DE IDENTIFICACIÓN EN COMPROBET: LA-50-GYR-050GYR040-T-2-2024
PROGRAMA "MOBILIARIO MÉDICO Y DE LABORATORIO PARA HOSPITALES PRIORITARIOS"

| PART. | DESTINO | DESCRIPCIÓN | LICITANTE | EVALUACIÓN TÉCNICA |
|-------|-----------------|---|---|---|
| 105 | BAJA CALIFORNIA | MESA ALTA DE 120 CM SIN RESPALDO Y PUERTAS ABATIBLES | MUEBLES LA FORJA DE JUAN ESCOBAR SA DE CV | NO SE EMITE EVALUACION POR SOBREPASAR EL TECHO PRESUPUESTAL |
| 106 | BAJA CALIFORNIA | MESA ALTA DE 120 CM CON RESPALDO Y CAJONES SUPERIORES Y PUERTAS ABATIBLES | BECOMAR DE MEXICO, S. DE RL DE CV | NO CUMPLEN |
| 107 | BAJA CALIFORNIA | MESA ALTA DE 120 CM SIN RESPALDO Y PUERTAS ABATIBLES LATERALES | EDVAG CONCEPTOS COMERCIALES SA DE CV | CUMPLE |
| 109 | CHIAPAS | CARRO CAMILLA TIPO TRANSFER (LATERAL) | TECNOLOGIA INTEGRAL PERSONALIZABLE SA DE CV | NO SE EMITE EVALUACION POR SOBREPASAR EL TECHO PRESUPUESTAL |
| 110 | CHIAPAS | MESA ALTA DE 120 CM SIN RESPALDO Y CAJONES | IMPULSORA DE CONSULTORIA E INGENIERIA MEXICANA SA DE CV | NO SE EMITE EVALUACION POR SOBREPASAR EL TECHO PRESUPUESTAL |
| 111 | CHIAPAS | MODULO PARA CONSULTORIO | EDVAG CONCEPTOS COMERCIALES SA DE CV | CUMPLE |

48

Quinta Piso, Edif. 2do. Edif. Bienes de Inversión, Cuadriláteros, C. P. 66010, C. P. A. de México
Tel: 55 56237000, 55 56237001



ACTA DE FALLO

LICITACIÓN PÚBLICA INTERNACIONAL ELECTRÓNICA BAJO COBERTURA DE TRATADOS DE LIBRE COMERCIO QUE CONTIENGA CAPÍTULO DE COMPRAS GUBERNAMENTALES
NÚMERO DE IDENTIFICACIÓN EN COMPRA: LA-50-CVR-050GVR/0-1-2-2024
PROGRAMA "MOBILIARIO MÉDICO Y DE LABORATORIO PARA HOSPITALES PRIORITARIOS"

| PART. | DESTINO | DESCRIPCIÓN | LICITANTE | EVALUACIÓN TÉCNICA |
|-------|---------|--|---|---|
| 138 | CHIAPAS | MEGA ALTA DE 150 CM CON COBERTURA DE ACERO INOXIDABLE. | EDVAG CONCEPTOS COMERCIALES SA DE CV | NO SE EMITE EVALUACIÓN CON FUNDAMENTO EN EL ART. 36 LAASP |
| 139 | CHIAPAS | MEGA BAJA DE 100 CM CON COBERTURA DE PANDORA. | DISTRIBUIDORA AXKAN KUALLI SAS DE CV | CUMPLE |
| 140 | CHIAPAS | MEGA BAJA DE 100 CM CON COBERTURA DE ACERO INOXIDABLE. | EDVAG CONCEPTOS COMERCIALES SA DE CV | CUMPLE |
| 141 | CHIAPAS | RESERVA TABURET PARA TONDA DE MUJERES. | ERGONOMIA PRODUCTIVIDAD SA DE CV | NO SE EMITE EVALUACIÓN CON FUNDAMENTO EN EL ART. 36 LAASP |
| 142 | CHIAPAS | MEGA BAJA DE 100 CM CON COBERTURA DE ACERO INOXIDABLE. | EDVAG CONCEPTOS COMERCIALES SA DE CV | CUMPLE |
| 143 | CHIAPAS | DISTRIBUIDORA AXKAN KUALLI SAS DE CV | DISTRIBUIDORA AXKAN KUALLI SAS DE CV | CUMPLE |
| 144 | CHIAPAS | RESERVA TABURET PARA TONDA DE MUJERES. | DISTRIBUIDORA AXKAN KUALLI SAS DE CV | CUMPLE |
| 145 | CHIAPAS | SILLA CAMA PARA DONADORES. | TECNOLOGIA INTEGRAL PERSONALIZABLE SA DE CV | NO CUMPLEN |
| 146 | CHIAPAS | VITRINA DE 75 CM CONTRA INTRUSO. | EDVAG CONCEPTOS COMERCIALES SA DE CV | NO SE EMITE EVALUACIÓN POR SOBREPASAR EL TECHO |
| 147 | CHIAPAS | VITRINA DE 90 CM CONTRA INTRUSO CON LLAVES. | DISTRIBUIDORA AXKAN KUALLI SAS DE CV | CUMPLE |
| 148 | CHIAPAS | DUALISA SERVICIOS SA DE CV | DUALISA SERVICIOS SA DE CV | NO SE EMITE EVALUACIÓN CON FUNDAMENTO EN EL ART. 36 LAASP |
| 149 | CHIAPAS | TECNOLOGIA INTEGRAL PERSONALIZABLE SA DE CV | TECNOLOGIA INTEGRAL PERSONALIZABLE SA DE CV | NO SE EMITE EVALUACIÓN CON FUNDAMENTO EN EL ART. 36 LAASP |



ACTA DE FALLO

LICITACIÓN PÚBLICA INTERNACIONAL ELECTRÓNICA BAJO COBERTURA DE TRATADOS DE LIBRE COMERCIO QUE CONTIENGA CAPÍTULO DE COMPRAS GUBERNAMENTALES
NÚMERO DE IDENTIFICACIÓN EN COMPRA: LA-50-CVR-050GVR/0-1-2-2024
PROGRAMA "MOBILIARIO MÉDICO Y DE LABORATORIO PARA HOSPITALES PRIORITARIOS"

| PART. | DESTINO | DESCRIPCIÓN | LICITANTE | EVALUACIÓN TÉCNICA |
|-------|---------|---|--------------------------------------|---|
| 138 | CHIAPAS | ANZOGLI GUINDA COMODOS. | EDVAG CONCEPTOS COMERCIALES SA DE CV | NO SE EMITE EVALUACIÓN CON FUNDAMENTO EN EL ART. 36 LAASP |
| 139 | CHIAPAS | BANCO GIRATORIO CON RESPALDO DE ACERO INOXIDABLE. | EDVAG CONCEPTOS COMERCIALES SA DE CV | NO SE EMITE EVALUACIÓN CON FUNDAMENTO EN EL ART. 36 LAASP |
| 140 | CHIAPAS | BANCO GIRATORIO DE ACERO INOXIDABLE. | SEINFORT BIOMED SA DE CV | CUMPLE |



ACTA DE FALLO

LICITACIÓN PÚBLICA INTERNACIONAL ELECTRÓNICA BAJO COBERTURA DE TRATADOS DE LIBRE COMERCIO QUE CONTENGA CAPITULO DE COMPRAS GUBERNAMENTALES
NÚMERO DE IDENTIFICACIÓN EN COMPRANET: LA-50-GYR-059CVR940-T-2-2024
PROGRAMA "MOBILIARIO MÉDICO Y DE LABORATORIO PARA HOSPITALES PRIORITARIOS"

| PART. | DESTINO | DESCRIPCIÓN | LICITANTE | EVALUACIÓN TÉCNICA |
|---------------------------------|------------|--------------------------|--|---|
| 143 | CHIAPAS | BANDEJA | TECNOLOGIA INTEGRAL PERSONALIZABLE SA DE CV | NO SE EMITE EVALUACION CON FUNDAMENTO EN EL ART. 36 LAASP |
| | | | CARLOS ARTURO GARCIA RIVERA | NO SE EMITE EVALUACION CON FUNDAMENTO EN EL ART. 36 LAASP |
| | | | INVITRO DIAGNOSTICS MEXICO SA DE CV | NO SE EMITE EVALUACION CON FUNDAMENTO EN EL ART. 36 LAASP |
| | | | IMPULSORA DE CONSULTORIA E INGENIERIA MEXICANA SA DE CV | NO SE EMITE EVALUACION CON FUNDAMENTO EN EL ART. 36 LAASP |
| | | | IDHEBA BIENES Y SERVICIOS SA DE CV | NO SE EMITE EVALUACION CON FUNDAMENTO EN EL ART. 36 LAASP |
| | | | EDVAG CONCEPTOS COMERCIALES SA DE CV | NO SE EMITE EVALUACION CON FUNDAMENTO EN EL ART. 36 LAASP |
| | | | DISTRIBUIDORA AXKAN KUALI SAS DE CV | NO SE EMITE EVALUACION CON FUNDAMENTO EN EL ART. 36 LAASP |
| | | | DALISA SERVICIOS SA DE CV | NO SE EMITE EVALUACION CON FUNDAMENTO EN EL ART. 36 LAASP |
| | | | TECNO ROBLES DE MEXICO SA DE CV | NO SE EMITE EVALUACION CON FUNDAMENTO EN EL ART. 36 LAASP |
| | | | ESCORNORHA PRODUCTIVIDAD SA DE CV | NO SE EMITE EVALUACION CON FUNDAMENTO EN EL ART. 36 LAASP |
| | | | INFRAESTRUCTURA HOSPITALARIA PROBLEMSA DE CV | CUMPLE |
| | | | EDVAG CONCEPTOS COMERCIALES SA DE CV | CUMPLE |
| | | | ENCORE HEALTH SA PI DE CV | NO CUMPLEN |
| | | | CHILOS ARTURO GARCIA RIVERA | NO CUMPLEN |
| TECNO ROBLES DE MEXICO SA DE CV | NO CUMPLEN | | | |
| 143 | CHIAPAS | BASCULA CON ESTADIOMETRO | EDVAG CONCEPTOS COMERCIALES SA DE CV | NO SE EMITE EVALUACION CON FUNDAMENTO EN EL ART. 36 LAASP |
| | | | CARLOS ARTURO GARCIA RIVERA | NO SE EMITE EVALUACION CON FUNDAMENTO EN EL ART. 36 LAASP |
| | | | IMPULSORA DE CONSULTORIA E INGENIERIA MEXICANA SA DE CV | NO SE EMITE EVALUACION CON FUNDAMENTO EN EL ART. 36 LAASP |
| | | | ESCORNORHA PRODUCTIVIDAD SA DE CV | NO SE EMITE EVALUACION CON FUNDAMENTO EN EL ART. 36 LAASP |
| | | | INNOVACION MEDICA Y TECNOLOGIAS PARA LA SALUD MEX SA DE CV | NO SE EMITE EVALUACION CON FUNDAMENTO EN EL ART. 36 LAASP |
| | | | INVITRO DIAGNOSTICS MEXICO SA DE CV | NO SE EMITE EVALUACION CON FUNDAMENTO EN EL ART. 36 LAASP |

53
 Director General: Felipe Carrillo Puerto
 Director de Administración: Dr. Roberto Alberto Rodríguez
 Director de Operaciones: Dr. Felipe Carrillo Puerto
 2024
 Felipe Carrillo Puerto

ACTA DE FALLO

LICITACIÓN PÚBLICA INTERNACIONAL ELECTRÓNICA BAJO COBERTURA DE TRATADOS DE LIBRE COMERCIO QUE CONTENGA CAPITULO DE COMPRAS GUBERNAMENTALES
NÚMERO DE IDENTIFICACIÓN EN COMPRANET: LA-50-GYR-059CVR940-T-2-2024
PROGRAMA "MOBILIARIO MÉDICO Y DE LABORATORIO PARA HOSPITALES PRIORITARIOS"

| PART. | DESTINO | DESCRIPCIÓN | LICITANTE | EVALUACIÓN TÉCNICA |
|--------------------------------|---|------------------------|---|---|
| 144 | CHIAPAS | PARCULA PARA DEBE | EDVAG CONCEPTOS COMERCIALES SA DE CV | NO SE EMITE EVALUACION CON FUNDAMENTO EN EL ART. 36 LAASP |
| | | | CARLOS ARTURO GARCIA RIVERA | NO SE EMITE EVALUACION CON FUNDAMENTO EN EL ART. 36 LAASP |
| | | | IMPULSORA DE CONSULTORIA E INGENIERIA MEXICANA SA DE CV | NO SE EMITE EVALUACION CON FUNDAMENTO EN EL ART. 36 LAASP |
| | | | TECNOLOGIA INTEGRAL PERSONALIZABLE SA DE CV | NO SE EMITE EVALUACION POR SOBREPARAR EL TECHO PRESUPUESTAL |
| | | | SEPROOF BIOMED SA DE CV | CUMPLE |
| | | | INFRAESTRUCTURA HOSPITALARIA PROBLEMSA DE CV | CUMPLE |
| | | | CARLOS ARTURO GARCIA RIVERA | NO SE EMITE EVALUACION CON FUNDAMENTO EN EL ART. 36 LAASP |
| | | | IDHEBA BIENES Y SERVICIOS SA DE CV | NO SE EMITE EVALUACION CON FUNDAMENTO EN EL ART. 36 LAASP |
| | | | DALISA SERVICIOS SA DE CV | NO SE EMITE EVALUACION CON FUNDAMENTO EN EL ART. 36 LAASP |
| | | | EDVAG CONCEPTOS COMERCIALES SA DE CV | NO SE EMITE EVALUACION CON FUNDAMENTO EN EL ART. 36 LAASP |
| | | | DISTRIBUIDORA AXKAN KUALI SAS DE CV | NO SE EMITE EVALUACION CON FUNDAMENTO EN EL ART. 36 LAASP |
| | | | MOBILIARIO Y EQUIPO ESCORBAR SA DE CV | NO SE EMITE EVALUACION CON FUNDAMENTO EN EL ART. 36 LAASP |
| | | | ESCORNORHA PRODUCTIVIDAD SA DE CV | NO SE EMITE EVALUACION CON FUNDAMENTO EN EL ART. 36 LAASP |
| | | | IMPULSORA DE CONSULTORIA E INGENIERIA MEXICANA SA DE CV | NO SE EMITE EVALUACION CON FUNDAMENTO EN EL ART. 36 LAASP |
| BECCOMAR SA DE MEXICO SA DE CV | NO SE EMITE EVALUACION CON FUNDAMENTO EN EL ART. 36 LAASP | | | |
| 145 | CHIAPAS | BURDO | TECNO ROBLES DE MEXICO SA DE CV | NO SE EMITE EVALUACION CON FUNDAMENTO EN EL ART. 36 LAASP |
| | | | EDVAG CONCEPTOS COMERCIALES SA DE CV | NO SE EMITE EVALUACION CON FUNDAMENTO EN EL ART. 36 LAASP |
| | | | MOBILIARIO Y EQUIPO ESCORBAR SA DE CV | NO SE EMITE EVALUACION CON FUNDAMENTO EN EL ART. 36 LAASP |
| | | | ESCORNORHA PRODUCTIVIDAD SA DE CV | NO SE EMITE EVALUACION CON FUNDAMENTO EN EL ART. 36 LAASP |
| | | | IMPULSORA DE CONSULTORIA E INGENIERIA MEXICANA SA DE CV | NO SE EMITE EVALUACION CON FUNDAMENTO EN EL ART. 36 LAASP |
| | | | BECCOMAR SA DE MEXICO SA DE CV | NO SE EMITE EVALUACION CON FUNDAMENTO EN EL ART. 36 LAASP |
| | | | TECNO ROBLES DE MEXICO SA DE CV | NO SE EMITE EVALUACION CON FUNDAMENTO EN EL ART. 36 LAASP |
| | | | MUEBLES LA FUERZA DE JUAN ESCOBAR SA DE CV | NO SE EMITE EVALUACION CON FUNDAMENTO EN EL ART. 36 LAASP |
| | | | MUEBLES LA FUERZA DE JUAN ESCOBAR SA DE CV | NO SE EMITE EVALUACION CON FUNDAMENTO EN EL ART. 36 LAASP |
| | | | EDVAG CONCEPTOS COMERCIALES SA DE CV | CUMPLE |
| | | | IMPULSORA DE CONSULTORIA E INGENIERIA MEXICANA SA DE CV | CUMPLE |
| | | | ANTICORPORATIVO MEDICO DE MEXICO SA DE CV | NO SE EMITE EVALUACION CON FUNDAMENTO EN EL ART. 36 LAASP |
| | | | REPROOF BIOMED SA DE CV | NO CUMPLEN |
| | | | TECNO ROBLES DE MEXICO SA DE CV | CUMPLE |
| 146 | CHIAPAS | CAMA INDIVIDUAL MEDICA | EDVAG CONCEPTOS COMERCIALES SA DE CV | NO SE EMITE EVALUACION CON FUNDAMENTO EN EL ART. 36 LAASP |
| | | | IMPULSORA DE CONSULTORIA E INGENIERIA MEXICANA SA DE CV | NO SE EMITE EVALUACION CON FUNDAMENTO EN EL ART. 36 LAASP |
| 147 | CHIAPAS | CARPO PARA CURACIONES | EDVAG CONCEPTOS COMERCIALES SA DE CV | NO SE EMITE EVALUACION CON FUNDAMENTO EN EL ART. 36 LAASP |
| | | | REPROOF BIOMED SA DE CV | NO CUMPLEN |

54
 Director General: Felipe Carrillo Puerto
 Director de Administración: Dr. Roberto Alberto Rodríguez
 Director de Operaciones: Dr. Felipe Carrillo Puerto
 2024
 Felipe Carrillo Puerto

ANEXOS
DIVISIÓN DE CONTRATOS

ACTA DE FALLO

LICITACIÓN PÚBLICA INTERNACIONAL ELECTRÓNICA BAJO COBERTURA DE TRATADOS DE LIBRE COMERCIO QUE CONTENGA CAPÍTULO DE COMPRAS GUBERNAMENTALES
NÚMERO DE IDENTIFICACIÓN EN COMPRANET: LA-50-GYR-0500YR040-T-2-2024
PROGRAMA "MOBILIARIO MÉDICO Y DE LABORATORIO PARA HOSPITALES PRIORITARIOS"

| PART. | DESTINO | DESCRIPCIÓN | LICITANTE | EVALUACIÓN TÉCNICA |
|-------|---------|-------------------------|---|---|
| 148 | CHIAPAS | CABRO PARA MEDICAMENTOS | IMPULSORA DE CONSULTORIA E INGENIERIA MEXICANA SA DE CV ECONOMIA PRODUCTIVIDAD SA DE CV EDVAC CONCEPTOS COMERCIALES SA DE CV DISTRIBUIDORA AXMAN KUAI SAS DE CV TECNO ROBLES DE MEXICO SA DE CV | NO SE EMITE EVALUACIÓN CON FUNDAMENTO EN EL ART. 36 LAASP NO SE EMITE EVALUACIÓN CON FUNDAMENTO EN EL ART. 36 LAASP NO SE EMITE EVALUACIÓN CON FUNDAMENTO EN EL ART. 36 LAASP NO SE EMITE EVALUACIÓN CON FUNDAMENTO EN EL ART. 36 LAASP NO SE EMITE EVALUACIÓN CON FUNDAMENTO EN EL ART. 36 LAASP |
| 149 | CHIAPAS | CABRO PARA PAPA EMPA | SEI PROF BIOMED SA DE CV IMPULSORA DE CONSULTORIA E INGENIERIA MEXICANA SA DE CV PERSONALIZABLE SA DE CV ECONOMIA PRODUCTIVIDAD SA DE CV DISTRIBUIDORA AXMAN KUAI SAS DE CV MUEBLES LA HOPIA DE JUAN ESCOBAR SA DE CV EDVAC CONCEPTOS COMERCIALES SA DE CV TECNO ROBLES DE MEXICO SA DE CV | NO CUMPLEN NO SE EMITE EVALUACIÓN CON FUNDAMENTO EN EL ART. 36 LAASP NO SE EMITE EVALUACIÓN CON FUNDAMENTO EN EL ART. 36 LAASP NO SE EMITE EVALUACIÓN CON FUNDAMENTO EN EL ART. 36 LAASP NO SE EMITE EVALUACIÓN CON FUNDAMENTO EN EL ART. 36 LAASP NO SE EMITE EVALUACIÓN CON FUNDAMENTO EN EL ART. 36 LAASP NO SE EMITE EVALUACIÓN CON FUNDAMENTO EN EL ART. 36 LAASP NO SE EMITE EVALUACIÓN CON FUNDAMENTO EN EL ART. 36 LAASP |
| 150 | CHIAPAS | CABRO PORTAVIDENTES | DISTRIBUIDORA AXMAN KUAI SAS DE CV IMPULSORA DE CONSULTORIA E INGENIERIA MEXICANA SA DE CV TECNO ROBLES DE MEXICO SA DE CV SEI PROF BIOMED SA DE CV IMPULSORA DE CONSULTORIA E INGENIERIA MEXICANA SA DE CV EDVAC CONCEPTOS COMERCIALES SA DE CV | NO SE EMITE EVALUACIÓN CON FUNDAMENTO EN EL ART. 36 LAASP NO SE EMITE EVALUACIÓN CON FUNDAMENTO EN EL ART. 36 LAASP NO SE EMITE EVALUACIÓN CON FUNDAMENTO EN EL ART. 36 LAASP NO CUMPLEN NO SE EMITE EVALUACIÓN CON FUNDAMENTO EN EL ART. 36 LAASP NO SE EMITE EVALUACIÓN CON FUNDAMENTO EN EL ART. 36 LAASP |

ACTA DE FALLO

LICITACIÓN PÚBLICA INTERNACIONAL ELECTRÓNICA BAJO COBERTURA DE TRATADOS DE LIBRE COMERCIO QUE CONTENGA CAPÍTULO DE COMPRAS GUBERNAMENTALES
NÚMERO DE IDENTIFICACIÓN EN COMPRANET: LA-50-GYR-0500YR040-T-2-2024
PROGRAMA "MOBILIARIO MÉDICO Y DE LABORATORIO PARA HOSPITALES PRIORITARIOS"

| PART. | DESTINO | DESCRIPCIÓN | LICITANTE | EVALUACIÓN TÉCNICA |
|-------|---------|-----------------------------------|--|--|
| 151 | CHIAPAS | CEPILLERA PARA UÑAS QUIRURGICO | TECNO ROBLES DE MEXICO SA DE CV INFRAESTRUCTURA HOSPITALARIA PROINSA SA DE CV TECNO ROBLES DE MEXICO SA DE CV DISTRIBUIDORA AXMAN KUAI SAS DE CV EDVAC CONCEPTOS COMERCIALES SA DE CV ECONOMIA PRODUCTIVIDAD SA DE CV IMPULSORA DE CONSULTORIA E INGENIERIA MEXICANA SA DE CV INFRAESTRUCTURA HOSPITALARIA PROINSA SA DE CV | NO SE EMITE EVALUACIÓN CON FUNDAMENTO EN EL ART. 36 LAASP CUMPLE NO CUMPLEN NO SE EMITE EVALUACIÓN CON FUNDAMENTO EN EL ART. 36 LAASP NO SE EMITE EVALUACIÓN CON FUNDAMENTO EN EL ART. 36 LAASP NO SE EMITE EVALUACIÓN CON FUNDAMENTO EN EL ART. 36 LAASP NO SE EMITE EVALUACIÓN CON FUNDAMENTO EN EL ART. 36 LAASP NO SE EMITE EVALUACIÓN CON FUNDAMENTO EN EL ART. 36 LAASP NO SE EMITE EVALUACIÓN CON FUNDAMENTO EN EL ART. 36 LAASP CUMPLE |
| 152 | CHIAPAS | CHARCA CON TAPA PARA INSTRUMENTAL | CHARCA CON TAPA PARA INSTRUMENTAL | NO SE EMITE EVALUACIÓN CON FUNDAMENTO EN EL ART. 36 LAASP NO SE EMITE EVALUACIÓN CON FUNDAMENTO EN EL ART. 36 LAASP NO SE EMITE EVALUACIÓN CON FUNDAMENTO EN EL ART. 36 LAASP CUMPLE |
| 153 | CHIAPAS | CONDICIONADOR PARA ADULTOS | CONDICIONADOR PARA ADULTOS | NO SE EMITE EVALUACIÓN CON FUNDAMENTO EN EL ART. 36 LAASP NO SE EMITE EVALUACIÓN CON FUNDAMENTO EN EL ART. 36 LAASP NO SE EMITE EVALUACIÓN CON FUNDAMENTO EN EL ART. 36 LAASP NO SE EMITE EVALUACIÓN CON FUNDAMENTO EN EL ART. 36 LAASP NO SE EMITE EVALUACIÓN CON FUNDAMENTO EN EL ART. 36 LAASP CUMPLE CUMPLE NO SE EMITE EVALUACIÓN CON FUNDAMENTO EN EL ART. 36 LAASP NO SE EMITE EVALUACIÓN CON FUNDAMENTO EN EL ART. 36 LAASP NO SE EMITE EVALUACIÓN CON FUNDAMENTO EN EL ART. 36 LAASP NO SE EMITE EVALUACIÓN CON FUNDAMENTO EN EL ART. 36 LAASP NO SE EMITE EVALUACIÓN CON FUNDAMENTO EN EL ART. 36 LAASP CUMPLE |
| 154 | CHIAPAS | CONDICIONADOR PARA NIÑOS | CONDICIONADOR PARA NIÑOS | NO SE EMITE EVALUACIÓN CON FUNDAMENTO EN EL ART. 36 LAASP NO SE EMITE EVALUACIÓN CON FUNDAMENTO EN EL ART. 36 LAASP NO SE EMITE EVALUACIÓN CON FUNDAMENTO EN EL ART. 36 LAASP NO SE EMITE EVALUACIÓN CON FUNDAMENTO EN EL ART. 36 LAASP NO SE EMITE EVALUACIÓN CON FUNDAMENTO EN EL ART. 36 LAASP CUMPLE NO CUMPLEN NO SE EMITE EVALUACIÓN CON FUNDAMENTO EN EL ART. 36 LAASP NO SE EMITE EVALUACIÓN CON FUNDAMENTO EN EL ART. 36 LAASP NO SE EMITE EVALUACIÓN CON FUNDAMENTO EN EL ART. 36 LAASP CUMPLE |

ACTA DE FALLO

LICITACIÓN PÚBLICA INTERNACIONAL ELECTRÓNICA BAJO COBERTURA DE TRATADOS DE LIBRE COMERCIO QUE CONTENGA CAPITULO DE COMPRAS GUBERNAMENTALES
NUMERO DE IDENTIFICACION EN COMPRANET: LA-50-CYR-050YR040-T-2-2024
PROGRAMA "MOBILIARIO MEDICO Y DE LABORATORIO PARA HOSPITALES PRIORITARIOS"

| PART | DESTINO | DESCRIPCION | LICITANTE | EVALUACION TECNICA |
|------|---------|------------------------|---|---|
| 180 | CHIAPAS | LAMPARA DE LUZ INTENSA | TECNO ROBLES DE MEXICO SA DE CV | NO SE EMITE EVALUACION POR SOBREPASAR EL TECHO PRESUPUESTAL |
| | | | EDVAG CONCEPTOS COMERCIALES SA DE CV | CUMPLE |
| | | | CARLOS ARTURO GARCIA RIVERA | NO CUMPLEN |
| | | | DISTRIBUIDORA ANKAN KUALISAS DE CV | CUMPLE |
| | | | EDVAG CONCEPTOS COMERCIALES SA DE CV | NO SE EMITE EVALUACION CON FUNDAMENTO EN EL ART. 36 LAASP |
| | | | SEMPROF BIOMED SA DE CV | NO SE EMITE EVALUACION CON FUNDAMENTO EN EL ART. 36 LAASP |
| | | | TECNO ROBLES DE MEXICO SA DE CV | NO SE EMITE EVALUACION CON FUNDAMENTO EN EL ART. 36 LAASP |
| | | | PERSONALIZABLE SA DE CV | NO SE EMITE EVALUACION CON FUNDAMENTO EN EL ART. 36 LAASP |
| | | | INGENIERIA MEXICANA SA DE CV | NO SE EMITE EVALUACION CON FUNDAMENTO EN EL ART. 36 LAASP |
| | | | SEMPROF BIOMED SA DE CV | CUMPLE |
| | | | TECNOLOGIA INTEGRAL PERSONALIZABLE SA DE CV | CUMPLE |
| | | | MUEBLES LA FORJA DE JUAN ESCOBAR SA DE CV | NO SE EMITE EVALUACION CON FUNDAMENTO EN EL ART. 36 LAASP |
| | | | MUEBLES LA FORJA DE JUAN ESCOBAR SA DE CV | NO SE EMITE EVALUACION CON FUNDAMENTO EN EL ART. 36 LAASP |
| | | | IMPULSORA DE CONSULTORIA E INGENIERIA MEXICANA SA DE CV | NO SE EMITE EVALUACION CON FUNDAMENTO EN EL ART. 36 LAASP |
| | | | EDVAG CONCEPTOS COMERCIALES SA DE CV | NO SE EMITE EVALUACION CON FUNDAMENTO EN EL ART. 36 LAASP |
| | | | DISTRIBUIDORA ANKAN KUALISAS DE CV | NO SE EMITE EVALUACION POR SOBREPASAR EL TECHO PRESUPUESTAL |
| | | | TECNO ROBLES DE MEXICO SA DE CV | NO SE EMITE EVALUACION POR SOBREPASAR EL TECHO PRESUPUESTAL |
| | | | MUEBLES LA FORJA DE JUAN ESCOBAR SA DE CV | CUMPLE |
| | | | DISTRIBUIDORA ANKAN KUALISAS DE CV | CUMPLE |
| | | | EDVAG CONCEPTOS COMERCIALES SA DE CV | NO SE EMITE EVALUACION POR SOBREPASAR EL TECHO PRESUPUESTAL |
| | | | TECNOLOGIA INTEGRAL PERSONALIZABLE SA DE CV | NO SE EMITE EVALUACION POR SOBREPASAR EL TECHO PRESUPUESTAL |
| | | | AH CORPORATIVO MEDICO DE MEXICO SA DE CV | NO CUMPLEN |
| | | | SEMPROF BIOMED SA DE CV | CUMPLE |

59

ACTA DE FALLO

LICITACIÓN PÚBLICA INTERNACIONAL ELECTRÓNICA BAJO COBERTURA DE TRATADOS DE LIBRE COMERCIO QUE CONTENGA CAPITULO DE COMPRAS GUBERNAMENTALES
NUMERO DE IDENTIFICACION EN COMPRANET: LA-50-CYR-050YR040-T-2-2024
PROGRAMA "MOBILIARIO MEDICO Y DE LABORATORIO PARA HOSPITALES PRIORITARIOS"

| PART | DESTINO | DESCRIPCION | LICITANTE | EVALUACION TECNICA |
|------|---------|-------------|---|---|
| | | | TECNOLOGIA INTEGRAL PERSONALIZABLE SA DE CV | NO SE EMITE EVALUACION CON FUNDAMENTO EN EL ART. 36 LAASP |
| | | | CARLOS ARTURO GARCIA RIVERA | NO SE EMITE EVALUACION CON FUNDAMENTO EN EL ART. 36 LAASP |
| | | | INGENIERIA MEXICANA SA DE CV | NO SE EMITE EVALUACION CON FUNDAMENTO EN EL ART. 36 LAASP |
| | | | IMPULSORA DE CONSULTORIA E INGENIERIA MEXICANA SA DE CV | NO SE EMITE EVALUACION CON FUNDAMENTO EN EL ART. 36 LAASP |
| | | | EDVAG CONCEPTOS COMERCIALES SA DE CV | NO SE EMITE EVALUACION CON FUNDAMENTO EN EL ART. 36 LAASP |
| | | | TECNO ROBLES DE MEXICO SA DE CV | NO SE EMITE EVALUACION CON FUNDAMENTO EN EL ART. 36 LAASP |
| | | | DISTRIBUIDORA ANKAN KUALISAS DE CV | NO SE EMITE EVALUACION CON FUNDAMENTO EN EL ART. 36 LAASP |
| | | | COMERCIAL DE MEXICO S. DE RL DE CV | NO SE EMITE EVALUACION POR SOBREPASAR EL TECHO PRESUPUESTAL |
| | | | MUEBLES LA FORJA DE JUAN ESCOBAR SA DE CV | CUMPLE |
| | | | EDVAG CONCEPTOS COMERCIALES SA DE CV | CUMPLE |
| | | | DISTRIBUIDORA ANKAN KUALISAS DE CV | NO SE EMITE EVALUACION POR SOBREPASAR EL TECHO PRESUPUESTAL |
| | | | IMPULSORA DE CONSULTORIA E INGENIERIA MEXICANA SA DE CV | NO SE EMITE EVALUACION POR SOBREPASAR EL TECHO PRESUPUESTAL |
| | | | SEMPROF BIOMED SA DE CV | CUMPLE |
| | | | CARLOS ARTURO GARCIA RIVERA | NO CUMPLEN |
| | | | MUEBLES LA FORJA DE JUAN ESCOBAR SA DE CV | NO SE EMITE EVALUACION CON FUNDAMENTO EN EL ART. 36 LAASP |
| | | | IMPULSORA DE CONSULTORIA E INGENIERIA MEXICANA SA DE CV | NO SE EMITE EVALUACION CON FUNDAMENTO EN EL ART. 36 LAASP |
| | | | MUEBLES LA FORJA DE JUAN ESCOBAR SA DE CV | NO SE EMITE EVALUACION CON FUNDAMENTO EN EL ART. 36 LAASP |
| | | | EDVAG CONCEPTOS COMERCIALES SA DE CV | NO SE EMITE EVALUACION CON FUNDAMENTO EN EL ART. 36 LAASP |

60



GOBIERNO DE MÉXICO

DIRECCIÓN DE ADMINISTRACIÓN
Unidad de Adquisiciones
Coordinación de Adquisición de Bienes e Insumos
Coordinación Técnica de Adquisición de Bienes e Insumos y Activos
División de Equipo y Mobiliario Médico

ACTA DE FALLO

LICITACIÓN PÚBLICA INTERNACIONAL ELECTRÓNICA BAJO COBERTURA DE TRATADOS DE LIBRE COMERCIO QUE CONTENGA CAPÍTULO DE COMPRAS GUBERNAMENTALES NÚMERO DE IDENTIFICACIÓN EN COMPRANET: LA-50-CYR-050CYR040-T-2-2024.

PROGRAMA "MOBILIARIO MÉDICO Y DE LABORATORIO PARA HOSPITALES PRIORITARIOS"

| PART. | DESTINO | DESCRIPCIÓN | LICITANTE | EVALUACIÓN TÉCNICA |
|-------|---------|-------------------------------------|---|---|
| 182 | CHIAPAS | REPISA DE 180 CM CONTRA MURO. | DISTRIBUIDORA ANKAN KUALI SAS DE CV TELERA LECERA DE JUAN ESCOBAR SA DE CV TECNO ROBLES DE MEXICO SA DE CV EDVAG CONCEPTOS COMERCIALES SA DE CV NUEBES LA FORJA DE JUAN ESCOBAR SA DE CV INGENIERIA DE CONSULTORIA E INGENIERIA MEXICANA SA DE CV DISTRIBUIDORA ANKAN KUALI SAS DE CV META SUARMISTROS MEDICOS SA DE CV IDHESA BIENES Y SERVICIOS SA DE CV DISTRIBUIDORA ANKAN KUALI SAS DE CV TECNO ROBLES DE MEXICO SA DE CV EDVAG CONCEPTOS COMERCIALES SA DE CV DALISA SERVICIOS SA DE CV INGENIERIA DE CONSULTORIA E INGENIERIA MEXICANA SA DE CV SERPROF BIOMED SA DE CV INFRAESTRUCTURA HOSPITALARIA PROFESA SA DE CV TECNO ROBLES DE MEXICO SA DE CV DISTRIBUIDORA ANKAN KUALI SAS DE CV EDVAG CONCEPTOS COMERCIALES SA DE CV | NO SE EMITE EVALUACION CON FUNDAMENTO EN EL ART. 36 LAASP NO SE EMITE EVALUACION CON FUNDAMENTO EN EL ART. 36 LAASP NO SE EMITE EVALUACION POR SOBREPASAR EL TECHO PRESUPUESTAL CUMPLE CUMPLE NO SE EMITE EVALUACION POR SOBREPASAR EL TECHO PRESUPUESTAL CUMPLE NO CUMPLEN NO SE EMITE EVALUACION CON FUNDAMENTO EN EL ART. 36 LAASP NO SE EMITE EVALUACION CON FUNDAMENTO EN EL ART. 36 LAASP NO SE EMITE EVALUACION CON FUNDAMENTO EN EL ART. 36 LAASP NO SE EMITE EVALUACION CON FUNDAMENTO EN EL ART. 36 LAASP NO SE EMITE EVALUACION CON FUNDAMENTO EN EL ART. 36 LAASP CUMPLE CUMPLE NO SE EMITE EVALUACION CON FUNDAMENTO EN EL ART. 36 LAASP NO SE EMITE EVALUACION CON FUNDAMENTO EN EL ART. 36 LAASP NO SE EMITE EVALUACION CON FUNDAMENTO EN EL ART. 36 LAASP NO SE EMITE EVALUACION CON FUNDAMENTO EN EL ART. 36 LAASP |
| 183 | CHIAPAS | SILLA PORTAVENUCLOSIS | TECNO ROBLES DE MEXICO SA DE CV EDVAG CONCEPTOS COMERCIALES SA DE CV DALISA SERVICIOS SA DE CV INGENIERIA DE CONSULTORIA E INGENIERIA MEXICANA SA DE CV SERPROF BIOMED SA DE CV INFRAESTRUCTURA HOSPITALARIA PROFESA SA DE CV TECNO ROBLES DE MEXICO SA DE CV DISTRIBUIDORA ANKAN KUALI SAS DE CV EDVAG CONCEPTOS COMERCIALES SA DE CV | NO SE EMITE EVALUACION CON FUNDAMENTO EN EL ART. 36 LAASP NO SE EMITE EVALUACION CON FUNDAMENTO EN EL ART. 36 LAASP NO SE EMITE EVALUACION CON FUNDAMENTO EN EL ART. 36 LAASP NO SE EMITE EVALUACION CON FUNDAMENTO EN EL ART. 36 LAASP NO SE EMITE EVALUACION CON FUNDAMENTO EN EL ART. 36 LAASP CUMPLE CUMPLE NO SE EMITE EVALUACION CON FUNDAMENTO EN EL ART. 36 LAASP NO SE EMITE EVALUACION CON FUNDAMENTO EN EL ART. 36 LAASP NO SE EMITE EVALUACION CON FUNDAMENTO EN EL ART. 36 LAASP |
| 184 | CHIAPAS | FINON DE ACERO INOXIDABLE DE 200 ML | TECNO ROBLES DE MEXICO SA DE CV EDVAG CONCEPTOS COMERCIALES SA DE CV DALISA SERVICIOS SA DE CV INGENIERIA DE CONSULTORIA E INGENIERIA MEXICANA SA DE CV SERPROF BIOMED SA DE CV INFRAESTRUCTURA HOSPITALARIA PROFESA SA DE CV TECNO ROBLES DE MEXICO SA DE CV DISTRIBUIDORA ANKAN KUALI SAS DE CV EDVAG CONCEPTOS COMERCIALES SA DE CV | NO SE EMITE EVALUACION CON FUNDAMENTO EN EL ART. 36 LAASP NO SE EMITE EVALUACION CON FUNDAMENTO EN EL ART. 36 LAASP NO SE EMITE EVALUACION CON FUNDAMENTO EN EL ART. 36 LAASP NO SE EMITE EVALUACION CON FUNDAMENTO EN EL ART. 36 LAASP NO SE EMITE EVALUACION CON FUNDAMENTO EN EL ART. 36 LAASP CUMPLE CUMPLE NO SE EMITE EVALUACION CON FUNDAMENTO EN EL ART. 36 LAASP NO SE EMITE EVALUACION CON FUNDAMENTO EN EL ART. 36 LAASP NO SE EMITE EVALUACION CON FUNDAMENTO EN EL ART. 36 LAASP |

Durando y Asociados, S. de CV, Empresa Nueva, Alameda Cuauhtémoc, S. P. México, Ciudad de México.
Tel. 55 52 24 2000, E.M., 19928.



2024
Felipe Carrillo
PUERTO



GOBIERNO DE MÉXICO

DIRECCIÓN DE ADMINISTRACIÓN
Unidad de Adquisiciones
Coordinación de Adquisición de Bienes e Insumos
Coordinación Técnica de Adquisición de Bienes e Insumos y Activos
División de Equipo y Mobiliario Médico

ACTA DE FALLO

LICITACIÓN PÚBLICA INTERNACIONAL ELECTRÓNICA BAJO COBERTURA DE TRATADOS DE LIBRE COMERCIO QUE CONTENGA CAPÍTULO DE COMPRAS GUBERNAMENTALES NÚMERO DE IDENTIFICACIÓN EN COMPRANET: LA-50-CYR-050CYR040-T-2-2024.

PROGRAMA "MOBILIARIO MÉDICO Y DE LABORATORIO PARA HOSPITALES PRIORITARIOS"

| PART. | DESTINO | DESCRIPCIÓN | LICITANTE | EVALUACIÓN TÉCNICA |
|-------|---------|--|--|--|
| 185 | CHIAPAS | ORIGN DE ACERO INOXIDABLE DE 300 ML | INVTRO DIAGNOSTICS MEXICO SA DE CV IMPULSORA DE CONSULTORIA E INGENIERIA MEXICANA SA DE CV CARLOS ARTURO GARCIA RIVERA SERPROF BIOMED SA DE CV INFRAESTRUCTURA HOSPITALARIA PROFESA SA DE CV DISTRIBUIDORA ANKAN KUALI SAS DE CV TECNO ROBLES DE MEXICO SA DE CV ERGONOMIA PRODUCTIVIDAD SA DE CV EDVAG CONCEPTOS COMERCIALES SA DE CV DALISA SERVICIOS SA DE CV INGENIERIA DE CONSULTORIA E INGENIERIA MEXICANA SA DE CV INVTRO DIAGNOSTICS MEXICO SA DE CV CARLOS ARTURO GARCIA RIVERA SERPROF BIOMED SA DE CV EDVAG CONCEPTOS COMERCIALES SA DE CV TECNO ROBLES DE MEXICO SA DE CV ERGONOMIA PRODUCTIVIDAD SA DE CV SERPROF BIOMED SA DE CV INFRAESTRUCTURA HOSPITALARIA PROFESA SA DE CV TECNO ROBLES DE MEXICO SA DE CV DISTRIBUIDORA ANKAN KUALI SAS DE CV EDVAG CONCEPTOS COMERCIALES SA DE CV | NO SE EMITE EVALUACION CON FUNDAMENTO EN EL ART. 36 LAASP NO SE EMITE EVALUACION CON FUNDAMENTO EN EL ART. 36 LAASP NO SE EMITE EVALUACION CON FUNDAMENTO EN EL ART. 36 LAASP CUMPLE CUMPLE NO SE EMITE EVALUACION CON FUNDAMENTO EN EL ART. 36 LAASP NO SE EMITE EVALUACION CON FUNDAMENTO EN EL ART. 36 LAASP NO SE EMITE EVALUACION CON FUNDAMENTO EN EL ART. 36 LAASP NO SE EMITE EVALUACION CON FUNDAMENTO EN EL ART. 36 LAASP NO SE EMITE EVALUACION CON FUNDAMENTO EN EL ART. 36 LAASP NO SE EMITE EVALUACION CON FUNDAMENTO EN EL ART. 36 LAASP NO SE EMITE EVALUACION CON FUNDAMENTO EN EL ART. 36 LAASP NO SE EMITE EVALUACION CON FUNDAMENTO EN EL ART. 36 LAASP NO SE EMITE EVALUACION CON FUNDAMENTO EN EL ART. 36 LAASP CUMPLE CUMPLE NO SE EMITE EVALUACION CON FUNDAMENTO EN EL ART. 36 LAASP NO SE EMITE EVALUACION CON FUNDAMENTO EN EL ART. 36 LAASP NO SE EMITE EVALUACION CON FUNDAMENTO EN EL ART. 36 LAASP NO SE EMITE EVALUACION CON FUNDAMENTO EN EL ART. 36 LAASP |
| 186 | CHIAPAS | SILLA DE RUEDAS CON RESCANSAPIES | TECNO ROBLES DE MEXICO SA DE CV EDVAG CONCEPTOS COMERCIALES SA DE CV DALISA SERVICIOS SA DE CV INGENIERIA DE CONSULTORIA E INGENIERIA MEXICANA SA DE CV SERPROF BIOMED SA DE CV INFRAESTRUCTURA HOSPITALARIA PROFESA SA DE CV TECNO ROBLES DE MEXICO SA DE CV DISTRIBUIDORA ANKAN KUALI SAS DE CV EDVAG CONCEPTOS COMERCIALES SA DE CV | NO SE EMITE EVALUACION CON FUNDAMENTO EN EL ART. 36 LAASP NO SE EMITE EVALUACION CON FUNDAMENTO EN EL ART. 36 LAASP NO SE EMITE EVALUACION CON FUNDAMENTO EN EL ART. 36 LAASP NO SE EMITE EVALUACION CON FUNDAMENTO EN EL ART. 36 LAASP NO SE EMITE EVALUACION CON FUNDAMENTO EN EL ART. 36 LAASP CUMPLE CUMPLE NO SE EMITE EVALUACION CON FUNDAMENTO EN EL ART. 36 LAASP NO SE EMITE EVALUACION CON FUNDAMENTO EN EL ART. 36 LAASP NO SE EMITE EVALUACION CON FUNDAMENTO EN EL ART. 36 LAASP |
| 187 | CHIAPAS | VASO PARA MEDICAMENTOS DE 100 ML CUBICOS | TECNO ROBLES DE MEXICO SA DE CV EDVAG CONCEPTOS COMERCIALES SA DE CV DALISA SERVICIOS SA DE CV INGENIERIA DE CONSULTORIA E INGENIERIA MEXICANA SA DE CV SERPROF BIOMED SA DE CV INFRAESTRUCTURA HOSPITALARIA PROFESA SA DE CV TECNO ROBLES DE MEXICO SA DE CV DISTRIBUIDORA ANKAN KUALI SAS DE CV EDVAG CONCEPTOS COMERCIALES SA DE CV | NO SE EMITE EVALUACION CON FUNDAMENTO EN EL ART. 36 LAASP NO SE EMITE EVALUACION CON FUNDAMENTO EN EL ART. 36 LAASP NO SE EMITE EVALUACION CON FUNDAMENTO EN EL ART. 36 LAASP NO SE EMITE EVALUACION CON FUNDAMENTO EN EL ART. 36 LAASP NO SE EMITE EVALUACION CON FUNDAMENTO EN EL ART. 36 LAASP CUMPLE CUMPLE NO SE EMITE EVALUACION CON FUNDAMENTO EN EL ART. 36 LAASP NO SE EMITE EVALUACION CON FUNDAMENTO EN EL ART. 36 LAASP NO SE EMITE EVALUACION CON FUNDAMENTO EN EL ART. 36 LAASP |

Durando y Asociados, S. de CV, Empresa Nueva, Alameda Cuauhtémoc, S. P. México, Ciudad de México.
Tel. 55 52 24 2000, E.M., 19928.



2024
Felipe Carrillo
PUERTO

ACTA DE FALLO

LICITACIÓN PÚBLICA INTERNACIONAL ELECTRÓNICA BAJO COBERTURA DE TRATADOS DE LIBRE COMERCIO QUE CONTENGA CAPÍTULO DE COMPRAS GUBERNAMENTALES
NÚMERO DE IDENTIFICACIÓN EN COMPRANET: LA-50-GYR-050CVR040-1-2-2024
PROGRAMA "MOBILIARIO MÉDICO Y DE LABORATORIO PARA HOSPITALES PRIORITARIOS"

| PART. | DESTINO | DESCRIPCIÓN | LICITANTE | EVALUACIÓN TÉCNICA |
|-------|---------|--|--|--|
| 188 | CHIAPAS | VASO PARA MEDICAMENTOS DE 100 CILINDRÍCOS. | INFRAESTRUCTURA HOSPITALARIA PROFESA SA DE CV | CUMPLE |
| 189 | CHIAPAS | VASO CON TAPA DE UN LITRO. | DISTRIBUIDORA AXKAM KUALI SAS DE CV | CUMPLE |
| 190 | CHIAPAS | BAHOQUETA DE ALUMINA. | EDVAG CONCEPTOS COMERCIALES SA DE CV | NO SE EMITE EVALUACIÓN POR SOBREPASAR EL TECHO PRESUPUESTAL. |
| 191 | CHIAPAS | DIVAN (MATEO LUCHO). | TECNO ROBLES DE MEXICO SA DE CV | NO SE EMITE EVALUACIÓN POR SOBREPASAR EL TECHO PRESUPUESTAL. |
| 192 | CHIAPAS | LETTERAS METÁLICAS. | INFRAESTRUCTURA HOSPITALARIA PROFESA SA DE CV | CUMPLE |



2024
Felipe Carrillo
PUERTO

ACTA DE FALLO

LICITACIÓN PÚBLICA INTERNACIONAL ELECTRÓNICA BAJO COBERTURA DE TRATADOS DE LIBRE COMERCIO QUE CONTENGA CAPÍTULO DE COMPRAS GUBERNAMENTALES
NÚMERO DE IDENTIFICACIÓN EN COMPRANET: LA-50-GYR-050CVR040-1-2-2024
PROGRAMA "MOBILIARIO MÉDICO Y DE LABORATORIO PARA HOSPITALES PRIORITARIOS"

| PART. | DESTINO | DESCRIPCIÓN | LICITANTE | EVALUACIÓN TÉCNICA |
|-------|---------|------------------------|---|---|
| 185 | CHIAPAS | ORIVAL PARA VARGUES. | MUJERES LA FORJA DE JUAN ESCOBAR SA DE CV | NO SE EMITE EVALUACIÓN CON FUNDAMENTO EN EL ART. 36 LAASP |
| 186 | CHIAPAS | PORTAVOUCULIS REDABLE. | EDVAG CONCEPTOS COMERCIALES SA DE CV | NO SE EMITE EVALUACIÓN CON FUNDAMENTO EN EL ART. 36 LAASP |



2024
Felipe Carrillo
PUERTO

ANEXOS
DIVISIÓN DE CONTRATOS



ACTA DE FALLO

LICITACIÓN PÚBLICA INTERNACIONAL ELECTRÓNICA BAJO COBERTURA DE TRATADOS DE LIBRE
COMERCIO QUE CONTIENE CAPITULO DE COMPRAS GUBERNAMENTALES
NÚMERO DE IDENTIFICACIÓN EN COMPROBANTE: LA-50-CYR-0505YR040-1-2-2024
PROGRAMA "MOBILIARIO MÉDICO Y DE LABORATORIO PARA HOSPITALES PRIORITARIOS"

| PART. | DESTINO | DESCRIPCIÓN | LICITANTE | EVALUACIÓN TÉCNICA |
|-------|---------|---|--|--|
| 195 | CHIAPAS | CARRO CUNA CON BAGNETE DEL AGUILÓN. | SEMPROF BIONIED SA DE CV DALISA SERVICES SA DE CV TICVAI OCEA INTERNET PERSONALIZABLE SA DE CV EDVAG CONCEPTOS COMERCIALES SA DE CV TECNOLOGIA PRODUCTIVIDAD SA DE CV DISTRIBUIDORA AKKAN KUALLI SAS DE CV TECHO ROBOTE DE MEXICO SA DE CV INFUSORA DE CONSOLIDORA E INGENIERIA MEXICANA SA DE CV EDVAG CONCEPTOS COMERCIALES SA DE CV | CUMPLE CUMPLE NO SE EMITE EVALUACIÓN CON FUNDAMENTO EN EL ART. 36 LAASP NO SE EMITE EVALUACIÓN CON FUNDAMENTO EN EL ART. 36 LAASP NO SE EMITE EVALUACIÓN CON FUNDAMENTO EN EL ART. 36 LAASP NO SE EMITE EVALUACIÓN CON FUNDAMENTO EN EL ART. 36 LAASP NO SE EMITE EVALUACIÓN CON FUNDAMENTO EN EL ART. 36 LAASP CUMPLE |
| 196 | CHIAPAS | BASCULA PESA BEBE TURBIDIMETRO DINAMOMETRO | INNOVACION MEDICA Y TECNOLOGIAS PARA LA SALUD MX SA DE CV | NO SE EMITE EVALUACIÓN POR SOBREPASAR EL TECHO PRESUPUESTAL CUMPLE |
| 199 | CHIAPAS | MESA DE 120 CM CON CUBIERTA DE LAMINADO PLASTICO. | DISTRIBUIDORA AKKAN KUALLI SAS DE CV EDVAG CONCEPTOS COMERCIALES SA DE CV | CUMPLE CUMPLE |
| 193 | CHIAPAS | MESA DE 150 CM PARA ATENCIÓN AL RECIEP NACIDO. | VALERIE LA FORJA DE JUAN ESCOBAR SA DE CV DISTRIBUIDORA AKKAN KUALLI SAS DE CV INGENIERIA MEXICANA SA DE CV | CUMPLE NO SE EMITE EVALUACIÓN CON FUNDAMENTO EN EL ART. 36 LAASP NO SE EMITE EVALUACIÓN POR SOBREPASAR EL TECHO PRESUPUESTAL |
| 200 | CHIAPAS | CAMPARIA DE LAVADO EN FLUJADA CABINETE FLOWMAGO PARA ALMACENAMIENTO DE FACDO. IGOTIPOS. | EDVAG CONCEPTOS COMERCIALES SA DE CV | NO CUMPLEN |
| 201 | CHIAPAS | ALMACENAMIENTO DE FACDO. IGOTIPOS. | EDVAG CONCEPTOS COMERCIALES SA DE CV | NO CUMPLEN |
| 204 | CHIAPAS | MESA MAYA DE 90 CM CON CUBIERTA DE ACERO INOXIDABLE. | DISTRIBUIDORA AKKAN KUALLI SAS DE CV EDVAG CONCEPTOS COMERCIALES SA DE CV | CUMPLE CUMPLE |
| 205 | CHIAPAS | MESA ALTA DE 120 CM CON RESPALDO. | DISTRIBUIDORA AKKAN KUALLI SAS DE CV | NO SE EMITE EVALUACIÓN POR SOBREPASAR EL TECHO |

67



2024
Felipe Carrillo
PUERTO



ACTA DE FALLO

LICITACIÓN PÚBLICA INTERNACIONAL ELECTRÓNICA BAJO COBERTURA DE TRATADOS DE LIBRE
COMERCIO QUE CONTIENE CAPITULO DE COMPRAS GUBERNAMENTALES
NÚMERO DE IDENTIFICACIÓN EN COMPROBANTE: LA-50-CYR-0505YR040-1-2-2024
PROGRAMA "MOBILIARIO MÉDICO Y DE LABORATORIO PARA HOSPITALES PRIORITARIOS"

| PART. | DESTINO | DESCRIPCIÓN | LICITANTE | EVALUACIÓN TÉCNICA |
|-------|---------|--|---|---|
| 206 | CHIAPAS | CARRRO PARA CUBIERTORES EN ABRE. | EDVAG CONCEPTOS COMERCIALES SA DE CV INGENIERIA MEXICANA SA DE CV INGENIERIA MEXICANA SA DE CV EDVAG CONCEPTOS COMERCIALES SA DE CV | NO SE EMITE EVALUACIÓN POR SOBREPASAR EL TECHO PRESUPUESTAL NO CUMPLEN CUMPLE |
| 207 | CHIAPAS | CARRRO PARA ROPA SOCIAL CON TAPA Y ABERTURA DE PEDANA. | SEMPROF BIONIED SA DE CV | CUMPLE |
| 211 | CHIAPAS | BIJON DE EXTRACCIÓNES. | EDVAG CONCEPTOS COMERCIALES SA DE CV INGENIERIA MEXICANA SA DE CV | NO SE EMITE EVALUACIÓN CON FUNDAMENTO EN EL ART. 36 LAASP NO SE EMITE EVALUACIÓN POR SOBREPASAR EL TECHO PRESUPUESTAL |
| 212 | CHIAPAS | VESTIDOR CON APARADOR PARA CONSULTORIO. | EDVAG CONCEPTOS COMERCIALES SA DE CV DISTRIBUIDORA AKKAN KUALLI SAS DE CV VALERIE LA FORJA DE JUAN ESCOBAR SA DE CV | CUMPLE CUMPLE |
| | | | TECNOLOGIA INTEGRAL PERSONALIZABLE SA DE CV BECOMAR DE MEXICO S DE RL DE CV EDVAG CONCEPTOS COMERCIALES SA DE CV INGENIERIA MEXICANA SA DE CV | NO SE EMITE EVALUACIÓN POR SOBREPASAR EL TECHO PRESUPUESTAL NO SE EMITE EVALUACIÓN POR SOBREPASAR EL TECHO PRESUPUESTAL |
| 213 | CHIAPAS | MESA ALTA DE 90 CM CON RESPALDO, CAJON Y PUERTAS ABATIBLES. | EDVAG CONCEPTOS COMERCIALES SA DE CV INGENIERIA MEXICANA SA DE CV DISTRIBUIDORA AKKAN KUALLI SAS DE CV DALISA SERVICES SA DE CV | NO SE EMITE EVALUACIÓN POR SOBREPASAR EL TECHO PRESUPUESTAL NO SE EMITE EVALUACIÓN POR SOBREPASAR EL TECHO PRESUPUESTAL NO SE EMITE EVALUACIÓN POR SOBREPASAR EL TECHO PRESUPUESTAL |
| 214 | CHIAPAS | MESA ALTA DE 120 CM DE TRABAJADO PARA 2 | SEMPROF BIONIED SA DE CV | CUMPLE |

68



2024
Felipe Carrillo
PUERTO



GOBIERNO DE MEXICO



ACTA DE FALLO

DIRECCION DE ADMINISTRACION
Unidad de Registros
Unidad de Contratacion de Servicios
Coordinacion Tecnica de Adquisicion en Bienes y Mobiliario Medico
Division de Equipos y Mobiliario Medico

LICITACION PUBLICA INTERNACIONAL ELECTRONICA BAJO COBERTURA DE TRATADOS DE LIBRE COMERCIO QUE CONTENGA CAPITULO DE COMPRAS GUBERNAMENTALES
NUMERO DE IDENTIFICACION EN COMPRANET: LA-50-CYR-0500YR0401-2-2024
PROGRAMA "MOBILIARIO MEDICO Y DE LABORATORIO PARA HOSPITALES PRIORITARIOS"

| PART | DESTINO | DESCRIPCION | LICITANTE | EVALUACION TECNICA |
|------|-----------|--|---|---|
| 215 | CHIHUAHUA | USUARIOS CON RESPALDO. | MUEBLES LA FORJA DE JUAN ESCOBAR SA DE CV | CUMPLE |
| 216 | CHIHUAHUA | MESA ALTA DE 120 CM SIN RESPALDO, 2 PUERTAS ABERTILES. | TECNO ROBLES DE MEXICO S. DE RL DE CV | NO SE EMITE EVALUACION CON FUNDAMENTO EN EL ART. 36 LAASP |
| 217 | CHIHUAHUA | MESA ALTA DE 120 CM SIN RESPALDO, 2 PUERTAS ABERTILES. | DISTRIBUIDORA AXMAN KUALI SAS DE CV | NO SE EMITE EVALUACION POR SOBREPASAR EL TECHO PRESUPUESTAL |

2024 Felipe Carrillo PUERTO



GOBIERNO DE MEXICO



ACTA DE FALLO

DIRECCION DE ADMINISTRACION
Unidad de Registros
Unidad de Contratacion de Servicios
Coordinacion Tecnica de Adquisicion en Bienes y Mobiliario Medico
Division de Equipos y Mobiliario Medico

LICITACION PUBLICA INTERNACIONAL ELECTRONICA BAJO COBERTURA DE TRATADOS DE LIBRE COMERCIO QUE CONTENGA CAPITULO DE COMPRAS GUBERNAMENTALES
NUMERO DE IDENTIFICACION EN COMPRANET: LA-50-CYR-0500YR0401-2-2024
PROGRAMA "MOBILIARIO MEDICO Y DE LABORATORIO PARA HOSPITALES PRIORITARIOS"

| PART | DESTINO | DESCRIPCION | LICITANTE | EVALUACION TECNICA |
|------|-----------|--|---|---|
| 218 | CHIHUAHUA | MESA ALTA DE 120 CM SIN RESPALDO, 2 PUERTAS ABERTILES. | MUEBLES LA FORJA DE JUAN ESCOBAR SA DE CV | NO SE EMITE EVALUACION CON FUNDAMENTO EN EL ART. 36 LAASP |
| 219 | CHIHUAHUA | MESA ALTA DE 120 CM SIN RESPALDO, 2 PUERTAS ABERTILES. | DISTRIBUIDORA AXMAN KUALI SAS DE CV | CUMPLE |
| 220 | CHIHUAHUA | CARRO CAMILLA TIPO TRANSFER EN LA ETALA. | TECNO ROBLES DE MEXICO S. DE RL DE CV | CUMPLE |
| 221 | CHIHUAHUA | ARMONIA ELECTRICA | EDVAG CONCEPTOS COMERCIALES SA DE CV | NO SE EMITE EVALUACION CON FUNDAMENTO EN EL ART. 36 LAASP |
| 222 | CHIHUAHUA | MODULO PARA CONSULTORIO MEDICO DERECHO | EDVAG CONCEPTOS COMERCIALES SA DE CV | NO SE EMITE EVALUACION CON FUNDAMENTO EN EL ART. 36 LAASP |
| 223 | CHIHUAHUA | MODULO PARA CONSULTORIO MEDICO FISIOTERAPIA | MUEBLES LA FORJA DE JUAN ESCOBAR SA DE CV | NO SE EMITE EVALUACION CON FUNDAMENTO EN EL ART. 36 LAASP |
| 224 | CHIHUAHUA | MESA ALTA DE 120 CM SIN RESPALDO, 2 PUERTAS ABERTILES. | MUEBLES LA FORJA DE JUAN ESCOBAR SA DE CV | NO SE EMITE EVALUACION CON FUNDAMENTO EN EL ART. 36 LAASP |
| 225 | CHIHUAHUA | MESA ALTA DE 120 CM SIN RESPALDO, 2 PUERTAS ABERTILES. | EDVAG CONCEPTOS COMERCIALES SA DE CV | NO SE EMITE EVALUACION CON FUNDAMENTO EN EL ART. 36 LAASP |

2024 Felipe Carrillo PUERTO

ANEXOS
DIVISION DE TRATOS

ACTA DE FALLO

LICITACIÓN PÚBLICA INTERNACIONAL ELECTRÓNICA BAJO COBERTURA DE TRATADOS DE LIBRE COMERCIO QUE CONTENGA CAPÍTULO DE COMPRAS GUBERNAMENTALES
 NÚMERO DE IDENTIFICACIÓN EN COMPRANET: LA-50-CV/R-0500/R040-T-2-2024
 PROGRAMA "MOBILIARIO MÉDICO Y DE LABORATORIO PARA HOSPITALES PRIORITARIOS"

| PAQUETE | DESTINO | DESCRIPCIÓN | LICITANTE | EVALUACIÓN TÉCNICA |
|---------|-----------|--|---|---|
| | | MADEIRA | ERCONOMIA PRODUCTIVIDAD SA DE CV | CUMPLE |
| 241 | CHIHUAHUA | MESA ALTA DE 150 CM CON CUBIERTA DE ACERO INMEDIABLE | MUEBLES LA FORJA DE JUAN ESCOBAR SA DE CV | NO SE EMITE EVALUACIÓN CON FUNDAMENTO EN EL ART. 36 LAASAP |
| 243 | CHIHUAHUA | REPISA ABATIBLE PARA TORNA DE MUESTRAS | EDVAG CONCEPTOS COMERCIALES SA DE CV | CUMPLE |
| 244 | CHIHUAHUA | SILLA CAJAS PARA EXAMINAR | TECHNO ROBLES DE MEXICO SA DE CV | NO SE EMITE EVALUACIÓN POR SOBREPASAR EL TECHO PRESUPUESTAL |
| 245 | CHIHUAHUA | VITRINA DE 90 CM CONTRAMURO | EDVAG CONCEPTOS COMERCIALES SA DE CV | CUMPLE |
| 246 | CHIHUAHUA | VITRINA DE 90 CM CONTRAMURO CON TIRADOR CON LLAVES | ERCONOMIA PRODUCTIVIDAD SA DE CV | NO SE EMITE EVALUACIÓN CON FUNDAMENTO EN EL ART. 36 LAASAP |
| 247 | CHIHUAHUA | ARMARIO CUADRA COLOSOS | MUEBLES LA FORJA DE JUAN ESCOBAR SA DE CV | NO SE EMITE EVALUACIÓN CON FUNDAMENTO EN EL ART. 36 LAASAP |

72
 Edmundo 2024, Calle B. Juan B. Alvarado, Ciudad Juárez, C.P. 31700, Chih. Tel: 662 222 1700, Ext. 10224
 www.imss.gob.mx
 Felipe Carrillo PUERTO

ACTA DE FALLO

LICITACIÓN PÚBLICA INTERNACIONAL ELECTRÓNICA BAJO COBERTURA DE TRATADOS DE LIBRE COMERCIO QUE CONTENGA CAPÍTULO DE COMPRAS GUBERNAMENTALES
 NÚMERO DE IDENTIFICACIÓN EN COMPRANET: LA-50-CV/R-0500/R040-T-2-2024
 PROGRAMA "MOBILIARIO MÉDICO Y DE LABORATORIO PARA HOSPITALES PRIORITARIOS"

| PAQUETE | DESTINO | DESCRIPCIÓN | LICITANTE | EVALUACIÓN TÉCNICA |
|---------|-----------|--|---|--|
| 226 | CHIHUAHUA | CARRO PARA SUPERMERCADO | EDVAG CONCEPTOS COMERCIALES SA DE CV | NO SE EMITE EVALUACIÓN CON FUNDAMENTO EN EL ART. 36 LAASAP |
| 229 | CHIHUAHUA | CARRO CAJONERO | MUEBLES LA FORJA DE JUAN ESCOBAR SA DE CV | NO SE EMITE EVALUACIÓN CON FUNDAMENTO EN EL ART. 36 LAASAP |
| 234 | CHIHUAHUA | CARRO DISTRIBUIDOR DE MUESTRAS | ERCONOMIA PRODUCTIVIDAD SA DE CV | NO SE EMITE EVALUACIÓN CON FUNDAMENTO EN EL ART. 36 LAASAP |
| 235 | CHIHUAHUA | MESA ALTA DE 90 CM CON CUBIERTA DE ACERO INMEDIABLE | MUEBLES LA FORJA DE JUAN ESCOBAR SA DE CV | NO SE EMITE EVALUACIÓN CON FUNDAMENTO EN EL ART. 36 LAASAP |
| 236 | CHIHUAHUA | MESA ALTA DE 150 CM CON CUBIERTA DE ACERO INMEDIABLE | ERCONOMIA PRODUCTIVIDAD SA DE CV | NO SE EMITE EVALUACIÓN CON FUNDAMENTO EN EL ART. 36 LAASAP |
| 237 | CHIHUAHUA | MESA ALTA DE 150 CM CON CUBIERTA DE ACERO INMEDIABLE | MUEBLES LA FORJA DE JUAN ESCOBAR SA DE CV | NO SE EMITE EVALUACIÓN CON FUNDAMENTO EN EL ART. 36 LAASAP |
| 239 | CHIHUAHUA | MESA ALTA DE 150 CM CON CUBIERTA DE ACERO INMEDIABLE | EDVAG CONCEPTOS COMERCIALES SA DE CV | CUMPLE |

71
 Edmundo 2024, Calle B. Juan B. Alvarado, Ciudad Juárez, C.P. 31700, Chih. Tel: 662 222 1700, Ext. 10224
 www.imss.gob.mx
 Felipe Carrillo PUERTO

ACTA DE FALLO

LICITACIÓN PÚBLICA INTERNACIONAL ELECTRÓNICA BAJO COBERTURA DE TRATADOS DE LIBRE COMERCIO QUE CONTENGA CAPÍTULO DE COMPRAS GUBERNAMENTALES
NÚMERO DE IDENTIFICACIÓN EN COMPRANET: LA-S0-CYR-050GYR040-T-2-2024
PROGRAMA: "MOBILIARIO MÉDICO Y DE LABORATORIO PARA HOSPITALES PRIORITARIOS"

| PART. | DESTINO | DESCRIPCIÓN | LICITANTE | EVALUACIÓN TÉCNICA |
|-------|-----------|---|---|---|
| 248 | CHIHUAHUA | BANCO GIRATORIO ACCIONADO CON RESPALDO CINCO ASESORES | TECNO ROBLES DE MEXICO SA DE CV | NO SE EMITE EVALUACION POR SOBREPASAR EL TECNO PRESUPUESTAL |
| | | | EDVAG CONCEPTOS COMERCIALES SA DE CV | NO SE EMITE EVALUACION POR SOBREPASAR EL TECNO PRESUPUESTAL |
| | | | ERGONOMIA PRODUCTIVIDAD SA DE CV | NO SE EMITE EVALUACION POR SOBREPASAR EL TECNO PRESUPUESTAL |
| | | | AF CORPORATIVO MEDICO DE MEXICO SA DE CV | CUMPLE |
| | | | CARLOS ARTURO GARCIA RIVERA | NO CUMPLEN |
| | | | INVITRO DIAGNOSTICS MEXICO SA DE CV | NO SE EMITE EVALUACION CON FUNDAMENTO EN EL ART. 36 LAASAP |
| | | | TECNO ROBLES DE MEXICO SA DE CV | NO SE EMITE EVALUACION CON FUNDAMENTO EN EL ART. 36 LAASAP |
| | | | PERSONALIZABLE SA DE CV | NO SE EMITE EVALUACION CON FUNDAMENTO EN EL ART. 36 LAASAP |
| | | | IMPULSORA DE CONSULTORIA E INGENIERIA MEXICANA SA DE CV | NO SE EMITE EVALUACION CON FUNDAMENTO EN EL ART. 36 LAASAP |
| | | | ERGONOMIA PRODUCTIVIDAD SA DE CV | NO SE EMITE EVALUACION CON FUNDAMENTO EN EL ART. 36 LAASAP |
| | | | EDVAG CONCEPTOS COMERCIALES SA DE CV | NO SE EMITE EVALUACION CON FUNDAMENTO EN EL ART. 36 LAASAP |
| | | | TECNO ROBLES DE MEXICO SA DE CV | NO SE EMITE EVALUACION CON FUNDAMENTO EN EL ART. 36 LAASAP |
| | | | SERPROF BICHED SA DE CV | CUMPLE |
| | | | AF CORPORATIVO MEDICO DE MEXICO SA DE CV | NO CUMPLEN |
| | | | TECNOLOGIA INTEGRAL PERSONALIZABLE SA DE CV | NO SE EMITE EVALUACION CON FUNDAMENTO EN EL ART. 36 LAASAP |
| | | | CARLOS ARTURO GARCIA RIVERA | NO SE EMITE EVALUACION CON FUNDAMENTO EN EL ART. 36 LAASAP |
| | | | INVITRO DIAGNOSTICS MEXICO SA DE CV | NO SE EMITE EVALUACION CON FUNDAMENTO EN EL ART. 36 LAASAP |
| | | | IMPULSORA DE CONSULTORIA E INGENIERIA MEXICANA SA DE CV | NO SE EMITE EVALUACION CON FUNDAMENTO EN EL ART. 36 LAASAP |
| | | | ERGONOMIA PRODUCTIVIDAD SA DE CV | NO SE EMITE EVALUACION CON FUNDAMENTO EN EL ART. 36 LAASAP |
| | | | PRENSA SA DE CV | CUMPLE |

73

Escritura No. 1067 de 2024, con Bases Bases, Anexos, Especificaciones, C. E. 05040, www.compras.gob.mx



ACTA DE FALLO

LICITACIÓN PÚBLICA INTERNACIONAL ELECTRÓNICA BAJO COBERTURA DE TRATADOS DE LIBRE COMERCIO QUE CONTENGA CAPÍTULO DE COMPRAS GUBERNAMENTALES
NÚMERO DE IDENTIFICACIÓN EN COMPRANET: LA-S0-CYR-050GYR040-T-2-2024
PROGRAMA: "MOBILIARIO MÉDICO Y DE LABORATORIO PARA HOSPITALES PRIORITARIOS"

| PART. | DESTINO | DESCRIPCIÓN | LICITANTE | EVALUACIÓN TÉCNICA |
|-------|-----------|--------------------------|---|--|
| 253 | CHIHUAHUA | BASCULA CON ESTADIOMETRO | EDVAG CONCEPTOS COMERCIALES SA DE CV | CUMPLE |
| | | | ENCORE HEALTH S.A.P.I DE CV | NO CUMPLEN |
| | | | SERPROF BICHED SA DE CV | CUMPLE |
| | | | CARLOS ARTURO GARCIA RIVERA | NO SE EMITE EVALUACION CON FUNDAMENTO EN EL ART. 36 LAASAP |
| | | | TECNO ROBLES DE MEXICO SA DE CV | NO SE EMITE EVALUACION CON FUNDAMENTO EN EL ART. 36 LAASAP |
| | | | EDVAG CONCEPTOS COMERCIALES SA DE CV | NO SE EMITE EVALUACION CON FUNDAMENTO EN EL ART. 36 LAASAP |
| | | | IMPULSORA DE CONSULTORIA E INGENIERIA MEXICANA SA DE CV | NO SE EMITE EVALUACION CON FUNDAMENTO EN EL ART. 36 LAASAP |
| | | | ERGONOMIA PRODUCTIVIDAD SA DE CV | NO SE EMITE EVALUACION CON FUNDAMENTO EN EL ART. 36 LAASAP |
| | | | INVITRO DIAGNOSTICS MEXICO SA DE CV | NO SE EMITE EVALUACION CON FUNDAMENTO EN EL ART. 36 LAASAP |
| | | | AF CORPORATIVO MEDICO DE MEXICO SA DE CV | NO SE EMITE EVALUACION CON FUNDAMENTO EN EL ART. 36 LAASAP |
| | | | IMPULSORA DE CONSULTORIA E INGENIERIA MEXICANA SA DE CV | NO SE EMITE EVALUACION CON FUNDAMENTO EN EL ART. 36 LAASAP |
| | | | EDVAG CONCEPTOS COMERCIALES SA DE CV | NO CUMPLEN |
| | | | TECNOLOGIA INTEGRAL PERSONALIZABLE SA DE CV | CUMPLE |
| | | | SERPROF BICHED SA DE CV | CUMPLE |
| | | | IMPULSORA DE CONSULTORIA E INGENIERIA MEXICANA SA DE CV | NO SE EMITE EVALUACION CON FUNDAMENTO EN EL ART. 36 LAASAP |
| | | | MOBILIARIO Y EQUIPO ESCOLAR ELL BAJOS DE EL DE CV | NO SE EMITE EVALUACION CON FUNDAMENTO EN EL ART. 36 LAASAP |
| | | | DALISA SERVICES SA DE CV | NO SE EMITE EVALUACION CON FUNDAMENTO EN EL ART. 36 LAASAP |
| | | | CARLOS ARTURO GARCIA RIVERA | NO SE EMITE EVALUACION CON FUNDAMENTO EN EL ART. 36 LAASAP |
| | | | PAULES LA FORJA DE JUAN ESCOBAR SA DE CV | NO SE EMITE EVALUACION CON FUNDAMENTO EN EL ART. 36 LAASAP |
| | | | EDVAG CONCEPTOS COMERCIALES SA DE CV | NO SE EMITE EVALUACION CON FUNDAMENTO EN EL ART. 36 LAASAP |
| | | | ERGONOMIA PRODUCTIVIDAD SA DE CV | NO SE EMITE EVALUACION CON FUNDAMENTO EN EL ART. 36 LAASAP |

74

Escritura No. 1067 de 2024, con Bases Bases, Anexos, Especificaciones, C. E. 05040, www.compras.gob.mx



ANEXOS
DIVISIÓN DE CONTRATOS

ACTA DE FALLO

LICITACIÓN PÚBLICA INTERNACIONAL ELECTRÓNICA BAJO COBERTURA DE TRATADOS DE LIBRE COMERCIO QUE CONTENGA CAPÍTULO DE COMPRAS GUBERNAMENTALES
 NÚMERO DE IDENTIFICACIÓN EN COMPRANET: LA-50-CVR-050CVR040-T-2-2024
 PROGRAMA "MOBILIARIO MÉDICO Y DE LABORATORIO PARA HOSPITALES PRIORITARIOS"

| PART. | DESTINO | DESCRIPCIÓN | LICITANTE | EVALUACIÓN TÉCNICA |
|-------|-----------|------------------------------------|--|--|
| 260 | CHIHUAHUA | CABRO PORTA EXPEDIENTES | SERRI PROF BIOMED SA DE CV IMPULSORA DE CONSULTORIA E INGENIERIA MEXICANA SA DE CV TECNOLOGIA INTEGRAL PERSONALIZABLE SA DE CV EDVAG CONCEPTOS COMERCIALES SA DE CV | CUMPLE NO CUMPLEN NO SE EMITE EVALUACIÓN CON FUNDAMENTO EN EL ART. 36 LAASP NO SE EMITE EVALUACIÓN CON FUNDAMENTO EN EL ART. 36 LAASP PRESUPUESTAL |
| 261 | CHIHUAHUA | CEBILLES PARA USO QUIRURGICO | TECNO ROBLES DE MEXICO SA DE CV INFRAESTRUCTURA HOSPITALARIA PROEMSA SA DE CV EDVAG CONCEPTOS COMERCIALES SA DE CV | NO CUMPLE NO SE EMITE EVALUACIÓN CON FUNDAMENTO EN EL ART. 36 LAASP NO SE EMITE EVALUACIÓN CON FUNDAMENTO EN EL ART. 36 LAASP NO SE EMITE EVALUACIÓN CON FUNDAMENTO EN EL ART. 36 LAASP CUMPLE |
| 262 | CHIHUAHUA | CHARCLA CON TAPA PARA INSTRUMENTAL | TECNO ROBLES DE MEXICO SA DE CV IMPULSORA DE CONSULTORIA E INGENIERIA MEXICANA SA DE CV PROEMSA SA DE CV | CUMPLE NO SE EMITE EVALUACIÓN CON FUNDAMENTO EN EL ART. 36 LAASP CUMPLE |
| 263 | CHIHUAHUA | COMODO PARA ADULTOS | SERRI PROF BIOMED SA DE CV TECNO ROBLES DE MEXICO SA DE CV EDVAG CONCEPTOS COMERCIALES SA DE CV ERGONOMIA PRODUCTIVIDAD SA DE CV | CUMPLE NO SE EMITE EVALUACIÓN CON FUNDAMENTO EN EL ART. 36 LAASP NO SE EMITE EVALUACIÓN CON FUNDAMENTO EN EL ART. 36 LAASP NO SE EMITE EVALUACIÓN CON FUNDAMENTO EN EL ART. 36 LAASP CUMPLE |
| 264 | CHIHUAHUA | COMODO PARA MENORES | SERRI PROF BIOMED SA DE CV IMPULSORA DE CONSULTORIA E INGENIERIA MEXICANA SA DE CV EDVAG CONCEPTOS COMERCIALES SA DE CV | CUMPLE NO CUMPLEN NO SE EMITE EVALUACIÓN CON FUNDAMENTO EN EL ART. 36 LAASP NO SE EMITE EVALUACIÓN CON FUNDAMENTO EN EL ART. 36 LAASP |

76
 Documento en: 2024, Col. Roma Norte, Avenida Cuauhtémoc, S. R. de CV, México, D.F., C.P. 06700, México
 Felipe Carrillo Puerto

ACTA DE FALLO

LICITACIÓN PÚBLICA INTERNACIONAL ELECTRÓNICA BAJO COBERTURA DE TRATADOS DE LIBRE COMERCIO QUE CONTENGA CAPÍTULO DE COMPRAS GUBERNAMENTALES
 NÚMERO DE IDENTIFICACIÓN EN COMPRANET: LA-50-CVR-050CVR040-T-2-2024
 PROGRAMA "MOBILIARIO MÉDICO Y DE LABORATORIO PARA HOSPITALES PRIORITARIOS"

| PART. | DESTINO | DESCRIPCIÓN | LICITANTE | EVALUACIÓN TÉCNICA |
|-------|-----------|--------------------------|--|--|
| 255 | CHIHUAHUA | CAMA INDIVIDUAL METALICA | IMPULSORA DE CONSULTORIA E INGENIERIA MEXICANA SA DE CV TECNO ROBLES DE MEXICO SA DE CV EDVAG CONCEPTOS COMERCIALES SA DE CV | NO SE EMITE EVALUACIÓN CON FUNDAMENTO EN EL ART. 36 LAASP NO SE EMITE EVALUACIÓN CON FUNDAMENTO EN EL ART. 36 LAASP NO SE EMITE EVALUACIÓN CON FUNDAMENTO EN EL ART. 36 LAASP CUMPLE |
| 256 | CHIHUAHUA | CAMA INDIVIDUAL METALICA | MUEBLES LA FORZA DE JUAN ESCOBAR SA DE CV IMPULSORA DE CONSULTORIA E INGENIERIA MEXICANA SA DE CV AH CORREATIVO MEDICO DE MEXICO, S.A. DE CV. | CUMPLE NO SE EMITE EVALUACIÓN CON FUNDAMENTO EN EL ART. 36 LAASP NO CUMPLEN |
| 257 | CHIHUAHUA | CABRO PARA CURACIONES | SERRI PROF BIOMED SA DE CV IMPULSORA DE CONSULTORIA E INGENIERIA MEXICANA SA DE CV ERGONOMIA PRODUCTIVIDAD SA DE CV EDVAG CONCEPTOS COMERCIALES SA DE CV | CUMPLE NO SE EMITE EVALUACIÓN CON FUNDAMENTO EN EL ART. 36 LAASP NO SE EMITE EVALUACIÓN CON FUNDAMENTO EN EL ART. 36 LAASP NO SE EMITE EVALUACIÓN CON FUNDAMENTO EN EL ART. 36 LAASP NO SE EMITE EVALUACIÓN CON FUNDAMENTO EN EL ART. 36 LAASP PRESUPUESTAL |
| 258 | CHIHUAHUA | CABRO PARA MEDICAMENTOS | TECNO ROBLES DE MEXICO SA DE CV SERRI PROF BIOMED SA DE CV TECNOLOGIA INTEGRAL PERSONALIZABLE SA DE CV IMPULSORA DE CONSULTORIA E INGENIERIA MEXICANA SA DE CV MUEBLES LA FORZA DE JUAN ESCOBAR SA DE CV ERGONOMIA PRODUCTIVIDAD SA DE CV EDVAG CONCEPTOS COMERCIALES SA DE CV | CUMPLE NO CUMPLEN NO SE EMITE EVALUACIÓN CON FUNDAMENTO EN EL ART. 36 LAASP NO SE EMITE EVALUACIÓN CON FUNDAMENTO EN EL ART. 36 LAASP NO SE EMITE EVALUACIÓN CON FUNDAMENTO EN EL ART. 36 LAASP NO SE EMITE EVALUACIÓN CON FUNDAMENTO EN EL ART. 36 LAASP PRESUPUESTAL |
| 259 | CHIHUAHUA | CABRO PARA ROSA LIMPIA | TECNO ROBLES DE MEXICO SA DE CV EDVAG CONCEPTOS COMERCIALES SA DE CV IMPULSORA DE CONSULTORIA E INGENIERIA MEXICANA SA DE CV | CUMPLE NO CUMPLEN |

75
 Documento en: 2024, Col. Roma Norte, Avenida Cuauhtémoc, S. R. de CV, México, D.F., C.P. 06700, México
 Felipe Carrillo Puerto

ACTA DE FALLO

licitación PÚBLICA INTERNACIONAL ELECTRÓNICA BAJO COBERTURA DE TRATADOS DE LIBRE COMERCIO QUE CONTENGA CAPITULO DE COMPRAS GUBERNAMENTALES. NÚMERO DE IDENTIFICACIÓN EN COMPRAJET: LA-59-GYR-050GYR04911-2-2024 PROGRAMA "MOBILIARIO MÉDICO Y DE LABORATORIO PARA HOSPITALES PRIORITARIOS"

| PARTE | DESTINO | DESCRIPCIÓN | LICITANTE | EVALUACIÓN TÉCNICA |
|-------|-----------|---|--|---|
| 281 | CHIHUAHUA | MESA DE 180 CM PARA LENSABLE CON PÉDANA INTERNEDIA. | IMPULSORA DE CONSULTORÍA E INGENIERÍA MEXICANA SA DE CV EDVAG CONCEPTOS COMERCIALES SA DE CV TECNO ROBLES DE MEXICO SA DE CV MUEBLES LA FORJA DE JUAN ESCOBAR SA DE CV EDVAG CONCEPTOS COMERCIALES SA DE CV INGENIERIA INTEGRAL PERSONALIZABLE SA DE CV MISIONEROS DE MEXICO SA DE CV SERRPROF BIOMED SA DE CV | NO SE EMITE EVALUACIÓN CON FUNDAMENTO EN EL ART. 36 LAAMSP NO SE EMITE EVALUACIÓN CON FUNDAMENTO EN EL ART. 36 LAAMSP NO SE EMITE EVALUACIÓN POR SOBREPASAR EL TECHO PRESUPUESTAL CUMPLE NO SE EMITE EVALUACIÓN POR SOBREPASAR EL TECHO PRESUPUESTAL NO SE EMITE EVALUACIÓN POR SOBREPASAR EL TECHO PRESUPUESTAL NO CUMPLEN |
| 283 | CHIHUAHUA | MESA MAYO. | TECNOLOGIA INTEGRAL PERSONALIZABLE SA DE CV CARLOS ARTURO GARCIA RIVERA ERGONOMIA PRODUCTIVIDAD SA DE CV IMPULSORA DE CONSULTORIA E INGENIERIA MEXICANA SA DE CV MUEBLES LA FORJA DE JUAN ESCOBAR SA DE CV INVITRO DIAGNOSTICOS MEXICO SA EN CV EDVAG CONCEPTOS COMERCIALES SA DE CV BECOMAR DE MEXICO, S. DE RL DE CV TECNO ROBLES DE MEXICO SA DE CV | NO SE EMITE EVALUACIÓN CON FUNDAMENTO EN EL ART. 36 LAAMSP NO SE EMITE EVALUACIÓN CON FUNDAMENTO EN EL ART. 36 LAAMSP NO SE EMITE EVALUACIÓN CON FUNDAMENTO EN EL ART. 36 LAAMSP NO SE EMITE EVALUACIÓN CON FUNDAMENTO EN EL ART. 36 LAAMSP NO SE EMITE EVALUACIÓN CON FUNDAMENTO EN EL ART. 36 LAAMSP NO SE EMITE EVALUACIÓN CON FUNDAMENTO EN EL ART. 36 LAAMSP NO SE EMITE EVALUACIÓN CON FUNDAMENTO EN EL ART. 36 LAAMSP NO SE EMITE EVALUACIÓN CON FUNDAMENTO EN EL ART. 36 LAAMSP NO SE EMITE EVALUACIÓN POR SOBREPASAR EL TECHO PRESUPUESTAL CUMPLE |
| 284 | CHIHUAHUA | MESA PARA EXPLORACION PEDIATRICA. | MUEBLES LA FORJA DE JUAN ESCOBAR SA DE CV EDVAG CONCEPTOS COMERCIALES SA DE CV IMPULSORA DE CONSULTORIA E INGENIERIA MEXICANA SA DE CV | CUMPLE NO SE EMITE EVALUACIÓN POR SOBREPASAR EL TECHO PRESUPUESTAL NO SE EMITE EVALUACIÓN POR SOBREPASAR EL TECHO PRESUPUESTAL |

80
Sumaria 2024, Edo. B. C. de Baja Verapaz, Atlix de Compañeros, C. S. 607638, Ciudad de México.
Tel. 55 52740100, Fax. 55 5482

2024 Felipe Carrillo PUERTO

ACTA DE FALLO

licitación PÚBLICA INTERNACIONAL ELECTRÓNICA BAJO COBERTURA DE TRATADOS DE LIBRE COMERCIO QUE CONTENGA CAPITULO DE COMPRAS GUBERNAMENTALES. NÚMERO DE IDENTIFICACIÓN EN COMPRAJET: LA-50-GYR-050GYR04911-2-2024 PROGRAMA "MOBILIARIO MÉDICO Y DE LABORATORIO PARA HOSPITALES PRIORITARIOS"

| PARTE | DESTINO | DESCRIPCIÓN | LICITANTE | EVALUACIÓN TÉCNICA |
|-------|-----------|------------------------------------|---|---|
| 285 | CHIHUAHUA | MESA PARA INSTRUMENTAL QUIRURGICO. | SERRPROF BIOMED SA DE CV CARLOS ARTURO GARCIA RIVERA INVITRO DIAGNOSTICOS MEXICO SA DE CV MUEBLES LA FORJA DE JUAN ESCOBAR SA DE CV EDVAG CONCEPTOS COMERCIALES SA DE CV TECNO ROBLES DE MEXICO SA DE CV | CUMPLE NO CUMPLEN NO SE EMITE EVALUACIÓN CON FUNDAMENTO EN EL ART. 36 LAAMSP NO SE EMITE EVALUACIÓN CON FUNDAMENTO EN EL ART. 36 LAAMSP NO SE EMITE EVALUACIÓN CON FUNDAMENTO EN EL ART. 36 LAAMSP NO SE EMITE EVALUACIÓN CON FUNDAMENTO EN EL ART. 36 LAAMSP NO SE EMITE EVALUACIÓN CON FUNDAMENTO EN EL ART. 36 LAAMSP NO SE EMITE EVALUACIÓN POR SOBREPASAR EL TECHO PRESUPUESTAL NO SE EMITE EVALUACIÓN POR SOBREPASAR EL TECHO PRESUPUESTAL |
| 296 | CHIHUAHUA | MESA PARA RENIDRATACION. | SERRPROF BIOMED SA DE CV EDVAG CONCEPTOS COMERCIALES SA DE CV IMPULSORA DE CONSULTORIA E INGENIERIA MEXICANA SA DE CV AH CORPORATIVO MEDICO DE MEXICO SA DE CV SERRPROF BIOMED SA DE CV | CUMPLE NO SE EMITE EVALUACIÓN CON FUNDAMENTO EN EL ART. 36 LAAMSP NO CUMPLEN CUMPLE |
| 297 | CHIHUAHUA | MESA PASTEUR. | CARLOS ARTURO GARCIA RIVERA PERSONALIZABLE SA DE CV IMPULSORA DE CONSULTORIA E INGENIERIA MEXICANA SA DE CV INVITRO DIAGNOSTICOS MEXICO SA DE CV EDVAG CONCEPTOS COMERCIALES SA DE CV MUEBLES LA FORJA DE JUAN ESCOBAR SA DE CV ERGONOMIA PRODUCTIVIDAD SA DE CV BECOMAR DE MEXICO, S. DE RL DE CV SERRPROF BIOMED SA DE CV | NO SE EMITE EVALUACIÓN CON FUNDAMENTO EN EL ART. 36 LAAMSP NO SE EMITE EVALUACIÓN CON FUNDAMENTO EN EL ART. 36 LAAMSP NO SE EMITE EVALUACIÓN CON FUNDAMENTO EN EL ART. 36 LAAMSP NO SE EMITE EVALUACIÓN CON FUNDAMENTO EN EL ART. 36 LAAMSP NO SE EMITE EVALUACIÓN CON FUNDAMENTO EN EL ART. 36 LAAMSP NO SE EMITE EVALUACIÓN CON FUNDAMENTO EN EL ART. 36 LAAMSP NO SE EMITE EVALUACIÓN CON FUNDAMENTO EN EL ART. 36 LAAMSP NO SE EMITE EVALUACIÓN CON FUNDAMENTO EN EL ART. 36 LAAMSP NO SE EMITE EVALUACIÓN CON FUNDAMENTO EN EL ART. 36 LAAMSP NO SE EMITE EVALUACIÓN POR SOBREPASAR EL TECHO PRESUPUESTAL CUMPLE |
| 298 | CHIHUAHUA | MESA PUENTE. | SERRPROF BIOMED SA DE CV | CUMPLE |

80
Sumaria 2024, Edo. B. C. de Baja Verapaz, Atlix de Compañeros, C. S. 607638, Ciudad de México.
Tel. 55 52740100, Fax. 5482

2024 Felipe Carrillo PUERTO

ACTA DE FALLO

LICITACIÓN PÚBLICA INTERNACIONAL ELECTRÓNICA BAJO COBERTURA DE TRATADOS DE LIBRE COMERCIO QUE CONTENGA CAPÍTULO DE COMPRAS GUBERNAMENTALES
NÚMERO DE IDENTIFICACIÓN EN COMPRANET: LA-50-CV/R-050YR040-T-2-2024
PROGRAMA "MOBILIARIO MÉDICO Y DE LABORATORIO PARA HOSPITALES PRIORITARIOS"

| PART. | DESTINO | DESCRIPCIÓN | LICITANTE | EVALUACIÓN TÉCNICA |
|-------|-----------|-------------------------------|--|--|
| 289 | CHIHUAHUA | MESA REDONDA DE MADERA | TECNOLOGIA INTEGRAL PERSONALIZABLE SA DE CV IMPULSORA DE CONSULTORIA E INGENIERIA MEXICANA SA DE CV INVITRO DIAGNOSTICOS MEXICO SA DE CV CARLOS ARTURO GARCIA RIVERA MAEULES LA FORJA DE JUAN ESCOBAR SA DE CV EDVAG CONCEPTOS COMERCIALES SA DE CV | CUMPLE NO SE EMITE EVALUACIÓN CON FUNDAMENTO EN EL ART. 36 LAASP NO SE EMITE EVALUACIÓN CON FUNDAMENTO EN EL ART. 36 LAASP NO SE EMITE EVALUACIÓN CON FUNDAMENTO EN EL ART. 36 LAASP NO SE EMITE EVALUACIÓN CON FUNDAMENTO EN EL ART. 36 LAASP NO SE EMITE EVALUACIÓN POR SOBREPASAR EL TECNO PRESUPUESTAL NO SE EMITE EVALUACIÓN POR SOBREPASAR EL TECNO PRESUPUESTAL |
| 290 | CHIHUAHUA | MESA REDONDA | TECNOLOGIA INTEGRAL PERSONALIZABLE SA DE CV CARLOS ARTURO GARCIA RIVERA IMPULSORA DE CONSULTORIA E INGENIERIA MEXICANA SA DE CV ERCONOMIA PRODUCTIVIDAD SA DE CV EDVAG CONCEPTOS COMERCIALES SA DE CV MAEULES LA FORJA DE JUAN ESCOBAR SA DE CV | CUMPLE NO SE EMITE EVALUACIÓN CON FUNDAMENTO EN EL ART. 36 LAASP NO SE EMITE EVALUACIÓN CON FUNDAMENTO EN EL ART. 36 LAASP NO SE EMITE EVALUACIÓN CON FUNDAMENTO EN EL ART. 36 LAASP NO SE EMITE EVALUACIÓN CON FUNDAMENTO EN EL ART. 36 LAASP NO SE EMITE EVALUACIÓN CON FUNDAMENTO EN EL ART. 36 LAASP |
| 291 | CHIHUAHUA | REPISA DE 120 CM CONTRA MURO. | IMPULSORA DE CONSULTORIA E INGENIERIA MEXICANA SA DE CV ERCONOMIA PRODUCTIVIDAD SA DE CV EDVAG CONCEPTOS COMERCIALES SA DE CV MAEULES LA FORJA DE JUAN ESCOBAR SA DE CV | CUMPLE NO SE EMITE EVALUACIÓN CON FUNDAMENTO EN EL ART. 36 LAASP NO SE EMITE EVALUACIÓN CON FUNDAMENTO EN EL ART. 36 LAASP NO SE EMITE EVALUACIÓN CON FUNDAMENTO EN EL ART. 36 LAASP |
| 292 | CHIHUAHUA | REPISA DE 180 CM CONTRA MURO. | IMPULSORA DE CONSULTORIA E INGENIERIA MEXICANA SA DE CV ERCONOMIA PRODUCTIVIDAD SA DE CV EDVAG CONCEPTOS COMERCIALES SA DE CV MAEULES LA FORJA DE JUAN ESCOBAR SA DE CV | CUMPLE NO SE EMITE EVALUACIÓN CON FUNDAMENTO EN EL ART. 36 LAASP NO SE EMITE EVALUACIÓN CON FUNDAMENTO EN EL ART. 36 LAASP NO SE EMITE EVALUACIÓN CON FUNDAMENTO EN EL ART. 36 LAASP |
| 293 | CHIHUAHUA | BIEL POR FARMACOLUIS. | IMPULSORA DE CONSULTORIA E INGENIERIA MEXICANA SA DE CV ERCONOMIA PRODUCTIVIDAD SA DE CV EDVAG CONCEPTOS COMERCIALES SA DE CV MAEULES LA FORJA DE JUAN ESCOBAR SA DE CV | CUMPLE NO SE EMITE EVALUACIÓN CON FUNDAMENTO EN EL ART. 36 LAASP NO SE EMITE EVALUACIÓN CON FUNDAMENTO EN EL ART. 36 LAASP NO SE EMITE EVALUACIÓN CON FUNDAMENTO EN EL ART. 36 LAASP |

Elaborado por: [Firma] / [Nombre] / [Cargo] / [Fecha]

2024
Félix Carrillo
PUERTO

ACTA DE FALLO

LICITACIÓN PÚBLICA INTERNACIONAL ELECTRÓNICA BAJO COBERTURA DE TRATADOS DE LIBRE COMERCIO QUE CONTENGA CAPÍTULO DE COMPRAS GUBERNAMENTALES
NÚMERO DE IDENTIFICACIÓN EN COMPRANET: LA-50-CV/R-050YR040-T-2-2024
PROGRAMA "MOBILIARIO MÉDICO Y DE LABORATORIO PARA HOSPITALES PRIORITARIOS"

| PART. | DESTINO | DESCRIPCIÓN | LICITANTE | EVALUACIÓN TÉCNICA |
|-------|-----------|---|---|--|
| 284 | CHIHUAHUA | BINON DE ACERO INMOVILIZABLE DE 23.9 ML | ERCONOMIA PRODUCTIVIDAD SA DE CV DALIBA SERVICIOS SA DE CV EDVAG CONCEPTOS COMERCIALES SA DE CV IMPULSORA DE CONSULTORIA E INGENIERIA MEXICANA SA DE CV SERPROF BIOMED SA DE CV | CUMPLE NO SE EMITE EVALUACIÓN CON FUNDAMENTO EN EL ART. 36 LAASP NO SE EMITE EVALUACIÓN CON FUNDAMENTO EN EL ART. 36 LAASP NO SE EMITE EVALUACIÓN CON FUNDAMENTO EN EL ART. 36 LAASP NO SE EMITE EVALUACIÓN CON FUNDAMENTO EN EL ART. 36 LAASP |
| 285 | CHIHUAHUA | BINON DE ACERO INMOVILIZABLE DE 300 ML | ERCONOMIA PRODUCTIVIDAD SA DE CV DALIBA SERVICIOS SA DE CV EDVAG CONCEPTOS COMERCIALES SA DE CV IMPULSORA DE CONSULTORIA E INGENIERIA MEXICANA SA DE CV SERPROF BIOMED SA DE CV | CUMPLE NO SE EMITE EVALUACIÓN CON FUNDAMENTO EN EL ART. 36 LAASP NO SE EMITE EVALUACIÓN CON FUNDAMENTO EN EL ART. 36 LAASP NO SE EMITE EVALUACIÓN CON FUNDAMENTO EN EL ART. 36 LAASP NO SE EMITE EVALUACIÓN CON FUNDAMENTO EN EL ART. 36 LAASP |
| 295 | CHIHUAHUA | SILLA DE RUEDAS CON DISCONSAPLES | ERCONOMIA PRODUCTIVIDAD SA DE CV DALIBA SERVICIOS SA DE CV EDVAG CONCEPTOS COMERCIALES SA DE CV IMPULSORA DE CONSULTORIA E INGENIERIA MEXICANA SA DE CV SERPROF BIOMED SA DE CV | CUMPLE NO SE EMITE EVALUACIÓN CON FUNDAMENTO EN EL ART. 36 LAASP NO SE EMITE EVALUACIÓN CON FUNDAMENTO EN EL ART. 36 LAASP NO SE EMITE EVALUACIÓN CON FUNDAMENTO EN EL ART. 36 LAASP NO SE EMITE EVALUACIÓN CON FUNDAMENTO EN EL ART. 36 LAASP |
| 297 | CHIHUAHUA | URSO DADA MEDICAMENTOS DE 30 | ERCONOMIA PRODUCTIVIDAD SA DE CV DALIBA SERVICIOS SA DE CV EDVAG CONCEPTOS COMERCIALES SA DE CV IMPULSORA DE CONSULTORIA E INGENIERIA MEXICANA SA DE CV SERPROF BIOMED SA DE CV | CUMPLE NO SE EMITE EVALUACIÓN CON FUNDAMENTO EN EL ART. 36 LAASP NO SE EMITE EVALUACIÓN CON FUNDAMENTO EN EL ART. 36 LAASP NO SE EMITE EVALUACIÓN CON FUNDAMENTO EN EL ART. 36 LAASP NO SE EMITE EVALUACIÓN CON FUNDAMENTO EN EL ART. 36 LAASP |

Elaborado por: [Firma] / [Nombre] / [Cargo] / [Fecha]

2024
Félix Carrillo
PUERTO

ANEXOS
DIVISIÓN DE CONTRATOS

ACTA DE FALLO

LICITACIÓN PÚBLICA INTERNACIONAL ELECTRÓNICA BAJO COBERTURA DE TRATADOS DE LIBRE COMERCIO QUE CONTENGA CAPÍTULO DE COMPRAS GUBERNAMENTALES
 NÚMERO DE IDENTIFICACIÓN EN COMPRA: LA-SO-CYR-050GYR040-T-2-2024
 PROGRAMA "MOBILIARIO MÉDICO Y DE LABORATORIO PARA HOSPITALES PRIORITARIOS"

| PART. | DESTINO | DESCRIPCIÓN | LICITANTE | EVALUACIÓN TÉCNICA |
|-------|-----------|--|---|--|
| | | | CARLOS ARTURO GARCÍA RIVERA EDVAG CONCEPTOS COMERCIALES SA DE CV NO SE EMITE EVALUACIÓN CON FUNDAMENTO EN EL ART. 36 LAASP NO SE EMITE EVALUACIÓN CON FUNDAMENTO EN EL ART. 36 LAASP NO SE EMITE EVALUACIÓN CON FUNDAMENTO EN EL ART. 36 LAASP NO SE EMITE EVALUACIÓN POR SOBREPASAR EL TECHO PRESUPUESTAL | NO SE EMITE EVALUACIÓN CON FUNDAMENTO EN EL ART. 36 LAASP NO SE EMITE EVALUACIÓN CON FUNDAMENTO EN EL ART. 36 LAASP NO SE EMITE EVALUACIÓN CON FUNDAMENTO EN EL ART. 36 LAASP NO SE EMITE EVALUACIÓN POR SOBREPASAR EL TECHO PRESUPUESTAL |
| 306 | CHIHUAHUA | POSTEROS POLIS RODABLES | SEI PROF BIOMED SA DE CV CUMPLE | CUMPLE |
| 305 | CHIHUAHUA | CABRO CUINA CON BASINET DE AGRÍCO. | TECNOLOGIA INTEGRAL PERSONALIZABLE SA DE CV EDVAG CONCEPTOS COMERCIALES SA DE CV NO SE EMITE EVALUACIÓN CON FUNDAMENTO EN EL ART. 36 LAASP NO SE EMITE EVALUACIÓN CON FUNDAMENTO EN EL ART. 36 LAASP NO SE EMITE EVALUACIÓN POR SOBREPASAR EL TECHO PRESUPUESTAL | NO SE EMITE EVALUACIÓN CON FUNDAMENTO EN EL ART. 36 LAASP NO SE EMITE EVALUACIÓN CON FUNDAMENTO EN EL ART. 36 LAASP NO SE EMITE EVALUACIÓN CON FUNDAMENTO EN EL ART. 36 LAASP NO SE EMITE EVALUACIÓN POR SOBREPASAR EL TECHO PRESUPUESTAL |
| 307 | CHIHUAHUA | MESA DE 190 CM PARA ATENCIÓN A PACIENTES NAUJES. | MURBLES LA FORJA DE JUARÍ ESCOBAR SA DE CV CUMPLE | CUMPLE |
| 308 | CHIHUAHUA | MESA BAZA DE 90 CM CON CUBIERTA DE ACERO INOXIDABLE. | EDVAG CONCEPTOS COMERCIALES SA DE CV NO SE EMITE EVALUACIÓN CON FUNDAMENTO EN EL ART. 36 LAASP | NO SE EMITE EVALUACIÓN CON FUNDAMENTO EN EL ART. 36 LAASP |
| 309 | CHIHUAHUA | MESA ALTA DE 120 CM CON RESPALDO | EDVAG CONCEPTOS COMERCIALES SA DE CV CUMPLE | NO SE EMITE EVALUACIÓN POR SOBREPASAR EL TECHO PRESUPUESTAL |

BA
 Felipe Carrillo PUERTO
 2024

ACTA DE FALLO

LICITACIÓN PÚBLICA INTERNACIONAL ELECTRÓNICA BAJO COBERTURA DE TRATADOS DE LIBRE COMERCIO QUE CONTENGA CAPÍTULO DE COMPRAS GUBERNAMENTALES
 NÚMERO DE IDENTIFICACIÓN EN COMPRA: LA-SO-CYR-050GYR040-T-2-2024
 PROGRAMA "MOBILIARIO MÉDICO Y DE LABORATORIO PARA HOSPITALES PRIORITARIOS"

| PART. | DESTINO | DESCRIPCIÓN | LICITANTE | EVALUACIÓN TÉCNICA |
|-------|-----------|--|--|--|
| | | | INFRAESTRUCTURA HOSPITALARIA PROPIETARIA SA DE CV NO SE EMITE EVALUACIÓN CON FUNDAMENTO EN EL ART. 36 LAASP NO SE EMITE EVALUACIÓN CON FUNDAMENTO EN EL ART. 36 LAASP NO SE EMITE EVALUACIÓN POR SOBREPASAR EL TECHO PRESUPUESTAL | NO CUMPLEN NO SE EMITE EVALUACIÓN CON FUNDAMENTO EN EL ART. 36 LAASP NO SE EMITE EVALUACIÓN CON FUNDAMENTO EN EL ART. 36 LAASP NO SE EMITE EVALUACIÓN POR SOBREPASAR EL TECHO PRESUPUESTAL |
| 299 | CHIHUAHUA | VASO PARA MEDICAMENTOS DE NO CH CIRUGÍAS | INFRAESTRUCTURA HOSPITALARIA PROPIETARIA SA DE CV CUMPLE | CUMPLE |
| 299 | CHIHUAHUA | VASO CON TAPA DE UN LITRO. | INFRAESTRUCTURA HOSPITALARIA PROPIETARIA SA DE CV CUMPLE | CUMPLE |
| 300 | CHIHUAHUA | BAQUETA DE ALUMIN. | SEI PROF BIOMED SA DE CV CUMPLE | CUMPLE |
| 301 | CHIHUAHUA | DYNAM CHAISE LONGUE | IMPULSORA DE CONSULTORIA E INGENIERIA MEXICANA SA DE CV EDVAG CONCEPTOS COMERCIALES SA DE CV NO SE EMITE EVALUACIÓN CON FUNDAMENTO EN EL ART. 36 LAASP NO SE EMITE EVALUACIÓN POR SOBREPASAR EL TECHO PRESUPUESTAL | NO SE EMITE EVALUACIÓN CON FUNDAMENTO EN EL ART. 36 LAASP NO SE EMITE EVALUACIÓN CON FUNDAMENTO EN EL ART. 36 LAASP NO SE EMITE EVALUACIÓN POR SOBREPASAR EL TECHO PRESUPUESTAL |
| 302 | CHIHUAHUA | LITERAS METÁLICAS. | TECNOLOGIA INTEGRAL PERSONALIZABLE SA DE CV NO CUMPLEN | NO CUMPLEN |
| 303 | CHIHUAHUA | ORINAL PARA VARONES. | IMPULSORA DE CONSULTORIA E INGENIERIA MEXICANA SA DE CV EDVAG CONCEPTOS COMERCIALES SA DE CV NO SE EMITE EVALUACIÓN CON FUNDAMENTO EN EL ART. 36 LAASP NO SE EMITE EVALUACIÓN CON FUNDAMENTO EN EL ART. 36 LAASP NO SE EMITE EVALUACIÓN POR SOBREPASAR EL TECHO PRESUPUESTAL | NO SE EMITE EVALUACIÓN CON FUNDAMENTO EN EL ART. 36 LAASP NO SE EMITE EVALUACIÓN CON FUNDAMENTO EN EL ART. 36 LAASP NO SE EMITE EVALUACIÓN CON FUNDAMENTO EN EL ART. 36 LAASP NO SE EMITE EVALUACIÓN POR SOBREPASAR EL TECHO PRESUPUESTAL |

BA
 Felipe Carrillo PUERTO
 2024

ACTA DE FALLO

LICITACIÓN PÚBLICA INTERNACIONAL ELECTRÓNICA BAJO COBERTURA DE TRATADOS DE LIBRE COMERCIO QUE CONTIENE CAPÍTULO DE COMPRAS GUBERNAMENTALES. NÚMERO DE IDENTIFICACIÓN EN COMPRANET: LA-50-CYR-0505YR040-T-2-2024. PROGRAMA "MOBILIARIO MÉDICO Y DE LABORATORIO PARA HOSPITALES PRIORITARIOS"

| PART. | DESTINO | DESCRIPCIÓN | LICITANTE | EVALUACIÓN TÉCNICA |
|-------|-----------|--|---|---|
| 312 | CHIHUAHUA | CARRO PARA CURACIONES EN ABS | INTELECON DE CONSULTIVA E INGENIERIA MEXICANA SA DE CV | NO CUMPLEN |
| 313 | CHIHUAHUA | CARRIO PARA ROPIA SILLON DE APERTURA DE PEDAL | SERPROF BIOMED SA DE CV | CUMPLE |
| 317 | CHIHUAHUA | SILLON DE EXTENSIONES | EDVAG CONCEPTOS COMERCIALES SA DE CV | CUMPLE |
| 318 | CHIHUAHUA | VEHICULO PARA ARRABIO PARA CONSULTORIO | EDVAG CONCEPTOS COMERCIALES SA DE CV | CUMPLE |
| 319 | CHIHUAHUA | MESA ALTA DE 180 CM SIN RESPALDO, CAJON Y PUERTAS ABATIBLES. | MEGA ALTA DE 180 CM SIN RESPALDO, 2 CAJONES Y PUERTAS ABATIBLES | NO SE EMITE EVALUACIÓN POR SOBREPASAR EL TECHO PRESUPUESTAL |
| 320 | CHIHUAHUA | MESA ALTA DE 180 CM DE 180 CM CAJON Y RESPALDO. | MEGA ALTA DE 180 CM SIN RESPALDO, 2 CAJONES Y PUERTAS ABATIBLES | NO SE EMITE EVALUACIÓN POR SOBREPASAR EL TECHO PRESUPUESTAL |
| 321 | CHIHUAHUA | MESA ALTA DE 180 CM SIN RESPALDO Y 8 CAJONES | MEGA ALTA DE 180 CM SIN RESPALDO, 2 CAJONES Y PUERTAS ABATIBLES | NO SE EMITE EVALUACIÓN POR SOBREPASAR EL TECHO PRESUPUESTAL |

05

Compras y Bienes de Inversión - Sistema de Adquisición Gubernamental - P. 05/10/2024 - Cálculo de 50% PDI
 24-05-2024 10:06:54 AM - 19/2/2024

 2024
 Felipe Carrillo
 PUERTO

ACTA DE FALLO

LICITACIÓN PÚBLICA INTERNACIONAL ELECTRÓNICA BAJO COBERTURA DE TRATADOS DE LIBRE COMERCIO QUE CONTIENE CAPÍTULO DE COMPRAS GUBERNAMENTALES. NÚMERO DE IDENTIFICACIÓN EN COMPRANET: LA-50-CYR-0505YR040-T-2-2024. PROGRAMA "MOBILIARIO MÉDICO Y DE LABORATORIO PARA HOSPITALES PRIORITARIOS"

| PART. | DESTINO | DESCRIPCIÓN | LICITANTE | EVALUACIÓN TÉCNICA |
|-------|-----------|--|---|---|
| 322 | CHIHUAHUA | MESA ALTA DE 180 CM SIN RESPALDO, 2 CAJONES Y PUERTAS ABATIBLES. | MEGA ALTA DE 180 CM SIN RESPALDO, 2 CAJONES Y PUERTAS ABATIBLES | NO SE EMITE EVALUACIÓN POR SOBREPASAR EL TECHO PRESUPUESTAL |
| 323 | CHIHUAHUA | MESA ALTA DE 180 CM SIN RESPALDO, 2 CAJONES Y PUERTAS ABATIBLES. | MEGA ALTA DE 180 CM SIN RESPALDO, 2 CAJONES Y PUERTAS ABATIBLES | NO SE EMITE EVALUACIÓN POR SOBREPASAR EL TECHO PRESUPUESTAL |
| 324 | CHIHUAHUA | MESA ALTA DE 180 CM SIN RESPALDO, 2 CAJONES Y PUERTAS ABATIBLES LATERALES. | MEGA ALTA DE 180 CM SIN RESPALDO, 2 CAJONES Y PUERTAS ABATIBLES LATERALES | NO SE EMITE EVALUACIÓN POR SOBREPASAR EL TECHO PRESUPUESTAL |
| 327 | PUEBLA | CAMA TRAJADO DE PARTO. | EDVAG CONCEPTOS COMERCIALES SA DE CV | CUMPLE |
| 328 | PUEBLA | CARRIO CABALLA TIPO TRANSFER LATERAL. | EDVAG CONCEPTOS COMERCIALES SA DE CV | CUMPLE |

06

Compras y Bienes de Inversión - Sistema de Adquisición Gubernamental - P. 05/10/2024 - Cálculo de 50% PDI
 24-05-2024 10:06:54 AM - 19/2/2024

 2024
 Felipe Carrillo
 PUERTO

ANEXOS

DIVISIÓN DE CONTRATOS

ACTA DE FALLO

LICITACIÓN PÚBLICA INTERNACIONAL ELECTRÓNICA BAJO COBERTURA DE TRATADOS DE LIBRE COMERCIO QUE CONTENGA CAPÍTULO DE COMPRAS GUBERNAMENTALES. NÚMERO DE IDENTIFICACIÓN EN COMPRANET: LA-50-GYR-059G/R040-T-2-2024.

PROGRAMA "MOBILIARIO MÉDICO Y DE LABORATORIO PARA HOSPITALES PRIORITARIOS"

| PART. | DESTINO | DESCRIPCIÓN | LICITANTE | EVALUACIÓN TÉCNICA |
|-------|---------|---|---|---|
| 329 | PUEBLA | MADONERA ELÉCTRICA | IMPULSORA DE CONSULTORÍA E INGENIERÍA MÉDICA SA DE CV EDVAG CONCEPTOS COMERCIALES SA DE CV | NO SE EMITE EVALUACIÓN CON FUNDAMENTO EN EL ART. 36 LAAMSP CUMPLE |
| 330 | PUEBLA | MÓDULO PARA CONSULTORIO MÉDICO DERECHERO. | IDHESA BIENES Y SERVICIOS SA DE CV EDVAG CONCEPTOS COMERCIALES SA DE CV | NO CUMPLEN CUMPLE |
| 331 | PUEBLA | MÓDULO PARA CONSULTORIO MÉDICO IZQUIERDERO. | DISTRIBUIDORA AMKAN KUALI SAS DE CV ARO NOBEL SA DE CV MUEBLES LA FORJA DE JUAN ESCOBAR SA DE CV ERGONOMIA PRODUCTIVIDAD SA DE CV | NO SE EMITE EVALUACIÓN CON FUNDAMENTO EN EL ART. 36 LAAMSP NO SE EMITE EVALUACIÓN CON FUNDAMENTO EN EL ART. 36 LAAMSP NO SE EMITE EVALUACIÓN CON FUNDAMENTO EN EL ART. 36 LAAMSP NO SE EMITE EVALUACIÓN POR SOBREPASAR EL TECHO PRESUPUESTAL |
| 332 | PUEBLA | MESA ALTA DE 190 CM CON CASONERA CENTRAL | IDEESA BIENES Y SERVICIOS SA DE CV EDVAG CONCEPTOS COMERCIALES SA DE CV | NO CUMPLEN CUMPLE |
| 333 | PUEBLA | MESA ALTA DE 190 CM CON CASONERA CENTRAL | DISTRIBUIDORA AMKAN KUALI SAS DE CV MUEBLES LA FORJA DE JUAN ESCOBAR SA DE CV META SUMINISTROS MÉDICOS SA DE CV TECNOLOGÍA INTEGRAL PERSONALIZABLE SA DE CV EDVAG CONCEPTOS COMERCIALES SA DE CV ERGONOMIA PRODUCTIVIDAD SA DE CV DALISA SERVICIOS SA DE CV | NO SE EMITE EVALUACIÓN CON FUNDAMENTO EN EL ART. 36 LAAMSP NO SE EMITE EVALUACIÓN CON FUNDAMENTO EN EL ART. 36 LAAMSP NO SE EMITE EVALUACIÓN CON FUNDAMENTO EN EL ART. 36 LAAMSP CUMPLE CUMPLE CUMPLE CUMPLE |

87

Procesado por: PUEB, S. C. de Impresión y Diseño, Av. Ejército Cuernavaca, C. P. 76000, Cuernavaca, Morelos, México. www.imss.gob.mx



ACTA DE FALLO

LICITACIÓN PÚBLICA INTERNACIONAL ELECTRÓNICA BAJO COBERTURA DE TRATADOS DE LIBRE COMERCIO QUE CONTENGA CAPÍTULO DE COMPRAS GUBERNAMENTALES. NÚMERO DE IDENTIFICACIÓN EN COMPRANET: LA-50-GYR-059G/R040-T-2-2024.

PROGRAMA "MOBILIARIO MÉDICO Y DE LABORATORIO PARA HOSPITALES PRIORITARIOS"

| PART. | DESTINO | DESCRIPCIÓN | LICITANTE | EVALUACIÓN TÉCNICA |
|-------|---------|---|--|---|
| 334 | PUEBLA | CARRRO PARA SUPERMERCADO. | DISTRIBUIDORA AMKAN KUALI SAS DE CV MUEBLES LA FORJA DE JUAN ESCOBAR SA DE CV EDVAG CONCEPTOS COMERCIALES SA DE CV | NO SE EMITE EVALUACIÓN CON FUNDAMENTO EN EL ART. 36 LAAMSP NO SE EMITE EVALUACIÓN CON FUNDAMENTO EN EL ART. 36 LAAMSP CUMPLE |
| 341 | PUEBLA | CARRRO CASONERO. | DISTRIBUIDORA AMKAN KUALI SAS DE CV ERGONOMIA PRODUCTIVIDAD SA DE CV MUEBLES LA FORJA DE JUAN ESCOBAR SA DE CV MUEBLES LA FORJA DE JUAN ESCOBAR SA DE CV MUEBLES LA FORJA DE JUAN ESCOBAR SA DE CV GRUPO EMPRESARIAL COP-STEP/VIJES Y ABASTECIMIENTO SA DE CV | NO SE EMITE EVALUACIÓN CON FUNDAMENTO EN EL ART. 36 LAAMSP NO SE EMITE EVALUACIÓN CON FUNDAMENTO EN EL ART. 36 LAAMSP NO SE EMITE EVALUACIÓN CON FUNDAMENTO EN EL ART. 36 LAAMSP NO SE EMITE EVALUACIÓN CON FUNDAMENTO EN EL ART. 36 LAAMSP NO SE EMITE EVALUACIÓN CON FUNDAMENTO EN EL ART. 36 LAAMSP NO SE EMITE EVALUACIÓN POR SOBREPASAR EL TECHO PRESUPUESTAL |
| 342 | PUEBLA | CARRRO DISTRIBUIDOR DE MUESTRAS. | DISTRIBUIDORA AMKAN KUALI SAS DE CV EDVAG CONCEPTOS COMERCIALES SA DE CV ERGONOMIA PRODUCTIVIDAD SA DE CV GRUPO EMPRESARIAL TECNICARE SA DE CV | CUMPLE CUMPLE NO SE EMITE EVALUACIÓN CON FUNDAMENTO EN EL ART. 36 LAAMSP NO SE EMITE EVALUACIÓN CON FUNDAMENTO EN EL ART. 36 LAAMSP |
| 343 | PUEBLA | GABINETE PARA TOMA DE MUESTRAS. | DISTRIBUIDORA AMKAN KUALI SAS DE CV MUEBLES LA FORJA DE JUAN ESCOBAR SA DE CV ERGONOMIA PRODUCTIVIDAD SA DE CV | CUMPLE CUMPLE NO SE EMITE EVALUACIÓN CON FUNDAMENTO EN EL ART. 36 LAAMSP NO SE EMITE EVALUACIÓN CON FUNDAMENTO EN EL ART. 36 LAAMSP |
| 344 | PUEBLA | MESA ALTA DE 90 CM CON CUBIERTA DE ACEPO INDICABLE. | MUEBLES LA FORJA DE JUAN ESCOBAR SA DE CV EDVAG CONCEPTOS COMERCIALES SA DE CV | CUMPLE CUMPLE |

88

Procesado por: PUEB, S. C. de Impresión y Diseño, Av. Ejército Cuernavaca, C. P. 76000, Cuernavaca, Morelos, México. www.imss.gob.mx



ACTA DE FALLO

LICITACIÓN PÚBLICA INTERNACIONAL ELECTRÓNICA BAJO COBERTURA DE TRATADOS DE LIBRE COMERCIO QUE CONTENGA CAPÍTULO DE COMPRAS GUBERNAMENTALES. NÚMERO DE IDENTIFICACIÓN EN COMPRANET: LA-50-CVR-DS05GVR040-T-2-2024. PROGRAMA: MOBILIARIO MÉDICO Y DE LABORATORIO PARA HOSPITALES PRIORITARIOS.

| PART | DESTINO | DESCRIPCIÓN | LICITANTE | EVALUACIÓN TÉCNICA |
|------|---------|---|---|---|
| | | | ERCONOMIA PRODUCTIVIDAD SA DE CV | NO SE EMITE EVALUACIÓN CON FUNDAMENTO EN EL ART. 36 LAASAP |
| | | | DISTRIBUIDORA AXKAN KUALL SAS DE CV | NO SE EMITE EVALUACIÓN CON FUNDAMENTO EN EL ART. 36 LAASAP |
| 345 | PUEBLA | MESA ALTA DE 180 CM CON CUBIERTA DE ACERO INOXIDABLE. | MUJERES LA FORJA DE JUAN ESCOBAR SA DE CV | CUMPLE |
| 346 | PUEBLA | MESA ALTA DE 180 CM CON CUBIERTA DE ACERO INOXIDABLE. | DISTRIBUIDORA AXKAN KUALL SAS DE CV | NO SE EMITE EVALUACIÓN CON FUNDAMENTO EN EL ART. 36 LAASAP |
| | | | EDVAG CONCEPTOS COMERCIALES SA DE CV | CUMPLE |
| 348 | PUEBLA | MESA BAJA DE 80 CM CON CUBIERTA DE MADERA. | MUJERES LA FORJA DE JUAN ESCOBAR SA DE CV | CUMPLE |
| | | | DISTRIBUIDORA AXKAN KUALL SAS DE CV | NO SE EMITE EVALUACIÓN CON FUNDAMENTO EN EL ART. 36 LAASAP |
| | | | ERCONOMIA PRODUCTIVIDAD SA DE CV | NO SE EMITE EVALUACIÓN CON FUNDAMENTO EN EL ART. 36 LAASAP |
| 350 | PUEBLA | MESA BAJA DE 80 CM CON CUBIERTA DE ACERO INOXIDABLE. | EDVAG CONCEPTOS COMERCIALES SA DE CV | CUMPLE |
| 352 | PUEBLA | PERCHA AJUSTABLE PARA TONDO DE MUJERES. | DISTRIBUIDORA AXKAN KUALL SAS DE CV | CUMPLE |
| 353 | PUEBLA | SILLA CAMA PARA DONADORES. | DISTRIBUIDORA AXKAN KUALL SAS DE CV | CUMPLE |
| 354 | PUEBLA | VITRINA DE 75 CM CONTRA MUCHO. | TECNOLOGIA INTEGRAL PERSONALIZABLE SA DE CV | NO CUMPLEN |
| | | | EDVAG CONCEPTOS COMERCIALES SA DE CV | NO SE EMITE EVALUACIÓN POR SOBREPASAR EL TECHO PRESUPUESTAL |
| 355 | PUEBLA | VITRINA DE 120 CM CONTRA MUCHO. | DISTRIBUIDORA AXKAN KUALL SAS DE CV | CUMPLE |
| | | | EDVAG CONCEPTOS COMERCIALES SA DE CV | NO CUMPLEN |
| | | | ERCONOMIA PRODUCTIVIDAD SA DE CV | NO SE EMITE EVALUACIÓN CON FUNDAMENTO EN EL ART. 36 LAASAP |

90
 Dirección: P.O. Box 11, 201, Suriano Hotel, Av. del Cuadrante 444, C.P. 78300, Ciudad de México.
 Tel: 55 5750-1000, Ext. 1030, 1031, 1032, 1033, 1034, 1035, 1036, 1037, 1038, 1039, 1040, 1041, 1042, 1043, 1044, 1045, 1046, 1047, 1048, 1049, 1050.
 www.gob.mx/procure

2024
 Felipe Carrillo
 PUERTO

ANEXOS DE TRATOS

ACTA DE FALLO

LICITACIÓN PÚBLICA INTERNACIONAL ELECTRÓNICA BAJO COBERTURA DE TRATADOS DE LIBRE COMERCIO QUE CONTENGA CAPÍTULO DE COMPRAS GUBERNAMENTALES. NÚMERO DE IDENTIFICACIÓN EN COMPRANET: LA-50-CVR-050G-YR040-T-2-2024. PROGRAMA: MOBILIARIO MÉDICO Y DE LABORATORIO PARA HOSPITALES PRIORITARIOS.

| PART | DESTINO | DESCRIPCIÓN | LICITANTE | EVALUACIÓN TÉCNICA |
|------|---------|--|--|--|
| | | LAVES | DALISA SERVICIOS SA DE CV | CUMPLE |
| | | | DISTRIBUIDORA AXKAN KUALL SAS DE CV | NO SE EMITE EVALUACIÓN CON FUNDAMENTO EN EL ART. 36 LAASAP |
| | | | TECNOLOGIA INTEGRAL PERSONALIZABLE SA DE CV | NO SE EMITE EVALUACIÓN CON FUNDAMENTO EN EL ART. 36 LAASAP |
| | | | EDVAG CONCEPTOS COMERCIALES SA DE CV | NO SE EMITE EVALUACIÓN CON FUNDAMENTO EN EL ART. 36 LAASAP |
| | | | DISTRIBUIDORA AXKAN KUALL SAS DE CV | NO SE EMITE EVALUACIÓN CON FUNDAMENTO EN EL ART. 36 LAASAP |
| | | | HOSPITALARIA SA DE CV | NO SE EMITE EVALUACIÓN CON FUNDAMENTO EN EL ART. 36 LAASAP |
| | | | IDHESA BIENES Y SERVICIOS SA DE CV | NO SE EMITE EVALUACIÓN CON FUNDAMENTO EN EL ART. 36 LAASAP |
| | | | GRUPO EMPRESARIAL TECNICARE SA DE CV | NO SE EMITE EVALUACIÓN CON FUNDAMENTO EN EL ART. 36 LAASAP |
| | | | MUJERES LA FORJA DE JUAN ESCOBAR SA DE CV | NO SE EMITE EVALUACIÓN CON FUNDAMENTO EN EL ART. 36 LAASAP |
| | | | ERCONOMIA PRODUCTIVIDAD SA DE CV | NO SE EMITE EVALUACIÓN CON FUNDAMENTO EN EL ART. 36 LAASAP |
| | | | BECOMAR DE MEXICO S DE RL DE CV | NO SE EMITE EVALUACIÓN CON FUNDAMENTO EN EL ART. 36 LAASAP |
| | | | RETA SUMINISTROS MEDICOS SA DE CV | CUMPLE |
| | | | IDHESA BIENES Y SERVICIOS SA DE CV | NO CUMPLEN |
| | | | DISTRIBUIDORA INTERNACIONAL HOSPITALARIA SA DE CV | NO SE EMITE EVALUACIÓN CON FUNDAMENTO EN EL ART. 36 LAASAP |
| | | | EDVAG CONCEPTOS COMERCIALES SA DE CV | NO SE EMITE EVALUACIÓN CON FUNDAMENTO EN EL ART. 36 LAASAP |
| 356 | PUEBLA | ANQUEL GUARDIA LONGODOS. | INGENIERIA MEXICANA SA DE CV | NO SE EMITE EVALUACIÓN CON FUNDAMENTO EN EL ART. 36 LAASAP |
| | | | MUJERES LA FORJA DE JUAN ESCOBAR SA DE CV | NO SE EMITE EVALUACIÓN CON FUNDAMENTO EN EL ART. 36 LAASAP |
| | | | CARLOS ARTURO GARCIA RIVERA | NO SE EMITE EVALUACIÓN CON FUNDAMENTO EN EL ART. 36 LAASAP |
| | | | CURLOS EMPRESARIAL CON SERVICIOS Y ADAPTAMIENTO SA DE CV | NO SE EMITE EVALUACIÓN CON FUNDAMENTO EN EL ART. 36 LAASAP |
| | | | DISTRIBUIDORA AXKAN KUALL SAS DE CV | NO SE EMITE EVALUACIÓN CON FUNDAMENTO EN EL ART. 36 LAASAP |
| | | | ERCONOMIA PRODUCTIVIDAD SA DE CV | NO SE EMITE EVALUACIÓN CON FUNDAMENTO EN EL ART. 36 LAASAP |
| 357 | PUEBLA | BANCO CHATARIO ACORDADO CON RESPALDO CINCO AÑOS. | DISTRIBUIDORA AXKAN KUALL SAS DE CV | CUMPLE |
| | | | EDVAG CONCEPTOS COMERCIALES SA DE CV | CUMPLE |

90
 Dirección: P.O. Box 11, 201, Suriano Hotel, Av. del Cuadrante 444, C.P. 78300, Ciudad de México.
 Tel: 55 5750-1000, Ext. 1030, 1031, 1032, 1033, 1034, 1035, 1036, 1037, 1038, 1039, 1040, 1041, 1042, 1043, 1044, 1045, 1046, 1047, 1048, 1049, 1050.
 www.gob.mx/procure

2024
 Felipe Carrillo
 PUERTO



GOBIERNO DE MEXICO



DIRECCION DE ADMINISTRACION... Coordinación Técnica de Adquisición de Bienes y Contratación de Servicios

ACTA DE FALLO

LICITACION PUBLICA INTERNACIONAL ELECTRONICA BAJO COBERTURA DE TRATADOS DE LIBRE COMERCIO... PROGRAMA "MOBILIARIO MEDICO Y DE LABORATORIO PARA HOSPITALES PRIORITARIOS"

Table with 4 columns: PART, DESTINO, DESCRIPCION, LICITANTE, EVALUACION TECNICA. Row 365: PUERBLA, BIURO, DALISA SERVICIOS SA DE CV. Row 366: PUERBLA, CARGO PARA CURACIONES, SERPROF BIOMED SA DE CV.

93

2024 Felipe Carrillo PUERTO... Dirección de Adquisición de Bienes y Contratación de Servicios



GOBIERNO DE MEXICO



DIRECCION DE ADMINISTRACION... Coordinación Técnica de Adquisición de Bienes y Contratación de Servicios

ACTA DE FALLO

LICITACION PUBLICA INTERNACIONAL ELECTRONICA BAJO COBERTURA DE TRATADOS DE LIBRE COMERCIO... PROGRAMA "MOBILIARIO MEDICO Y DE LABORATORIO PARA HOSPITALES PRIORITARIOS"

Table with 4 columns: PART, DESTINO, DESCRIPCION, LICITANTE, EVALUACION TECNICA. Row 367: PUERBLA, CARRIO PARA MEDICAMENTOS, CARRIO PARA POPA LIMPIA. Row 368: PUERBLA, CARRIO PARA POPA LIMPIA. Row 369: PUERBLA, CARRIO PARA POPA LIMPIA.

94

2024 Felipe Carrillo PUERTO... Dirección de Adquisición de Bienes y Contratación de Servicios

DIVISION DE CONTRATOS ANEXOS



ACTA DE FALLO

LICITACIÓN PÚBLICA INTERNACIONAL ELECTRÓNICA BAJO COBERTURA DE TRATADOS DE LIBRE COMERCIO QUE CONTENGA CAPÍTULO DE COMPRAS GUBERNAMENTALES
 NÚMERO DE IDENTIFICACIÓN EN COMPROBET: LA-50-CYR-050CYR040-T-2-2024
 PROGRAMA "MOBILIARIO MÉDICO Y DE LABORATORIO PARA HOSPITALES PRIORITARIOS"

| PART. | DESTINO | DESCRIPCIÓN | LICITANTE | EVALUACIÓN TÉCNICA |
|-------|---------|---|---|---|
| 374 | PUEBLA | CUBETA DE ACERDO INOXIDABLE CON PORTA CUBIERTA ROTABLE | INFRAESTRUCTURA HOSPITALARIA | CUMPLE |
| | | | SERPROF BIOMED SA DE CV | CUMPLE |
| | | | EDVAG CONCEPTOS COMERCIALES SA DE CV | NO SE EMITE EVALUACIÓN CON FUNDAMENTO EN EL ART. 36 LAAASP |
| | | | DISTRIBUIDORA AXKAN KUALI SAS DE CV | NO SE EMITE EVALUACIÓN CON FUNDAMENTO EN EL ART. 36 LAAASP |
| 375 | PUEBLA | ESCALERILLA DE DOS PELLANOS. | RECOMAR DE MEXICO S DE RL DE CV | NO SE EMITE EVALUACIÓN CON FUNDAMENTO EN EL ART. 36 LAAASP |
| | | | GRUPO EMPRESARIAL COR SERVICIOS Y ABASTECIMIENTO SA DE CV | NO SE EMITE EVALUACIÓN CON FUNDAMENTO EN EL ART. 36 LAAASP |
| | | | JOSÉ MIGUEL URIBE ALVAREZ | NO SE EMITE EVALUACIÓN CON FUNDAMENTO EN EL ART. 36 LAAASP |
| | | | ERGONOMIA PRODUCTIVIDAD SA DE CV | NO SE EMITE EVALUACIÓN POR SOBREPASA DEL TECHO PRESUPUESTAL |
| | | | CHARLOS ARTURO GARCIA INVERIA | NO SE EMITE EVALUACIÓN POR SOBREPASA DEL TECHO PRESUPUESTAL |
| | | | TECNOCOMA INTELIGENT PERSONALIZABLE SA DE CV | CUMPLE |
| | | | AHL CORPORATIVO MEDICO DE MEXICO SA DE CV | NO CUMPLEN |
| | | | SERPROF BIOMED SA DE CV | NO SE EMITE EVALUACIÓN CON FUNDAMENTO EN EL ART. 36 LAAASP |
| | | | JOSÉ MIGUEL URIBE ALVAREZ | NO SE EMITE EVALUACIÓN CON FUNDAMENTO EN EL ART. 36 LAAASP |
| | | | DISTRIBUIDORA AXKAN KUALI SAS DE CV | NO SE EMITE EVALUACIÓN CON FUNDAMENTO EN EL ART. 36 LAAASP |
| | | | IMPULSORIA DE CONSULTORIA E INGENIERIA MEXICANA SA DE CV | NO SE EMITE EVALUACIÓN CON FUNDAMENTO EN EL ART. 36 LAAASP |
| | | | EDVAG CONCEPTOS COMERCIALES SA DE CV | NO SE EMITE EVALUACIÓN CON FUNDAMENTO EN EL ART. 36 LAAASP |
| 376 | PUEBLA | GRUPO EMPRESARIAL COR SERVICIOS Y ABASTECIMIENTO SA DE CV | ERGONOMIA PRODUCTIVIDAD SA DE CV | NO SE EMITE EVALUACIÓN CON FUNDAMENTO EN EL ART. 36 LAAASP |
| | | | JOSÉ MIGUEL URIBE ALVAREZ | NO SE EMITE EVALUACIÓN CON FUNDAMENTO EN EL ART. 36 LAAASP |
| | | | ERGONOMIA PRODUCTIVIDAD SA DE CV | NO SE EMITE EVALUACIÓN CON FUNDAMENTO EN EL ART. 36 LAAASP |
| 377 | PUEBLA | CONJUNTO PARA MENORES. | ERGONOMIA PRODUCTIVIDAD SA DE CV | NO SE EMITE EVALUACIÓN CON FUNDAMENTO EN EL ART. 36 LAAASP |
| | | | SERPROF BIOMED SA DE CV | CUMPLE |
| | | | EDVAG CONCEPTOS COMERCIALES SA DE CV | CUMPLE |
| 378 | PUEBLA | CONJUNTO PARA ADULTOS. | ERGONOMIA PRODUCTIVIDAD SA DE CV | NO SE EMITE EVALUACIÓN CON FUNDAMENTO EN EL ART. 36 LAAASP |
| | | | SERPROF BIOMED SA DE CV | CUMPLE |
| | | | EDVAG CONCEPTOS COMERCIALES SA DE CV | CUMPLE |
| 379 | PUEBLA | CONJUNTO PARA MENORES. | IMPULSORIA DE CONSULTORIA E INGENIERIA MEXICANA SA DE CV | NO SE EMITE EVALUACIÓN CON FUNDAMENTO EN EL ART. 36 LAAASP |
| | | | DISTRIBUIDORA AXKAN KUALI SAS DE CV | NO SE EMITE EVALUACIÓN CON FUNDAMENTO EN EL ART. 36 LAAASP |
| | | | SERPROF BIOMED SA DE CV | CUMPLE |



2024
 Felipe Carrillo
 PUERTO



2024
 Felipe Carrillo
 PUERTO



GOBIERNO DE MEXICO



DIRECCIÓN DE ADMINISTRACIÓN
Coordinación de Adquisición de Bienes y Contratación de Servicios
Coordinación Técnica de Adquisición de Bienes e Inversión y Activos
División de Equipo y Mobiliario Médico

ACTA DE FALLO

LICITACIÓN PÚBLICA INTERNACIONAL ELECTRÓNICA BAJO COBERTURA DE TRATADOS DE LIBRE COMERCIO QUE CONTENGA CAPITULO DE COMPRAS GUBERNAMENTALES
NÚMERO DE IDENTIFICACIÓN EN COMIPRANET: LA-50-CYR-05007040-T-2-2024
PROGRAMA "MOBILIARIO MÉDICO Y DE LABORATORIO PARA HOSPITALES PRIORITARIOS"

| PART | DESTINO | DESCRIPCIÓN | LICITANTE | EVALUACIÓN TÉCNICA |
|------|---------|-----------------------------------|---|--|
| 376 | PUEBLA | ESTANTE GUARDA ESTÉRIL DE 90 CH. | INFRAESTRUCTURA HOSPITALARIA PRECIOSA SA DE CV TECNOLOGIA INTEGRAL PERSONALIZABLE SA DE CV DISTRIBUIDORA ANKAN KUALLI SAS DE CV GRUPO EMPRESARIAL TECNICARE SA BECOMAR DE MEXICO, S. DE RL DE CV MUEBLES LA FORJA DE JUAN ESCOBAR SA DE CV INGENIERIA DE CONSULTORIA E INCUBADORA MEXICANA SA DE CV ERGONOMIA PRODUCTIVIDAD SA DE CV | CUMPLE CUMPLE NO SE EMITE EVALUACIÓN CON FUNDAMENTO EN EL ART. 36 LAASP NO SE EMITE EVALUACIÓN CON FUNDAMENTO EN EL ART. 36 LAASP NO SE EMITE EVALUACIÓN CON FUNDAMENTO EN EL ART. 36 LAASP NO SE EMITE EVALUACIÓN CON FUNDAMENTO EN EL ART. 36 LAASP NO SE EMITE EVALUACIÓN CON FUNDAMENTO EN EL ART. 36 LAASP NO SE EMITE EVALUACIÓN CON FUNDAMENTO EN EL ART. 36 LAASP NO SE EMITE EVALUACIÓN CON FUNDAMENTO EN EL ART. 36 LAASP NO SE EMITE EVALUACIÓN CON FUNDAMENTO EN EL ART. 36 LAASP NO SE EMITE EVALUACIÓN CON FUNDAMENTO EN EL ART. 36 LAASP NO SE EMITE EVALUACIÓN CON FUNDAMENTO EN EL ART. 36 LAASP |
| 377 | PUEBLA | ESTANTE GUARDA ESTÉRIL DE 120 CM. | INFRAESTRUCTURA HOSPITALARIA PRECIOSA SA DE CV INDIESA BIENES Y SERVICIOS SA DE CV EDVAG CONCEPTOS COMERCIALES SA DE CV PALISA SERVICIOS SA DE CV DISTRIBUIDORA ANKAN KUALLI SAS DE CV TECNOLOGIA INTEGRAL PERSONALIZABLE SA DE CV INGENIERIA DE CONSULTORIA E INCUBADORA MEXICANA SA DE CV MUEBLES LA FORJA DE JUAN ESCOBAR SA DE CV GRUPO EMPRESARIAL TECNICARE SA DE CV BECOMAR DE MEXICO, S. DE RL DE CV ERGONOMIA PRODUCTIVIDAD SA DE CV | CUMPLE NO CUMPLEN NO SE EMITE EVALUACIÓN CON FUNDAMENTO EN EL ART. 36 LAASP NO SE EMITE EVALUACIÓN CON FUNDAMENTO EN EL ART. 36 LAASP NO SE EMITE EVALUACIÓN CON FUNDAMENTO EN EL ART. 36 LAASP NO SE EMITE EVALUACIÓN CON FUNDAMENTO EN EL ART. 36 LAASP NO SE EMITE EVALUACIÓN CON FUNDAMENTO EN EL ART. 36 LAASP NO SE EMITE EVALUACIÓN CON FUNDAMENTO EN EL ART. 36 LAASP NO SE EMITE EVALUACIÓN CON FUNDAMENTO EN EL ART. 36 LAASP NO SE EMITE EVALUACIÓN CON FUNDAMENTO EN EL ART. 36 LAASP NO SE EMITE EVALUACIÓN CON FUNDAMENTO EN EL ART. 36 LAASP NO SE EMITE EVALUACIÓN CON FUNDAMENTO EN EL ART. 36 LAASP NO SE EMITE EVALUACIÓN CON FUNDAMENTO EN EL ART. 36 LAASP NO SE EMITE EVALUACIÓN CON FUNDAMENTO EN EL ART. 36 LAASP |
| 378 | PUEBLA | MAQUINARIA DE PEDAL | SERPROF. RICHMED SA DE CV | CUMPLE |

97
Calle Puerto 374, Zona 7, C.A. Zona Norte, Alameda Guadalupe, C. P. 62000, C.A. de Puebla, Puebla
Tel. 52-224-2400, 2400-1432
www.inec.org.mx



2024
Felipe Carrillo
PUERTO



GOBIERNO DE MEXICO



DIRECCIÓN DE ADMINISTRACIÓN
Unidad de Adquisición
Coordinación de Adquisición de Bienes y Contratación de Servicios
Coordinación Técnica de Adquisición de Bienes e Inversión y Activos
División de Equipo y Mobiliario Médico

ACTA DE FALLO

LICITACIÓN PÚBLICA INTERNACIONAL ELECTRÓNICA BAJO COBERTURA DE TRATADOS DE LIBRE COMERCIO QUE CONTENGA CAPITULO DE COMPRAS GUBERNAMENTALES
NÚMERO DE IDENTIFICACIÓN EN COMIPRANET: LA-50-CYR-05007040-T-2-2024
PROGRAMA "MOBILIARIO MÉDICO Y DE LABORATORIO PARA HOSPITALES PRIORITARIOS"

| PART | DESTINO | DESCRIPCIÓN | LICITANTE | EVALUACIÓN TÉCNICA |
|------|---------|---|--|--|
| 379 | PUEBLA | LAMPARA DE LUZ INTENSA. | DALISA SERVICIOS SA DE CV CARLOS ARTURO GARCIA RIVERA EDVAG CONCEPTOS COMERCIALES SA DE CV DISTRIBUIDORA ANKAN KUALLI SAS DE CV INDIESA BIENES Y SERVICIOS SA DE CV EDVAG CONCEPTOS COMERCIALES SA DE CV | CUMPLE NO SE EMITE EVALUACIÓN CON FUNDAMENTO EN EL ART. 36 LAASP NO SE EMITE EVALUACIÓN CON FUNDAMENTO EN EL ART. 36 LAASP NO SE EMITE EVALUACIÓN CON FUNDAMENTO EN EL ART. 36 LAASP NO SE EMITE EVALUACIÓN CON FUNDAMENTO EN EL ART. 36 LAASP NO SE EMITE EVALUACIÓN CON FUNDAMENTO EN EL ART. 36 LAASP NO SE EMITE EVALUACIÓN CON FUNDAMENTO EN EL ART. 36 LAASP |
| 380 | PUEBLA | LAMPARA DE PIE RODABLE. | CARLOS ARTURO GARCIA RIVERA DISTRIBUIDORA ANKAN KUALLI SAS DE CV SERPROF. RICHMED SA DE CV TECNOLOGIA INTEGRAL PERSONALIZABLE SA DE CV INGENIERIA DE CONSULTORIA E INCUBADORA MEXICANA SA DE CV SERPROF. RICHMED SA DE CV | CUMPLE NO CUMPLEN NO SE EMITE EVALUACIÓN CON FUNDAMENTO EN EL ART. 36 LAASP NO SE EMITE EVALUACIÓN CON FUNDAMENTO EN EL ART. 36 LAASP NO SE EMITE EVALUACIÓN CON FUNDAMENTO EN EL ART. 36 LAASP NO SE EMITE EVALUACIÓN CON FUNDAMENTO EN EL ART. 36 LAASP NO SE EMITE EVALUACIÓN CON FUNDAMENTO EN EL ART. 36 LAASP |
| 389 | PUEBLA | MESA CARGO ANESTESIOLOGICO DE 70 CM. | MUEBLES LA FORJA DE JUAN ESCOBAR SA DE CV EDVAG CONCEPTOS COMERCIALES SA DE CV TECNOLOGIA INTEGRAL PERSONALIZABLE SA DE CV INGENIERIA DE CONSULTORIA E INCUBADORA MEXICANA SA DE CV DISTRIBUIDORA ANKAN KUALLI SAS DE CV | CUMPLE NO CUMPLEN NO SE EMITE EVALUACIÓN CON FUNDAMENTO EN EL ART. 36 LAASP NO SE EMITE EVALUACIÓN CON FUNDAMENTO EN EL ART. 36 LAASP NO SE EMITE EVALUACIÓN CON FUNDAMENTO EN EL ART. 36 LAASP NO SE EMITE EVALUACIÓN CON FUNDAMENTO EN EL ART. 36 LAASP NO SE EMITE EVALUACIÓN CON FUNDAMENTO EN EL ART. 36 LAASP |
| 395 | PUEBLA | MESA DE IRON CARRA ENSEMBLE CON REPISA INTERMEDIA | MUEBLES LA FORJA DE JUAN ESCOBAR SA DE CV DISTRIBUIDORA ANKAN KUALLI SAS DE CV EDVAG CONCEPTOS COMERCIALES SA DE CV TECNOLOGIA INTEGRAL PERSONALIZABLE SA DE CV | CUMPLE CUMPLE NO SE EMITE EVALUACIÓN CON FUNDAMENTO EN EL ART. 36 LAASP NO SE EMITE EVALUACIÓN CON FUNDAMENTO EN EL ART. 36 LAASP |

98
Calle Puerto 374, Zona 7, C.A. Zona Norte, Alameda Guadalupe, C. P. 62000, C.A. de Puebla, Puebla
Tel. 52-224-2400, 2400-1432
www.inec.org.mx

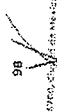

2024
Felipe Carrillo
PUERTO

ANEXOS
DIVISIÓN DE EQUIPO Y MOBILIARIO MÉDICO



GOBIERNO DE MEXICO



DIRECCION DE ADMINISTRACION
Unidad de Adquisiciones
Coordinación Técnica de Adquisición de Bienes de Inversión y Activos
División de Equipo y Mobiliario Médico

ACTA DE FALLO

LICITACIÓN PÚBLICA INTERNACIONAL ELECTRÓNICA BAJO COBERTURA DE TRATADOS DE LIBRE
COMERCIO QUE CONTENGA CAPÍTULO DE COMPRAS GUBERNAMENTALES
NÚMERO DE IDENTIFICACIÓN EN COMPRANET: LA-50-GYR-0500CYR040-T-2-2024
PROGRAMA "MOBILIARIO MÉDICO Y DE LABORATORIO PARA HOSPITALES PRIORITARIOS"

Table with 5 columns: PART, DESTINO, DESCRIPCIÓN, LICITANTE, EVALUACIÓN TÉCNICA. Rows include items 393, 394, and 396.

99

Ensayo 274, Imp. P. del B. de México, México, D.F., México, C. P. 06700, Ciudad de México
Tel. 55 5210 1000, Ext. 1436. www.compras.gob.mx



2024 Felipe Carrillo PUERTO



GOBIERNO DE MEXICO



DIRECCION DE ADMINISTRACION
Unidad de Adquisiciones
Coordinación Técnica de Adquisición de Bienes y Compras de Servicios
División de Equipo y Mobiliario Médico

ACTA DE FALLO

LICITACIÓN PÚBLICA INTERNACIONAL ELECTRÓNICA BAJO COBERTURA DE TRATADOS DE LIBRE
COMERCIO QUE CONTENGA CAPÍTULO DE COMPRAS GUBERNAMENTALES
NÚMERO DE IDENTIFICACIÓN EN COMPRANET: LA-50-GYR-0500CYR040-T-2-2024
PROGRAMA "MOBILIARIO MÉDICO Y DE LABORATORIO PARA HOSPITALES PRIORITARIOS"

Table with 5 columns: PART, DESTINO, DESCRIPCIÓN, LICITANTE, EVALUACIÓN TÉCNICA. Rows include items 395 and 396.

100

Ensayo 274, Imp. P. del B. de México, México, D.F., México, C. P. 06700, Ciudad de México
Tel. 55 5210 1000, Ext. 1436. www.compras.gob.mx



2024 Felipe Carrillo PUERTO

ACTA DE FALLO

LICITACIÓN PÚBLICA INTERNACIONAL ELECTRÓNICA BAJO COBERTURA DE TRATADOS DE LIBRE COMERCIO QUE CONTIENGA CAPITULO DE COMPRAS GUBERNAMENTALES
 NÚMERO DE IDENTIFICACIÓN EN COMPRANET: LA-50-GYR-0500YR040-T-2-2024
 PROGRAMA "MOBILIARIO MÉDICO Y DE LABORATORIO PARA HOSPITALES PRIORITARIOS"

| PART. | DESTINO | DESCRIPCIÓN | licitante | EVALUACIÓN TÉCNICA |
|-------|---------|-------------|---|---|
| | | 407 | SERPROF BIOMED SA DE CV IMPULSORA DE CONSULTORIA E INGENIERIA MEXICANA SA DE CV DISTRIBUIDORA ANKAM KUALI SAS DE CV EDVAG CONCEPTOS COMERCIALES SA DE CV INFRAESTRUCTURA HOSPITALARIA PROEMSA SA DE CV DISTRIBUIDORA ANKAM KUALI SAS DE CV EDVAG CONCEPTOS COMERCIALES SA DE CV | CUMPLE NO SE EMITE EVALUACIÓN CON FUNDAMENTO EN EL ART. 36 LAMASP NO SE EMITE EVALUACIÓN CON FUNDAMENTO EN EL ART. 36 LAMASP NO SE EMITE EVALUACIÓN CON FUNDAMENTO EN EL ART. 36 LAMASP CUMPLE CUMPLE NO SE EMITE EVALUACIÓN POR SOBREPASAR EL TECHO PRESUPUESTAL |
| | | 408 | VASO PARA MEDICIÓN EN CM CUBICOS VASO CON TAPA DE UN LITRO. | CUMPLE CUMPLE NO SE EMITE EVALUACIÓN CON FUNDAMENTO EN EL ART. 36 LAMASP |
| | | 409 | PUEBLA BANQUETA DE ALTURA | CUMPLE CUMPLE NO SE EMITE EVALUACIÓN CON FUNDAMENTO EN EL ART. 36 LAMASP NO SE EMITE EVALUACIÓN POR SOBREPASAR EL TECHO PRESUPUESTAL |
| | | 410 | PUEBLA DIVAN (CHAIR) LONGUEI | CUMPLE CUMPLE NO SE EMITE EVALUACIÓN CON FUNDAMENTO EN EL ART. 36 LAMASP NO SE EMITE EVALUACIÓN CON FUNDAMENTO EN EL ART. 36 LAMASP NO SE EMITE EVALUACIÓN CON FUNDAMENTO EN EL ART. 36 LAMASP |

104
 Felipe Carrillo
 PUERTO
 2024
 Dirección de Administración, Unidad de Adquisición de Bienes y Contratación de Servicios
 Coordinación de Adquisición de Bienes de Inversión y Activos
 Coordinación Técnica de Adquisición de Bienes de Inversión y Activos
 División de Equipos y Mobiliario Médico

ACTA DE FALLO

LICITACIÓN PÚBLICA INTERNACIONAL ELECTRÓNICA BAJO COBERTURA DE TRATADOS DE LIBRE COMERCIO QUE CONTIENGA CAPITULO DE COMPRAS GUBERNAMENTALES
 NÚMERO DE IDENTIFICACIÓN EN COMPRANET: LA-50-GYR-0500YR040-T-2-2024
 PROGRAMA "MOBILIARIO MÉDICO Y DE LABORATORIO PARA HOSPITALES PRIORITARIOS"

| PART. | DESTINO | DESCRIPCIÓN | licitante | EVALUACIÓN TÉCNICA |
|-------|---------|-------------|---|--|
| | | 404 | PIRONI BIOMED SA DE CV DISTRIBUIDORA ANKAM KUALI SAS DE CV ERCONOMIA PRODUCTIVIDAD SA DE CV IDHESA BIENES Y SERVICIOS SA DE CV INVIRO DIAGNOSTICOS MEXICO SA DE CV IMPULSORA DE CONSULTORIA E INGENIERIA MEXICANA SA DE CV CARLOS ARTURO GARCIA RIVERA INFRAESTRUCTURA HOSPITALARIA PROEMSA SA DE CV SERPROF BIOMED SA DE CV DISTRIBUIDORA ANKAM KUALI SAS DE CV EDVAG CONCEPTOS COMERCIALES SA DE CV DISTRIBUIDORA INTERNACIONAL HOSPITALARIA SA DE CV GRUPO EMPRESARIAL COR SERVICIOS Y ADASTECIMIENTO SA DE CV ERCONOMIA PRODUCTIVIDAD SA DE CV IMPULSORA DE CONSULTORIA E INGENIERIA MEXICANA SA DE CV PRIVITO DIAGNOSTICOS MEXICO SA DE CV CARLOS ARTURO GARCIA RIVERA IDHESA BIENES Y SERVICIOS SA DE CV IDHESA BIENES Y SERVICIOS SA DE CV | NO SE EMITE EVALUACIÓN CON FUNDAMENTO EN EL ART. 36 LAMASP NO SE EMITE EVALUACIÓN CON FUNDAMENTO EN EL ART. 36 LAMASP NO SE EMITE EVALUACIÓN CON FUNDAMENTO EN EL ART. 36 LAMASP NO SE EMITE EVALUACIÓN CON FUNDAMENTO EN EL ART. 36 LAMASP NO SE EMITE EVALUACIÓN CON FUNDAMENTO EN EL ART. 36 LAMASP NO SE EMITE EVALUACIÓN CON FUNDAMENTO EN EL ART. 36 LAMASP NO SE EMITE EVALUACIÓN CON FUNDAMENTO EN EL ART. 36 LAMASP NO SE EMITE EVALUACIÓN CON FUNDAMENTO EN EL ART. 36 LAMASP NO SE EMITE EVALUACIÓN CON FUNDAMENTO EN EL ART. 36 LAMASP NO SE EMITE EVALUACIÓN CON FUNDAMENTO EN EL ART. 36 LAMASP CUMPLE CUMPLE NO SE EMITE EVALUACIÓN CON FUNDAMENTO EN EL ART. 36 LAMASP NO SE EMITE EVALUACIÓN CON FUNDAMENTO EN EL ART. 36 LAMASP NO SE EMITE EVALUACIÓN CON FUNDAMENTO EN EL ART. 36 LAMASP NO SE EMITE EVALUACIÓN CON FUNDAMENTO EN EL ART. 36 LAMASP NO SE EMITE EVALUACIÓN CON FUNDAMENTO EN EL ART. 36 LAMASP NO SE EMITE EVALUACIÓN CON FUNDAMENTO EN EL ART. 36 LAMASP NO SE EMITE EVALUACIÓN CON FUNDAMENTO EN EL ART. 36 LAMASP NO CUMPLEN |
| | | 405 | SILLA DE PUEDAS CON DIEZ CASAPRES. | CUMPLE NO SE EMITE EVALUACIÓN CON FUNDAMENTO EN EL ART. 36 LAMASP NO SE EMITE EVALUACIÓN CON FUNDAMENTO EN EL ART. 36 LAMASP |
| | | 406 | VASO PARA MEDICIÓN EN CM CUBICOS | CUMPLE |

103
 Felipe Carrillo
 PUERTO
 2024
 Dirección de Administración, Unidad de Adquisición de Bienes y Contratación de Servicios
 Coordinación de Adquisición de Bienes de Inversión y Activos
 Coordinación Técnica de Adquisición de Bienes de Inversión y Activos
 División de Equipos y Mobiliario Médico



GOBIERNO DE MEXICO



DIRECCIÓN DE ADMINISTRACIÓN
Unidad de Adquisición de Bienes y Contratación de Servicios
Coordinación de Adquisición de Bienes y Contratación de Servicios
Coordinación de Adquisición de Bienes y Contratación de Servicios
Unidad de Equipos y Mobiliario Médico

ACTA DE FALLO

LICITACIÓN PÚBLICA INTERNACIONAL ELECTRÓNICA BAJO COBERTURA DE TRATADOS DE LIBRE COMERCIO QUE CONTENGA CAPÍTULO DE COMPRAS GUBERNAMENTALES
NÚMERO DE IDENTIFICACIÓN EN COMPROBET: LA-50-CYR-050CYR0407-7-2024
PROGRAMA "MOBILIARIO MÉDICO Y DE LABORATORIO PARA HOSPITALES PRIORITARIOS"

Table with columns: PART, DESTINO, DESCRIPCIÓN, LICITANTE, EVALUACIÓN TÉCNICA. Row 411: LITRARES METÁLICAS, ERGONOMIA PRODUCTIVIDAD SA DE CV, CUMPLE. Row 412: OXINAL PARA VARONES, EDVAG CONCEPTOS COMERCIALES SA DE CV, NO CUMPLE. Row 413: PORTAVENCLISIS RESUMIBLE, EDVAG CONCEPTOS COMERCIALES SA DE CV, NO CUMPLE.

2024 Felipe Carrillo PUERTO



GOBIERNO DE MEXICO



DIRECCIÓN DE ADMINISTRACIÓN
Unidad de Adquisición de Bienes y Contratación de Servicios
Coordinación de Adquisición de Bienes y Contratación de Servicios
Unidad de Equipos y Mobiliario Médico

ACTA DE FALLO

LICITACIÓN PÚBLICA INTERNACIONAL ELECTRÓNICA BAJO COBERTURA DE TRATADOS DE LIBRE COMERCIO QUE CONTENGA CAPÍTULO DE COMPRAS GUBERNAMENTALES
NÚMERO DE IDENTIFICACIÓN EN COMPROBET: LA-50-CYR-050CYR0407-7-2024
PROGRAMA "MOBILIARIO MÉDICO Y DE LABORATORIO PARA HOSPITALES PRIORITARIOS"

Table with columns: PART, DESTINO, DESCRIPCIÓN, LICITANTE, EVALUACIÓN TÉCNICA. Row 414: CASOS CLINICOS CON SIGNOS DE ANÁLISIS, DALISA SERVICIOS SA DE CV, NO CUMPLE. Row 415: MESA DE 150 CM PARA ATENCIÓN AL PACIENTE, DALISA SERVICIOS SA DE CV, CUMPLE. Row 416: MESA BAJA DE 90 CM CON COBERTURA DE ACERO INOXIDABLE, EDVAG CONCEPTOS COMERCIALES SA DE CV, CUMPLE. Row 417: MESA ALTA DE 150 CM CON RESPALDO, EDVAG CONCEPTOS COMERCIALES SA DE CV, NO SE EMITE EVALUACIÓN POR SOBREPASAR EL TECHO PRESUPUESTAL.

2024 Felipe Carrillo PUERTO

ANEXOS
DIVISIÓN DE TRATADOS

ACTA DE FALLO
LICITACIÓN PÚBLICA INTERNACIONAL ELECTRÓNICA BAJO COBERTURA DE TRATADOS DE LIBRE COMERCIO QUE CONTENGA CAPÍTULO DE COMPRAS GUBERNAMENTALES
NÚMERO DE IDENTIFICACIÓN EN COMPRA: LA-50-CYR-050CYR049-12-2024
PROGRAMA "MOBILIARIO MÉDICO Y DE LABORATORIO PARA HOSPITALES PRIORITARIOS"

| PART | DESTINO | DESCRIPCIÓN | LICITANTE | EVALUACIÓN TÉCNICA |
|------|---------|---|--|---|
| 420 | PUEBLA | CARGO PARA CUPACIONES EN ABR. | DISTRIBUIDORA AXKAM KUALI SAS DE CV | NO SE EMITE EVALUACIÓN POR SOBREPASAR EL TECHO PRESUPUESTAL |
| 421 | PUEBLA | CARRIO PARA BUCIA CON TAPA APERTURA DE FIBRA | IMPULSORIA DE CONSULTORIA E INGENIERIA MEXICANA SA DE CV | NO CUMPLEN |
| 425 | PUEBLA | SILICON DE EXTRACCIONES | EDVAG CONCEPTOS COMERCIALES SA DE CV | CUMPLE |
| 426 | PUEBLA | VEHICULO CON ARRANQUE PARA CONSULTORIO | SEMPROF BIOMED SA DE CV | CUMPLE |
| 427 | PUEBLA | MESA ALTA DE 80 CM DE TRABAJO PARA CUPACION Y PUERTAS ABATIBLES | ERGONOMIA PRODUCTIVIDAD SA DE CV | NO SE EMITE EVALUACIÓN CON FUNDAMENTO EN EL ART. 36 LAASP |
| 428 | PUEBLA | MESA ALTA DE 80 CM DE TRABAJO PARA CUPACION Y PUERTAS ABATIBLES | EDVAG CONCEPTOS COMERCIALES SA DE CV | CUMPLE |
| 429 | PUEBLA | MESA ALTA DE 120 CM SIN RESPALDO Y 8 CAJONES | EDVAG CONCEPTOS COMERCIALES SA DE CV | CUMPLE |
| 430 | PUEBLA | MESA ALTA DE 120 CM SIN RESPALDO Y PUERTAS ABATIBLES | BECOMAR DE MEXICO, S DE RL DE CV | NO SE EMITE EVALUACIÓN CON FUNDAMENTO EN EL ART. 36 LAASP |
| 431 | PUEBLA | MESA ALTA DE 120 CM SIN RESPALDO Y PUERTAS ABATIBLES | DISTRIBUIDORA AXKAM KUALI SAS DE CV | CUMPLE |
| 432 | PUEBLA | MESA ALTA DE 120 CM SIN RESPALDO Y PUERTAS ABATIBLES | BECOMAR DE MEXICO, S DE RL DE CV | NO SE EMITE EVALUACIÓN CON FUNDAMENTO EN EL ART. 36 LAASP |
| 433 | PUEBLA | MESA ALTA DE 120 CM SIN RESPALDO Y PUERTAS ABATIBLES | EDVAG CONCEPTOS COMERCIALES SA DE CV | CUMPLE |
| 434 | PUEBLA | MESA ALTA DE 120 CM SIN RESPALDO Y PUERTAS ABATIBLES | BECOMAR DE MEXICO, S DE RL DE CV | NO SE EMITE EVALUACIÓN CON FUNDAMENTO EN EL ART. 36 LAASP |
| 435 | PUEBLA | MESA ALTA DE 120 CM SIN RESPALDO Y PUERTAS ABATIBLES | EDVAG CONCEPTOS COMERCIALES SA DE CV | CUMPLE |

ACTA DE FALLO
LICITACIÓN PÚBLICA INTERNACIONAL ELECTRÓNICA BAJO COBERTURA DE TRATADOS DE LIBRE COMERCIO QUE CONTENGA CAPÍTULO DE COMPRAS GUBERNAMENTALES
NÚMERO DE IDENTIFICACIÓN EN COMPRA: LA-50-CYR-050CYR049-12-2024
PROGRAMA "MOBILIARIO MÉDICO Y DE LABORATORIO PARA HOSPITALES PRIORITARIOS"

| PART | DESTINO | DESCRIPCIÓN | LICITANTE | EVALUACIÓN TÉCNICA |
|------|---------|--|--------------------------------------|---|
| 429 | PUEBLA | MESA ALTA DE 120 CM SIN RESPALDO Y 8 CAJONES | SEMPROF BIOMED SA DE CV | CUMPLE |
| 430 | PUEBLA | MESA ALTA DE 120 CM SIN RESPALDO Y PUERTAS ABATIBLES | BECOMAR DE MEXICO, S DE RL DE CV | NO SE EMITE EVALUACIÓN CON FUNDAMENTO EN EL ART. 36 LAASP |
| 431 | PUEBLA | MESA ALTA DE 120 CM SIN RESPALDO Y PUERTAS ABATIBLES | DISTRIBUIDORA AXKAM KUALI SAS DE CV | CUMPLE |
| 432 | PUEBLA | MESA ALTA DE 120 CM SIN RESPALDO Y PUERTAS ABATIBLES | BECOMAR DE MEXICO, S DE RL DE CV | NO SE EMITE EVALUACIÓN CON FUNDAMENTO EN EL ART. 36 LAASP |
| 433 | PUEBLA | MESA ALTA DE 120 CM SIN RESPALDO Y PUERTAS ABATIBLES | EDVAG CONCEPTOS COMERCIALES SA DE CV | CUMPLE |
| 434 | PUEBLA | MESA ALTA DE 120 CM SIN RESPALDO Y PUERTAS ABATIBLES | BECOMAR DE MEXICO, S DE RL DE CV | NO SE EMITE EVALUACIÓN CON FUNDAMENTO EN EL ART. 36 LAASP |
| 435 | PUEBLA | MESA ALTA DE 120 CM SIN RESPALDO Y PUERTAS ABATIBLES | EDVAG CONCEPTOS COMERCIALES SA DE CV | CUMPLE |



GOBIERNO DE MEXICO



DIRECCIÓN DE ADMINISTRACIÓN
Coordinación de Adquisición de Bienes y Contratación de Servicios
Coordinación Técnica de Adquisición de Bienes y Contratación de Servicios
Coordinación de Equipos y Mobiliario Médico

ACTA DE FALLO

LICITACIÓN PÚBLICA INTERNACIONAL ELECTRÓNICA BAJO COBERTURA DE TRATADOS DE LIBRE COMERCIO QUE CONTENGA CAPÍTULO DE COMPRAS GUBERNAMENTALES
NÚMERO DE IDENTIFICACIÓN EN COMPRANET: LA-50-GYR-050CYR040-T-2-2024
PROGRAMA "MOBILIARIO MÉDICO Y DE LABORATORIO PARA HOSPITALES PRIORITARIOS"

| PART. | DISTINGO | DESCRIPCIÓN | LICITANTE | EVALUACIÓN TÉCNICA |
|-------|----------|--|---|---|
| 436 | SONORA | JABONERA ELÉCTRICA | ERGONOMIA PRODUCTIVIDAD SA DE CV | NO SE EMITE EVALUACIÓN CON FUNDAMENTO EN EL ART. 36 LAASP |
| 437 | SONORA | MÓDULO PARA CONSULTORIO MÉDICO DERECHO | EDVAG CONCEPTOS COMERCIALES SA DE CV | CUMPLE |
| 438 | SONORA | MÓDULO PARA CONSULTORIO MÉDICO IZQUIERDO | MUEBLES LA FORJA DE JUAN ESCOBAR SA DE CV | CUMPLE |
| 439 | SONORA | MESA ALTA DE 180 CM CON CAJONERA CENTRAL | ERGONOMIA PRODUCTIVIDAD SA DE CV | NO SE EMITE EVALUACIÓN POR SOBREPASAR EL TECHO PRESUPUESTAL |
| 440 | SONORA | MESA ALTA DE 180 CM CON CAJONERA CENTRAL | META SUPRINTENDENTES MÉDICOS SA DE CV | CUMPLE |
| 441 | SONORA | CARRO PARA SUPERMERCADO | TECNO ROBLES DE MEXICO SA DE CV | NO SE EMITE EVALUACIÓN CON FUNDAMENTO EN EL ART. 36 LAASP |
| 449 | SONORA | CARRO CAJONERO | ERGONOMIA PRODUCTIVIDAD SA DE CV | NO SE EMITE EVALUACIÓN CON FUNDAMENTO EN EL ART. 36 LAASP |

109

Sumario del Acta de Fallo: [Ver Acta de Fallo](#)
Rúbrica del Acta de Fallo: [Ver Rúbrica](#)



2024
Felipe Carrillo
PUERTO



GOBIERNO DE MEXICO



DIRECCIÓN DE ADMINISTRACIÓN
Coordinación de Adquisición de Bienes y Contratación de Servicios
Coordinación Técnica de Adquisición de Bienes y Contratación de Servicios
Coordinación de Equipos y Mobiliario Médico

ACTA DE FALLO

LICITACIÓN PÚBLICA INTERNACIONAL ELECTRÓNICA BAJO COBERTURA DE TRATADOS DE LIBRE COMERCIO QUE CONTENGA CAPÍTULO DE COMPRAS GUBERNAMENTALES
NÚMERO DE IDENTIFICACIÓN EN COMPRANET: LA-50-GYR-050CYR040-T-2-2024
PROGRAMA "MOBILIARIO MÉDICO Y DE LABORATORIO PARA HOSPITALES PRIORITARIOS"

| PART. | DISTINGO | DESCRIPCIÓN | LICITANTE | EVALUACIÓN TÉCNICA |
|-------|----------|--|---|---|
| 447 | SONORA | CARRO DISTRIBUIDOR DE MUESTRAS | MUEBLES LA FORJA DE JUAN ESCOBAR SA DE CV | NO SE EMITE EVALUACIÓN POR SOBREPASAR EL TECHO PRESUPUESTAL |
| 448 | SONORA | TABURETE PARA TOMA DE MUESTRAS | TECNO ROBLES DE MEXICO SA DE CV | NO SE EMITE EVALUACIÓN POR SOBREPASAR EL TECHO PRESUPUESTAL |
| 449 | SONORA | MESA ALTA DE 180 CM CON CAJONERA CENTRAL | ERGONOMIA PRODUCTIVIDAD SA DE CV | CUMPLE |
| 450 | SONORA | MESA ALTA DE 90 CM CON CUBIERTA DE ACERO INOXIDABLE | MUEBLES LA FORJA DE JUAN ESCOBAR SA DE CV | NO SE EMITE EVALUACIÓN POR SOBREPASAR EL TECHO PRESUPUESTAL |
| 451 | SONORA | MESA ALTA DE 90 CM CON CUBIERTA DE ACERO INOXIDABLE | MUEBLES LA FORJA DE JUAN ESCOBAR SA DE CV | NO SE EMITE EVALUACIÓN CON FUNDAMENTO EN EL ART. 36 LAASP |
| 452 | SONORA | MESA ALTA DE 150 CM CON CUBIERTA DE ACERO INOXIDABLE | EDVAG CONCEPTOS COMERCIALES SA DE CV | CUMPLE |
| 454 | SONORA | MESA BAJA DE 100 CM CON CUBIERTA DE MADERA | ERGONOMIA PRODUCTIVIDAD SA DE CV | CUMPLE |
| 456 | SONORA | MESA BAJA DE 100 CM CON CUBIERTA DE ACERO INOXIDABLE | MUEBLES LA FORJA DE JUAN ESCOBAR SA DE CV | NO SE EMITE EVALUACIÓN CON FUNDAMENTO EN EL ART. 36 LAASP |
| 458 | SONORA | REPISA ABATIBIL PARA TOMA DE MUESTRAS | EDVAG CONCEPTOS COMERCIALES SA DE CV | CUMPLE |
| | | | TECNO ROBLES DE MEXICO SA DE CV | NO CUMPLEN |

110

Sumario del Acta de Fallo: [Ver Acta de Fallo](#)
Rúbrica del Acta de Fallo: [Ver Rúbrica](#)



2024
Felipe Carrillo
PUERTO

ANEXOS
DIVISIÓN DE CONTRATOS

ACTA DE FALLO

LICITACIÓN PÚBLICA INTERNACIONAL ELECTRÓNICA BAJO COBERTURA DE TRATADOS DE LIBRE COMERCIO QUE CONTENGA CAPÍTULO DE COMPRAS GUBERNAMENTALES NÚMERO DE IDENTIFICACIÓN EN COMPRANET: LA-50-CYR-050GGR040-V-2-2024

PROGRAMA "MOBILIARIO MÉDICO Y DE LABORATORIO PARA HOSPITALES PRIORITARIOS"

| PART. | DESTINO | DESCRIPCIÓN | LICITANTE | EVALUACIÓN TÉCNICA |
|-------|---------|---|---|---|
| 459 | SONORA | SILLA CAMA PARA DONADORES. | TECNOLOGIA INTEGRAL PERSONALIZABLE SA DE CV | NO SE EMITE EVALUACIÓN POR SOBREPASAR EL TECHO PRESUPUESTAL |
| 460 | SONORA | VITRINA DE 75 CM CONTRA LUJO. | EDVAC CONCEPTOS COMERCIALES SA DE CV | NO SE EMITE EVALUACIÓN POR SOBREPASAR EL TECHO PRESUPUESTAL |
| 461 | SONORA | VITRINA DE 90 CM CONTRA LUJO. | EDVAC CONCEPTOS COMERCIALES SA DE CV | NO SE EMITE EVALUACIÓN CON FUNDAMENTO EN EL ART. 36 LAASAP |
| 462 | SONORA | ANAQUEL GUARDA COMODOS. | TECNOLOGIA INTEGRAL PERSONALIZABLE SA DE CV | NO SE EMITE EVALUACIÓN CON FUNDAMENTO EN EL ART. 36 LAASAP |
| 463 | SONORA | BANCO CIRATORIO RESPALDO CINCO APROXOS. | EDVAC CONCEPTOS COMERCIALES SA DE CV | NO SE EMITE EVALUACIÓN CON FUNDAMENTO EN EL ART. 36 LAASAP |
| 464 | SONORA | BANCO CIRATORIO ACCORRADO SIN | EDVAC CONCEPTOS COMERCIALES SA DE CV | NO SE EMITE EVALUACIÓN CON FUNDAMENTO EN EL ART. 36 LAASAP |

ACTA DE FALLO

LICITACIÓN PÚBLICA INTERNACIONAL ELECTRÓNICA BAJO COBERTURA DE TRATADOS DE LIBRE COMERCIO QUE CONTENGA CAPÍTULO DE COMPRAS GUBERNAMENTALES NÚMERO DE IDENTIFICACIÓN EN COMPRANET: LA-50-CYR-050GGR040-V-2-2024

PROGRAMA "MOBILIARIO MÉDICO Y DE LABORATORIO PARA HOSPITALES PRIORITARIOS"

| PART. | DESTINO | DESCRIPCIÓN | LICITANTE | EVALUACIÓN TÉCNICA |
|-------|---------|---|--------------------------------------|---|
| 465 | SONORA | BANCO GIRATORIO CON RESPALDO DE ACERO INMUNDABLE. | EDVAC CONCEPTOS COMERCIALES SA DE CV | NO SE EMITE EVALUACIÓN CON FUNDAMENTO EN EL ART. 36 LAASAP |
| 466 | SONORA | BANCO CIRATORIO DE ACERO INMUNDABLE. | EDVAC CONCEPTOS COMERCIALES SA DE CV | NO SE EMITE EVALUACIÓN CON FUNDAMENTO EN EL ART. 36 LAASAP |
| 467 | SONORA | BANDEJA. | TECNO ROBLES DE MEXICO SA DE CV | NO SE EMITE EVALUACIÓN POR SOBREPASAR EL TECHO PRESUPUESTAL |
| 468 | SONORA | BASCULA CON ESTACIONMETRO. | ENCORE HEALTH SA P I DE CV | NO SE EMITE EVALUACIÓN CON FUNDAMENTO EN EL ART. 36 LAASAP |



GOBIERNO DE
MÉXICO



DIRECCIÓN DE ADMINISTRACIÓN
Coordinación de Adquisición de Bienes, Contratación de Servicios y
Coordinación Técnica de Adquisición de Bienes de Inversión y Activos
Operativos de Equipos y Mobiliario Médico

ACTA DE FALLO

LICITACIÓN PÚBLICA INTERNACIONAL ELECTRÓNICA BAJO COBERTURA DE TRATADOS DE LIBRE
COMERCIO QUE CONTENGA CAPÍTULO DE COMPRAS GUBERNAMENTALES
NÚMERO DE IDENTIFICACIÓN EN COMPRANET: LA-50-CYR-050679/040-T-2-2024
PROGRAMA "MOBILIARIO MÉDICO Y DE LABORATORIO PARA HOSPITALES PRIORITARIOS"

| PART. | DESTINO | DESCRIPCIÓN | LICITANTE | EVALUACIÓN TÉCNICA |
|-------|---------|-----------------------------|--|--|
| | | | SERPROF BIOMED SA DE CV | CUMPLE |
| | | | TECNO ROBLES DE MEXICO SA DE CV | NO SE EMITE EVALUACIÓN CON FUNDAMENTO EN EL ART. 36 LAASP |
| | | | EDVAG CONCEPTOS COMERCIALES SA DE CV | NO SE EMITE EVALUACIÓN CON FUNDAMENTO EN EL ART. 36 LAASP |
| | | | IMPULSORA DE CONSULTORIA E INGENIERIA MEXICANA SA DE CV | NO SE EMITE EVALUACIÓN CON FUNDAMENTO EN EL ART. 36 LAASP |
| | | | ERGONOMIA PRODUCTIVIDAD SA DE CV | NO SE EMITE EVALUACIÓN CON FUNDAMENTO EN EL ART. 36 LAASP |
| | | | PIVOTRO DIAGNOSTICS MEXICO SA DE CV | NO SE EMITE EVALUACIÓN CON FUNDAMENTO EN EL ART. 36 LAASP |
| | | | IMPULSORA DE CONSULTORIA E INGENIERIA MEXICANA SA DE CV | NO SE EMITE EVALUACIÓN CON FUNDAMENTO EN EL ART. 36 LAASP |
| | | | SERPROF BIOMED SA DE CV | CUMPLE |
| | | | MUEBLES Y BALUARTE SA DE CV | CUMPLE |
| | | | INFRAESTRUCTURA HOSPITALARIA TECNOLOGIA SA DE CV | NO SE EMITE EVALUACIÓN CON FUNDAMENTO EN EL ART. 36 LAASP |
| | | | PERSONALIZABLE SA DE CV | NO SE EMITE EVALUACIÓN CON FUNDAMENTO EN EL ART. 36 LAASP |
| | | | EDVAG CONCEPTOS COMERCIALES SA DE CV | NO SE EMITE EVALUACIÓN CON FUNDAMENTO EN EL ART. 36 LAASP |
| 470 | SONORA | BURPO | MOBILIARIO Y EQUIPO ESCOLAR DEL BAJO 2 DE RL DE CV | NO SE EMITE EVALUACIÓN CON FUNDAMENTO EN EL ART. 36 LAASP |
| | | | CARLOS ARTURO GARCIA RIVERA SA DE CV | NO SE EMITE EVALUACIÓN CON FUNDAMENTO EN EL ART. 36 LAASP |
| | | | ERGONOMIA PRODUCTIVIDAD SA DE CV | NO SE EMITE EVALUACIÓN CON FUNDAMENTO EN EL ART. 36 LAASP |
| | | | IMPULSORA DE CONSULTORIA E INGENIERIA MEXICANA SA DE CV | NO SE EMITE EVALUACIÓN CON FUNDAMENTO EN EL ART. 36 LAASP |
| | | | MUEBLES LA FORJA DE JUAN ESCORBAR SA DE CV | NO SE EMITE EVALUACIÓN CON FUNDAMENTO EN EL ART. 36 LAASP |
| | | | BECONART DE MEXICO E DE RL DE CV | NO SE EMITE EVALUACIÓN CON FUNDAMENTO EN EL ART. 36 LAASP |
| | | | EDVAG CONCEPTOS COMERCIALES SA DE CV | CUMPLE |
| 471 | SONORA | CAMA INDIVIDUAL METALICA | IMPULSORA DE CONSULTORIA E INGENIERIA MEXICANA SA DE CV | NO SE EMITE EVALUACIÓN CON FUNDAMENTO EN EL ART. 36 LAASP |
| 472 | SONORA | CARTO MANA CUBIERTOS | MUEBLES LA FORJA DE JUAN ESCORBAR SA DE CV | NO SE EMITE EVALUACIÓN CON FUNDAMENTO EN EL ART. 36 LAASP |
| | | | TECNOLOGIA INTEGRAL PERSONALIZABLE SA DE CV | NO SE EMITE EVALUACIÓN CON FUNDAMENTO EN EL ART. 36 LAASP |

113

Formulario 204, Anexo 1, Calle Nueva Noroeste, Alameda Constituciones, C. P. 98100, P. R.
Tel: 98 987 21 21, Fax: 98 987 21 22, www.himss.gob.mx



2024
Felipe Carrillo
PUERTO



GOBIERNO DE
MÉXICO



DIRECCIÓN DE ADMINISTRACIÓN
Coordinación de Adquisición de Bienes, Contratación de Servicios y
Coordinación Técnica de Adquisición de Bienes de Inversión y Mobiliario Médico

ACTA DE FALLO

LICITACIÓN PÚBLICA INTERNACIONAL ELECTRÓNICA BAJO COBERTURA DE TRATADOS DE LIBRE
COMERCIO QUE CONTENGA CAPÍTULO DE COMPRAS GUBERNAMENTALES
NÚMERO DE IDENTIFICACIÓN EN COMPRANET: LA-50-CYR-050679/040-T-2-2024
PROGRAMA "MOBILIARIO MÉDICO Y DE LABORATORIO PARA HOSPITALES PRIORITARIOS"

| PART. | DESTINO | DESCRIPCIÓN | LICITANTE | EVALUACIÓN TÉCNICA |
|-------|---------|---------------------------------|--|--|
| | | | SERPROF BIOMED SA DE CV | CUMPLE |
| | | | IMPULSORA DE CONSULTORIA E INGENIERIA MEXICANA SA DE CV | NO SE EMITE EVALUACIÓN CON FUNDAMENTO EN EL ART. 36 LAASP |
| | | | ERGONOMIA PRODUCTIVIDAD SA DE CV | NO SE EMITE EVALUACIÓN CON FUNDAMENTO EN EL ART. 36 LAASP |
| | | | EDVAG CONCEPTOS COMERCIALES SA DE CV | NO SE EMITE EVALUACIÓN CON FUNDAMENTO EN EL ART. 36 LAASP |
| | | | TECNO ROBLES DE MEXICO SA DE CV | NO SE EMITE EVALUACIÓN POR SOLAPAMIENTO DE EQUIPO |
| | | | SERPROF BIOMED SA DE CV | CUMPLE |
| | | | IMPULSORA DE CONSULTORIA E INGENIERIA MEXICANA SA DE CV | NO CUMPLEN |
| | | | TECNOLOGIA INTEGRAL PERSONALIZABLE SA DE CV | NO SE EMITE EVALUACIÓN CON FUNDAMENTO EN EL ART. 36 LAASP |
| 473 | SONORA | CABRO PARA MEDICAMENTOS | PERSONALIZABLE SA DE CV | NO SE EMITE EVALUACIÓN CON FUNDAMENTO EN EL ART. 36 LAASP |
| | | | ERGONOMIA PRODUCTIVIDAD SA DE CV | NO SE EMITE EVALUACIÓN CON FUNDAMENTO EN EL ART. 36 LAASP |
| | | | EDVAG CONCEPTOS COMERCIALES SA DE CV | NO SE EMITE EVALUACIÓN CON FUNDAMENTO EN EL ART. 36 LAASP |
| | | | TECNO ROBLES DE MEXICO SA DE CV | NO SE EMITE EVALUACIÓN POR SOLAPAMIENTO DE EQUIPO |
| | | | EDVAG CONCEPTOS COMERCIALES SA DE CV | CUMPLE |
| | | | IMPULSORA DE CONSULTORIA E INGENIERIA MEXICANA SA DE CV | NO CUMPLEN |
| | | | SERPROF BIOMED SA DE CV | CUMPLE |
| | | | MUEBLES LA FORJA DE JUAN ESCORBAR SA DE CV | NO CUMPLEN |
| | | | TECNOLOGIA INTEGRAL PERSONALIZABLE SA DE CV | NO SE EMITE EVALUACIÓN CON FUNDAMENTO EN EL ART. 36 LAASP |
| | | | EDVAG CONCEPTOS COMERCIALES SA DE CV | NO SE EMITE EVALUACIÓN CON FUNDAMENTO EN EL ART. 36 LAASP |
| | | | TECNO ROBLES DE MEXICO SA DE CV | NO SE EMITE EVALUACIÓN POR SOLAPAMIENTO DE EQUIPO |
| | | | EDVAG CONCEPTOS COMERCIALES SA DE CV | CUMPLE |
| | | | IMPULSORA DE CONSULTORIA E INGENIERIA MEXICANA SA DE CV | NO CUMPLEN |
| 475 | SONORA | CAMPO PORTACABLES | MUEBLES LA FORJA DE JUAN ESCORBAR SA DE CV | NO SE EMITE EVALUACIÓN CON FUNDAMENTO EN EL ART. 36 LAASP |
| | | | TECNOLOGIA INTEGRAL PERSONALIZABLE SA DE CV | NO SE EMITE EVALUACIÓN CON FUNDAMENTO EN EL ART. 36 LAASP |
| | | | EDVAG CONCEPTOS COMERCIALES SA DE CV | NO SE EMITE EVALUACIÓN POR SOLAPAMIENTO DE EQUIPO |
| | | | TECNO ROBLES DE MEXICO SA DE CV | NO SE EMITE EVALUACIÓN POR SOLAPAMIENTO DE EQUIPO |
| | | | INFRAESTRUCTURA HOSPITALARIA PERSONALIZABLE SA DE CV | CUMPLE |
| 476 | SONORA | CEBILLES PARA USO QUIRURGICO | TECNO ROBLES DE MEXICO SA DE CV | NO CUMPLEN |

114

Formulario 204, Anexo 1, Calle Nueva Noroeste, Alameda Constituciones, C. P. 98100, P. R.
Tel: 98 987 21 21, Fax: 98 987 21 22, www.himss.gob.mx



2024
Felipe Carrillo
PUERTO

ANEXOS
DIVISIÓN DE CONTRATOS



ACTA DE FALLO

LICITACIÓN PÚBLICA INTERNACIONAL ELECTRÓNICA BAJO COBERTURA DE TRATADOS DE LIBRE COMERCIO QUE CONTIENGA CAPÍTULO DE COMPRAS GUBERNAMENTALES
NÚMERO DE IDENTIFICACIÓN EN COMPRANET: LA-50-CYR-050CYR0-10-T-2024
PROGRAMA "MOBILIARIO MÉDICO Y DE LABORATORIO PARA HOSPITALES PRIORITARIOS"

| PART | DESTINO | DESCRIPCIÓN | LICITANTE | EVALUACIÓN TÉCNICA |
|------|---------|---|--|--|
| | | | EDVAG CONCEPTOS COMERCIALES SA DE CV | NO SE EMITE EVALUACIÓN CON FUNDAMENTO EN EL ART. 36 LAMASP |
| | | | ERGONOMIA PRODUCTIVIDAD SA DE CV | NO SE EMITE EVALUACIÓN CON FUNDAMENTO EN EL ART. 36 LAMASP |
| | | | IMPULSORIA DE CONSULTORIA E INGENIERIA MEXICANA SA DE CV | NO SE EMITE EVALUACIÓN CON FUNDAMENTO EN EL ART. 36 LAMASP |
| | | | INFRAESTRUCTURA HOSPITALARIA PROEMSA SA DE CV | CUMPLE |
| 477 | SONORA | COMODO PARA ADULTOS. | SERPROF BIOMED SA DE CV | CUMPLE |
| | | | EDVAG CONCEPTOS COMERCIALES SA DE CV | NO SE EMITE EVALUACIÓN CON FUNDAMENTO EN EL ART. 36 LAMASP |
| | | | TECHNO ROBLES DE MEXICO SA DE CV | NO SE EMITE EVALUACIÓN CON FUNDAMENTO EN EL ART. 36 LAMASP |
| | | | ERGONOMIA PRODUCTIVIDAD SA DE CV | NO SE EMITE EVALUACIÓN CON FUNDAMENTO EN EL ART. 36 LAMASP |
| | | | SERPROF BIOMED SA DE CV | CUMPLE |
| 478 | SONORA | COMODO PARA NIÑOS. | IMPULSORIA DE CONSULTORIA E INGENIERIA MEXICANA SA DE CV | CUMPLE |
| | | | TECHNO ROBLES DE MEXICO SA DE CV | NO SE EMITE EVALUACIÓN CON FUNDAMENTO EN EL ART. 36 LAMASP |
| | | | EDVAG CONCEPTOS COMERCIALES SA DE CV | NO SE EMITE EVALUACIÓN CON FUNDAMENTO EN EL ART. 36 LAMASP |
| | | | INFRAESTRUCTURA HOSPITALARIA PROEMSA SA DE CV | CUMPLE |
| | | | TECHNO ROBLES DE MEXICO SA DE CV | NO CUMPLEN |
| | | | SERPROF BIOMED SA DE CV | NO SE EMITE EVALUACIÓN CON FUNDAMENTO EN EL ART. 36 LAMASP |
| 479 | SONORA | CUBETA DE ACERO INOXIDABLE CON PORTA COBERTA PODABLE. | CARLOS ARTURO CAJICA RIVERA | NO SE EMITE EVALUACIÓN CON FUNDAMENTO EN EL ART. 36 LAMASP |
| | | | RECOMAR DE MEXICO, S. DE RL. DE CV | NO SE EMITE EVALUACIÓN CON FUNDAMENTO EN EL ART. 36 LAMASP |
| | | | EDVAG CONCEPTOS COMERCIALES SA DE CV | NO SE EMITE EVALUACIÓN CON FUNDAMENTO EN EL ART. 36 LAMASP |
| | | | ERGONOMIA PRODUCTIVIDAD SA DE CV | NO SE EMITE EVALUACIÓN CON FUNDAMENTO EN EL ART. 36 LAMASP |
| | | | SERPROF BIOMED SA DE CV | CUMPLE |
| 480 | SONORA | ESCALERILLA DE DOS PELLANOS. | TECNOLOGIA INTEGRAL PERSONALIZABLE SA DE CV | CUMPLE |
| | | | AR CORPORATIVO MEDICO DE MEXICO, SA. DE CV. | NO SE EMITE EVALUACIÓN CON FUNDAMENTO EN EL ART. 36 LAMASP |

T15

Bonayre SA, Pte. B. CV, Thoma Thier, Atalaya Cuahuatlan, C. P. 40700, C. P. de México
Tel. 52 57 27 27 00, 044 24 2525 www.thomathier.com



2024 Felipe Carrillo PUERTO



ACTA DE FALLO

LICITACIÓN PÚBLICA INTERNACIONAL ELECTRÓNICA BAJO COBERTURA DE TRATADOS DE LIBRE COMERCIO QUE CONTIENGA CAPÍTULO DE COMPRAS GUBERNAMENTALES
NÚMERO DE IDENTIFICACIÓN EN COMPRANET: LA-50-CYR-050CYR0-10-T-2024
PROGRAMA "MOBILIARIO MÉDICO Y DE LABORATORIO PARA HOSPITALES PRIORITARIOS"

| PART | DESTINO | DESCRIPCIÓN | LICITANTE | EVALUACIÓN TÉCNICA |
|------|---------|----------------------------------|--|--|
| | | | IMPULSORIA DE CONSULTORIA E INGENIERIA MEXICANA SA DE CV | NO SE EMITE EVALUACIÓN CON FUNDAMENTO EN EL ART. 36 LAMASP |
| | | | MUJERES LA FORJA DE JUAN ESCOBAR SA DE CV | NO SE EMITE EVALUACIÓN CON FUNDAMENTO EN EL ART. 36 LAMASP |
| | | | EDVAG CONCEPTOS COMERCIALES SA DE CV | NO SE EMITE EVALUACIÓN CON FUNDAMENTO EN EL ART. 36 LAMASP |
| | | | ERGONOMIA PRODUCTIVIDAD SA DE CV | NO SE EMITE EVALUACIÓN CON FUNDAMENTO EN EL ART. 36 LAMASP |
| | | | TECHNO ROBLES DE MEXICO SA DE CV | NO SE EMITE EVALUACIÓN CON FUNDAMENTO EN EL ART. 36 LAMASP |
| | | | INFRAESTRUCTURA HOSPITALARIA PROEMSA SA DE CV | CUMPLE |
| | | | TECNOLOGIA INTEGRAL PERSONALIZABLE SA DE CV | CUMPLE |
| | | | EDVAG CONCEPTOS COMERCIALES SA DE CV | NO SE EMITE EVALUACIÓN CON FUNDAMENTO EN EL ART. 36 LAMASP |
| 481 | SONORA | ESTANTE GUARDA ESTERIL DE 90 CM. | IMPULSORIA DE CONSULTORIA E INGENIERIA MEXICANA SA DE CV | NO SE EMITE EVALUACIÓN CON FUNDAMENTO EN EL ART. 36 LAMASP |
| | | | RECOMAR DE MEXICO, S. DE RL. DE CV. | NO SE EMITE EVALUACIÓN CON FUNDAMENTO EN EL ART. 36 LAMASP |
| | | | MUJERES LA FORJA DE JUAN ESCOBAR SA DE CV | NO SE EMITE EVALUACIÓN CON FUNDAMENTO EN EL ART. 36 LAMASP |
| | | | TECHNO ROBLES DE MEXICO SA DE CV | NO SE EMITE EVALUACIÓN CON FUNDAMENTO EN EL ART. 36 LAMASP |
| | | | ERGONOMIA PRODUCTIVIDAD SA DE CV | NO SE EMITE EVALUACIÓN CON FUNDAMENTO EN EL ART. 36 LAMASP |
| | | | INFRAESTRUCTURA HOSPITALARIA PROEMSA SA DE CV | CUMPLE |
| | | | IMPULSORIA DE CONSULTORIA E INGENIERIA MEXICANA SA DE CV | NO CUMPLEN |
| | | | MUJERES LA FORJA DE JUAN ESCOBAR SA DE CV | NO SE EMITE EVALUACIÓN CON FUNDAMENTO EN EL ART. 36 LAMASP |
| | | | EDVAG CONCEPTOS COMERCIALES SA DE CV | NO SE EMITE EVALUACIÓN CON FUNDAMENTO EN EL ART. 36 LAMASP |
| 482 | SONORA | ESTANTE GUARDA ESTERIL DE 90 CM. | TECNOLOGIA INTEGRAL PERSONALIZABLE SA DE CV | NO SE EMITE EVALUACIÓN CON FUNDAMENTO EN EL ART. 36 LAMASP |
| | | | RECOMAR DE MEXICO, S. DE RL. DE CV. | NO SE EMITE EVALUACIÓN CON FUNDAMENTO EN EL ART. 36 LAMASP |
| | | | TECHNO ROBLES DE MEXICO SA DE CV | NO SE EMITE EVALUACIÓN CON FUNDAMENTO EN EL ART. 36 LAMASP |
| | | | ERGONOMIA PRODUCTIVIDAD SA DE CV | NO SE EMITE EVALUACIÓN CON FUNDAMENTO EN EL ART. 36 LAMASP |

T16

Cuahuatlan, Pte. B. CV, Thoma Thier, Atalaya Cuahuatlan, C. P. 40700, C. P. de México
Tel. 52 57 27 27 00, 044 24 2525 www.thomathier.com



2024 Felipe Carrillo PUERTO



GOBIERNO DE MEXICO



DIRECCIÓN DE ADMINISTRACIÓN
Unidad de Adquisición de Bienes e Inversión y Activos
Comunicación Técnica de Adquisición de Bienes e Inversión y Activos
División de Compras y Subsidio Médico

ACTA DE FALLO

LICITACIÓN PÚBLICA INTERNACIONAL ELECTRÓNICA BAJO COBERTURA DE TRATADOS DE LIBRE COMERCIO QUE CONTENGA CAPÍTULO DE COMPRAS GUBERNAMENTALES
NÚMERO DE IDENTIFICACIÓN EN COMPRANET: LA-59-CYR-050CYR40-1-2-2024
PROGRAMA "MOBILIARIO MÉDICO Y DE LABORATORIO PARA HOSPITALES PRIORITARIOS"

| PART. | DESTINO | DESCRIPCIÓN | LICITANTE | EVALUACIÓN TÉCNICA |
|-------|---------|---|---|---|
| 483 | SONORA | MAROMERA DE PEDRAL | SERRPROF BICHNEO SA DE CV | CUMPLE |
| 484 | SONORA | LAMPARA DE LUZ INTENSA | CARLOS ARTURO GARCIA RIVERA EDVAG CONCEPTOS COMERCIALES SA DE CV | NO SE EMITE EVALUACIÓN CON FUNDAMENTO EN EL ART. 36 LAASP NO SE EMITE EVALUACIÓN CON FUNDAMENTO EN EL ART. 36 LAASP NO SE EMITE EVALUACIÓN POR SOBREPASAR EL TECNO PRESUPUESTAL |
| 485 | SONORA | LAMPARA DE PIE RESIDUAL | CARLOS ARTURO GARCIA RIVERA EDVAG CONCEPTOS COMERCIALES SA DE CV | NO CUMPLEN |
| 494 | SONORA | MESA CARRO ANIL ESTADOCLO DE 70 CM. | SERRPROF BICHNEO SA DE CV PUEBLES LA FOJRA DE JUAN ESCOBAR SA DE CV INGENIERIA MEXICANA SA DE CV | NO SE EMITE EVALUACIÓN CON FUNDAMENTO EN EL ART. 36 LAASP NO SE EMITE EVALUACIÓN CON FUNDAMENTO EN EL ART. 36 LAASP CUMPLE |
| 496 | SONORA | MESA DE 80 CM PARA ENSAMBLAR Y REPARA INTEGRADA | INGENIERIA MEXICANA SA DE CV EDVAG CONCEPTOS COMERCIALES SA DE CV TECNOLOGIA INTEGRAL PERSONALIZABLE SA DE CV | NO SE EMITE EVALUACIÓN CON FUNDAMENTO EN EL ART. 36 LAASP NO SE EMITE EVALUACIÓN POR SOBREPASAR EL TECNO PRESUPUESTAL |
| 497 | SONORA | MESA MAYO | TECNO ROBLES DE MEXICO SA DE CV SERRPROF BICHNEO SA DE CV | NO CUMPLEN CUMPLE |

117
 Dirección de Bienes e Inversión y Activos, C. P. 66700, Calle de la Independencia No. 100, 66700, Toluca, México
 Teléfono: 01 (52) 55 5724 0000, Fax: 01 (52) 55 5724 0001
 www.gob.mx
 2024 Felipe Carrillo Puerto



GOBIERNO DE MEXICO



DIRECCIÓN DE ADMINISTRACIÓN
Unidad de Adquisición de Bienes e Inversión y Activos
Comunicación Técnica de Adquisición de Bienes e Inversión y Activos
División de Compras y Subsidio Médico

ACTA DE FALLO

LICITACIÓN PÚBLICA INTERNACIONAL ELECTRÓNICA BAJO COBERTURA DE TRATADOS DE LIBRE COMERCIO QUE CONTENGA CAPÍTULO DE COMPRAS GUBERNAMENTALES
NÚMERO DE IDENTIFICACIÓN EN COMPRANET: LA-59-CYR-050CYR40-1-2-2024
PROGRAMA "MOBILIARIO MÉDICO Y DE LABORATORIO PARA HOSPITALES PRIORITARIOS"

| PART. | DESTINO | DESCRIPCIÓN | LICITANTE | EVALUACIÓN TÉCNICA |
|-------|---------|-----------------------------------|---|---|
| 498 | SONORA | MESA PARA EXAMEN DE PEDIATRÍA | CARLOS ARTURO GARCIA RIVERA TECNOLOGIA PRODUCTIVIDAD SA DE CV PUEBLES LA FOJRA DE JUAN ESCOBAR SA DE CV | NO SE EMITE EVALUACIÓN CON FUNDAMENTO EN EL ART. 36 LAASP NO SE EMITE EVALUACIÓN CON FUNDAMENTO EN EL ART. 36 LAASP NO SE EMITE EVALUACIÓN CON FUNDAMENTO EN EL ART. 36 LAASP NO SE EMITE EVALUACIÓN CON FUNDAMENTO EN EL ART. 36 LAASP NO SE EMITE EVALUACIÓN CON FUNDAMENTO EN EL ART. 36 LAASP NO SE EMITE EVALUACIÓN CON FUNDAMENTO EN EL ART. 36 LAASP NO SE EMITE EVALUACIÓN CON FUNDAMENTO EN EL ART. 36 LAASP NO SE EMITE EVALUACIÓN CON FUNDAMENTO EN EL ART. 36 LAASP NO SE EMITE EVALUACIÓN POR SOBREPASAR EL TECNO PRESUPUESTAL |
| 499 | SONORA | MESA PARA INSTRUMENTAL QUIRURGICO | MUEBLES LA FOJRA DE JUAN ESCOBAR SA DE CV EDVAG CONCEPTOS COMERCIALES SA DE CV INGENIERIA MEXICANA SA DE CV | CUMPLE CUMPLE NO SE EMITE EVALUACIÓN POR SOBREPASAR EL TECNO PRESUPUESTAL |
| 500 | SONORA | MESA PARA REHIDRATACIÓN | SERRPROF BICHNEO SA DE CV EDVAG CONCEPTOS COMERCIALES SA DE CV INGENIERIA MEXICANA SA DE CV | NO CUMPLEN CUMPLE NO SE EMITE EVALUACIÓN CON FUNDAMENTO EN EL ART. 36 LAASP |

118
 Dirección de Bienes e Inversión y Activos, C. P. 66700, Calle de la Independencia No. 100, 66700, Toluca, México
 Teléfono: 01 (52) 55 5724 0000, Fax: 01 (52) 55 5724 0001
 www.gob.mx
 2024 Felipe Carrillo Puerto

ANEXOS
 DIVISIÓN DE COMPRAS

ACTA DE FALLO

LICITACIÓN PÚBLICA INTERNACIONAL ELECTRÓNICA BAJO COBERTURA DE TRATADOS DE LIBRE COMERCIO QUE CONTENGA CAPÍTULO DE COMPRAS GUBERNAMENTALES
 NÚMERO DE IDENTIFICACIÓN EN COMPRANET: LA-50-GYR-050CYR040-T2-2024
 PROGRAMA "MOBILIARIO MÉDICO Y DE LABORATORIO PARA HOSPITALES PRIORITARIOS"

| PART. | DESTINO | DESCRIPCIÓN | LICITANTE | EVALUACIÓN TÉCNICA |
|-------|---------|------------------------|--|---|
| 501 | SONORA | MESA PASTEUR. | SERRPROF BIONED SA DE CV AA CORPORATIVO MEDICO DE MEXICO, S.A. DE CV. CARLOS ARTURO GARCIA RIVERA TECNOLOGIA INTEGRAL PERSONALIZABLE SA DE CV IMPULSORA DE CONSULTORIA E INGENIERIA MEXICANA SA DE CV EDVAC CONCEPTOS COMERCIALES SA DE CV MESA PASTEUR, MUEBLES LA FORJA DE JUAN ESCOBAR SA DE CV INYITRO DIAGNOSTICOS MEXICO SA DE CV MUEBLES LA FORJA DE JUAN ESCOBAR SA DE CV ERGONOMIA PRODUCTIVIDAD SA DE CV TECNO ROBLES DE MEXICO SA DE CV | CUMPLE NO CUMPLEN NO SE EMITE EVALUACION CON FUNDAMENTO EN EL ART. 36 LAASP NO SE EMITE EVALUACION CON FUNDAMENTO EN EL ART. 36 LAASP NO SE EMITE EVALUACION CON FUNDAMENTO EN EL ART. 36 LAASP NO SE EMITE EVALUACION CON FUNDAMENTO EN EL ART. 36 LAASP NO SE EMITE EVALUACION CON FUNDAMENTO EN EL ART. 36 LAASP NO SE EMITE EVALUACION CON FUNDAMENTO EN EL ART. 36 LAASP NO SE EMITE EVALUACION CON FUNDAMENTO EN EL ART. 36 LAASP NO SE EMITE EVALUACION CON FUNDAMENTO EN EL ART. 36 LAASP NO SE EMITE EVALUACION POR SOBREPASAR EL TECHO PRESUPUESTAL |
| 502 | SONORA | MESA SIENNA DE MADERA. | SERRPROF BIONED SA DE CV TECNOLOGIA INTEGRAL PERSONALIZABLE SA DE CV IMPULSORA DE CONSULTORIA E INGENIERIA MEXICANA SA DE CV INYITRO DIAGNOSTICOS MEXICO SA DE CV CARLOS ARTURO GARCIA RIVERA MUEBLES LA FORJA DE JUAN ESCOBAR SA DE CV EDVAC CONCEPTOS COMERCIALES SA DE CV ERGONOMIA PRODUCTIVIDAD SA DE CV TECNO ROBLES DE MEXICO SA DE CV | CUMPLE CUMPLE NO SE EMITE EVALUACION CON FUNDAMENTO EN EL ART. 36 LAASP NO SE EMITE EVALUACION CON FUNDAMENTO EN EL ART. 36 LAASP NO SE EMITE EVALUACION CON FUNDAMENTO EN EL ART. 36 LAASP NO SE EMITE EVALUACION CON FUNDAMENTO EN EL ART. 36 LAASP NO SE EMITE EVALUACION CON FUNDAMENTO EN EL ART. 36 LAASP NO SE EMITE EVALUACION CON FUNDAMENTO EN EL ART. 36 LAASP NO SE EMITE EVALUACION CON FUNDAMENTO EN EL ART. 36 LAASP NO SE EMITE EVALUACION CON FUNDAMENTO EN EL ART. 36 LAASP NO SE EMITE EVALUACION POR SOBREPASAR EL TECHO PRESUPUESTAL |
| 503 | SONORA | MESA SIENNA DE MADERA. | BECCOMAR DE MEXICO, S. DE RL DE CV. SERRPROF BIONED SA DE CV TECNOLOGIA INTEGRAL PERSONALIZABLE SA DE CV IMPULSORA DE CONSULTORIA E INGENIERIA MEXICANA SA DE CV INYITRO DIAGNOSTICOS MEXICO SA DE CV CARLOS ARTURO GARCIA RIVERA MUEBLES LA FORJA DE JUAN ESCOBAR SA DE CV EDVAC CONCEPTOS COMERCIALES SA DE CV ERGONOMIA PRODUCTIVIDAD SA DE CV TECNO ROBLES DE MEXICO SA DE CV | CUMPLE CUMPLE NO SE EMITE EVALUACION POR SOBREPASAR EL TECHO PRESUPUESTAL NO SE EMITE EVALUACION CON FUNDAMENTO EN EL ART. 36 LAASP NO SE EMITE EVALUACION CON FUNDAMENTO EN EL ART. 36 LAASP NO SE EMITE EVALUACION CON FUNDAMENTO EN EL ART. 36 LAASP NO SE EMITE EVALUACION CON FUNDAMENTO EN EL ART. 36 LAASP NO SE EMITE EVALUACION CON FUNDAMENTO EN EL ART. 36 LAASP NO SE EMITE EVALUACION CON FUNDAMENTO EN EL ART. 36 LAASP NO SE EMITE EVALUACION CON FUNDAMENTO EN EL ART. 36 LAASP NO SE EMITE EVALUACION CON FUNDAMENTO EN EL ART. 36 LAASP NO SE EMITE EVALUACION CON FUNDAMENTO EN EL ART. 36 LAASP NO SE EMITE EVALUACION POR SOBREPASAR EL TECHO PRESUPUESTAL |

119

Quintana Roo, s/n, 1er. piso, Edif. Bimex, Av. Reforma, C. P. 97000, Mérida, Yucatán
 Tel. 998-946-1000. Ext. 1002

2024
 Felipe Carrillo
 PUERTO



ACTA DE FALLO

LICITACIÓN PÚBLICA INTERNACIONAL ELECTRÓNICA BAJO COBERTURA DE TRATADOS DE LIBRE COMERCIO QUE CONTENGA CAPÍTULO DE COMPRAS GUBERNAMENTALES
 NÚMERO DE IDENTIFICACIÓN EN COMPRANET: LA-50-GYR-050CYR040-T2-2024
 PROGRAMA "MOBILIARIO MÉDICO Y DE LABORATORIO PARA HOSPITALES PRIORITARIOS"

| PART. | DESTINO | DESCRIPCIÓN | LICITANTE | EVALUACIÓN TÉCNICA |
|-------|---------|-------------------------------------|---|--|
| 504 | SONORA | MESA BIONED. | INGENIERIA PRODUCTIVIDAD SA DE CV SERRPROF BIONED SA DE CV CARLOS ARTURO GARCIA RIVERA IMPULSORA DE CONSULTORIA E INGENIERIA MEXICANA SA DE CV TECNOLOGIA INTEGRAL PERSONALIZABLE SA DE CV EDVAC CONCEPTOS COMERCIALES SA DE CV ERGONOMIA PRODUCTIVIDAD SA DE CV TECNO ROBLES DE MEXICO SA DE CV | NO SE EMITE EVALUACION POR SOBREPASAR EL TECHO PRESUPUESTAL CUMPLE NO CUMPLEN NO SE EMITE EVALUACION CON FUNDAMENTO EN EL ART. 36 LAASP NO SE EMITE EVALUACION CON FUNDAMENTO EN EL ART. 36 LAASP NO SE EMITE EVALUACION CON FUNDAMENTO EN EL ART. 36 LAASP NO SE EMITE EVALUACION CON FUNDAMENTO EN EL ART. 36 LAASP NO SE EMITE EVALUACION CON FUNDAMENTO EN EL ART. 36 LAASP NO SE EMITE EVALUACION CON FUNDAMENTO EN EL ART. 36 LAASP NO SE EMITE EVALUACION POR SOBREPASAR EL TECHO PRESUPUESTAL |
| 505 | SONORA | REPISA DE 70 CM CONTRA MURO. | MUEBLES LA FORJA DE JUAN ESCOBAR SA DE CV IMPULSORA DE CONSULTORIA E INGENIERIA MEXICANA SA DE CV EDVAC CONCEPTOS COMERCIALES SA DE CV TECNO ROBLES DE MEXICO SA DE CV | CUMPLE CUMPLE NO SE EMITE EVALUACION CON FUNDAMENTO EN EL ART. 36 LAASP NO SE EMITE EVALUACION POR SOBREPASAR EL TECHO PRESUPUESTAL |
| 506 | SONORA | MESA NETRO CM CONTRA MURO. | EDVAC CONCEPTOS COMERCIALES SA DE CV MUEBLES LA FORJA DE JUAN ESCOBAR SA DE CV IMPULSORA DE CONSULTORIA E INGENIERIA MEXICANA SA DE CV MESA SUMINISTROS MEDICOS SA DE CV | CUMPLE CUMPLE NO SE EMITE EVALUACION CON FUNDAMENTO EN EL ART. 36 LAASP NO SE EMITE EVALUACION CON FUNDAMENTO EN EL ART. 36 LAASP NO SE EMITE EVALUACION CON FUNDAMENTO EN EL ART. 36 LAASP NO SE EMITE EVALUACION CON FUNDAMENTO EN EL ART. 36 LAASP |
| 507 | SONORA | BIEL PORTAVENUCUSUS | ERGONOMIA PRODUCTIVIDAD SA DE CV EDVAC CONCEPTOS COMERCIALES SA DE CV TECNO ROBLES DE MEXICO SA DE CV IMPULSORA DE CONSULTORIA E INGENIERIA MEXICANA SA DE CV | CUMPLE CUMPLE NO SE EMITE EVALUACION CON FUNDAMENTO EN EL ART. 36 LAASP NO SE EMITE EVALUACION CON FUNDAMENTO EN EL ART. 36 LAASP NO SE EMITE EVALUACION CON FUNDAMENTO EN EL ART. 36 LAASP NO SE EMITE EVALUACION CON FUNDAMENTO EN EL ART. 36 LAASP |
| 508 | SONORA | BIEL DE ACTIVO INMOVILIZABLE DE 250 | SERRPROF BIONED SA DE CV | CUMPLE |

120

Quintana Roo, s/n, 1er. piso, Edif. Bimex, Av. Reforma, C. P. 97000, Mérida, Yucatán
 Tel. 998-946-1000. Ext. 1002

2024
 Felipe Carrillo
 PUERTO



GOBIERNO DE MÉXICO



DIRECCIÓN DE ADMINISTRACIÓN
Unidad de Adquisiciones
Coordinación Técnica de Ingeniería de Bioma y Activos
División de Equipos y Mobiliario Médico

ACTA DE FALLO

LICITACIÓN PÚBLICA INTERNACIONAL ELECTRÓNICA BAJO COBERTURA DE TRATADOS DE LIBRE COMERCIO QUE CONTENGA CAPÍTULO DE COMPRAS GUBERNAMENTALES
NÚMERO DE IDENTIFICACIÓN EN COMPRANET: LA-50-CYR-0506YR040-1-2-2024
PROGRAMA "MOBILIARIO MÉDICO Y DE LABORATORIO PARA HOSPITALES PRIORITARIOS"

Table with 4 columns: PART, DESTINO, DESCRIPCIÓN, EVALUACIÓN TÉCNICA. Contains details for items 509, 510, and 511.

121
Marques 281, Pte. B, Col. Roma Norte, México, México, C. P. 06700
Tel: 55 5242 3100, Ext: 1525
www.imss.gob.mx



2024
Felipe Carrillo Puerto



GOBIERNO DE MÉXICO



DIRECCIÓN DE ADMINISTRACIÓN
Unidad de Adquisiciones
Coordinación Técnica de Ingeniería de Bioma y Activos
División de Equipos y Mobiliario Médico

ACTA DE FALLO

LICITACIÓN PÚBLICA INTERNACIONAL ELECTRÓNICA BAJO COBERTURA DE TRATADOS DE LIBRE COMERCIO QUE CONTENGA CAPÍTULO DE COMPRAS GUBERNAMENTALES
NÚMERO DE IDENTIFICACIÓN EN COMPRANET: LA-50-CYR-0506YR040-1-2-2024
PROGRAMA "MOBILIARIO MÉDICO Y DE LABORATORIO PARA HOSPITALES PRIORITARIOS"

Table with 4 columns: PART, DESTINO, DESCRIPCIÓN, EVALUACIÓN TÉCNICA. Contains details for items 512, 513, 514, 515, and 516.

122
Marques 281, Pte. B, Col. Roma Norte, México, México, C. P. 06700
Tel: 55 5242 3100, Ext: 1525
www.imss.gob.mx



2024
Felipe Carrillo Puerto

ANEXOS
DIVISIÓN DE CONTRATOS



GOBIERNO DE MEXICO

DIRECCIÓN DE ADMINISTRACIÓN
Unidad de Adquisiciones
Coordinación de Bienes y Contratación de Servicios
Coordinación Técnica de Adquisición de Bienes y Servicios
División de Equipos y Mobiliario Médico



GOBIERNO DE MEXICO

DIRECCIÓN DE ADMINISTRACIÓN
Unidad de Adquisiciones
Coordinación de Bienes y Contratación de Servicios
Coordinación Técnica de Adquisición de Bienes y Servicios
División de Equipos y Mobiliario Médico

ACTA DE FALLO

LICITACIÓN PÚBLICA INTERNACIONAL ELECTRÓNICA BAJO COBERTURA DE TRATADOS DE LIBRE COMERCIO QUE CONTENGA CAPITULO DE COMPRAS GUBERNAMENTALES
NÚMERO DE IDENTIFICACION EN COMPRANET: LA-50-GYR-050GYR640-T2-2024
PROGRAMA "MOBILIARIO MÉDICO Y DE LABORATORIO PARA HOSPITALES PRIORITARIOS"

| PART. | DESTINO | DESCRIPCIÓN | LICITANTE | EVALUACIÓN TÉCNICA |
|-------|---------|--------------------------------------|---|---|
| 517 | SONORA | ORINAL PARA VARONES | INTEKES ESTRUCTURA HOSPITALARIA PREBIASA SA DE CV SERPROF BIONIED SA DE CV CARLOS ARTURO GARCIA RIVERA TECNO ROBLES DE MEXICO SA DE CV EDVAG CONCEPTOS COMERCIALES SA DE CV IMPULSORIA DE CONSULTORIA E INGENIERIA MEXICANA SA DE CV ERGONOMIA PRODUCTIVIDAD SA DE CV SERPROF BIONIED SA DE CV | CUMPLE CUMPLE NO SE EMITE EVALUACIÓN CON FUNDAMENTO EN EL ART. 36 LAASP NO SE EMITE EVALUACIÓN CON FUNDAMENTO EN EL ART. 36 LAASP NO SE EMITE EVALUACIÓN CON FUNDAMENTO EN EL ART. 36 LAASP NO SE EMITE EVALUACIÓN CON FUNDAMENTO EN EL ART. 36 LAASP NO SE EMITE EVALUACIÓN CON FUNDAMENTO EN EL ART. 36 LAASP NO SE EMITE EVALUACIÓN CON FUNDAMENTO EN EL ART. 36 LAASP CUMPLE |
| 518 | SONORA | PORTAVÍDEOCAMARA PARA RODABILE | TECNOLOGIA INTEGRAL PERSONALIZABLE SA DE CV EDVAG CONCEPTOS COMERCIALES SA DE CV IMPULSORIA DE CONSULTORIA E INGENIERIA MEXICANA SA DE CV CARLOS ARTURO GARCIA RIVERA ERGONOMIA PRODUCTIVIDAD SA DE CV TECNO ROBLES DE MEXICO SA DE CV SERPROF BIONIED SA DE CV | NO SE EMITE EVALUACIÓN CON FUNDAMENTO EN EL ART. 36 LAASP NO SE EMITE EVALUACIÓN CON FUNDAMENTO EN EL ART. 36 LAASP NO SE EMITE EVALUACIÓN CON FUNDAMENTO EN EL ART. 36 LAASP NO SE EMITE EVALUACIÓN CON FUNDAMENTO EN EL ART. 36 LAASP NO SE EMITE EVALUACIÓN CON FUNDAMENTO EN EL ART. 36 LAASP NO SE EMITE EVALUACIÓN CON FUNDAMENTO EN EL ART. 36 LAASP NO SE EMITE EVALUACIÓN CON FUNDAMENTO EN EL ART. 36 LAASP CUMPLE |
| 519 | SONORA | CADIZO CUMBA CON BARRNET DE ACERILCO | TECNO ROBLES DE MEXICO SA DE CV EDVAG CONCEPTOS COMERCIALES SA DE CV ERGONOMIA PRODUCTIVIDAD SA DE CV TECNOLOGIA INTEGRAL PERSONALIZABLE SA DE CV IMPULSORIA DE CONSULTORIA E INGENIERIA MEXICANA SA DE CV EDVAG CONCEPTOS COMERCIALES SA DE CV | NO SE EMITE EVALUACIÓN CON FUNDAMENTO EN EL ART. 36 LAASP NO SE EMITE EVALUACIÓN CON FUNDAMENTO EN EL ART. 36 LAASP NO SE EMITE EVALUACIÓN CON FUNDAMENTO EN EL ART. 36 LAASP NO SE EMITE EVALUACIÓN CON FUNDAMENTO EN EL ART. 36 LAASP NO SE EMITE EVALUACIÓN CON FUNDAMENTO EN EL ART. 36 LAASP NO SE EMITE EVALUACIÓN CON FUNDAMENTO EN EL ART. 36 LAASP NO SE EMITE EVALUACIÓN CON FUNDAMENTO EN EL ART. 36 LAASP CUMPLE |
| 520 | SONORA | BASQUILA PRESA BEBE TUBULAR TIPO | TECNO ROBLES DE MEXICO SA DE CV EDVAG CONCEPTOS COMERCIALES SA DE CV ERGONOMIA PRODUCTIVIDAD SA DE CV TECNOLOGIA INTEGRAL PERSONALIZABLE SA DE CV IMPULSORIA DE CONSULTORIA E INGENIERIA MEXICANA SA DE CV EDVAG CONCEPTOS COMERCIALES SA DE CV | NO SE EMITE EVALUACIÓN CON FUNDAMENTO EN EL ART. 36 LAASP NO SE EMITE EVALUACIÓN CON FUNDAMENTO EN EL ART. 36 LAASP NO SE EMITE EVALUACIÓN CON FUNDAMENTO EN EL ART. 36 LAASP NO SE EMITE EVALUACIÓN CON FUNDAMENTO EN EL ART. 36 LAASP NO SE EMITE EVALUACIÓN CON FUNDAMENTO EN EL ART. 36 LAASP NO SE EMITE EVALUACIÓN CON FUNDAMENTO EN EL ART. 36 LAASP NO SE EMITE EVALUACIÓN CON FUNDAMENTO EN EL ART. 36 LAASP CUMPLE |

123

Durango 200, piso 11, Col. Nueva España, Alameda Cuernavaca, C. P. 02720, Cuernavaca, Estado de México
Tel: 01 774 974 8700, 8701, 8702, 8703, 8704, 8705, 8706, 8707, 8708, 8709, 8710, 8711, 8712, 8713, 8714, 8715, 8716, 8717, 8718, 8719, 8720, 8721, 8722, 8723, 8724, 8725, 8726, 8727, 8728, 8729, 8730, 8731, 8732, 8733, 8734, 8735, 8736, 8737, 8738, 8739, 8740, 8741, 8742, 8743, 8744, 8745, 8746, 8747, 8748, 8749, 8750, 8751, 8752, 8753, 8754, 8755, 8756, 8757, 8758, 8759, 8760, 8761, 8762, 8763, 8764, 8765, 8766, 8767, 8768, 8769, 8770, 8771, 8772, 8773, 8774, 8775, 8776, 8777, 8778, 8779, 8780, 8781, 8782, 8783, 8784, 8785, 8786, 8787, 8788, 8789, 8790, 8791, 8792, 8793, 8794, 8795, 8796, 8797, 8798, 8799, 8800



2024
Felipe Carrillo
PUERTO

ACTA DE FALLO

LICITACIÓN PÚBLICA INTERNACIONAL ELECTRÓNICA BAJO COBERTURA DE TRATADOS DE LIBRE COMERCIO QUE CONTENGA CAPITULO DE COMPRAS GUBERNAMENTALES
NÚMERO DE IDENTIFICACION EN COMPRANET: LA-50-GYR-050GYR640-T2-2024
PROGRAMA "MOBILIARIO MÉDICO Y DE LABORATORIO PARA HOSPITALES PRIORITARIOS"

| PART. | DESTINO | DESCRIPCIÓN | LICITANTE | EVALUACIÓN TÉCNICA |
|-------|---------|--|--|---|
| 522 | SONORA | MESA DE DESPLAZAMIENTO CON CUBIERTA DE LAMINADO PLASTICO | INNOVACION MEDICA Y TECNOLOGIAS PARA LA SALUD MAXISA DE CV EDVAG CONCEPTOS COMERCIALES SA DE CV | NO SE EMITE EVALUACIÓN POR SOBREPASAR EL TECHO PRESUPUESTAL CUMPLE |
| 523 | SONORA | MESA DE 80 CM PARA ATENCIÓN DE PACIENTES CON CUBIERTA DE LAMINADO PLASTICO | EDVAG CONCEPTOS COMERCIALES SA DE CV MUEBLES LA FORJA DE JUAN ESCOBAR SA DE CV | CUMPLE CUMPLE |
| 526 | SONORA | MESA BAJA DE 90 CM CON CUBIERTA DE ACERO INOXIDABLE | IMPULSORIA DE CONSULTORIA E INGENIERIA MEXICANA SA DE CV EDVAG CONCEPTOS COMERCIALES SA DE CV | NO SE EMITE EVALUACIÓN POR SOBREPASAR EL TECHO PRESUPUESTAL CUMPLE |
| 527 | SONORA | MESA ALTA DE 100 CM CON REPALETO | EDVAG CONCEPTOS COMERCIALES SA DE CV | NO SE EMITE EVALUACIÓN POR SOBREPASAR EL TECHO PRESUPUESTAL |
| 528 | SONORA | CARRITO PARA CUPACIONES, ENVAS, CUPACIONES, ENVAS | IMPULSORIA DE CONSULTORIA E INGENIERIA MEXICANA SA DE CV EDVAG CONCEPTOS COMERCIALES SA DE CV | NO CUMPLEN CUMPLE |
| 529 | SONORA | CARRITO PARA ROPIA APERTURA DE PEDAL | SERPROF BIONIED SA DE CV EDVAG CONCEPTOS COMERCIALES SA DE CV | CUMPLE CUMPLE |
| 533 | SONORA | SILICON DE EXTRACCIONES, VESTIBULOS CON ARMARIO PARA CONSULTORIO | ERGONOMIA PRODUCTIVIDAD SA DE CV EDVAG CONCEPTOS COMERCIALES SA DE CV | NO SE EMITE EVALUACIÓN CON FUNDAMENTO EN EL ART. 36 LAASP NO SE EMITE EVALUACIÓN POR SOBREPASAR EL TECHO PRESUPUESTAL |
| 534 | SONORA | VESTIBULO CON ARMARIO PARA CONSULTORIO | EDVAG CONCEPTOS COMERCIALES SA DE CV META, S I N I S T R O S M E D I C O S SA DE CV | CUMPLE CUMPLE |
| 535 | SONORA | MESA ALTA DE 90 CM CON REPALETO, CARRITOS PARA ABERTURAS | MUEBLES LA FORJA DE JUAN ESCOBAR SA DE CV TECNOLOGIA INTEGRAL PERSONALIZABLE SA DE CV BECOMAR DE MEXICO, S. DE P. L. DE CV EDVAG CONCEPTOS COMERCIALES SA DE CV | NO SE EMITE EVALUACIÓN POR SOBREPASAR EL TECHO PRESUPUESTAL NO SE EMITE EVALUACIÓN POR SOBREPASAR EL TECHO PRESUPUESTAL NO SE EMITE EVALUACIÓN POR SOBREPASAR EL TECHO PRESUPUESTAL |

124

Durango 200, piso 11, Col. Nueva España, Alameda Cuernavaca, C. P. 02720, Cuernavaca, Estado de México
Tel: 01 774 974 8700, 8701, 8702, 8703, 8704, 8705, 8706, 8707, 8708, 8709, 8710, 8711, 8712, 8713, 8714, 8715, 8716, 8717, 8718, 8719, 8720, 8721, 8722, 8723, 8724, 8725, 8726, 8727, 8728, 8729, 8730, 8731, 8732, 8733, 8734, 8735, 8736, 8737, 8738, 8739, 8740, 8741, 8742, 8743, 8744, 8745, 8746, 8747, 8748, 8749, 8750, 8751, 8752, 8753, 8754, 8755, 8756, 8757, 8758, 8759, 8760, 8761, 8762, 8763, 8764, 8765, 8766, 8767, 8768, 8769, 8770, 8771, 8772, 8773, 8774, 8775, 8776, 8777, 8778, 8779, 8780, 8781, 8782, 8783, 8784, 8785, 8786, 8787, 8788, 8789, 8790, 8791, 8792, 8793, 8794, 8795, 8796, 8797, 8798, 8799, 8800



2024
Felipe Carrillo
PUERTO

ACTA DE FALLO

LICITACIÓN PÚBLICA INTERNACIONAL ELECTRÓNICA BAJO COBERTURA DE TRATADOS DE LIBRE COMERCIO QUE CONTENGA CAPÍTULO DE COMPRAS GUBERNAMENTALES
 NÚMERO DE IDENTIFICACIÓN EN COMPRANET: LA-50-GYR-050CYR040-T-2-2024
 PROGRAMA "MOBILIARIO MÉDICO Y DE LABORATORIO PARA HOSPITALES PRIORITARIOS"

| PART. | DESTINO | DESCRIPCIÓN | LICITANTE | EVALUACIÓN TÉCNICA |
|-------|---------|---|----------------------------------|---|
| 536 | SONORA | MESA ALTA DE 180 CM DE TRAMPA SIN USUARIOS CON RESPALDO. | ERGONOMIA PRODUCTIVIDAD SA DE CV | NO SE EMITE EVALUACIÓN POR SOBREPASAR EL TECHO PRESUPUESTAL CUMPLE |
| 537 | SONORA | MESA ALTA DE 180 CM SIN RESPALDO Y 6 CAJONES. | ERGONOMIA PRODUCTIVIDAD SA DE CV | NO SE EMITE EVALUACIÓN POR SOBREPASAR EL TECHO PRESUPUESTAL CUMPLE |
| 538 | SONORA | MESA ALTA DE 180 CM SIN RESPALDO Y PUERTAS ABATIBLES. | ERGONOMIA PRODUCTIVIDAD SA DE CV | NO SE EMITE EVALUACIÓN POR SOBREPASAR EL TECHO PRESUPUESTAL CUMPLE |
| 539 | SONORA | MESA ALTA DE 180 CM CAJONES SUPERIORES Y PUERTAS ABATIBLES. | ERGONOMIA PRODUCTIVIDAD SA DE CV | NO SE EMITE EVALUACIÓN POR SOBREPASAR EL TECHO PRESUPUESTAL CUMPLE |
| 540 | SONORA | MESA ALTA DE 180 CM SIN RESPALDO, 6 CAJONES CENTRALES. | ERGONOMIA PRODUCTIVIDAD SA DE CV | NO SE EMITE EVALUACIÓN POR SOBREPASAR EL TECHO PRESUPUESTAL CUMPLE |

125

Oficina 774, Pte. 1 y 2, Cd. Nueva Herrera, Avda. Michoacán, C. 4, 66200, C.P. 66200-6
 Tel. 01 52 999 9600, Ext. 5000
 www.imss.gob.mx



2024
 Felipe Carrillo
 PUERTO

ACTA DE FALLO

LICITACIÓN PÚBLICA INTERNACIONAL ELECTRÓNICA BAJO COBERTURA DE TRATADOS DE LIBRE COMERCIO QUE CONTENGA CAPÍTULO DE COMPRAS GUBERNAMENTALES
 NÚMERO DE IDENTIFICACIÓN EN COMPRANET: LA-50-GYR-050CYR040-T-2-2024
 PROGRAMA "MOBILIARIO MÉDICO Y DE LABORATORIO PARA HOSPITALES PRIORITARIOS"

| PART. | DESTINO | DESCRIPCIÓN | LICITANTE | EVALUACIÓN TÉCNICA |
|-------|---------|---|---|---|
| 541 | YUCATÁN | CARRO CAMELTA TIPO TRANSFER (LATERAL). | SERPROF BIOMED SA DE CV | CUMPLE |
| 544 | YUCATÁN | JABONERA ELÉCTRICA. | ERGONOMIA PRODUCTIVIDAD SA DE CV | NO SE EMITE EVALUACIÓN POR SOBREPASAR EL TECHO PRESUPUESTAL CUMPLE |
| 545 | YUCATÁN | MÓDULO PARA CONSULTA MÉDICO DERECHO. | MUEBLES LA FORJA DE JUAN ESCOBAR SA DE CV | NO SE EMITE EVALUACIÓN POR SOBREPASAR EL TECHO PRESUPUESTAL CUMPLE |
| 546 | YUCATÁN | MESA ALTA DE 180 CM CON PUERTA CENTRAL. | MUEBLES LA FORJA DE JUAN ESCOBAR SA DE CV | NO SE EMITE EVALUACIÓN POR SOBREPASAR EL TECHO PRESUPUESTAL CUMPLE |
| 547 | YUCATÁN | CARRO PARA SUPERMERCADO. | ERGONOMIA PRODUCTIVIDAD SA DE CV | NO SE EMITE EVALUACIÓN POR SOBREPASAR EL TECHO PRESUPUESTAL CUMPLE |
| 554 | YUCATÁN | CARRO CASQUERO. | SERPROF BIOMED SA DE CV | NO SE EMITE EVALUACIÓN POR SOBREPASAR EL TECHO PRESUPUESTAL CUMPLE |
| 555 | YUCATÁN | CARRO DISTRIBUIDOR DE HUERTAS. | ERGONOMIA PRODUCTIVIDAD SA DE CV | NO SE EMITE EVALUACIÓN POR SOBREPASAR EL TECHO PRESUPUESTAL CUMPLE |

126

Oficina 774, Pte. 1 y 2, Cd. Nueva Herrera, Avda. Michoacán, C. 4, 66200, C.P. 66200-6
 Tel. 01 52 999 9600, Ext. 5000
 www.imss.gob.mx



2024
 Felipe Carrillo
 PUERTO

ANEXOS
 DIVISIÓN DE COMPRAS



GOBIERNO DE MEXICO



DIRECCION DE ADMINISTRACION Unidad de Adquisiciones y Contratacion Tecnica de Adquisicion de Bienes de Inversion y Activos

ACTA DE FALLO

LICITACION PUBLICA INTERNACIONAL ELECTRONICA BAJO COBERTURA DE TRATADOS DE LIBRE COMERCIO QUE CONTENGA CAPITULO DE COMPRAS GUBERNAMENTALES...

Table with 4 columns: PART, DESTINO, DESCRIPCION, EVALUACION TECNICA. Rows 565-568.

177

Surfingway, S. de CV, Calle Merced, Arroyos de San Mateo, C. P. 91200, Yucatán, México



2024 Felipe Carrillo PUERTO



GOBIERNO DE MEXICO



DIRECCION DE ADMINISTRACION Unidad de Adquisiciones y Contratacion Tecnica de Adquisicion de Bienes de Inversion y Activos

ACTA DE FALLO

LICITACION PUBLICA INTERNACIONAL ELECTRONICA BAJO COBERTURA DE TRATADOS DE LIBRE COMERCIO QUE CONTENGA CAPITULO DE COMPRAS GUBERNAMENTALES...

Table with 4 columns: PART, DESTINO, DESCRIPCION, EVALUACION TECNICA. Rows 569-572.

128

Surfingway, S. de CV, Calle Merced, Arroyos de San Mateo, C. P. 91200, Yucatán, México



2024 Felipe Carrillo PUERTO

ACTA DE FALLO

LICITACIÓN PÚBLICA INTERNACIONAL ELECTRÓNICA BAJO COBERTURA DE TRATADOS DE LIBRE COMERCIO QUE CONTENGA CAPÍTULO DE COMPRAS GUBERNAMENTALES
NÚMERO DE IDENTIFICACIÓN EN COMPRANET: LA-50-CYB-050CYB040-T-2-2024
PROGRAMA "MOBILIARIO MÉDICO Y DE LABORATORIO PARA HOSPITALES PRIORITARIOS"

| PART. | DESTINO | DESCRIPCIÓN | LICITANTE | EVALUACIÓN TÉCNICA |
|-------|---------|--------------------------|--|---|
| 5/3 | YUCATÁN | BASCULA CON ESTADIMETRO. | LOVAG CONCEPTOS COMERCIALES SA DE CV | CUMPLE |
| | | | ENDORE HEALTHS A P I DE CV | NO CUMPLEN |
| | | | CARLOS ARTURO GARCIA RIVERA | NO CUMPLEN |
| | | | SEIPIPROF BIOMED SA DE CV | CUMPLE |
| | | | TECNO ROBLES DE MEXICO SA DE CV | NO SE EMITE EVALUACIÓN CON FUNDAMENTO EN EL ART. 36 LAAASP |
| | | | EDVAG CONCEPTOS COMERCIALES SA DE CV | NO SE EMITE EVALUACIÓN CON FUNDAMENTO EN EL ART. 36 LAAASP |
| | | | IMPULSORA DE CONSULTORIA E INGENIERIA MEXICANA SA DE CV | NO SE EMITE EVALUACIÓN CON FUNDAMENTO EN EL ART. 36 LAAASP |
| | | | ERGONOMIA PRODUCTIVIDAD SA DE CV | NO SE EMITE EVALUACIÓN CON FUNDAMENTO EN EL ART. 36 LAAASP |
| | | | INVIETRO DIAGNOSTICS MEXICO SA DE CV | NO SE EMITE EVALUACIÓN CON FUNDAMENTO EN EL ART. 36 LAAASP |
| | | | INNOVACION MEDICA Y TECNOLOGIAS PARA LA SALUD MEX SA DE CV | NO SE EMITE EVALUACIÓN CON FUNDAMENTO EN EL ART. 36 LAAASP |
| | | | SEIPIPROF BIOMED SA DE CV | CUMPLE |
| | | | INFRAESTRUCTURA HOSPITALARIA COMERCIAL SA DE CV | CUMPLE |
| | | | TECNOLOGIA INTEGRAL PERSONALIZABLE SA DE CV | NO SE EMITE EVALUACIÓN CON FUNDAMENTO EN EL ART. 36 LAAASP |
| | | | IDEHSA BIENES Y SERVICIOS SA DE CV | NO SE EMITE EVALUACIÓN CON FUNDAMENTO EN EL ART. 36 LAAASP |
| | | | LOVAG CONCEPTOS COMERCIALES SA DE CV | NO SE EMITE EVALUACIÓN CON FUNDAMENTO EN EL ART. 36 LAAASP |
| | | | MUEBLES LA FUERZA DE JUAN ESCOBAR SA DE CV | NO SE EMITE EVALUACIÓN CON FUNDAMENTO EN EL ART. 36 LAAASP |
| 5/0 | YUCATÁN | BIURO | MOBILIARIO Y EQUIPO ESCOLAR DEL BAJIOS DE RL DE CV | NO SE EMITE EVALUACIÓN CON FUNDAMENTO EN EL ART. 36 LAAASP |
| | | | CARLOS ARTURO GARCIA RIVERA | NO SE EMITE EVALUACIÓN CON FUNDAMENTO EN EL ART. 36 LAAASP |
| | | | ERGONOMIA PRODUCTIVIDAD SA DE CV | NO SE EMITE EVALUACIÓN CON FUNDAMENTO EN EL ART. 36 LAAASP |
| | | | IMPULSORA DE CONSULTORIA E INGENIERIA MEXICANA SA DE CV | NO SE EMITE EVALUACIÓN CON FUNDAMENTO EN EL ART. 36 LAAASP |
| | | | BECCOMAR DE MEXICO, S DE SL DE CV | NO SE EMITE EVALUACIÓN CON FUNDAMENTO EN EL ART. 36 LAAASP |
| | | | TECNO ROBLES DE MEXICO SA DE CV | NO SE EMITE EVALUACIÓN POR SOBREPASAR EL TECHO PRESUPUESTAL |

129

Plaza Vigta 2da planta B, Edif. Inmueble Maraca, Av. Lázaro Cárdenas, s/n, P. O. Box 1000, 97000 Mérida, Yucatán, México
Tel. 999 972 5700, 999 971 1000, 999 971 1001, 999 971 1002
www.imss.gob.mx



2024
Felipe Carrillo
PUERTO

ACTA DE FALLO

LICITACIÓN PÚBLICA INTERNACIONAL ELECTRÓNICA BAJO COBERTURA DE TRATADOS DE LIBRE COMERCIO QUE CONTENGA CAPÍTULO DE COMPRAS GUBERNAMENTALES
NÚMERO DE IDENTIFICACIÓN EN COMPRANET: LA-50-CYB-050CYB040-T-2-2024
PROGRAMA "MOBILIARIO MÉDICO Y DE LABORATORIO PARA HOSPITALES PRIORITARIOS"

| PART. | DESTINO | DESCRIPCIÓN | LICITANTE | EVALUACIÓN TÉCNICA |
|-------|---------|---------------------------|---|---|
| 5/1 | YUCATÁN | CAMA INDIVIDUAL METALICA. | LOVAG CONCEPTOS COMERCIALES SA DE CV | CUMPLE |
| | | | MUEBLES LA FUERZA DE JUAN ESCOBAR SA DE CV | CUMPLE |
| | | | IMPULSORA DE CONSULTORIA E INGENIERIA MEXICANA SA DE CV | NO SE EMITE EVALUACIÓN CON FUNDAMENTO EN EL ART. 36 LAAASP |
| | | | AH CORPORATIVO MEDICO DE MEXICO, S.A. DE CV | NO CUMPLEN |
| | | | SEIPIPROF BIOMED SA DE CV | CUMPLE |
| | | | IMPULSORA DE CONSULTORIA E INGENIERIA MEXICANA SA DE CV | NO SE EMITE EVALUACIÓN CON FUNDAMENTO EN EL ART. 36 LAAASP |
| | | | TECNOLOGIA INTEGRAL PERSONALIZABLE SA DE CV | NO SE EMITE EVALUACIÓN CON FUNDAMENTO EN EL ART. 36 LAAASP |
| | | | ERGONOMIA PRODUCTIVIDAD SA DE CV | NO SE EMITE EVALUACIÓN CON FUNDAMENTO EN EL ART. 36 LAAASP |
| | | | EDVAG CONCEPTOS COMERCIALES SA DE CV | NO SE EMITE EVALUACIÓN CON FUNDAMENTO EN EL ART. 36 LAAASP |
| | | | TECNO ROBLES DE MEXICO SA DE CV | NO SE EMITE EVALUACIÓN POR SOBREPASAR EL TECHO PRESUPUESTAL |
| | | | SEIPIPROF BIOMED SA DE CV | CUMPLE |
| | | | TECNOLOGIA INTEGRAL PERSONALIZABLE SA DE CV | CUMPLE |
| | | | IMPULSORA DE CONSULTORIA E INGENIERIA MEXICANA SA DE CV | NO SE EMITE EVALUACIÓN CON FUNDAMENTO EN EL ART. 36 LAAASP |
| 5/3 | YUCATÁN | CARRO PARA MEDICAMENTOS. | MUEBLES LA FUERZA DE JUAN ESCOBAR SA DE CV | NO SE EMITE EVALUACIÓN CON FUNDAMENTO EN EL ART. 36 LAAASP |
| | | | ERGONOMIA PRODUCTIVIDAD SA DE CV | NO SE EMITE EVALUACIÓN CON FUNDAMENTO EN EL ART. 36 LAAASP |
| | | | EDVAG CONCEPTOS COMERCIALES SA DE CV | NO SE EMITE EVALUACIÓN CON FUNDAMENTO EN EL ART. 36 LAAASP |
| | | | TECNO ROBLES DE MEXICO SA DE CV | NO SE EMITE EVALUACIÓN POR SOBREPASAR EL TECHO PRESUPUESTAL |
| | | | EDVAG CONCEPTOS COMERCIALES SA DE CV | CUMPLE |
| 5/2 | YUCATÁN | CARRO PARA BOPA LIMPIA. | IMPULSORA DE CONSULTORIA E INGENIERIA MEXICANA SA DE CV | NO CUMPLEN |
| 5/5 | YUCATÁN | CARRO PORTAVIDEFIELES. | SEIPIPROF BIOMED SA DE CV | CUMPLE |
| | | | TECNOLOGIA INTEGRAL PERSONALIZABLE SA DE CV | CUMPLE |
| | | | IMPULSORA DE CONSULTORIA E INGENIERIA MEXICANA SA DE CV | NO SE EMITE EVALUACIÓN CON FUNDAMENTO EN EL ART. 36 LAAASP |

130

Plaza Vigta 2da planta B, Edif. Inmueble Maraca, Av. Lázaro Cárdenas, s/n, P. O. Box 1000, 97000 Mérida, Yucatán, México
Tel. 999 972 5700, 999 971 1000, 999 971 1001, 999 971 1002
www.imss.gob.mx



2024
Felipe Carrillo
PUERTO

ANEXOS
DIVISIÓN DE CONTRATOS

ACTA DE FALLO

LICITACIÓN PÚBLICA INTERNACIONAL ELECTRÓNICA BAJO COBERTURA DE TRATADOS DE LIBRE COMERCIO QUE CONTIENGA CAPITULO DE COMPRAS GUBERNAMENTALES
NÚMERO DE IDENTIFICACIÓN EN COMPRANET: LA-50-CVR-050CVR0401-2-2024
PROGRAMA "MOBILIARIO MÉDICO Y DE LABORATORIO PARA HOSPITALES PRIORITARIOS"

| PART. | DESTINO | DESCRIPCIÓN | LICITANTE | EVALUACIÓN TÉCNICA |
|-------|---------|--|--|---|
| 576 | YUCATÁN | CEPILERA PARA USO QUIRÚRGICO. | EDVAG CONCEPTOS COMERCIALES SA DE CV | NO SE EMITE EVALUACIÓN CON FUNDAMENTO EN EL ART. 36 LAASP |
| 577 | YUCATÁN | CONDORO PARA ADULTOS. | DAILISA SERVICIOS SA DE CV | NO SE EMITE EVALUACIÓN CON FUNDAMENTO EN EL ART. 36 LAASP |
| 578 | YUCATÁN | CONJOCO PARA MENORES. | TECNO ROBLES DE MÉXICO SA DE CV | NO SE EMITE EVALUACIÓN CON FUNDAMENTO EN EL ART. 36 LAASP |
| 579 | YUCATÁN | CUBETA DE ACERO INOXIDABLE CON PUNDALETA RECARGABLE. | INFRAESTRUCTURA HOSPITALARIA PROGRESA SA DE CV | NO SE EMITE EVALUACIÓN CON FUNDAMENTO EN EL ART. 36 LAASP |

132

Sumario 2024 Felipe Carrillo Puerto

Sumario 2024 Felipe Carrillo Puerto

ACTA DE FALLO

LICITACIÓN PÚBLICA INTERNACIONAL ELECTRÓNICA BAJO COBERTURA DE TRATADOS DE LIBRE COMERCIO QUE CONTIENGA CAPITULO DE COMPRAS GUBERNAMENTALES
NÚMERO DE IDENTIFICACIÓN EN COMPRANET: LA-50-CVR-050CVR0401-2-2024
PROGRAMA "MOBILIARIO MÉDICO Y DE LABORATORIO PARA HOSPITALES PRIORITARIOS"

| PART. | DESTINO | DESCRIPCIÓN | LICITANTE | EVALUACIÓN TÉCNICA |
|-------|---------|----------------------------------|--------------------------------------|---|
| 580 | YUCATÁN | ESCALERA DE DOS PELUROS | BILCOMAR DE MÉXICO, S. DE RL DE CV | NO SE EMITE EVALUACIÓN CON FUNDAMENTO EN EL ART. 36 LAASP |
| 581 | YUCATÁN | ESTATE GUARDIA ESFERAL DE 90 CM. | EDVAG CONCEPTOS COMERCIALES SA DE CV | NO SE EMITE EVALUACIÓN CON FUNDAMENTO EN EL ART. 36 LAASP |
| 582 | YUCATÁN | ESTATE GUARDIA ESFERAL DE 90 CM. | TECNO ROBLES DE MÉXICO SA DE CV | NO SE EMITE EVALUACIÓN CON FUNDAMENTO EN EL ART. 36 LAASP |

132

Sumario 2024 Felipe Carrillo Puerto

Sumario 2024 Felipe Carrillo Puerto

ACTA DE FALLO

LICITACIÓN PÚBLICA INTERNACIONAL ELECTRÓNICA BAJO COBERTURA DE TRATADOS DE LIBRE COMERCIO QUE CONTENGA CAPÍTULO DE COMPRAS GUBERNAMENTALES
NÚMERO DE IDENTIFICACIÓN EN COMPRONET: LA-50-CYR-050CVR040-T-2-2024
PROGRAMA "MOBILIARIO MÉDICO Y DE LABORATORIO PARA HOSPITALES PRIORITARIOS"

| PART. | DESTINO | DESCRIPCIÓN | LICITANTE | EVALUACIÓN TÉCNICA |
|---|---|------------------------|---|---|
| 600 | YUCATÁN | MESA PARA REINDICACIÓN | INVITRO DIAGNOSTICS MEXICO SA DE CV | NO SE EMITE EVALUACIÓN CON FUNDAMENTO EN EL ART. 36 LAASBP |
| | | | EDVAG CONCEPTOS COMERCIALES SA DE CV | NO SE EMITE EVALUACIÓN CON FUNDAMENTO EN EL ART. 36 LAASBP |
| | | | IMPULSORA DE CONSULTORIA E INGENIERIA MEXICANA SA DE CV | NO SE EMITE EVALUACIÓN CON FUNDAMENTO EN EL ART. 36 LAASBP |
| | | | MUEBLES LA FORJA DE JUAN ESCOBAR SA DE CV | NO SE EMITE EVALUACIÓN CON FUNDAMENTO EN EL ART. 36 LAASBP |
| | | | TECNO ROBLES DE MEXICO SA DE CV | NO SE EMITE EVALUACIÓN POR SOBREPASAR EL TECHO PRESUPUESTAL |
| | | | SERRPROF BIOMED SA DE CV | CUMPLE |
| | | | EDVAG CONCEPTOS COMERCIALES SA DE CV | CUMPLE |
| | | | IMPULSORA DE CONSULTORIA E INGENIERIA MEXICANA SA DE CV | NO SE EMITE EVALUACIÓN CON FUNDAMENTO EN EL ART. 36 LAASBP |
| | | | RIH CORPORATIVO MEDICO DE MEXICO SA DE CV | NO CUMPLE EN |
| | | | SERRPROF BIOMED SA DE CV | CUMPLE |
| | | | CARLOS ARTURO GARCIA RIVERA | NO SE EMITE EVALUACIÓN CON FUNDAMENTO EN EL ART. 36 LAASBP |
| | | | EDVAG CONCEPTOS COMERCIALES SA DE CV | NO SE EMITE EVALUACIÓN CON FUNDAMENTO EN EL ART. 36 LAASBP |
| | | | DIALISA SERVICES SA DE CV | NO SE EMITE EVALUACIÓN CON FUNDAMENTO EN EL ART. 36 LAASBP |
| | | | INVITRO DIAGNOSTICS MEXICO SA DE CV | NO SE EMITE EVALUACIÓN CON FUNDAMENTO EN EL ART. 36 LAASBP |
| MUEBLES LA FORJA DE JUAN ESCOBAR SA DE CV | NO SE EMITE EVALUACIÓN CON FUNDAMENTO EN EL ART. 36 LAASBP | | | |
| TECNO ROBLES DE MEXICO SA DE CV | NO SE EMITE EVALUACIÓN POR SOBREPASAR EL TECHO PRESUPUESTAL | | | |
| 601 | YUCATÁN | MESA PASTEUR | EDVAG CONCEPTOS COMERCIALES SA DE CV | NO SE EMITE EVALUACIÓN CON FUNDAMENTO EN EL ART. 36 LAASBP |
| | | | IMPULSORA DE CONSULTORIA E INGENIERIA MEXICANA SA DE CV | NO SE EMITE EVALUACIÓN CON FUNDAMENTO EN EL ART. 36 LAASBP |
| | | | DIALISA SERVICES SA DE CV | NO SE EMITE EVALUACIÓN CON FUNDAMENTO EN EL ART. 36 LAASBP |
| | | | INVITRO DIAGNOSTICS MEXICO SA DE CV | NO SE EMITE EVALUACIÓN CON FUNDAMENTO EN EL ART. 36 LAASBP |
| | | | MUEBLES LA FORJA DE JUAN ESCOBAR SA DE CV | NO SE EMITE EVALUACIÓN CON FUNDAMENTO EN EL ART. 36 LAASBP |
| | | | TECNO ROBLES DE MEXICO SA DE CV | NO SE EMITE EVALUACIÓN POR SOBREPASAR EL TECHO PRESUPUESTAL |
| | | | EDVAG CONCEPTOS COMERCIALES SA DE CV | NO SE EMITE EVALUACIÓN CON FUNDAMENTO EN EL ART. 36 LAASBP |
| | | | IMPULSORA DE CONSULTORIA E INGENIERIA MEXICANA SA DE CV | NO SE EMITE EVALUACIÓN CON FUNDAMENTO EN EL ART. 36 LAASBP |
| | | | DIALISA SERVICES SA DE CV | NO SE EMITE EVALUACIÓN CON FUNDAMENTO EN EL ART. 36 LAASBP |
| | | | INVITRO DIAGNOSTICS MEXICO SA DE CV | NO SE EMITE EVALUACIÓN CON FUNDAMENTO EN EL ART. 36 LAASBP |
| | | | MUEBLES LA FORJA DE JUAN ESCOBAR SA DE CV | NO SE EMITE EVALUACIÓN CON FUNDAMENTO EN EL ART. 36 LAASBP |
| | | | TECNO ROBLES DE MEXICO SA DE CV | NO SE EMITE EVALUACIÓN POR SOBREPASAR EL TECHO PRESUPUESTAL |
| | | | EDVAG CONCEPTOS COMERCIALES SA DE CV | NO SE EMITE EVALUACIÓN CON FUNDAMENTO EN EL ART. 36 LAASBP |
| | | | IMPULSORA DE CONSULTORIA E INGENIERIA MEXICANA SA DE CV | NO SE EMITE EVALUACIÓN CON FUNDAMENTO EN EL ART. 36 LAASBP |

136

Durango 251, P.O. Box 31, Cua. Prima Mexico, Alcatraz Cuernavaca, C.P. 62000
 Tels. 55 2746 1000, 501, 5052
 www.gob.mx



2024
Felipe Carrillo
PUERTO

ACTA DE FALLO

LICITACIÓN PÚBLICA INTERNACIONAL ELECTRÓNICA BAJO COBERTURA DE TRATADOS DE LIBRE COMERCIO QUE CONTENGA CAPÍTULO DE COMPRAS GUBERNAMENTALES
NÚMERO DE IDENTIFICACIÓN EN COMPRONET: LA-50-CYR-050CVR040-T-2-2024
PROGRAMA "MOBILIARIO MÉDICO Y DE LABORATORIO PARA HOSPITALES PRIORITARIOS"

| PART. | DESTINO | DESCRIPCIÓN | LICITANTE | EVALUACIÓN TÉCNICA | | | |
|---|--|------------------------------|---|---|-----------------------|---|--|
| 602 | YUCATÁN | MESA PUENTE | SERRPROF BIOMED SA DE CV | CUMPLE | | | |
| | | | TECNOLOGIA INTEGRAL PERSONALIZABLE SA DE CV | NO SE EMITE EVALUACIÓN CON FUNDAMENTO EN EL ART. 36 LAASBP | | | |
| | | | IMPULSORA DE CONSULTORIA E INGENIERIA MEXICANA SA DE CV | NO SE EMITE EVALUACIÓN CON FUNDAMENTO EN EL ART. 36 LAASBP | | | |
| | | | INVITRO DIAGNOSTICS MEXICO SA DE CV | NO SE EMITE EVALUACIÓN CON FUNDAMENTO EN EL ART. 36 LAASBP | | | |
| | | | CARLOS ARTURO GARCIA RIVERA | NO SE EMITE EVALUACIÓN CON FUNDAMENTO EN EL ART. 36 LAASBP | | | |
| | | | EDVAG CONCEPTOS COMERCIALES SA DE CV | NO SE EMITE EVALUACIÓN CON FUNDAMENTO EN EL ART. 36 LAASBP | | | |
| | | | MUEBLES LA FORJA DE JUAN ESCOBAR SA DE CV | NO SE EMITE EVALUACIÓN CON FUNDAMENTO EN EL ART. 36 LAASBP | | | |
| | | | ERGONOMIA PRODUCTIVIDAD SA DE CV | NO SE EMITE EVALUACIÓN POR SOBREPASAR EL TECHO PRESUPUESTAL | | | |
| | | | TECNO ROBLES DE MEXICO SA DE CV | NO SE EMITE EVALUACIÓN POR SOBREPASAR EL TECHO PRESUPUESTAL | | | |
| | | | EDVAG CONCEPTOS COMERCIALES SA DE CV | CUMPLE | | | |
| | | | ERGONOMIA PRODUCTIVIDAD SA DE CV | NO SE EMITE EVALUACIÓN POR SOBREPASAR EL TECHO PRESUPUESTAL | | | |
| | | | SERRPROF BIOMED SA DE CV | CUMPLE | | | |
| | | | CARLOS ARTURO GARCIA RIVERA | NO CUMPLE | | | |
| | | | IMPULSORA DE CONSULTORIA E INGENIERIA MEXICANA SA DE CV | NO SE EMITE EVALUACIÓN CON FUNDAMENTO EN EL ART. 36 LAASBP | | | |
| 603 | YUCATÁN | MESA RIGIDA DE MADERA | EDVAG CONCEPTOS COMERCIALES SA DE CV | NO SE EMITE EVALUACIÓN CON FUNDAMENTO EN EL ART. 36 LAASBP | | | |
| | | | ERGONOMIA PRODUCTIVIDAD SA DE CV | NO SE EMITE EVALUACIÓN CON FUNDAMENTO EN EL ART. 36 LAASBP | | | |
| | | | SERRPROF BIOMED SA DE CV | CUMPLE | | | |
| | | | CARLOS ARTURO GARCIA RIVERA | NO CUMPLE | | | |
| | | | IMPULSORA DE CONSULTORIA E INGENIERIA MEXICANA SA DE CV | NO SE EMITE EVALUACIÓN CON FUNDAMENTO EN EL ART. 36 LAASBP | | | |
| | | | EDVAG CONCEPTOS COMERCIALES SA DE CV | NO SE EMITE EVALUACIÓN CON FUNDAMENTO EN EL ART. 36 LAASBP | | | |
| | | | TECNOLOGIA INTEGRAL PERSONALIZABLE SA DE CV | NO SE EMITE EVALUACIÓN CON FUNDAMENTO EN EL ART. 36 LAASBP | | | |
| | | | ERGONOMIA PRODUCTIVIDAD SA DE CV | NO SE EMITE EVALUACIÓN CON FUNDAMENTO EN EL ART. 36 LAASBP | | | |
| | | | TECNO ROBLES DE MEXICO SA DE CV | NO SE EMITE EVALUACIÓN CON FUNDAMENTO EN EL ART. 36 LAASBP | | | |
| | | | MUEBLES LA FORJA DE JUAN ESCOBAR SA DE CV | NO SE EMITE EVALUACIÓN CON FUNDAMENTO EN EL ART. 36 LAASBP | | | |
| | | | EDVAG CONCEPTOS COMERCIALES SA DE CV | CUMPLE | | | |
| | | | IMPULSORA DE CONSULTORIA E INGENIERIA MEXICANA SA DE CV | NO SE EMITE EVALUACIÓN CON FUNDAMENTO EN EL ART. 36 LAASBP | | | |
| | | | 604 | YUCATÁN | MESA RIGIDA DE MADERA | EDVAG CONCEPTOS COMERCIALES SA DE CV | NO SE EMITE EVALUACIÓN CON FUNDAMENTO EN EL ART. 36 LAASBP |
| | | | | | | ERGONOMIA PRODUCTIVIDAD SA DE CV | NO SE EMITE EVALUACIÓN CON FUNDAMENTO EN EL ART. 36 LAASBP |
| SERRPROF BIOMED SA DE CV | CUMPLE | | | | | | |
| CARLOS ARTURO GARCIA RIVERA | NO CUMPLE | | | | | | |
| IMPULSORA DE CONSULTORIA E INGENIERIA MEXICANA SA DE CV | NO SE EMITE EVALUACIÓN CON FUNDAMENTO EN EL ART. 36 LAASBP | | | | | | |
| EDVAG CONCEPTOS COMERCIALES SA DE CV | NO SE EMITE EVALUACIÓN CON FUNDAMENTO EN EL ART. 36 LAASBP | | | | | | |
| TECNOLOGIA INTEGRAL PERSONALIZABLE SA DE CV | NO SE EMITE EVALUACIÓN CON FUNDAMENTO EN EL ART. 36 LAASBP | | | | | | |
| ERGONOMIA PRODUCTIVIDAD SA DE CV | NO SE EMITE EVALUACIÓN CON FUNDAMENTO EN EL ART. 36 LAASBP | | | | | | |
| TECNO ROBLES DE MEXICO SA DE CV | NO SE EMITE EVALUACIÓN CON FUNDAMENTO EN EL ART. 36 LAASBP | | | | | | |
| MUEBLES LA FORJA DE JUAN ESCOBAR SA DE CV | NO SE EMITE EVALUACIÓN CON FUNDAMENTO EN EL ART. 36 LAASBP | | | | | | |
| EDVAG CONCEPTOS COMERCIALES SA DE CV | CUMPLE | | | | | | |
| IMPULSORA DE CONSULTORIA E INGENIERIA MEXICANA SA DE CV | NO SE EMITE EVALUACIÓN CON FUNDAMENTO EN EL ART. 36 LAASBP | | | | | | |
| 605 | YUCATÁN | REPISEA DE 120 CM CONTRAMURO | | | | EDVAG CONCEPTOS COMERCIALES SA DE CV | NO SE EMITE EVALUACIÓN CON FUNDAMENTO EN EL ART. 36 LAASBP |
| | | | | | | IMPULSORA DE CONSULTORIA E INGENIERIA MEXICANA SA DE CV | NO SE EMITE EVALUACIÓN CON FUNDAMENTO EN EL ART. 36 LAASBP |

136

Durango 251, P.O. Box 31, Cua. Prima Mexico, Alcatraz Cuernavaca, C.P. 62000
 Tels. 55 2746 1000, 501, 5052
 www.gob.mx



2024
Felipe Carrillo
PUERTO



GOBIERNO DE MEXICO



DIRECCIÓN DE ADMINISTRACIÓN
Unidad de Adquisición
Coordinación de Adquisición de Bienes y Servicios
Coordinación de Adquisición de Bienes e Insumos y Adquisición de Equipos Hospitalarios Médicos

ACTA DE FALLO

LICITACIÓN PÚBLICA INTERNACIONAL ELECTRÓNICA BAJO COBERTURA DE TRATADOS DE LIBRE COMERCIO QUE CONTIENGA CAPÍTULO DE COMPRAS GUBERNAMENTALES NÚMERO DE IDENTIFICACIÓN EN COMPRANET: LA-50-QVR-050CVR040-T-2-2024. PROGRAMA "MOBILIARIO MÉDICO Y DE LABORATORIO PARA HOSPITALES PRIORITARIOS"

| PAIS | DESTINO | DESCRIPCIÓN | LICITANTE | EVALUACIÓN TÉCNICA |
|------|---------|--------------------------------------|---|---|
| 606 | YUCATAN | RIEL PORTAVENCUSIS. | TECNO ROBLES DE MEXICO SA DE CV | NO SE EMITE EVALUACION POR SOBREPASAR EL TÍTCO PRESUPUESTAL |
| | | | META SUMINISTROS MEDICOS SA DE CV | CUMPLE |
| | | | IDHESA BIENES Y SERVICIOS SA DE CV | NO CUMPLE |
| | | | EDVAG CONCEPTOS COMERCIALES SA DE CV | NO SE EMITE EVALUACION CON FUNDAMENTO EN EL ART. 36 LAASP |
| | | | ECONOMIA PRODUCTIVIDAD SA DE CV | NO SE EMITE EVALUACION CON FUNDAMENTO EN EL ART. 36 LAASP |
| | | | TECNO ROBLES DE MEXICO SA DE CV | NO SE EMITE EVALUACION CON FUNDAMENTO EN EL ART. 36 LAASP |
| | | | IMPULSORA DE CONSULTORIA E INGENIERIA MEXICANA SA DE CV | NO SE EMITE EVALUACION CON FUNDAMENTO EN EL ART. 36 LAASP |
| | | | SERPROF BIOMED SA DE CV | CUMPLE |
| | | | INFRAESTRUCTURA HOSPITALARIA PROLIXSA SA DE CV | CUMPLE |
| 607 | YUCATAN | PIRON DE ACERO INOXIDABLE DE 500 ML. | TECNO ROBLES DE MEXICO SA DE CV | NO SE EMITE EVALUACION CON FUNDAMENTO EN EL ART. 36 LAASP |
| | | | EDVAG CONCEPTOS COMERCIALES SA DE CV | NO SE EMITE EVALUACION CON FUNDAMENTO EN EL ART. 36 LAASP |
| | | | ECONOMIA PRODUCTIVIDAD SA DE CV | NO SE EMITE EVALUACION CON FUNDAMENTO EN EL ART. 36 LAASP |
| | | | INVTRO DIAGNOSTICS MEXICO SA DE CV | NO SE EMITE EVALUACION CON FUNDAMENTO EN EL ART. 36 LAASP |
| | | | IMPULSORA DE CONSULTORIA E INGENIERIA MEXICANA SA DE CV | NO SE EMITE EVALUACION CON FUNDAMENTO EN EL ART. 36 LAASP |
| | | | CARLOS ARTURO CARGIA OBIENA | NO SE EMITE EVALUACION CON FUNDAMENTO EN EL ART. 36 LAASP |
| | | | SERPROF BIOMED SA DE CV | CUMPLE |
| | | | INFRAESTRUCTURA HOSPITALARIA PROLIXSA SA DE CV | CUMPLE |
| 608 | YUCATAN | PIRON DE ACERO INOXIDABLE DE 500 ML. | TECNO ROBLES DE MEXICO SA DE CV | NO SE EMITE EVALUACION CON FUNDAMENTO EN EL ART. 36 LAASP |
| | | | EDVAG CONCEPTOS COMERCIALES SA DE CV | NO SE EMITE EVALUACION CON FUNDAMENTO EN EL ART. 36 LAASP |
| | | | ECONOMIA PRODUCTIVIDAD SA DE CV | NO SE EMITE EVALUACION CON FUNDAMENTO EN EL ART. 36 LAASP |
| | | | IMPULSORA DE CONSULTORIA E INGENIERIA MEXICANA SA DE CV | NO SE EMITE EVALUACION CON FUNDAMENTO EN EL ART. 36 LAASP |
| | | | CARLOS ARTURO CARGIA OBIENA | NO SE EMITE EVALUACION CON FUNDAMENTO EN EL ART. 36 LAASP |
| | | | SERPROF BIOMED SA DE CV | CUMPLE |
| | | | INFRAESTRUCTURA HOSPITALARIA PROLIXSA SA DE CV | CUMPLE |

137

Enviado el 25/04/2024 a las 10:00 AM por el Usuario: Felipe Garrillo Puerto
IP: 192.168.1.100



2024
Felipe Garrillo
PUERTO



GOBIERNO DE MEXICO



DIRECCIÓN DE ADMINISTRACIÓN
Unidad de Adquisición
Coordinación de Adquisición de Bienes y Servicios
Coordinación de Adquisición de Bienes e Insumos y Adquisición de Equipos Hospitalarios Médicos

ACTA DE FALLO

LICITACIÓN PÚBLICA INTERNACIONAL ELECTRÓNICA BAJO COBERTURA DE TRATADOS DE LIBRE COMERCIO QUE CONTIENGA CAPÍTULO DE COMPRAS GUBERNAMENTALES NÚMERO DE IDENTIFICACIÓN EN COMPRANET: LA-50-QVR-050CVR040-T-2-2024. PROGRAMA "MOBILIARIO MÉDICO Y DE LABORATORIO PARA HOSPITALES PRIORITARIOS"

| PAIS | DESTINO | DESCRIPCIÓN | LICITANTE | EVALUACIÓN TÉCNICA |
|------|---------|---|---|---|
| 609 | YUCATAN | SILLA DE RUEDAS CON DESCANSAPIES. | CARLOS ARTURO CARGIA OBIENA | NO SE EMITE EVALUACION CON FUNDAMENTO EN EL ART. 36 LAASP |
| | | | SERPROF BIOMED SA DE CV | CUMPLE |
| | | | EDVAG CONCEPTOS COMERCIALES SA DE CV | NO SE EMITE EVALUACION CON FUNDAMENTO EN EL ART. 36 LAASP |
| | | | TECNO ROBLES DE MEXICO SA DE CV | NO SE EMITE EVALUACION CON FUNDAMENTO EN EL ART. 36 LAASP |
| | | | ECONOMIA PRODUCTIVIDAD SA DE CV | NO SE EMITE EVALUACION CON FUNDAMENTO EN EL ART. 36 LAASP |
| | | | SERPROF BIOMED SA DE CV | CUMPLE |
| | | | INFRAESTRUCTURA HOSPITALARIA PROLIXSA SA DE CV | CUMPLE |
| | | | TECNO ROBLES DE MEXICO SA DE CV | NO SE EMITE EVALUACION CON FUNDAMENTO EN EL ART. 36 LAASP |
| | | | IMPULSORA DE CONSULTORIA E INGENIERIA MEXICANA SA DE CV | NO SE EMITE EVALUACION CON FUNDAMENTO EN EL ART. 36 LAASP |
| | | | EDVAG CONCEPTOS COMERCIALES SA DE CV | NO SE EMITE EVALUACION CON FUNDAMENTO EN EL ART. 36 LAASP |
| | | | INFRAESTRUCTURA HOSPITALARIA PROLIXSA SA DE CV | CUMPLE |
| | | | EDVAG CONCEPTOS COMERCIALES SA DE CV | NO SE EMITE EVALUACION POR SOBREPASAR EL TÍTCO PRESUPUESTAL |
| | | | SERPROF BIOMED SA DE CV | CUMPLE |
| | | | IMPULSORA DE CONSULTORIA E INGENIERIA MEXICANA SA DE CV | CUMPLE |
| | | | EDVAG CONCEPTOS COMERCIALES SA DE CV | NO SE EMITE EVALUACION POR SOBREPASAR EL TÍTCO PRESUPUESTAL |
| | | | TECNO ROBLES DE MEXICO SA DE CV | NO SE EMITE EVALUACION POR SOBREPASAR EL TÍTCO PRESUPUESTAL |
| | | | IMPULSORA DE CONSULTORIA E INGENIERIA MEXICANA SA DE CV | NO SE EMITE EVALUACION POR SOBREPASAR EL TÍTCO PRESUPUESTAL |
| | | | EDVAG CONCEPTOS COMERCIALES SA DE CV | CUMPLE |
| | | | IMPULSORA DE CONSULTORIA E INGENIERIA MEXICANA SA DE CV | CUMPLE |
| 610 | YUCATAN | VASO PARA MEDICAMENTOS DE 30 CM CUBICOS. | TECNO ROBLES DE MEXICO SA DE CV | NO SE EMITE EVALUACION CON FUNDAMENTO EN EL ART. 36 LAASP |
| | | | IMPULSORA DE CONSULTORIA E INGENIERIA MEXICANA SA DE CV | NO SE EMITE EVALUACION CON FUNDAMENTO EN EL ART. 36 LAASP |
| | | | EDVAG CONCEPTOS COMERCIALES SA DE CV | NO SE EMITE EVALUACION CON FUNDAMENTO EN EL ART. 36 LAASP |
| | | | INFRAESTRUCTURA HOSPITALARIA PROLIXSA SA DE CV | CUMPLE |
| | | | EDVAG CONCEPTOS COMERCIALES SA DE CV | NO SE EMITE EVALUACION POR SOBREPASAR EL TÍTCO PRESUPUESTAL |
| | | | SERPROF BIOMED SA DE CV | CUMPLE |
| | | | IMPULSORA DE CONSULTORIA E INGENIERIA MEXICANA SA DE CV | CUMPLE |
| | | | EDVAG CONCEPTOS COMERCIALES SA DE CV | NO SE EMITE EVALUACION POR SOBREPASAR EL TÍTCO PRESUPUESTAL |
| | | | TECNO ROBLES DE MEXICO SA DE CV | NO SE EMITE EVALUACION POR SOBREPASAR EL TÍTCO PRESUPUESTAL |
| | | | IMPULSORA DE CONSULTORIA E INGENIERIA MEXICANA SA DE CV | NO SE EMITE EVALUACION POR SOBREPASAR EL TÍTCO PRESUPUESTAL |
| | | | EDVAG CONCEPTOS COMERCIALES SA DE CV | CUMPLE |
| | | | IMPULSORA DE CONSULTORIA E INGENIERIA MEXICANA SA DE CV | CUMPLE |
| 611 | YUCATAN | VASO PARA MEDICAMENTOS DE 150 CM CUBICOS. | TECNO ROBLES DE MEXICO SA DE CV | NO SE EMITE EVALUACION CON FUNDAMENTO EN EL ART. 36 LAASP |
| | | | IMPULSORA DE CONSULTORIA E INGENIERIA MEXICANA SA DE CV | NO SE EMITE EVALUACION CON FUNDAMENTO EN EL ART. 36 LAASP |
| | | | EDVAG CONCEPTOS COMERCIALES SA DE CV | NO SE EMITE EVALUACION CON FUNDAMENTO EN EL ART. 36 LAASP |
| | | | INFRAESTRUCTURA HOSPITALARIA PROLIXSA SA DE CV | CUMPLE |
| | | | EDVAG CONCEPTOS COMERCIALES SA DE CV | NO SE EMITE EVALUACION POR SOBREPASAR EL TÍTCO PRESUPUESTAL |
| | | | SERPROF BIOMED SA DE CV | CUMPLE |
| | | | IMPULSORA DE CONSULTORIA E INGENIERIA MEXICANA SA DE CV | CUMPLE |
| | | | EDVAG CONCEPTOS COMERCIALES SA DE CV | NO SE EMITE EVALUACION POR SOBREPASAR EL TÍTCO PRESUPUESTAL |
| | | | TECNO ROBLES DE MEXICO SA DE CV | NO SE EMITE EVALUACION POR SOBREPASAR EL TÍTCO PRESUPUESTAL |
| | | | IMPULSORA DE CONSULTORIA E INGENIERIA MEXICANA SA DE CV | NO SE EMITE EVALUACION POR SOBREPASAR EL TÍTCO PRESUPUESTAL |
| | | | EDVAG CONCEPTOS COMERCIALES SA DE CV | CUMPLE |
| | | | IMPULSORA DE CONSULTORIA E INGENIERIA MEXICANA SA DE CV | CUMPLE |
| 612 | YUCATAN | VASO CON TAPA DE UN LITRO. | TECNO ROBLES DE MEXICO SA DE CV | NO SE EMITE EVALUACION CON FUNDAMENTO EN EL ART. 36 LAASP |
| | | | IMPULSORA DE CONSULTORIA E INGENIERIA MEXICANA SA DE CV | NO SE EMITE EVALUACION CON FUNDAMENTO EN EL ART. 36 LAASP |
| | | | EDVAG CONCEPTOS COMERCIALES SA DE CV | NO SE EMITE EVALUACION CON FUNDAMENTO EN EL ART. 36 LAASP |
| | | | INFRAESTRUCTURA HOSPITALARIA PROLIXSA SA DE CV | CUMPLE |
| | | | EDVAG CONCEPTOS COMERCIALES SA DE CV | NO SE EMITE EVALUACION POR SOBREPASAR EL TÍTCO PRESUPUESTAL |
| | | | SERPROF BIOMED SA DE CV | CUMPLE |
| | | | IMPULSORA DE CONSULTORIA E INGENIERIA MEXICANA SA DE CV | CUMPLE |
| | | | EDVAG CONCEPTOS COMERCIALES SA DE CV | NO SE EMITE EVALUACION POR SOBREPASAR EL TÍTCO PRESUPUESTAL |
| | | | TECNO ROBLES DE MEXICO SA DE CV | NO SE EMITE EVALUACION POR SOBREPASAR EL TÍTCO PRESUPUESTAL |
| | | | IMPULSORA DE CONSULTORIA E INGENIERIA MEXICANA SA DE CV | NO SE EMITE EVALUACION POR SOBREPASAR EL TÍTCO PRESUPUESTAL |
| | | | EDVAG CONCEPTOS COMERCIALES SA DE CV | CUMPLE |
| | | | IMPULSORA DE CONSULTORIA E INGENIERIA MEXICANA SA DE CV | CUMPLE |
| 613 | YUCATAN | BARQUETA DE ALTURA. | CARLOS ARTURO CARGIA OBIENA | NO SE EMITE EVALUACION CON FUNDAMENTO EN EL ART. 36 LAASP |
| | | | SERPROF BIOMED SA DE CV | CUMPLE |
| | | | IMPULSORA DE CONSULTORIA E INGENIERIA MEXICANA SA DE CV | CUMPLE |
| | | | EDVAG CONCEPTOS COMERCIALES SA DE CV | NO SE EMITE EVALUACION POR SOBREPASAR EL TÍTCO PRESUPUESTAL |
| | | | TECNO ROBLES DE MEXICO SA DE CV | NO SE EMITE EVALUACION POR SOBREPASAR EL TÍTCO PRESUPUESTAL |
| | | | IMPULSORA DE CONSULTORIA E INGENIERIA MEXICANA SA DE CV | NO SE EMITE EVALUACION POR SOBREPASAR EL TÍTCO PRESUPUESTAL |
| | | | EDVAG CONCEPTOS COMERCIALES SA DE CV | CUMPLE |
| | | | IMPULSORA DE CONSULTORIA E INGENIERIA MEXICANA SA DE CV | CUMPLE |
| 614 | YUCATAN | DIVAN (CHAMISE LONQUE). | CARLOS ARTURO CARGIA OBIENA | NO SE EMITE EVALUACION CON FUNDAMENTO EN EL ART. 36 LAASP |
| | | | SERPROF BIOMED SA DE CV | CUMPLE |
| | | | IMPULSORA DE CONSULTORIA E INGENIERIA MEXICANA SA DE CV | CUMPLE |
| | | | EDVAG CONCEPTOS COMERCIALES SA DE CV | NO SE EMITE EVALUACION POR SOBREPASAR EL TÍTCO PRESUPUESTAL |
| | | | TECNO ROBLES DE MEXICO SA DE CV | NO SE EMITE EVALUACION POR SOBREPASAR EL TÍTCO PRESUPUESTAL |
| | | | IMPULSORA DE CONSULTORIA E INGENIERIA MEXICANA SA DE CV | NO SE EMITE EVALUACION POR SOBREPASAR EL TÍTCO PRESUPUESTAL |
| | | | EDVAG CONCEPTOS COMERCIALES SA DE CV | CUMPLE |
| | | | IMPULSORA DE CONSULTORIA E INGENIERIA MEXICANA SA DE CV | CUMPLE |

138

Enviado el 25/04/2024 a las 10:00 AM por el Usuario: Felipe Garrillo Puerto
IP: 192.168.1.100



2024
Felipe Garrillo
PUERTO

ANEXOS
DIVISIÓN DE CONTRATOS



GOBIERNO DE MEXICO



DIRECCIÓN DE ADMINISTRACIÓN
Unidad de Adquisición de Bienes y Contratación de Servicios
Contratación de Bienes y Contratación de Servicios
Unidad de Adquisición de Bienes y Contratación de Servicios
Unidad de Adquisición de Bienes y Contratación de Servicios

ACTA DE FALLO

LICITACIÓN PÚBLICA INTERNACIONAL ELECTRÓNICA BAJO COBERTURA DE TRATADOS DE LIBRE COMERCIO QUE CONTENGA CAPÍTULO DE COMPRAS GUBERNAMENTALES
NÚMERO DE IDENTIFICACIÓN EN COMPRANET: LA-50-GYR-050GYR040-T-2-2024
PROGRAMA: "MOBILIARIO MÉDICO Y DE LABORATORIO PARA HOSPITALES PRIORITARIOS"

| PART. | DESTINO | DESCRIPCIÓN | LICITANTE | EVALUACIÓN TÉCNICA |
|-------|---------|-----------------------|---|---|
| 606 | YUCATAN | LITERAS METÁLICAS | TECNO ROBLES DE MEXICO SA DE CV | NO SE EMITE EVALUACIÓN CON FUNDAMENTO EN EL ART. 36 LAAASP |
| | | | ERGONOMIA PRODUCTIVIDAD SA DE CV | NO SE EMITE EVALUACIÓN CON FUNDAMENTO EN EL ART. 36 LAAASP |
| | | | LABORES LA TORRE DE JUAN ESCOBAR SA DE CV | NO SE EMITE EVALUACIÓN CON FUNDAMENTO EN EL ART. 36 LAAASP |
| | | | TECNOLOGIA INTEGRAL PERSONALIZABLE SA DE CV | NO SE EMITE EVALUACIÓN POR SOBREPASAR EL TECHO PRESUPUESTAL |
| | | | EDVAG CONCEPTOS COMERCIALES SA DE CV | CUMPLE |
| | | | MUEBLES LA FUERZA DE JUAN ESCOBAR SA DE CV | NO SE EMITE EVALUACIÓN CON FUNDAMENTO EN EL ART. 36 LAAASP |
| | | | TECNO ROBLES DE MEXICO SA DE CV | NO CUMPLEN |
| | | | ERGONOMIA PRODUCTIVIDAD SA DE CV | NO SE EMITE EVALUACIÓN CON FUNDAMENTO EN EL ART. 36 LAAASP |
| | | | INFRAESTRUCTURA HOSPITALARIA PROMESA SA DE CV | CUMPLE |
| | | | SERPROF BIOMED SA DE CV | CUMPLE |
| | | | CARLOS ARTURO GARCIA RIVERA | NO SE EMITE EVALUACIÓN CON FUNDAMENTO EN EL ART. 36 LAAASP |
| 605 | YUCATAN | ORINAL PARA VARDONES. | TECNO ROBLES DE MEXICO SA DE CV | NO SE EMITE EVALUACIÓN CON FUNDAMENTO EN EL ART. 36 LAAASP |
| | | | EDVAG CONCEPTOS COMERCIALES SA DE CV | NO SE EMITE EVALUACIÓN CON FUNDAMENTO EN EL ART. 36 LAAASP |
| | | | IDPHERA Bienes y Servicios SA DE CV | NO SE EMITE EVALUACIÓN CON FUNDAMENTO EN EL ART. 36 LAAASP |
| | | | IMPULSORA DE CONSULTORIA E INGENIERIA MEXICANA SA DE CV | NO SE EMITE EVALUACIÓN CON FUNDAMENTO EN EL ART. 36 LAAASP |
| | | | ERGONOMIA PRODUCTIVIDAD SA DE CV | NO SE EMITE EVALUACIÓN POR SOBREPASAR EL TECHO PRESUPUESTAL |
| | | | INFRAESTRUCTURA HOSPITALARIA PROMESA SA DE CV | CUMPLE |
| | | | SERPROF BIOMED SA DE CV | CUMPLE |
| 607 | YUCATAN | POMAXENOCILISIS ROBLE | EDVAG CONCEPTOS COMERCIALES SA DE CV | NO SE EMITE EVALUACIÓN CON FUNDAMENTO EN EL ART. 36 LAAASP |
| | | | TECNOLOGIA INTEGRAL PERSONALIZABLE SA DE CV | NO SE EMITE EVALUACIÓN CON FUNDAMENTO EN EL ART. 36 LAAASP |
| | | | LABORES LA TORRE DE JUAN ESCOBAR SA DE CV | NO SE EMITE EVALUACIÓN CON FUNDAMENTO EN EL ART. 36 LAAASP |
| | | | INGENIERIA MEXICANA SA DE CV | NO SE EMITE EVALUACIÓN CON FUNDAMENTO EN EL ART. 36 LAAASP |

139

Notaría 2do. Piso 11, Col. Roma Norte, Alameda, Coyoacán, C.F. de México, D.F.
Tel. 55 52 62 76 - Ext. 10924
www.msn.com.mx

2024 Felipe Carrillo PUERTO



GOBIERNO DE MEXICO



DIRECCIÓN DE ADMINISTRACIÓN
Unidad de Adquisición de Bienes y Contratación de Servicios
Contratación de Bienes y Contratación de Servicios
Unidad de Adquisición de Bienes y Contratación de Servicios
Unidad de Adquisición de Bienes y Contratación de Servicios

ACTA DE FALLO

LICITACIÓN PÚBLICA INTERNACIONAL ELECTRÓNICA BAJO COBERTURA DE TRATADOS DE LIBRE COMERCIO QUE CONTENGA CAPÍTULO DE COMPRAS GUBERNAMENTALES
NÚMERO DE IDENTIFICACIÓN EN COMPRANET: LA-50-GYR-050GYR040-T-2-2024
PROGRAMA: "MOBILIARIO MÉDICO Y DE LABORATORIO PARA HOSPITALES PRIORITARIOS"

| PART. | DESTINO | DESCRIPCIÓN | LICITANTE | EVALUACIÓN TÉCNICA |
|-------|---------|--|---|---|
| 608 | YUCATAN | CARRILLO PARA BASINEL DE ACTILICO | TECNO ROBLES DE MEXICO SA DE CV | NO SE EMITE EVALUACIÓN CON FUNDAMENTO EN EL ART. 36 LAAASP |
| | | | ERGONOMIA PRODUCTIVIDAD SA DE CV | NO SE EMITE EVALUACIÓN POR SOBREPASAR EL TECHO PRESUPUESTAL |
| | | | SERPROF BIOMED SA DE CV | CUMPLE |
| | | | EDVAG CONCEPTOS COMERCIALES SA DE CV | CUMPLE |
| | | | ERGONOMIA PRODUCTIVIDAD SA DE CV | NO SE EMITE EVALUACIÓN CON FUNDAMENTO EN EL ART. 36 LAAASP |
| | | | TECNOLOGIA INTEGRAL PERSONALIZABLE SA DE CV | NO SE EMITE EVALUACIÓN CON FUNDAMENTO EN EL ART. 36 LAAASP |
| | | | TECNO ROBLES DE MEXICO SA DE CV | NO SE EMITE EVALUACIÓN CON FUNDAMENTO EN EL ART. 36 LAAASP |
| | | | IMPULSORA DE CONSULTORIA E INGENIERIA MEXICANA SA DE CV | NO SE EMITE EVALUACIÓN CON FUNDAMENTO EN EL ART. 36 LAAASP |
| | | | EDVAG CONCEPTOS COMERCIALES SA DE CV | CUMPLE |
| | | | INNOVACION MEDICA Y TECNOLOGIAS PARA LA SALUD MK SA DE CV | NO SE EMITE EVALUACIÓN POR SOBREPASAR EL TECHO PRESUPUESTAL |
| | | | EDVAG CONCEPTOS COMERCIALES SA DE CV | CUMPLE |
| | | | MUEBLES LA TORRE DE JUAN ESCOBAR SA DE CV | CUMPLE |
| | | | IMPULSORA DE CONSULTORIA E INGENIERIA MEXICANA SA DE CV | NO SE EMITE EVALUACIÓN POR SOBREPASAR EL TECHO PRESUPUESTAL |
| | | | EDVAG CONCEPTOS COMERCIALES SA DE CV | NO SE EMITE EVALUACIÓN POR SOBREPASAR EL TECHO PRESUPUESTAL |
| | | | IMPULSORA DE CONSULTORIA E INGENIERIA MEXICANA SA DE CV | NO CUMPLEN |
| | | | EDVAG CONCEPTOS COMERCIALES SA DE CV | CUMPLE |
| | | | SERPROF BIOMED SA DE CV | CUMPLE |
| | | | EDVAG CONCEPTOS COMERCIALES SA DE CV | CUMPLE |
| | | | ERGONOMIA PRODUCTIVIDAD SA DE CV | NO SE EMITE EVALUACIÓN CON FUNDAMENTO EN EL ART. 36 LAAASP |
| 609 | YUCATAN | SILLON DE EXTRACCIÓN VESTIDOR CON ARMARIO PARA CONSULTORIO | EDVAG CONCEPTOS COMERCIALES SA DE CV | NO SE EMITE EVALUACIÓN CON FUNDAMENTO EN EL ART. 36 LAAASP |
| | | | ERGONOMIA PRODUCTIVIDAD SA DE CV | CUMPLE |
| | | | EDVAG CONCEPTOS COMERCIALES SA DE CV | CUMPLE |
| | | | LABORES LA TORRE DE JUAN ESCOBAR SA DE CV | NO SE EMITE EVALUACIÓN POR SOBREPASAR EL TECHO PRESUPUESTAL |
| | | | EDVAG CONCEPTOS COMERCIALES SA DE CV | NO SE EMITE EVALUACIÓN POR SOBREPASAR EL TECHO PRESUPUESTAL |
| | | | IMPULSORA DE CONSULTORIA E INGENIERIA MEXICANA SA DE CV | NO CUMPLEN |
| | | | EDVAG CONCEPTOS COMERCIALES SA DE CV | CUMPLE |
| | | | SERPROF BIOMED SA DE CV | CUMPLE |
| | | | EDVAG CONCEPTOS COMERCIALES SA DE CV | CUMPLE |
| | | | ERGONOMIA PRODUCTIVIDAD SA DE CV | NO SE EMITE EVALUACIÓN CON FUNDAMENTO EN EL ART. 36 LAAASP |
| | | | EDVAG CONCEPTOS COMERCIALES SA DE CV | CUMPLE |
| | | | LABORES LA TORRE DE JUAN ESCOBAR SA DE CV | NO SE EMITE EVALUACIÓN POR SOBREPASAR EL TECHO PRESUPUESTAL |
| | | | EDVAG CONCEPTOS COMERCIALES SA DE CV | NO SE EMITE EVALUACIÓN POR SOBREPASAR EL TECHO PRESUPUESTAL |
| | | | IMPULSORA DE CONSULTORIA E INGENIERIA MEXICANA SA DE CV | NO CUMPLEN |
| | | | EDVAG CONCEPTOS COMERCIALES SA DE CV | CUMPLE |
| | | | SERPROF BIOMED SA DE CV | CUMPLE |
| | | | EDVAG CONCEPTOS COMERCIALES SA DE CV | CUMPLE |
| | | | ERGONOMIA PRODUCTIVIDAD SA DE CV | NO SE EMITE EVALUACIÓN CON FUNDAMENTO EN EL ART. 36 LAAASP |
| | | | EDVAG CONCEPTOS COMERCIALES SA DE CV | CUMPLE |
| | | | LABORES LA TORRE DE JUAN ESCOBAR SA DE CV | NO SE EMITE EVALUACIÓN POR SOBREPASAR EL TECHO PRESUPUESTAL |
| | | | EDVAG CONCEPTOS COMERCIALES SA DE CV | NO SE EMITE EVALUACIÓN POR SOBREPASAR EL TECHO PRESUPUESTAL |
| | | | IMPULSORA DE CONSULTORIA E INGENIERIA MEXICANA SA DE CV | NO CUMPLEN |
| | | | EDVAG CONCEPTOS COMERCIALES SA DE CV | CUMPLE |
| | | | SERPROF BIOMED SA DE CV | CUMPLE |
| | | | EDVAG CONCEPTOS COMERCIALES SA DE CV | CUMPLE |
| | | | ERGONOMIA PRODUCTIVIDAD SA DE CV | NO SE EMITE EVALUACIÓN CON FUNDAMENTO EN EL ART. 36 LAAASP |

140

Notaría 2do. Piso 11, Col. Roma Norte, Alameda, Coyoacán, C.F. de México, D.F.
Tel. 55 52 62 76 - Ext. 10924
www.msn.com.mx

2024 Felipe Carrillo PUERTO

ACTA DE FALLO

LICITACIÓN PÚBLICA INTERNACIONAL ELECTRÓNICA BAJO COBERTURA DE TRATADOS DE LIBRE COMERCIO QUE CONTENGA CAPÍTULO DE COMPRAS GUBERNAMENTALES NÚMERO DE IDENTIFICACIÓN EN COMPRANET: LA-50-GYR-050GVR040-T-2024
PROGRAMA "MOBILIARIO MÉDICO Y DE LABORATORIO PARA HOSPITALES PRIORITARIOS"

| PART. | DESTINO | DESCRIPCIÓN | LICITANTE | EVALUACIÓN TÉCNICA |
|-------|---------|---|---|--------------------|
| 630 | YUCATAN | MESA ALTA DE 90 CM SIN RESPALDO Y PUERTAS ABATIBLES | MEGA ALTA DE 90 CM SIN RESPALDO Y PUERTAS ABATIBLES | CUMPLE |
| 631 | YUCATAN | MESA ALTA DE 90 CM SIN RESPALDO Y PUERTAS ABATIBLES | MEGA ALTA DE 90 CM SIN RESPALDO Y PUERTAS ABATIBLES | CUMPLE |
| 632 | YUCATAN | MESA ALTA DE 90 CM SIN RESPALDO Y PUERTAS ABATIBLES | MEGA ALTA DE 90 CM SIN RESPALDO Y PUERTAS ABATIBLES | CUMPLE |
| 633 | YUCATAN | MESA ALTA DE 90 CM SIN RESPALDO Y PUERTAS ABATIBLES | MEGA ALTA DE 90 CM SIN RESPALDO Y PUERTAS ABATIBLES | CUMPLE |
| 634 | YUCATAN | MESA ALTA DE 90 CM SIN RESPALDO Y PUERTAS ABATIBLES | MEGA ALTA DE 90 CM SIN RESPALDO Y PUERTAS ABATIBLES | CUMPLE |
| 635 | YUCATAN | MESA ALTA DE 90 CM SIN RESPALDO Y PUERTAS ABATIBLES | MEGA ALTA DE 90 CM SIN RESPALDO Y PUERTAS ABATIBLES | CUMPLE |

141

Quintana Roo, P.O. Box 1421, Cancun, Mexico, 24000
Tel: 998 859 1700, Ext: 14023



2024
Felipe Carrillo
PUERTO

ACTA DE FALLO

LICITACIÓN PÚBLICA INTERNACIONAL ELECTRÓNICA BAJO COBERTURA DE TRATADOS DE LIBRE COMERCIO QUE CONTENGA CAPÍTULO DE COMPRAS GUBERNAMENTALES NÚMERO DE IDENTIFICACIÓN EN COMPRANET: LA-50-GYR-050GVR040-T-2024
PROGRAMA "MOBILIARIO MÉDICO Y DE LABORATORIO PARA HOSPITALES PRIORITARIOS"

| PART. | DESTINO | DESCRIPCIÓN | LICITANTE | EVALUACIÓN TÉCNICA |
|-------|----------|---|---|---|
| 636 | YUCATAN | MESA ALTA DE 90 CM SIN RESPALDO Y PUERTAS ABATIBLES | EDVAG CONCEPTOS COMERCIALES SA DE CV | NO SE EMITE EVALUACIÓN POR SOBREPASAR EL TECHO PRESUPUESTAL |
| 638 | YUCATAN | MESA ALTA DE 90 CM SIN RESPALDO Y PUERTAS ABATIBLES | EDVAG CONCEPTOS COMERCIALES SA DE CV | CUMPLE |
| 639 | YUCATAN | MESA ALTA DE 90 CM SIN RESPALDO Y PUERTAS ABATIBLES | EDVAG CONCEPTOS COMERCIALES SA DE CV | CUMPLE |
| 640 | ZARAGOZA | CARRERA PARA TRANSFERIR LA TIERRA | TECNOLOGIA INTEGRAL PERSONALIZABLE SA DE CV | NO SE EMITE EVALUACIÓN CON FUNDAMENTO EN EL ART. 35 LAASP |
| 641 | ZARAGOZA | CARRERA PARA TRANSFERIR LA TIERRA | TECNOLOGIA INTEGRAL PERSONALIZABLE SA DE CV | NO SE EMITE EVALUACIÓN CON FUNDAMENTO EN EL ART. 35 LAASP |
| 642 | ZARAGOZA | BAIONERA ELECTRICA | EDVAG CONCEPTOS COMERCIALES SA DE CV | NO SE EMITE EVALUACIÓN CON FUNDAMENTO EN EL ART. 35 LAASP |
| 643 | ZARAGOZA | MODULO PARA CONSULTORIO MEDICO DIRECTO | EDVAG CONCEPTOS COMERCIALES SA DE CV | NO SE EMITE EVALUACIÓN CON FUNDAMENTO EN EL ART. 35 LAASP |

142

Quintana Roo, P.O. Box 1421, Cancun, Mexico, 24000
Tel: 998 859 1700, Ext: 14023



2024
Felipe Carrillo
PUERTO

ACTA DE FALLO
LICITACIÓN PÚBLICA INTERNACIONAL ELECTRONICA BAJO COBERTURA DE TRATADOS DE LIBRE COMERCIO QUE CONTENGA CAPITULO DE COMPRAS GUBERNAMENTALES
NÚMERO DE IDENTIFICACIÓN EN COMPRA: LA-50-CYR-050GYR040-T-2-2024
PROGRAMA: "MOBILIARIO MÉDICO Y DE LABORATORIO PARA HOSPITALES PRIORITARIOS"

| PART. | DESTINO | DESCRIPCIÓN | LICITANTE | EVALUACIÓN TÉCNICA |
|-------|----------|---|--|--|
| 644 | ZARAGOZA | MÓDULO PARA CONSULTORIO MÉDICO REQUERIDO. | ERGONOMIA PRODUCTIVIDAD SA DE CV BIENES Y SERVICIOS SA DE CV EDVAG CONCEPTOS COMERCIALES SA DE CV DISTRIBUIDORA AXMAN KUALI SAS DE CV ARROBEL SA DE CV MUEBLES LA FUERZA DE JUAN ESCOBAR SA DE CV ERGONOMIA PRODUCTIVIDAD SA DE CV | NO SE EMITE EVALUACIÓN POR SOBREPASAR EL TECNO PRESUPUESTAL NO CUMPLEN CUMPLE NO SE EMITE EVALUACIÓN CON FUNDAMENTO EN EL ART. 36 LAMASP NO SE EMITE EVALUACIÓN CON FUNDAMENTO EN EL ART. 36 LAMASP NO SE EMITE EVALUACIÓN CON FUNDAMENTO EN EL ART. 36 LAMASP NO SE EMITE EVALUACIÓN POR SOBREPASAR EL TECNO PRESUPUESTAL |
| 645 | ZARAGOZA | MESA ALTA DE 150 CM CON CORDONERA CENTRAL | EDVAG CONCEPTOS COMERCIALES SA DE CV MUEBLES LA FUERZA DE JUAN ESCOBAR SA DE CV DISTRIBUIDORA AXMAN KUALI SAS DE CV META SUMINISTROS MEDICOS SA DE CV | CUMPLE CUMPLE NO SE EMITE EVALUACIÓN CON FUNDAMENTO EN EL ART. 36 LAMASP CUMPLE |
| 646 | ZARAGOZA | MESA ALTA DE 150 CM CON CORDONERA CENTRAL | TECNOLOGIA INTEGRAL PERSONALIZABLE SA DE CV EDVAG CONCEPTOS COMERCIALES SA DE CV ERGONOMIA PRODUCTIVIDAD SA DE CV DALUSA SERVICIOS SA DE CV DISTRIBUIDORA AXMAN KUALI SAS DE CV MUEBLES LA FUERZA DE JUAN ESCOBAR SA DE CV GRUPO EMPRESARIAL TECNICARESA DE CV | CUMPLE NO SE EMITE EVALUACIÓN CON FUNDAMENTO EN EL ART. 36 LAMASP NO SE EMITE EVALUACIÓN CON FUNDAMENTO EN EL ART. 36 LAMASP NO SE EMITE EVALUACIÓN CON FUNDAMENTO EN EL ART. 36 LAMASP NO SE EMITE EVALUACIÓN CON FUNDAMENTO EN EL ART. 36 LAMASP NO SE EMITE EVALUACIÓN CON FUNDAMENTO EN EL ART. 36 LAMASP NO SE EMITE EVALUACIÓN CON FUNDAMENTO EN EL ART. 36 LAMASP |
| 647 | ZARAGOZA | CANTINA PARA SUPERMERCADO | EDVAG CONCEPTOS COMERCIALES SA DE CV | CUMPLE |
| 648 | ZARAGOZA | GABINETE BASE PARA CAMPANA DE EXTRACCIÓN | EDVAG CONCEPTOS COMERCIALES SA DE CV | CUMPLE |

ACTA DE FALLO
LICITACIÓN PÚBLICA INTERNACIONAL ELECTRONICA BAJO COBERTURA DE TRATADOS DE LIBRE COMERCIO QUE CONTENGA CAPITULO DE COMPRAS GUBERNAMENTALES
NÚMERO DE IDENTIFICACIÓN EN COMPRA: LA-50-CYR-050GYR040-T-2-2024
PROGRAMA: "MOBILIARIO MÉDICO Y DE LABORATORIO PARA HOSPITALES PRIORITARIOS"

| PART. | DESTINO | DESCRIPCIÓN | LICITANTE | EVALUACIÓN TÉCNICA |
|-------|----------|--|---|---|
| 649 | ZARAGOZA | CAMPIO CAJONERO. | EDVAG CONCEPTOS COMERCIALES SA DE CV SERPROF BIOWED SA DE CV DISTRIBUIDORA AXMAN KUALI SAS DE CV ERGONOMIA PRODUCTIVIDAD SA DE CV IMPULSORA DE CONSULTORIA E INGENIERIA MEXICANA SA DE CV MUEBLES LA FUERZA DE JUAN ESCOBAR SA DE CV TECNO ROBLES DE MEXICO SA DE CV BECOMARI DE MEXICO, S. DE RL DE CV DISTRIBUIDORA AXMAN KUALI SAS DE CV | CUMPLE NO CUMPLEN NO SE EMITE EVALUACIÓN CON FUNDAMENTO EN EL ART. 36 LAMASP NO SE EMITE EVALUACIÓN CON FUNDAMENTO EN EL ART. 36 LAMASP NO SE EMITE EVALUACIÓN CON FUNDAMENTO EN EL ART. 36 LAMASP NO SE EMITE EVALUACIÓN CON FUNDAMENTO EN EL ART. 36 LAMASP NO SE EMITE EVALUACIÓN CON FUNDAMENTO EN EL ART. 36 LAMASP NO SE EMITE EVALUACIÓN POR SOBREPASAR EL TECNO PRESUPUESTAL |
| 650 | ZARAGOZA | CARRG DISTRIBUIDOR DE MUESTRAS. | EDVAG CONCEPTOS COMERCIALES SA DE CV GRUPO EMPRESARIAL TECNICARESA DE CV ERGONOMIA PRODUCTIVIDAD SA DE CV DISTRIBUIDORA AXMAN KUALI SAS DE CV TECNOLOGIA INTEGRAL PERSONALIZABLE SA DE CV | CUMPLE CUMPLE NO SE EMITE EVALUACIÓN CON FUNDAMENTO EN EL ART. 36 LAMASP NO SE EMITE EVALUACIÓN CON FUNDAMENTO EN EL ART. 36 LAMASP CUMPLE |
| 651 | ZARAGOZA | GABINETE PARA TOMA DE MUESTRAS. | DALUSA SERVICIOS SA DE CV GRUPO EMPRESARIAL TECNICARESA DE CV MUEBLES LA FUERZA DE JUAN ESCOBAR SA DE CV EDVAG CONCEPTOS COMERCIALES SA DE CV | CUMPLE CUMPLE NO SE EMITE EVALUACIÓN CON FUNDAMENTO EN EL ART. 36 LAMASP NO SE EMITE EVALUACIÓN CON FUNDAMENTO EN EL ART. 36 LAMASP CUMPLE |
| 652 | ZARAGOZA | MESA ALTA DE 90 CM CON CUBIERTA DE ACERO INOXIDABLE. | ERGONOMIA PRODUCTIVIDAD SA DE CV DISTRIBUIDORA AXMAN KUALI SAS DE CV TECNO ROBLES DE MEXICO SA DE CV | CUMPLE CUMPLE NO SE EMITE EVALUACIÓN CON FUNDAMENTO EN EL ART. 36 LAMASP |

ACTA DE FALLO

LICITACIÓN PÚBLICA INTERNACIONAL ELECTRÓNICA BAJO COBERTURA DE TRATADOS DE LIBRE COMERCIO QUE CONTENGA CAPITULO DE COMPRAS GUBERNAMENTALES
 NÚMERO DE IDENTIFICACIÓN EN COMPRANET: LA-50-GYR-050GYR040-T-2-2024
 PROGRAMA "MOBILIARIO MÉDICO Y DE LABORATORIO PARA HOSPITALES PRIORITARIOS"

| PART. | DESTINO | DESCRIPCIÓN | LICITANTE | EVALUACIÓN TÉCNICA |
|-------|----------|--|---|---|
| 659 | ZARAGOZA | MESA ALTA DE 170 CM CON CUBIERTA DE ACERO INOXIDABLE | MUEBLES LA FORJA DE JUAN EDVAG CONCEPTOS COMERCIALES SA DE CV | CUMPLE |
| 660 | ZARAGOZA | MESA ALTA DE 180 CM CON CUBIERTA DE ACERO INOXIDABLE | DISTRIBUIDORA AWANK KUALI SAS DE CV | NO SE EMITE EVALUACIÓN CON FUNDAMENTO EN EL ART. 36 LAASP |
| 662 | ZARAGOZA | MESA BAJA DE 120 CM CON CUBIERTA DE MADERA | EDVAG CONCEPTOS COMERCIALES SA DE CV | CUMPLE |
| 664 | ZARAGOZA | MESA BAJA DE 120 CM CON CUBIERTA DE ACERO INOXIDABLE | MUEBLES LA FORJA DE JUAN EDVAG CONCEPTOS COMERCIALES SA DE CV | NO SE EMITE EVALUACIÓN CON FUNDAMENTO EN EL ART. 36 LAASP |
| 666 | ZARAGOZA | REPISA ADAPTABLE PARA INSTRUMENTOS | DISTRIBUIDORA AWANK KUALI SAS DE CV | CUMPLE |
| 667 | ZARAGOZA | SILLA CAMA PARA DONADORES | TECNO ROBLES DE MEXICO SA DE CV | NO CUMPLEN |
| 668 | ZARAGOZA | VITRINA DE 75 CM CONTRA ALARCO | EDVAG CONCEPTOS COMERCIALES SA DE CV | CUMPLE |
| 669 | ZARAGOZA | VITRINA DE 80 CM CONTRA ALARCO | DISTRIBUIDORA AWANK KUALI SAS DE CV | NO SE EMITE EVALUACIÓN CON FUNDAMENTO EN EL ART. 36 LAASP |

145
 Quetzacoatl, Puebla, Pue. México. Teléfono: 01 986 242 1450. C. P. 76100. www.imss.gob.mx
 Felipe Carrillo PUERTO
 2024

ACTA DE FALLO

LICITACIÓN PÚBLICA INTERNACIONAL ELECTRÓNICA BAJO COBERTURA DE TRATADOS DE LIBRE COMERCIO QUE CONTENGA CAPITULO DE COMPRAS GUBERNAMENTALES
 NÚMERO DE IDENTIFICACIÓN EN COMPRANET: LA-50-GYR-050GYR040-T-2-2024
 PROGRAMA "MOBILIARIO MÉDICO Y DE LABORATORIO PARA HOSPITALES PRIORITARIOS"

| PART. | DESTINO | DESCRIPCIÓN | LICITANTE | EVALUACIÓN TÉCNICA |
|-------|----------|--|--------------------------------------|---|
| 670 | ZARAGOZA | ARMARIO DE GUARDADO | DISTRIBUIDORA AWANK KUALI SAS DE CV | NO SE EMITE EVALUACIÓN CON FUNDAMENTO EN EL ART. 36 LAASP |
| 671 | ZARAGOZA | BANCO GUSTAVO ACOBASCA RESPALDO CINCO APOYOS | EDVAG CONCEPTOS COMERCIALES SA DE CV | CUMPLE |
| 672 | ZARAGOZA | BANCO GUSTAVO ACOBASCA RESPALDO CINCO APOYOS | DISTRIBUIDORA AWANK KUALI SAS DE CV | NO SE EMITE EVALUACIÓN CON FUNDAMENTO EN EL ART. 36 LAASP |

146
 Quetzacoatl, Puebla, Pue. México. Teléfono: 01 986 242 1450. C. P. 76100. www.imss.gob.mx
 Felipe Carrillo PUERTO
 2024

ANEXOS
 DIVISIÓN DE COMPRAS

ACTA DE FALLO
LICITACIÓN PÚBLICA INTERNACIONAL ELECTRÓNICA BAJO COBERTURA DE TRATADOS DE LIBRE COMERCIO QUE CONTIENGA CAPÍTULO DE COMPRAS GUBERNAMENTALES
NÚMERO DE IDENTIFICACIÓN EN COMPRANET: LA-50-CV-R-050CVR040-T-2-2024
PROGRAMA "MOBILIARIO MÉDICO Y DE LABORATORIO PARA HOSPITALES PRIORITARIOS"

| PART. | DESTINO | DESCRIPCIÓN | LICITANTE | EVALUACIÓN TÉCNICA |
|-------|----------|--|--|---|
| 673 | ZARAGOZA | BANCO CIRATORIO CON RESPALDO DE ACERO INOXIDABLE | INGENIERIA DE CONSULTORIA E INGENIERIA MEXICANA SA DE CV | NO SE EMITE EVALUACIÓN CON FUNDAMENTO EN EL ART. 36 LAASP |
| | | | INGENIERIA MEXICANA SA DE CV | CUMPLE |
| 674 | ZARAGOZA | BANCO CIRATORIO DE ACERO INOXIDABLE | TECNO ROBLES DE MEXICO SA DE CV | NO SE EMITE EVALUACIÓN CON FUNDAMENTO EN EL ART. 36 LAASP |
| | | | LOVAG CONCEPTOS COMERCIALES SA DE CV | NO SE EMITE EVALUACIÓN CON FUNDAMENTO EN EL ART. 36 LAASP |
| | | | CARLOS ARTURO GARCIA RIVERA | NO SE EMITE EVALUACIÓN CON FUNDAMENTO EN EL ART. 36 LAASP |
| | | | TECNOLOGIA INTEGRAL PERSONALIZABLE SA DE CV | NO SE EMITE EVALUACIÓN CON FUNDAMENTO EN EL ART. 36 LAASP |
| | | | INVITRO DIAGNOSTICS MEXICO SA DE CV | NO SE EMITE EVALUACIÓN CON FUNDAMENTO EN EL ART. 36 LAASP |
| | | | IDHESA BIENES Y SERVICIOS SA DE CV | NO SE EMITE EVALUACIÓN CON FUNDAMENTO EN EL ART. 36 LAASP |
| | | | IMPULSORA DE CONSULTORIA E INGENIERIA MEXICANA SA DE CV | NO SE EMITE EVALUACIÓN CON FUNDAMENTO EN EL ART. 36 LAASP |
| | | | ERGONOMIA PRODUCTIVIDAD SA DE CV | NO SE EMITE EVALUACIÓN CON FUNDAMENTO EN EL ART. 36 LAASP |
| | | | DISTRIBUIDORA AMKAN RIJAL SAS DE CV | NO SE EMITE EVALUACIÓN CON FUNDAMENTO EN EL ART. 36 LAASP |
| | | | GRUPO EMPRESARIAL TECNICARE SA DE CV | NO SE EMITE EVALUACIÓN CON FUNDAMENTO EN EL ART. 36 LAASP |
| 675 | ZARAGOZA | BANDEJA | INGENIERIA DE CONSULTORIA E INGENIERIA MEXICANA SA DE CV | NO SE EMITE EVALUACIÓN CON FUNDAMENTO EN EL ART. 36 LAASP |
| | | | LOVAG CONCEPTOS COMERCIALES SA DE CV | NO SE EMITE EVALUACIÓN CON FUNDAMENTO EN EL ART. 36 LAASP |
| | | | CARLOS ARTURO GARCIA RIVERA | NO SE EMITE EVALUACIÓN CON FUNDAMENTO EN EL ART. 36 LAASP |
| | | | TECNOLOGIA INTEGRAL PERSONALIZABLE SA DE CV | NO SE EMITE EVALUACIÓN CON FUNDAMENTO EN EL ART. 36 LAASP |
| | | | INVITRO DIAGNOSTICS MEXICO SA DE CV | NO SE EMITE EVALUACIÓN CON FUNDAMENTO EN EL ART. 36 LAASP |
| | | | IDHESA BIENES Y SERVICIOS SA DE CV | NO SE EMITE EVALUACIÓN CON FUNDAMENTO EN EL ART. 36 LAASP |
| | | | IMPULSORA DE CONSULTORIA E INGENIERIA MEXICANA SA DE CV | NO SE EMITE EVALUACIÓN CON FUNDAMENTO EN EL ART. 36 LAASP |
| | | | ERGONOMIA PRODUCTIVIDAD SA DE CV | NO SE EMITE EVALUACIÓN CON FUNDAMENTO EN EL ART. 36 LAASP |
| | | | DISTRIBUIDORA AMKAN RIJAL SAS DE CV | NO SE EMITE EVALUACIÓN CON FUNDAMENTO EN EL ART. 36 LAASP |
| | | | GRUPO EMPRESARIAL TECNICARE SA DE CV | NO SE EMITE EVALUACIÓN CON FUNDAMENTO EN EL ART. 36 LAASP |
| 676 | ZARAGOZA | BURO | INGENIERIA DE CONSULTORIA E INGENIERIA MEXICANA SA DE CV | NO SE EMITE EVALUACIÓN CON FUNDAMENTO EN EL ART. 36 LAASP |
| | | | LOVAG CONCEPTOS COMERCIALES SA DE CV | NO SE EMITE EVALUACIÓN CON FUNDAMENTO EN EL ART. 36 LAASP |
| | | | CARLOS ARTURO GARCIA RIVERA | NO SE EMITE EVALUACIÓN CON FUNDAMENTO EN EL ART. 36 LAASP |
| | | | TECNOLOGIA INTEGRAL PERSONALIZABLE SA DE CV | NO SE EMITE EVALUACIÓN CON FUNDAMENTO EN EL ART. 36 LAASP |
| | | | INVITRO DIAGNOSTICS MEXICO SA DE CV | NO SE EMITE EVALUACIÓN CON FUNDAMENTO EN EL ART. 36 LAASP |
| | | | IDHESA BIENES Y SERVICIOS SA DE CV | NO SE EMITE EVALUACIÓN CON FUNDAMENTO EN EL ART. 36 LAASP |
| | | | IMPULSORA DE CONSULTORIA E INGENIERIA MEXICANA SA DE CV | NO SE EMITE EVALUACIÓN CON FUNDAMENTO EN EL ART. 36 LAASP |
| | | | ERGONOMIA PRODUCTIVIDAD SA DE CV | NO SE EMITE EVALUACIÓN CON FUNDAMENTO EN EL ART. 36 LAASP |
| | | | DISTRIBUIDORA AMKAN RIJAL SAS DE CV | NO SE EMITE EVALUACIÓN CON FUNDAMENTO EN EL ART. 36 LAASP |
| | | | GRUPO EMPRESARIAL TECNICARE SA DE CV | NO SE EMITE EVALUACIÓN CON FUNDAMENTO EN EL ART. 36 LAASP |

ACTA DE FALLO
LICITACIÓN PÚBLICA INTERNACIONAL ELECTRÓNICA BAJO COBERTURA DE TRATADOS DE LIBRE COMERCIO QUE CONTIENGA CAPÍTULO DE COMPRAS GUBERNAMENTALES
NÚMERO DE IDENTIFICACIÓN EN COMPRANET: LA-50-CV-R-050CVR040-T-2-2024
PROGRAMA "MOBILIARIO MÉDICO Y DE LABORATORIO PARA HOSPITALES PRIORITARIOS"

| PART. | DESTINO | DESCRIPCIÓN | LICITANTE | EVALUACIÓN TÉCNICA |
|-------|----------|-------------|--|---|
| 673 | ZARAGOZA | BANDEJA | INGENIERIA DE CONSULTORIA E INGENIERIA MEXICANA SA DE CV | NO SE EMITE EVALUACIÓN CON FUNDAMENTO EN EL ART. 36 LAASP |
| | | | LOVAG CONCEPTOS COMERCIALES SA DE CV | NO SE EMITE EVALUACIÓN CON FUNDAMENTO EN EL ART. 36 LAASP |
| | | | CARLOS ARTURO GARCIA RIVERA | NO SE EMITE EVALUACIÓN CON FUNDAMENTO EN EL ART. 36 LAASP |
| | | | TECNOLOGIA INTEGRAL PERSONALIZABLE SA DE CV | NO SE EMITE EVALUACIÓN CON FUNDAMENTO EN EL ART. 36 LAASP |
| | | | INVITRO DIAGNOSTICS MEXICO SA DE CV | NO SE EMITE EVALUACIÓN CON FUNDAMENTO EN EL ART. 36 LAASP |
| | | | IDHESA BIENES Y SERVICIOS SA DE CV | NO SE EMITE EVALUACIÓN CON FUNDAMENTO EN EL ART. 36 LAASP |
| | | | IMPULSORA DE CONSULTORIA E INGENIERIA MEXICANA SA DE CV | NO SE EMITE EVALUACIÓN CON FUNDAMENTO EN EL ART. 36 LAASP |
| | | | ERGONOMIA PRODUCTIVIDAD SA DE CV | NO SE EMITE EVALUACIÓN CON FUNDAMENTO EN EL ART. 36 LAASP |
| | | | DISTRIBUIDORA AMKAN RIJAL SAS DE CV | NO SE EMITE EVALUACIÓN CON FUNDAMENTO EN EL ART. 36 LAASP |
| | | | GRUPO EMPRESARIAL TECNICARE SA DE CV | NO SE EMITE EVALUACIÓN CON FUNDAMENTO EN EL ART. 36 LAASP |
| 674 | ZARAGOZA | BURO | INGENIERIA DE CONSULTORIA E INGENIERIA MEXICANA SA DE CV | NO SE EMITE EVALUACIÓN CON FUNDAMENTO EN EL ART. 36 LAASP |
| | | | LOVAG CONCEPTOS COMERCIALES SA DE CV | NO SE EMITE EVALUACIÓN CON FUNDAMENTO EN EL ART. 36 LAASP |
| | | | CARLOS ARTURO GARCIA RIVERA | NO SE EMITE EVALUACIÓN CON FUNDAMENTO EN EL ART. 36 LAASP |
| | | | TECNOLOGIA INTEGRAL PERSONALIZABLE SA DE CV | NO SE EMITE EVALUACIÓN CON FUNDAMENTO EN EL ART. 36 LAASP |
| | | | INVITRO DIAGNOSTICS MEXICO SA DE CV | NO SE EMITE EVALUACIÓN CON FUNDAMENTO EN EL ART. 36 LAASP |
| | | | IDHESA BIENES Y SERVICIOS SA DE CV | NO SE EMITE EVALUACIÓN CON FUNDAMENTO EN EL ART. 36 LAASP |
| | | | IMPULSORA DE CONSULTORIA E INGENIERIA MEXICANA SA DE CV | NO SE EMITE EVALUACIÓN CON FUNDAMENTO EN EL ART. 36 LAASP |
| | | | ERGONOMIA PRODUCTIVIDAD SA DE CV | NO SE EMITE EVALUACIÓN CON FUNDAMENTO EN EL ART. 36 LAASP |
| | | | DISTRIBUIDORA AMKAN RIJAL SAS DE CV | NO SE EMITE EVALUACIÓN CON FUNDAMENTO EN EL ART. 36 LAASP |
| | | | GRUPO EMPRESARIAL TECNICARE SA DE CV | NO SE EMITE EVALUACIÓN CON FUNDAMENTO EN EL ART. 36 LAASP |



GOBIERNO DE MEXICO



DIRECCIÓN DE ADMINISTRACIÓN
Unidad de Adquisiciones
Coordinación de Atención al Cliente y Atención al Usuario
Coordinación Técnica de Adquisición en Bienes de Inversión y Activos
División de Equipos y Mobiliario Médico

ACTA DE FALLO

LICITACIÓN PÚBLICA INTERNACIONAL ELECTRÓNICA BAJO COBERTURA DE TRATADOS DE LIBRE COMERCIO QUE CONTIENE CAPÍTULO DE COMPRAS GUBERNAMENTALES
NÚMERO DE IDENTIFICACIÓN EN COMPRANET: LA-50-CYR-0506YR040-T-2-2024
PROGRAMA "MOBILIARIO MÉDICO Y DE LABORATORIO PARA HOSPITALES PRIORITARIOS"

| PART | DESTINO | DESCRIPCIÓN | LICITANTE | EVALUADOR TÉCNICA |
|------|----------|-----------------------------------|---|---|
| 689 | ZARAGOZA | ESTANTE GUARDIA ESTÉRIL DE 120 CM | MUEBLES LA FORTIA DE JUAN ESCOBAR SA DE CV | NO SE EMITE EVALUACIÓN CON FUNDAMENTO EN EL ART. 36 LAASAP |
| | | | IMPULSORA DE CONSULTORIA E INGENIERIA MEXICANA SA DE CV | NO SE EMITE EVALUACIÓN CON FUNDAMENTO EN EL ART. 36 LAASAP |
| | | | ERGONOMIA PRODUCTIVIDAD SA DE CV | NO SE EMITE EVALUACIÓN POR SOBREPASAR EL TECHO PRESUPUESTAL |
| | | | INVESTIGADORA ARIKARI KUALI SAS DE CV | CUMPLE |
| | | | IDEHSA BIENES Y SERVICIOS SA DE CV | NO CUMPLEN |
| | | | EDWAG CONCEPTOS COMERCIALES SA DE CV | NO SE EMITE EVALUACIÓN CON FUNDAMENTO EN EL ART. 36 LAASAP |
| | | | DALISA SERVICIOS SA DE CV | NO SE EMITE EVALUACIÓN CON FUNDAMENTO EN EL ART. 36 LAASAP |
| | | | DISTRIBUIDORA ARIKARI KUALI SAS DE CV | NO SE EMITE EVALUACIÓN CON FUNDAMENTO EN EL ART. 36 LAASAP |
| | | | TECNOLOGIA INTEGRAL PERSONALIZABLE SA DE CV | NO SE EMITE EVALUACIÓN CON FUNDAMENTO EN EL ART. 36 LAASAP |
| | | | MUEBLES LA FORTIA DE JUAN ESCOBAR SA DE CV | NO SE EMITE EVALUACIÓN CON FUNDAMENTO EN EL ART. 36 LAASAP |
| | | | IMPULSORA DE CONSULTORIA E INGENIERIA MEXICANA SA DE CV | NO SE EMITE EVALUACIÓN CON FUNDAMENTO EN EL ART. 36 LAASAP |
| | | | GRUPO EMPRESARIAL TECNICARE SA DE CV | NO SE EMITE EVALUACIÓN CON FUNDAMENTO EN EL ART. 36 LAASAP |
| | | | BECOMAR DE MEXICO, S. DE RL DE CV | NO SE EMITE EVALUACIÓN POR SOBREPASAR EL TECHO PRESUPUESTAL |
| | | | TEGNO ROBLES DE MEXICO SA DE CV | NO SE EMITE EVALUACIÓN POR SOBREPASAR EL TECHO PRESUPUESTAL |
| | | | ERGONOMIA PRODUCTIVIDAD SA DE CV | NO SE EMITE EVALUACIÓN POR SOBREPASAR EL TECHO PRESUPUESTAL |
| | | | SERPROF BIOMED SA DE CV | CUMPLE |
| | | | DALISA SERVICIOS SA DE CV | CUMPLE |
| 690 | ZARAGOZA | MABONERA DE PEDRAL | CARLOS ARTURO GARCIA RIVERA | NO SE EMITE EVALUACIÓN CON FUNDAMENTO EN EL ART. 36 LAASAP |
| | | | EDWAG CONCEPTOS COMERCIALES SA DE CV | NO SE EMITE EVALUACIÓN CON FUNDAMENTO EN EL ART. 36 LAASAP |
| | | | TEGNO ROBLES DE MEXICO SA DE CV | NO SE EMITE EVALUACIÓN CON FUNDAMENTO EN EL ART. 36 LAASAP |
| | | | DISTRIBUIDORA ARIKARI KUALI SAS DE CV | NO SE EMITE EVALUACIÓN CON FUNDAMENTO EN EL ART. 36 LAASAP |

153

Plaza de las Américas, S. de RL, Av. Paseo de la Independencia, S. de RL, 241200, Ciudad de México, México
Tel: 55 52827424, 52827425



2024 Felipe Carrillo PUERTO



GOBIERNO DE MEXICO



DIRECCIÓN DE ADMINISTRACIÓN
Unidad de Adquisiciones
Coordinación de Atención al Cliente y Atención al Usuario
Coordinación Técnica de Adquisición en Bienes de Inversión y Activos
División de Equipos y Mobiliario Médico

ACTA DE FALLO

LICITACIÓN PÚBLICA INTERNACIONAL ELECTRÓNICA BAJO COBERTURA DE TRATADOS DE LIBRE COMERCIO QUE CONTIENE CAPÍTULO DE COMPRAS GUBERNAMENTALES
NÚMERO DE IDENTIFICACIÓN EN COMPRANET: LA-50-CYR-0506YR040-T-2-2024
PROGRAMA "MOBILIARIO MÉDICO Y DE LABORATORIO PARA HOSPITALES PRIORITARIOS"

| PART | DESTINO | DESCRIPCIÓN | LICITANTE | EVALUADOR TÉCNICA |
|------|----------|--------------------------|---|---|
| 691 | ZARAGOZA | LAMPARA DE LUZ INTENSIVA | IDEHSA BIENES Y SERVICIOS SA DE CV | NO SE EMITE EVALUACIÓN CON FUNDAMENTO EN EL ART. 36 LAASAP |
| | | | EDWAG CONCEPTOS COMERCIALES SA DE CV | CUMPLE |
| | | | EDWAG CONCEPTOS COMERCIALES SA DE CV | CUMPLE |
| | | | CARLOS ARTURO GARCIA RIVERA | NO CUMPLEN |
| | | | DISTRIBUIDORA ARIKARI KUALI SAS DE CV | NO SE EMITE EVALUACIÓN CON FUNDAMENTO EN EL ART. 36 LAASAP |
| | | | SERPROF BIOMED SA DE CV | NO SE EMITE EVALUACIÓN CON FUNDAMENTO EN EL ART. 36 LAASAP |
| | | | TECNOLOGIA INTEGRAL PERSONALIZABLE SA DE CV | NO SE EMITE EVALUACIÓN CON FUNDAMENTO EN EL ART. 36 LAASAP |
| | | | IMPULSORA DE CONSULTORIA E INGENIERIA MEXICANA SA DE CV | NO SE EMITE EVALUACIÓN CON FUNDAMENTO EN EL ART. 36 LAASAP |
| | | | SERPROF BIOMED SA DE CV | CUMPLE |
| | | | MUEBLES LA FORTIA DE JUAN ESCOBAR SA DE CV | CUMPLE |
| | | | EDWAG CONCEPTOS COMERCIALES SA DE CV | NO SE EMITE EVALUACIÓN CON FUNDAMENTO EN EL ART. 36 LAASAP |
| | | | TECNOLOGIA INTEGRAL PERSONALIZABLE SA DE CV | NO SE EMITE EVALUACIÓN CON FUNDAMENTO EN EL ART. 36 LAASAP |
| | | | IMPULSORA DE CONSULTORIA E INGENIERIA MEXICANA SA DE CV | NO SE EMITE EVALUACIÓN CON FUNDAMENTO EN EL ART. 36 LAASAP |
| | | | TEGNO ROBLES DE MEXICO SA DE CV | NO SE EMITE EVALUACIÓN POR SOBREPASAR EL TECHO PRESUPUESTAL |
| | | | DISTRIBUIDORA ARIKARI KUALI SAS DE CV | NO SE EMITE EVALUACIÓN POR SOBREPASAR EL TECHO PRESUPUESTAL |
| | | | MUEBLES LA FORTIA DE JUAN ESCOBAR SA DE CV | CUMPLE |
| | | | DISTRIBUIDORA ARIKARI KUALI SAS DE CV | CUMPLE |
| | | | EDWAG CONCEPTOS COMERCIALES SA DE CV | NO SE EMITE EVALUACIÓN CON FUNDAMENTO EN EL ART. 36 LAASAP |
| | | | TECNOLOGIA INTEGRAL PERSONALIZABLE SA DE CV | NO SE EMITE EVALUACIÓN POR SOBREPASAR EL TECHO PRESUPUESTAL |
| | | | IDEHSA BIENES Y SERVICIOS SA DE CV | NO CUMPLEN |
| | | | ATI CORPORATIVO MEDICO DE MEXICO, S.A. DE CV. | NO CUMPLEN |

154

Plaza de las Américas, S. de RL, Av. Paseo de la Independencia, S. de RL, 241200, Ciudad de México, México
Tel: 55 52827424, 52827425



2024 Felipe Carrillo PUERTO

ANEXOS
DIVISIÓN DE TRATADOS

ACTA DE FALLO

LICITACION PÚBLICA INTERNACIONAL ELECTRÓNICA BAJO COBERTURA DE TRATADOS DE LIBRE COMERCIO QUE CONTENGA CAPÍTULO DE COMPRAS GUBERNAMENTALES
NÚMERO DE IDENTIFICACIÓN EN COMPRANET: LA-50-CYR-0500CYR40-T-2-2024
PROGRAMA "MOBILIARIO MÉDICO Y DE LABORATORIO PARA HOSPITALES PRIORITARIOS"

| PART | DESTINO | DESCRIPCIÓN | LICITANTE | EVALUACIÓN TÉCNICA |
|------|----------|-----------------------------------|---|--|
| | | | SERPROF BIOMED SA DE CV | CUMPLE |
| | | | TECNOLOGIA INTEGRAL PERSONALIZABLE SA DE CV | NO SE EMITE EVALUACIÓN CON FUNDAMENTO EN EL ART. 36 LAAASP |
| | | | CARLOS ARTURO GARCIA RIVERA | NO SE EMITE EVALUACIÓN CON FUNDAMENTO EN EL ART. 36 LAAASP |
| | | | ERGONOMIA PRODUCTIVIDAD SA DE CV | NO SE EMITE EVALUACIÓN CON FUNDAMENTO EN EL ART. 36 LAAASP |
| | | | MUEBLES LA FORJA DE JUAN ESCOBAR SA DE CV | NO SE EMITE EVALUACIÓN CON FUNDAMENTO EN EL ART. 36 LAAASP |
| | | | GALISA SERVICES SA DE CV | NO SE EMITE EVALUACIÓN CON FUNDAMENTO EN EL ART. 36 LAAASP |
| | | | IMPULSORA DE CONSULTORIA E INGENIERIA MEXICANA SA DE CV | NO SE EMITE EVALUACIÓN CON FUNDAMENTO EN EL ART. 36 LAAASP |
| | | | EDVAC CONCEPTOS COMERCIALES SA DE CV | NO SE EMITE EVALUACIÓN CON FUNDAMENTO EN EL ART. 36 LAAASP |
| | | | GRUPO EMPRESARIAL TECHICARE SA DE CV | NO SE EMITE EVALUACIÓN CON FUNDAMENTO EN EL ART. 36 LAAASP |
| | | | INVITRO DIAGNOSTICOS MEXICO SA DE CV | NO SE EMITE EVALUACIÓN CON FUNDAMENTO EN EL ART. 36 LAAASP |
| | | | DISTRIBUIDORA ANKAN KUALI SAS DE MEXICO SA DE CV | NO SE EMITE EVALUACIÓN CON FUNDAMENTO EN EL ART. 36 LAAASP |
| | | | RECOMAR DE MEXICO S. DE RL DE CV | NO SE EMITE EVALUACIÓN CON FUNDAMENTO EN EL ART. 36 LAAASP |
| | | | MUEBLES LA FORJA DE JUAN ESCOBAR SA DE CV | CUMPLE |
| | | | EDVAC CONCEPTOS COMERCIALES SA DE CV | CUMPLE |
| 705 | ZARAGOZA | MESA PARA EXPLORACION PEDIATRICA | DISTRIBUIDORA ANKAN KUALI SAS DE MEXICO SA DE CV | NO SE EMITE EVALUACIÓN CON FUNDAMENTO EN EL ART. 36 LAAASP |
| | | | IMPULSORA DE CONSULTORIA E INGENIERIA MEXICANA SA DE CV | NO SE EMITE EVALUACIÓN CON FUNDAMENTO EN EL ART. 36 LAAASP |
| | | | SERPROF BIOMED SA DE CV | CUMPLE |
| 707 | ZARAGOZA | MESA PARA INSTRUMENTAL QUIRURGICO | IMPULSORA DE CONSULTORIA E INGENIERIA MEXICANA SA DE CV | NO SE EMITE EVALUACIÓN CON FUNDAMENTO EN EL ART. 36 LAAASP |

ACTA DE FALLO

LICITACION PÚBLICA INTERNACIONAL ELECTRÓNICA BAJO COBERTURA DE TRATADOS DE LIBRE COMERCIO QUE CONTENGA CAPÍTULO DE COMPRAS GUBERNAMENTALES
NÚMERO DE IDENTIFICACIÓN EN COMPRANET: LA-50-CYR-0500CYR40-T-2-2024
PROGRAMA "MOBILIARIO MÉDICO Y DE LABORATORIO PARA HOSPITALES PRIORITARIOS"

| PART | DESTINO | DESCRIPCIÓN | LICITANTE | EVALUACIÓN TÉCNICA |
|------|----------|-------------------------|---|--|
| | | | IMPULSORA DE CONSULTORIA E INGENIERIA MEXICANA SA DE CV | NO SE EMITE EVALUACIÓN CON FUNDAMENTO EN EL ART. 36 LAAASP |
| | | | MUEBLES LA FORJA DE JUAN ESCOBAR SA DE CV | NO SE EMITE EVALUACIÓN CON FUNDAMENTO EN EL ART. 36 LAAASP |
| | | | DISTRIBUIDORA ANKAN KUALI SAS DE MEXICO SA DE CV | NO SE EMITE EVALUACIÓN CON FUNDAMENTO EN EL ART. 36 LAAASP |
| | | | SERPROF BIOMED SA DE CV | CUMPLE |
| | | | EDVAC CONCEPTOS COMERCIALES SA DE CV | CUMPLE |
| 708 | ZARAGOZA | MESA PARA REHIDRATACION | IMPULSORA DE CONSULTORIA E INGENIERIA MEXICANA SA DE CV | NO SE EMITE EVALUACIÓN CON FUNDAMENTO EN EL ART. 36 LAAASP |
| | | | DISTRIBUIDORA ANKAN KUALI SAS DE MEXICO SA DE CV | NO SE EMITE EVALUACIÓN CON FUNDAMENTO EN EL ART. 36 LAAASP |
| | | | ERGONOMIA PRODUCTIVIDAD SA DE CV | NO SE EMITE EVALUACIÓN CON FUNDAMENTO EN EL ART. 36 LAAASP |
| | | | SERPROF BIOMED SA DE CV | CUMPLE |
| | | | IDHESA BIENES Y SERVICIOS SA DE CV | NO SE EMITE EVALUACIÓN CON FUNDAMENTO EN EL ART. 36 LAAASP |
| | | | CARLOS ARTURO GARCIA RIVERA | NO SE EMITE EVALUACIÓN CON FUNDAMENTO EN EL ART. 36 LAAASP |
| | | | TECNOLOGIA INTEGRAL PERSONALIZABLE SA DE CV | NO SE EMITE EVALUACIÓN CON FUNDAMENTO EN EL ART. 36 LAAASP |
| | | | EDVAC CONCEPTOS COMERCIALES SA DE CV | NO SE EMITE EVALUACIÓN CON FUNDAMENTO EN EL ART. 36 LAAASP |
| | | | DISTRIBUIDORA INTERNACIONAL HOSPITALARIA SA DE CV | NO SE EMITE EVALUACIÓN CON FUNDAMENTO EN EL ART. 36 LAAASP |
| | | | DALISA SERVICES SA DE CV | NO SE EMITE EVALUACIÓN CON FUNDAMENTO EN EL ART. 36 LAAASP |
| | | | TECHNO ROBLES DE MEXICO SA DE CV | NO SE EMITE EVALUACIÓN CON FUNDAMENTO EN EL ART. 36 LAAASP |
| | | | IMPULSORA DE CONSULTORIA E INGENIERIA MEXICANA SA DE CV | NO SE EMITE EVALUACIÓN CON FUNDAMENTO EN EL ART. 36 LAAASP |
| | | | INVITRO DIAGNOSTICOS MEXICO SA DE CV | NO SE EMITE EVALUACIÓN CON FUNDAMENTO EN EL ART. 36 LAAASP |
| | | | MUEBLES LA FORJA DE JUAN ESCOBAR SA DE CV | NO SE EMITE EVALUACIÓN CON FUNDAMENTO EN EL ART. 36 LAAASP |
| | | | DISTRIBUIDORA ANKAN KUALI SAS DE MEXICO SA DE CV | NO SE EMITE EVALUACIÓN CON FUNDAMENTO EN EL ART. 36 LAAASP |
| | | | TECHNO COMERCIAL PARTI SA DE CV | NO SE EMITE EVALUACIÓN CON FUNDAMENTO EN EL ART. 36 LAAASP |
| | | | ERGONOMIA PRODUCTIVIDAD SA DE CV | NO SE EMITE EVALUACIÓN CON FUNDAMENTO EN EL ART. 36 LAAASP |

ACTA DE FALLO

LICITACIÓN PÚBLICA INTERNACIONAL ELECTRÓNICA BAJO COBERTURA DE TRATADOS DE LIBRE COMERCIO QUE CONTENGA CAPITULO DE COMPRAS GUBERNAMENTALES
NÚMERO DE IDENTIFICACIÓN EN COMPRANET: LA-50-CYR-0566YR040-T-2-2024
PROGRAMA: "MOBILIARIO MÉDICO Y DE LABORATORIO PARA HOSPITALES PRIORITARIOS"

| PART | DESTINO | DESCRIPCIÓN | LICTANTE | EVALUACIÓN TÉCNICA |
|------|----------|-----------------------|--|---|
| | | | RECOMAR DE MEXICO, S. DE RL DE | NO SE EMITE EVALUACIÓN POR SOBREPASAR EL TECHO PRESUPUESTAL |
| | | | SERPROF BIONFD SA DE CV | CUMPLE |
| | | | IDIEASA BIENES Y SERVICIOS SA DE CV | NO CUMPLEN |
| | | | TECNOLOGIA INTEGRAL PERSONALIZABLE SA DE CV | NO SE EMITE EVALUACIÓN CON FUNDAMENTO EN EL ART. 36 LAASP |
| | | | INGENIERIA DE CONSULTORIA E INGENIERIA MEXICANA SA DE CV | NO SE EMITE EVALUACIÓN CON FUNDAMENTO EN EL ART. 36 LAASP |
| | | | EDVAG CONCEPTOS COMERCIALES SA DE CV | NO SE EMITE EVALUACIÓN CON FUNDAMENTO EN EL ART. 36 LAASP |
| | | | PIVITRO DIAGNOSTICOS MEXICO SA DE CV | NO SE EMITE EVALUACIÓN CON FUNDAMENTO EN EL ART. 36 LAASP |
| 710 | ZARAGOZA | MESA PUENTE. | CARLOS ARTURO GARCIA RIVERIA | NO SE EMITE EVALUACIÓN POR SOBREPASAR EL TECHO PRESUPUESTAL |
| | | | DISTRIBUIDORA ARKAN KUALI SAS DE CV | NO SE EMITE EVALUACIÓN POR SOBREPASAR EL TECHO PRESUPUESTAL |
| | | | MUEBLES LA FORJA DE JUAN ESCOBAR SA DE CV | NO SE EMITE EVALUACIÓN CON FUNDAMENTO EN EL ART. 36 LAASP |
| | | | TECHO ROBLES DE MEXICO SA DE CV | NO SE EMITE EVALUACIÓN POR SOBREPASAR EL TECHO PRESUPUESTAL |
| | | | ERGONOMIA PRODUCTIVIDAD SA DE CV | NO SE EMITE EVALUACIÓN POR SOBREPASAR EL TECHO PRESUPUESTAL |
| | | | DISTRIBUIDORA ARKAN KUALI SAS DE CV | NO SE EMITE EVALUACIÓN POR SOBREPASAR EL TECHO PRESUPUESTAL |
| | | | EDVAG CONCEPTOS COMERCIALES SA DE CV | CUMPLE |
| | | | DISTRIBUIDORA ARKAN KUALI SAS DE CV | NO SE EMITE EVALUACIÓN POR SOBREPASAR EL TECHO PRESUPUESTAL |
| 711 | ZARAGOZA | MESA RIGIDA DE MADERA | TECNOLOGIA ARKAN KUALI SAS DE CV | NO SE EMITE EVALUACIÓN POR SOBREPASAR EL TECHO PRESUPUESTAL |
| | | | ERGONOMIA PRODUCTIVIDAD SA DE CV | NO SE EMITE EVALUACIÓN POR SOBREPASAR EL TECHO PRESUPUESTAL |
| | | | SERPROF BIONFD SA DE CV | CUMPLE |
| | | | IDIEASA BIENES Y SERVICIOS SA DE CV | NO CUMPLEN |
| | | | TECNOLOGIA INTEGRAL PERSONALIZABLE SA DE CV | NO SE EMITE EVALUACIÓN CON FUNDAMENTO EN EL ART. 36 LAASP |
| | | | CARLOS ARTURO GARCIA RIVERIA | NO SE EMITE EVALUACIÓN CON FUNDAMENTO EN EL ART. 36 LAASP |
| | | | EDVAG CONCEPTOS COMERCIALES SA DE CV | NO SE EMITE EVALUACIÓN CON FUNDAMENTO EN EL ART. 36 LAASP |
| 712 | ZARAGOZA | MESA RINDH. | CARLOS ARTURO GARCIA RIVERIA | NO SE EMITE EVALUACIÓN CON FUNDAMENTO EN EL ART. 36 LAASP |
| | | | EDVAG CONCEPTOS COMERCIALES SA DE CV | NO SE EMITE EVALUACIÓN CON FUNDAMENTO EN EL ART. 36 LAASP |

157
 Presidente del Comité de Selección: Felipe Carrillo Puerto
 2024
 Felipe Carrillo Puerto

ACTA DE FALLO

LICITACIÓN PÚBLICA INTERNACIONAL ELECTRÓNICA BAJO COBERTURA DE TRATADOS DE LIBRE COMERCIO QUE CONTENGA CAPITULO DE COMPRAS GUBERNAMENTALES
NÚMERO DE IDENTIFICACIÓN EN COMPRANET: LA-50-CYR-0566YR040-T-2-2024
PROGRAMA: "MOBILIARIO MÉDICO Y DE LABORATORIO PARA HOSPITALES PRIORITARIOS"

| PART | DESTINO | DESCRIPCIÓN | LICTANTE | EVALUACIÓN TÉCNICA |
|------|----------|-----------------------|--|---|
| | | | INGENIERIA DE CONSULTORIA E INGENIERIA MEXICANA SA DE CV | NO SE EMITE EVALUACIÓN CON FUNDAMENTO EN EL ART. 36 LAASP |
| | | | TECHO ROBLES DE MEXICO SA DE CV | NO SE EMITE EVALUACIÓN CON FUNDAMENTO EN EL ART. 36 LAASP |
| | | | DISTRIBUIDORA ARKAN KUALI SAS DE CV | NO SE EMITE EVALUACIÓN CON FUNDAMENTO EN EL ART. 36 LAASP |
| | | | ERGONOMIA PRODUCTIVIDAD SA DE CV | NO SE EMITE EVALUACIÓN CON FUNDAMENTO EN EL ART. 36 LAASP |
| | | | MUEBLES LA FORJA DE JUAN ESCOBAR SA DE CV | CUMPLE |
| | | | EDVAG CONCEPTOS COMERCIALES SA DE CV | CUMPLE |
| | | | INGENIERIA DE CONSULTORIA E INGENIERIA MEXICANA SA DE CV | NO SE EMITE EVALUACIÓN CON FUNDAMENTO EN EL ART. 36 LAASP |
| | | | DISTRIBUIDORA ARKAN KUALI SAS DE CV | NO SE EMITE EVALUACIÓN CON FUNDAMENTO EN EL ART. 36 LAASP |
| | | | TECHO ROBLES DE MEXICO SA DE CV | NO SE EMITE EVALUACIÓN POR SOBREPASAR EL TECHO PRESUPUESTAL |
| | | | EDVAG CONCEPTOS COMERCIALES SA DE CV | CUMPLE |
| | | | MUEBLES LA FORJA DE JUAN ESCOBAR SA DE CV | CUMPLE |
| | | | INGENIERIA DE CONSULTORIA E INGENIERIA MEXICANA SA DE CV | NO SE EMITE EVALUACIÓN POR SOBREPASAR EL TECHO PRESUPUESTAL |
| | | | DISTRIBUIDORA ARKAN KUALI SAS DE CV | NO SE EMITE EVALUACIÓN POR SOBREPASAR EL TECHO PRESUPUESTAL |
| | | | NETAS ADMINISTRADOS MEDICOS SA DE CV | CUMPLE |
| | | | TECHO ROBLES DE MEXICO SA DE CV | NO CUMPLEN |
| | | | IDIEASA BIENES Y SERVICIOS SA DE CV | NO SE EMITE EVALUACIÓN CON FUNDAMENTO EN EL ART. 36 LAASP |
| | | | EDVAG CONCEPTOS COMERCIALES SA DE CV | NO SE EMITE EVALUACIÓN CON FUNDAMENTO EN EL ART. 36 LAASP |
| | | | DISTRIBUIDORA ARKAN KUALI SAS DE CV | NO SE EMITE EVALUACIÓN CON FUNDAMENTO EN EL ART. 36 LAASP |
| | | | DALISA SERVICIOS SA DE CV | NO SE EMITE EVALUACIÓN CON FUNDAMENTO EN EL ART. 36 LAASP |
| | | | JOSE MIGUEL URIBE ADVAREZ | NO SE EMITE EVALUACIÓN CON FUNDAMENTO EN EL ART. 36 LAASP |
| | | | ERGONOMIA PRODUCTIVIDAD SA DE CV | NO SE EMITE EVALUACIÓN CON FUNDAMENTO EN EL ART. 36 LAASP |
| 715 | ZARAGOZA | PIRIL PORTAVENOCULUS. | INGENIERIA DE CONSULTORIA E INGENIERIA MEXICANA SA DE CV | NO SE EMITE EVALUACIÓN POR SOBREPASAR EL TECHO PRESUPUESTAL |
| | | | TECNOLOGIA ARKAN KUALI SAS DE CV | NO SE EMITE EVALUACIÓN POR SOBREPASAR EL TECHO PRESUPUESTAL |
| | | | ERGONOMIA PRODUCTIVIDAD SA DE CV | NO SE EMITE EVALUACIÓN POR SOBREPASAR EL TECHO PRESUPUESTAL |
| | | | DISTRIBUIDORA ARKAN KUALI SAS DE CV | NO SE EMITE EVALUACIÓN POR SOBREPASAR EL TECHO PRESUPUESTAL |
| | | | EDVAG CONCEPTOS COMERCIALES SA DE CV | NO SE EMITE EVALUACIÓN POR SOBREPASAR EL TECHO PRESUPUESTAL |
| | | | INGENIERIA DE CONSULTORIA E INGENIERIA MEXICANA SA DE CV | NO SE EMITE EVALUACIÓN CON FUNDAMENTO EN EL ART. 36 LAASP |
| | | | TECNOLOGIA INTEGRAL PERSONALIZABLE SA DE CV | NO SE EMITE EVALUACIÓN CON FUNDAMENTO EN EL ART. 36 LAASP |
| | | | CARLOS ARTURO GARCIA RIVERIA | NO SE EMITE EVALUACIÓN CON FUNDAMENTO EN EL ART. 36 LAASP |
| | | | EDVAG CONCEPTOS COMERCIALES SA DE CV | NO SE EMITE EVALUACIÓN CON FUNDAMENTO EN EL ART. 36 LAASP |

158
 Presidente del Comité de Selección: Felipe Carrillo Puerto
 2024
 Felipe Carrillo Puerto

ANEXOS
DIVISIÓN DE COMPRAS

ACTA DE FALLO

LICITACIÓN PÚBLICA INTERNACIONAL ELECTRÓNICA BAJO COBERTURA DE TRATADOS DE LIBRE COMERCIO QUE CONTENGA CAPITULO DE COMPRAS GUBERNAMENTALES
NÚMERO DE IDENTIFICACIÓN EN COMPRANET: LA-50-CYR-050CYR/040-T-2-2024
PROGRAMA "MOBILIARIO MÉDICO Y DE LABORATORIO PARA HOSPITALES PRIORITARIOS"

| PART | DESTINO | DESCRIPCIÓN | LICITANTE | EVALUACIÓN TÉCNICA |
|------|----------|--------------------------------------|---|--|
| 775 | ZARAGOZA | RINOS DE ACERO INOXIDABLE DE 250 ML. | DISTRIBUIDORA INTERNACIONAL HOSPITALARIA SA DE CV IMPULSORA DE CONSULTORIA E INGENIERIA MEXICANA SA DE CV INFRAESTRUCTURA HOSPITALARIA PROGENSA SA DE CV SERPROF BIOMED SA DE CV TECNO ROBLES DE MEXICO SA DE CV EDVAG CONCEPTOS COMERCIALES SA DE CV DISTRIBUIDORA AXKAN KUALI SAS DE CV ERGONOMIA PRODUCTIVIDAD SA DE CV INSTRUMENTOS Y EQUIPOS SA DE CV IMPULSORA DE CONSULTORIA E INGENIERIA MEXICANA SA DE CV CARLOS ARTURO GARCIA RIVERA INFRAESTRUCTURA HOSPITALARIA PROGENSA SA DE CV SERPROF BIOMED SA DE CV | NO SE EMITE EVALUACIÓN CON FUNDAMENTO EN EL ART. 36 LAASP NO SE EMITE EVALUACIÓN CON FUNDAMENTO EN EL ART. 36 LAASP CUMPLE CUMPLE NO SE EMITE EVALUACIÓN CON FUNDAMENTO EN EL ART. 36 LAASP NO SE EMITE EVALUACIÓN CON FUNDAMENTO EN EL ART. 36 LAASP NO SE EMITE EVALUACIÓN CON FUNDAMENTO EN EL ART. 36 LAASP NO SE EMITE EVALUACIÓN CON FUNDAMENTO EN EL ART. 36 LAASP NO SE EMITE EVALUACIÓN CON FUNDAMENTO EN EL ART. 36 LAASP NO SE EMITE EVALUACIÓN CON FUNDAMENTO EN EL ART. 36 LAASP NO SE EMITE EVALUACIÓN CON FUNDAMENTO EN EL ART. 36 LAASP NO SE EMITE EVALUACIÓN CON FUNDAMENTO EN EL ART. 36 LAASP CUMPLE CUMPLE |
| 777 | ZARAGOZA | RINGO DE ACEPO INOXIDABLE DE 500 ML. | DISTRIBUIDORA INTERNACIONAL HOSPITALARIA SA DE CV IMPULSORA DE CONSULTORIA E INGENIERIA MEXICANA SA DE CV INFRAESTRUCTURA HOSPITALARIA PROGENSA SA DE CV SERPROF BIOMED SA DE CV TECNO ROBLES DE MEXICO SA DE CV EDVAG CONCEPTOS COMERCIALES SA DE CV DISTRIBUIDORA AXKAN KUALI SAS DE CV ERGONOMIA PRODUCTIVIDAD SA DE CV IMPULSORA DE CONSULTORIA E INGENIERIA MEXICANA SA DE CV INSTRUMENTOS Y EQUIPOS SA DE CV CARLOS ARTURO GARCIA RIVERA ICHESA BIENES Y SERVICIOS SA DE CV | NO SE EMITE EVALUACIÓN CON FUNDAMENTO EN EL ART. 36 LAASP NO SE EMITE EVALUACIÓN CON FUNDAMENTO EN EL ART. 36 LAASP NO SE EMITE EVALUACIÓN CON FUNDAMENTO EN EL ART. 36 LAASP NO SE EMITE EVALUACIÓN CON FUNDAMENTO EN EL ART. 36 LAASP NO SE EMITE EVALUACIÓN CON FUNDAMENTO EN EL ART. 36 LAASP NO SE EMITE EVALUACIÓN CON FUNDAMENTO EN EL ART. 36 LAASP NO SE EMITE EVALUACIÓN CON FUNDAMENTO EN EL ART. 36 LAASP NO SE EMITE EVALUACIÓN CON FUNDAMENTO EN EL ART. 36 LAASP NO SE EMITE EVALUACIÓN CON FUNDAMENTO EN EL ART. 36 LAASP NO SE EMITE EVALUACIÓN CON FUNDAMENTO EN EL ART. 36 LAASP NO SE EMITE EVALUACIÓN CON FUNDAMENTO EN EL ART. 36 LAASP NO SE EMITE EVALUACIÓN CON FUNDAMENTO EN EL ART. 36 LAASP CUMPLE CUMPLE |

159



ACTA DE FALLO

LICITACIÓN PÚBLICA INTERNACIONAL ELECTRÓNICA BAJO COBERTURA DE TRATADOS DE LIBRE COMERCIO QUE CONTENGA CAPITULO DE COMPRAS GUBERNAMENTALES
NÚMERO DE IDENTIFICACIÓN EN COMPRANET: LA-50-CYR-050CYR/040-T-2-2024
PROGRAMA "MOBILIARIO MÉDICO Y DE LABORATORIO PARA HOSPITALES PRIORITARIOS"

| PART | DESTINO | DESCRIPCIÓN | LICITANTE | EVALUACIÓN TÉCNICA |
|------|----------|---|--|---|
| 718 | ZARAGOZA | SILLA DE RUEDAS CON DISCANSAPIS. | ICHESA BIENES Y SERVICIOS SA DE CV TECNO ROBLES DE MEXICO SA DE CV SERPROF BIOMED SA DE CV EDVAG CONCEPTOS COMERCIALES SA DE CV ERGONOMIA PRODUCTIVIDAD SA DE CV SERPROF BIOMED SA DE CV | NO CUMPLEN NO CUMPLEN CUMPLE NO SE EMITE EVALUACIÓN CON FUNDAMENTO EN EL ART. 36 LAASP NO SE EMITE EVALUACIÓN CON FUNDAMENTO EN EL ART. 36 LAASP CUMPLE |
| 719 | ZARAGOZA | VASO PARA MEDICAMENTOS DE 30 CM CUBICOR. | TECNO ROBLES DE MEXICO SA DE CV IMPULSORA DE CONSULTORIA E INGENIERIA MEXICANA SA DE CV DISTRIBUIDORA AXKAN KUALI SAS DE CV EDVAG CONCEPTOS COMERCIALES SA DE CV | NO SE EMITE EVALUACIÓN CON FUNDAMENTO EN EL ART. 36 LAASP NO SE EMITE EVALUACIÓN CON FUNDAMENTO EN EL ART. 36 LAASP CUMPLE |
| 720 | ZARAGOZA | VASO PARA MEDICAMENTOS DE 140 CM CUBICOR. | INFRAESTRUCTURA HOSPITALARIA PROGENSA SA DE CV DISTRIBUIDORA AXKAN KUALI SAS DE CV EDVAG CONCEPTOS COMERCIALES SA DE CV | NO SE EMITE EVALUACIÓN CON FUNDAMENTO EN EL ART. 36 LAASP NO SE EMITE EVALUACIÓN CON FUNDAMENTO EN EL ART. 36 LAASP NO SE EMITE EVALUACIÓN CON FUNDAMENTO EN EL ART. 36 LAASP CUMPLE |
| 721 | ZARAGOZA | VASO CON TABA DE UN LITRO. | INFRAESTRUCTURA HOSPITALARIA PROGENSA SA DE CV EDVAG CONCEPTOS COMERCIALES SA DE CV DISTRIBUIDORA AXKAN KUALI SAS DE CV | NO SE EMITE EVALUACIÓN CON FUNDAMENTO EN EL ART. 36 LAASP NO SE EMITE EVALUACIÓN CON FUNDAMENTO EN EL ART. 36 LAASP CUMPLE |
| 722 | ZARAGOZA | BANQUETA DE ALTURA. | TECNO ROBLES DE MEXICO SA DE CV IMPULSORA DE CONSULTORIA E INGENIERIA MEXICANA SA DE CV EDVAG CONCEPTOS COMERCIALES SA DE CV DISTRIBUIDORA AXKAN KUALI SAS DE CV TECNO ROBLES DE MEXICO SA DE CV | NO SE EMITE EVALUACIÓN CON FUNDAMENTO EN EL ART. 36 LAASP NO SE EMITE EVALUACIÓN CON FUNDAMENTO EN EL ART. 36 LAASP NO SE EMITE EVALUACIÓN CON FUNDAMENTO EN EL ART. 36 LAASP NO SE EMITE EVALUACIÓN CON FUNDAMENTO EN EL ART. 36 LAASP NO SE EMITE EVALUACIÓN CON FUNDAMENTO EN EL ART. 36 LAASP CUMPLE |

160





GOBIERNO DE MEXICO



DIRECCIÓN DE ADMINISTRACIÓN
Unidad de Adquisiciones
Coordinación de Bienes y Contratación de Servicios
Coordinación Técnica de Adquisición de Bienes de Inversión y Activos
División de Equipo y Mobiliario Médico

ACTA DE FALLO

LICITACIÓN PÚBLICA INTERNACIONAL ELECTRÓNICA BAJO COBERTURA DE TRATADOS DE LIBRE COMERCIO QUE CONTENGA CAPÍTULO DE COMPRAS GUBERNAMENTALES
NÚMERO DE IDENTIFICACIÓN EN COMPRANET: LA-50-GYR-050GYR040-1-2-2024
PROGRAMA "MOBILIARIO MÉDICO Y DE LABORATORIO PARA HOSPITALES PRIORITARIOS"

| PART. | DESTINO | DESCRIPCIÓN | LICITANTE | EVALUACIÓN TÉCNICA PRESUPUESTAL |
|-------|----------|----------------------|--|---|
| 723 | ZARAGOZA | DIVAN CHAISE LONGUEI | TECNO ROBLES DE MEXICO SA DE CV EDVAG CONCEPTOS COMERCIALES SA DE CV DISTRIBUIDORA ANKANN KUALI SAS DE CV TECNOLOGIA INTEGRAL PERSONALIZABLE SA DE CV IMPULSORA DE CONSULTORIA E INGENIERIA MEXICANA SA DE CV ESCUELA LA FORDA DE JUAN ESCOBAR SA DE CV ERCONOMIA PRODUCTIVIDAD SA DE CV EDVAG CONCEPTOS COMERCIALES SA DE CV | NO CUMPLEN CUMPLE NO SE EMITE EVALUACIÓN CON FUNDAMENTO EN EL ART. 36 LAASP NO SE EMITE EVALUACIÓN CON FUNDAMENTO EN EL ART. 36 LAASP NO SE EMITE EVALUACIÓN CON FUNDAMENTO EN EL ART. 36 LAASP NO SE EMITE EVALUACIÓN CON FUNDAMENTO EN EL ART. 36 LAASP NO SE EMITE EVALUACIÓN CON FUNDAMENTO EN EL ART. 36 LAASP CUMPLE |
| 724 | ZARAGOZA | UTERAS NIETALIDA | IMPULSORA DE CONSULTORIA E INGENIERIA MEXICANA SA DE CV DALLAS SERVICES SA DE CV TECNO ROBLES DE MEXICO SA DE CV DALLAS SERVICES SA DE CV ABO ROBLES SA DE CV MUJERES LA FORDA DE JUAN ESCOBAR SA DE CV ERCONOMIA PRODUCTIVIDAD SA DE CV INFRAESTRUCTURA HOSPITALARIA PROFENSA SA DE CV | NO SE EMITE EVALUACIÓN CON FUNDAMENTO EN EL ART. 36 LAASP NO SE EMITE EVALUACIÓN CON FUNDAMENTO EN EL ART. 36 LAASP NO SE EMITE EVALUACIÓN CON FUNDAMENTO EN EL ART. 36 LAASP NO SE EMITE EVALUACIÓN CON FUNDAMENTO EN EL ART. 36 LAASP NO SE EMITE EVALUACIÓN CON FUNDAMENTO EN EL ART. 36 LAASP NO SE EMITE EVALUACIÓN CON FUNDAMENTO EN EL ART. 36 LAASP NO SE EMITE EVALUACIÓN CON FUNDAMENTO EN EL ART. 36 LAASP NO CUMPLEN |
| 725 | ZARAGOZA | ORINAL PARA VARIOS | TECNO ROBLES DE MEXICO SA DE CV CARLOS ARTURO GARCIA RIVERA EDVAG CONCEPTOS COMERCIALES SA DE CV JOSE MIGUEL LIBRE ALVAREZ DISTRIBUIDORA ANKANN KUALI SAS DE CV | NO SE EMITE EVALUACIÓN CON FUNDAMENTO EN EL ART. 36 LAASP NO SE EMITE EVALUACIÓN CON FUNDAMENTO EN EL ART. 36 LAASP NO SE EMITE EVALUACIÓN CON FUNDAMENTO EN EL ART. 36 LAASP NO SE EMITE EVALUACIÓN CON FUNDAMENTO EN EL ART. 36 LAASP NO SE EMITE EVALUACIÓN CON FUNDAMENTO EN EL ART. 36 LAASP |

161
 Dirección: P.O. Box 11, Calle Reforma Norte, Atlix, Puebla, México, C.P. 76200
 Teléfono: 01 (777) 777-7777, ext. 14821
 www.imss.gob.mx

2024
 Felipe Contrillo
 PUERTO



GOBIERNO DE MEXICO



DIRECCIÓN DE ADMINISTRACIÓN
Unidad de Adquisiciones
Coordinación de Bienes y Contratación de Servicios
Coordinación Técnica de Adquisición de Bienes de Inversión y Activos
División de Equipo y Mobiliario Médico

ACTA DE FALLO

LICITACIÓN PÚBLICA INTERNACIONAL ELECTRÓNICA BAJO COBERTURA DE TRATADOS DE LIBRE COMERCIO QUE CONTENGA CAPÍTULO DE COMPRAS GUBERNAMENTALES
NÚMERO DE IDENTIFICACIÓN EN COMPRANET: LA-50-GYR-050GYR040-1-2-2024
PROGRAMA "MOBILIARIO MÉDICO Y DE LABORATORIO PARA HOSPITALES PRIORITARIOS"

| PART. | DESTINO | DESCRIPCIÓN | LICITANTE | EVALUACIÓN TÉCNICA |
|-------|----------|---|---|--|
| 726 | ZARAGOZA | POTIYAVEHOLIS RODABLE | IMPULSORA DE CONSULTORIA E INGENIERIA MEXICANA SA DE CV DALLAS SERVICES SA DE CV TECNO ROBLES DE MEXICO SA DE CV CARLOS ARTURO GARCIA RIVERA DISTRIBUIDORA ANKANN KUALI SAS DE CV ERCONOMIA PRODUCTIVIDAD SA DE CV TECNO ROBLES DE MEXICO SA DE CV SERPROF BIOMES SA DE CV EDVAG CONCEPTOS COMERCIALES SA DE CV | NO SE EMITE EVALUACIÓN CON FUNDAMENTO EN EL ART. 36 LAASP NO SE EMITE EVALUACIÓN CON FUNDAMENTO EN EL ART. 36 LAASP NO SE EMITE EVALUACIÓN CON FUNDAMENTO EN EL ART. 36 LAASP NO SE EMITE EVALUACIÓN CON FUNDAMENTO EN EL ART. 36 LAASP NO SE EMITE EVALUACIÓN CON FUNDAMENTO EN EL ART. 36 LAASP NO SE EMITE EVALUACIÓN CON FUNDAMENTO EN EL ART. 36 LAASP NO SE EMITE EVALUACIÓN CON FUNDAMENTO EN EL ART. 36 LAASP NO SE EMITE EVALUACIÓN CON FUNDAMENTO EN EL ART. 36 LAASP CUMPLE CUMPLE NO SE EMITE EVALUACIÓN CON FUNDAMENTO EN EL ART. 36 LAASP NO SE EMITE EVALUACIÓN CON FUNDAMENTO EN EL ART. 36 LAASP NO SE EMITE EVALUACIÓN CON FUNDAMENTO EN EL ART. 36 LAASP NO SE EMITE EVALUACIÓN CON FUNDAMENTO EN EL ART. 36 LAASP NO SE EMITE EVALUACIÓN CON FUNDAMENTO EN EL ART. 36 LAASP NO SE EMITE EVALUACIÓN CON FUNDAMENTO EN EL ART. 36 LAASP CUMPLE |
| 727 | ZARAGOZA | CABIDO CUPA CON BISINET DE ACHILICO | TECNO ROBLES DE MEXICO SA DE CV ERCONOMIA PRODUCTIVIDAD SA DE CV DISTRIBUIDORA ANKANN KUALI SAS DE CV IMPULSORA DE CONSULTORIA E INGENIERIA MEXICANA SA DE CV EDVAG CONCEPTOS COMERCIALES SA DE CV | NO SE EMITE EVALUACIÓN CON FUNDAMENTO EN EL ART. 36 LAASP NO SE EMITE EVALUACIÓN CON FUNDAMENTO EN EL ART. 36 LAASP NO SE EMITE EVALUACIÓN CON FUNDAMENTO EN EL ART. 36 LAASP NO SE EMITE EVALUACIÓN CON FUNDAMENTO EN EL ART. 36 LAASP NO SE EMITE EVALUACIÓN CON FUNDAMENTO EN EL ART. 36 LAASP CUMPLE |
| 728 | ZARAGOZA | FRANQUILA PESA BEBE TURJULAR TIPO DINAMOMETRO | IMPULSORA DE CONSULTORIA E INGENIERIA MEXICANA SA DE CV EDVAG CONCEPTOS COMERCIALES SA DE CV INNOVACION MEDICA Y TECNOLOGIAS PARA LA SALUD MEX SA DE CV | NO SE EMITE EVALUACIÓN CON FUNDAMENTO EN EL ART. 36 LAASP NO SE EMITE EVALUACIÓN CON FUNDAMENTO EN EL ART. 36 LAASP NO SE EMITE EVALUACIÓN CON FUNDAMENTO EN EL ART. 36 LAASP CUMPLE |

162
 Dirección: P.O. Box 11, Calle Reforma Norte, Atlix, Puebla, México, C.P. 76200
 Teléfono: 01 (777) 777-7777, ext. 14821
 www.imss.gob.mx

2024
 Felipe Contrillo
 PUERTO

ANEXOS
 DIVISIÓN DE CONTRATOS



ACTA DE FALLO

LICITACIÓN PÚBLICA INTERNACIONAL ELECTRÓNICA BAJO COBERTURA DE TRATADOS DE LIBRE COMERCIO QUE CONTIENGA CAPÍTULO DE COMPRAS GUBERNAMENTALES
NÚMERO DE IDENTIFICACIÓN EN COMPRONET: LA-50-CYR-050CYR040-T-2-2024
PROGRAMA: "MOBILIARIO MÉDICO Y DE LABORATORIO PARA HOSPITALES PRIORITARIOS"

| PART | DESTINO | DESCRIPCIÓN | LICITANTE | EVALUACIÓN TÉCNICA |
|------|----------|--|---|---|
| | | | ERGONOMIA PRODUCTIVIDAD SA DE CV | NO SE EMITE EVALUACIÓN POR SOBREPASAR EL TECHO PRESUPUESTAL |
| | | | DISTRIBUIDORA AXMAN KUALI SAS DE CV | NO SE EMITE EVALUACIÓN POR SOBREPASAR EL TECHO PRESUPUESTAL |
| | | | TECHNOBLES DE MEXICO SA DE CV | NO SE EMITE EVALUACIÓN POR SOBREPASAR EL TECHO PRESUPUESTAL |
| | | | SERPROF BIOMED SA DE CV | CUMPLE |
| | | | TECHO HOMBRES DE MEXICO SA DE CV | NO CUMPLEN |
| 743 | ZARAGOZA | MESA ALTA DE 180 CM DE TRABAJO PARA 2 USUARIOS CON RESPALDOS | MUEBLES LA FORJA DE JUAN ESCOBAR SA DE CV | NO SE EMITE EVALUACIÓN CON FUNDAMENTO EN EL ART. 36 LAASP |
| | | | EDVAG CONCEPTOS COMERCIALES SA DE CV | NO SE EMITE EVALUACIÓN CON FUNDAMENTO EN EL ART. 36 LAASP |
| | | | DISTRIBUIDORA AXMAN KUALI SAS DE CV | NO SE EMITE EVALUACIÓN POR SOBREPASAR EL TECHO PRESUPUESTAL |
| | | | SERPROF BIOMED SA DE CV | CUMPLE |
| | | | ERGONOMIA PRODUCTIVIDAD SA DE CV | CUMPLE |
| | | | EDVAG CONCEPTOS COMERCIALES SA DE CV | NO SE EMITE EVALUACIÓN CON FUNDAMENTO EN EL ART. 36 LAASP |
| | | | TECHNOBLES DE MEXICO SA DE CV | NO SE EMITE EVALUACIÓN CON FUNDAMENTO EN EL ART. 36 LAASP |
| 744 | ZARAGOZA | MESA ALTA DE 120 CM SIN RESPALDOS Y CAJONERES | DISTRIBUIDORA AXMAN KUALI SAS DE CV | NO SE EMITE EVALUACIÓN CON FUNDAMENTO EN EL ART. 36 LAASP |
| | | | DALISA SERVICES SA DE CV | NO SE EMITE EVALUACIÓN CON FUNDAMENTO EN EL ART. 36 LAASP |
| | | | MUEBLES LA FORJA DE JUAN ESCOBAR SA DE CV | NO SE EMITE EVALUACIÓN CON FUNDAMENTO EN EL ART. 36 LAASP |
| | | | BECOMAR DE MEXICO, S. DE R.L. DE CV | NO SE EMITE EVALUACIÓN CON FUNDAMENTO EN EL ART. 36 LAASP |
| | | | SERPROF BIOMED SA DE CV | CUMPLE |
| | | | EDVAG CONCEPTOS COMERCIALES SA DE CV | CUMPLE |
| 745 | ZARAGOZA | MESA ALTA DE 120 CM SIN RESPALDOS Y CAJONERES | BECOMAR DE MEXICO, S. DE R.L. DE CV | NO SE EMITE EVALUACIÓN CON FUNDAMENTO EN EL ART. 36 LAASP |
| | | | DISTRIBUIDORA AXMAN KUALI SAS DE CV | NO SE EMITE EVALUACIÓN CON FUNDAMENTO EN EL ART. 36 LAASP |
| | | | MUEBLES LA FORJA DE JUAN ESCOBAR SA DE CV | NO SE EMITE EVALUACIÓN CON FUNDAMENTO EN EL ART. 36 LAASP |

164
 Dirección de Adm. N. de Adm. de Bienes y Contratación de Servicios
 Tel. 55 5241 5256, Ext. 14925
 www.imss.gob.mx
 2024
 Felipe Garrillo
 PUERTO



ACTA DE FALLO

LICITACIÓN PÚBLICA INTERNACIONAL ELECTRÓNICA BAJO COBERTURA DE TRATADOS DE LIBRE COMERCIO QUE CONTIENGA CAPÍTULO DE COMPRAS GUBERNAMENTALES
NÚMERO DE IDENTIFICACIÓN EN COMPRONET: LA-50-CYR-050CYR040-T-2-2024
PROGRAMA: "MOBILIARIO MÉDICO Y DE LABORATORIO PARA HOSPITALES PRIORITARIOS"

| PART | DESTINO | DESCRIPCIÓN | LICITANTE | EVALUACIÓN TÉCNICA |
|------|----------|---|--|---|
| 729 | ZARAGOZA | CAMPAÑA DE PROMOCIÓN EN EL BARRIO | EDVAG CONCEPTOS COMERCIALES SA DE CV | NO CUMPLEN |
| 730 | ZARAGOZA | GABINETE PULCADO PARA ALMACENAMIENTO DE RADIOISÓTOPOS | EDVAG CONCEPTOS COMERCIALES SA DE CV | NO CUMPLEN |
| 733 | ZARAGOZA | MESA BAJA DE 80 CM CON CUBIERTA DE ACERO INOXIDABLE | EDVAG CONCEPTOS COMERCIALES SA DE CV | CUMPLE |
| 734 | ZARAGOZA | MESA ALTA DE 120 CM CON RESPALDO | DISTRIBUIDORA AXMAN KUALI SAS DE CV | NO SE EMITE EVALUACIÓN POR SOBREPASAR EL TECHO PRESUPUESTAL |
| 735 | ZARAGOZA | CARRILLO PARA CURACIONES EN ABS | IMPULSORIA DE CONSULTORIA E INGENIERIA MEXICANA SA DE CV | NO CUMPLEN |
| 736 | ZARAGOZA | CARRILLO PARA FOPA SUJACION Y FRENADO DE PEDAL | EDVAG CONCEPTOS COMERCIALES SA DE CV | CUMPLE |
| 739 | ZARAGOZA | SILLÓN DE EXTRACCIÓN | SERPROF BIOMED SA DE CV | CUMPLE |
| 740 | ZARAGOZA | MEZCLADOR CON MARMOL PARA CONSULTORIO | ERGONOMIA PRODUCTIVIDAD SA DE CV | NO SE EMITE EVALUACIÓN CON FUNDAMENTO EN EL ART. 36 LAASP |
| 741 | ZARAGOZA | MESA ALTA DE 90 CM CON RESPALDOS CAJONERES ABATIBLES | EDVAG CONCEPTOS COMERCIALES SA DE CV | CUMPLE |
| | | | DISTRIBUIDORA AXMAN KUALI SAS DE CV | NO SE EMITE EVALUACIÓN POR SOBREPASAR EL TECHO PRESUPUESTAL |
| | | | META SUMINISTROS MEDICOS SA DE CV | NO SE EMITE EVALUACIÓN POR SOBREPASAR EL TECHO PRESUPUESTAL |
| | | | MUEBLES LA FORJA DE JUAN ESCOBAR SA DE CV | NO SE EMITE EVALUACIÓN CON FUNDAMENTO EN EL ART. 36 LAASP |
| | | | EDVAG CONCEPTOS COMERCIALES SA DE CV | NO SE EMITE EVALUACIÓN POR SOBREPASAR EL TECHO PRESUPUESTAL |
| | | | BECOMAR DE MEXICO, S. DE R.L. DE CV | NO SE EMITE EVALUACIÓN POR SOBREPASAR EL TECHO PRESUPUESTAL |
| | | | DALISA SERVICES SA DE CV | NO SE EMITE EVALUACIÓN POR SOBREPASAR EL TECHO PRESUPUESTAL |

163
 Dirección de Adm. N. de Adm. de Bienes y Contratación de Servicios
 Tel. 55 5241 5256, Ext. 14925
 www.imss.gob.mx
 2024
 Felipe Garrillo
 PUERTO



GOBIERNO DE MEXICO



DIRECCIÓN DE ADMINISTRACIÓN
Unidad de Adquisiciones
Coordinación Técnica de Bienes e Inversión y Servicios
División de Equipos Hospitalarios Médicos

ACTA DE FALLO

LICITACIÓN PÚBLICA INTERNACIONAL ELECTRÓNICA BAJO COBERTURA DE TRATADOS DE LIBRE COMERCIO QUE CONTENGA CAPÍTULO DE COMPRAS GUBERNAMENTALES
NÚMERO DE IDENTIFICACIÓN EN COMPRANET: LA-50-CYR-050CYR040-T-2-2024
PROGRAMA "MOBILIARIO MÉDICO Y DE LABORATORIO PARA HOSPITALES PRIORITARIOS"

| PART. | DESTINO | DESCRIPCIÓN | LICITANTE | EVALUACIÓN TÉCNICA |
|-------|----------|---|---|--|
| 746 | ZARAGOZA | MESA ALTA DE 120 CM SIN RESPALDO, 2 CAJONES SUPERIORES Y PUERTAS ABATIBLES. | EDVAG CONCEPTOS COMERCIALES SA DE CV | CUMPLE |
| | | | DISTRIBUIDORA AMKAN KUALI SAS DE CV | CUMPLE |
| | | | RECOMAR DE MEXICO S DE RL DE CV | NO SE EMITE EVALUACIÓN CON FUNDAMENTO EN EL ART. 36 LAASAP |
| | | | MUEBLES LA FONJA DE JUAN ESCOBAR SA DE CV | NO SE EMITE EVALUACIÓN CON FUNDAMENTO EN EL ART. 36 LAASAP |
| 747 | ZARAGOZA | MESA ALTA DE 120 CM SIN RESPALDO, 2 CAJONES SUPERIORES Y PUERTAS ABATIBLES. | EDVAG CONCEPTOS COMERCIALES SA DE CV | CUMPLE |
| | | | DISTRIBUIDORA AMKAN KUALI SAS DE CV | CUMPLE |

En el documento denominado "RESULTADO DE REVISIÓN TÉCNICA A PROPUUESTAS DOCUMENTALES PRESENTADAS PARA EL PROCEDIMIENTO LA-50-CYR-050CYR040-T-2-2024", se señala el nombre de los servidores públicos que la elaboración, Lic. Ricardo Ulises Pérez Delgado, Titular de la División de Evaluación y Análisis Financiero y el Arq. Juan Antonio Pachillo Salazar, Responsable de Proyecto; lo anterior de conformidad con los artículos 30 de la Ley; 2 fracción III del Reglamento, numerales 4.35, primer párrafo de las POBÁLINES y 4.2.1.16 del Manual, como Área Técnica; verificando que las propuestas cumplen con todos los requisitos señalados en el Anexo Uno, Anexo Técnico, Anexo Dos. Términos y Condiciones y de acuerdo con el criterio de evaluación Binario establecidas en la Convocatoria, fundando y motivando las razones para aceptar o desechar las propuestas lo que queda de manifiesto en el ANEXO II, y que se tiene por reproducido en este apartado como si a la letra se insertara.

Con base en la evaluación realizada por la División de Evaluación y Análisis Financiero como Área Técnica, se concluye que, en virtud de que cumplen con los requisitos indispensables, resultan solventes técnicamente las propuestas de los siguientes licitantes:

| NOMBRE O RAZÓN SOCIAL DEL LICITANTE | PARTIDAS |
|---|-----------------------------|
| 1. AH CORPORATIVO MÉDICO DE MEXICO, S.A. DE CV. | 139 249 359 465 565 673 |
| 2. DALISA SERRAVALLES SA DE CV | 192 195 355 378 553 650 690 |
| | 111 112 113 123 124 125 126 |
| 3. DISTRIBUIDORA AMKAN KUALI SAS DE CV | 127 128 130 132 134 135 136 |
| | 137 145 158 161 172 188 191 |

166
Documento 279, dated 31, April 2024, Mexico, Coahuila de Zaragoza, C.P. 02709, Ciudad de México
Tel. 56 5296 1360, Fax: 56 5296 1360
www.bienes.gob.mx



2024
Felipe Carrillo
PUERTO



GOBIERNO DE MEXICO



DIRECCIÓN DE ADMINISTRACIÓN
Unidad de Adquisiciones
Coordinación Técnica de Bienes e Inversión y Servicios
División de Equipos Hospitalarios Médicos

ACTA DE FALLO

LICITACIÓN PÚBLICA INTERNACIONAL ELECTRÓNICA BAJO COBERTURA DE TRATADOS DE LIBRE COMERCIO QUE CONTENGA CAPÍTULO DE COMPRAS GUBERNAMENTALES
NÚMERO DE IDENTIFICACIÓN EN COMPRANET: LA-50-CYR-050CYR040-T-2-2024
PROGRAMA "MOBILIARIO MÉDICO Y DE LABORATORIO PARA HOSPITALES PRIORITARIOS"

| NOMBRE O RAZÓN SOCIAL DEL LICITANTE | PARTIDAS |
|-------------------------------------|-----------------------------|
| | 195 204 212 217 218 227 223 |
| | 327 332 342 343 346 350 351 |
| | 353 354 357 358 368 370 390 |
| | 407 410 418 426 432 656 657 |
| | 660 664 687 688 671 672 704 |
| | 720 723 740 747 |
| | 2 3 4 5 7 14 15 |
| | 16 20 22 24 33 36 38 39 |
| | 41 44 53 70 75 83 85 85 |
| | 86 90 95 96 101 107 110 |
| | 111 113 115 116 122 123 124 |
| | 128 130 132 134 141 144 146 |
| | 149 152 160 174 176 179 181 |
| | 182 185 189 191 192 196 198 |
| | 199 204 205 207 212 218 221 |
| | 222 223 224 226 233 234 237 |
| | 239 241 243 251 254 256 259 |
| | 262 270 271 286 289 292 286 |
| | 299 301 302 307 312 313 316 |
| | 324 328 330 331 332 334 341 |
| | 342 344 345 348 348 350 352 |
| | 357 361 364 368 371 373 376 |
| | 379 380 393 395 398 400 401 |
| | 408 410 411 415 418 420 421 |
| | 425 426 430 431 432 436 437 |
| | 438 439 441 446 447 448 451 |
| | 452 454 456 458 464 467 471 |
| | 474 484 485 498 500 503 506 |
| | 510 513 515 516 520 522 523 |
| | 526 529 529 534 540 544 545 |
| | 546 547 554 553 555 557 559 |

4. EDVAG CONCEPTOS COMERCIALES SA DE CV

166
Documento 279, dated 31, April 2024, Mexico, Coahuila de Zaragoza, C.P. 02709, Ciudad de México
Tel. 56 5296 1360, Fax: 56 5296 1360
www.bienes.gob.mx



2024
Felipe Carrillo
PUERTO

ANEXOS
DIVISIÓN DE CONTRATOS

ACTA DE FALLO
LICITACIÓN PÚBLICA INTERNACIONAL ELECTRÓNICA BAJO COBERTURA DE TRATADOS DE LIBRE COMERCIO QUE CONTENGA CAPITULO DE COMPRAS GUBERNAMENTALES
NÚMERO DE IDENTIFICACIÓN EN COMPRANET: LA-50-CYR-050GYR040-1-2-2024
PROGRAMA: "MOBILIARIO MÉDICO Y DE LABORATORIO PARA HOSPITALES PRIORITARIOS"

| NOMBRE O RAZÓN SOCIAL DEL LICITANTE | PARTIDAS | | | | | | | | | |
|--|----------|-----|-----|-----|-----|-----|-----|-----|-----|-----|
| | 562 | 564 | 567 | 571 | 574 | 581 | 582 | 584 | 596 | 598 |
| 5. ERGONOMIA PRODUCTIVIDAD SA DE CV | 584 | 596 | 598 | 600 | 603 | 605 | 609 | 612 | 614 | 615 |
| | 619 | 619 | 619 | 620 | 624 | 625 | 628 | 629 | 633 | 636 |
| | 639 | 642 | 643 | 644 | 645 | 648 | 655 | 656 | 658 | 659 |
| | 660 | 662 | 664 | 666 | 671 | 675 | 677 | 683 | 688 | 691 |
| | 692 | 706 | 708 | 711 | 713 | 714 | 721 | 723 | 724 | 727 |
| | 728 | 733 | 735 | 736 | 739 | 740 | 745 | 746 | 747 | 748 |
| | 750 | 751 | 752 | 753 | 754 | 755 | 756 | 757 | 758 | 759 |
| | 760 | 761 | 762 | 763 | 764 | 765 | 766 | 767 | 768 | 769 |
| | 770 | 771 | 772 | 773 | 774 | 775 | 776 | 777 | 778 | 779 |
| | 780 | 781 | 782 | 783 | 784 | 785 | 786 | 787 | 788 | 789 |
| 6. INGENIERIA MEXICANA SA DE CV | 591 | 592 | 593 | 594 | 595 | 596 | 597 | 598 | 599 | 600 |
| | 601 | 602 | 603 | 604 | 605 | 606 | 607 | 608 | 609 | 610 |
| | 611 | 612 | 613 | 614 | 615 | 616 | 617 | 618 | 619 | 620 |
| | 621 | 622 | 623 | 624 | 625 | 626 | 627 | 628 | 629 | 630 |
| | 631 | 632 | 633 | 634 | 635 | 636 | 637 | 638 | 639 | 640 |
| | 641 | 642 | 643 | 644 | 645 | 646 | 647 | 648 | 649 | 650 |
| | 651 | 652 | 653 | 654 | 655 | 656 | 657 | 658 | 659 | 660 |
| | 661 | 662 | 663 | 664 | 665 | 666 | 667 | 668 | 669 | 670 |
| | 671 | 672 | 673 | 674 | 675 | 676 | 677 | 678 | 679 | 680 |
| | 681 | 682 | 683 | 684 | 685 | 686 | 687 | 688 | 689 | 690 |
| 7. INFRAESTRUCTURA HOSPITALARIA PROEMSA SA DE CV | 691 | 692 | 693 | 694 | 695 | 696 | 697 | 698 | 699 | 700 |
| | 701 | 702 | 703 | 704 | 705 | 706 | 707 | 708 | 709 | 710 |
| | 711 | 712 | 713 | 714 | 715 | 716 | 717 | 718 | 719 | 720 |
| | 721 | 722 | 723 | 724 | 725 | 726 | 727 | 728 | 729 | 730 |
| | 731 | 732 | 733 | 734 | 735 | 736 | 737 | 738 | 739 | 740 |
| | 741 | 742 | 743 | 744 | 745 | 746 | 747 | 748 | 749 | 750 |
| | 751 | 752 | 753 | 754 | 755 | 756 | 757 | 758 | 759 | 760 |
| | 761 | 762 | 763 | 764 | 765 | 766 | 767 | 768 | 769 | 770 |
| | 771 | 772 | 773 | 774 | 775 | 776 | 777 | 778 | 779 | 780 |
| | 781 | 782 | 783 | 784 | 785 | 786 | 787 | 788 | 789 | 790 |

167
Domenico 2do. Piso N. Col. Sumate Norte, Alcaldía Guaymá, C. A. GFCO, Ciudad de Mérida
Tel. 99 972 71 250, Ext. 1024
www.gub.ym.mx

2024
Felipe Garrillo
PUERTO

ACTA DE FALLO
LICITACIÓN PÚBLICA INTERNACIONAL ELECTRÓNICA BAJO COBERTURA DE TRATADOS DE LIBRE COMERCIO QUE CONTENGA CAPITULO DE COMPRAS GUBERNAMENTALES
NÚMERO DE IDENTIFICACIÓN EN COMPRANET: LA-50-CYR-050GYR040-1-2-2024
PROGRAMA: "MOBILIARIO MÉDICO Y DE LABORATORIO PARA HOSPITALES PRIORITARIOS"

| NOMBRE O RAZÓN SOCIAL DEL LICITANTE | PARTIDAS | | | | | | | | | |
|---|----------|------|------|------|------|------|------|------|------|------|
| | 716 | 717 | 720 | 721 | 725 | 726 | 727 | 728 | 729 | 730 |
| 8. INVITRO DIAGNOSTICS MEXICO SA DE CV | 716 | 717 | 720 | 721 | 725 | 726 | 727 | 728 | 729 | 730 |
| | 731 | 732 | 733 | 734 | 735 | 736 | 737 | 738 | 739 | 740 |
| | 741 | 742 | 743 | 744 | 745 | 746 | 747 | 748 | 749 | 750 |
| | 751 | 752 | 753 | 754 | 755 | 756 | 757 | 758 | 759 | 760 |
| | 761 | 762 | 763 | 764 | 765 | 766 | 767 | 768 | 769 | 770 |
| | 771 | 772 | 773 | 774 | 775 | 776 | 777 | 778 | 779 | 780 |
| | 781 | 782 | 783 | 784 | 785 | 786 | 787 | 788 | 789 | 790 |
| | 791 | 792 | 793 | 794 | 795 | 796 | 797 | 798 | 799 | 800 |
| | 801 | 802 | 803 | 804 | 805 | 806 | 807 | 808 | 809 | 810 |
| | 811 | 812 | 813 | 814 | 815 | 816 | 817 | 818 | 819 | 820 |
| 9. META SUMINISTROS MEDICOS SA DE CV | 821 | 822 | 823 | 824 | 825 | 826 | 827 | 828 | 829 | 830 |
| | 831 | 832 | 833 | 834 | 835 | 836 | 837 | 838 | 839 | 840 |
| | 841 | 842 | 843 | 844 | 845 | 846 | 847 | 848 | 849 | 850 |
| | 851 | 852 | 853 | 854 | 855 | 856 | 857 | 858 | 859 | 860 |
| | 861 | 862 | 863 | 864 | 865 | 866 | 867 | 868 | 869 | 870 |
| | 871 | 872 | 873 | 874 | 875 | 876 | 877 | 878 | 879 | 880 |
| | 881 | 882 | 883 | 884 | 885 | 886 | 887 | 888 | 889 | 890 |
| | 891 | 892 | 893 | 894 | 895 | 896 | 897 | 898 | 899 | 900 |
| | 901 | 902 | 903 | 904 | 905 | 906 | 907 | 908 | 909 | 910 |
| | 911 | 912 | 913 | 914 | 915 | 916 | 917 | 918 | 919 | 920 |
| 10. MUEBLES BALLYARTE SA DE CV | 921 | 922 | 923 | 924 | 925 | 926 | 927 | 928 | 929 | 930 |
| | 931 | 932 | 933 | 934 | 935 | 936 | 937 | 938 | 939 | 940 |
| | 941 | 942 | 943 | 944 | 945 | 946 | 947 | 948 | 949 | 950 |
| | 951 | 952 | 953 | 954 | 955 | 956 | 957 | 958 | 959 | 960 |
| | 961 | 962 | 963 | 964 | 965 | 966 | 967 | 968 | 969 | 970 |
| | 971 | 972 | 973 | 974 | 975 | 976 | 977 | 978 | 979 | 980 |
| | 981 | 982 | 983 | 984 | 985 | 986 | 987 | 988 | 989 | 990 |
| | 991 | 992 | 993 | 994 | 995 | 996 | 997 | 998 | 999 | 1000 |
| | 1001 | 1002 | 1003 | 1004 | 1005 | 1006 | 1007 | 1008 | 1009 | 1010 |
| | 1011 | 1012 | 1013 | 1014 | 1015 | 1016 | 1017 | 1018 | 1019 | 1020 |
| 11. MUEBLES LA FORJA DE JUAN ESCOBAR SA DE CV | 1021 | 1022 | 1023 | 1024 | 1025 | 1026 | 1027 | 1028 | 1029 | 1030 |
| | 1031 | 1032 | 1033 | 1034 | 1035 | 1036 | 1037 | 1038 | 1039 | 1040 |
| | 1041 | 1042 | 1043 | 1044 | 1045 | 1046 | 1047 | 1048 | 1049 | 1050 |
| | 1051 | 1052 | 1053 | 1054 | 1055 | 1056 | 1057 | 1058 | 1059 | 1060 |
| | 1061 | 1062 | 1063 | 1064 | 1065 | 1066 | 1067 | 1068 | 1069 | 1070 |
| | 1071 | 1072 | 1073 | 1074 | 1075 | 1076 | 1077 | 1078 | 1079 | 1080 |
| | 1081 | 1082 | 1083 | 1084 | 1085 | 1086 | 1087 | 1088 | 1089 | 1090 |
| | 1091 | 1092 | 1093 | 1094 | 1095 | 1096 | 1097 | 1098 | 1099 | 1100 |
| | 1101 | 1102 | 1103 | 1104 | 1105 | 1106 | 1107 | 1108 | 1109 | 1110 |
| | 1111 | 1112 | 1113 | 1114 | 1115 | 1116 | 1117 | 1118 | 1119 | 1120 |
| 12. SERRPROF BIOMED SA DE CV | 1121 | 1122 | 1123 | 1124 | 1125 | 1126 | 1127 | 1128 | 1129 | 1130 |
| | 1131 | 1132 | 1133 | 1134 | 1135 | 1136 | 1137 | 1138 | 1139 | 1140 |
| | 1141 | 1142 | 1143 | 1144 | 1145 | 1146 | 1147 | 1148 | 1149 | 1150 |
| | 1151 | 1152 | 1153 | 1154 | 1155 | 1156 | 1157 | 1158 | 1159 | 1160 |
| | 1161 | 1162 | 1163 | 1164 | 1165 | 1166 | 1167 | 1168 | 1169 | 1170 |
| | 1171 | 1172 | 1173 | 1174 | 1175 | 1176 | 1177 | 1178 | 1179 | 1180 |
| | 1181 | 1182 | 1183 | 1184 | 1185 | 1186 | 1187 | 1188 | 1189 | 1190 |
| | 1191 | 1192 | 1193 | 1194 | 1195 | 1196 | 1197 | 1198 | 1199 | 1200 |
| | 1201 | 1202 | 1203 | 1204 | 1205 | 1206 | 1207 | 1208 | 1209 | 1210 |
| | 1211 | 1212 | 1213 | 1214 | 1215 | 1216 | 1217 | 1218 | 1219 | 1220 |

169
Domenico 2do. Piso N. Col. Sumate Norte, Alcaldía Guaymá, C. A. GFCO, Ciudad de Mérida
Tel. 99 972 71 250, Ext. 1024
www.gub.ym.mx

2024
Felipe Garrillo
PUERTO

ACTA DE FALLO

LICITACIÓN PÚBLICA INTERNACIONAL ELECTRÓNICA BAJO COBERTURA DE TRATADOS DE LIBRE COMERCIO QUE CONTENGA CAPITULO DE COMPRAS GUBERNAMENTALES
 NÚMERO DE IDENTIFICACIÓN EN COMPRANET: LA-50-CYR-050CYR040-12-2024
 PROGRAMA "MOBILIARIO MÉDICO Y DE LABORATORIO PARA HOSPITALES PRIORITARIOS"

| NOMBRE O RAZÓN SOCIAL DEL LICITANTE | PARTIDAS |
|-------------------------------------|-----------------------------|
| | 287 288 290 294 295 296 297 |
| | 300 303 304 305 313 320 321 |
| | 322 323 328 360 363 366 367 |
| | 369 372 373 374 378 389 392 |
| | 394 395 396 397 399 403 404 |
| | 405 406 409 412 413 414 421 |
| | 428 429 430 431 435 466 468 |
| | 470 472 473 475 477 478 480 |
| | 483 484 487 489 500 501 502 |
| | 504 508 509 510 511 514 517 |
| | 518 519 529 536 537 538 539 |
| | 543 556 569 570 572 573 575 |
| | 577 578 580 583 594 597 599 |
| | 600 601 602 604 607 608 609 |
| | 610 613 616 617 618 625 634 |
| | 635 636 641 674 679 680 681 |
| | 684 685 690 702 705 707 708 |
| | 709 710 712 715 717 718 719 |
| | 722 725 726 727 736 743 744 |
| | 745 746 |
| | 1 27 48 49 72 143 186 |
| | 157 170 180 220 246 255 258 |
| | 286 287 288 290 305 328 333 |
| | 343 365 367 369 375 435 461 |
| | 480 481 502 513 573 575 580 |
| | 602 641 646 657 678 680 681 |
| | 687 |

Asimismo, se concluyó que **no cumplen satisfactoriamente** con los requisitos solicitados en la convocatoria y por lo tanto se **desacechan técnicamente** las siguientes partidas:

Dirección de Equipos y Materiales Médicos, División de Equipos y Materiales Médicos
 Tel. 55 2346-7156, Ext. 1025
 www.imss.gob.mx



ACTA DE FALLO

LICITACIÓN PÚBLICA INTERNACIONAL ELECTRÓNICA BAJO COBERTURA DE TRATADOS DE LIBRE COMERCIO QUE CONTENGA CAPITULO DE COMPRAS GUBERNAMENTALES
 NÚMERO DE IDENTIFICACIÓN EN COMPRANET: LA-50-CYR-050CYR040-12-2024
 PROGRAMA "MOBILIARIO MÉDICO Y DE LABORATORIO PARA HOSPITALES PRIORITARIOS"

| NOMBRE O RAZÓN SOCIAL DEL LICITANTE | PARTIDAS |
|---|---|
| 1. AM CORPORATIVO MEDICO DE MEXICO SA DE CV | 32 39 67 71 140 147 156 173 177 250 257 283 287 360 366 |
| 708 | |
| 2. RECOMAR DE MEXICO S DE RL DE CV | 105 106 216 322 323 538 539 |
| 3. IMPULSORA DE CONSULTORIA E INGENIERIA MEXICANA SA DE CV | 28 30 36 40 41 42 50 85 93 138 144 148 150 178 206 |
| 247 254 259 260 268 301 312 359 364 420 462 464 473 474 475 | |
| 4. INFRAESTRUCTURA HOSPITALARIA PROEMSA SA DE CV | 487 528 574 614 624 672 735 |
| 297 | |
| 5. TECNO ROBLES DE MEXICO SA DE CV | 24 37 43 47 85 89 114 139 143 151 154 155 233 243 261 |
| 265 458 476 479 515 519 562 576 578 579 615 656 673 677 682 | |
| 685 686 715 718 722 723 743 | |

Propuestas no evaluadas:

| NOMBRE O RAZÓN SOCIAL DEL LICITANTE | PARTIDA |
|---|---|
| 1. AM CORPORATIVO MEDICO DE MEXICO SA DE CV | 32 39 67 71 140 147 156 173 177 250 257 283 287 360 366 |
| 708 | |
| 2. RECOMAR DE MEXICO S DE RL DE CV | 105 106 216 322 323 538 539 |
| 247 254 259 260 268 301 312 359 364 420 462 464 473 474 475 | |
| 4. INFRAESTRUCTURA HOSPITALARIA PROEMSA SA DE CV | 487 528 574 614 624 672 735 |
| 297 | |
| 5. TECNO ROBLES DE MEXICO SA DE CV | 24 37 43 47 85 89 114 139 143 151 154 155 233 243 261 |
| 265 458 476 479 515 519 562 576 578 579 615 656 673 677 682 | |
| 685 686 715 718 722 723 743 | |

Dirección de Equipos y Materiales Médicos, División de Equipos y Materiales Médicos
 Tel. 55 2346-7156, Ext. 1025
 www.imss.gob.mx



ANEXOS
DIVISIÓN DE TRATADOS

ACTA DE FALLO

LICITACIÓN PÚBLICA INTERNACIONAL ELECTRÓNICA BAJO COBERTURA DE TRATADOS DE LIBRE COMERCIO QUE CONTENGA CAPÍTULO DE COMPRAS GUBERNAMENTALES
NÚMERO DE IDENTIFICACIÓN EN COMPRANET: LA-50-CVR-050CGVR040-17-2-2024
PROGRAMA: "MOBILIARIO MÉDICO Y DE LABORATORIO PARA HOSPITALES PRIORITARIOS"

| NOMBRE O RAZÓN SOCIAL DEL LICITANTE | PARTIDA | | | | | | | | | |
|--|---------|-----|-----|-----|-----|-----|-----|-----|-----|-----|
| | 177 | 178 | 179 | 180 | 181 | 182 | 183 | 184 | 185 | 186 |
| 5. GRUPO EMPRESARIAL "TECNICARE SA DE CV" | 44 | 49 | 49 | 51 | 64 | 67 | 68 | 69 | 69 | 69 |
| | 70 | 71 | 71 | 74 | 75 | 77 | 78 | 79 | 79 | 79 |
| | 81 | 81 | 81 | 85 | 85 | 89 | 89 | 122 | 139 | 139 |
| | 82 | 82 | 83 | 85 | 86 | 87 | 87 | 87 | 87 | 87 |
| | 87 | 87 | 87 | 89 | 89 | 89 | 89 | 89 | 89 | 89 |
| | 87 | 87 | 87 | 89 | 89 | 89 | 89 | 89 | 89 | 89 |
| | 87 | 87 | 87 | 89 | 89 | 89 | 89 | 89 | 89 | 89 |
| | 87 | 87 | 87 | 89 | 89 | 89 | 89 | 89 | 89 | 89 |
| | 87 | 87 | 87 | 89 | 89 | 89 | 89 | 89 | 89 | 89 |
| | 87 | 87 | 87 | 89 | 89 | 89 | 89 | 89 | 89 | 89 |
| 6. IMPULSORA DE CONSULTORIA E INGENIERIA MEXICANA SA DE CV | 240 | 240 | 240 | 240 | 240 | 240 | 240 | 240 | 240 | 240 |
| | 240 | 240 | 240 | 240 | 240 | 240 | 240 | 240 | 240 | 240 |
| | 240 | 240 | 240 | 240 | 240 | 240 | 240 | 240 | 240 | 240 |
| | 240 | 240 | 240 | 240 | 240 | 240 | 240 | 240 | 240 | 240 |
| | 240 | 240 | 240 | 240 | 240 | 240 | 240 | 240 | 240 | 240 |
| | 240 | 240 | 240 | 240 | 240 | 240 | 240 | 240 | 240 | 240 |
| | 240 | 240 | 240 | 240 | 240 | 240 | 240 | 240 | 240 | 240 |
| | 240 | 240 | 240 | 240 | 240 | 240 | 240 | 240 | 240 | 240 |
| | 240 | 240 | 240 | 240 | 240 | 240 | 240 | 240 | 240 | 240 |
| | 240 | 240 | 240 | 240 | 240 | 240 | 240 | 240 | 240 | 240 |

ACTA DE FALLO

LICITACIÓN PÚBLICA INTERNACIONAL ELECTRÓNICA BAJO COBERTURA DE TRATADOS DE LIBRE COMERCIO QUE CONTENGA CAPÍTULO DE COMPRAS GUBERNAMENTALES
NÚMERO DE IDENTIFICACIÓN EN COMPRANET: LA-50-CVR-050CGVR040-17-2-2024
PROGRAMA: "MOBILIARIO MÉDICO Y DE LABORATORIO PARA HOSPITALES PRIORITARIOS"

| NOMBRE O RAZÓN SOCIAL DEL LICITANTE | PARTIDA | | | | | | | | | |
|--|---------|-----|-----|-----|-----|-----|-----|-----|-----|-----|
| | 605 | 607 | 608 | 609 | 610 | 611 | 612 | 613 | 614 | 615 |
| 7. INFRAESTRUCTURA HOSPITALARIA PROMESA SA DL CV | 605 | 607 | 608 | 609 | 610 | 611 | 612 | 613 | 614 | 615 |
| | 605 | 607 | 608 | 609 | 610 | 611 | 612 | 613 | 614 | 615 |
| | 605 | 607 | 608 | 609 | 610 | 611 | 612 | 613 | 614 | 615 |
| | 605 | 607 | 608 | 609 | 610 | 611 | 612 | 613 | 614 | 615 |
| | 605 | 607 | 608 | 609 | 610 | 611 | 612 | 613 | 614 | 615 |
| | 605 | 607 | 608 | 609 | 610 | 611 | 612 | 613 | 614 | 615 |
| | 605 | 607 | 608 | 609 | 610 | 611 | 612 | 613 | 614 | 615 |
| | 605 | 607 | 608 | 609 | 610 | 611 | 612 | 613 | 614 | 615 |
| | 605 | 607 | 608 | 609 | 610 | 611 | 612 | 613 | 614 | 615 |
| | 605 | 607 | 608 | 609 | 610 | 611 | 612 | 613 | 614 | 615 |
| 8. MUJERES LA FOIRIA DE JUAN ESCOBAR SA DE CV | 410 | 410 | 410 | 410 | 410 | 410 | 410 | 410 | 410 | 410 |
| | 410 | 410 | 410 | 410 | 410 | 410 | 410 | 410 | 410 | 410 |
| | 410 | 410 | 410 | 410 | 410 | 410 | 410 | 410 | 410 | 410 |
| | 410 | 410 | 410 | 410 | 410 | 410 | 410 | 410 | 410 | 410 |
| | 410 | 410 | 410 | 410 | 410 | 410 | 410 | 410 | 410 | 410 |
| | 410 | 410 | 410 | 410 | 410 | 410 | 410 | 410 | 410 | 410 |
| | 410 | 410 | 410 | 410 | 410 | 410 | 410 | 410 | 410 | 410 |
| | 410 | 410 | 410 | 410 | 410 | 410 | 410 | 410 | 410 | 410 |
| | 410 | 410 | 410 | 410 | 410 | 410 | 410 | 410 | 410 | 410 |
| | 410 | 410 | 410 | 410 | 410 | 410 | 410 | 410 | 410 | 410 |
| 9. TECHO COMERCIAL PAKTUS SA DE CV | 6 | 13 | 16 | 20 | 20 | 27 | 28 | 37 | 38 | 37 |
| | 6 | 13 | 16 | 20 | 20 | 27 | 28 | 37 | 38 | 37 |
| | 6 | 13 | 16 | 20 | 20 | 27 | 28 | 37 | 38 | 37 |
| | 6 | 13 | 16 | 20 | 20 | 27 | 28 | 37 | 38 | 37 |
| | 6 | 13 | 16 | 20 | 20 | 27 | 28 | 37 | 38 | 37 |
| | 6 | 13 | 16 | 20 | 20 | 27 | 28 | 37 | 38 | 37 |
| | 6 | 13 | 16 | 20 | 20 | 27 | 28 | 37 | 38 | 37 |
| | 6 | 13 | 16 | 20 | 20 | 27 | 28 | 37 | 38 | 37 |
| | 6 | 13 | 16 | 20 | 20 | 27 | 28 | 37 | 38 | 37 |
| | 6 | 13 | 16 | 20 | 20 | 27 | 28 | 37 | 38 | 37 |
| 10. TECHO ROBLES DE MEXICO SA DE CV | 6 | 13 | 16 | 20 | 20 | 27 | 28 | 37 | 38 | 37 |
| | 6 | 13 | 16 | 20 | 20 | 27 | 28 | 37 | 38 | 37 |
| | 6 | 13 | 16 | 20 | 20 | 27 | 28 | 37 | 38 | 37 |
| | 6 | 13 | 16 | 20 | 20 | 27 | 28 | 37 | 38 | 37 |
| | 6 | 13 | 16 | 20 | 20 | 27 | 28 | 37 | 38 | 37 |
| | 6 | 13 | 16 | 20 | 20 | 27 | 28 | 37 | 38 | 37 |
| | 6 | 13 | 16 | 20 | 20 | 27 | 28 | 37 | 38 | 37 |
| | 6 | 13 | 16 | 20 | 20 | 27 | 28 | 37 | 38 | 37 |
| | 6 | 13 | 16 | 20 | 20 | 27 | 28 | 37 | 38 | 37 |
| | 6 | 13 | 16 | 20 | 20 | 27 | 28 | 37 | 38 | 37 |

ACTA DE FALLO

LICITACIÓN PÚBLICA INTERNACIONAL ELECTRÓNICA BAJO COBERTURA DE TRATADOS DE LIBRE COMERCIO QUE CONTIENGA CAPÍTULO DE COMPRAS GUBERNAMENTALES
NÚMERO DE IDENTIFICACIÓN EN COMPRANET: LA-50-GYR-050GYR040-T-2-2024
PROGRAMA "MOBILIARIO MÉDICO Y DE LABORATORIO PARA HOSPITALES PRIORITARIOS"

| NOMBRE O RAZÓN SOCIAL DEL LICITANTE | 705 | 724 | 725 | 726 | 727 | 741 | 744 |
|-------------------------------------|-----|-----|-----|-----|-----|-----|-----|
| PARTIDA | | | | | | | |

La Evaluación Técnica se realizó bajo la más estricta responsabilidad del área técnica.

A. EVALUACIÓN DE LA PROPUESTA ECONÓMICA

Se procedió a realizar la evaluación de las propuestas económicas de los licitantes, que cumplieron con los requisitos legales y administrativos y resultaron solventes técnicamente, de conformidad con el apartado 4. Requisitos que los Licitantes deberán cumplir, numeral 4.3 Proposición Económica.

Para que la propuesta fuera aceptada, debió cumplir en su totalidad con los aspectos económicos solicitados en el Formato Tres. Propuesta Económica, considerando el resultado de la junta de aclaraciones.

Se verificó que las propuestas económicas de los licitantes cumplieron con los requisitos establecidos en la Convocatoria, analizando las operaciones aritméticas y truncando los precios unitarios a dos decimales, adicionalmente.

De dicho análisis se detectaron errores aritméticos al realizar las operaciones matemáticas, por lo que se realiza la corrección, sin que ello implique la modificación del precio unitario ofertado, en términos del artículo 56 del Reglamento de la Ley, mismas que se señalan a continuación:

LICITANTE: SERPROF BIOMED SA DE CV

| PART | DESTINO | DESCRIPCIÓN | CANT. | PRECIO UNITARIO S/IVA | DICE: IMPORTE TOTAL OFERTADO S/IVA | DEBE DECIR: IMPORTE TOTAL OFERTADO S/IVA |
|------|-----------------|--------------------------------------|-------|-----------------------|------------------------------------|--|
| 32 | BAJA CALIFORNIA | BANCO GIRATORIO DE ACERO INOXIDABLE. | 135 | 114.667 | 152,806.67 | 152,807.11 |
| 35 | BAJA CALIFORNIA | BASCULA CON ESTADIMETRO. | 57 | 5,693.33 | 324,520.00 | 324,520.91 |
| 37 | BAJA CALIFORNIA | BURO. | 199 | 1,053.33 | 209,615.34 | 209,612.67 |
| 39 | BAJA CALIFORNIA | CARRO PARA CUPACIONES. | 4 | 4,933.33 | 19,733.32 | 19,733.32 |
| 40 | BAJA CALIFORNIA | CARRO PARA CUPACIONES. | 21 | 4,933.33 | 105,620.00 | 105,589.93 |
| 42 | BAJA CALIFORNIA | PORTAEXPEDIENTES. | 14 | 8,256.67 | 115,535.33 | 115,703.38 |

173
 Dirección: Pte. 11, Cal. Rivera Prieto, Anillo Periferico, C. P. 01800, Juarez, Chihuahua, México
 Teléfono: 563 24 0994, Ext. 10225
 www.hispania.com.mx
 2024 Felipe Carrillo PUERTO

ACTA DE FALLO

LICITACIÓN PÚBLICA INTERNACIONAL ELECTRÓNICA BAJO COBERTURA DE TRATADOS DE LIBRE COMERCIO QUE CONTIENGA CAPÍTULO DE COMPRAS GUBERNAMENTALES
NÚMERO DE IDENTIFICACIÓN EN COMPRANET: LA-50-GYR-050GYR040-T-2-2024
PROGRAMA "MOBILIARIO MÉDICO Y DE LABORATORIO PARA HOSPITALES PRIORITARIOS"

| PART | DESTINO | DESCRIPCIÓN | CANT. | PRECIO UNITARIO S/IVA | DICE: IMPORTE TOTAL OFERTADO S/IVA | DEBE DECIR: IMPORTE TOTAL OFERTADO S/IVA |
|------|-----------------|--|-------|-----------------------|------------------------------------|--|
| 52 | BAJA CALIFORNIA | SABONERA DE PEDAL. | 22 | 7,753.33 | 170,133.33 | 170,133.26 |
| 54 | BAJA CALIFORNIA | LAMPARA DE PIE RODABLE. | 7 | 1,733.33 | 12,133.33 | 12,133.31 |
| 64 | BAJA CALIFORNIA | MESA CAJERO ANTES DESOLDO DE 70 CM CUBIERTA 74L CUBIERTO. | 11 | 6,133.33 | 67,466.67 | 67,466.63 |
| 69 | BAJA CALIFORNIA | MESA PARA REHIDRATACION. | 12 | 3,933.33 | 47,200.00 | 47,199.96 |
| 70 | BAJA CALIFORNIA | MESA PASTEUR. | 6 | 4,933.33 | 29,480.00 | 29,479.96 |
| 72 | BAJA CALIFORNIA | MESA PUENTE. | 119 | 2,398.67 | 285,411.33 | 285,411.73 |
| 74 | BAJA CALIFORNIA | MESA RINON. | 214 | 1,466.67 | 313,866.67 | 313,867.28 |
| 76 | BAJA CALIFORNIA | RINON DE ACERO INOXIDABLE DE 200 ML. | 24 | 4,106.67 | 98,560.00 | 98,560.08 |
| 78 | BAJA CALIFORNIA | RINON DE ACERO INOXIDABLE DE 300 ML. | 10 | 1,013.33 | 10,133.33 | 10,133.30 |
| 79 | BAJA CALIFORNIA | RINON DE ACERO INOXIDABLE DE 500 ML. | 126 | 126.67 | 15,960.00 | 15,960.42 |
| 84 | BAJA CALIFORNIA | BANQUETA DE ALTURA. | 22 | 453.33 | 9,973.33 | 9,973.26 |
| 87 | BAJA CALIFORNIA | DRINAL PARA VAPORNES. | 154 | 366.67 | 56,466.67 | 56,467.18 |
| 98 | BAJA CALIFORNIA | RODABLANCO CON BASINET. | 117 | 1,106.67 | 129,480.00 | 129,480.39 |
| 99 | BAJA CALIFORNIA | CARRO CUNA CON BASINET DE ACERICO. | 57 | 4,333.33 | 247,910.00 | 248,999.81 |
| 95 | BAJA CALIFORNIA | CARRO PARA ROSA SUJIA CON TAPA Y APERTURA DE PEDAL. | 96 | 6,933.33 | 665,600.00 | 665,599.69 |
| 103 | BAJA CALIFORNIA | MESA ALTA DE 180 CM DE TRABAJO PARA 2 USUARIOS CON RESPALDO. | 9 | 4,366.67 | 39,300.00 | 39,300.03 |
| 105 | BAJA CALIFORNIA | MESA ALTA DE 120 CM SIN RESPALDO Y PUERTAS ADAPTALES. | 4 | 5,042.67 | 20,170.67 | 20,170.68 |
| 140 | CHIAPAS | BANCO GIRATORIO DE ACERO INOXIDABLE. | 160 | 1,146.67 | 183,466.67 | 183,467.20 |
| 143 | CHIAPAS | BASCULA CON ESTADIMETRO. | 86 | 5,693.33 | 489,535.33 | 489,535.33 |
| 145 | CHIAPAS | BURO. | 197 | 1,053.33 | 207,596.67 | 207,596.01 |

174
 Dirección: Pte. 11, Cal. Rivera Prieto, Anillo Periferico, C. P. 01800, Juarez, Chihuahua, México
 Teléfono: 563 24 0994, Ext. 10225
 www.hispania.com.mx
 2024 Felipe Carrillo PUERTO

ANEXOS
 DIVISIÓN DE CONTRATOS

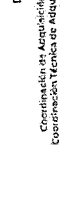

ACTA DE FALLO

LICITACIÓN PÚBLICA INTERNACIONAL ELECTRÓNICA BAJO COBERTURA DE TRATADOS DE LIBRE COMERCIO QUE CONTENGA CAPÍTULO DE COMPRAS GUBERNAMENTALES. NÚMERO DE IDENTIFICACIÓN EN COMPRANET: LA-50-GYR-050GYR040-1-2-2024
PROGRAMA "MOBILIARIO MÉDICO Y DE LABORATORIO PARA HOSPITALES PRIORITARIOS"

| PART | DESTINO | DESCRIPCIÓN | CANT. | PRECIO UNITARIO S/IVA | DICE: IMPORTE TOTAL OFERTADO S/IVA | DICE: IMPORTE TOTAL OFERTADO S/IVA | DEBE DESCRIBIR: IMPORTE TOTAL OFERTADO S/IVA |
|------|-----------|--|-------|-----------------------|------------------------------------|------------------------------------|--|
| 257 | CHIHUAHUA | CARRO PARA CURACIONES. | 5 | 4,933.33 | 24,666.67 | 24,666.67 | 24,666.67 |
| 258 | CHIHUAHUA | CARRO PARA MEDICAMENTOS. | 24 | 4,933.33 | 118,400.00 | 118,400.00 | 118,400.00 |
| 260 | CHIHUAHUA | CARRO PORTAEXPEDIENTES. | 16 | 8,266.67 | 132,266.67 | 132,266.67 | 132,266.67 |
| 268 | CHIHUAHUA | JABONERA DE PEDAL. | 21 | 7,733.33 | 162,400.00 | 162,400.00 | 162,399.95 |
| 280 | CHIHUAHUA | MESA CARRO ANESTESIOLOGO DE 70 CM. | 15 | 6,133.33 | 92,000.00 | 92,000.00 | 91,999.95 |
| 285 | CHIHUAHUA | MESA PARA INSTRUMENTAL QUIRURGICO. | 15 | 3,933.33 | 59,000.00 | 59,000.00 | 58,999.95 |
| 286 | CHIHUAHUA | MESA PARA REHIDRATACION. | 6 | 4,933.33 | 29,600.00 | 29,600.00 | 29,479.94 |
| 287 | CHIHUAHUA | MESA PASTEUR. | 127 | 2,398.67 | 304,630.07 | 304,630.09 | 304,630.09 |
| 288 | CHIHUAHUA | MESA PUENTE. | 274 | 1,466.67 | 401,867.58 | 401,867.58 | 401,867.58 |
| 290 | CHIHUAHUA | MESA RINON. | 29 | 4,166.67 | 119,833.33 | 119,833.33 | 119,833.33 |
| 294 | CHIHUAHUA | RINON DE ACERO INOXIDABLE DE 250 ML. | 14 | 101.33 | 1,418.67 | 1,418.67 | 1,418.67 |
| 295 | CHIHUAHUA | RINON DE ACERO INOXIDABLE DE 500 ML. | 182 | 126.67 | 23,153.33 | 23,153.33 | 23,153.33 |
| 300 | CHIHUAHUA | BANQUETA DE ALTURA. | 27 | 453.33 | 12,240.00 | 12,240.00 | 12,239.91 |
| 303 | CHIHUAHUA | ORINAL PARA VARONES. | 189 | 366.67 | 69,296.67 | 69,296.67 | 69,296.67 |
| 304 | CHIHUAHUA | ORINAL PARA VARONES RODABLE. | 175 | 1,106.67 | 193,667.25 | 193,667.25 | 193,667.25 |
| 305 | CHIHUAHUA | CARRO CUNA CON BASINET DE ACRILICO. | 52 | 4,333.33 | 225,333.33 | 225,333.33 | 225,333.36 |
| 313 | CHIHUAHUA | CARRO PARA ROPA SUJICIA CON TAPA Y APERTURA DE PEDAL. | 124 | 6,933.33 | 859,733.33 | 859,733.33 | 859,732.92 |
| 320 | CHIHUAHUA | MESA ALTA DE 180 CM DE TRABAJO PARA 2 USUARIOS CON RESPALDO. | 9 | 4,366.67 | 39,300.00 | 39,300.00 | 39,300.03 |
| 322 | CHIHUAHUA | MESA ALTA DE 120 CM SIN RESPALDO Y PUERTAS ABATIBLES. | 5 | 5,042.67 | 25,213.33 | 25,213.33 | 25,213.36 |
| 360 | PUEBLA | BANCO GIRATORIO DE ACERO INOXIDABLE. | 113 | 1,148.67 | 129,879.33 | 129,879.33 | 129,879.33 |
| 363 | PUEBLA | BANCO CON ESTADIMETRO. | 47 | 5,693.33 | 267,586.67 | 267,586.67 | 267,586.67 |
| 366 | PUEBLA | CARRO PARA CURACIONES. | 4 | 4,933.33 | 19,733.33 | 19,733.33 | 19,733.33 |

176
 Osorio 129, 1ra. Pl. Col. Santa Fe, Anáhuac, Ciudad de México, C. P. 06030, México, D. F.
 Tel: 55 5924 1979, Ext: 14925. www.imss.gob.mx

2024
 Felipe Carrillo Puerto

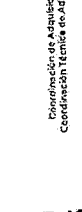

ACTA DE FALLO

LICITACIÓN PÚBLICA INTERNACIONAL ELECTRÓNICA BAJO COBERTURA DE TRATADOS DE LIBRE COMERCIO QUE CONTENGA CAPÍTULO DE COMPRAS GUBERNAMENTALES. NÚMERO DE IDENTIFICACIÓN EN COMPRANET: LA-50-GYR-050GYR040-1-2-2024
PROGRAMA "MOBILIARIO MÉDICO Y DE LABORATORIO PARA HOSPITALES PRIORITARIOS"

| PART | DESTINO | DESCRIPCIÓN | CANT. | PRECIO UNITARIO S/IVA | DICE: IMPORTE TOTAL OFERTADO S/IVA | DICE: IMPORTE TOTAL OFERTADO S/IVA | DEBE DESCRIBIR: IMPORTE TOTAL OFERTADO S/IVA |
|------|-----------|--|-------|-----------------------|------------------------------------|------------------------------------|--|
| 147 | CHIAPAS | CARRO PARA CURACIONES. | 5 | 4,933.33 | 24,666.67 | 24,666.67 | 24,666.65 |
| 148 | CHIAPAS | CARRO PARA MEDICAMENTOS. | 10 | 4,933.33 | 49,333.33 | 49,333.33 | 49,333.30 |
| 150 | CHIAPAS | CARRO PORTAEXPEDIENTES. | 9 | 8,266.67 | 74,400.00 | 74,400.03 | 74,400.03 |
| 159 | CHIAPAS | JABONERA DE PEDAL. | 25 | 7,733.33 | 193,333.33 | 193,333.33 | 193,333.25 |
| 170 | CHIAPAS | MESA CARRO ANESTESIOLOGO DE 70 CM. | 9 | 6,133.33 | 55,200.00 | 55,200.00 | 55,199.97 |
| 175 | CHIAPAS | MESA PARA INSTRUMENTAL QUIRURGICO. | 9 | 3,933.33 | 35,400.00 | 35,400.00 | 35,399.97 |
| 176 | CHIAPAS | MESA PARA REHIDRATACION. | 4 | 4,933.33 | 19,733.33 | 19,733.33 | 19,683.32 |
| 177 | CHIAPAS | MESA PASTEUR. | 136 | 2,398.67 | 326,218.67 | 326,218.12 | 326,218.12 |
| 178 | CHIAPAS | MESA PUENTE. | 12 | 1,466.67 | 17,600.00 | 17,600.04 | 17,600.04 |
| 180 | CHIAPAS | MESA RINON. | 24 | 4,166.67 | 99,999.99 | 99,999.99 | 99,999.98 |
| 184 | CHIAPAS | RINON DE ACERO INOXIDABLE DE 250 ML. | 12 | 101.33 | 1,216.00 | 1,216.00 | 1,215.96 |
| 185 | CHIAPAS | RINON DE ACERO INOXIDABLE DE 500 ML. | 104 | 176.67 | 18,373.33 | 18,373.68 | 18,373.68 |
| 190 | CHIAPAS | BANQUETA DE ALTURA. | 11 | 453.33 | 4,986.67 | 4,986.63 | 4,986.63 |
| 193 | CHIAPAS | ORINAL PARA VARONES. | 144 | 356.67 | 51,360.00 | 51,360.48 | 51,360.48 |
| 194 | CHIAPAS | ORINAL PARA VARONES RODABLE. | 91 | 1,106.67 | 100,706.67 | 100,706.97 | 100,706.97 |
| 195 | CHIAPAS | CARRO CUNA CON BASINET DE ACRILICO. | 28 | 4,333.33 | 121,333.33 | 121,333.24 | 121,333.24 |
| 207 | CHIAPAS | CARRO PARA ROPA SUJICIA CON TAPA Y APERTURA DE PEDAL. | 73 | 6,933.33 | 506,133.33 | 506,133.09 | 506,133.09 |
| 214 | CHIAPAS | MESA ALTA DE 180 CM DE TRABAJO PARA 2 USUARIOS CON RESPALDO. | 9 | 4,366.67 | 39,300.00 | 39,300.03 | 39,300.03 |
| 216 | CHIAPAS | MESA ALTA DE 120 CM SIN RESPALDO Y PUERTAS ABATIBLES. | 4 | 5,042.67 | 20,170.67 | 20,170.67 | 20,170.68 |
| 250 | CHIHUAHUA | BANCO GIRATORIO DE ACERO INOXIDABLE. | 242 | 1,148.67 | 277,493.33 | 277,493.33 | 277,494.14 |
| 253 | CHIHUAHUA | BANCO CON ESTADIMETRO. | 64 | 5,693.33 | 364,573.33 | 364,573.12 | 364,573.12 |
| 255 | CHIHUAHUA | BURO. | 353 | 1,053.33 | 371,825.65 | 371,825.65 | 371,825.65 |

175
 Osorio 129, 1ra. Pl. Col. Santa Fe, Anáhuac, Ciudad de México, C. P. 06030, México, D. F.
 Tel: 55 5924 1979, Ext: 14925. www.imss.gob.mx

2024
 Felipe Carrillo Puerto



GOBIERNO DE MEXICO



DIRECCIÓN DE ADMINISTRACIÓN
Unidad de Adquisiciones
Comunicación Técnica de Adquisición
Profesional de Equipo y Mobiliario Médico

ACTA DE FALLO

LICITACIÓN PÚBLICA INTERNACIONAL ELECTRÓNICA BAJO COBERTURA DE TRATADOS DE LIBRE COMERCIO QUE CONTENGA CAPITULO DE COMPRAS GUBERNAMENTALES
NÚMERO DE IDENTIFICACIÓN EN COMPRANET LA-50-GYR-050GYR040-T-3-2024
PROGRAMA "MOBILIARIO MÉDICO Y DE LABORATORIO PARA HOSPITALES PRIORITARIOS"

| PART. | DESTINO | DESCRIPCIÓN | CANT. | PRECIO UNITARIO SIVA | DICE IMPORTE TOTAL OFERTADO SIVA | DEBE DECIR IMPORTE TOTAL OFERTADO SIVA |
|-------|---------|--|-------|----------------------|----------------------------------|--|
| 367 | PUEBLA | CARRO PARA MEDICAMENTOS. | 16 | 4,933.33 | 78,933.33 | 78,933.28 |
| 369 | PUEBLA | CARRO PORTAEXPEDIENTES. | 13 | 8,266.67 | 107,466.67 | 107,466.71 |
| 372 | PUEBLA | COMODO PARA ADULTOS | 324 | 800.00 | 259,200.00 | 259,200.00 |
| 378 | PUEBLA | JABONERA DE PEDAL. | 22 | 7,733.33 | 170,133.33 | 170,133.26 |
| 389 | PUEBLA | MESA CARRO ANESTESIOLOGICO DE 70 CM. | 9 | 6,133.33 | 55,200.00 | 55,199.97 |
| 394 | PUEBLA | MESA PARA INSTRUMENTAL QUIRURGICO. | 10 | 3,933.33 | 39,333.33 | 39,333.30 |
| 395 | PUEBLA | MESA PARA REHIDRATACION. | 6 | 4,913.33 | 29,480.00 | 29,479.98 |
| 396 | PUEBLA | MESA PASTEUR. | 102 | 2,398.67 | 244,664.00 | 244,664.34 |
| 397 | PUEBLA | MESA PUENTE. | 174 | 1,466.67 | 255,200.00 | 255,200.58 |
| 398 | PUEBLA | MESA RINON. | 70 | 4,106.67 | 287,466.67 | 287,466.70 |
| 404 | PUEBLA | RINON DE ACERO INOXIDABLE DE 250 ML. | 13 | 1,371.29 | 17,826.67 | 17,826.67 |
| 409 | PUEBLA | RINON DE ACERO INOXIDABLE DE 500 ML. | 67 | 8,486.67 | 568,600.00 | 568,600.00 |
| 412 | PUEBLA | BANQUETA DE ALTURA. | 18 | 453.33 | 8,160.00 | 8,159.94 |
| 413 | PUEBLA | ORINAL PARA VARONES. | 148 | 366.67 | 54,266.67 | 54,267.16 |
| 414 | PUEBLA | PORTAVENOUSIS RODABLE. | 99 | 1,106.67 | 109,560.00 | 109,560.33 |
| 423 | PUEBLA | CARRO CUNA CON BASINET CON TAPA Y APERTURA DE PEDAL. | 34 | 4,333.33 | 147,333.33 | 147,333.72 |
| 428 | PUEBLA | MESA ALTA DE 180 CM DE TRABAJO PARA 2 USUARIOS CON RESPALDO. | 99 | 6,933.33 | 684,600.00 | 684,799.69 |
| 430 | PUEBLA | MESA ALTA DE 120 CM SIN RESPALDO Y PUERTAS ABATIBLES. | 7 | 4,366.67 | 30,566.67 | 30,566.69 |
| 466 | SONORA | BANCO CIRATORIO DE ACERO INOXIDABLE. | 5 | 5,042.87 | 25,213.33 | 25,213.35 |
| 469 | SONORA | BASCULA CON ESTADIMETRO. | 86 | 1,146.67 | 98,613.33 | 98,613.62 |
| 470 | SONORA | BURO. | 34 | 5,693.33 | 193,573.33 | 193,573.22 |
| | | | 70 | 1,053.33 | 73,733.33 | 73,733.10 |

177
 Documento PFI 180-19, con Anexo Administrativo, C. E. 09-2024, Unidad de Adquisiciones
 Tel: 01-2922-2900, Ext: 141879
 www.imss.gob.mx



2024
Felipe Carrillo
PUERTO



GOBIERNO DE MEXICO



DIRECCIÓN DE ADMINISTRACIÓN
Unidad de Adquisiciones
Comunicación Técnica de Adquisición
Profesional de Equipo y Mobiliario Médico

ACTA DE FALLO

LICITACIÓN PÚBLICA INTERNACIONAL ELECTRÓNICA BAJO COBERTURA DE TRATADOS DE LIBRE COMERCIO QUE CONTENGA CAPITULO DE COMPRAS GUBERNAMENTALES
NÚMERO DE IDENTIFICACIÓN EN COMPRANET LA-50-GYR-050GYR040-T-3-2024
PROGRAMA "MOBILIARIO MÉDICO Y DE LABORATORIO PARA HOSPITALES PRIORITARIOS"

| PART. | DESTINO | DESCRIPCIÓN | CANT. | PRECIO UNITARIO SIVA | DICE IMPORTE TOTAL OFERTADO SIVA | DEBE DECIR IMPORTE TOTAL OFERTADO SIVA |
|-------|---------|--|-------|----------------------|----------------------------------|--|
| 472 | SONORA | CARRO PARA CURACIONES. | 3 | 4,933.33 | 14,800.00 | 14,799.99 |
| 473 | SONORA | MEDICAMENTOS. | 20 | 4,933.33 | 98,666.67 | 98,666.60 |
| 475 | SONORA | CARRO PORTAEXPEDIENTES. | 13 | 8,266.67 | 107,466.67 | 107,466.71 |
| 483 | SONORA | JABONERA DE PEDAL. | 15 | 7,733.33 | 116,000.00 | 115,999.95 |
| 494 | SONORA | MESA CARRO ANESTESIOLOGICO DE 70 CM. | 6 | 6,133.33 | 36,800.00 | 36,799.98 |
| 499 | SONORA | MESA PARA INSTRUMENTAL QUIRURGICO. | 7 | 3,933.33 | 27,533.33 | 27,533.31 |
| 500 | SONORA | MESA PARA REHIDRATACION. | 3 | 4,913.33 | 14,740.00 | 14,739.99 |
| 501 | SONORA | MESA PASTEUR. | 95 | 2,398.67 | 227,873.33 | 227,873.65 |
| 502 | SONORA | MESA PUENTE. | 90 | 1,466.67 | 132,000.00 | 132,000.32 |
| 504 | SONORA | MESA RINON. | 10 | 4,106.67 | 41,066.67 | 41,066.70 |
| 508 | SONORA | RINON DE ACERO INOXIDABLE DE 250 ML. | 7 | 1,013.33 | 7,093.33 | 7,093.31 |
| 509 | SONORA | RINON DE ACERO INOXIDABLE DE 500 ML. | 92 | 126.67 | 11,653.33 | 11,653.64 |
| 514 | SONORA | BANQUETA DE ALTURA. | 12 | 453.33 | 5,440.00 | 5,439.96 |
| 517 | SONORA | ORINAL PARA VARONES. | 163 | 366.67 | 59,778.67 | 59,779.01 |
| 518 | SONORA | PORTAVENOUSIS RODABLE. | 66 | 1,106.67 | 73,040.00 | 73,040.22 |
| 519 | SONORA | CARRO CUNA CON BASINET CON TAPA Y APERTURA DE PEDAL. | 20 | 4,333.33 | 86,666.67 | 86,666.60 |
| 529 | SONORA | CARRO PARA ROPA SUCIA CON TAPA Y APERTURA DE PEDAL. | 73 | 6,533.33 | 477,333.33 | 477,333.81 |
| 536 | SONORA | MESA ALTA DE 180 CM DE TRABAJO PARA 2 USUARIOS CON RESPALDO Y PUERTAS ABATIBLES. | 7 | 4,366.67 | 30,566.67 | 30,566.69 |
| 538 | SONORA | MESA ALTA DE 120 CM SIN RESPALDO Y PUERTAS ABATIBLES. | 4 | 5,042.87 | 20,171.67 | 20,171.68 |
| 566 | YUCATAN | BANCO CIRATORIO DE ACERO INOXIDABLE. | 98 | 1,146.67 | 112,373.33 | 112,373.66 |
| 569 | YUCATAN | BASCULA CON ESTADIMETRO. | 23 | 5,693.33 | 130,946.67 | 130,946.59 |
| 570 | YUCATAN | BURO. | 100 | 1,053.33 | 105,333.33 | 105,333.00 |

178
 Documento PFI 180-19, con Anexo Administrativo, C. E. 09-2024, Unidad de Adquisiciones
 Tel: 01-2922-2900, Ext: 141879
 www.imss.gob.mx



2024
Felipe Carrillo
PUERTO

ANEXOS
 DIVISIÓN DE TRATOS

ACTA DE FALLO

LICITACIÓN PÚBLICA INTERNACIONAL ELECTRÓNICA BAJO COBERTURA DE TRATADOS DE LIBRE COMERCIO QUE CONTENGA CAPITULO DE COMPRAS GUBERNAMENTALES
NÚMERO DE IDENTIFICACIÓN EN COMPRANET: LA-50-GYR-050Q/R0-60-T-2-2024
PROGRAMA "MOBILIARIO MÉDICO Y DE LABORATORIO PARA HOSPITALES PRIORITARIOS"

| PART. | DESTINO | DESCRIPCIÓN | CANT. | PRECIO UNITARIO SI/VA | DICE IMPORTE TOTAL OFERTADO SI/VA | DEBE DECIR IMPORTE TOTAL OFERTADO SI/VA |
|-------|----------|--|-------|-----------------------|-----------------------------------|---|
| 572 | YUCATAN | CARRO PARA CURACIONES | 50 | 4,933.33 | 246,666.67 | 246,666.50 |
| 573 | YUCATAN | MEDICAMENTOS | 22 | 4,933.33 | 108,533.33 | 108,533.26 |
| 575 | YUCATAN | CARRO | 27 | 8,266.67 | 223,200.00 | 223,200.09 |
| 583 | YUCATAN | PORTAPEPIEDES | 11 | 7733.33 | 85,066.67 | 85,066.63 |
| 594 | YUCATAN | MESA CARRO ANESTESIOLOGO DE 70 CM. | 6 | 6,133.33 | 36,800.00 | 36,799.98 |
| 599 | YUCATAN | MESA PARA INSTRUMENTAL QUIRURGICO | 6 | 3,833.33 | 23,000.00 | 23,599.98 |
| 600 | YUCATAN | MESA PARA REHIDRATACION | 2 | 4,916.33 | 9,832.67 | 9,826.66 |
| 601 | YUCATAN | MESA PASTEUR | 71 | 2,396.67 | 170,205.33 | 170,305.57 |
| 602 | YUCATAN | MESA PUENTE | 74 | 1,466.67 | 108,533.33 | 108,533.50 |
| 604 | YUCATAN | MESA RINON | 9 | 4,106.67 | 37,060.00 | 37,853.36 |
| 607 | YUCATAN | RINON DE ACERO INOXIDABLE DE 250 ML | 8 | 101.33 | 810.67 | 911.97 |
| 608 | YUCATAN | RINON DE ACERO INOXIDABLE DE 300 ML | 96 | 126.67 | 12,160.00 | 12,160.32 |
| 613 | YUCATAN | BANQUETA DE ALTURA | 8 | 453.33 | 3,626.67 | 3,626.64 |
| 616 | YUCATAN | ORIGINAL PARA VARONES | 114 | 366.67 | 41,800.00 | 41,800.36 |
| 617 | YUCATAN | PORTAVENCLISIS RODABLE | 43 | 1,106.67 | 47,586.67 | 47,586.63 |
| 618 | YUCATAN | CARRO CUINA CON BASINET DE ACRILICO | 9 | 4,333.33 | 39,000.00 | 38,999.97 |
| 625 | YUCATAN | CARRO PARA ROPA SUJIA CON TAPA Y APERTURA DE PEDAL | 67 | 6,933.33 | 464,553.33 | 464,533.11 |
| 634 | YUCATAN | MESA ALTA DE 180 CM SIN RESPALDO | 7 | 4,386.67 | 30,706.67 | 30,566.69 |
| 636 | YUCATAN | MESA ALTA DE 120 CM SIN RESPALDO Y PUERTAS ABATIBLES | 8 | 5,042.67 | 40,341.33 | 40,141.36 |
| 674 | ZARAGOZA | BARCO GIRATORIO DE ACHERO INOXIDABLE | 184 | 1,146.67 | 210,986.67 | 210,987.20 |
| 679 | ZARAGOZA | CARRO PARA CURACIONES | 3 | 4,933.33 | 14,800.00 | 14,798.98 |
| 680 | ZARAGOZA | CARRO PARA MEDICAMENTOS | 18 | 4,933.33 | 88,800.00 | 88,799.94 |

179

Desarrollado por: S.A. de C.V. **2024 Felipe Carrillo PUERTO**

Desarrollado por: S.A. de C.V. **2024 Felipe Carrillo PUERTO**

ACTA DE FALLO

LICITACIÓN PÚBLICA INTERNACIONAL ELECTRÓNICA BAJO COBERTURA DE TRATADOS DE LIBRE COMERCIO QUE CONTENGA CAPITULO DE COMPRAS GUBERNAMENTALES
NÚMERO DE IDENTIFICACIÓN EN COMPRANET: LA-50-GYR-050Q/R0-60-T-2-2024
PROGRAMA "MOBILIARIO MÉDICO Y DE LABORATORIO PARA HOSPITALES PRIORITARIOS"

| PART. | DESTINO | DESCRIPCIÓN | CANT. | PRECIO UNITARIO SI/VA | DICE IMPORTE TOTAL OFERTADO SI/VA | DEBE DECIR IMPORTE TOTAL OFERTADO SI/VA |
|-------|----------|---|-------|-----------------------|-----------------------------------|---|
| 681 | ZARAGOZA | CARRO PORTAPEPIEDES | 11 | 8,266.67 | 90,933.33 | 90,933.37 |
| 690 | ZARAGOZA | JABONERA DE PEDAL | 15 | 7,733.33 | 116,000.00 | 115,999.95 |
| 707 | ZARAGOZA | MESA CARRO ANESTESIOLOGO DE 70 CM. | 8 | 6,133.33 | 49,066.67 | 49,066.64 |
| 707 | ZARAGOZA | MESA PARA INSTRUMENTAL QUIRURGICO | 8 | 3,933.33 | 31,466.67 | 31,466.64 |
| 708 | ZARAGOZA | MESA PARA REHIDRATACION | 6 | 4,913.33 | 29,480.00 | 29,479.98 |
| 709 | ZARAGOZA | MESA PASTEUR | 90 | 2,396.67 | 215,700.00 | 215,699.90 |
| 710 | ZARAGOZA | MESA RINON | 175 | 1,466.67 | 255,666.67 | 255,666.63 |
| 712 | ZARAGOZA | MESA RINON | 19 | 4,106.67 | 78,026.67 | 78,026.63 |
| 716 | ZARAGOZA | RINON DE ACERO INOXIDABLE DE 250 ML | 13 | 101.33 | 1,317.33 | 1,317.29 |
| 717 | ZARAGOZA | RINON DE ACERO INOXIDABLE DE 300 ML | 65 | 126.67 | 8,233.33 | 8,233.55 |
| 722 | ZARAGOZA | BANQUETA DE ALTURA | 15 | 453.33 | 6,800.00 | 6,799.95 |
| 725 | ZARAGOZA | ORIGINAL PARA VAJONES | 204 | 366.67 | 74,800.00 | 74,800.69 |
| 726 | ZARAGOZA | PORTAVENCLISIS RODABLE | 105 | 1,106.67 | 117,206.67 | 117,206.02 |
| 727 | ZARAGOZA | CARRO CUINA CON BASINET DE ACRILICO | 1 | 4,333.33 | 4,333.33 | 4,333.33 |
| 736 | ZARAGOZA | CARRO PARA ROPA SUJIA CON TAPA Y APERTURA DE PEDAL | 75 | 6,933.33 | 520,000.00 | 519,999.75 |
| 743 | ZARAGOZA | MESA ALTA DE 180 CM DE TRABAJO PARA 2 USUARIOS CON RESPALDO | 9 | 4,386.67 | 39,500.00 | 39,300.05 |
| 745 | ZARAGOZA | MESA ALTA DE 120 CM SIN RESPALDO Y PUERTAS ABATIBLES | 5 | 5,042.67 | 25,213.33 | 25,213.15 |

La Evaluación Económica se contiene en el Anexo III, la cual se tiene por reproducida en este apartado como si a la letra se insertare y del cual se desprende lo siguiente:

| NOMBRE O RAZÓN SOCIAL DEL LICITANTE | | PARTIDAS | |
|-------------------------------------|---|----------|-----|
| 1 | AH CORPORATIVO MEDICO DE MEXICO, S.A. DE C.V. | 159 | 249 |
| | | 359 | 465 |
| | | 565 | 673 |

180

Desarrollado por: S.A. de C.V. **2024 Felipe Carrillo PUERTO**

Desarrollado por: S.A. de C.V. **2024 Felipe Carrillo PUERTO**



DIRECCIÓN DE ADMINISTRACIÓN
 Coordinación de Adquisición de Bienes y Unidades de Adquisición
 Coordinación de Adquisición de Bienes y Unidades de Adquisición
 Coordinación de Adquisición de Bienes y Unidades de Adquisición
 División de Equipos y Mobiliario Médico

ACTA DE FALLO

LICITACIÓN PÚBLICA INTERNACIONAL ELECTRÓNICA BAJO COBERTURA DE TRATADOS DE LIBRE COMERCIO QUE CONTENGA CAPÍTULO DE COMPRAS GUBERNAMENTALES. NÚMERO DE IDENTIFICACIÓN EN COMPRANET: LA-50-CYR-050C/R040-12-2024. PROGRAMA "MOBILIARIO MÉDICO Y DE LABORATORIO PARA HOSPITALES PRIORITARIOS"

| NOMBRE O RAZÓN SOCIAL DEL LICITANTE | PARTIDAS | | | | | | | | | | | | | | | | | | | | | | | | | | | | | | | | | | | | | | | | | | | | | | | | | | | | | | | | | | | | | | | | | | | | | | | | | | | | | | | | | | | | | | | | | | | | | | | | | | | | | | | | | | | | | | | | | | | | | | | | | | | | | | | | | | | | | | | | | | | | | | | | | | |
|---|----------|-----|-----|-----|-----|-----|-----|-----|-----|-----|-----|-----|-----|-----|-----|-----|-----|-----|-----|-----|-----|-----|-----|-----|-----|-----|-----|-----|-----|-----|-----|-----|-----|-----|-----|-----|-----|-----|-----|-----|-----|-----|-----|-----|-----|-----|-----|-----|-----|-----|-----|-----|-----|-----|-----|-----|-----|-----|-----|-----|-----|-----|-----|-----|-----|-----|-----|-----|-----|-----|-----|-----|-----|-----|-----|-----|-----|-----|-----|-----|-----|-----|-----|-----|-----|-----|-----|-----|-----|-----|-----|-----|-----|-----|-----|-----|-----|-----|-----|-----|-----|-----|-----|-----|-----|-----|-----|-----|-----|-----|-----|-----|-----|-----|-----|-----|-----|-----|-----|-----|-----|-----|-----|-----|-----|-----|-----|-----|-----|-----|-----|-----|-----|-----|-----|-----|-----|-----|-----|-----|-----|-----|-----|-----|-----|-----|-----|
| | 192 | 195 | 355 | 378 | 593 | 659 | 690 | 711 | 712 | 713 | 714 | 715 | 716 | 717 | 718 | | | | | | | | | | | | | | | | | | | | | | | | | | | | | | | | | | | | | | | | | | | | | | | | | | | | | | | | | | | | | | | | | | | | | | | | | | | | | | | | | | | | | | | | | | | | | | | | | | | | | | | | | | | | | | | | | | | | | | | | | | | | | | | | | | | | |
| 2. DALISA SERVICES SA DE CV | 111 | 127 | 137 | 149 | 159 | 161 | 172 | 188 | 191 | 198 | 204 | 212 | 217 | 218 | 222 | 223 | 327 | 332 | 342 | 343 | 346 | 350 | 352 | 353 | 354 | 357 | 358 | 368 | 370 | 390 | 407 | 410 | 418 | 426 | 432 | 436 | 457 | 660 | 664 | 667 | 668 | 671 | 672 | 764 | 725 | 733 | 740 | 747 | | | | | | | | | | | | | | | | | | | | | | | | | | | | | | | | | | | | | | | | | | | | | | | | | | | | | | | | | | | | | | | | | | | | | | | | | | | | | | | | | | | | | | | | | | | | | | | | | | | |
| 3. DISTRIBUIDORA ANKAN KUALI SAS DE CV | 2 | 3 | 4 | 5 | 7 | 16 | 15 | 16 | 20 | 22 | 24 | 33 | 36 | 38 | 41 | 44 | 53 | 70 | 75 | 83 | 85 | 86 | 90 | 95 | 96 | 101 | 107 | 110 | 111 | 113 | 115 | 116 | 122 | 123 | 124 | 128 | 130 | 132 | 134 | 141 | 144 | 146 | 149 | 152 | 160 | 174 | 176 | 179 | 181 | 182 | 186 | 189 | 191 | 192 | 196 | 198 | 199 | 204 | 206 | 207 | 212 | 218 | 221 | 222 | 223 | 224 | 226 | 233 | 234 | 237 | 239 | 241 | 243 | 251 | 254 | 259 | 259 | 262 | 270 | 271 | 205 | 269 | 292 | 295 | 298 | 301 | 302 | 307 | 312 | 313 | 318 | 324 | 329 | 330 | 331 | 332 | 334 | 341 | 342 | 344 | 345 | 346 | 348 | 350 | 352 | 357 | 361 | 364 | 368 | 371 | 373 | 376 | 379 | 380 | 393 | 395 | 398 | 400 | 401 | 408 | 410 | 411 | 415 | 418 | 420 | 421 | 425 | 426 | 430 | 431 | 432 | 436 | 437 | 438 | 439 | 441 | 446 | 447 | 448 | 451 | 452 | 454 | 456 | 458 | 464 | 467 | 471 |
| 4. EDVAG CONCEPTOS COMERCIALES SA DE CV | 6 | 13 | 14 | 15 | 16 | 20 | 26 | 77 | 80 | 104 | 126 | 215 | 225 | 234 | 235 | 239 | 245 | 293 | 321 | 429 | 440 | 447 | 448 | 450 | 460 | 507 | 537 | 585 | 556 | 559 | 635 | 744 | 38 | 46 | 75 | 84 | 181 | 190 | 264 | 291 | 303 | 409 | 471 | 478 | 505 | 514 | 613 | 33 | 43 | 44 | 45 | 47 | 49 | 50 | 78 | 79 | 81 | 82 | 83 | 87 | 88 | 141 | 151 | 152 | 153 | 155 | 157 | 158 | 184 | 185 | 187 | 188 | 189 | 193 | 194 | 251 | 261 | 262 | 265 | 265 | 269 | 269 | 284 | 295 | 298 | 299 | 303 | 304 | 361 | 365 | 370 | 371 | 372 | 374 | 376 | 377 | 403 | 404 | 406 | 407 | 409 | 412 | 413 | 467 | 476 | 477 | 479 | 481 | 482 | 508 | | | | | | | | | | | | | | | | | | | | | | | | | | | | | | | | | | | | | |

181
 Dirección de Adquisición de Bienes y Unidades de Adquisición
 Coordinación de Adquisición de Bienes y Unidades de Adquisición
 Coordinación de Adquisición de Bienes y Unidades de Adquisición
 División de Equipos y Mobiliario Médico



2024
 Felipe Contrillo
 PUERTO



DIRECCIÓN DE ADMINISTRACIÓN
 Coordinación de Adquisición de Bienes y Unidades de Adquisición
 Coordinación de Adquisición de Bienes y Unidades de Adquisición
 Coordinación de Adquisición de Bienes y Unidades de Adquisición
 División de Equipos y Mobiliario Médico

ACTA DE FALLO

LICITACIÓN PÚBLICA INTERNACIONAL ELECTRÓNICA BAJO COBERTURA DE TRATADOS DE LIBRE COMERCIO QUE CONTENGA CAPÍTULO DE COMPRAS GUBERNAMENTALES. NÚMERO DE IDENTIFICACIÓN EN COMPRANET: LA-50-CYR-050C/R040-12-2024. PROGRAMA "MOBILIARIO MÉDICO Y DE LABORATORIO PARA HOSPITALES PRIORITARIOS"

| NOMBRE O RAZÓN SOCIAL DEL LICITANTE | PARTIDAS | | | | | | | | | | | | | | | | | | | | | | | | | | | | | | | | | | | | | | | | | | | | | | | | | | | | | | | | | | | | | | | | | | | | | | | | | | | | | | | | | | | | | | | | | | | | | | | | | | | | | | | | | | | | | |
|--|----------|-----|-----|-----|-----|-----|-----|-----|-----|-----|-----|-----|-----|-----|-----|-----|-----|-----|-----|-----|-----|-----|-----|-----|-----|-----|-----|-----|-----|-----|-----|-----|-----|-----|-----|-----|-----|-----|-----|-----|-----|-----|-----|-----|-----|-----|-----|-----|-----|-----|-----|-----|-----|-----|-----|-----|-----|-----|-----|-----|-----|-----|-----|-----|-----|-----|-----|-----|-----|-----|-----|-----|-----|-----|-----|-----|-----|-----|-----|-----|-----|-----|-----|-----|-----|-----|-----|-----|-----|-----|-----|-----|-----|-----|-----|-----|-----|-----|-----|-----|-----|-----|-----|-----|-----|-----|-----|-----|-----|-----|
| | 474 | 484 | 485 | 498 | 500 | 503 | 505 | 510 | 515 | 516 | 520 | 522 | 523 | 526 | 528 | 539 | 534 | 540 | 544 | 545 | 546 | 547 | 554 | 555 | 559 | 562 | 564 | 567 | 571 | 574 | 581 | 582 | 584 | 586 | 598 | 600 | 603 | 605 | 609 | 612 | 614 | 615 | 618 | 619 | 620 | 624 | 625 | 628 | 629 | 633 | 636 | 638 | 642 | 643 | 644 | 645 | 647 | 648 | 653 | 656 | 658 | 659 | 660 | 662 | 664 | 666 | 671 | 675 | 677 | 683 | 688 | 691 | 692 | 706 | 708 | 711 | 714 | 721 | 723 | 724 | 727 | 728 | 733 | 735 | 736 | 739 | 740 | 745 | 746 | 747 | | | | | | | | | | | | | | | | | | | | |
| 5. ERGONOMIA PRODUCTIVIDAD SA DE CV | 6 | 13 | 14 | 15 | 16 | 20 | 26 | 77 | 80 | 104 | 126 | 215 | 225 | 234 | 235 | 239 | 245 | 293 | 321 | 429 | 440 | 447 | 448 | 450 | 460 | 507 | 537 | 585 | 556 | 559 | 635 | 744 | 38 | 46 | 75 | 84 | 181 | 190 | 264 | 291 | 303 | 409 | 471 | 478 | 505 | 514 | 613 | 33 | 43 | 44 | 45 | 47 | 49 | 50 | 78 | 79 | 81 | 82 | 83 | 87 | 88 | 141 | 151 | 152 | 153 | 155 | 157 | 158 | 184 | 185 | 187 | 188 | 189 | 193 | 194 | 251 | 261 | 262 | 265 | 265 | 269 | 269 | 284 | 295 | 298 | 299 | 303 | 304 | 361 | 365 | 370 | 371 | 372 | 374 | 376 | 377 | 403 | 404 | 406 | 407 | 409 | 412 | 413 | 467 | 476 | 477 | 479 | 481 | 482 | 508 |
| 6. IMPULSORA DE CONSULTORIA E INGENIERIA MEXICANA SA DE CV | 6 | 13 | 14 | 15 | 16 | 20 | 26 | 77 | 80 | 104 | 126 | 215 | 225 | 234 | 235 | 239 | 245 | 293 | 321 | 429 | 440 | 447 | 448 | 450 | 460 | 507 | 537 | 585 | 556 | 559 | 635 | 744 | 38 | 46 | 75 | 84 | 181 | 190 | 264 | 291 | 303 | 409 | 471 | 478 | 505 | 514 | 613 | 33 | 43 | 44 | 45 | 47 | 49 | 50 | 78 | 79 | 81 | 82 | 83 | 87 | 88 | 141 | 151 | 152 | 153 | 155 | 157 | 158 | 184 | 185 | 187 | 188 | 189 | 193 | 194 | 251 | 261 | 262 | 265 | 265 | 269 | 269 | 284 | 295 | 298 | 299 | 303 | 304 | 361 | 365 | 370 | 371 | 372 | 374 | 376 | 377 | 403 | 404 | 406 | 407 | 409 | 412 | 413 | 467 | 476 | 477 | 479 | 481 | 482 | 508 |
| 7. INFRAESTRUCTURA HOSPITALARIA PROEMSA SA DE CV | 6 | 13 | 14 | 15 | 16 | 20 | 26 | 77 | 80 | 104 | 126 | 215 | 225 | 234 | 235 | 239 | 245 | 293 | 321 | 429 | 440 | 447 | 448 | 450 | 460 | 507 | 537 | 585 | 556 | 559 | 635 | 744 | 38 | 46 | 75 | 84 | 181 | 190 | 264 | 291 | 303 | 409 | 471 | 478 | 505 | 514 | 613 | 33 | 43 | 44 | 45 | 47 | 49 | 50 | 78 | 79 | 81 | 82 | 83 | 87 | 88 | 141 | 151 | 152 | 153 | 155 | 157 | 158 | 184 | 185 | 187 | 188 | 189 | 193 | 194 | 251 | 261 | 262 | 265 | 265 | 269 | 269 | 284 | 295 | 298 | 299 | 303 | 304 | 361 | 365 | 370 | 371 | 372 | 374 | 376 | 377 | 403 | 404 | 406 | 407 | 409 | 412 | 413 | 467 | 476 | 477 | 479 | 481 | 482 | 508 |

182
 Dirección de Adquisición de Bienes y Unidades de Adquisición
 Coordinación de Adquisición de Bienes y Unidades de Adquisición
 Coordinación de Adquisición de Bienes y Unidades de Adquisición
 División de Equipos y Mobiliario Médico

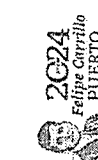

2024
 Felipe Contrillo
 PUERTO

ANEXOS
DIVISIÓN DE CONTRATOS

ACTA DE FALLO

LICITACIÓN PÚBLICA INTERNACIONAL ELECTRÓNICA BAJO COBERTURA DE TRATADOS DE LIBRE COMERCIO QUE CONTENGA CAPÍTULO DE COMPRAS GUBERNAMENTALES
 NÚMERO DE IDENTIFICACIÓN EN COMPRANET: LA-50-CYR-050CYR040-T-2-2024
 PROGRAMA "MOBILIARIO MÉDICO Y DE LABORATORIO PARA HOSPITALES PRIORITARIOS"

| NOMBRE O RAZÓN SOCIAL DEL LICITANTE | PARTIDAS | | | | | | | | | |
|---|----------|-----|-----|-----|-----|-----|-----|-----|-----|-----|
| | 509 | 511 | 512 | 513 | 517 | 518 | 567 | 570 | 575 | 577 |
| | 509 | 511 | 512 | 513 | 517 | 518 | 567 | 570 | 575 | 577 |
| | 608 | 610 | 611 | 612 | 616 | 617 | 675 | 678 | 682 | 685 |
| | 715 | 717 | 720 | 721 | 725 | 728 | | | | |
| 8. INVITRO DIAGNOSTICOS MEXICO SA DE CV | 6 | 27 | 28 | 77 | 102 | 114 | 137 | | | |
| | 138 | 183 | 213 | 225 | 246 | 247 | 293 | | | |
| 9. META SUMINISTROS MEDICOS SA DE CV | 319 | 333 | 355 | 356 | 402 | 427 | 440 | | | |
| | 481 | 462 | 507 | 535 | 563 | 564 | 606 | | | |
| | 630 | 646 | 618 | 670 | 715 | 721 | | | | |
| 10. MUEBLES BALLARTE SA DE CV | 470 | | | | | | | | | |
| | 3 | 4 | 5 | 17 | 64 | 66 | 68 | | | |
| | 76 | 86 | 90 | 102 | 103 | 122 | 146 | | | |
| | 172 | 174 | 182 | 199 | 213 | 214 | 224 | | | |
| | 236 | 236 | 255 | 260 | 281 | 284 | 291 | | | |
| | 302 | 307 | 319 | 320 | 344 | 345 | 348 | | | |
| | 389 | 390 | 393 | 400 | 401 | 415 | 427 | | | |
| 11. MUEBLES LA FORJA DE JUAN ESCOBAR SA DE CV | 428 | 437 | 438 | 439 | 459 | 451 | 456 | | | |
| | 494 | 496 | 498 | 505 | 506 | 516 | 523 | | | |
| | 535 | 536 | 545 | 546 | 557 | 571 | 594 | | | |
| | 596 | 598 | 605 | 620 | 630 | 634 | 645 | | | |
| | 658 | 659 | 662 | 702 | 704 | 706 | 715 | | | |
| | 714 | 721 | | | | | | | | |
| | 1 | 32 | 35 | 37 | 39 | 40 | 42 | | | |
| | 45 | 46 | 48 | 52 | 54 | 64 | 67 | | | |
| | 69 | 70 | 71 | 72 | 74 | 78 | 79 | | | |
| | 80 | 81 | 84 | 87 | 88 | 89 | 96 | | | |
| | 103 | 104 | 105 | 106 | 109 | 140 | 143 | | | |
| | 145 | 147 | 148 | 150 | 153 | 154 | 159 | | | |
| | 176 | 173 | 175 | 176 | 177 | 178 | 180 | | | |
| 12. SERPROF BIOMED SA DE CV | | | | | | | | | | |

183

Desarrollado por: SERPROF BIOMED S.A. de CV, Av. Juárez Cua. Alameda, C. R. 66508, Ciudad de México
 Tel. 55 5752 6700, FAX: 55 5752 6702
 www.serprofbiomed.com



2024
 Felipe Carrillo
 PUERTO

ACTA DE FALLO

LICITACIÓN PÚBLICA INTERNACIONAL ELECTRÓNICA BAJO COBERTURA DE TRATADOS DE LIBRE COMERCIO QUE CONTENGA CAPÍTULO DE COMPRAS GUBERNAMENTALES
 NÚMERO DE IDENTIFICACIÓN EN COMPRANET: LA-50-CYR-050CYR040-T-2-2024
 PROGRAMA "MOBILIARIO MÉDICO Y DE LABORATORIO PARA HOSPITALES PRIORITARIOS"

| NOMBRE O RAZÓN SOCIAL DEL LICITANTE | PARTIDAS | | | | | | | | | |
|---|----------|-----|-----|-----|-----|-----|-----|-----|-----|-----|
| | 184 | 185 | 186 | 187 | 190 | 193 | 194 | 195 | 207 | 214 |
| | 184 | 185 | 186 | 187 | 190 | 193 | 194 | 195 | 207 | 214 |
| | 250 | 253 | 255 | 257 | 258 | 260 | 263 | 264 | 266 | 269 |
| | 287 | 288 | 290 | 294 | 295 | 296 | 297 | 300 | 305 | 304 |
| | 322 | 323 | 328 | 360 | 363 | 366 | 367 | 369 | 372 | 373 |
| | 394 | 395 | 396 | 397 | 399 | 403 | 404 | 405 | 406 | 409 |
| | 428 | 429 | 430 | 431 | 435 | 466 | 468 | 470 | 472 | 473 |
| | 483 | 494 | 497 | 499 | 500 | 501 | 502 | 504 | 508 | 509 |
| | 518 | 519 | 529 | 536 | 537 | 539 | 539 | 543 | 566 | 569 |
| | 577 | 578 | 590 | 593 | 594 | 597 | 599 | 600 | 601 | 602 |
| | 610 | 613 | 616 | 617 | 618 | 625 | 634 | 635 | 636 | 641 |
| | 684 | 685 | 690 | 702 | 705 | 707 | 708 | 709 | 710 | 712 |
| | 722 | 725 | 726 | 727 | 736 | 743 | 744 | 745 | 746 | |
| | 1 | 27 | 48 | 49 | 72 | 145 | 156 | 157 | 170 | 180 |
| | 266 | 267 | 288 | 290 | 305 | 328 | 333 | 343 | 365 | 367 |
| | 489 | 481 | 502 | 543 | 573 | 575 | 580 | 602 | 641 | 646 |
| 13. TECNOLOGIA INTEGRAL PERSONALIZABLE SA DE CV | | | | | | | | | | |

184

Desarrollado por: SERPROF BIOMED S.A. de CV, Av. Juárez Cua. Alameda, C. R. 66508, Ciudad de México
 Tel. 55 5752 6700, FAX: 55 5752 6702
 www.serprofbiomed.com



2024
 Felipe Carrillo
 PUERTO

ACTA DE FALLO

LICITACIÓN PÚBLICA INTERNACIONAL ELECTRÓNICA BAJO COBERTURA DE TRATADOS DE LIBRE COMERCIO QUE CONTIENGA CAPÍTULO O DE COMPRAS GUBERNAMENTALES. NÚMERO DE IDENTIFICACIÓN EN COMPRANET: LA-50-GYR-050GYR040-T2-2024. PROGRAMA "MOBILIARIO MÉDICO Y DE LABORATORIO PARA HOSPITALES PRIORITARIOS"

El área contratante, la División de Equipo y Mobiliario Médico, a través de su Titular la Lic. Karla Pacheco Villanueva y la Lic. Ana Martha Bojórquez González, Coordinador de Proyectos El, realizaron la evaluación de las propuestas económicas, de conformidad con los numerales 4.39, segundo párrafo de las POBALINES, y 4.2.2.117 del Manual.

RELACION DE LICITANTES CUYAS PROPOSICIONES SE DESECHARON

Para cumplir con lo previsto en la fracción I del artículo 37 de la Ley, se incluye un cuadro resumen de los licitantes cuyas proposiciones se desecharon, con la expresión sintética del motivo:

| NOMBRE O RAZÓN SOCIAL DEL LICITANTE | PARTIDA | CAUSAL DE DESECHAMIENTO |
|---|---------|-------------------------|
| AH CORPORATIVO MEDICO DE MEXICO, S.A. DE C.V. | 31 | DESECHAMIENTO LEGAL |
| AH CORPORATIVO MEDICO DE MEXICO, S.A. DE C.V. | 32 | DESECHAMIENTO TÉCNICO |
| AH CORPORATIVO MEDICO DE MEXICO, S.A. DE C.V. | 35 | DESECHAMIENTO TÉCNICO |
| AH CORPORATIVO MEDICO DE MEXICO, S.A. DE C.V. | 67 | DESECHAMIENTO TÉCNICO |
| AH CORPORATIVO MEDICO DE MEXICO, S.A. DE C.V. | 71 | DESECHAMIENTO TÉCNICO |
| AH CORPORATIVO MEDICO DE MEXICO, S.A. DE C.V. | 140 | DESECHAMIENTO TÉCNICO |
| AH CORPORATIVO MEDICO DE MEXICO, S.A. DE C.V. | 147 | DESECHAMIENTO TÉCNICO |
| AH CORPORATIVO MEDICO DE MEXICO, S.A. DE C.V. | 156 | DESECHAMIENTO TÉCNICO |
| AH CORPORATIVO MEDICO DE MEXICO, S.A. DE C.V. | 173 | DESECHAMIENTO TÉCNICO |
| AH CORPORATIVO MEDICO DE MEXICO, S.A. DE C.V. | 177 | DESECHAMIENTO TÉCNICO |
| AH CORPORATIVO MEDICO DE MEXICO, S.A. DE C.V. | 250 | DESECHAMIENTO TÉCNICO |
| AH CORPORATIVO MEDICO DE MEXICO, S.A. DE C.V. | 257 | DESECHAMIENTO TÉCNICO |
| AH CORPORATIVO MEDICO DE MEXICO, S.A. DE C.V. | 283 | DESECHAMIENTO TÉCNICO |
| AH CORPORATIVO MEDICO DE MEXICO, S.A. DE C.V. | 287 | DESECHAMIENTO TÉCNICO |
| AH CORPORATIVO MEDICO DE MEXICO, S.A. DE C.V. | 360 | DESECHAMIENTO TÉCNICO |
| AH CORPORATIVO MEDICO DE MEXICO, S.A. DE C.V. | 365 | DESECHAMIENTO TÉCNICO |
| AH CORPORATIVO MEDICO DE MEXICO, S.A. DE C.V. | 375 | DESECHAMIENTO TÉCNICO |
| AH CORPORATIVO MEDICO DE MEXICO, S.A. DE C.V. | 392 | DESECHAMIENTO TÉCNICO |
| AH CORPORATIVO MEDICO DE MEXICO, S.A. DE C.V. | 396 | DESECHAMIENTO TÉCNICO |
| AH CORPORATIVO MEDICO DE MEXICO, S.A. DE C.V. | 445 | DESECHAMIENTO TÉCNICO |
| AH CORPORATIVO MEDICO DE MEXICO, S.A. DE C.V. | 472 | DESECHAMIENTO TÉCNICO |
| AH CORPORATIVO MEDICO DE MEXICO, S.A. DE C.V. | 497 | DESECHAMIENTO TÉCNICO |
| AH CORPORATIVO MEDICO DE MEXICO, S.A. DE C.V. | 501 | DESECHAMIENTO TÉCNICO |



2024
Felipe Garrillo
PUERTO

ACTA DE FALLO

LICITACIÓN PÚBLICA INTERNACIONAL ELECTRÓNICA BAJO COBERTURA DE TRATADOS DE LIBRE COMERCIO QUE CONTIENGA CAPÍTULO O DE COMPRAS GUBERNAMENTALES. NÚMERO DE IDENTIFICACIÓN EN COMPRANET: LA-50-GYR-050GYR040-T2-2024. PROGRAMA "MOBILIARIO MÉDICO Y DE LABORATORIO PARA HOSPITALES PRIORITARIOS"

| NOMBRE O RAZÓN SOCIAL DEL LICITANTE | PARTIDA | CAUSAL DE DESECHAMIENTO |
|---|---------|--|
| AH CORPORATIVO MEDICO DE MEXICO, S.A. DE C.V. | 565 | DESECHAMIENTO TÉCNICO |
| AH CORPORATIVO MEDICO DE MEXICO, S.A. DE C.V. | 572 | DESECHAMIENTO TÉCNICO |
| AH CORPORATIVO MEDICO DE MEXICO, S.A. DE C.V. | 597 | DESECHAMIENTO TÉCNICO |
| AH CORPORATIVO MEDICO DE MEXICO, S.A. DE C.V. | 601 | DESECHAMIENTO TÉCNICO |
| AH CORPORATIVO MEDICO DE MEXICO, S.A. DE C.V. | 674 | DESECHAMIENTO TÉCNICO |
| AH CORPORATIVO MEDICO DE MEXICO, S.A. DE C.V. | 679 | DESECHAMIENTO TÉCNICO |
| AH CORPORATIVO MEDICO DE MEXICO, S.A. DE C.V. | 687 | DESECHAMIENTO TÉCNICO |
| AH CORPORATIVO MEDICO DE MEXICO, S.A. DE C.V. | 705 | DESECHAMIENTO TÉCNICO |
| AH CORPORATIVO MEDICO DE MEXICO, S.A. DE C.V. | 709 | DESECHAMIENTO TÉCNICO |
| BECOMAR DE MEXICO, S. DE RL. DE C.V. | 8 | PARTIDA ELIMINADA EN JUNTA DE ACLARACIONES |
| DECOMAR DE MEXICO, S. DE RL. DE C.V. | 9 | PARTIDA ELIMINADA EN JUNTA DE ACLARACIONES |
| BECOMAR DE MEXICO, S. DE RL. DE C.V. | 11 | PARTIDA ELIMINADA EN JUNTA DE ACLARACIONES |
| BECOMAR DE MEXICO, S. DE RL. DE C.V. | 55 | PARTIDA ELIMINADA EN JUNTA DE ACLARACIONES |
| BECOMAR DE MEXICO, S. DE RL. DE C.V. | 57 | PARTIDA ELIMINADA EN JUNTA DE ACLARACIONES |
| BECOMAR DE MEXICO, S. DE RL. DE C.V. | 58 | PARTIDA ELIMINADA EN JUNTA DE ACLARACIONES |
| BECOMAR DE MEXICO, S. DE RL. DE C.V. | 60 | PARTIDA ELIMINADA EN JUNTA DE ACLARACIONES |
| BECOMAR DE MEXICO, S. DE RL. DE C.V. | 61 | PARTIDA ELIMINADA EN JUNTA DE ACLARACIONES |
| BECOMAR DE MEXICO, S. DE RL. DE C.V. | 63 | PARTIDA ELIMINADA EN JUNTA DE ACLARACIONES |
| BECOMAR DE MEXICO, S. DE RL. DE C.V. | 105 | DESECHAMIENTO TÉCNICO |
| BECOMAR DE MEXICO, S. DE RL. DE C.V. | 105 | DESECHAMIENTO TÉCNICO |
| BECOMAR DE MEXICO, S. DE RL. DE C.V. | 117 | PARTIDA ELIMINADA EN JUNTA DE ACLARACIONES |
| BECOMAR DE MEXICO, S. DE RL. DE C.V. | 118 | PARTIDA ELIMINADA EN JUNTA DE ACLARACIONES |
| BECOMAR DE MEXICO, S. DE RL. DE C.V. | 120 | PARTIDA ELIMINADA EN JUNTA DE ACLARACIONES |
| BECOMAR DE MEXICO, S. DE RL. DE C.V. | 162 | PARTIDA ELIMINADA EN JUNTA DE ACLARACIONES |
| BECOMAR DE MEXICO, S. DE RL. DE C.V. | 163 | PARTIDA ELIMINADA EN JUNTA DE ACLARACIONES |
| BECOMAR DE MEXICO, S. DE RL. DE C.V. | 164 | PARTIDA ELIMINADA EN JUNTA DE ACLARACIONES |



2024
Felipe Garrillo
PUERTO



ACTA DE FALLO

LICITACIÓN PÚBLICA INTERNACIONAL ELECTRÓNICA BAJO COBERTURA DE TRATADOS DE LIBRE COMERCIO QUE CONTENGA CAPÍTULO DE COMPRAS GUBERNAMENTALES
 NÚMERO DE IDENTIFICACIÓN EN COMPRANET: LA-50-CYR-05001R0449-T-2-2024
 PROGRAMA "MOBILIARIO MÉDICO Y DE LABORATORIO PARA HOSPITALES PRIORITARIOS"

| NOMBRE O RAZÓN SOCIAL DEL LICITANTE | PARTIDA | CAUSAL DE DESECHAMIENTO |
|-------------------------------------|---------|--|
| BECOMAR DE MEXICO, S. DE RL. DE CV. | 442 | PARTIDA ELIMINADA EN JUNTA DE ACLARACIONES |
| BECOMAR DE MEXICO, S. DE RL. DE CV. | 444 | PARTIDA ELIMINADA EN JUNTA DE ACLARACIONES |
| BECOMAR DE MEXICO, S. DE RL. DE CV. | 485 | PARTIDA ELIMINADA EN JUNTA DE ACLARACIONES |
| BECOMAR DE MEXICO, S. DE RL. DE CV. | 488 | PARTIDA ELIMINADA EN JUNTA DE ACLARACIONES |
| BECOMAR DE MEXICO, S. DE RL. DE CV. | 489 | PARTIDA ELIMINADA EN JUNTA DE ACLARACIONES |
| BECOMAR DE MEXICO, S. DE RL. DE CV. | 491 | PARTIDA ELIMINADA EN JUNTA DE ACLARACIONES |
| BECOMAR DE MEXICO, S. DE RL. DE CV. | 492 | PARTIDA ELIMINADA EN JUNTA DE ACLARACIONES |
| BECOMAR DE MEXICO, S. DE RL. DE CV. | 493 | PARTIDA ELIMINADA EN JUNTA DE ACLARACIONES |
| BECOMAR DE MEXICO, S. DE RL. DE CV. | 539 | DESECHAMIENTO TÉCNICO |
| BECOMAR DE MEXICO, S. DE RL. DE CV. | 539 | DESECHAMIENTO TÉCNICO |
| BECOMAR DE MEXICO, S. DE RL. DE CV. | 548 | PARTIDA ELIMINADA EN JUNTA DE ACLARACIONES |
| BECOMAR DE MEXICO, S. DE RL. DE CV. | 551 | PARTIDA ELIMINADA EN JUNTA DE ACLARACIONES |
| BECOMAR DE MEXICO, S. DE RL. DE CV. | 585 | PARTIDA ELIMINADA EN JUNTA DE ACLARACIONES |
| BECOMAR DE MEXICO, S. DE RL. DE CV. | 587 | PARTIDA ELIMINADA EN JUNTA DE ACLARACIONES |
| BECOMAR DE MEXICO, S. DE RL. DE CV. | 588 | PARTIDA ELIMINADA EN JUNTA DE ACLARACIONES |
| BECOMAR DE MEXICO, S. DE RL. DE CV. | 590 | PARTIDA ELIMINADA EN JUNTA DE ACLARACIONES |
| BECOMAR DE MEXICO, S. DE RL. DE CV. | 591 | PARTIDA ELIMINADA EN JUNTA DE ACLARACIONES |
| BECOMAR DE MEXICO, S. DE RL. DE CV. | 593 | PARTIDA ELIMINADA EN JUNTA DE ACLARACIONES |
| BECOMAR DE MEXICO, S. DE RL. DE CV. | 649 | PARTIDA ELIMINADA EN JUNTA DE ACLARACIONES |
| BECOMAR DE MEXICO, S. DE RL. DE CV. | 650 | PARTIDA ELIMINADA EN JUNTA DE ACLARACIONES |
| BECOMAR DE MEXICO, S. DE RL. DE CV. | 652 | PARTIDA ELIMINADA EN JUNTA DE ACLARACIONES |
| BECOMAR DE MEXICO, S. DE RL. DE CV. | 693 | PARTIDA ELIMINADA EN JUNTA DE ACLARACIONES |
| BECOMAR DE MEXICO, S. DE RL. DE CV. | 695 | PARTIDA ELIMINADA EN JUNTA DE ACLARACIONES |
| BECOMAR DE MEXICO, S. DE RL. DE CV. | 696 | PARTIDA ELIMINADA EN JUNTA DE ACLARACIONES |

Buena Vista, Pte. 13, Col. Jardines del Bosque, C.P. 04710, Ciudad de México
 Tel. 55 5724 1100, 54 1038
 www.imss.gob.mx



ACTA DE FALLO

LICITACIÓN PÚBLICA INTERNACIONAL ELECTRÓNICA BAJO COBERTURA DE TRATADOS DE LIBRE COMERCIO QUE CONTENGA CAPÍTULO DE COMPRAS GUBERNAMENTALES
 NÚMERO DE IDENTIFICACIÓN EN COMPRANET: LA-50-CYR-05001R0449-T-2-2024
 PROGRAMA "MOBILIARIO MÉDICO Y DE LABORATORIO PARA HOSPITALES PRIORITARIOS"

| NOMBRE O RAZÓN SOCIAL DEL LICITANTE | PARTIDA | CAUSAL DE DESECHAMIENTO |
|-------------------------------------|---------|--|
| BECOMAR DE MEXICO, S. DE RL. DE CV. | 166 | PARTIDA ELIMINADA EN JUNTA DE ACLARACIONES |
| BECOMAR DE MEXICO, S. DE RL. DE CV. | 167 | PARTIDA ELIMINADA EN JUNTA DE ACLARACIONES |
| BECOMAR DE MEXICO, S. DE RL. DE CV. | 169 | PARTIDA ELIMINADA EN JUNTA DE ACLARACIONES |
| BECOMAR DE MEXICO, S. DE RL. DE CV. | 216 | DESECHAMIENTO TÉCNICO |
| BECOMAR DE MEXICO, S. DE RL. DE CV. | 227 | PARTIDA ELIMINADA EN JUNTA DE ACLARACIONES |
| BECOMAR DE MEXICO, S. DE RL. DE CV. | 228 | PARTIDA ELIMINADA EN JUNTA DE ACLARACIONES |
| BECOMAR DE MEXICO, S. DE RL. DE CV. | 230 | PARTIDA ELIMINADA EN JUNTA DE ACLARACIONES |
| BECOMAR DE MEXICO, S. DE RL. DE CV. | 272 | PARTIDA ELIMINADA EN JUNTA DE ACLARACIONES |
| BECOMAR DE MEXICO, S. DE RL. DE CV. | 274 | PARTIDA ELIMINADA EN JUNTA DE ACLARACIONES |
| BECOMAR DE MEXICO, S. DE RL. DE CV. | 275 | PARTIDA ELIMINADA EN JUNTA DE ACLARACIONES |
| BECOMAR DE MEXICO, S. DE RL. DE CV. | 277 | PARTIDA ELIMINADA EN JUNTA DE ACLARACIONES |
| BECOMAR DE MEXICO, S. DE RL. DE CV. | 278 | PARTIDA ELIMINADA EN JUNTA DE ACLARACIONES |
| BECOMAR DE MEXICO, S. DE RL. DE CV. | 279 | PARTIDA ELIMINADA EN JUNTA DE ACLARACIONES |
| BECOMAR DE MEXICO, S. DE RL. DE CV. | 322 | DESECHAMIENTO TÉCNICO |
| BECOMAR DE MEXICO, S. DE RL. DE CV. | 323 | DESECHAMIENTO TÉCNICO |
| BECOMAR DE MEXICO, S. DE RL. DE CV. | 335 | PARTIDA ELIMINADA EN JUNTA DE ACLARACIONES |
| BECOMAR DE MEXICO, S. DE RL. DE CV. | 336 | PARTIDA ELIMINADA EN JUNTA DE ACLARACIONES |
| BECOMAR DE MEXICO, S. DE RL. DE CV. | 338 | PARTIDA ELIMINADA EN JUNTA DE ACLARACIONES |
| BECOMAR DE MEXICO, S. DE RL. DE CV. | 381 | PARTIDA ELIMINADA EN JUNTA DE ACLARACIONES |
| BECOMAR DE MEXICO, S. DE RL. DE CV. | 383 | PARTIDA ELIMINADA EN JUNTA DE ACLARACIONES |
| BECOMAR DE MEXICO, S. DE RL. DE CV. | 394 | PARTIDA ELIMINADA EN JUNTA DE ACLARACIONES |
| BECOMAR DE MEXICO, S. DE RL. DE CV. | 386 | PARTIDA ELIMINADA EN JUNTA DE ACLARACIONES |
| BECOMAR DE MEXICO, S. DE RL. DE CV. | 387 | PARTIDA ELIMINADA EN JUNTA DE ACLARACIONES |
| BECOMAR DE MEXICO, S. DE RL. DE CV. | 388 | PARTIDA ELIMINADA EN JUNTA DE ACLARACIONES |

Buena Vista, Pte. 13, Col. Jardines del Bosque, C.P. 04710, Ciudad de México
 Tel. 55 5724 1100, 54 1038
 www.imss.gob.mx



ACTA DE FALLO

LICITACIÓN PÚBLICA INTERNACIONAL ELECTRÓNICA BAJO COBERTURA DE TRATADOS DE LIBRE COMERCIO QUE CONTENGA CAPÍTULO DE COMPRAS GUBERNAMENTALES
NÚMERO DE IDENTIFICACIÓN EN COMPRANET: LA-50-CYR-050CYR040-T-2320-4
PROGRAMA "MOBILIARIO MÉDICO Y DE LABORATORIO PARA HOSPITALES PRIORITARIOS"

| NOMBRE O RAZÓN SOCIAL DEL LICITANTE | PARTIDA | CAUSAL DE DESECHAMIENTO |
|---|---------|--|
| RECOMAR DE MEXICO, S. DE RL. DE CV. | 698 | PARTIDA ELIMINADA EN JUNTA DE ACLARACIONES |
| RECOMAR DE MEXICO, S. DE RL. DE CV. | 699 | PARTIDA ELIMINADA EN JUNTA DE ACLARACIONES |
| RECOMAR DE MEXICO, S. DE RL. DE CV. | 701 | PARTIDA ELIMINADA EN JUNTA DE ACLARACIONES |
| DALISA SERVICES SA DE CV | 304 | DESECHAMIENTO LEGAL |
| DALISA SERVICES SA DE CV | 305 | DESECHAMIENTO LEGAL |
| DALISA SERVICES SA DE CV | 569 | DESECHAMIENTO LEGAL |
| DALISA SERVICES SA DE CV | 570 | DESECHAMIENTO LEGAL |
| ERGONOMIA PRODUCTIVIDAD SA DE CV | 41 | DESECHAMIENTO LEGAL |
| ERGONOMIA PRODUCTIVIDAD SA DE CV | 149 | DESECHAMIENTO LEGAL |
| ERGONOMIA PRODUCTIVIDAD SA DE CV | 299 | DESECHAMIENTO LEGAL |
| ERGONOMIA PRODUCTIVIDAD SA DE CV | 369 | DESECHAMIENTO LEGAL |
| ERGONOMIA PRODUCTIVIDAD SA DE CV | 474 | DESECHAMIENTO LEGAL |
| ERGONOMIA PRODUCTIVIDAD SA DE CV | 574 | DESECHAMIENTO LEGAL |
| GRUPO EMPRESARIAL TECNICARE SA DE CV | 372 | DESECHAMIENTO LEGAL |
| GRUPO EMPRESARIAL TECNICARE SA DE CV | 684 | DESECHAMIENTO LEGAL |
| IMPULSORA DE CONSULTORIA E INGENIERIA MEXICANA SA DE CV | 28 | DESECHAMIENTO TÉCNICO |
| IMPULSORA DE CONSULTORIA E INGENIERIA MEXICANA SA DE CV | 30 | DESECHAMIENTO TÉCNICO |
| IMPULSORA DE CONSULTORIA E INGENIERIA MEXICANA SA DE CV | 36 | DESECHAMIENTO TÉCNICO |
| IMPULSORA DE CONSULTORIA E INGENIERIA MEXICANA SA DE CV | 40 | DESECHAMIENTO TÉCNICO |
| IMPULSORA DE CONSULTORIA E INGENIERIA MEXICANA SA DE CV | 41 | DESECHAMIENTO TÉCNICO |
| IMPULSORA DE CONSULTORIA E INGENIERIA MEXICANA SA DE CV | 42 | DESECHAMIENTO TÉCNICO |
| IMPULSORA DE CONSULTORIA E INGENIERIA MEXICANA SA DE CV | 50 | DESECHAMIENTO TÉCNICO |
| IMPULSORA DE CONSULTORIA E INGENIERIA MEXICANA SA DE CV | 55 | DESECHAMIENTO TÉCNICO |
| IMPULSORA DE CONSULTORIA E INGENIERIA MEXICANA SA DE CV | 55 | DESECHAMIENTO TÉCNICO |
| IMPULSORA DE CONSULTORIA E INGENIERIA MEXICANA SA DE CV | 138 | DESECHAMIENTO TÉCNICO |
| IMPULSORA DE CONSULTORIA E INGENIERIA MEXICANA SA DE CV | 144 | DESECHAMIENTO TÉCNICO |

109

100

2024 Felipe Carrillo PUERTO

Director General de Adquisiciones, Contratación de Servicios y Compras Gubernamentales, C. P. Oficial de Fideicomiso

Carretera 204, Esq. 3a. Cal. Pinar del Río, Aduana de los Cuernavacaes, C. P. Oficial de Fideicomiso

Tel. 55 53597000 Ext. 16425

www.gob.mx/licitaciones

ACTA DE FALLO

LICITACIÓN PÚBLICA INTERNACIONAL ELECTRÓNICA BAJO COBERTURA DE TRATADOS DE LIBRE COMERCIO QUE CONTENGA CAPÍTULO DE COMPRAS GUBERNAMENTALES
NÚMERO DE IDENTIFICACIÓN EN COMPRANET: LA-50-CYR-050CYR040-T-2320-4
PROGRAMA "MOBILIARIO MÉDICO Y DE LABORATORIO PARA HOSPITALES PRIORITARIOS"

| NOMBRE O RAZÓN SOCIAL DEL LICITANTE | PARTIDA | CAUSAL DE DESECHAMIENTO |
|---|---------|-------------------------|
| IMPULSORA DE CONSULTORIA E INGENIERIA MEXICANA SA DE CV | 148 | DESECHAMIENTO TÉCNICO |
| IMPULSORA DE CONSULTORIA E INGENIERIA MEXICANA SA DE CV | 150 | DESECHAMIENTO TÉCNICO |
| IMPULSORA DE CONSULTORIA E INGENIERIA MEXICANA SA DE CV | 178 | DESECHAMIENTO TÉCNICO |
| IMPULSORA DE CONSULTORIA E INGENIERIA MEXICANA SA DE CV | 206 | DESECHAMIENTO TÉCNICO |
| IMPULSORA DE CONSULTORIA E INGENIERIA MEXICANA SA DE CV | 247 | DESECHAMIENTO TÉCNICO |
| IMPULSORA DE CONSULTORIA E INGENIERIA MEXICANA SA DE CV | 254 | DESECHAMIENTO TÉCNICO |
| IMPULSORA DE CONSULTORIA E INGENIERIA MEXICANA SA DE CV | 259 | DESECHAMIENTO TÉCNICO |
| IMPULSORA DE CONSULTORIA E INGENIERIA MEXICANA SA DE CV | 260 | DESECHAMIENTO TÉCNICO |
| IMPULSORA DE CONSULTORIA E INGENIERIA MEXICANA SA DE CV | 268 | DESECHAMIENTO TÉCNICO |
| IMPULSORA DE CONSULTORIA E INGENIERIA MEXICANA SA DE CV | 301 | DESECHAMIENTO TÉCNICO |
| IMPULSORA DE CONSULTORIA E INGENIERIA MEXICANA SA DE CV | 312 | DESECHAMIENTO TÉCNICO |
| IMPULSORA DE CONSULTORIA E INGENIERIA MEXICANA SA DE CV | 358 | DESECHAMIENTO TÉCNICO |
| IMPULSORA DE CONSULTORIA E INGENIERIA MEXICANA SA DE CV | 364 | DESECHAMIENTO TÉCNICO |
| IMPULSORA DE CONSULTORIA E INGENIERIA MEXICANA SA DE CV | 420 | DESECHAMIENTO TÉCNICO |
| IMPULSORA DE CONSULTORIA E INGENIERIA MEXICANA SA DE CV | 435 | DESECHAMIENTO LEGAL |
| IMPULSORA DE CONSULTORIA E INGENIERIA MEXICANA SA DE CV | 462 | DESECHAMIENTO TÉCNICO |
| IMPULSORA DE CONSULTORIA E INGENIERIA MEXICANA SA DE CV | 464 | DESECHAMIENTO TÉCNICO |
| IMPULSORA DE CONSULTORIA E INGENIERIA MEXICANA SA DE CV | 473 | DESECHAMIENTO TÉCNICO |
| IMPULSORA DE CONSULTORIA E INGENIERIA MEXICANA SA DE CV | 474 | DESECHAMIENTO TÉCNICO |
| IMPULSORA DE CONSULTORIA E INGENIERIA MEXICANA SA DE CV | 475 | DESECHAMIENTO TÉCNICO |
| IMPULSORA DE CONSULTORIA E INGENIERIA MEXICANA SA DE CV | 482 | DESECHAMIENTO TÉCNICO |
| IMPULSORA DE CONSULTORIA E INGENIERIA MEXICANA SA DE CV | 528 | DESECHAMIENTO TÉCNICO |

109

100

2024 Felipe Carrillo PUERTO

Director General de Adquisiciones, Contratación de Servicios y Compras Gubernamentales, C. P. Oficial de Fideicomiso

Carretera 204, Esq. 3a. Cal. Pinar del Río, Aduana de los Cuernavacaes, C. P. Oficial de Fideicomiso

Tel. 55 53597000 Ext. 16425

www.gob.mx/licitaciones

ANEXOS

DIVISIÓN DE CONTRATOS

ACTA DE FALLO

LICITACIÓN PÚBLICA INTERNACIONAL ELECTRÓNICA BAJO COBERTURA DE TRATADOS DE LIBRE COMERCIO QUE CONTENGA CAPÍTULO DE COMPRAS GUBERNAMENTALES
NÚMERO DE IDENTIFICACIÓN EN COMPRANET: LA-50-CYR-0500YRD-60-T-2-2024
PROGRAMA "MOBILIARIO MÉDICO Y DE LABORATORIO PARA HOSPITALES PRIORITARIOS"

| NOMBRE O RAZÓN SOCIAL DEL LICITANTE | PARTIDA | CAUSAL DE DESECHAMIENTO |
|---|---------|-------------------------|
| IMPULSORA DE CONSULTORIA E INGENIERIA MEXICANA SA DE CV | 574 | DESECHAMIENTO TÉCNICO |
| IMPULSORA DE CONSULTORIA E INGENIERIA MEXICANA SA DE CV | 514 | DESECHAMIENTO TÉCNICO |
| IMPULSORA DE CONSULTORIA E INGENIERIA MEXICANA SA DE CV | 624 | DESECHAMIENTO TÉCNICO |
| IMPULSORA DE CONSULTORIA E INGENIERIA MEXICANA SA DE CV | 672 | DESECHAMIENTO TÉCNICO |
| IMPULSORA DE CONSULTORIA E INGENIERIA MEXICANA SA DE CV | 735 | DESECHAMIENTO TÉCNICO |
| INFRAESTRUCTURA HOSPITALARIA PROEMSA SA DE CV | 179 | DESECHAMIENTO LEGAL |
| INFRAESTRUCTURA HOSPITALARIA PROEMSA SA DE CV | 207 | DESECHAMIENTO TÉCNICO |
| INFRAESTRUCTURA HOSPITALARIA PROEMSA SA DE CV | 719 | DESECHAMIENTO LEGAL |
| MUEBLES LA FORZA DE JUAN ESCOBAR SA DE CV | 247 | DESECHAMIENTO LEGAL |
| MUEBLES LA FORZA DE JUAN ESCOBAR SA DE CV | 292 | DESECHAMIENTO LEGAL |
| MUEBLES LA FORZA DE JUAN ESCOBAR SA DE CV | 555 | DESECHAMIENTO LEGAL |
| MUEBLES LA FORZA DE JUAN ESCOBAR SA DE CV | 687 | DESECHAMIENTO LEGAL |
| TECNO COMERCIAL PARTI SA DE CV | 10 | DESECHAMIENTO LEGAL |
| TECNO ROBLES DE MEXICO SA DE CV | 11 | DESECHAMIENTO LEGAL |
| TECNO ROBLES DE MEXICO SA DE CV | 24 | DESECHAMIENTO TÉCNICO |
| TECNO ROBLES DE MEXICO SA DE CV | 37 | DESECHAMIENTO TÉCNICO |
| TECNO ROBLES DE MEXICO SA DE CV | 43 | DESECHAMIENTO TÉCNICO |
| TECNO ROBLES DE MEXICO SA DE CV | 47 | DESECHAMIENTO TÉCNICO |
| TECNO ROBLES DE MEXICO SA DE CV | 55 | DESECHAMIENTO LEGAL |
| TECNO ROBLES DE MEXICO SA DE CV | 57 | DESECHAMIENTO LEGAL |
| TECNO ROBLES DE MEXICO SA DE CV | 58 | DESECHAMIENTO LEGAL |
| TECNO ROBLES DE MEXICO SA DE CV | 59 | DESECHAMIENTO LEGAL |
| TECNO ROBLES DE MEXICO SA DE CV | 60 | DESECHAMIENTO LEGAL |
| TECNO ROBLES DE MEXICO SA DE CV | 61 | DESECHAMIENTO LEGAL |
| TECNO ROBLES DE MEXICO SA DE CV | 63 | DESECHAMIENTO LEGAL |
| TECNO ROBLES DE MEXICO SA DE CV | 65 | DESECHAMIENTO LEGAL |
| TECNO ROBLES DE MEXICO SA DE CV | 85 | DESECHAMIENTO TÉCNICO |
| TECNO ROBLES DE MEXICO SA DE CV | 89 | DESECHAMIENTO TÉCNICO |

191

Dominio: 399, 400 y 401, Calle Teresa Rivera, Alcatraz, Cuernavaca, C. D. México, C. D. F. 761 82265740, E. S. MEXICO
www.mexico.gob.mx



ACTA DE FALLO

LICITACIÓN PÚBLICA INTERNACIONAL ELECTRÓNICA BAJO COBERTURA DE TRATADOS DE LIBRE COMERCIO QUE CONTENGA CAPÍTULO DE COMPRAS GUBERNAMENTALES
NÚMERO DE IDENTIFICACIÓN EN COMPRANET: LA-50-CYR-0500YRD-60-T-2-2024
PROGRAMA "MOBILIARIO MÉDICO Y DE LABORATORIO PARA HOSPITALES PRIORITARIOS"

| NOMBRE O RAZÓN SOCIAL DEL LICITANTE | PARTIDA | CAUSAL DE DESECHAMIENTO |
|-------------------------------------|---------|-------------------------|
| TECNO ROBLES DE MEXICO SA DE CV | 114 | DESECHAMIENTO TÉCNICO |
| TECNO ROBLES DE MEXICO SA DE CV | 119 | DESECHAMIENTO LEGAL |
| TECNO ROBLES DE MEXICO SA DE CV | 120 | DESECHAMIENTO LEGAL |
| TECNO ROBLES DE MEXICO SA DE CV | 130 | DESECHAMIENTO TÉCNICO |
| TECNO ROBLES DE MEXICO SA DE CV | 143 | DESECHAMIENTO TÉCNICO |
| TECNO ROBLES DE MEXICO SA DE CV | 151 | DESECHAMIENTO TÉCNICO |
| TECNO ROBLES DE MEXICO SA DE CV | 154 | DESECHAMIENTO TÉCNICO |
| TECNO ROBLES DE MEXICO SA DE CV | 155 | DESECHAMIENTO TÉCNICO |
| TECNO ROBLES DE MEXICO SA DE CV | 162 | DESECHAMIENTO LEGAL |
| TECNO ROBLES DE MEXICO SA DE CV | 163 | DESECHAMIENTO LEGAL |
| TECNO ROBLES DE MEXICO SA DE CV | 164 | DESECHAMIENTO LEGAL |
| TECNO ROBLES DE MEXICO SA DE CV | 165 | DESECHAMIENTO LEGAL |
| TECNO ROBLES DE MEXICO SA DE CV | 166 | DESECHAMIENTO LEGAL |
| TECNO ROBLES DE MEXICO SA DE CV | 167 | DESECHAMIENTO LEGAL |
| TECNO ROBLES DE MEXICO SA DE CV | 169 | DESECHAMIENTO LEGAL |
| TECNO ROBLES DE MEXICO SA DE CV | 171 | DESECHAMIENTO LEGAL |
| TECNO ROBLES DE MEXICO SA DE CV | 178 | DESECHAMIENTO LEGAL |
| TECNO ROBLES DE MEXICO SA DE CV | 229 | DESECHAMIENTO LEGAL |
| TECNO ROBLES DE MEXICO SA DE CV | 230 | DESECHAMIENTO LEGAL |
| TECNO ROBLES DE MEXICO SA DE CV | 233 | DESECHAMIENTO TÉCNICO |
| TECNO ROBLES DE MEXICO SA DE CV | 243 | DESECHAMIENTO TÉCNICO |
| TECNO ROBLES DE MEXICO SA DE CV | 261 | DESECHAMIENTO TÉCNICO |
| TECNO ROBLES DE MEXICO SA DE CV | 265 | DESECHAMIENTO LEGAL |
| TECNO ROBLES DE MEXICO SA DE CV | 272 | DESECHAMIENTO LEGAL |
| TECNO ROBLES DE MEXICO SA DE CV | 274 | DESECHAMIENTO LEGAL |
| TECNO ROBLES DE MEXICO SA DE CV | 275 | DESECHAMIENTO LEGAL |
| TECNO ROBLES DE MEXICO SA DE CV | 276 | DESECHAMIENTO LEGAL |
| TECNO ROBLES DE MEXICO SA DE CV | 277 | DESECHAMIENTO LEGAL |
| TECNO ROBLES DE MEXICO SA DE CV | 278 | DESECHAMIENTO LEGAL |
| TECNO ROBLES DE MEXICO SA DE CV | 279 | DESECHAMIENTO LEGAL |
| TECNO ROBLES DE MEXICO SA DE CV | 287 | DESECHAMIENTO LEGAL |

192

Dominio: 399, 400 y 401, Calle Teresa Rivera, Alcatraz, Cuernavaca, C. D. México, C. D. F. 761 82265740, E. S. MEXICO
www.mexico.gob.mx



ACTA DE FALLO

LICITACIÓN PÚBLICA INTERNACIONAL ELECTRÓNICA BAJO COBERTURA DE TRATADOS DE LIBRE COMERCIO QUE CONTENGA CAPÍTULO DE COMPRAS GUBERNAMENTALES
NÚMERO DE IDENTIFICACIÓN EN COMPRANET: LA-SG-CYR-DEGYR/DAQ-T-2024
PROGRAMA "MOBILIARIO MÉDICO Y DE LABORATORIO PARA HOSPITALES PRIORITARIOS"

| NOMBRE O RAZÓN SOCIAL DEL LICITANTE | PARTIDA | CAUSAL DE DESECHAMIENTO |
|-------------------------------------|---------|-------------------------|
| TECNO ROBLES DE MEXICO SA DE CV | 288 | DESECHAMIENTO LEGAL |
| TECNO ROBLES DE MEXICO SA DE CV | 290 | DESECHAMIENTO LEGAL |
| TECNO ROBLES DE MEXICO SA DE CV | 291 | DESECHAMIENTO LEGAL |
| TECNO ROBLES DE MEXICO SA DE CV | 293 | DESECHAMIENTO LEGAL |
| TECNO ROBLES DE MEXICO SA DE CV | 294 | DESECHAMIENTO LEGAL |
| TECNO ROBLES DE MEXICO SA DE CV | 295 | DESECHAMIENTO LEGAL |
| TECNO ROBLES DE MEXICO SA DE CV | 296 | DESECHAMIENTO LEGAL |
| TECNO ROBLES DE MEXICO SA DE CV | 287 | DESECHAMIENTO LEGAL |
| TECNO ROBLES DE MEXICO SA DE CV | 300 | DESECHAMIENTO LEGAL |
| TECNO ROBLES DE MEXICO SA DE CV | 301 | DESECHAMIENTO LEGAL |
| TECNO ROBLES DE MEXICO SA DE CV | 302 | DESECHAMIENTO LEGAL |
| TECNO ROBLES DE MEXICO SA DE CV | 305 | DESECHAMIENTO LEGAL |
| TECNO ROBLES DE MEXICO SA DE CV | 304 | DESECHAMIENTO LEGAL |
| TECNO ROBLES DE MEXICO SA DE CV | 305 | DESECHAMIENTO LEGAL |
| TECNO ROBLES DE MEXICO SA DE CV | 309 | DESECHAMIENTO LEGAL |
| TECNO ROBLES DE MEXICO SA DE CV | 320 | DESECHAMIENTO LEGAL |
| TECNO ROBLES DE MEXICO SA DE CV | 321 | DESECHAMIENTO LEGAL |
| TECNO ROBLES DE MEXICO SA DE CV | 323 | DESECHAMIENTO LEGAL |
| TECNO ROBLES DE MEXICO SA DE CV | 337 | DESECHAMIENTO LEGAL |
| TECNO ROBLES DE MEXICO SA DE CV | 338 | DESECHAMIENTO LEGAL |
| TECNO ROBLES DE MEXICO SA DE CV | 341 | DESECHAMIENTO LEGAL |
| TECNO ROBLES DE MEXICO SA DE CV | 344 | DESECHAMIENTO LEGAL |
| TECNO ROBLES DE MEXICO SA DE CV | 352 | DESECHAMIENTO LEGAL |
| TECNO ROBLES DE MEXICO SA DE CV | 355 | DESECHAMIENTO LEGAL |
| TECNO ROBLES DE MEXICO SA DE CV | 356 | DESECHAMIENTO LEGAL |
| TECNO ROBLES DE MEXICO SA DE CV | 359 | DESECHAMIENTO LEGAL |
| TECNO ROBLES DE MEXICO SA DE CV | 360 | DESECHAMIENTO LEGAL |
| TECNO ROBLES DE MEXICO SA DE CV | 363 | DESECHAMIENTO LEGAL |
| TECNO ROBLES DE MEXICO SA DE CV | 365 | DESECHAMIENTO LEGAL |
| TECNO ROBLES DE MEXICO SA DE CV | 366 | DESECHAMIENTO LEGAL |
| TECNO ROBLES DE MEXICO SA DE CV | 367 | DESECHAMIENTO LEGAL |

ACTA DE FALLO

LICITACIÓN PÚBLICA INTERNACIONAL ELECTRÓNICA BAJO COBERTURA DE TRATADOS DE LIBRE COMERCIO QUE CONTENGA CAPÍTULO DE COMPRAS GUBERNAMENTALES
NÚMERO DE IDENTIFICACIÓN EN COMPRANET: LA-SG-CYR-DEGYR/DAQ-T-2024
PROGRAMA "MOBILIARIO MÉDICO Y DE LABORATORIO PARA HOSPITALES PRIORITARIOS"

| NOMBRE O RAZÓN SOCIAL DEL LICITANTE | PARTIDA | CAUSAL DE DESECHAMIENTO |
|-------------------------------------|---------|-------------------------|
| TECNO ROBLES DE MEXICO SA DE CV | 369 | DESECHAMIENTO LEGAL |
| TECNO ROBLES DE MEXICO SA DE CV | 370 | DESECHAMIENTO LEGAL |
| TECNO ROBLES DE MEXICO SA DE CV | 372 | DESECHAMIENTO LEGAL |
| TECNO ROBLES DE MEXICO SA DE CV | 373 | DESECHAMIENTO LEGAL |
| TECNO ROBLES DE MEXICO SA DE CV | 374 | DESECHAMIENTO LEGAL |
| TECNO ROBLES DE MEXICO SA DE CV | 375 | DESECHAMIENTO LEGAL |
| TECNO ROBLES DE MEXICO SA DE CV | 376 | DESECHAMIENTO LEGAL |
| TECNO ROBLES DE MEXICO SA DE CV | 377 | DESECHAMIENTO LEGAL |
| TECNO ROBLES DE MEXICO SA DE CV | 378 | DESECHAMIENTO LEGAL |
| TECNO ROBLES DE MEXICO SA DE CV | 381 | DESECHAMIENTO LEGAL |
| TECNO ROBLES DE MEXICO SA DE CV | 383 | DESECHAMIENTO LEGAL |
| TECNO ROBLES DE MEXICO SA DE CV | 384 | DESECHAMIENTO LEGAL |
| TECNO ROBLES DE MEXICO SA DE CV | 385 | DESECHAMIENTO LEGAL |
| TECNO ROBLES DE MEXICO SA DE CV | 386 | DESECHAMIENTO LEGAL |
| TECNO ROBLES DE MEXICO SA DE CV | 387 | DESECHAMIENTO LEGAL |
| TECNO ROBLES DE MEXICO SA DE CV | 388 | DESECHAMIENTO LEGAL |
| TECNO ROBLES DE MEXICO SA DE CV | 389 | DESECHAMIENTO LEGAL |
| TECNO ROBLES DE MEXICO SA DE CV | 392 | DESECHAMIENTO LEGAL |
| TECNO ROBLES DE MEXICO SA DE CV | 394 | DESECHAMIENTO LEGAL |
| TECNO ROBLES DE MEXICO SA DE CV | 395 | DESECHAMIENTO LEGAL |
| TECNO ROBLES DE MEXICO SA DE CV | 397 | DESECHAMIENTO LEGAL |
| TECNO ROBLES DE MEXICO SA DE CV | 399 | DESECHAMIENTO LEGAL |
| TECNO ROBLES DE MEXICO SA DE CV | 400 | DESECHAMIENTO LEGAL |
| TECNO ROBLES DE MEXICO SA DE CV | 402 | DESECHAMIENTO LEGAL |
| TECNO ROBLES DE MEXICO SA DE CV | 403 | DESECHAMIENTO LEGAL |
| TECNO ROBLES DE MEXICO SA DE CV | 404 | DESECHAMIENTO LEGAL |
| TECNO ROBLES DE MEXICO SA DE CV | 405 | DESECHAMIENTO LEGAL |
| TECNO ROBLES DE MEXICO SA DE CV | 406 | DESECHAMIENTO LEGAL |
| TECNO ROBLES DE MEXICO SA DE CV | 409 | DESECHAMIENTO LEGAL |
| TECNO ROBLES DE MEXICO SA DE CV | 410 | DESECHAMIENTO LEGAL |
| TECNO ROBLES DE MEXICO SA DE CV | 411 | DESECHAMIENTO LEGAL |

ANEXOS
 DIVISIÓN DE TRATOS



ACTA DE FALLO

LICITACIÓN PÚBLICA INTERNACIONAL ELECTRÓNICA BAJO COBERTURA DE TRATADOS DE LIBRE COMERCIO QUE CONTENGA CAPITULO DE COMPRAS GUBERNAMENTALES. NÚMERO DE IDENTIFICACIÓN EN COMPRANET: LA-SO-CYR-050CYR040-T-2-2024
PROGRAMA: "MOBILIARIO MÉDICO Y DE LABORATORIO PARA HOSPITALES PRIORITARIOS"

| NOMBRE O RAZÓN SOCIAL DEL LICITANTE | PARTIDA | CAUSAL DE DESECHAMIENTO |
|-------------------------------------|---------|-------------------------|
| TECNO ROBLES DE MEXICO SA DE CV | 588 | DESECHAMIENTO LEGAL |
| TECNO ROBLES DE MEXICO SA DE CV | 589 | DESECHAMIENTO LEGAL |
| TECNO ROBLES DE MEXICO SA DE CV | 590 | DESECHAMIENTO LEGAL |
| TECNO ROBLES DE MEXICO SA DE CV | 591 | DESECHAMIENTO LEGAL |
| TECNO ROBLES DE MEXICO SA DE CV | 595 | DESECHAMIENTO LEGAL |
| TECNO ROBLES DE MEXICO SA DE CV | 595 | DESECHAMIENTO LEGAL |
| TECNO ROBLES DE MEXICO SA DE CV | 615 | DESECHAMIENTO TÉCNICO |
| TECNO ROBLES DE MEXICO SA DE CV | 631 | DESECHAMIENTO LEGAL |
| TECNO ROBLES DE MEXICO SA DE CV | 652 | DESECHAMIENTO LEGAL |
| TECNO ROBLES DE MEXICO SA DE CV | 666 | DESECHAMIENTO TÉCNICO |
| TECNO ROBLES DE MEXICO SA DE CV | 673 | DESECHAMIENTO TÉCNICO |
| TECNO ROBLES DE MEXICO SA DE CV | 677 | DESECHAMIENTO TÉCNICO |
| TECNO ROBLES DE MEXICO SA DE CV | 682 | DESECHAMIENTO TÉCNICO |
| TECNO ROBLES DE MEXICO SA DE CV | 683 | DESECHAMIENTO TÉCNICO |
| TECNO ROBLES DE MEXICO SA DE CV | 686 | DESECHAMIENTO LEGAL |
| TECNO ROBLES DE MEXICO SA DE CV | 693 | DESECHAMIENTO LEGAL |
| TECNO ROBLES DE MEXICO SA DE CV | 695 | DESECHAMIENTO LEGAL |
| TECNO ROBLES DE MEXICO SA DE CV | 696 | DESECHAMIENTO LEGAL |
| TECNO ROBLES DE MEXICO SA DE CV | 697 | DESECHAMIENTO LEGAL |
| TECNO ROBLES DE MEXICO SA DE CV | 698 | DESECHAMIENTO LEGAL |
| TECNO ROBLES DE MEXICO SA DE CV | 699 | DESECHAMIENTO LEGAL |
| TECNO ROBLES DE MEXICO SA DE CV | 701 | DESECHAMIENTO LEGAL |
| TECNO ROBLES DE MEXICO SA DE CV | 703 | DESECHAMIENTO LEGAL |
| TECNO ROBLES DE MEXICO SA DE CV | 705 | DESECHAMIENTO LEGAL |
| TECNO ROBLES DE MEXICO SA DE CV | 715 | DESECHAMIENTO TÉCNICO |
| TECNO ROBLES DE MEXICO SA DE CV | 718 | DESECHAMIENTO TÉCNICO |
| TECNO ROBLES DE MEXICO SA DE CV | 722 | DESECHAMIENTO TÉCNICO |
| TECNO ROBLES DE MEXICO SA DE CV | 723 | DESECHAMIENTO TÉCNICO |
| TECNO ROBLES DE MEXICO SA DE CV | 743 | DESECHAMIENTO TÉCNICO |

RELACION DE LICITANTES CUYAS PROPOSICIONES NO FUERON EVALUADAS



ACTA DE FALLO

LICITACIÓN PÚBLICA INTERNACIONAL ELECTRÓNICA BAJO COBERTURA DE TRATADOS DE LIBRE COMERCIO QUE CONTENGA CAPITULO DE COMPRAS GUBERNAMENTALES. NÚMERO DE IDENTIFICACIÓN EN COMPRANET: LA-SO-CYR-050CYR040-T-2-2024
PROGRAMA: "MOBILIARIO MÉDICO Y DE LABORATORIO PARA HOSPITALES PRIORITARIOS"

| NOMBRE O RAZÓN SOCIAL DEL LICITANTE | PARTIDA | CAUSAL DE DESECHAMIENTO |
|-------------------------------------|---------|-------------------------|
| TECNO ROBLES DE MEXICO SA DE CV | 412 | DESECHAMIENTO LEGAL |
| TECNO ROBLES DE MEXICO SA DE CV | 413 | DESECHAMIENTO LEGAL |
| TECNO ROBLES DE MEXICO SA DE CV | 414 | DESECHAMIENTO LEGAL |
| TECNO ROBLES DE MEXICO SA DE CV | 427 | DESECHAMIENTO LEGAL |
| TECNO ROBLES DE MEXICO SA DE CV | 428 | DESECHAMIENTO LEGAL |
| TECNO ROBLES DE MEXICO SA DE CV | 429 | DESECHAMIENTO LEGAL |
| TECNO ROBLES DE MEXICO SA DE CV | 440 | DESECHAMIENTO LEGAL |
| TECNO ROBLES DE MEXICO SA DE CV | 443 | DESECHAMIENTO LEGAL |
| TECNO ROBLES DE MEXICO SA DE CV | 444 | DESECHAMIENTO LEGAL |
| TECNO ROBLES DE MEXICO SA DE CV | 458 | DESECHAMIENTO TÉCNICO |
| TECNO ROBLES DE MEXICO SA DE CV | 470 | DESECHAMIENTO LEGAL |
| TECNO ROBLES DE MEXICO SA DE CV | 476 | DESECHAMIENTO TÉCNICO |
| TECNO ROBLES DE MEXICO SA DE CV | 479 | DESECHAMIENTO TÉCNICO |
| TECNO ROBLES DE MEXICO SA DE CV | 486 | DESECHAMIENTO LEGAL |
| TECNO ROBLES DE MEXICO SA DE CV | 489 | DESECHAMIENTO LEGAL |
| TECNO ROBLES DE MEXICO SA DE CV | 490 | DESECHAMIENTO LEGAL |
| TECNO ROBLES DE MEXICO SA DE CV | 491 | DESECHAMIENTO LEGAL |
| TECNO ROBLES DE MEXICO SA DE CV | 492 | DESECHAMIENTO LEGAL |
| TECNO ROBLES DE MEXICO SA DE CV | 493 | DESECHAMIENTO LEGAL |
| TECNO ROBLES DE MEXICO SA DE CV | 495 | DESECHAMIENTO LEGAL |
| TECNO ROBLES DE MEXICO SA DE CV | 515 | DESECHAMIENTO TÉCNICO |
| TECNO ROBLES DE MEXICO SA DE CV | 519 | DESECHAMIENTO TÉCNICO |
| TECNO ROBLES DE MEXICO SA DE CV | 549 | DESECHAMIENTO LEGAL |
| TECNO ROBLES DE MEXICO SA DE CV | 551 | DESECHAMIENTO LEGAL |
| TECNO ROBLES DE MEXICO SA DE CV | 562 | DESECHAMIENTO TÉCNICO |
| TECNO ROBLES DE MEXICO SA DE CV | 576 | DESECHAMIENTO TÉCNICO |
| TECNO ROBLES DE MEXICO SA DE CV | 578 | DESECHAMIENTO TÉCNICO |
| TECNO ROBLES DE MEXICO SA DE CV | 579 | DESECHAMIENTO TÉCNICO |
| TECNO ROBLES DE MEXICO SA DE CV | 585 | DESECHAMIENTO LEGAL |
| TECNO ROBLES DE MEXICO SA DE CV | 587 | DESECHAMIENTO LEGAL |





GOBIERNO DE MEXICO



DIRECCIÓN DE ADMINISTRACIÓN
Coordinación de Adquisición de Bienes y Contratación de Servicios
Coordinación Técnica de Adquisición de Bienes e Inversión y Arrendo
División de Equipos Hospitalarios Médicos

ACTA DE FALLO

**LICITACIÓN PÚBLICA INTERNACIONAL ELECTRÓNICA BAJO COBERTURA DE TRATADOS DE LIBRE COMERCIO QUE CONTENGA CAPÍTULO DE COMPRAS GUBERNAMENTALES
NÚMERO DE IDENTIFICACIÓN EN COMPRA NET: LA-50-QYR-050CYR040-1-2-2024
PROGRAMA "MOBILIARIO MÉDICO Y DE LABORATORIO PARA HOSPITALES PRIORITARIOS"**

De conformidad con lo previsto en el segundo párrafo del artículo 36 de la Ley, se incluye un cuadro resumen de los licitantes cuyas proposiciones no fueron evaluadas:

| NOMBRE O RAZÓN SOCIAL DEL LICITANTE | PARTIDA | RAZÓN POR LA QUE NO FUERON EVALUADAS TÉCNICAMENTE |
|---|---------|---|
| AH CORPORATIVO MEDICO DE MEXICO, S.A. DE C.V. | 48 | NO SE EMITE EVALUACIÓN CON FUNDAMENTO EN EL ART. 36 LAASAP |
| AH CORPORATIVO MEDICO DE MEXICO, S.A. DE C.V. | 266 | NO SE EMITE EVALUACIÓN CON FUNDAMENTO EN EL ART. 36 LAASAP |
| AH CORPORATIVO MEDICO DE MEXICO, S.A. DE C.V. | 480 | NO SE EMITE EVALUACIÓN CON FUNDAMENTO EN EL ART. 36 LAASAP |
| AH CORPORATIVO MEDICO DE MEXICO, S.A. DE C.V. | 580 | NO SE EMITE EVALUACIÓN CON FUNDAMENTO EN EL ART. 36 LAASAP |
| BECOMAR DE MEXICO, S. DE RL. DE C.V. | 13 | NO SE EMITE EVALUACIÓN POR SOBREPASAR EL TECHO PRESUPUESTAL |
| BECOMAR DE MEXICO, S. DE RL. DE C.V. | 27 | NO SE EMITE EVALUACIÓN CON FUNDAMENTO EN EL ART. 36 LAASAP |
| BECOMAR DE MEXICO, S. DE RL. DE C.V. | 37 | NO SE EMITE EVALUACIÓN CON FUNDAMENTO EN EL ART. 36 LAASAP |
| BECOMAR DE MEXICO, S. DE RL. DE C.V. | 47 | NO SE EMITE EVALUACIÓN CON FUNDAMENTO EN EL ART. 36 LAASAP |
| BECOMAR DE MEXICO, S. DE RL. DE C.V. | 49 | NO SE EMITE EVALUACIÓN CON FUNDAMENTO EN EL ART. 36 LAASAP |
| BECOMAR DE MEXICO, S. DE RL. DE C.V. | 50 | NO SE EMITE EVALUACIÓN POR SOBREPASAR EL TECHO PRESUPUESTAL |
| BECOMAR DE MEXICO, S. DE RL. DE C.V. | 67 | NO SE EMITE EVALUACIÓN POR SOBREPASAR EL TECHO PRESUPUESTAL |
| BECOMAR DE MEXICO, S. DE RL. DE C.V. | 71 | NO SE EMITE EVALUACIÓN POR SOBREPASAR EL TECHO PRESUPUESTAL |
| BECOMAR DE MEXICO, S. DE RL. DE C.V. | 102 | NO SE EMITE EVALUACIÓN POR SOBREPASAR EL TECHO PRESUPUESTAL |
| BECOMAR DE MEXICO, S. DE RL. DE C.V. | 104 | NO SE EMITE EVALUACIÓN CON FUNDAMENTO EN EL ART. 36 LAASAP |
| BECOMAR DE MEXICO, S. DE RL. DE C.V. | 122 | NO SE EMITE EVALUACIÓN POR SOBREPASAR EL TECHO PRESUPUESTAL |

1971

Dimitrya 201, piso 4, Col. Roma Norte, Ciudad de México, C.P. 06700, México
Tel: 55 5740 7000, ext. 4597, www.imss.gob.mx



2024
Felipe Carrillo
PUERTO



GOBIERNO DE MEXICO



DIRECCIÓN DE ADMINISTRACIÓN
Unidad de Adquisición de Bienes y Contratación de Servicios
Coordinación Técnica de Adquisición de Bienes e Inversión y Arrendo
División de Equipos Hospitalarios Médicos

ACTA DE FALLO

**LICITACIÓN PÚBLICA INTERNACIONAL ELECTRÓNICA BAJO COBERTURA DE TRATADOS DE LIBRE COMERCIO QUE CONTENGA CAPÍTULO DE COMPRAS GUBERNAMENTALES
NÚMERO DE IDENTIFICACIÓN EN COMPRA NET: LA-50-QYR-050CYR040-1-2-2024
PROGRAMA "MOBILIARIO MÉDICO Y DE LABORATORIO PARA HOSPITALES PRIORITARIOS"**

| NOMBRE O RAZÓN SOCIAL DEL LICITANTE | PARTIDA | RAZÓN POR LA QUE NO FUERON EVALUADAS TÉCNICAMENTE |
|--------------------------------------|---------|---|
| BECOMAR DE MEXICO, S. DE RL. DE C.V. | 137 | NO SE EMITE EVALUACIÓN CON FUNDAMENTO EN EL ART. 36 LAASAP |
| BECOMAR DE MEXICO, S. DE RL. DE C.V. | 145 | NO SE EMITE EVALUACIÓN CON FUNDAMENTO EN EL ART. 36 LAASAP |
| BECOMAR DE MEXICO, S. DE RL. DE C.V. | 155 | NO SE EMITE EVALUACIÓN CON FUNDAMENTO EN EL ART. 36 LAASAP |
| BECOMAR DE MEXICO, S. DE RL. DE C.V. | 157 | NO SE EMITE EVALUACIÓN CON FUNDAMENTO EN EL ART. 36 LAASAP |
| BECOMAR DE MEXICO, S. DE RL. DE C.V. | 158 | NO SE EMITE EVALUACIÓN POR SOBREPASAR EL TECHO PRESUPUESTAL |
| BECOMAR DE MEXICO, S. DE RL. DE C.V. | 173 | NO SE EMITE EVALUACIÓN POR SOBREPASAR EL TECHO PRESUPUESTAL |
| BECOMAR DE MEXICO, S. DE RL. DE C.V. | 177 | NO SE EMITE EVALUACIÓN POR SOBREPASAR EL TECHO PRESUPUESTAL |
| BECOMAR DE MEXICO, S. DE RL. DE C.V. | 213 | NO SE EMITE EVALUACIÓN POR SOBREPASAR EL TECHO PRESUPUESTAL |
| BECOMAR DE MEXICO, S. DE RL. DE C.V. | 215 | NO SE EMITE EVALUACIÓN CON FUNDAMENTO EN EL ART. 36 LAASAP |
| BECOMAR DE MEXICO, S. DE RL. DE C.V. | 217 | NO SE EMITE EVALUACIÓN CON FUNDAMENTO EN EL ART. 36 LAASAP |
| BECOMAR DE MEXICO, S. DE RL. DE C.V. | 233 | NO SE EMITE EVALUACIÓN POR SOBREPASAR EL TECHO PRESUPUESTAL |
| BECOMAR DE MEXICO, S. DE RL. DE C.V. | 246 | NO SE EMITE EVALUACIÓN CON FUNDAMENTO EN EL ART. 36 LAASAP |
| BECOMAR DE MEXICO, S. DE RL. DE C.V. | 255 | NO SE EMITE EVALUACIÓN CON FUNDAMENTO EN EL ART. 36 LAASAP |
| BECOMAR DE MEXICO, S. DE RL. DE C.V. | 265 | NO SE EMITE EVALUACIÓN CON FUNDAMENTO EN EL ART. 36 LAASAP |
| BECOMAR DE MEXICO, S. DE RL. DE C.V. | 267 | NO SE EMITE EVALUACIÓN CON FUNDAMENTO EN EL ART. 36 LAASAP |
| BECOMAR DE MEXICO, S. DE RL. DE C.V. | 268 | NO SE EMITE EVALUACIÓN POR SOBREPASAR EL TECHO PRESUPUESTAL |
| BECOMAR DE MEXICO, S. DE RL. DE C.V. | 293 | NO SE EMITE EVALUACIÓN POR SOBREPASAR EL TECHO PRESUPUESTAL |

1961

Dimitrya 201, piso 4, Col. Roma Norte, Ciudad de México, C.P. 06700, México
Tel: 55 5740 7000, ext. 4597, www.imss.gob.mx



2024
Felipe Carrillo
PUERTO

ANEXOS
DIVISIÓN DE CONTRATOS



GOBIERNO DE MEXICO

DIRECCIÓN DE ADMINISTRACIÓN
 Coordinación de Adquisición de Bienes y Contratación de Servicios
 Coordinación de Adquisición de Bienes de Inversión y Activos
 División de Equipos y Mobiliario Médico

ACTA DE FALLO

LICITACIÓN PÚBLICA INTERNACIONAL ELECTRÓNICA BAJO COBERTURA DE TRATADOS DE LIBRE COMERCIO QUE CONTENGA CAPÍTULO DE COMPRAS GUBERNAMENTALES
NÚMERO DE IDENTIFICACIÓN EN COMPRANET: LA-50-CVR-950CVR040-T-2-2024
PROGRAMA: "MOBILIARIO MÉDICO Y DE LABORATORIO PARA HOSPITALES PRIORITARIOS"

| NOMBRE O RAZÓN SOCIAL DEL LICITANTE | PARTIDA | RAZÓN POR LA QUE NO FUERON EVALUADAS TÉCNICAMENTE |
|--------------------------------------|---------|---|
| BECOMAR DE MEXICO, S. DE RL. DE C.V. | 287 | NO SE EMITE EVALUACIÓN POR SOBREPASAR EL TECHO PRESUPUESTAL |
| BECOMAR DE MEXICO, S. DE RL. DE C.V. | 319 | NO SE EMITE EVALUACIÓN POR SOBREPASAR EL TECHO PRESUPUESTAL |
| BECOMAR DE MEXICO, S. DE RL. DE C.V. | 321 | NO SE EMITE EVALUACIÓN CON FUNDAMENTO EN EL ART. 36 LAASAP |
| BECOMAR DE MEXICO, S. DE RL. DE C.V. | 341 | NO SE EMITE EVALUACIÓN POR SOBREPASAR EL TECHO PRESUPUESTAL |
| BECOMAR DE MEXICO, S. DE RL. DE C.V. | 355 | NO SE EMITE EVALUACIÓN CON FUNDAMENTO EN EL ART. 36 LAASAP |
| BECOMAR DE MEXICO, S. DE RL. DE C.V. | 365 | NO SE EMITE EVALUACIÓN CON FUNDAMENTO EN EL ART. 36 LAASAP |
| BECOMAR DE MEXICO, S. DE RL. DE C.V. | 374 | NO SE EMITE EVALUACIÓN CON FUNDAMENTO EN EL ART. 36 LAASAP |
| BECOMAR DE MEXICO, S. DE RL. DE C.V. | 376 | NO SE EMITE EVALUACIÓN CON FUNDAMENTO EN EL ART. 36 LAASAP |
| BECOMAR DE MEXICO, S. DE RL. DE C.V. | 377 | NO SE EMITE EVALUACIÓN POR SOBREPASAR EL TECHO PRESUPUESTAL |
| BECOMAR DE MEXICO, S. DE RL. DE C.V. | 382 | NO SE EMITE EVALUACIÓN POR SOBREPASAR EL TECHO PRESUPUESTAL |
| BECOMAR DE MEXICO, S. DE RL. DE C.V. | 396 | NO SE EMITE EVALUACIÓN POR SOBREPASAR EL TECHO PRESUPUESTAL |
| BECOMAR DE MEXICO, S. DE RL. DE C.V. | 427 | NO SE EMITE EVALUACIÓN POR SOBREPASAR EL TECHO PRESUPUESTAL |
| BECOMAR DE MEXICO, S. DE RL. DE C.V. | 429 | NO SE EMITE EVALUACIÓN CON FUNDAMENTO EN EL ART. 36 LAASAP |
| BECOMAR DE MEXICO, S. DE RL. DE C.V. | 430 | NO SE EMITE EVALUACIÓN CON FUNDAMENTO EN EL ART. 36 LAASAP |
| BECOMAR DE MEXICO, S. DE RL. DE C.V. | 431 | NO SE EMITE EVALUACIÓN CON FUNDAMENTO EN EL ART. 36 LAASAP |
| BECOMAR DE MEXICO, S. DE RL. DE C.V. | 446 | NO SE EMITE EVALUACIÓN POR SOBREPASAR EL TECHO PRESUPUESTAL |
| BECOMAR DE MEXICO, S. DE RL. DE C.V. | 461 | NO SE EMITE EVALUACIÓN CON FUNDAMENTO EN EL ART. 36 LAASAP |

198
 Dr. Felipe Carrillo Puerto, C.A. Zona Norte, Alameda Cuauhtémoc, C. P. 06030, Ciudad de México.
 Tel. 55 5722-1120, Ext. 1445



2024
Felipe Carrillo
PUERTO



GOBIERNO DE MEXICO



DIRECCIÓN DE ADMINISTRACIÓN
 Unidad de Adquisición
 Coordinación de Adquisición de Bienes de Inversión y Activos
 División de Equipos y Mobiliario Médico

ACTA DE FALLO

LICITACIÓN PÚBLICA INTERNACIONAL ELECTRÓNICA BAJO COBERTURA DE TRATADOS DE LIBRE COMERCIO QUE CONTENGA CAPÍTULO DE COMPRAS GUBERNAMENTALES
NÚMERO DE IDENTIFICACIÓN EN COMPRANET: LA-50-CVR-950CVR040-T-2-2024
PROGRAMA: "MOBILIARIO MÉDICO Y DE LABORATORIO PARA HOSPITALES PRIORITARIOS"

| NOMBRE O RAZÓN SOCIAL DEL LICITANTE | PARTIDA | RAZÓN POR LA QUE NO FUERON EVALUADAS TÉCNICAMENTE |
|--------------------------------------|---------|---|
| BECOMAR DE MEXICO, S. DE RL. DE C.V. | 470 | NO SE EMITE EVALUACIÓN CON FUNDAMENTO EN EL ART. 36 LAASAP |
| BECOMAR DE MEXICO, S. DE RL. DE C.V. | 479 | NO SE EMITE EVALUACIÓN CON FUNDAMENTO EN EL ART. 36 LAASAP |
| BECOMAR DE MEXICO, S. DE RL. DE C.V. | 481 | NO SE EMITE EVALUACIÓN CON FUNDAMENTO EN EL ART. 36 LAASAP |
| BECOMAR DE MEXICO, S. DE RL. DE C.V. | 482 | NO SE EMITE EVALUACIÓN POR SOBREPASAR EL TECHO PRESUPUESTAL |
| BECOMAR DE MEXICO, S. DE RL. DE C.V. | 497 | NO SE EMITE EVALUACIÓN POR SOBREPASAR EL TECHO PRESUPUESTAL |
| BECOMAR DE MEXICO, S. DE RL. DE C.V. | 501 | NO SE EMITE EVALUACIÓN POR SOBREPASAR EL TECHO PRESUPUESTAL |
| BECOMAR DE MEXICO, S. DE RL. DE C.V. | 535 | NO SE EMITE EVALUACIÓN POR SOBREPASAR EL TECHO PRESUPUESTAL |
| BECOMAR DE MEXICO, S. DE RL. DE C.V. | 537 | NO SE EMITE EVALUACIÓN CON FUNDAMENTO EN EL ART. 36 LAASAP |
| BECOMAR DE MEXICO, S. DE RL. DE C.V. | 554 | NO SE EMITE EVALUACIÓN POR SOBREPASAR EL TECHO PRESUPUESTAL |
| BECOMAR DE MEXICO, S. DE RL. DE C.V. | 553 | NO SE EMITE EVALUACIÓN CON FUNDAMENTO EN EL ART. 36 LAASAP |
| BECOMAR DE MEXICO, S. DE RL. DE C.V. | 570 | NO SE EMITE EVALUACIÓN CON FUNDAMENTO EN EL ART. 36 LAASAP |
| BECOMAR DE MEXICO, S. DE RL. DE C.V. | 579 | NO SE EMITE EVALUACIÓN CON FUNDAMENTO EN EL ART. 36 LAASAP |
| BECOMAR DE MEXICO, S. DE RL. DE C.V. | 581 | NO SE EMITE EVALUACIÓN CON FUNDAMENTO EN EL ART. 36 LAASAP |
| BECOMAR DE MEXICO, S. DE RL. DE C.V. | 592 | NO SE EMITE EVALUACIÓN POR SOBREPASAR EL TECHO PRESUPUESTAL |
| BECOMAR DE MEXICO, S. DE RL. DE C.V. | 597 | NO SE EMITE EVALUACIÓN POR SOBREPASAR EL TECHO PRESUPUESTAL |
| BECOMAR DE MEXICO, S. DE RL. DE C.V. | 601 | NO SE EMITE EVALUACIÓN POR SOBREPASAR EL TECHO PRESUPUESTAL |
| BECOMAR DE MEXICO, S. DE RL. DE C.V. | 630 | NO SE EMITE EVALUACIÓN POR SOBREPASAR EL TECHO PRESUPUESTAL |

200
 Dr. Felipe Carrillo Puerto, C.A. Zona Norte, Alameda Cuauhtémoc, C. P. 06030, Ciudad de México.
 Tel. 55 5722-1120, Ext. 1445



2024
Felipe Carrillo
PUERTO



GOBIERNO DE MEXICO



DIRECCIÓN DE ADMINISTRACIÓN
Unidad de Adquisiciones
Coordinación de Adquisición de Bienes y Servicios
Coordinación Técnica de Adquisición de Bienes e Inventario y Activos
División de Equipos y Mobiliario Médico

ACTA DE FALLO

LICITACIÓN PÚBLICA INTERNACIONAL ELECTRÓNICA BAJO COBERTURA DE TRATADOS DE LIBRE COMERCIO QUE CONTENGA CAPITULO DE COMPRAS GUBERNAMENTALES
NÚMERO DE IDENTIFICACIÓN EN COMPRANET: LA-50-GYR-056G/19A09-17-2-2024
PROGRAMA "MOBILIARIO MÉDICO Y DE LABORATORIO PARA HOSPITALES PRIORITARIOS"

| NOMBRE DE LA RAZÓN SOCIAL DEL LICITANTE | PARTIDA | RAZÓN POR LA QUE NO FUERON EVALUADAS TÉCNICAMENTE |
|---|---------|---|
| BECOMAR DE MEXICO, S. DE RL. DE C.V. | 635 | NO SE EMITE EVALUACIÓN CON FUNDAMENTO EN EL ART. 36 LAASP |
| BECOMAR DE MEXICO, S. DE RL. DE C.V. | 636 | NO SE EMITE EVALUACIÓN CON FUNDAMENTO EN EL ART. 36 LAASP |
| BECOMAR DE MEXICO, S. DE RL. DE C.V. | 665 | NO SE EMITE EVALUACIÓN POR SOBREPASAR EL TECHO PRESUPUESTAL |
| BECOMAR DE MEXICO, S. DE RL. DE C.V. | 669 | NO SE EMITE EVALUACIÓN CON FUNDAMENTO EN EL ART. 36 LAASP |
| BECOMAR DE MEXICO, S. DE RL. DE C.V. | 679 | NO SE EMITE EVALUACIÓN CON FUNDAMENTO EN EL ART. 36 LAASP |
| BECOMAR DE MEXICO, S. DE RL. DE C.V. | 686 | NO SE EMITE EVALUACIÓN CON FUNDAMENTO EN EL ART. 36 LAASP |
| BECOMAR DE MEXICO, S. DE RL. DE C.V. | 689 | NO SE EMITE EVALUACIÓN CON FUNDAMENTO EN EL ART. 36 LAASP |
| BECOMAR DE MEXICO, S. DE RL. DE C.V. | 699 | NO SE EMITE EVALUACIÓN POR SOBREPASAR EL TECHO PRESUPUESTAL |
| BECOMAR DE MEXICO, S. DE RL. DE C.V. | 705 | NO SE EMITE EVALUACIÓN POR SOBREPASAR EL TECHO PRESUPUESTAL |
| BECOMAR DE MEXICO, S. DE RL. DE C.V. | 709 | NO SE EMITE EVALUACIÓN POR SOBREPASAR EL TECHO PRESUPUESTAL |
| BECOMAR DE MEXICO, S. DE RL. DE C.V. | 741 | NO SE EMITE EVALUACIÓN POR SOBREPASAR EL TECHO PRESUPUESTAL |
| BECOMAR DE MEXICO, S. DE RL. DE C.V. | 744 | NO SE EMITE EVALUACIÓN CON FUNDAMENTO EN EL ART. 36 LAASP |
| BECOMAR DE MEXICO, S. DE RL. DE C.V. | 745 | NO SE EMITE EVALUACIÓN CON FUNDAMENTO EN EL ART. 36 LAASP |
| BECOMAR DE MEXICO, S. DE RL. DE C.V. | 746 | NO SE EMITE EVALUACIÓN CON FUNDAMENTO EN EL ART. 36 LAASP |
| DALISA SERVICIOS SA DE CV | 137 | NO SE EMITE EVALUACIÓN CON FUNDAMENTO EN EL ART. 36 LAASP |
| DALISA SERVICIOS SA DE CV | 140 | FUNDAMENTO EN EL ART. 36 LAASP |

20
Subscripción en el día 14 de mayo del 2024, en la ciudad de México, D.F., por el Sr. Director General de Adquisiciones, C. F. ORTIZ, en el acto de fallo.
Tel. 55 2774-1623 Ext. 304325
www.imss.gob.mx



2024
Felipe Carrillo
PUERTO



GOBIERNO DE MEXICO



DIRECCIÓN DE ADMINISTRACIÓN
Unidad de Adquisiciones
Coordinación de Bienes y Servicios
Coordinación Técnica de Adquisición de Bienes e Inventario y Activos
División de Equipos y Mobiliario Médico

ACTA DE FALLO

LICITACIÓN PÚBLICA INTERNACIONAL ELECTRÓNICA BAJO COBERTURA DE TRATADOS DE LIBRE COMERCIO QUE CONTENGA CAPITULO DE COMPRAS GUBERNAMENTALES
NÚMERO DE IDENTIFICACIÓN EN COMPRANET: LA-50-GYR-056G/19A09-17-2-2024
PROGRAMA "MOBILIARIO MÉDICO Y DE LABORATORIO PARA HOSPITALES PRIORITARIOS"

| NOMBRE DE LA RAZÓN SOCIAL DEL LICITANTE | PARTIDA | RAZÓN POR LA QUE NO FUERON EVALUADAS TÉCNICAMENTE |
|---|---------|---|
| DALISA SERVICIOS SA DE CV | 143 | NO SE EMITE EVALUACIÓN CON FUNDAMENTO EN EL ART. 36 LAASP |
| DALISA SERVICIOS SA DE CV | 145 | NO SE EMITE EVALUACIÓN CON FUNDAMENTO EN EL ART. 36 LAASP |
| DALISA SERVICIOS SA DE CV | 158 | NO SE EMITE EVALUACIÓN CON FUNDAMENTO EN EL ART. 36 LAASP |
| DALISA SERVICIOS SA DE CV | 159 | NO SE EMITE EVALUACIÓN CON FUNDAMENTO EN EL ART. 36 LAASP |
| DALISA SERVICIOS SA DE CV | 173 | NO SE EMITE EVALUACIÓN CON FUNDAMENTO EN EL ART. 36 LAASP |
| DALISA SERVICIOS SA DE CV | 177 | NO SE EMITE EVALUACIÓN CON FUNDAMENTO EN EL ART. 36 LAASP |
| DALISA SERVICIOS SA DE CV | 183 | NO SE EMITE EVALUACIÓN CON FUNDAMENTO EN EL ART. 36 LAASP |
| DALISA SERVICIOS SA DE CV | 184 | NO SE EMITE EVALUACIÓN CON FUNDAMENTO EN EL ART. 36 LAASP |
| DALISA SERVICIOS SA DE CV | 213 | NO SE EMITE EVALUACIÓN POR SOBREPASAR EL TECHO PRESUPUESTAL |
| DALISA SERVICIOS SA DE CV | 215 | NO SE EMITE EVALUACIÓN CON FUNDAMENTO EN EL ART. 36 LAASP |
| DALISA SERVICIOS SA DE CV | 255 | NO SE EMITE EVALUACIÓN CON FUNDAMENTO EN EL ART. 36 LAASP |
| DALISA SERVICIOS SA DE CV | 283 | NO SE EMITE EVALUACIÓN CON FUNDAMENTO EN EL ART. 36 LAASP |
| DALISA SERVICIOS SA DE CV | 319 | NO SE EMITE EVALUACIÓN POR SOBREPASAR EL TECHO PRESUPUESTAL |
| DALISA SERVICIOS SA DE CV | 321 | NO SE EMITE EVALUACIÓN CON FUNDAMENTO EN EL ART. 36 LAASP |
| DALISA SERVICIOS SA DE CV | 333 | NO SE EMITE EVALUACIÓN CON FUNDAMENTO EN EL ART. 36 LAASP |
| DALISA SERVICIOS SA DE CV | 360 | NO SE EMITE EVALUACIÓN CON FUNDAMENTO EN EL ART. 36 LAASP |
| DALISA SERVICIOS SA DE CV | 363 | NO SE EMITE EVALUACIÓN CON FUNDAMENTO EN EL ART. 36 LAASP |
| DALISA SERVICIOS SA DE CV | 365 | NO SE EMITE EVALUACIÓN CON FUNDAMENTO EN EL ART. 36 LAASP |

212
Subscripción en el día 14 de mayo del 2024, en la ciudad de México, D.F., por el Sr. Director General de Adquisiciones, C. F. ORTIZ, en el acto de fallo.
Tel. 55 2774-1623 Ext. 304325
www.imss.gob.mx



2024
Felipe Carrillo
PUERTO

ANEXOS
DIVISIÓN DE CONTRATOS

ACTA DE FALLO

LICITACIÓN PÚBLICA INTERNACIONAL ELECTRÓNICA BAJO COBERTURA DE TRATADOS DE LIBRE COMERCIO QUE CONTENGA CAPITULO DE COMPRAS GUBERNAMENTALES
NÚMERO DE IDENTIFICACIÓN EN COMPRANET: LA-50-CYR-050GYR040-T-3-2024
PROGRAMA "MOBILIARIO MÉDICO Y DE LABORATORIO PARA HOSPITALES PRIORITARIOS"

| NOMBRE O RAZÓN SOCIAL DEL LICITANTE | PARTIDA | RAZÓN POR LA QUE NO FUERON EVALUADAS TÉCNICAMENTE |
|-------------------------------------|---------|---|
| DALISA SERVICES SA DE CV | 377 | NO SE EMITE EVALUACIÓN CON FUNDAMENTO EN EL ART. 36 LAAASP |
| DALISA SERVICES SA DE CV | 392 | NO SE EMITE EVALUACIÓN CON FUNDAMENTO EN EL ART. 36 LAAASP |
| DALISA SERVICES SA DE CV | 396 | NO SE EMITE EVALUACIÓN CON FUNDAMENTO EN EL ART. 36 LAAASP |
| DALISA SERVICES SA DE CV | 402 | NO SE EMITE EVALUACIÓN CON FUNDAMENTO EN EL ART. 36 LAAASP |
| DALISA SERVICES SA DE CV | 411 | NO SE EMITE EVALUACIÓN CON FUNDAMENTO EN EL ART. 36 LAAASP |
| DALISA SERVICES SA DE CV | 413 | NO SE EMITE EVALUACIÓN CON FUNDAMENTO EN EL ART. 36 LAAASP |
| DALISA SERVICES SA DE CV | 416 | NO SE EMITE EVALUACIÓN CON FUNDAMENTO EN EL ART. 36 LAAASP |
| DALISA SERVICES SA DE CV | 427 | NO SE EMITE EVALUACIÓN POR SOBREPASAR EL TECHO PRESUPUESTAL |
| DALISA SERVICES SA DE CV | 429 | NO SE EMITE EVALUACIÓN CON FUNDAMENTO EN EL ART. 36 LAAASP |
| DALISA SERVICES SA DE CV | 575 | NO SE EMITE EVALUACIÓN CON FUNDAMENTO EN EL ART. 36 LAAASP |
| DALISA SERVICES SA DE CV | 582 | NO SE EMITE EVALUACIÓN CON FUNDAMENTO EN EL ART. 36 LAAASP |
| DALISA SERVICES SA DE CV | 587 | NO SE EMITE EVALUACIÓN CON FUNDAMENTO EN EL ART. 36 LAAASP |
| DALISA SERVICES SA DE CV | 601 | NO SE EMITE EVALUACIÓN CON FUNDAMENTO EN EL ART. 36 LAAASP |
| DALISA SERVICES SA DE CV | 630 | NO SE EMITE EVALUACIÓN POR SOBREPASAR EL TECHO PRESUPUESTAL |
| DALISA SERVICES SA DE CV | 635 | NO SE EMITE EVALUACIÓN CON FUNDAMENTO EN EL ART. 36 LAAASP |
| DALISA SERVICES SA DE CV | 646 | NO SE EMITE EVALUACIÓN CON FUNDAMENTO EN EL ART. 36 LAAASP |
| DALISA SERVICES SA DE CV | 674 | NO SE EMITE EVALUACIÓN CON FUNDAMENTO EN EL ART. 36 LAAASP |
| DALISA SERVICES SA DE CV | 677 | NO SE EMITE EVALUACIÓN CON FUNDAMENTO EN EL ART. 36 LAAASP |

2024
Puerto Rico, Inc. Bldg. 254, San Juan, P.R. 00909, C.R. 00909, C.R. 00909
Tel. 787-729-1100, Fax: 787-729-1104
www.mis.gob.pr



ACTA DE FALLO

LICITACIÓN PÚBLICA INTERNACIONAL ELECTRÓNICA BAJO COBERTURA DE TRATADOS DE LIBRE COMERCIO QUE CONTENGA CAPITULO DE COMPRAS GUBERNAMENTALES
NÚMERO DE IDENTIFICACIÓN EN COMPRANET: LA-50-CYR-050GYR040-T-3-2024
PROGRAMA "MOBILIARIO MÉDICO Y DE LABORATORIO PARA HOSPITALES PRIORITARIOS"

| NOMBRE O RAZÓN SOCIAL DEL LICITANTE | PARTIDA | RAZÓN POR LA QUE NO FUERON EVALUADAS TÉCNICAMENTE |
|-------------------------------------|---------|---|
| DALISA SERVICES SA DE CV | 678 | NO SE EMITE EVALUACIÓN CON FUNDAMENTO EN EL ART. 36 LAAASP |
| DALISA SERVICES SA DE CV | 689 | NO SE EMITE EVALUACIÓN CON FUNDAMENTO EN EL ART. 36 LAAASP |
| DALISA SERVICES SA DE CV | 705 | NO SE EMITE EVALUACIÓN CON FUNDAMENTO EN EL ART. 36 LAAASP |
| DALISA SERVICES SA DE CV | 709 | NO SE EMITE EVALUACIÓN CON FUNDAMENTO EN EL ART. 36 LAAASP |
| DALISA SERVICES SA DE CV | 715 | NO SE EMITE EVALUACIÓN CON FUNDAMENTO EN EL ART. 36 LAAASP |
| DALISA SERVICES SA DE CV | 724 | NO SE EMITE EVALUACIÓN CON FUNDAMENTO EN EL ART. 36 LAAASP |
| DALISA SERVICES SA DE CV | 726 | NO SE EMITE EVALUACIÓN CON FUNDAMENTO EN EL ART. 36 LAAASP |
| DALISA SERVICES SA DE CV | 741 | NO SE EMITE EVALUACIÓN POR SOBREPASAR EL TECHO PRESUPUESTAL |
| DALISA SERVICES SA DE CV | 744 | NO SE EMITE EVALUACIÓN CON FUNDAMENTO EN EL ART. 36 LAAASP |
| ERGONOMIA PRODUCTIVIDAD SA DE CV | 1 | NO SE EMITE EVALUACIÓN CON FUNDAMENTO EN EL ART. 36 LAAASP |
| ERGONOMIA PRODUCTIVIDAD SA DE CV | 3 | NO SE EMITE EVALUACIÓN POR SOBREPASAR EL TECHO PRESUPUESTAL |
| ERGONOMIA PRODUCTIVIDAD SA DE CV | 4 | NO SE EMITE EVALUACIÓN POR SOBREPASAR EL TECHO PRESUPUESTAL |
| ERGONOMIA PRODUCTIVIDAD SA DE CV | 27 | NO SE EMITE EVALUACIÓN CON FUNDAMENTO EN EL ART. 36 LAAASP |
| ERGONOMIA PRODUCTIVIDAD SA DE CV | 28 | NO SE EMITE EVALUACIÓN CON FUNDAMENTO EN EL ART. 36 LAAASP |
| ERGONOMIA PRODUCTIVIDAD SA DE CV | 29 | NO SE EMITE EVALUACIÓN POR SOBREPASAR EL TECHO PRESUPUESTAL |
| ERGONOMIA PRODUCTIVIDAD SA DE CV | 31 | NO SE EMITE EVALUACIÓN CON FUNDAMENTO EN EL ART. 36 LAAASP |
| ERGONOMIA PRODUCTIVIDAD SA DE CV | 32 | NO SE EMITE EVALUACIÓN CON FUNDAMENTO EN EL ART. 36 LAAASP |

2024
Puerto Rico, Inc. Bldg. 254, San Juan, P.R. 00909, C.R. 00909, C.R. 00909
Tel. 787-729-1100, Fax: 787-729-1104
www.mis.gob.pr



ACTA DE FALLO

LICITACIÓN PÚBLICA INTERNACIONAL ELECTRÓNICA BAJO COBERTURA DE TRATADOS DE LIBRE COMERCIO QUE CONTENGA CAPÍTULO DE COMPRAS GUBERNAMENTALES
NÚMERO DE IDENTIFICACIÓN EN COMPRANET: LA-SD-GYR-0506CYR040-T-2024
PROGRAMA "MOBILIARIO MÉDICO Y DE LABORATORIO PARA HOSPITALES PRIORITARIOS"

| NOMBRE O RAZÓN SOCIAL DEL LICITANTE | PARTIDA | RAZÓN POR LA QUE NO FUERON EVALUADAS TÉCNICAMENTE |
|-------------------------------------|---------|---|
| ERGONOMIA PRODUCTIVIDAD SA DE CV | 35 | NO SE EMITE EVALUACIÓN CON FUNDAMENTO EN EL ART. 36 LAASP |
| ERGONOMIA PRODUCTIVIDAD SA DE CV | 37 | NO SE EMITE EVALUACIÓN CON FUNDAMENTO EN EL ART. 36 LAASP |
| ERGONOMIA PRODUCTIVIDAD SA DE CV | 39 | NO SE EMITE EVALUACIÓN CON FUNDAMENTO EN EL ART. 36 LAASP |
| ERGONOMIA PRODUCTIVIDAD SA DE CV | 40 | NO SE EMITE EVALUACIÓN CON FUNDAMENTO EN EL ART. 36 LAASP |
| ERGONOMIA PRODUCTIVIDAD SA DE CV | 43 | NO SE EMITE EVALUACIÓN CON FUNDAMENTO EN EL ART. 36 LAASP |
| ERGONOMIA PRODUCTIVIDAD SA DE CV | 45 | NO SE EMITE EVALUACIÓN CON FUNDAMENTO EN EL ART. 36 LAASP |
| ERGONOMIA PRODUCTIVIDAD SA DE CV | 47 | NO SE EMITE EVALUACIÓN POR SOBREPASAR EL TECHO PRESUPUESTAL |
| ERGONOMIA PRODUCTIVIDAD SA DE CV | 48 | NO SE EMITE EVALUACIÓN CON FUNDAMENTO EN EL ART. 36 LAASP |
| ERGONOMIA PRODUCTIVIDAD SA DE CV | 49 | NO SE EMITE EVALUACIÓN POR SOBREPASAR EL TECHO PRESUPUESTAL |
| ERGONOMIA PRODUCTIVIDAD SA DE CV | 50 | NO SE EMITE EVALUACIÓN POR SOBREPASAR EL TECHO PRESUPUESTAL |
| ERGONOMIA PRODUCTIVIDAD SA DE CV | 67 | NO SE EMITE EVALUACIÓN CON FUNDAMENTO EN EL ART. 36 LAASP |
| ERGONOMIA PRODUCTIVIDAD SA DE CV | 71 | NO SE EMITE EVALUACIÓN CON FUNDAMENTO EN EL ART. 36 LAASP |
| ERGONOMIA PRODUCTIVIDAD SA DE CV | 72 | NO SE EMITE EVALUACIÓN POR SOBREPASAR EL TECHO PRESUPUESTAL |
| ERGONOMIA PRODUCTIVIDAD SA DE CV | 73 | NO SE EMITE EVALUACIÓN POR SOBREPASAR EL TECHO PRESUPUESTAL |
| ERGONOMIA PRODUCTIVIDAD SA DE CV | 74 | NO SE EMITE EVALUACIÓN CON FUNDAMENTO EN EL ART. 36 LAASP |
| ERGONOMIA PRODUCTIVIDAD SA DE CV | 78 | NO SE EMITE EVALUACIÓN CON FUNDAMENTO EN EL ART. 36 LAASP |
| ERGONOMIA PRODUCTIVIDAD SA DE CV | 79 | NO SE EMITE EVALUACIÓN CON FUNDAMENTO EN EL ART. 36 LAASP |

206
 Dirección de Adquisiciones, Electrónica, Comercio Exterior, C. P. México, C. P. de México
 Tel. 56 50262000, Ext. 14635
 www.gob.mx/compras



2024
 Felipe Carrillo
 PUERTO

ACTA DE FALLO

LICITACIÓN PÚBLICA INTERNACIONAL ELECTRÓNICA BAJO COBERTURA DE TRATADOS DE LIBRE COMERCIO QUE CONTENGA CAPÍTULO DE COMPRAS GUBERNAMENTALES
NÚMERO DE IDENTIFICACIÓN EN COMPRANET: LA-SD-GYR-0506CYR040-T-2024
PROGRAMA "MOBILIARIO MÉDICO Y DE LABORATORIO PARA HOSPITALES PRIORITARIOS"

| NOMBRE O RAZÓN SOCIAL DEL LICITANTE | PARTIDA | RAZÓN POR LA QUE NO FUERON EVALUADAS TÉCNICAMENTE |
|-------------------------------------|---------|---|
| ERGONOMIA PRODUCTIVIDAD SA DE CV | 85 | NO SE EMITE EVALUACIÓN CON FUNDAMENTO EN EL ART. 36 LAASP |
| ERGONOMIA PRODUCTIVIDAD SA DE CV | 86 | NO SE EMITE EVALUACIÓN CON FUNDAMENTO EN EL ART. 36 LAASP |
| ERGONOMIA PRODUCTIVIDAD SA DE CV | 87 | NO SE EMITE EVALUACIÓN POR SOBREPASAR EL TECHO PRESUPUESTAL |
| ERGONOMIA PRODUCTIVIDAD SA DE CV | 88 | NO SE EMITE EVALUACIÓN CON FUNDAMENTO EN EL ART. 36 LAASP |
| ERGONOMIA PRODUCTIVIDAD SA DE CV | 89 | NO SE EMITE EVALUACIÓN CON FUNDAMENTO EN EL ART. 36 LAASP |
| ERGONOMIA PRODUCTIVIDAD SA DE CV | 95 | NO SE EMITE EVALUACIÓN CON FUNDAMENTO EN EL ART. 36 LAASP |
| ERGONOMIA PRODUCTIVIDAD SA DE CV | 102 | NO SE EMITE EVALUACIÓN POR SOBREPASAR EL TECHO PRESUPUESTAL |
| ERGONOMIA PRODUCTIVIDAD SA DE CV | 109 | NO SE EMITE EVALUACIÓN CON FUNDAMENTO EN EL ART. 36 LAASP |
| ERGONOMIA PRODUCTIVIDAD SA DE CV | 111 | NO SE EMITE EVALUACIÓN POR SOBREPASAR EL TECHO PRESUPUESTAL |
| ERGONOMIA PRODUCTIVIDAD SA DE CV | 112 | NO SE EMITE EVALUACIÓN POR SOBREPASAR EL TECHO PRESUPUESTAL |
| ERGONOMIA PRODUCTIVIDAD SA DE CV | 114 | NO SE EMITE EVALUACIÓN CON FUNDAMENTO EN EL ART. 36 LAASP |
| ERGONOMIA PRODUCTIVIDAD SA DE CV | 122 | NO SE EMITE EVALUACIÓN CON FUNDAMENTO EN EL ART. 36 LAASP |
| ERGONOMIA PRODUCTIVIDAD SA DE CV | 123 | NO SE EMITE EVALUACIÓN CON FUNDAMENTO EN EL ART. 36 LAASP |
| ERGONOMIA PRODUCTIVIDAD SA DE CV | 124 | NO SE EMITE EVALUACIÓN CON FUNDAMENTO EN EL ART. 36 LAASP |
| ERGONOMIA PRODUCTIVIDAD SA DE CV | 130 | NO SE EMITE EVALUACIÓN CON FUNDAMENTO EN EL ART. 36 LAASP |
| ERGONOMIA PRODUCTIVIDAD SA DE CV | 136 | NO SE EMITE EVALUACIÓN CON FUNDAMENTO EN EL ART. 36 LAASP |
| ERGONOMIA PRODUCTIVIDAD SA DE CV | 137 | NO SE EMITE EVALUACIÓN CON FUNDAMENTO EN EL ART. 36 LAASP |

206
 Dirección de Adquisiciones, Electrónica, Comercio Exterior, C. P. México, C. P. de México
 Tel. 56 50262000, Ext. 14635
 www.gob.mx/compras



2024
 Felipe Carrillo
 PUERTO

ANEXOS
 DIVISIÓN DE CONTRATOS

ACTA DE FALLO

LICITACIÓN PÚBLICA INTERNACIONAL ELECTRÓNICA BAJO COBERTURA DE TRATADOS DE LIBRE COMERCIO QUE CONTENGA CAPITULO DE COMPRAS GUBERNAMENTALES
NÚMERO DE IDENTIFICACIÓN EN COMPRANET: LA-SO-GYR-050CYR040-T-2-2024
PROGRAMA "MOBILIARIO MÉDICO Y DE LABORATORIO PARA HOSPITALES PRIORITARIOS"

| NOMBRE O RAZÓN SOCIAL DEL LICITANTE | PARTIDA | RAZÓN POR LA QUE NO FUERON EVALUADAS TÉCNICAMENTE |
|-------------------------------------|---------|---|
| ERGONOMIA PRODUCTIVIDAD SA DE CV | 139 | NO SE EMITE EVALUACIÓN CON FUNDAMENTO EN EL ART. 36 LAASAP |
| ERGONOMIA PRODUCTIVIDAD SA DE CV | 139 | NO SE EMITE EVALUACIÓN CON FUNDAMENTO EN EL ART. 36 LAASAP |
| ERGONOMIA PRODUCTIVIDAD SA DE CV | 140 | NO SE EMITE EVALUACIÓN CON FUNDAMENTO EN EL ART. 36 LAASAP |
| ERGONOMIA PRODUCTIVIDAD SA DE CV | 143 | NO SE EMITE EVALUACIÓN CON FUNDAMENTO EN EL ART. 36 LAASAP |
| ERGONOMIA PRODUCTIVIDAD SA DE CV | 146 | NO SE EMITE EVALUACIÓN CON FUNDAMENTO EN EL ART. 36 LAASAP |
| ERGONOMIA PRODUCTIVIDAD SA DE CV | 147 | NO SE EMITE EVALUACIÓN CON FUNDAMENTO EN EL ART. 36 LAASAP |
| ERGONOMIA PRODUCTIVIDAD SA DE CV | 148 | NO SE EMITE EVALUACIÓN CON FUNDAMENTO EN EL ART. 36 LAASAP |
| ERGONOMIA PRODUCTIVIDAD SA DE CV | 151 | NO SE EMITE EVALUACIÓN CON FUNDAMENTO EN EL ART. 36 LAASAP |
| ERGONOMIA PRODUCTIVIDAD SA DE CV | 153 | NO SE EMITE EVALUACIÓN CON FUNDAMENTO EN EL ART. 36 LAASAP |
| ERGONOMIA PRODUCTIVIDAD SA DE CV | 155 | NO SE EMITE EVALUACIÓN POR SOBREPASAR EL TECHO PRESUPUESTAL |
| ERGONOMIA PRODUCTIVIDAD SA DE CV | 156 | NO SE EMITE EVALUACIÓN CON FUNDAMENTO EN EL ART. 36 LAASAP |
| ERGONOMIA PRODUCTIVIDAD SA DE CV | 157 | NO SE EMITE EVALUACIÓN POR SOBREPASAR EL TECHO PRESUPUESTAL |
| ERGONOMIA PRODUCTIVIDAD SA DE CV | 158 | NO SE EMITE EVALUACIÓN POR SOBREPASAR EL TECHO PRESUPUESTAL |
| ERGONOMIA PRODUCTIVIDAD SA DE CV | 173 | NO SE EMITE EVALUACIÓN CON FUNDAMENTO EN EL ART. 36 LAASAP |
| ERGONOMIA PRODUCTIVIDAD SA DE CV | 177 | NO SE EMITE EVALUACIÓN CON FUNDAMENTO EN EL ART. 36 LAASAP |
| ERGONOMIA PRODUCTIVIDAD SA DE CV | 179 | NO SE EMITE EVALUACIÓN POR SOBREPASAR EL TECHO PRESUPUESTAL |

207

Donceaga 274, Blvd. 10, Carr. Mérida - Progreso, Mérida, Yucatán, México, C.P. 97060, Ciudad de Mérida
Tel. 52 999 4000, Ext. 14924 www.mexico.gob.mx



2024
Folaje Carrillo
PUERTO

ACTA DE FALLO

LICITACIÓN PÚBLICA INTERNACIONAL ELECTRÓNICA BAJO COBERTURA DE TRATADOS DE LIBRE COMERCIO QUE CONTENGA CAPITULO DE COMPRAS GUBERNAMENTALES
NÚMERO DE IDENTIFICACIÓN EN COMPRANET: LA-SO-GYR-050CYR040-T-2-2024
PROGRAMA "MOBILIARIO MÉDICO Y DE LABORATORIO PARA HOSPITALES PRIORITARIOS"

| NOMBRE O RAZÓN SOCIAL DEL LICITANTE | PARTIDA | RAZÓN POR LA QUE NO FUERON EVALUADAS TÉCNICAMENTE |
|-------------------------------------|---------|---|
| ERGONOMIA PRODUCTIVIDAD SA DE CV | 180 | NO SE EMITE EVALUACIÓN CON FUNDAMENTO EN EL ART. 36 LAASAP |
| ERGONOMIA PRODUCTIVIDAD SA DE CV | 183 | NO SE EMITE EVALUACIÓN CON FUNDAMENTO EN EL ART. 36 LAASAP |
| ERGONOMIA PRODUCTIVIDAD SA DE CV | 184 | NO SE EMITE EVALUACIÓN CON FUNDAMENTO EN EL ART. 36 LAASAP |
| ERGONOMIA PRODUCTIVIDAD SA DE CV | 185 | NO SE EMITE EVALUACIÓN CON FUNDAMENTO EN EL ART. 36 LAASAP |
| ERGONOMIA PRODUCTIVIDAD SA DE CV | 186 | NO SE EMITE EVALUACIÓN CON FUNDAMENTO EN EL ART. 36 LAASAP |
| ERGONOMIA PRODUCTIVIDAD SA DE CV | 191 | NO SE EMITE EVALUACIÓN CON FUNDAMENTO EN EL ART. 36 LAASAP |
| ERGONOMIA PRODUCTIVIDAD SA DE CV | 192 | NO SE EMITE EVALUACIÓN CON FUNDAMENTO EN EL ART. 36 LAASAP |
| ERGONOMIA PRODUCTIVIDAD SA DE CV | 193 | NO SE EMITE EVALUACIÓN POR SOBREPASAR EL TECHO PRESUPUESTAL |
| ERGONOMIA PRODUCTIVIDAD SA DE CV | 184 | NO SE EMITE EVALUACIÓN CON FUNDAMENTO EN EL ART. 36 LAASAP |
| ERGONOMIA PRODUCTIVIDAD SA DE CV | 195 | NO SE EMITE EVALUACIÓN CON FUNDAMENTO EN EL ART. 36 LAASAP |
| ERGONOMIA PRODUCTIVIDAD SA DE CV | 207 | NO SE EMITE EVALUACIÓN CON FUNDAMENTO EN EL ART. 36 LAASAP |
| ERGONOMIA PRODUCTIVIDAD SA DE CV | 213 | NO SE EMITE EVALUACIÓN POR SOBREPASAR EL TECHO PRESUPUESTAL |
| ERGONOMIA PRODUCTIVIDAD SA DE CV | 220 | NO SE EMITE EVALUACIÓN CON FUNDAMENTO EN EL ART. 36 LAASAP |
| ERGONOMIA PRODUCTIVIDAD SA DE CV | 222 | NO SE EMITE EVALUACIÓN POR SOBREPASAR EL TECHO PRESUPUESTAL |
| ERGONOMIA PRODUCTIVIDAD SA DE CV | 223 | NO SE EMITE EVALUACIÓN POR SOBREPASAR EL TECHO PRESUPUESTAL |
| ERGONOMIA PRODUCTIVIDAD SA DE CV | 233 | NO SE EMITE EVALUACIÓN CON FUNDAMENTO EN EL ART. 36 LAASAP |
| ERGONOMIA PRODUCTIVIDAD SA DE CV | 246 | NO SE EMITE EVALUACIÓN CON FUNDAMENTO EN EL ART. 36 LAASAP |

208

Donceaga 274, Blvd. 10, Carr. Mérida - Progreso, Mérida, Yucatán, México, C.P. 97060, Ciudad de Mérida
Tel. 52 999 4000, Ext. 14924 www.mexico.gob.mx



2024
Folaje Carrillo
PUERTO



GOBIERNO DE
MÉXICO



DIRECCIÓN DE ADMINISTRACIÓN
Unidad de Adquisiciones
Coordinación Técnica de Adquisición de Bienes y Servicios
División de Equipos y Mobiliario Médico

ACTA DE FALLO

LICITACIÓN PÚBLICA INTERNACIONAL ELECTRÓNICA BAJO COBERTURA DE TRATADOS DE LIBRE COMERCIO QUE CONTENGA CAPÍTULO DE COMPRAS GUBERNAMENTALES
NÚMERO DE IDENTIFICACIÓN EN COMPRANET: LA-50-CYR-080UCVRCO-17-2024
PROGRAMA "MOBILIARIO MÉDICO Y DE LABORATORIO PARA HOSPITALES PRIORITARIOS"

| NOMBRE O RAZÓN SOCIAL DEL LICITANTE | PARTIDA | RAZÓN POR LA QUE NO FUERON EVALUADOS TÉCNICAMENTE |
|-------------------------------------|---------|---|
| ERGONOMIA PRODUCTIVIDAD SA DE CV | 247 | NO SE EMITE EVALUACION CON FUNDAMENTO EN EL ART. 36 LAASP |
| ERGONOMIA PRODUCTIVIDAD SA DE CV | 248 | NO SE EMITE EVALUACION POR SOBREPASAR EL TECHO PRESUPUESTAL |
| ERGONOMIA PRODUCTIVIDAD SA DE CV | 249 | NO SE EMITE EVALUACION CON FUNDAMENTO EN EL ART. 36 LAASP |
| ERGONOMIA PRODUCTIVIDAD SA DE CV | 250 | NO SE EMITE EVALUACION CON FUNDAMENTO EN EL ART. 36 LAASP |
| ERGONOMIA PRODUCTIVIDAD SA DE CV | 253 | NO SE EMITE EVALUACION CON FUNDAMENTO EN EL ART. 36 LAASP |
| ERGONOMIA PRODUCTIVIDAD SA DE CV | 255 | NO SE EMITE EVALUACION CON FUNDAMENTO EN EL ART. 36 LAASP |
| ERGONOMIA PRODUCTIVIDAD SA DE CV | 257 | NO SE EMITE EVALUACION CON FUNDAMENTO EN EL ART. 36 LAASP |
| ERGONOMIA PRODUCTIVIDAD SA DE CV | 259 | NO SE EMITE EVALUACION CON FUNDAMENTO EN EL ART. 36 LAASP |
| ERGONOMIA PRODUCTIVIDAD SA DE CV | 261 | NO SE EMITE EVALUACION CON FUNDAMENTO EN EL ART. 36 LAASP |
| ERGONOMIA PRODUCTIVIDAD SA DE CV | 263 | NO SE EMITE EVALUACION CON FUNDAMENTO EN EL ART. 36 LAASP |
| ERGONOMIA PRODUCTIVIDAD SA DE CV | 265 | NO SE EMITE EVALUACION POR SOBREPASAR EL TECHO PRESUPUESTAL |
| ERGONOMIA PRODUCTIVIDAD SA DE CV | 266 | NO SE EMITE EVALUACION CON FUNDAMENTO EN EL ART. 36 LAASP |
| ERGONOMIA PRODUCTIVIDAD SA DE CV | 267 | NO SE EMITE EVALUACION POR SOBREPASAR EL TECHO PRESUPUESTAL |
| ERGONOMIA PRODUCTIVIDAD SA DE CV | 268 | NO SE EMITE EVALUACION POR SOBREPASAR EL TECHO PRESUPUESTAL |
| ERGONOMIA PRODUCTIVIDAD SA DE CV | 283 | NO SE EMITE EVALUACION CON FUNDAMENTO EN EL ART. 36 LAASP |
| ERGONOMIA PRODUCTIVIDAD SA DE CV | 287 | NO SE EMITE EVALUACION CON FUNDAMENTO EN EL ART. 36 LAASP |
| ERGONOMIA PRODUCTIVIDAD SA DE CV | 288 | NO SE EMITE EVALUACION POR SOBREPASAR EL TECHO PRESUPUESTAL |

208
 Dirección: Calle 15, Col. Bienes Públicos, Alcaldía Cuauhtémoc, C.P. 06500, Ciudad de México
 Tel. 56 23 22 12 00, 56 23 18 29 20
 www.imss.gob.mx



2024
Felipe González
PUERTO



GOBIERNO DE
MÉXICO



DIRECCIÓN DE ADMINISTRACIÓN
Unidad de Adquisiciones
Coordinación Técnica de Adquisición de Bienes y Servicios
División de Equipos y Mobiliario Médico

ACTA DE FALLO

LICITACIÓN PÚBLICA INTERNACIONAL ELECTRÓNICA BAJO COBERTURA DE TRATADOS DE LIBRE COMERCIO QUE CONTENGA CAPÍTULO DE COMPRAS GUBERNAMENTALES
NÚMERO DE IDENTIFICACIÓN EN COMPRANET: LA-50-CYR-050GYR040-12-2024
PROGRAMA "MOBILIARIO MÉDICO Y DE LABORATORIO PARA HOSPITALES PRIORITARIOS"

| NOMBRE O RAZÓN SOCIAL DEL LICITANTE | PARTIDA | RAZÓN POR LA QUE NO FUERON EVALUADOS TÉCNICAMENTE |
|-------------------------------------|---------|---|
| ERGONOMIA PRODUCTIVIDAD SA DE CV | 289 | NO SE EMITE EVALUACION POR SOBREPASAR EL TECHO PRESUPUESTAL |
| ERGONOMIA PRODUCTIVIDAD SA DE CV | 290 | NO SE EMITE EVALUACION CON FUNDAMENTO EN EL ART. 36 LAASP |
| ERGONOMIA PRODUCTIVIDAD SA DE CV | 294 | NO SE EMITE EVALUACION CON FUNDAMENTO EN EL ART. 36 LAASP |
| ERGONOMIA PRODUCTIVIDAD SA DE CV | 295 | NO SE EMITE EVALUACION CON FUNDAMENTO EN EL ART. 36 LAASP |
| ERGONOMIA PRODUCTIVIDAD SA DE CV | 295 | NO SE EMITE EVALUACION CON FUNDAMENTO EN EL ART. 36 LAASP |
| ERGONOMIA PRODUCTIVIDAD SA DE CV | 301 | NO SE EMITE EVALUACION CON FUNDAMENTO EN EL ART. 36 LAASP |
| ERGONOMIA PRODUCTIVIDAD SA DE CV | 302 | NO SE EMITE EVALUACION CON FUNDAMENTO EN EL ART. 36 LAASP |
| ERGONOMIA PRODUCTIVIDAD SA DE CV | 303 | NO SE EMITE EVALUACION POR SOBREPASAR EL TECHO PRESUPUESTAL |
| ERGONOMIA PRODUCTIVIDAD SA DE CV | 304 | NO SE EMITE EVALUACION CON FUNDAMENTO EN EL ART. 36 LAASP |
| ERGONOMIA PRODUCTIVIDAD SA DE CV | 305 | NO SE EMITE EVALUACION CON FUNDAMENTO EN EL ART. 36 LAASP |
| ERGONOMIA PRODUCTIVIDAD SA DE CV | 313 | NO SE EMITE EVALUACION CON FUNDAMENTO EN EL ART. 36 LAASP |
| ERGONOMIA PRODUCTIVIDAD SA DE CV | 319 | NO SE EMITE EVALUACION POR SOBREPASAR EL TECHO PRESUPUESTAL |
| ERGONOMIA PRODUCTIVIDAD SA DE CV | 328 | NO SE EMITE EVALUACION CON FUNDAMENTO EN EL ART. 36 LAASP |
| ERGONOMIA PRODUCTIVIDAD SA DE CV | 330 | NO SE EMITE EVALUACION POR SOBREPASAR EL TECHO PRESUPUESTAL |
| ERGONOMIA PRODUCTIVIDAD SA DE CV | 331 | NO SE EMITE EVALUACION POR SOBREPASAR EL TECHO PRESUPUESTAL |
| ERGONOMIA PRODUCTIVIDAD SA DE CV | 333 | NO SE EMITE EVALUACION CON FUNDAMENTO EN EL ART. 36 LAASP |
| ERGONOMIA PRODUCTIVIDAD SA DE CV | 341 | NO SE EMITE EVALUACION CON FUNDAMENTO EN EL ART. 36 LAASP |

210
 Dirección: Calle 15, Col. Bienes Públicos, Alcaldía Cuauhtémoc, C.P. 06500, Ciudad de México
 Tel. 56 23 22 12 00, 56 23 18 29 20
 www.imss.gob.mx

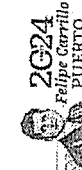

2024
Felipe González
PUERTO

ANEXOS
DIVISIÓN DE CONTRATOS



GOBIERNO DE
MÉXICO



DIRECCIÓN DE ADMINISTRACIÓN
Unidad de Adquisiciones,
Comercio que Contenga Capítulo de Compras Gubernamentales
Coordinación Técnica de Adquisición de Bienes de Inversión y Activos
División de Equipos Hospitalarios Médicos

ACTA DE FALLO

LICITACIÓN PÚBLICA INTERNACIONAL ELECTRÓNICA BAJO COBERTURA DE TRATADOS DE LIBRE COMERCIO QUE CONTENGA CAPÍTULO DE COMPRAS GUBERNAMENTALES
NÚMERO DE IDENTIFICACIÓN EN COMPRANET: LA-50-CVR-0500VRD-01-2-2024
PROGRAMA "MOBILIARIO MÉDICO Y DE LABORATORIO PARA HOSPITALES PRIORITARIOS"

| NOMBRE O RAZÓN SOCIAL DEL LICITANTE | PARTIDA | RAZÓN POR LA QUE NO FUERON EVALUADAS TÉCNICAMENTE |
|-------------------------------------|---------|---|
| ERGONOMIA PRODUCTIVIDAD SA DE CV | 372 | NO SE EMITE EVALUACIÓN CON FUNDAMENTO EN EL ART. 36 LAASP |
| ERGONOMIA PRODUCTIVIDAD SA DE CV | 343 | NO SE EMITE EVALUACIÓN CON FUNDAMENTO EN EL ART. 36 LAASP |
| ERGONOMIA PRODUCTIVIDAD SA DE CV | 344 | NO SE EMITE EVALUACIÓN CON FUNDAMENTO EN EL ART. 36 LAASP |
| ERGONOMIA PRODUCTIVIDAD SA DE CV | 348 | NO SE EMITE EVALUACIÓN CON FUNDAMENTO EN EL ART. 36 LAASP |
| ERGONOMIA PRODUCTIVIDAD SA DE CV | 354 | NO SE EMITE EVALUACIÓN CON FUNDAMENTO EN EL ART. 36 LAASP |
| ERGONOMIA PRODUCTIVIDAD SA DE CV | 355 | NO SE EMITE EVALUACIÓN CON FUNDAMENTO EN EL ART. 36 LAASP |
| ERGONOMIA PRODUCTIVIDAD SA DE CV | 356 | NO SE EMITE EVALUACIÓN CON FUNDAMENTO EN EL ART. 36 LAASP |
| ERGONOMIA PRODUCTIVIDAD SA DE CV | 357 | NO SE EMITE EVALUACIÓN POR SOBREPASAR EL TECHO PRESUPUESTAL |
| ERGONOMIA PRODUCTIVIDAD SA DE CV | 359 | NO SE EMITE EVALUACIÓN CON FUNDAMENTO EN EL ART. 36 LAASP |
| ERGONOMIA PRODUCTIVIDAD SA DE CV | 360 | NO SE EMITE EVALUACIÓN CON FUNDAMENTO EN EL ART. 36 LAASP |
| ERGONOMIA PRODUCTIVIDAD SA DE CV | 363 | NO SE EMITE EVALUACIÓN CON FUNDAMENTO EN EL ART. 36 LAASP |
| ERGONOMIA PRODUCTIVIDAD SA DE CV | 365 | NO SE EMITE EVALUACIÓN CON FUNDAMENTO EN EL ART. 36 LAASP |
| ERGONOMIA PRODUCTIVIDAD SA DE CV | 366 | NO SE EMITE EVALUACIÓN CON FUNDAMENTO EN EL ART. 36 LAASP |
| ERGONOMIA PRODUCTIVIDAD SA DE CV | 367 | NO SE EMITE EVALUACIÓN CON FUNDAMENTO EN EL ART. 36 LAASP |
| ERGONOMIA PRODUCTIVIDAD SA DE CV | 370 | NO SE EMITE EVALUACIÓN CON FUNDAMENTO EN EL ART. 36 LAASP |
| ERGONOMIA PRODUCTIVIDAD SA DE CV | 372 | NO SE EMITE EVALUACIÓN CON FUNDAMENTO EN EL ART. 36 LAASP |
| ERGONOMIA PRODUCTIVIDAD SA DE CV | 374 | NO SE EMITE EVALUACIÓN POR SOBREPASAR EL TECHO PRESUPUESTAL |
| ERGONOMIA PRODUCTIVIDAD SA DE CV | 375 | NO SE EMITE EVALUACIÓN CON FUNDAMENTO EN EL ART. 36 LAASP |

211

Donato 203, Piso 6, Col. Roma Nueva, Alcaldía Cuauhtémoc, C.P. 06030, Ciudad de México
Tel: 56 22661000, 56 22661001



2024
Felipe Carrillo
PUERTO



GOBIERNO DE
MÉXICO



DIRECCIÓN DE ADMINISTRACIÓN
Unidad de Adquisiciones,
Comercio que Contenga Capítulo de Compras Gubernamentales
Coordinación Técnica de Adquisición de Bienes de Inversión y Activos
División de Equipos Hospitalarios Médicos

ACTA DE FALLO

LICITACIÓN PÚBLICA INTERNACIONAL ELECTRÓNICA BAJO COBERTURA DE TRATADOS DE LIBRE COMERCIO QUE CONTENGA CAPÍTULO DE COMPRAS GUBERNAMENTALES
NÚMERO DE IDENTIFICACIÓN EN COMPRANET: LA-50-CVR-0500YRD-04-1-2-2024
PROGRAMA "MOBILIARIO MÉDICO Y DE LABORATORIO PARA HOSPITALES PRIORITARIOS"

| NOMBRE O RAZÓN SOCIAL DEL LICITANTE | PARTIDA | RAZÓN POR LA QUE NO FUERON EVALUADAS TÉCNICAMENTE |
|-------------------------------------|---------|---|
| ERGONOMIA PRODUCTIVIDAD SA DE CV | 376 | NO SE EMITE EVALUACIÓN POR SOBREPASAR EL TECHO PRESUPUESTAL |
| ERGONOMIA PRODUCTIVIDAD SA DE CV | 377 | NO SE EMITE EVALUACIÓN POR SOBREPASAR EL TECHO PRESUPUESTAL |
| ERGONOMIA PRODUCTIVIDAD SA DE CV | 392 | NO SE EMITE EVALUACIÓN CON FUNDAMENTO EN EL ART. 36 LAASP |
| ERGONOMIA PRODUCTIVIDAD SA DE CV | 396 | NO SE EMITE EVALUACIÓN CON FUNDAMENTO EN EL ART. 36 LAASP |
| ERGONOMIA PRODUCTIVIDAD SA DE CV | 397 | NO SE EMITE EVALUACIÓN POR SOBREPASAR EL TECHO PRESUPUESTAL |
| ERGONOMIA PRODUCTIVIDAD SA DE CV | 398 | NO SE EMITE EVALUACIÓN POR SOBREPASAR EL TECHO PRESUPUESTAL |
| ERGONOMIA PRODUCTIVIDAD SA DE CV | 399 | NO SE EMITE EVALUACIÓN CON FUNDAMENTO EN EL ART. 36 LAASP |
| ERGONOMIA PRODUCTIVIDAD SA DE CV | 402 | NO SE EMITE EVALUACIÓN CON FUNDAMENTO EN EL ART. 36 LAASP |
| ERGONOMIA PRODUCTIVIDAD SA DE CV | 403 | NO SE EMITE EVALUACIÓN CON FUNDAMENTO EN EL ART. 36 LAASP |
| ERGONOMIA PRODUCTIVIDAD SA DE CV | 404 | NO SE EMITE EVALUACIÓN CON FUNDAMENTO EN EL ART. 36 LAASP |
| ERGONOMIA PRODUCTIVIDAD SA DE CV | 405 | NO SE EMITE EVALUACIÓN CON FUNDAMENTO EN EL ART. 36 LAASP |
| ERGONOMIA PRODUCTIVIDAD SA DE CV | 410 | NO SE EMITE EVALUACIÓN CON FUNDAMENTO EN EL ART. 36 LAASP |
| ERGONOMIA PRODUCTIVIDAD SA DE CV | 411 | NO SE EMITE EVALUACIÓN POR SOBREPASAR EL TECHO PRESUPUESTAL |
| ERGONOMIA PRODUCTIVIDAD SA DE CV | 412 | NO SE EMITE EVALUACIÓN CON FUNDAMENTO EN EL ART. 36 LAASP |
| ERGONOMIA PRODUCTIVIDAD SA DE CV | 414 | NO SE EMITE EVALUACIÓN CON FUNDAMENTO EN EL ART. 36 LAASP |
| ERGONOMIA PRODUCTIVIDAD SA DE CV | 421 | NO SE EMITE EVALUACIÓN CON FUNDAMENTO EN EL ART. 36 LAASP |

212

Donato 203, Piso 6, Col. Roma Nueva, Alcaldía Cuauhtémoc, C.P. 06030, Ciudad de México
Tel: 56 22661000, 56 22661001



2024
Felipe Carrillo
PUERTO

ACTA DE FALLO

LICITACIÓN PÚBLICA INTERNACIONAL ELECTRÓNICA BAJO COBERTURA DE TRATADOS DE LIBRE COMERCIO QUE CONTENGA CAPÍTULO DE COMPRAS GUBERNAMENTALES
NÚMERO DE IDENTIFICACIÓN EN COMPANET: LA-50-CYR-050CYR040-T-2024
PROGRAMA "MOBILIARIO MÉDICO Y DE LABORATORIO PARA HOSPITALES PRIORITARIOS"

| NOMBRE O RAZÓN SOCIAL DEL LICITANTE | PARTIDA | RAZÓN POR LA QUE NO FUERON EVALUADAS TÉCNICAMENTE |
|-------------------------------------|---------|---|
| ERGONOMIA PRODUCTIVIDAD SA DE CV | 427 | NO SE EMITE EVALUACIÓN POR SOBREPASAR EL TECHO PRESUPUESTAL |
| ERGONOMIA PRODUCTIVIDAD SA DE CV | 435 | NO SE EMITE EVALUACIÓN CON FUNDAMENTO EN EL ART. 36 LAASAP |
| ERGONOMIA PRODUCTIVIDAD SA DE CV | 437 | NO SE EMITE EVALUACIÓN POR SOBREPASAR EL TECHO PRESUPUESTAL |
| ERGONOMIA PRODUCTIVIDAD SA DE CV | 439 | NO SE EMITE EVALUACIÓN POR SOBREPASAR EL TECHO PRESUPUESTAL |
| ERGONOMIA PRODUCTIVIDAD SA DE CV | 446 | NO SE EMITE EVALUACIÓN CON FUNDAMENTO EN EL ART. 36 LAASAP |
| ERGONOMIA PRODUCTIVIDAD SA DE CV | 454 | NO SE EMITE EVALUACIÓN CON FUNDAMENTO EN EL ART. 36 LAASAP |
| ERGONOMIA PRODUCTIVIDAD SA DE CV | 461 | NO SE EMITE EVALUACIÓN CON FUNDAMENTO EN EL ART. 36 LAASAP |
| ERGONOMIA PRODUCTIVIDAD SA DE CV | 462 | NO SE EMITE EVALUACIÓN CON FUNDAMENTO EN EL ART. 36 LAASAP |
| ERGONOMIA PRODUCTIVIDAD SA DE CV | 463 | NO SE EMITE EVALUACIÓN POR SOBREPASAR EL TECHO PRESUPUESTAL |
| ERGONOMIA PRODUCTIVIDAD SA DE CV | 465 | NO SE EMITE EVALUACIÓN CON FUNDAMENTO EN EL ART. 36 LAASAP |
| ERGONOMIA PRODUCTIVIDAD SA DE CV | 466 | NO SE EMITE EVALUACIÓN CON FUNDAMENTO EN EL ART. 36 LAASAP |
| ERGONOMIA PRODUCTIVIDAD SA DE CV | 469 | NO SE EMITE EVALUACIÓN CON FUNDAMENTO EN EL ART. 36 LAASAP |
| ERGONOMIA PRODUCTIVIDAD SA DE CV | 470 | NO SE EMITE EVALUACIÓN CON FUNDAMENTO EN EL ART. 36 LAASAP |
| ERGONOMIA PRODUCTIVIDAD SA DE CV | 472 | NO SE EMITE EVALUACIÓN CON FUNDAMENTO EN EL ART. 36 LAASAP |
| ERGONOMIA PRODUCTIVIDAD SA DE CV | 473 | NO SE EMITE EVALUACIÓN CON FUNDAMENTO EN EL ART. 36 LAASAP |
| ERGONOMIA PRODUCTIVIDAD SA DE CV | 476 | NO SE EMITE EVALUACIÓN CON FUNDAMENTO EN EL ART. 36 LAASAP |
| ERGONOMIA PRODUCTIVIDAD SA DE CV | 477 | NO SE EMITE EVALUACIÓN CON FUNDAMENTO EN EL ART. 36 LAASAP |

213
Domingo 29 de Mayo de 2024, en el Hotel América, Avenida Guadalupe, C. P. 06000, Ciudad de México
Tel. 55 52404000 Ext. 10255
www.imss.gob.mx

2024
Felipe Carrillo
PUERTO

ACTA DE FALLO

LICITACIÓN PÚBLICA INTERNACIONAL ELECTRÓNICA BAJO COBERTURA DE TRATADOS DE LIBRE COMERCIO QUE CONTENGA CAPÍTULO DE COMPRAS GUBERNAMENTALES
NÚMERO DE IDENTIFICACIÓN EN COMPANET: LA-50-CYR-050CYR040-T-2024
PROGRAMA "MOBILIARIO MÉDICO Y DE LABORATORIO PARA HOSPITALES PRIORITARIOS"

| NOMBRE O RAZÓN SOCIAL DEL LICITANTE | PARTIDA | RAZÓN POR LA QUE NO FUERON EVALUADAS TÉCNICAMENTE |
|-------------------------------------|---------|---|
| ERGONOMIA PRODUCTIVIDAD SA DE CV | 479 | NO SE EMITE EVALUACIÓN POR SOBREPASAR EL TECHO PRESUPUESTAL |
| ERGONOMIA PRODUCTIVIDAD SA DE CV | 480 | NO SE EMITE EVALUACIÓN CON FUNDAMENTO EN EL ART. 36 LAASAP |
| ERGONOMIA PRODUCTIVIDAD SA DE CV | 481 | NO SE EMITE EVALUACIÓN POR SOBREPASAR EL TECHO PRESUPUESTAL |
| ERGONOMIA PRODUCTIVIDAD SA DE CV | 482 | NO SE EMITE EVALUACIÓN POR SOBREPASAR EL TECHO PRESUPUESTAL |
| ERGONOMIA PRODUCTIVIDAD SA DE CV | 487 | NO SE EMITE EVALUACIÓN CON FUNDAMENTO EN EL ART. 36 LAASAP |
| ERGONOMIA PRODUCTIVIDAD SA DE CV | 501 | NO SE EMITE EVALUACIÓN CON FUNDAMENTO EN EL ART. 36 LAASAP |
| ERGONOMIA PRODUCTIVIDAD SA DE CV | 502 | NO SE EMITE EVALUACIÓN POR SOBREPASAR EL TECHO PRESUPUESTAL |
| ERGONOMIA PRODUCTIVIDAD SA DE CV | 503 | NO SE EMITE EVALUACIÓN POR SOBREPASAR EL TECHO PRESUPUESTAL |
| ERGONOMIA PRODUCTIVIDAD SA DE CV | 504 | NO SE EMITE EVALUACIÓN CON FUNDAMENTO EN EL ART. 36 LAASAP |
| ERGONOMIA PRODUCTIVIDAD SA DE CV | 508 | NO SE EMITE EVALUACIÓN CON FUNDAMENTO EN EL ART. 36 LAASAP |
| ERGONOMIA PRODUCTIVIDAD SA DE CV | 509 | NO SE EMITE EVALUACIÓN CON FUNDAMENTO EN EL ART. 36 LAASAP |
| ERGONOMIA PRODUCTIVIDAD SA DE CV | 510 | NO SE EMITE EVALUACIÓN CON FUNDAMENTO EN EL ART. 36 LAASAP |
| ERGONOMIA PRODUCTIVIDAD SA DE CV | 515 | NO SE EMITE EVALUACIÓN CON FUNDAMENTO EN EL ART. 36 LAASAP |
| ERGONOMIA PRODUCTIVIDAD SA DE CV | 516 | NO SE EMITE EVALUACIÓN CON FUNDAMENTO EN EL ART. 36 LAASAP |
| ERGONOMIA PRODUCTIVIDAD SA DE CV | 517 | NO SE EMITE EVALUACIÓN POR SOBREPASAR EL TECHO PRESUPUESTAL |
| ERGONOMIA PRODUCTIVIDAD SA DE CV | 518 | NO SE EMITE EVALUACIÓN CON FUNDAMENTO EN EL ART. 36 LAASAP |
| ERGONOMIA PRODUCTIVIDAD SA DE CV | 519 | NO SE EMITE EVALUACIÓN CON FUNDAMENTO EN EL ART. 36 LAASAP |

214
Domingo 29 de Mayo de 2024, en el Hotel América, Avenida Guadalupe, C. P. 06000, Ciudad de México
Tel. 55 52404000 Ext. 10255
www.imss.gob.mx

2024
Felipe Carrillo
PUERTO

ANEXOS
DIVISIÓN DE CONTRATOS



ACTA DE FALLO

LICITACIÓN PÚBLICA INTERNACIONAL ELECTRÓNICA BAJO COBERTURA DE TRATADOS DE LIBRE COMERCIO QUE CONTENGA CAPITULO DE COMPRAS GUBERNAMENTALES
 NÚMERO DE IDENTIFICACIÓN EN COMPRANET: LA-50-CVR-050CVR040-T-2-2024
 PROGRAMA "MOBILIARIO MÉDICO Y DE LABORATORIO PARA HOSPITALES PRIORITARIOS"

| NOMBRE O RAZÓN SOCIAL DEL LICITANTE | PARTIDA | RAZÓN POR LA QUE NO FUERON EVALUADAS TÉCNICAMENTE PRESUPUESTAL |
|-------------------------------------|---------|--|
| ERGONOMIA PRODUCTIVIDAD SA DE CV | 582 | NO SE EMITE EVALUACIÓN POR SOBREPASAR EL TECHO PRESUPUESTAL |
| ERGONOMIA PRODUCTIVIDAD SA DE CV | 597 | NO SE EMITE EVALUACIÓN CON FUNDAMENTO EN EL ART. 36 LAAASP |
| ERGONOMIA PRODUCTIVIDAD SA DE CV | 601 | NO SE EMITE EVALUACIÓN CON FUNDAMENTO EN EL ART. 36 LAAASP |
| ERGONOMIA PRODUCTIVIDAD SA DE CV | 602 | NO SE EMITE EVALUACIÓN POR SOBREPASAR EL TECHO PRESUPUESTAL |
| ERGONOMIA PRODUCTIVIDAD SA DE CV | 603 | NO SE EMITE EVALUACIÓN POR SOBREPASAR EL TECHO PRESUPUESTAL |
| ERGONOMIA PRODUCTIVIDAD SA DE CV | 604 | NO SE EMITE EVALUACIÓN CON FUNDAMENTO EN EL ART. 36 LAAASP |
| ERGONOMIA PRODUCTIVIDAD SA DE CV | 606 | NO SE EMITE EVALUACIÓN CON FUNDAMENTO EN EL ART. 36 LAAASP |
| ERGONOMIA PRODUCTIVIDAD SA DE CV | 607 | NO SE EMITE EVALUACIÓN CON FUNDAMENTO EN EL ART. 36 LAAASP |
| ERGONOMIA PRODUCTIVIDAD SA DE CV | 608 | NO SE EMITE EVALUACIÓN CON FUNDAMENTO EN EL ART. 36 LAAASP |
| ERGONOMIA PRODUCTIVIDAD SA DE CV | 609 | NO SE EMITE EVALUACIÓN CON FUNDAMENTO EN EL ART. 36 LAAASP |
| ERGONOMIA PRODUCTIVIDAD SA DE CV | 614 | NO SE EMITE EVALUACIÓN CON FUNDAMENTO EN EL ART. 36 LAAASP |
| ERGONOMIA PRODUCTIVIDAD SA DE CV | 615 | NO SE EMITE EVALUACIÓN CON FUNDAMENTO EN EL ART. 36 LAAASP |
| ERGONOMIA PRODUCTIVIDAD SA DE CV | 616 | NO SE EMITE EVALUACIÓN POR SOBREPASAR EL TECHO PRESUPUESTAL |
| ERGONOMIA PRODUCTIVIDAD SA DE CV | 617 | NO SE EMITE EVALUACIÓN CON FUNDAMENTO EN EL ART. 36 LAAASP |
| ERGONOMIA PRODUCTIVIDAD SA DE CV | 618 | NO SE EMITE EVALUACIÓN CON FUNDAMENTO EN EL ART. 36 LAAASP |
| ERGONOMIA PRODUCTIVIDAD SA DE CV | 625 | NO SE EMITE EVALUACIÓN CON FUNDAMENTO EN EL ART. 36 LAAASP |

215

Francisco J.M. Pérez R. Col. Erym Negró. Alcalde Constitucional, C. P. 00701, San Juan, P.R.
 Tel. 85 525-1938, Fax. 525-5255.
 E-mail: fjp@sanjuan.gov.pr



2024
 Felipe Carrillo
 PUERTO RICO



ACTA DE FALLO

LICITACIÓN PÚBLICA INTERNACIONAL ELECTRÓNICA BAJO COBERTURA DE TRATADOS DE LIBRE COMERCIO QUE CONTENGA CAPITULO DE COMPRAS GUBERNAMENTALES
 NÚMERO DE IDENTIFICACIÓN EN COMPRANET: LA-50-CVR-050CVR040-T-2-2024
 PROGRAMA "MOBILIARIO MÉDICO Y DE LABORATORIO PARA HOSPITALES PRIORITARIOS"

| NOMBRE O RAZÓN SOCIAL DEL LICITANTE | PARTIDA | RAZÓN POR LA QUE NO FUERON EVALUADAS TÉCNICAMENTE PRESUPUESTAL |
|-------------------------------------|---------|--|
| ERGONOMIA PRODUCTIVIDAD SA DE CV | 529 | NO SE EMITE EVALUACIÓN CON FUNDAMENTO EN EL ART. 36 LAAASP |
| ERGONOMIA PRODUCTIVIDAD SA DE CV | 535 | NO SE EMITE EVALUACIÓN POR SOBREPASAR EL TECHO PRESUPUESTAL |
| ERGONOMIA PRODUCTIVIDAD SA DE CV | 543 | NO SE EMITE EVALUACIÓN CON FUNDAMENTO EN EL ART. 36 LAAASP |
| ERGONOMIA PRODUCTIVIDAD SA DE CV | 545 | NO SE EMITE EVALUACIÓN POR SOBREPASAR EL TECHO PRESUPUESTAL |
| ERGONOMIA PRODUCTIVIDAD SA DE CV | 554 | NO SE EMITE EVALUACIÓN CON FUNDAMENTO EN EL ART. 36 LAAASP |
| ERGONOMIA PRODUCTIVIDAD SA DE CV | 563 | NO SE EMITE EVALUACIÓN CON FUNDAMENTO EN EL ART. 36 LAAASP |
| ERGONOMIA PRODUCTIVIDAD SA DE CV | 564 | NO SE EMITE EVALUACIÓN CON FUNDAMENTO EN EL ART. 36 LAAASP |
| ERGONOMIA PRODUCTIVIDAD SA DE CV | 565 | NO SE EMITE EVALUACIÓN CON FUNDAMENTO EN EL ART. 36 LAAASP |
| ERGONOMIA PRODUCTIVIDAD SA DE CV | 566 | NO SE EMITE EVALUACIÓN CON FUNDAMENTO EN EL ART. 36 LAAASP |
| ERGONOMIA PRODUCTIVIDAD SA DE CV | 569 | NO SE EMITE EVALUACIÓN CON FUNDAMENTO EN EL ART. 36 LAAASP |
| ERGONOMIA PRODUCTIVIDAD SA DE CV | 570 | NO SE EMITE EVALUACIÓN CON FUNDAMENTO EN EL ART. 36 LAAASP |
| ERGONOMIA PRODUCTIVIDAD SA DE CV | 572 | NO SE EMITE EVALUACIÓN CON FUNDAMENTO EN EL ART. 36 LAAASP |
| ERGONOMIA PRODUCTIVIDAD SA DE CV | 573 | NO SE EMITE EVALUACIÓN CON FUNDAMENTO EN EL ART. 36 LAAASP |
| ERGONOMIA PRODUCTIVIDAD SA DE CV | 576 | NO SE EMITE EVALUACIÓN CON FUNDAMENTO EN EL ART. 36 LAAASP |
| ERGONOMIA PRODUCTIVIDAD SA DE CV | 577 | NO SE EMITE EVALUACIÓN CON FUNDAMENTO EN EL ART. 36 LAAASP |
| ERGONOMIA PRODUCTIVIDAD SA DE CV | 579 | NO SE EMITE EVALUACIÓN POR SOBREPASAR EL TECHO PRESUPUESTAL |
| ERGONOMIA PRODUCTIVIDAD SA DE CV | 580 | NO SE EMITE EVALUACIÓN CON FUNDAMENTO EN EL ART. 36 LAAASP |
| ERGONOMIA PRODUCTIVIDAD SA DE CV | 581 | NO SE EMITE EVALUACIÓN POR SOBREPASAR EL TECHO PRESUPUESTAL |

215

Doraelys 281, P.O. Box 281, Caguas, P.R. 00725
 Tel. 85 525-1938, Fax. 525-5255
 E-mail: fjp@sanjuan.gov.pr



2024
 Felipe Carrillo
 PUERTO RICO



GOBIERNO DE
MÉXICO



DIRECCIÓN DE ADMINISTRACIÓN
Unidad de Adquisiciones
Coordinación Técnica de Bienes, Contratación de Empleos
Coordinación Técnica de Equipos y Mobiliario Médico

ACTA DE FALLO

LICITACIÓN PÚBLICA INTERNACIONAL ELECTRÓNICA BAJO COBERTURA DE TRATADOS DE LIBRE COMERCIO QUE CONTENGA CAPÍTULO DE COMPRAS GUBERNAMENTALES
NÚMERO DE IDENTIFICACIÓN EN COMPRANET: LA-50-CYR-050CYR040-T-2-2024
PROGRAMA "MOBILIARIO MÉDICO Y DE LABORATORIO PARA HOSPITALES PRIORITARIOS"

| NOMBRE O RAZÓN SOCIAL DEL LICITANTE | PARTIDA | RAZÓN POR LA QUE NO FUERON EVALUADAS TÉCNICAMENTE |
|-------------------------------------|---------|---|
| ERGONOMIA PRODUCTIVIDAD SA DE CV | 630 | NO SE EMITE EVALUACIÓN POR SOBREPASAR EL TECHO PRESUPUESTAL |
| ERGONOMIA PRODUCTIVIDAD SA DE CV | 641 | NO SE EMITE EVALUACIÓN CON FUNDAMENTO EN EL ART. 36 LAAASP |
| ERGONOMIA PRODUCTIVIDAD SA DE CV | 643 | NO SE EMITE EVALUACIÓN POR SOBREPASAR EL TECHO PRESUPUESTAL |
| ERGONOMIA PRODUCTIVIDAD SA DE CV | 644 | NO SE EMITE EVALUACIÓN POR SOBREPASAR EL TECHO PRESUPUESTAL |
| ERGONOMIA PRODUCTIVIDAD SA DE CV | 646 | NO SE EMITE EVALUACIÓN CON FUNDAMENTO EN EL ART. 36 LAAASP |
| ERGONOMIA PRODUCTIVIDAD SA DE CV | 655 | NO SE EMITE EVALUACIÓN CON FUNDAMENTO EN EL ART. 36 LAAASP |
| ERGONOMIA PRODUCTIVIDAD SA DE CV | 656 | NO SE EMITE EVALUACIÓN CON FUNDAMENTO EN EL ART. 36 LAAASP |
| ERGONOMIA PRODUCTIVIDAD SA DE CV | 657 | NO SE EMITE EVALUACIÓN CON FUNDAMENTO EN EL ART. 36 LAAASP |
| ERGONOMIA PRODUCTIVIDAD SA DE CV | 658 | NO SE EMITE EVALUACIÓN CON FUNDAMENTO EN EL ART. 36 LAAASP |
| ERGONOMIA PRODUCTIVIDAD SA DE CV | 662 | NO SE EMITE EVALUACIÓN CON FUNDAMENTO EN EL ART. 36 LAAASP |
| ERGONOMIA PRODUCTIVIDAD SA DE CV | 668 | NO SE EMITE EVALUACIÓN CON FUNDAMENTO EN EL ART. 36 LAAASP |
| ERGONOMIA PRODUCTIVIDAD SA DE CV | 669 | NO SE EMITE EVALUACIÓN CON FUNDAMENTO EN EL ART. 36 LAAASP |
| ERGONOMIA PRODUCTIVIDAD SA DE CV | 670 | NO SE EMITE EVALUACIÓN CON FUNDAMENTO EN EL ART. 36 LAAASP |
| ERGONOMIA PRODUCTIVIDAD SA DE CV | 671 | NO SE EMITE EVALUACIÓN POR SOBREPASAR EL TECHO PRESUPUESTAL |
| ERGONOMIA PRODUCTIVIDAD SA DE CV | 673 | NO SE EMITE EVALUACIÓN CON FUNDAMENTO EN EL ART. 36 LAAASP |
| ERGONOMIA PRODUCTIVIDAD SA DE CV | 674 | NO SE EMITE EVALUACIÓN CON FUNDAMENTO EN EL ART. 36 LAAASP |
| ERGONOMIA PRODUCTIVIDAD SA DE CV | 677 | NO SE EMITE EVALUACIÓN CON FUNDAMENTO EN EL ART. 36 LAAASP |

277

Dirección: 201, Pista 11, Col. Roma y México, Alcaldía del Ayuntamiento 46, C.P. 06730, Ciudad de México
Tel: 55 52001100, 52011575, www.imss.gob.mx



2024
Felipe Carrillo
PUERTO



GOBIERNO DE
MÉXICO



DIRECCIÓN DE ADMINISTRACIÓN
Unidad de Adquisiciones
Coordinación Técnica de Bienes, Contratación de Empleos
Coordinación Técnica de Equipos y Mobiliario Médico

ACTA DE FALLO

LICITACIÓN PÚBLICA INTERNACIONAL ELECTRÓNICA BAJO COBERTURA DE TRATADOS DE LIBRE COMERCIO QUE CONTENGA CAPÍTULO DE COMPRAS GUBERNAMENTALES
NÚMERO DE IDENTIFICACIÓN EN COMPRANET: LA-50-CYR-050CYR040-T-2-2024
PROGRAMA "MOBILIARIO MÉDICO Y DE LABORATORIO PARA HOSPITALES PRIORITARIOS"

| NOMBRE O RAZÓN SOCIAL DEL LICITANTE | PARTIDA | RAZÓN POR LA QUE NO FUERON EVALUADAS TÉCNICAMENTE |
|-------------------------------------|---------|---|
| ERGONOMIA PRODUCTIVIDAD SA DE CV | 678 | NO SE EMITE EVALUACIÓN CON FUNDAMENTO EN EL ART. 36 LAAASP |
| ERGONOMIA PRODUCTIVIDAD SA DE CV | 679 | NO SE EMITE EVALUACIÓN CON FUNDAMENTO EN EL ART. 36 LAAASP |
| ERGONOMIA PRODUCTIVIDAD SA DE CV | 680 | NO SE EMITE EVALUACIÓN CON FUNDAMENTO EN EL ART. 36 LAAASP |
| ERGONOMIA PRODUCTIVIDAD SA DE CV | 682 | NO SE EMITE EVALUACIÓN CON FUNDAMENTO EN EL ART. 36 LAAASP |
| ERGONOMIA PRODUCTIVIDAD SA DE CV | 684 | NO SE EMITE EVALUACIÓN CON FUNDAMENTO EN EL ART. 36 LAAASP |
| ERGONOMIA PRODUCTIVIDAD SA DE CV | 686 | NO SE EMITE EVALUACIÓN POR SOBREPASAR EL TECHO PRESUPUESTAL |
| ERGONOMIA PRODUCTIVIDAD SA DE CV | 687 | NO SE EMITE EVALUACIÓN CON FUNDAMENTO EN EL ART. 36 LAAASP |
| ERGONOMIA PRODUCTIVIDAD SA DE CV | 688 | NO SE EMITE EVALUACIÓN POR SOBREPASAR EL TECHO PRESUPUESTAL |
| ERGONOMIA PRODUCTIVIDAD SA DE CV | 689 | NO SE EMITE EVALUACIÓN POR SOBREPASAR EL TECHO PRESUPUESTAL |
| ERGONOMIA PRODUCTIVIDAD SA DE CV | 705 | NO SE EMITE EVALUACIÓN CON FUNDAMENTO EN EL ART. 36 LAAASP |
| ERGONOMIA PRODUCTIVIDAD SA DE CV | 709 | NO SE EMITE EVALUACIÓN CON FUNDAMENTO EN EL ART. 36 LAAASP |
| ERGONOMIA PRODUCTIVIDAD SA DE CV | 710 | NO SE EMITE EVALUACIÓN POR SOBREPASAR EL TECHO PRESUPUESTAL |
| ERGONOMIA PRODUCTIVIDAD SA DE CV | 711 | NO SE EMITE EVALUACIÓN POR SOBREPASAR EL TECHO PRESUPUESTAL |
| ERGONOMIA PRODUCTIVIDAD SA DE CV | 712 | NO SE EMITE EVALUACIÓN CON FUNDAMENTO EN EL ART. 36 LAAASP |
| ERGONOMIA PRODUCTIVIDAD SA DE CV | 715 | NO SE EMITE EVALUACIÓN CON FUNDAMENTO EN EL ART. 36 LAAASP |
| ERGONOMIA PRODUCTIVIDAD SA DE CV | 716 | NO SE EMITE EVALUACIÓN CON FUNDAMENTO EN EL ART. 36 LAAASP |
| ERGONOMIA PRODUCTIVIDAD SA DE CV | 717 | NO SE EMITE EVALUACIÓN CON FUNDAMENTO EN EL ART. 36 LAAASP |

278

Dirección: 201, Pista 11, Col. Roma y México, Alcaldía del Ayuntamiento 46, C.P. 06730, Ciudad de México
Tel: 55 52001100, 52011575, www.imss.gob.mx



2024
Felipe Carrillo
PUERTO

ANEXOS
DIVISIÓN DE CONTRATOS



GOBIERNO DE
MÉXICO



DIRECCIÓN DE ADMINISTRACIÓN
Unidad de Adquisiciones,
Compras y Contratación de Bienes,
Coordinación Técnica de Adquisición de Bienes e Inversión de Activos
División de Equipos y Mobiliario Médico

ACTA DE FALLO

LICITACIÓN PÚBLICA INTERNACIONAL ELECTRÓNICA BAJO COBERTURA DE TRATADOS DE LIBRE COMERCIO QUE CONTENGA CAPÍTULO DE COMPRAS GUBERNAMENTALES
NÚMERO DE IDENTIFICACIÓN EN COMPRANET: LA-50-GVR-0500YR040-1-2-2024
PROGRAMA "MOBILIARIO MÉDICO Y DE LABORATORIO PARA HOSPITALES PRIORITARIOS"

| NOMBRE O RAZÓN SOCIAL DEL LICITANTE | PARTIDA | RAZÓN POR LA QUE NO FUERON EVALUADAS TÉCNICAMENTE |
|--------------------------------------|---------|---|
| ERGONOMIA PRODUCTIVIDAD SA DE CV | 718 | NO SE EMITE EVALUACIÓN CON FUNDAMENTO EN EL ART. 36 LAASP |
| ERGONOMIA PRODUCTIVIDAD SA DE CV | 723 | NO SE EMITE EVALUACIÓN CON FUNDAMENTO EN EL ART. 36 LAASP |
| ERGONOMIA PRODUCTIVIDAD SA DE CV | 724 | NO SE EMITE EVALUACIÓN CON FUNDAMENTO EN EL ART. 36 LAASP |
| ERGONOMIA PRODUCTIVIDAD SA DE CV | 725 | NO SE EMITE EVALUACIÓN CON FUNDAMENTO EN EL ART. 36 LAASP |
| ERGONOMIA PRODUCTIVIDAD SA DE CV | 726 | NO SE EMITE EVALUACIÓN CON FUNDAMENTO EN EL ART. 36 LAASP |
| ERGONOMIA PRODUCTIVIDAD SA DE CV | 727 | NO SE EMITE EVALUACIÓN CON FUNDAMENTO EN EL ART. 36 LAASP |
| ERGONOMIA PRODUCTIVIDAD SA DE CV | 735 | NO SE EMITE EVALUACIÓN CON FUNDAMENTO EN EL ART. 36 LAASP |
| ERGONOMIA PRODUCTIVIDAD SA DE CV | 741 | NO SE EMITE EVALUACIÓN CON FUNDAMENTO EN EL ART. 36 LAASP |
| GRUPO EMPRESARIAL TECNICARE SA DE CV | 328 | NO SE EMITE EVALUACIÓN CON FUNDAMENTO EN EL ART. 36 LAASP |
| GRUPO EMPRESARIAL TECNICARE SA DE CV | 342 | NO SE EMITE EVALUACIÓN CON FUNDAMENTO EN EL ART. 36 LAASP |
| GRUPO EMPRESARIAL TECNICARE SA DE CV | 343 | NO SE EMITE EVALUACIÓN CON FUNDAMENTO EN EL ART. 36 LAASP |
| GRUPO EMPRESARIAL TECNICARE SA DE CV | 355 | NO SE EMITE EVALUACIÓN CON FUNDAMENTO EN EL ART. 36 LAASP |
| GRUPO EMPRESARIAL TECNICARE SA DE CV | 369 | NO SE EMITE EVALUACIÓN CON FUNDAMENTO EN EL ART. 36 LAASP |
| GRUPO EMPRESARIAL TECNICARE SA DE CV | 376 | NO SE EMITE EVALUACIÓN CON FUNDAMENTO EN EL ART. 36 LAASP |
| GRUPO EMPRESARIAL TECNICARE SA DE CV | 377 | NO SE EMITE EVALUACIÓN CON FUNDAMENTO EN EL ART. 36 LAASP |
| GRUPO EMPRESARIAL TECNICARE SA DE CV | 392 | NO SE EMITE EVALUACIÓN CON FUNDAMENTO EN EL ART. 36 LAASP |
| GRUPO EMPRESARIAL TECNICARE SA DE CV | 641 | NO SE EMITE EVALUACIÓN CON FUNDAMENTO EN EL ART. 36 LAASP |
| GRUPO EMPRESARIAL TECNICARE SA DE CV | 646 | NO SE EMITE EVALUACIÓN CON FUNDAMENTO EN EL ART. 36 LAASP |

219

Manzanillo S de RL, Calle Ponce de León, Col. Ponce de León, C. P. 32704, Jalisco
Tel. 33 22 202200, Ext. 14628



2024
Felipe Carrillo
PUERTO



GOBIERNO DE
MÉXICO



DIRECCIÓN DE ADMINISTRACIÓN
Unidad de Adquisiciones,
Compras y Contratación de Bienes,
Coordinación Técnica de Adquisición de Bienes e Inversión de Activos
División de Equipos y Mobiliario Médico

ACTA DE FALLO

LICITACIÓN PÚBLICA INTERNACIONAL ELECTRÓNICA BAJO COBERTURA DE TRATADOS DE LIBRE COMERCIO QUE CONTENGA CAPÍTULO DE COMPRAS GUBERNAMENTALES
NÚMERO DE IDENTIFICACIÓN EN COMPRANET: LA-50-GVR-0500YR040-1-2-2024
PROGRAMA "MOBILIARIO MÉDICO Y DE LABORATORIO PARA HOSPITALES PRIORITARIOS"

| NOMBRE O RAZÓN SOCIAL DEL LICITANTE | PARTIDA | RAZÓN POR LA QUE NO FUERON EVALUADAS TÉCNICAMENTE |
|---|---------|---|
| GRUPO EMPRESARIAL TECNICARE SA DE CV | 656 | NO SE EMITE EVALUACIÓN CON FUNDAMENTO EN EL ART. 36 LAASP |
| GRUPO EMPRESARIAL TECNICARE SA DE CV | 657 | NO SE EMITE EVALUACIÓN CON FUNDAMENTO EN EL ART. 36 LAASP |
| GRUPO EMPRESARIAL TECNICARE SA DE CV | 669 | NO SE EMITE EVALUACIÓN CON FUNDAMENTO EN EL ART. 36 LAASP |
| GRUPO EMPRESARIAL TECNICARE SA DE CV | 673 | NO SE EMITE EVALUACIÓN CON FUNDAMENTO EN EL ART. 36 LAASP |
| GRUPO EMPRESARIAL TECNICARE SA DE CV | 688 | NO SE EMITE EVALUACIÓN CON FUNDAMENTO EN EL ART. 36 LAASP |
| GRUPO EMPRESARIAL TECNICARE SA DE CV | 689 | NO SE EMITE EVALUACIÓN CON FUNDAMENTO EN EL ART. 36 LAASP |
| GRUPO EMPRESARIAL TECNICARE SA DE CV | 705 | NO SE EMITE EVALUACIÓN CON FUNDAMENTO EN EL ART. 36 LAASP |
| IMPULSORA DE CONSULTORIA E INGENIERIA MEXICANA SA DE CV | 1 | NO SE EMITE EVALUACIÓN CON FUNDAMENTO EN EL ART. 36 LAASP |
| IMPULSORA DE CONSULTORIA E INGENIERIA MEXICANA SA DE CV | 13 | NO SE EMITE EVALUACIÓN CON FUNDAMENTO EN EL ART. 36 LAASP |
| IMPULSORA DE CONSULTORIA E INGENIERIA MEXICANA SA DE CV | 31 | NO SE EMITE EVALUACIÓN CON FUNDAMENTO EN EL ART. 36 LAASP |
| IMPULSORA DE CONSULTORIA E INGENIERIA MEXICANA SA DE CV | 32 | NO SE EMITE EVALUACIÓN CON FUNDAMENTO EN EL ART. 36 LAASP |
| IMPULSORA DE CONSULTORIA E INGENIERIA MEXICANA SA DE CV | 35 | NO SE EMITE EVALUACIÓN CON FUNDAMENTO EN EL ART. 36 LAASP |
| IMPULSORA DE CONSULTORIA E INGENIERIA MEXICANA SA DE CV | 37 | NO SE EMITE EVALUACIÓN CON FUNDAMENTO EN EL ART. 36 LAASP |
| IMPULSORA DE CONSULTORIA E INGENIERIA MEXICANA SA DE CV | 39 | NO SE EMITE EVALUACIÓN CON FUNDAMENTO EN EL ART. 36 LAASP |
| IMPULSORA DE CONSULTORIA E INGENIERIA MEXICANA SA DE CV | 43 | NO SE EMITE EVALUACIÓN CON FUNDAMENTO EN EL ART. 36 LAASP |
| IMPULSORA DE CONSULTORIA E INGENIERIA MEXICANA SA DE CV | 44 | NO SE EMITE EVALUACIÓN CON FUNDAMENTO EN EL ART. 36 LAASP |
| IMPULSORA DE CONSULTORIA E INGENIERIA MEXICANA SA DE CV | 48 | NO SE EMITE EVALUACIÓN CON FUNDAMENTO EN EL ART. 36 LAASP |
| IMPULSORA DE CONSULTORIA E INGENIERIA MEXICANA SA DE CV | 49 | NO SE EMITE EVALUACIÓN CON FUNDAMENTO EN EL ART. 36 LAASP |

220

Manzanillo S de RL, Calle Ponce de León, Col. Ponce de León, C. P. 32704, Jalisco
Tel. 33 22 202200, Ext. 14628



2024
Felipe Carrillo
PUERTO

ACTA DE FALLO

LICITACIÓN PÚBLICA INTERNACIONAL ELECTRÓNICA BAJO COBERTURA DE TRATADOS DE LIBRE COMERCIO QUE CONTENGA CAPÍTULO DE COMPRAS GUBERNAMENTALES
NÚMERO DE IDENTIFICACIÓN EN COMPRANET: LA-50-CVR-050GVR040-T-2-2024
PROGRAMA "MOBILIARIO MÉDICO Y DE LABORATORIO PARA HOSPITALES PRIORITARIOS"

| NOMBRE O RAZÓN SOCIAL DEL LICITANTE | PARTIDA | RAZÓN POR LA QUE NO FUERON EVALUADAS TÉCNICAMENTE |
|---|---------|---|
| IMPULSORA DE CONSULTORIA E INGENIERIA MEXICANA SA DE CV | 54 | NO SE EMITE EVALUACIÓN CON FUNDAMENTO EN EL ART. 36 LAASP |
| IMPULSORA DE CONSULTORIA E INGENIERIA MEXICANA SA DE CV | 64 | NO SE EMITE EVALUACIÓN CON FUNDAMENTO EN EL ART. 36 LAASP |
| IMPULSORA DE CONSULTORIA E INGENIERIA MEXICANA SA DE CV | 67 | NO SE EMITE EVALUACIÓN CON FUNDAMENTO EN EL ART. 36 LAASP |
| IMPULSORA DE CONSULTORIA E INGENIERIA MEXICANA SA DE CV | 68 | NO SE EMITE EVALUACIÓN POR SOBREPASAR EL TECHO PRESUPUESTAL |
| IMPULSORA DE CONSULTORIA E INGENIERIA MEXICANA SA DE CV | 69 | NO SE EMITE EVALUACIÓN CON FUNDAMENTO EN EL ART. 36 LAASP |
| IMPULSORA DE CONSULTORIA E INGENIERIA MEXICANA SA DE CV | 70 | NO SE EMITE EVALUACIÓN CON FUNDAMENTO EN EL ART. 36 LAASP |
| IMPULSORA DE CONSULTORIA E INGENIERIA MEXICANA SA DE CV | 71 | NO SE EMITE EVALUACIÓN CON FUNDAMENTO EN EL ART. 36 LAASP |
| IMPULSORA DE CONSULTORIA E INGENIERIA MEXICANA SA DE CV | 72 | NO SE EMITE EVALUACIÓN CON FUNDAMENTO EN EL ART. 36 LAASP |
| IMPULSORA DE CONSULTORIA E INGENIERIA MEXICANA SA DE CV | 74 | NO SE EMITE EVALUACIÓN CON FUNDAMENTO EN EL ART. 36 LAASP |
| IMPULSORA DE CONSULTORIA E INGENIERIA MEXICANA SA DE CV | 76 | NO SE EMITE EVALUACIÓN POR SOBREPASAR EL TECHO PRESUPUESTAL |
| IMPULSORA DE CONSULTORIA E INGENIERIA MEXICANA SA DE CV | 77 | NO SE EMITE EVALUACIÓN CON FUNDAMENTO EN EL ART. 36 LAASP |
| IMPULSORA DE CONSULTORIA E INGENIERIA MEXICANA SA DE CV | 78 | NO SE EMITE EVALUACIÓN CON FUNDAMENTO EN EL ART. 36 LAASP |
| IMPULSORA DE CONSULTORIA E INGENIERIA MEXICANA SA DE CV | 79 | NO SE EMITE EVALUACIÓN CON FUNDAMENTO EN EL ART. 36 LAASP |
| IMPULSORA DE CONSULTORIA E INGENIERIA MEXICANA SA DE CV | 81 | NO SE EMITE EVALUACIÓN CON FUNDAMENTO EN EL ART. 36 LAASP |
| IMPULSORA DE CONSULTORIA E INGENIERIA MEXICANA SA DE CV | 87 | NO SE EMITE EVALUACIÓN CON FUNDAMENTO EN EL ART. 36 LAASP |
| IMPULSORA DE CONSULTORIA E INGENIERIA MEXICANA SA DE CV | 88 | NO SE EMITE EVALUACIÓN CON FUNDAMENTO EN EL ART. 36 LAASP |
| IMPULSORA DE CONSULTORIA E INGENIERIA MEXICANA SA DE CV | 89 | NO SE EMITE EVALUACIÓN CON FUNDAMENTO EN EL ART. 36 LAASP |
| IMPULSORA DE CONSULTORIA E INGENIERIA MEXICANA SA DE CV | 90 | NO SE EMITE EVALUACIÓN POR SOBREPASAR EL TECHO PRESUPUESTAL |

221

Durango 221, P.O. Box 15000, México, C.P. 06100
Tel: 56 2308 1000, Ext: 3623
www.imss.gob.mx



2024
Felipe Carrillo
PUERTO



ACTA DE FALLO

LICITACIÓN PÚBLICA INTERNACIONAL ELECTRÓNICA BAJO COBERTURA DE TRATADOS DE LIBRE COMERCIO QUE CONTENGA CAPÍTULO DE COMPRAS GUBERNAMENTALES
NÚMERO DE IDENTIFICACIÓN EN COMPRANET: LA-50-CVR-050GVR040-T-2-2024
PROGRAMA "MOBILIARIO MÉDICO Y DE LABORATORIO PARA HOSPITALES PRIORITARIOS"

| NOMBRE O RAZÓN SOCIAL DEL LICITANTE | PARTIDA | RAZÓN POR LA QUE NO FUERON EVALUADAS TÉCNICAMENTE |
|---|---------|---|
| IMPULSORA DE CONSULTORIA E INGENIERIA MEXICANA SA DE CV | 109 | NO SE EMITE EVALUACIÓN CON FUNDAMENTO EN EL ART. 36 LAASP |
| IMPULSORA DE CONSULTORIA E INGENIERIA MEXICANA SA DE CV | 122 | NO SE EMITE EVALUACIÓN CON FUNDAMENTO EN EL ART. 36 LAASP |
| IMPULSORA DE CONSULTORIA E INGENIERIA MEXICANA SA DE CV | 139 | NO SE EMITE EVALUACIÓN CON FUNDAMENTO EN EL ART. 36 LAASP |
| IMPULSORA DE CONSULTORIA E INGENIERIA MEXICANA SA DE CV | 140 | NO SE EMITE EVALUACIÓN CON FUNDAMENTO EN EL ART. 36 LAASP |
| IMPULSORA DE CONSULTORIA E INGENIERIA MEXICANA SA DE CV | 143 | NO SE EMITE EVALUACIÓN CON FUNDAMENTO EN EL ART. 36 LAASP |
| IMPULSORA DE CONSULTORIA E INGENIERIA MEXICANA SA DE CV | 145 | NO SE EMITE EVALUACIÓN CON FUNDAMENTO EN EL ART. 36 LAASP |
| IMPULSORA DE CONSULTORIA E INGENIERIA MEXICANA SA DE CV | 146 | NO SE EMITE EVALUACIÓN CON FUNDAMENTO EN EL ART. 36 LAASP |
| IMPULSORA DE CONSULTORIA E INGENIERIA MEXICANA SA DE CV | 147 | NO SE EMITE EVALUACIÓN CON FUNDAMENTO EN EL ART. 36 LAASP |
| IMPULSORA DE CONSULTORIA E INGENIERIA MEXICANA SA DE CV | 149 | NO SE EMITE EVALUACIÓN CON FUNDAMENTO EN EL ART. 36 LAASP |
| IMPULSORA DE CONSULTORIA E INGENIERIA MEXICANA SA DE CV | 151 | NO SE EMITE EVALUACIÓN CON FUNDAMENTO EN EL ART. 36 LAASP |
| IMPULSORA DE CONSULTORIA E INGENIERIA MEXICANA SA DE CV | 152 | NO SE EMITE EVALUACIÓN CON FUNDAMENTO EN EL ART. 36 LAASP |
| IMPULSORA DE CONSULTORIA E INGENIERIA MEXICANA SA DE CV | 154 | NO SE EMITE EVALUACIÓN CON FUNDAMENTO EN EL ART. 36 LAASP |
| IMPULSORA DE CONSULTORIA E INGENIERIA MEXICANA SA DE CV | 156 | NO SE EMITE EVALUACIÓN CON FUNDAMENTO EN EL ART. 36 LAASP |
| IMPULSORA DE CONSULTORIA E INGENIERIA MEXICANA SA DE CV | 157 | NO SE EMITE EVALUACIÓN CON FUNDAMENTO EN EL ART. 36 LAASP |
| IMPULSORA DE CONSULTORIA E INGENIERIA MEXICANA SA DE CV | 158 | NO SE EMITE EVALUACIÓN CON FUNDAMENTO EN EL ART. 36 LAASP |
| IMPULSORA DE CONSULTORIA E INGENIERIA MEXICANA SA DE CV | 161 | NO SE EMITE EVALUACIÓN CON FUNDAMENTO EN EL ART. 36 LAASP |
| IMPULSORA DE CONSULTORIA E INGENIERIA MEXICANA SA DE CV | 170 | NO SE EMITE EVALUACIÓN CON FUNDAMENTO EN EL ART. 36 LAASP |
| IMPULSORA DE CONSULTORIA E INGENIERIA MEXICANA SA DE CV | 173 | NO SE EMITE EVALUACIÓN CON FUNDAMENTO EN EL ART. 36 LAASP |

222

Durango 221, P.O. Box 15000, México, C.P. 06100
Tel: 56 2308 1000, Ext: 3623
www.imss.gob.mx



2024
Felipe Carrillo
PUERTO

ANEXOS
DIVISIÓN DE COMPRAS GUBERNAMENTALES

ACTA DE FALLO

LICITACIÓN PÚBLICA INTERNACIONAL ELECTRÓNICA BAJO COBERTURA DE TRATADOS DE LIBRE COMERCIO QUE CONTENGA CAPÍTULO DE COMPRAS GUBERNAMENTALES
NÚMERO DE IDENTIFICACIÓN EN COMPRANET: LA-30-GYR-050CVR040-T-2-2024
PROGRAMA: MOBILIARIO MÉDICO Y DE LABORATORIO PARA HOSPITALES PRIORITARIOS*

| NOMBRE O RAZÓN SOCIAL DEL LICITANTE | PARTIDA | RAZÓN POR LA QUE NO FUERON EVALUADAS TÉCNICAMENTE |
|---|---------|---|
| IMPULSORA DE CONSULTORIA E INGENIERIA MEXICANA SA DE CV | 174 | NO SE EMITE EVALUACIÓN POR SOBREPASAR EL TECHO PRESUPUESTAL |
| IMPULSORA DE CONSULTORIA E INGENIERIA MEXICANA SA DE CV | 175 | NO SE EMITE EVALUACIÓN CON FUNDAMENTO EN EL ART. 36 LAAASP |
| IMPULSORA DE CONSULTORIA E INGENIERIA MEXICANA SA DE CV | 176 | NO SE EMITE EVALUACIÓN CON FUNDAMENTO EN EL ART. 36 LAAASP |
| IMPULSORA DE CONSULTORIA E INGENIERIA MEXICANA SA DE CV | 177 | NO SE EMITE EVALUACIÓN CON FUNDAMENTO EN EL ART. 36 LAAASP |
| IMPULSORA DE CONSULTORIA E INGENIERIA MEXICANA SA DE CV | 180 | NO SE EMITE EVALUACIÓN CON FUNDAMENTO EN EL ART. 36 LAAASP |
| IMPULSORA DE CONSULTORIA E INGENIERIA MEXICANA SA DE CV | 182 | NO SE EMITE EVALUACIÓN POR SOBREPASAR EL TECHO PRESUPUESTAL |
| IMPULSORA DE CONSULTORIA E INGENIERIA MEXICANA SA DE CV | 183 | NO SE EMITE EVALUACIÓN CON FUNDAMENTO EN EL ART. 36 LAAASP |
| IMPULSORA DE CONSULTORIA E INGENIERIA MEXICANA SA DE CV | 184 | NO SE EMITE EVALUACIÓN CON FUNDAMENTO EN EL ART. 36 LAAASP |
| IMPULSORA DE CONSULTORIA E INGENIERIA MEXICANA SA DE CV | 185 | NO SE EMITE EVALUACIÓN CON FUNDAMENTO EN EL ART. 36 LAAASP |
| IMPULSORA DE CONSULTORIA E INGENIERIA MEXICANA SA DE CV | 187 | NO SE EMITE EVALUACIÓN CON FUNDAMENTO EN EL ART. 36 LAAASP |
| IMPULSORA DE CONSULTORIA E INGENIERIA MEXICANA SA DE CV | 191 | NO SE EMITE EVALUACIÓN CON FUNDAMENTO EN EL ART. 36 LAAASP |
| IMPULSORA DE CONSULTORIA E INGENIERIA MEXICANA SA DE CV | 193 | NO SE EMITE EVALUACIÓN CON FUNDAMENTO EN EL ART. 36 LAAASP |
| IMPULSORA DE CONSULTORIA E INGENIERIA MEXICANA SA DE CV | 194 | NO SE EMITE EVALUACIÓN CON FUNDAMENTO EN EL ART. 36 LAAASP |
| IMPULSORA DE CONSULTORIA E INGENIERIA MEXICANA SA DE CV | 195 | NO SE EMITE EVALUACIÓN CON FUNDAMENTO EN EL ART. 36 LAAASP |
| IMPULSORA DE CONSULTORIA E INGENIERIA MEXICANA SA DE CV | 199 | NO SE EMITE EVALUACIÓN POR SOBREPASAR EL TECHO PRESUPUESTAL |
| IMPULSORA DE CONSULTORIA E INGENIERIA MEXICANA SA DE CV | 220 | NO SE EMITE EVALUACIÓN CON FUNDAMENTO EN EL ART. 36 LAAASP |
| IMPULSORA DE CONSULTORIA E INGENIERIA MEXICANA SA DE CV | 233 | NO SE EMITE EVALUACIÓN CON FUNDAMENTO EN EL ART. 36 LAAASP |
| IMPULSORA DE CONSULTORIA E INGENIERIA MEXICANA SA DE CV | 249 | NO SE EMITE EVALUACIÓN CON FUNDAMENTO EN EL ART. 36 LAAASP |

224

ACTA DE FALLO

LICITACIÓN PÚBLICA INTERNACIONAL ELECTRÓNICA BAJO COBERTURA DE TRATADOS DE LIBRE COMERCIO QUE CONTENGA CAPÍTULO DE COMPRAS GUBERNAMENTALES
NÚMERO DE IDENTIFICACIÓN EN COMPRANET: LA-30-GYR-050CVR040-T-2-2024
PROGRAMA: MOBILIARIO MÉDICO Y DE LABORATORIO PARA HOSPITALES PRIORITARIOS*

| NOMBRE O RAZÓN SOCIAL DEL LICITANTE | PARTIDA | RAZÓN POR LA QUE NO FUERON EVALUADAS TÉCNICAMENTE |
|---|---------|---|
| IMPULSORA DE CONSULTORIA E INGENIERIA MEXICANA SA DE CV | 250 | NO SE EMITE EVALUACIÓN CON FUNDAMENTO EN EL ART. 36 LAAASP |
| IMPULSORA DE CONSULTORIA E INGENIERIA MEXICANA SA DE CV | 253 | NO SE EMITE EVALUACIÓN CON FUNDAMENTO EN EL ART. 36 LAAASP |
| IMPULSORA DE CONSULTORIA E INGENIERIA MEXICANA SA DE CV | 255 | NO SE EMITE EVALUACIÓN CON FUNDAMENTO EN EL ART. 36 LAAASP |
| IMPULSORA DE CONSULTORIA E INGENIERIA MEXICANA SA DE CV | 256 | NO SE EMITE EVALUACIÓN CON FUNDAMENTO EN EL ART. 36 LAAASP |
| IMPULSORA DE CONSULTORIA E INGENIERIA MEXICANA SA DE CV | 257 | NO SE EMITE EVALUACIÓN CON FUNDAMENTO EN EL ART. 36 LAAASP |
| IMPULSORA DE CONSULTORIA E INGENIERIA MEXICANA SA DE CV | 258 | NO SE EMITE EVALUACIÓN CON FUNDAMENTO EN EL ART. 36 LAAASP |
| IMPULSORA DE CONSULTORIA E INGENIERIA MEXICANA SA DE CV | 261 | NO SE EMITE EVALUACIÓN CON FUNDAMENTO EN EL ART. 36 LAAASP |
| IMPULSORA DE CONSULTORIA E INGENIERIA MEXICANA SA DE CV | 262 | NO SE EMITE EVALUACIÓN CON FUNDAMENTO EN EL ART. 36 LAAASP |
| IMPULSORA DE CONSULTORIA E INGENIERIA MEXICANA SA DE CV | 265 | NO SE EMITE EVALUACIÓN CON FUNDAMENTO EN EL ART. 36 LAAASP |
| IMPULSORA DE CONSULTORIA E INGENIERIA MEXICANA SA DE CV | 267 | NO SE EMITE EVALUACIÓN CON FUNDAMENTO EN EL ART. 36 LAAASP |
| IMPULSORA DE CONSULTORIA E INGENIERIA MEXICANA SA DE CV | 271 | NO SE EMITE EVALUACIÓN CON FUNDAMENTO EN EL ART. 36 LAAASP |
| IMPULSORA DE CONSULTORIA E INGENIERIA MEXICANA SA DE CV | 280 | NO SE EMITE EVALUACIÓN CON FUNDAMENTO EN EL ART. 36 LAAASP |
| IMPULSORA DE CONSULTORIA E INGENIERIA MEXICANA SA DE CV | 283 | NO SE EMITE EVALUACIÓN CON FUNDAMENTO EN EL ART. 36 LAAASP |
| IMPULSORA DE CONSULTORIA E INGENIERIA MEXICANA SA DE CV | 284 | NO SE EMITE EVALUACIÓN POR SOBREPASAR EL TECHO PRESUPUESTAL |
| IMPULSORA DE CONSULTORIA E INGENIERIA MEXICANA SA DE CV | 285 | NO SE EMITE EVALUACIÓN CON FUNDAMENTO EN EL ART. 36 LAAASP |
| IMPULSORA DE CONSULTORIA E INGENIERIA MEXICANA SA DE CV | 286 | NO SE EMITE EVALUACIÓN CON FUNDAMENTO EN EL ART. 36 LAAASP |
| IMPULSORA DE CONSULTORIA E INGENIERIA MEXICANA SA DE CV | 287 | NO SE EMITE EVALUACIÓN CON FUNDAMENTO EN EL ART. 36 LAAASP |
| IMPULSORA DE CONSULTORIA E INGENIERIA MEXICANA SA DE CV | 288 | NO SE EMITE EVALUACIÓN CON FUNDAMENTO EN EL ART. 36 LAAASP |

224

ACTA DE FALLO

LICITACIÓN PÚBLICA INTERNACIONAL ELECTRÓNICA BAJO COBERTURA DE TRATADOS DE LIBRE COMERCIO QUE CONTENGA CAPITULO DE COMPRAS GUBERNAMENTALES
NÚMERO DE IDENTIFICACIÓN EN COMPRANET: LA-50-CVR-050CVR040-T-2-2024
PROGRAMA: "MOBILIARIO MÉDICO Y DE LABORATORIO PARA HOSPITALES PRIORITARIOS"

| NOMBRE SOCIAL DEL LICITANTE | PARTIDA | RAZÓN POR LA QUE NO FUERON EVALUADOS TÉCNICAMENTE |
|---|---------|--|
| IMPULSORA DE CONSULTORIA E INGENIERIA MEXICANA SA DE CV | 290 | NO SE EMITE EVALUACIÓN CON FUNDAMENTO EN EL ART. 36 LAAASP |
| IMPULSORA DE CONSULTORIA E INGENIERIA MEXICANA SA DE CV | 292 | NO SE EMITE EVALUACIÓN CON FUNDAMENTO EN EL ART. 36 LAAASP |
| IMPULSORA DE CONSULTORIA E INGENIERIA MEXICANA SA DE CV | 293 | NO SE EMITE EVALUACIÓN CON FUNDAMENTO EN EL ART. 36 LAAASP |
| IMPULSORA DE CONSULTORIA E INGENIERIA MEXICANA SA DE CV | 294 | NO SE EMITE EVALUACIÓN CON FUNDAMENTO EN EL ART. 36 LAAASP |
| IMPULSORA DE CONSULTORIA E INGENIERIA MEXICANA SA DE CV | 295 | NO SE EMITE EVALUACIÓN CON FUNDAMENTO EN EL ART. 36 LAAASP |
| IMPULSORA DE CONSULTORIA E INGENIERIA MEXICANA SA DE CV | 297 | NO SE EMITE EVALUACIÓN CON FUNDAMENTO EN EL ART. 36 LAAASP |
| IMPULSORA DE CONSULTORIA E INGENIERIA MEXICANA SA DE CV | 303 | NO SE EMITE EVALUACIÓN CON FUNDAMENTO EN EL ART. 36 LAAASP |
| IMPULSORA DE CONSULTORIA E INGENIERIA MEXICANA SA DE CV | 304 | NO SE EMITE EVALUACIÓN CON FUNDAMENTO EN EL ART. 36 LAAASP |
| IMPULSORA DE CONSULTORIA E INGENIERIA MEXICANA SA DE CV | 305 | NO SE EMITE EVALUACIÓN CON FUNDAMENTO EN EL ART. 36 LAAASP |
| IMPULSORA DE CONSULTORIA E INGENIERIA MEXICANA SA DE CV | 307 | NO SE EMITE EVALUACIÓN CON FUNDAMENTO EN EL ART. 36 LAAASP |
| IMPULSORA DE CONSULTORIA E INGENIERIA MEXICANA SA DE CV | 328 | NO SE EMITE EVALUACIÓN CON FUNDAMENTO EN EL ART. 36 LAAASP |
| IMPULSORA DE CONSULTORIA E INGENIERIA MEXICANA SA DE CV | 341 | NO SE EMITE EVALUACIÓN CON FUNDAMENTO EN EL ART. 36 LAAASP |
| IMPULSORA DE CONSULTORIA E INGENIERIA MEXICANA SA DE CV | 355 | NO SE EMITE EVALUACIÓN CON FUNDAMENTO EN EL ART. 36 LAAASP |
| IMPULSORA DE CONSULTORIA E INGENIERIA MEXICANA SA DE CV | 359 | NO SE EMITE EVALUACIÓN CON FUNDAMENTO EN EL ART. 36 LAAASP |
| IMPULSORA DE CONSULTORIA E INGENIERIA MEXICANA SA DE CV | 360 | NO SE EMITE EVALUACIÓN CON FUNDAMENTO EN EL ART. 36 LAAASP |
| IMPULSORA DE CONSULTORIA E INGENIERIA MEXICANA SA DE CV | 363 | NO SE EMITE EVALUACIÓN CON FUNDAMENTO EN EL ART. 36 LAAASP |
| IMPULSORA DE CONSULTORIA E INGENIERIA MEXICANA SA DE CV | 365 | NO SE EMITE EVALUACIÓN CON FUNDAMENTO EN EL ART. 36 LAAASP |
| IMPULSORA DE CONSULTORIA E INGENIERIA MEXICANA SA DE CV | 366 | NO SE EMITE EVALUACIÓN CON FUNDAMENTO EN EL ART. 36 LAAASP |

ACTA DE FALLO

LICITACIÓN PÚBLICA INTERNACIONAL ELECTRÓNICA BAJO COBERTURA DE TRATADOS DE LIBRE COMERCIO QUE CONTENGA CAPITULO DE COMPRAS GUBERNAMENTALES
NÚMERO DE IDENTIFICACIÓN EN COMPRANET: LA-50-CVR-050CVR040-T-2-2024
PROGRAMA: "MOBILIARIO MÉDICO Y DE LABORATORIO PARA HOSPITALES PRIORITARIOS"

| NOMBRE SOCIAL DEL LICITANTE | PARTIDA | RAZÓN POR LA QUE NO FUERON EVALUADOS TÉCNICAMENTE |
|---|---------|--|
| IMPULSORA DE CONSULTORIA E INGENIERIA MEXICANA SA DE CV | 367 | NO SE EMITE EVALUACIÓN CON FUNDAMENTO EN EL ART. 36 LAAASP |
| IMPULSORA DE CONSULTORIA E INGENIERIA MEXICANA SA DE CV | 368 | NO SE EMITE EVALUACIÓN CON FUNDAMENTO EN EL ART. 36 LAAASP |
| IMPULSORA DE CONSULTORIA E INGENIERIA MEXICANA SA DE CV | 369 | NO SE EMITE EVALUACIÓN CON FUNDAMENTO EN EL ART. 36 LAAASP |
| IMPULSORA DE CONSULTORIA E INGENIERIA MEXICANA SA DE CV | 370 | NO SE EMITE EVALUACIÓN CON FUNDAMENTO EN EL ART. 36 LAAASP |
| IMPULSORA DE CONSULTORIA E INGENIERIA MEXICANA SA DE CV | 371 | NO SE EMITE EVALUACIÓN CON FUNDAMENTO EN EL ART. 36 LAAASP |
| IMPULSORA DE CONSULTORIA E INGENIERIA MEXICANA SA DE CV | 373 | NO SE EMITE EVALUACIÓN CON FUNDAMENTO EN EL ART. 36 LAAASP |
| IMPULSORA DE CONSULTORIA E INGENIERIA MEXICANA SA DE CV | 375 | NO SE EMITE EVALUACIÓN CON FUNDAMENTO EN EL ART. 36 LAAASP |
| IMPULSORA DE CONSULTORIA E INGENIERIA MEXICANA SA DE CV | 376 | NO SE EMITE EVALUACIÓN CON FUNDAMENTO EN EL ART. 36 LAAASP |
| IMPULSORA DE CONSULTORIA E INGENIERIA MEXICANA SA DE CV | 377 | NO SE EMITE EVALUACIÓN CON FUNDAMENTO EN EL ART. 36 LAAASP |
| IMPULSORA DE CONSULTORIA E INGENIERIA MEXICANA SA DE CV | 380 | NO SE EMITE EVALUACIÓN CON FUNDAMENTO EN EL ART. 36 LAAASP |
| IMPULSORA DE CONSULTORIA E INGENIERIA MEXICANA SA DE CV | 389 | NO SE EMITE EVALUACIÓN CON FUNDAMENTO EN EL ART. 36 LAAASP |
| IMPULSORA DE CONSULTORIA E INGENIERIA MEXICANA SA DE CV | 392 | NO SE EMITE EVALUACIÓN CON FUNDAMENTO EN EL ART. 36 LAAASP |
| IMPULSORA DE CONSULTORIA E INGENIERIA MEXICANA SA DE CV | 393 | NO SE EMITE EVALUACIÓN CON FUNDAMENTO EN EL ART. 36 LAAASP |
| IMPULSORA DE CONSULTORIA E INGENIERIA MEXICANA SA DE CV | 394 | NO SE EMITE EVALUACIÓN CON FUNDAMENTO EN EL ART. 36 LAAASP |
| IMPULSORA DE CONSULTORIA E INGENIERIA MEXICANA SA DE CV | 395 | NO SE EMITE EVALUACIÓN CON FUNDAMENTO EN EL ART. 36 LAAASP |
| IMPULSORA DE CONSULTORIA E INGENIERIA MEXICANA SA DE CV | 396 | NO SE EMITE EVALUACIÓN CON FUNDAMENTO EN EL ART. 36 LAAASP |
| IMPULSORA DE CONSULTORIA E INGENIERIA MEXICANA SA DE CV | 397 | NO SE EMITE EVALUACIÓN CON FUNDAMENTO EN EL ART. 36 LAAASP |
| IMPULSORA DE CONSULTORIA E INGENIERIA MEXICANA SA DE CV | 399 | NO SE EMITE EVALUACIÓN CON FUNDAMENTO EN EL ART. 36 LAAASP |



GOBIERNO DE
MÉXICO



DIRECCIÓN DE ADMINISTRACIÓN
Unidad de Adquisiciones
Comisión Técnica de Adquisición de Bienes de Inversión y Activos
División de Equipos y Mobiliario Médico

ACTA DE FALLO

LICITACIÓN PÚBLICA INTERNACIONAL ELECTRÓNICA BAJO COBERTURA DE TRATADOS DE LIBRE COMERCIO QUE CONTENGA CAPITULO DE COMPRAS GUBERNAMENTALES
NÚMERO DE IDENTIFICACIÓN EN COMPRANET: LA-50-GYR-050CYR040-T-2-2024
PROGRAMA "MOBILIARIO MÉDICO Y DE LABORATORIO PARA HOSPITALES PRIORITARIOS"

| NOMBRE O RAZÓN SOCIAL DEL LICITANTE | PARTIDA | RAZÓN POR LA QUE NO FUERON EVALUADAS TÉCNICAMENTE |
|---|---------|---|
| IMPULSORA DE CONSULTORIA E INGENIERIA MEXICANA SA DE CV | 400 | NO SE EMITE EVALUACIÓN CON FUNDAMENTO EN EL ART. 36 LAAASP |
| IMPULSORA DE CONSULTORIA E INGENIERIA MEXICANA SA DE CV | 401 | NO SE EMITE EVALUACIÓN POR SOBREPASAR EL TECHO PRESUPUESTAL |
| IMPULSORA DE CONSULTORIA E INGENIERIA MEXICANA SA DE CV | 402 | NO SE EMITE EVALUACIÓN CON FUNDAMENTO EN EL ART. 36 LAAASP |
| IMPULSORA DE CONSULTORIA E INGENIERIA MEXICANA SA DE CV | 403 | FUNDAMENTO EN EL ART. 36 LAAASP |
| IMPULSORA DE CONSULTORIA E INGENIERIA MEXICANA SA DE CV | 404 | NO SE EMITE EVALUACIÓN CON FUNDAMENTO EN EL ART. 36 LAAASP |
| IMPULSORA DE CONSULTORIA E INGENIERIA MEXICANA SA DE CV | 405 | NO SE EMITE EVALUACIÓN CON FUNDAMENTO EN EL ART. 36 LAAASP |
| IMPULSORA DE CONSULTORIA E INGENIERIA MEXICANA SA DE CV | 410 | NO SE EMITE EVALUACIÓN CON FUNDAMENTO EN EL ART. 36 LAAASP |
| IMPULSORA DE CONSULTORIA E INGENIERIA MEXICANA SA DE CV | 412 | NO SE EMITE EVALUACIÓN CON FUNDAMENTO EN EL ART. 36 LAAASP |
| IMPULSORA DE CONSULTORIA E INGENIERIA MEXICANA SA DE CV | 413 | NO SE EMITE EVALUACIÓN CON FUNDAMENTO EN EL ART. 36 LAAASP |
| IMPULSORA DE CONSULTORIA E INGENIERIA MEXICANA SA DE CV | 414 | NO SE EMITE EVALUACIÓN CON FUNDAMENTO EN EL ART. 36 LAAASP |
| IMPULSORA DE CONSULTORIA E INGENIERIA MEXICANA SA DE CV | 415 | NO SE EMITE EVALUACIÓN POR SOBREPASAR EL TECHO PRESUPUESTAL |
| IMPULSORA DE CONSULTORIA E INGENIERIA MEXICANA SA DE CV | 446 | NO SE EMITE EVALUACIÓN CON FUNDAMENTO EN EL ART. 36 LAAASP |
| IMPULSORA DE CONSULTORIA E INGENIERIA MEXICANA SA DE CV | 465 | NO SE EMITE EVALUACIÓN CON FUNDAMENTO EN EL ART. 36 LAAASP |
| IMPULSORA DE CONSULTORIA E INGENIERIA MEXICANA SA DE CV | 466 | FUNDAMENTO EN EL ART. 36 LAAASP |
| IMPULSORA DE CONSULTORIA E INGENIERIA MEXICANA SA DE CV | 468 | FUNDAMENTO EN EL ART. 36 LAAASP |
| IMPULSORA DE CONSULTORIA E INGENIERIA MEXICANA SA DE CV | 470 | NO SE EMITE EVALUACIÓN CON FUNDAMENTO EN EL ART. 36 LAAASP |
| IMPULSORA DE CONSULTORIA E INGENIERIA MEXICANA SA DE CV | 472 | NO SE EMITE EVALUACIÓN CON FUNDAMENTO EN EL ART. 36 LAAASP |
| IMPULSORA DE CONSULTORIA E INGENIERIA MEXICANA SA DE CV | 476 | FUNDAMENTO EN EL ART. 36 LAAASP |

277

Quirógrafos: Dr. José H. Cal Hame (Mesa), Abogado Encargado, C.A. SEPORA, Jalisco de México
Tel. 55 57220700, ANILABOS, www.sepora.com.mx



2024
Felipe Garrillo
PUERTO



GOBIERNO DE
MÉXICO



DIRECCIÓN DE ADMINISTRACIÓN
Unidad de Adquisiciones
Comisión Técnica de Adquisición de Bienes de Inversión y Activos
División de Equipos y Mobiliario Médico

ACTA DE FALLO

LICITACIÓN PÚBLICA INTERNACIONAL ELECTRÓNICA BAJO COBERTURA DE TRATADOS DE LIBRE COMERCIO QUE CONTENGA CAPITULO DE COMPRAS GUBERNAMENTALES
NÚMERO DE IDENTIFICACIÓN EN COMPRANET: LA-50-GYR-050CYR040-T-2-2024
PROGRAMA "MOBILIARIO MÉDICO Y DE LABORATORIO PARA HOSPITALES PRIORITARIOS"

| NOMBRE O RAZÓN SOCIAL DEL LICITANTE | PARTIDA | RAZÓN POR LA QUE NO FUERON EVALUADAS TÉCNICAMENTE |
|---|---------|---|
| IMPULSORA DE CONSULTORIA E INGENIERIA MEXICANA SA DE CV | 480 | NO SE EMITE EVALUACIÓN CON FUNDAMENTO EN EL ART. 36 LAAASP |
| IMPULSORA DE CONSULTORIA E INGENIERIA MEXICANA SA DE CV | 481 | NO SE EMITE EVALUACIÓN CON FUNDAMENTO EN EL ART. 36 LAAASP |
| IMPULSORA DE CONSULTORIA E INGENIERIA MEXICANA SA DE CV | 485 | NO SE EMITE EVALUACIÓN CON FUNDAMENTO EN EL ART. 36 LAAASP |
| IMPULSORA DE CONSULTORIA E INGENIERIA MEXICANA SA DE CV | 494 | NO SE EMITE EVALUACIÓN CON FUNDAMENTO EN EL ART. 36 LAAASP |
| IMPULSORA DE CONSULTORIA E INGENIERIA MEXICANA SA DE CV | 497 | NO SE EMITE EVALUACIÓN CON FUNDAMENTO EN EL ART. 36 LAAASP |
| IMPULSORA DE CONSULTORIA E INGENIERIA MEXICANA SA DE CV | 498 | NO SE EMITE EVALUACIÓN POR SOBREPASAR EL TECHO PRESUPUESTAL |
| IMPULSORA DE CONSULTORIA E INGENIERIA MEXICANA SA DE CV | 499 | NO SE EMITE EVALUACIÓN CON FUNDAMENTO EN EL ART. 36 LAAASP |
| IMPULSORA DE CONSULTORIA E INGENIERIA MEXICANA SA DE CV | 500 | NO SE EMITE EVALUACIÓN CON FUNDAMENTO EN EL ART. 36 LAAASP |
| IMPULSORA DE CONSULTORIA E INGENIERIA MEXICANA SA DE CV | 501 | NO SE EMITE EVALUACIÓN CON FUNDAMENTO EN EL ART. 36 LAAASP |
| IMPULSORA DE CONSULTORIA E INGENIERIA MEXICANA SA DE CV | 502 | NO SE EMITE EVALUACIÓN CON FUNDAMENTO EN EL ART. 36 LAAASP |
| IMPULSORA DE CONSULTORIA E INGENIERIA MEXICANA SA DE CV | 504 | NO SE EMITE EVALUACIÓN CON FUNDAMENTO EN EL ART. 36 LAAASP |
| IMPULSORA DE CONSULTORIA E INGENIERIA MEXICANA SA DE CV | 506 | NO SE EMITE EVALUACIÓN POR SOBREPASAR EL TECHO PRESUPUESTAL |
| IMPULSORA DE CONSULTORIA E INGENIERIA MEXICANA SA DE CV | 507 | NO SE EMITE EVALUACIÓN CON FUNDAMENTO EN EL ART. 36 LAAASP |
| IMPULSORA DE CONSULTORIA E INGENIERIA MEXICANA SA DE CV | 508 | NO SE EMITE EVALUACIÓN CON FUNDAMENTO EN EL ART. 36 LAAASP |
| IMPULSORA DE CONSULTORIA E INGENIERIA MEXICANA SA DE CV | 509 | NO SE EMITE EVALUACIÓN CON FUNDAMENTO EN EL ART. 36 LAAASP |
| IMPULSORA DE CONSULTORIA E INGENIERIA MEXICANA SA DE CV | 511 | NO SE EMITE EVALUACIÓN CON FUNDAMENTO EN EL ART. 36 LAAASP |
| IMPULSORA DE CONSULTORIA E INGENIERIA MEXICANA SA DE CV | 515 | NO SE EMITE EVALUACIÓN CON FUNDAMENTO EN EL ART. 36 LAAASP |
| IMPULSORA DE CONSULTORIA E INGENIERIA MEXICANA SA DE CV | 517 | NO SE EMITE EVALUACIÓN CON FUNDAMENTO EN EL ART. 36 LAAASP |

228

Quirógrafos: Dr. José H. Cal Hame (Mesa), Abogado Encargado, C.A. SEPORA, Jalisco de México
Tel. 55 57220700, ANILABOS, www.sepora.com.mx



2024
Felipe Garrillo
PUERTO

ACTA DE FALLO

LICITACION PÚBLICA INTERNACIONAL ELECTRÓNICA BAJO COBERTURA DE TRATADOS DE LIBRE COMERCIO QUE CONTIENGA CAPITULO DE COMPRAS GUBERNAMENTALES
NÚMERO DE IDENTIFICACIÓN EN COMPRANET: LA-50-CYR-0500-VR040-12-2024
PROGRAMA: MOBILIARIO MÉDICO Y DE LABORATORIO PARA HOSPITALES PRIORITARIOS*

| NOMBRE O RAZÓN SOCIAL DEL LICITANTE | PARTIDA | RAZÓN POR LA QUE NO FUERON EVALUADAS TÉCNICAMENTE |
|---|---------|---|
| IMPULSORA DE CONSULTORIA E INGENIERIA MEXICANA SA DE CV | 518 | NO SE EMITE EVALUACIÓN CON FUNDAMENTO EN EL ART. 36 LAASP |
| IMPULSORA DE CONSULTORIA E INGENIERIA MEXICANA SA DE CV | 519 | NO SE EMITE EVALUACIÓN CON FUNDAMENTO EN EL ART. 36 LAASP |
| IMPULSORA DE CONSULTORIA E INGENIERIA MEXICANA SA DE CV | 523 | NO SE EMITE EVALUACIÓN POR SOBREPASAR EL TECHO PRESUPUESTAL |
| IMPULSORA DE CONSULTORIA E INGENIERIA MEXICANA SA DE CV | 543 | NO SE EMITE EVALUACIÓN CON FUNDAMENTO EN EL ART. 36 LAASP |
| IMPULSORA DE CONSULTORIA E INGENIERIA MEXICANA SA DE CV | 554 | NO SE EMITE EVALUACIÓN CON FUNDAMENTO EN EL ART. 36 LAASP |
| IMPULSORA DE CONSULTORIA E INGENIERIA MEXICANA SA DE CV | 564 | NO SE EMITE EVALUACIÓN CON FUNDAMENTO EN EL ART. 36 LAASP |
| IMPULSORA DE CONSULTORIA E INGENIERIA MEXICANA SA DE CV | 555 | NO SE EMITE EVALUACIÓN CON FUNDAMENTO EN EL ART. 36 LAASP |
| IMPULSORA DE CONSULTORIA E INGENIERIA MEXICANA SA DE CV | 566 | NO SE EMITE EVALUACIÓN CON FUNDAMENTO EN EL ART. 36 LAASP |
| IMPULSORA DE CONSULTORIA E INGENIERIA MEXICANA SA DE CV | 569 | NO SE EMITE EVALUACIÓN CON FUNDAMENTO EN EL ART. 36 LAASP |
| IMPULSORA DE CONSULTORIA E INGENIERIA MEXICANA SA DE CV | 570 | NO SE EMITE EVALUACIÓN CON FUNDAMENTO EN EL ART. 36 LAASP |
| IMPULSORA DE CONSULTORIA E INGENIERIA MEXICANA SA DE CV | 571 | NO SE EMITE EVALUACIÓN CON FUNDAMENTO EN EL ART. 36 LAASP |
| IMPULSORA DE CONSULTORIA E INGENIERIA MEXICANA SA DE CV | 577 | NO SE EMITE EVALUACIÓN CON FUNDAMENTO EN EL ART. 36 LAASP |
| IMPULSORA DE CONSULTORIA E INGENIERIA MEXICANA SA DE CV | 573 | NO SE EMITE EVALUACIÓN CON FUNDAMENTO EN EL ART. 36 LAASP |
| IMPULSORA DE CONSULTORIA E INGENIERIA MEXICANA SA DE CV | 575 | NO SE EMITE EVALUACIÓN CON FUNDAMENTO EN EL ART. 36 LAASP |
| IMPULSORA DE CONSULTORIA E INGENIERIA MEXICANA SA DE CV | 576 | NO SE EMITE EVALUACIÓN CON FUNDAMENTO EN EL ART. 36 LAASP |
| IMPULSORA DE CONSULTORIA E INGENIERIA MEXICANA SA DE CV | 578 | NO SE EMITE EVALUACIÓN CON FUNDAMENTO EN EL ART. 36 LAASP |
| IMPULSORA DE CONSULTORIA E INGENIERIA MEXICANA SA DE CV | 586 | NO SE EMITE EVALUACIÓN CON FUNDAMENTO EN EL ART. 36 LAASP |
| IMPULSORA DE CONSULTORIA E INGENIERIA MEXICANA SA DE CV | 581 | NO SE EMITE EVALUACIÓN CON FUNDAMENTO EN EL ART. 36 LAASP |

239
 Promotora: 239, Pte 13, Col. Roma Nueva, Asesoría Cuauhtémoc, C. P. 06700, C. F. de México
 Tel. 55 5782 5299, 551 14033
 www.imss.gob.mx



2024
 Felipe Carrillo
 PUERTO

ACTA DE FALLO

LICITACION PÚBLICA INTERNACIONAL ELECTRÓNICA BAJO COBERTURA DE TRATADOS DE LIBRE COMERCIO QUE CONTIENGA CAPITULO DE COMPRAS GUBERNAMENTALES
NÚMERO DE IDENTIFICACIÓN EN COMPRANET: LA-50-CYR-0500-VR040-12-2024
PROGRAMA: MOBILIARIO MÉDICO Y DE LABORATORIO PARA HOSPITALES PRIORITARIOS*

| NOMBRE O RAZÓN SOCIAL DEL LICITANTE | PARTIDA | RAZÓN POR LA QUE NO FUERON EVALUADAS TÉCNICAMENTE |
|---|---------|---|
| IMPULSORA DE CONSULTORIA E INGENIERIA MEXICANA SA DE CV | 592 | NO SE EMITE EVALUACIÓN CON FUNDAMENTO EN EL ART. 36 LAASP |
| IMPULSORA DE CONSULTORIA E INGENIERIA MEXICANA SA DE CV | 594 | NO SE EMITE EVALUACIÓN CON FUNDAMENTO EN EL ART. 36 LAASP |
| IMPULSORA DE CONSULTORIA E INGENIERIA MEXICANA SA DE CV | 594 | NO SE EMITE EVALUACIÓN CON FUNDAMENTO EN EL ART. 36 LAASP |
| IMPULSORA DE CONSULTORIA E INGENIERIA MEXICANA SA DE CV | 597 | NO SE EMITE EVALUACIÓN CON FUNDAMENTO EN EL ART. 36 LAASP |
| IMPULSORA DE CONSULTORIA E INGENIERIA MEXICANA SA DE CV | 598 | NO SE EMITE EVALUACIÓN POR SOBREPASAR EL TECHO PRESUPUESTAL |
| IMPULSORA DE CONSULTORIA E INGENIERIA MEXICANA SA DE CV | 599 | NO SE EMITE EVALUACIÓN CON FUNDAMENTO EN EL ART. 36 LAASP |
| IMPULSORA DE CONSULTORIA E INGENIERIA MEXICANA SA DE CV | 600 | NO SE EMITE EVALUACIÓN CON FUNDAMENTO EN EL ART. 36 LAASP |
| IMPULSORA DE CONSULTORIA E INGENIERIA MEXICANA SA DE CV | 600 | NO SE EMITE EVALUACIÓN CON FUNDAMENTO EN EL ART. 36 LAASP |
| IMPULSORA DE CONSULTORIA E INGENIERIA MEXICANA SA DE CV | 602 | NO SE EMITE EVALUACIÓN CON FUNDAMENTO EN EL ART. 36 LAASP |
| IMPULSORA DE CONSULTORIA E INGENIERIA MEXICANA SA DE CV | 604 | NO SE EMITE EVALUACIÓN CON FUNDAMENTO EN EL ART. 36 LAASP |
| IMPULSORA DE CONSULTORIA E INGENIERIA MEXICANA SA DE CV | 605 | NO SE EMITE EVALUACIÓN CON FUNDAMENTO EN EL ART. 36 LAASP |
| IMPULSORA DE CONSULTORIA E INGENIERIA MEXICANA SA DE CV | 606 | NO SE EMITE EVALUACIÓN CON FUNDAMENTO EN EL ART. 36 LAASP |
| IMPULSORA DE CONSULTORIA E INGENIERIA MEXICANA SA DE CV | 607 | NO SE EMITE EVALUACIÓN CON FUNDAMENTO EN EL ART. 36 LAASP |
| IMPULSORA DE CONSULTORIA E INGENIERIA MEXICANA SA DE CV | 608 | NO SE EMITE EVALUACIÓN CON FUNDAMENTO EN EL ART. 36 LAASP |
| IMPULSORA DE CONSULTORIA E INGENIERIA MEXICANA SA DE CV | 610 | NO SE EMITE EVALUACIÓN CON FUNDAMENTO EN EL ART. 36 LAASP |
| IMPULSORA DE CONSULTORIA E INGENIERIA MEXICANA SA DE CV | 616 | NO SE EMITE EVALUACIÓN CON FUNDAMENTO EN EL ART. 36 LAASP |
| IMPULSORA DE CONSULTORIA E INGENIERIA MEXICANA SA DE CV | 617 | NO SE EMITE EVALUACIÓN CON FUNDAMENTO EN EL ART. 36 LAASP |
| IMPULSORA DE CONSULTORIA E INGENIERIA MEXICANA SA DE CV | 618 | NO SE EMITE EVALUACIÓN CON FUNDAMENTO EN EL ART. 36 LAASP |

230
 Promotora: 230, Pte 13, Col. Roma Nueva, Asesoría Cuauhtémoc, C. P. 06700, C. F. de México
 Tel. 55 5782 5299, 551 14033
 www.imss.gob.mx



2024
 Felipe Carrillo
 PUERTO

ANEXOS
 DIVISIÓN DE TRATADOS

ACTA DE FALLO

LICITACIÓN PÚBLICA INTERNACIONAL ELECTRÓNICA BAJO COBERTURA DE TRATADOS DE LIBRE COMERCIO QUE CONTENGA CAPÍTULO DE COMPRAS GUBERNAMENTALES. NÚMERO DE IDENTIFICACIÓN EN COMPRANET: LA-50-CVR-0500YR040-T2-2024

PROGRAMA "MOBILIARIO MÉDICO Y DE LABORATORIO PARA HOSPITALES PRIORITARIOS"

| NOMBRE O RAZÓN SOCIAL DEL LICITANTE | PARTIDA | RAZÓN POR LA QUE NO FUERON EVALUADAS TÉCNICAMENTE |
|---|---------|---|
| IMPULSORA DE CONSULTORIA E INGENIERIA MEXICANA SA DE CV | 702 | NO SE EMITE EVALUACIÓN CON FUNDAMENTO EN EL ART. 36 LAAASP |
| IMPULSORA DE CONSULTORIA E INGENIERIA MEXICANA SA DE CV | 705 | NO SE EMITE EVALUACIÓN CON FUNDAMENTO EN EL ART. 36 LAAASP |
| IMPULSORA DE CONSULTORIA E INGENIERIA MEXICANA SA DE CV | 706 | NO SE EMITE EVALUACIÓN POR SOBREPASAR EL TECHO PRESUPUESTAL |
| IMPULSORA DE CONSULTORIA E INGENIERIA MEXICANA SA DE CV | 707 | NO SE EMITE EVALUACIÓN CON FUNDAMENTO EN EL ART. 36 LAAASP |
| IMPULSORA DE CONSULTORIA E INGENIERIA MEXICANA SA DE CV | 708 | NO SE EMITE EVALUACIÓN CON FUNDAMENTO EN EL ART. 36 LAAASP |
| IMPULSORA DE CONSULTORIA E INGENIERIA MEXICANA SA DE CV | 709 | NO SE EMITE EVALUACIÓN CON FUNDAMENTO EN EL ART. 36 LAAASP |
| IMPULSORA DE CONSULTORIA E INGENIERIA MEXICANA SA DE CV | 710 | NO SE EMITE EVALUACIÓN CON FUNDAMENTO EN EL ART. 36 LAAASP |
| IMPULSORA DE CONSULTORIA E INGENIERIA MEXICANA SA DE CV | 712 | NO SE EMITE EVALUACIÓN CON FUNDAMENTO EN EL ART. 36 LAAASP |
| IMPULSORA DE CONSULTORIA E INGENIERIA MEXICANA SA DE CV | 713 | NO SE EMITE EVALUACIÓN CON FUNDAMENTO EN EL ART. 36 LAAASP |
| IMPULSORA DE CONSULTORIA E INGENIERIA MEXICANA SA DE CV | 714 | NO SE EMITE EVALUACIÓN POR SOBREPASAR EL TECHO PRESUPUESTAL |
| IMPULSORA DE CONSULTORIA E INGENIERIA MEXICANA SA DE CV | 715 | NO SE EMITE EVALUACIÓN CON FUNDAMENTO EN EL ART. 36 LAAASP |
| IMPULSORA DE CONSULTORIA E INGENIERIA MEXICANA SA DE CV | 716 | NO SE EMITE EVALUACIÓN CON FUNDAMENTO EN EL ART. 36 LAAASP |
| IMPULSORA DE CONSULTORIA E INGENIERIA MEXICANA SA DE CV | 717 | NO SE EMITE EVALUACIÓN CON FUNDAMENTO EN EL ART. 36 LAAASP |
| IMPULSORA DE CONSULTORIA E INGENIERIA MEXICANA SA DE CV | 719 | NO SE EMITE EVALUACIÓN CON FUNDAMENTO EN EL ART. 36 LAAASP |
| IMPULSORA DE CONSULTORIA E INGENIERIA MEXICANA SA DE CV | 722 | NO SE EMITE EVALUACIÓN CON FUNDAMENTO EN EL ART. 36 LAAASP |
| IMPULSORA DE CONSULTORIA E INGENIERIA MEXICANA SA DE CV | 723 | NO SE EMITE EVALUACIÓN CON FUNDAMENTO EN EL ART. 36 LAAASP |
| IMPULSORA DE CONSULTORIA E INGENIERIA MEXICANA SA DE CV | 725 | NO SE EMITE EVALUACIÓN CON FUNDAMENTO EN EL ART. 36 LAAASP |
| IMPULSORA DE CONSULTORIA E INGENIERIA MEXICANA SA DE CV | 726 | NO SE EMITE EVALUACIÓN CON FUNDAMENTO EN EL ART. 36 LAAASP |



ACTA DE FALLO

LICITACIÓN PÚBLICA INTERNACIONAL ELECTRÓNICA BAJO COBERTURA DE TRATADOS DE LIBRE COMERCIO QUE CONTENGA CAPÍTULO DE COMPRAS GUBERNAMENTALES. NÚMERO DE IDENTIFICACIÓN EN COMPRANET: LA-50-CVR-0500YR040-T2-2024

PROGRAMA "MOBILIARIO MÉDICO Y DE LABORATORIO PARA HOSPITALES PRIORITARIOS"

| NOMBRE O RAZÓN SOCIAL DEL LICITANTE | PARTIDA | RAZÓN POR LA QUE NO FUERON EVALUADAS TÉCNICAMENTE |
|---|---------|---|
| IMPULSORA DE CONSULTORIA E INGENIERIA MEXICANA SA DE CV | 620 | NO SE EMITE EVALUACIÓN POR SOBREPASAR EL TECHO PRESUPUESTAL |
| IMPULSORA DE CONSULTORIA E INGENIERIA MEXICANA SA DE CV | 641 | NO SE EMITE EVALUACIÓN CON FUNDAMENTO EN EL ART. 36 LAAASP |
| IMPULSORA DE CONSULTORIA E INGENIERIA MEXICANA SA DE CV | 655 | NO SE EMITE EVALUACIÓN CON FUNDAMENTO EN EL ART. 36 LAAASP |
| IMPULSORA DE CONSULTORIA E INGENIERIA MEXICANA SA DE CV | 670 | NO SE EMITE EVALUACIÓN CON FUNDAMENTO EN EL ART. 36 LAAASP |
| IMPULSORA DE CONSULTORIA E INGENIERIA MEXICANA SA DE CV | 673 | NO SE EMITE EVALUACIÓN CON FUNDAMENTO EN EL ART. 36 LAAASP |
| IMPULSORA DE CONSULTORIA E INGENIERIA MEXICANA SA DE CV | 674 | NO SE EMITE EVALUACIÓN CON FUNDAMENTO EN EL ART. 36 LAAASP |
| IMPULSORA DE CONSULTORIA E INGENIERIA MEXICANA SA DE CV | 577 | NO SE EMITE EVALUACIÓN CON FUNDAMENTO EN EL ART. 36 LAAASP |
| IMPULSORA DE CONSULTORIA E INGENIERIA MEXICANA SA DE CV | 678 | NO SE EMITE EVALUACIÓN CON FUNDAMENTO EN EL ART. 36 LAAASP |
| IMPULSORA DE CONSULTORIA E INGENIERIA MEXICANA SA DE CV | 679 | NO SE EMITE EVALUACIÓN CON FUNDAMENTO EN EL ART. 36 LAAASP |
| IMPULSORA DE CONSULTORIA E INGENIERIA MEXICANA SA DE CV | 680 | NO SE EMITE EVALUACIÓN CON FUNDAMENTO EN EL ART. 36 LAAASP |
| IMPULSORA DE CONSULTORIA E INGENIERIA MEXICANA SA DE CV | 681 | NO SE EMITE EVALUACIÓN CON FUNDAMENTO EN EL ART. 36 LAAASP |
| IMPULSORA DE CONSULTORIA E INGENIERIA MEXICANA SA DE CV | 682 | NO SE EMITE EVALUACIÓN CON FUNDAMENTO EN EL ART. 36 LAAASP |
| IMPULSORA DE CONSULTORIA E INGENIERIA MEXICANA SA DE CV | 683 | NO SE EMITE EVALUACIÓN CON FUNDAMENTO EN EL ART. 36 LAAASP |
| IMPULSORA DE CONSULTORIA E INGENIERIA MEXICANA SA DE CV | 685 | NO SE EMITE EVALUACIÓN CON FUNDAMENTO EN EL ART. 36 LAAASP |
| IMPULSORA DE CONSULTORIA E INGENIERIA MEXICANA SA DE CV | 687 | NO SE EMITE EVALUACIÓN CON FUNDAMENTO EN EL ART. 36 LAAASP |
| IMPULSORA DE CONSULTORIA E INGENIERIA MEXICANA SA DE CV | 688 | NO SE EMITE EVALUACIÓN CON FUNDAMENTO EN EL ART. 36 LAAASP |
| IMPULSORA DE CONSULTORIA E INGENIERIA MEXICANA SA DE CV | 689 | NO SE EMITE EVALUACIÓN CON FUNDAMENTO EN EL ART. 36 LAAASP |
| IMPULSORA DE CONSULTORIA E INGENIERIA MEXICANA SA DE CV | 692 | NO SE EMITE EVALUACIÓN CON FUNDAMENTO EN EL ART. 36 LAAASP |



ACTA DE FALLO

LICITACIÓN PÚBLICA INTERNACIONAL ELECTRÓNICA BAJO COBERTURA DE TRATADOS DE LIBRE COMERCIO QUE CONTENGA CAPÍTULO DE COMPRAS GUBERNAMENTALES
 NÚMERO DE IDENTIFICACIÓN EN COMPRANET: LA-50-CVR-050GYR040-T-2-2024
 PROGRAMA: "MOBILIARIO MÉDICO Y DE LABORATORIO PARA HOSPITALES PRIORITARIOS"

| NOMBRE DE LA OPCIÓN SOCIAL DEL LICITANTE | PARTIDA | RAZÓN POR LA QUE NO FUERON EVALUADAS TÉCNICAMENTE |
|---|---------|---|
| IMPULSORA DE CONSULTORIA E INGENIERIA MEXICANA SA DE CV | 727 | NO SE EMITE EVALUACIÓN CON FUNDAMENTO EN EL ART. 36 LAASP |
| INFRAESTRUCTURA HOSPITALARIA PROEMSA SA DE CV | 37 | NO SE EMITE EVALUACIÓN CON FUNDAMENTO EN EL ART. 36 LAASP |
| INFRAESTRUCTURA HOSPITALARIA PROEMSA SA DE CV | 145 | NO SE EMITE EVALUACIÓN CON FUNDAMENTO EN EL ART. 36 LAASP |
| INFRAESTRUCTURA HOSPITALARIA PROEMSA SA DE CV | 235 | NO SE EMITE EVALUACIÓN CON FUNDAMENTO EN EL ART. 36 LAASP |
| INFRAESTRUCTURA HOSPITALARIA PROEMSA SA DE CV | 470 | NO SE EMITE EVALUACIÓN CON FUNDAMENTO EN EL ART. 36 LAASP |
| MUEBLES LA FORJA DE JUAN ESCOBAR SA DE CV | 6 | NO SE EMITE EVALUACIÓN CON FUNDAMENTO EN EL ART. 36 LAASP |
| MUEBLES LA FORJA DE JUAN ESCOBAR SA DE CV | 15 | NO SE EMITE EVALUACIÓN CON FUNDAMENTO EN EL ART. 36 LAASP |
| MUEBLES LA FORJA DE JUAN ESCOBAR SA DE CV | 16 | NO SE EMITE EVALUACIÓN CON FUNDAMENTO EN EL ART. 36 LAASP |
| MUEBLES LA FORJA DE JUAN ESCOBAR SA DE CV | 20 | NO SE EMITE EVALUACIÓN CON FUNDAMENTO EN EL ART. 36 LAASP |
| MUEBLES LA FORJA DE JUAN ESCOBAR SA DE CV | 27 | NO SE EMITE EVALUACIÓN CON FUNDAMENTO EN EL ART. 36 LAASP |
| MUEBLES LA FORJA DE JUAN ESCOBAR SA DE CV | 28 | NO SE EMITE EVALUACIÓN CON FUNDAMENTO EN EL ART. 36 LAASP |
| MUEBLES LA FORJA DE JUAN ESCOBAR SA DE CV | 37 | NO SE EMITE EVALUACIÓN CON FUNDAMENTO EN EL ART. 36 LAASP |
| MUEBLES LA FORJA DE JUAN ESCOBAR SA DE CV | 38 | NO SE EMITE EVALUACIÓN CON FUNDAMENTO EN EL ART. 36 LAASP |
| MUEBLES LA FORJA DE JUAN ESCOBAR SA DE CV | 40 | NO SE EMITE EVALUACIÓN CON FUNDAMENTO EN EL ART. 36 LAASP |
| MUEBLES LA FORJA DE JUAN ESCOBAR SA DE CV | 48 | NO SE EMITE EVALUACIÓN CON FUNDAMENTO EN EL ART. 36 LAASP |
| MUEBLES LA FORJA DE JUAN ESCOBAR SA DE CV | 49 | NO SE EMITE EVALUACIÓN CON FUNDAMENTO EN EL ART. 36 LAASP |
| MUEBLES LA FORJA DE JUAN ESCOBAR SA DE CV | 50 | NO SE EMITE EVALUACIÓN CON FUNDAMENTO EN EL ART. 36 LAASP |
| MUEBLES LA FORJA DE JUAN ESCOBAR SA DE CV | 67 | NO SE EMITE EVALUACIÓN CON FUNDAMENTO EN EL ART. 36 LAASP |

233
 Durango 286, Zona B, Col. Roma Dorada, Arroyo de Comulcaciones, C. P. 270906, Cuernavaca, Estado de México
 Tel. 52 55 2326 1920, Ext. 14027
 www.imss.gob.mx



ACTA DE FALLO

LICITACIÓN PÚBLICA INTERNACIONAL ELECTRÓNICA BAJO COBERTURA DE TRATADOS DE LIBRE COMERCIO QUE CONTENGA CAPÍTULO DE COMPRAS GUBERNAMENTALES
 NÚMERO DE IDENTIFICACIÓN EN COMPRANET: LA-50-CVR-050GYR040-T-2-2024
 PROGRAMA: "MOBILIARIO MÉDICO Y DE LABORATORIO PARA HOSPITALES PRIORITARIOS"

| NOMBRE DE LA OPCIÓN SOCIAL DEL LICITANTE | PARTIDA | RAZÓN POR LA QUE NO FUERON EVALUADAS TÉCNICAMENTE |
|---|---------|---|
| MUEBLES LA FORJA DE JUAN ESCOBAR SA DE CV | 69 | NO SE EMITE EVALUACIÓN CON FUNDAMENTO EN EL ART. 36 LAASP |
| MUEBLES LA FORJA DE JUAN ESCOBAR SA DE CV | 71 | NO SE EMITE EVALUACIÓN CON FUNDAMENTO EN EL ART. 36 LAASP |
| MUEBLES LA FORJA DE JUAN ESCOBAR SA DE CV | 72 | NO SE EMITE EVALUACIÓN CON FUNDAMENTO EN EL ART. 36 LAASP |
| MUEBLES LA FORJA DE JUAN ESCOBAR SA DE CV | 75 | NO SE EMITE EVALUACIÓN CON FUNDAMENTO EN EL ART. 36 LAASP |
| MUEBLES LA FORJA DE JUAN ESCOBAR SA DE CV | 85 | NO SE EMITE EVALUACIÓN CON FUNDAMENTO EN EL ART. 36 LAASP |
| MUEBLES LA FORJA DE JUAN ESCOBAR SA DE CV | 104 | NO SE EMITE EVALUACIÓN CON FUNDAMENTO EN EL ART. 36 LAASP |
| MUEBLES LA FORJA DE JUAN ESCOBAR SA DE CV | 105 | NO SE EMITE EVALUACIÓN CON FUNDAMENTO EN EL ART. 36 LAASP |
| MUEBLES LA FORJA DE JUAN ESCOBAR SA DE CV | 106 | NO SE EMITE EVALUACIÓN CON FUNDAMENTO EN EL ART. 36 LAASP |
| MUEBLES LA FORJA DE JUAN ESCOBAR SA DE CV | 111 | NO SE EMITE EVALUACIÓN CON FUNDAMENTO EN EL ART. 36 LAASP |
| MUEBLES LA FORJA DE JUAN ESCOBAR SA DE CV | 112 | NO SE EMITE EVALUACIÓN CON FUNDAMENTO EN EL ART. 36 LAASP |
| MUEBLES LA FORJA DE JUAN ESCOBAR SA DE CV | 113 | NO SE EMITE EVALUACIÓN CON FUNDAMENTO EN EL ART. 36 LAASP |
| MUEBLES LA FORJA DE JUAN ESCOBAR SA DE CV | 122 | NO SE EMITE EVALUACIÓN CON FUNDAMENTO EN EL ART. 36 LAASP |
| MUEBLES LA FORJA DE JUAN ESCOBAR SA DE CV | 126 | NO SE EMITE EVALUACIÓN CON FUNDAMENTO EN EL ART. 36 LAASP |
| MUEBLES LA FORJA DE JUAN ESCOBAR SA DE CV | 130 | NO SE EMITE EVALUACIÓN CON FUNDAMENTO EN EL ART. 36 LAASP |
| MUEBLES LA FORJA DE JUAN ESCOBAR SA DE CV | 137 | NO SE EMITE EVALUACIÓN CON FUNDAMENTO EN EL ART. 36 LAASP |
| MUEBLES LA FORJA DE JUAN ESCOBAR SA DE CV | 139 | NO SE EMITE EVALUACIÓN CON FUNDAMENTO EN EL ART. 36 LAASP |
| MUEBLES LA FORJA DE JUAN ESCOBAR SA DE CV | 145 | NO SE EMITE EVALUACIÓN CON FUNDAMENTO EN EL ART. 36 LAASP |
| MUEBLES LA FORJA DE JUAN ESCOBAR SA DE CV | 148 | NO SE EMITE EVALUACIÓN CON FUNDAMENTO EN EL ART. 36 LAASP |

234
 Durango 286, Zona B, Col. Roma Dorada, Arroyo de Comulcaciones, C. P. 270906, Cuernavaca, Estado de México
 Tel. 52 55 2326 1920, Ext. 14027
 www.imss.gob.mx



ANEXOS
DIVISIÓN DE COMPRAS



GOBIERNO DE
MÉXICO



DIRECCIÓN DE ADMINISTRACIÓN
Unidad de Adquisiciones
Comisión Técnica de Bases de Compras Gubernamentales
Comisión Técnica de Bases de Inversión y Activos
División de Equipos y Mobiliario Médico

ACTA DE FALLO

LICITACIÓN PÚBLICA INTERNACIONAL ELECTRÓNICA BAJO COBERTURA DE TRATADOS DE LIBRE COMERCIO QUE CONTENGA CAPITULO DE COMPRAS GUBERNAMENTALES
NÚMERO DE IDENTIFICACIÓN EN COMPRA NET: LA-50-CYR-050GYR040-1-2-2024
PROGRAMA "MOBILIARIO MÉDICO Y DE LABORATORIO PARA HOSPITALES PRIORITARIOS"

| NOMBRE O RAZÓN SOCIAL DEL LICITANTE | PARTIDA | RAZÓN POR LA QUE NO FUERON EVALUADOS TÉCNICAMENTE |
|---|---------|--|
| MUEBLES LA FORJA DE JUAN ESCOBAR SA DE CV | 155 | NO SE EMITE EVALUACIÓN CON FUNDAMENTO EN EL ART. 36 LAASAP |
| MUEBLES LA FORJA DE JUAN ESCOBAR SA DE CV | 157 | NO SE EMITE EVALUACIÓN CON FUNDAMENTO EN EL ART. 36 LAASAP |
| MUEBLES LA FORJA DE JUAN ESCOBAR SA DE CV | 158 | NO SE EMITE EVALUACIÓN CON FUNDAMENTO EN EL ART. 36 LAASAP |
| MUEBLES LA FORJA DE JUAN ESCOBAR SA DE CV | 170 | NO SE EMITE EVALUACIÓN CON FUNDAMENTO EN EL ART. 36 LAASAP |
| MUEBLES LA FORJA DE JUAN ESCOBAR SA DE CV | 171 | NO SE EMITE EVALUACIÓN CON FUNDAMENTO EN EL ART. 36 LAASAP |
| MUEBLES LA FORJA DE JUAN ESCOBAR SA DE CV | 175 | NO SE EMITE EVALUACIÓN CON FUNDAMENTO EN EL ART. 36 LAASAP |
| MUEBLES LA FORJA DE JUAN ESCOBAR SA DE CV | 177 | NO SE EMITE EVALUACIÓN CON FUNDAMENTO EN EL ART. 36 LAASAP |
| MUEBLES LA FORJA DE JUAN ESCOBAR SA DE CV | 178 | NO SE EMITE EVALUACIÓN CON FUNDAMENTO EN EL ART. 36 LAASAP |
| MUEBLES LA FORJA DE JUAN ESCOBAR SA DE CV | 181 | NO SE EMITE EVALUACIÓN CON FUNDAMENTO EN EL ART. 36 LAASAP |
| MUEBLES LA FORJA DE JUAN ESCOBAR SA DE CV | 191 | NO SE EMITE EVALUACIÓN CON FUNDAMENTO EN EL ART. 36 LAASAP |
| MUEBLES LA FORJA DE JUAN ESCOBAR SA DE CV | 192 | NO SE EMITE EVALUACIÓN CON FUNDAMENTO EN EL ART. 36 LAASAP |
| MUEBLES LA FORJA DE JUAN ESCOBAR SA DE CV | 215 | NO SE EMITE EVALUACIÓN CON FUNDAMENTO EN EL ART. 36 LAASAP |
| MUEBLES LA FORJA DE JUAN ESCOBAR SA DE CV | 216 | NO SE EMITE EVALUACIÓN CON FUNDAMENTO EN EL ART. 36 LAASAP |
| MUEBLES LA FORJA DE JUAN ESCOBAR SA DE CV | 217 | NO SE EMITE EVALUACIÓN CON FUNDAMENTO EN EL ART. 36 LAASAP |
| MUEBLES LA FORJA DE JUAN ESCOBAR SA DE CV | 222 | NO SE EMITE EVALUACIÓN CON FUNDAMENTO EN EL ART. 36 LAASAP |
| MUEBLES LA FORJA DE JUAN ESCOBAR SA DE CV | 223 | NO SE EMITE EVALUACIÓN CON FUNDAMENTO EN EL ART. 36 LAASAP |
| MUEBLES LA FORJA DE JUAN ESCOBAR SA DE CV | 225 | NO SE EMITE EVALUACIÓN CON FUNDAMENTO EN EL ART. 36 LAASAP |
| MUEBLES LA FORJA DE JUAN ESCOBAR SA DE CV | 233 | NO SE EMITE EVALUACIÓN CON FUNDAMENTO EN EL ART. 36 LAASAP |

235

Av. Paseo de la Reforma No. 241, Colonia Cuauhtémoc, C.P. 06100, Ciudad de México
Tel. 55 5274 7454, 55 5274 7625
www.imss.gob.mx



2024
Felipe Carrillo
PUERTO



GOBIERNO DE
MÉXICO



DIRECCIÓN DE ADMINISTRACIÓN
Unidad de Adquisiciones
Comisión Técnica de Bases de Compras Gubernamentales
Comisión Técnica de Bases de Inversión y Activos
División de Equipos y Mobiliario Médico

ACTA DE FALLO

LICITACIÓN PÚBLICA INTERNACIONAL ELECTRÓNICA BAJO COBERTURA DE TRATADOS DE LIBRE COMERCIO QUE CONTENGA CAPITULO DE COMPRAS GUBERNAMENTALES
NÚMERO DE IDENTIFICACIÓN EN COMPRA NET: LA-50-CYR-050GYR040-1-2-2024
PROGRAMA "MOBILIARIO MÉDICO Y DE LABORATORIO PARA HOSPITALES PRIORITARIOS"

| NOMBRE O RAZÓN SOCIAL DEL LICITANTE | PARTIDA | RAZÓN POR LA QUE NO FUERON EVALUADOS TÉCNICAMENTE |
|---|---------|--|
| MUEBLES LA FORJA DE JUAN ESCOBAR SA DE CV | 239 | NO SE EMITE EVALUACIÓN CON FUNDAMENTO EN EL ART. 36 LAASAP |
| MUEBLES LA FORJA DE JUAN ESCOBAR SA DE CV | 246 | NO SE EMITE EVALUACIÓN CON FUNDAMENTO EN EL ART. 36 LAASAP |
| MUEBLES LA FORJA DE JUAN ESCOBAR SA DE CV | 255 | NO SE EMITE EVALUACIÓN CON FUNDAMENTO EN EL ART. 36 LAASAP |
| MUEBLES LA FORJA DE JUAN ESCOBAR SA DE CV | 258 | NO SE EMITE EVALUACIÓN CON FUNDAMENTO EN EL ART. 36 LAASAP |
| MUEBLES LA FORJA DE JUAN ESCOBAR SA DE CV | 266 | NO SE EMITE EVALUACIÓN CON FUNDAMENTO EN EL ART. 36 LAASAP |
| MUEBLES LA FORJA DE JUAN ESCOBAR SA DE CV | 267 | NO SE EMITE EVALUACIÓN CON FUNDAMENTO EN EL ART. 36 LAASAP |
| MUEBLES LA FORJA DE JUAN ESCOBAR SA DE CV | 269 | NO SE EMITE EVALUACIÓN CON FUNDAMENTO EN EL ART. 36 LAASAP |
| MUEBLES LA FORJA DE JUAN ESCOBAR SA DE CV | 263 | NO SE EMITE EVALUACIÓN CON FUNDAMENTO EN EL ART. 36 LAASAP |
| MUEBLES LA FORJA DE JUAN ESCOBAR SA DE CV | 283 | NO SE EMITE EVALUACIÓN CON FUNDAMENTO EN EL ART. 36 LAASAP |
| MUEBLES LA FORJA DE JUAN ESCOBAR SA DE CV | 285 | NO SE EMITE EVALUACIÓN CON FUNDAMENTO EN EL ART. 36 LAASAP |
| MUEBLES LA FORJA DE JUAN ESCOBAR SA DE CV | 287 | NO SE EMITE EVALUACIÓN CON FUNDAMENTO EN EL ART. 36 LAASAP |
| MUEBLES LA FORJA DE JUAN ESCOBAR SA DE CV | 288 | NO SE EMITE EVALUACIÓN CON FUNDAMENTO EN EL ART. 36 LAASAP |
| MUEBLES LA FORJA DE JUAN ESCOBAR SA DE CV | 301 | NO SE EMITE EVALUACIÓN CON FUNDAMENTO EN EL ART. 36 LAASAP |
| MUEBLES LA FORJA DE JUAN ESCOBAR SA DE CV | 321 | NO SE EMITE EVALUACIÓN CON FUNDAMENTO EN EL ART. 36 LAASAP |
| MUEBLES LA FORJA DE JUAN ESCOBAR SA DE CV | 322 | NO SE EMITE EVALUACIÓN CON FUNDAMENTO EN EL ART. 36 LAASAP |
| MUEBLES LA FORJA DE JUAN ESCOBAR SA DE CV | 323 | NO SE EMITE EVALUACIÓN CON FUNDAMENTO EN EL ART. 36 LAASAP |
| MUEBLES LA FORJA DE JUAN ESCOBAR SA DE CV | 330 | NO SE EMITE EVALUACIÓN CON FUNDAMENTO EN EL ART. 36 LAASAP |
| MUEBLES LA FORJA DE JUAN ESCOBAR SA DE CV | 331 | NO SE EMITE EVALUACIÓN CON FUNDAMENTO EN EL ART. 36 LAASAP |
| MUEBLES LA FORJA DE JUAN ESCOBAR SA DE CV | 332 | NO SE EMITE EVALUACIÓN CON FUNDAMENTO EN EL ART. 36 LAASAP |

236

Av. Paseo de la Reforma No. 241, Colonia Cuauhtémoc, C.P. 06100, Ciudad de México
Tel. 55 5274 7454, 55 5274 7625
www.imss.gob.mx



2024
Felipe Carrillo
PUERTO

ACTA DE FALLO

LICITACIÓN PÚBLICA INTERNACIONAL ELECTRÓNICA BAJO COBERTURA DE TRATADOS DE LIBRE COMERCIO QUE CONTENGA CAPÍTULO DE COMPRAS GUBERNAMENTALES. NÚMERO DE IDENTIFICACIÓN EN COMPRANET: LA-50-GYR-0500/R040/17-2-2024. PROGRAMA "MOBILIARIO MÉDICO Y DE LABORATORIO PARA HOSPITALES PRIORITARIOS"

| NOMBRE O RAZÓN SOCIAL DEL LICITANTE | PARTIDA | RAZÓN POR LA QUE NO FUERON EVALUADAS TÉCNICAMENTE |
|---|---------|---|
| MUEBLES LA FORJA DE JUAN ESCOBAR SA DE CV | 333 | NO SE EMITE EVALUACIÓN CON FUNDAMENTO EN EL ART. 36 LAASP |
| MUEBLES LA FORJA DE JUAN ESCOBAR SA DE CV | 341 | NO SE EMITE EVALUACIÓN CON FUNDAMENTO EN EL ART. 36 LAASP |
| MUEBLES LA FORJA DE JUAN ESCOBAR SA DE CV | 355 | NO SE EMITE EVALUACIÓN CON FUNDAMENTO EN EL ART. 36 LAASP |
| MUEBLES LA FORJA DE JUAN ESCOBAR SA DE CV | 356 | NO SE EMITE EVALUACIÓN CON FUNDAMENTO EN EL ART. 36 LAASP |
| MUEBLES LA FORJA DE JUAN ESCOBAR SA DE CV | 365 | NO SE EMITE EVALUACIÓN CON FUNDAMENTO EN EL ART. 36 LAASP |
| MUEBLES LA FORJA DE JUAN ESCOBAR SA DE CV | 367 | NO SE EMITE EVALUACIÓN CON FUNDAMENTO EN EL ART. 36 LAASP |
| MUEBLES LA FORJA DE JUAN ESCOBAR SA DE CV | 375 | NO SE EMITE EVALUACIÓN CON FUNDAMENTO EN EL ART. 36 LAASP |
| MUEBLES LA FORJA DE JUAN ESCOBAR SA DE CV | 376 | NO SE EMITE EVALUACIÓN CON FUNDAMENTO EN EL ART. 36 LAASP |
| MUEBLES LA FORJA DE JUAN ESCOBAR SA DE CV | 377 | NO SE EMITE EVALUACIÓN CON FUNDAMENTO EN EL ART. 36 LAASP |
| MUEBLES LA FORJA DE JUAN ESCOBAR SA DE CV | 392 | NO SE EMITE EVALUACIÓN CON FUNDAMENTO EN EL ART. 36 LAASP |
| MUEBLES LA FORJA DE JUAN ESCOBAR SA DE CV | 394 | NO SE EMITE EVALUACIÓN CON FUNDAMENTO EN EL ART. 36 LAASP |
| MUEBLES LA FORJA DE JUAN ESCOBAR SA DE CV | 396 | NO SE EMITE EVALUACIÓN CON FUNDAMENTO EN EL ART. 36 LAASP |
| MUEBLES LA FORJA DE JUAN ESCOBAR SA DE CV | 397 | NO SE EMITE EVALUACIÓN CON FUNDAMENTO EN EL ART. 36 LAASP |
| MUEBLES LA FORJA DE JUAN ESCOBAR SA DE CV | 410 | NO SE EMITE EVALUACIÓN CON FUNDAMENTO EN EL ART. 36 LAASP |
| MUEBLES LA FORJA DE JUAN ESCOBAR SA DE CV | 411 | NO SE EMITE EVALUACIÓN CON FUNDAMENTO EN EL ART. 36 LAASP |
| MUEBLES LA FORJA DE JUAN ESCOBAR SA DE CV | 429 | NO SE EMITE EVALUACIÓN CON FUNDAMENTO EN EL ART. 36 LAASP |
| MUEBLES LA FORJA DE JUAN ESCOBAR SA DE CV | 430 | NO SE EMITE EVALUACIÓN CON FUNDAMENTO EN EL ART. 36 LAASP |
| MUEBLES LA FORJA DE JUAN ESCOBAR SA DE CV | 431 | NO SE EMITE EVALUACIÓN CON FUNDAMENTO EN EL ART. 36 LAASP |

237



ACTA DE FALLO

LICITACIÓN PÚBLICA INTERNACIONAL ELECTRÓNICA BAJO COBERTURA DE TRATADOS DE LIBRE COMERCIO QUE CONTENGA CAPÍTULO DE COMPRAS GUBERNAMENTALES. NÚMERO DE IDENTIFICACIÓN EN COMPRANET: LA-50-GYR-0500/R040/17-2-2024. PROGRAMA "MOBILIARIO MÉDICO Y DE LABORATORIO PARA HOSPITALES PRIORITARIOS"

| NOMBRE O RAZÓN SOCIAL DEL LICITANTE | PARTIDA | RAZÓN POR LA QUE NO FUERON EVALUADAS TÉCNICAMENTE |
|---|---------|---|
| MUEBLES LA FORJA DE JUAN ESCOBAR SA DE CV | 440 | NO SE EMITE EVALUACIÓN CON FUNDAMENTO EN EL ART. 36 LAASP |
| MUEBLES LA FORJA DE JUAN ESCOBAR SA DE CV | 446 | NO SE EMITE EVALUACIÓN POR SUPERAR EL TÍPICO PRESUPUESTAL |
| MUEBLES LA FORJA DE JUAN ESCOBAR SA DE CV | 461 | NO SE EMITE EVALUACIÓN CON FUNDAMENTO EN EL ART. 36 LAASP |
| MUEBLES LA FORJA DE JUAN ESCOBAR SA DE CV | 462 | NO SE EMITE EVALUACIÓN CON FUNDAMENTO EN EL ART. 36 LAASP |
| MUEBLES LA FORJA DE JUAN ESCOBAR SA DE CV | 470 | NO SE EMITE EVALUACIÓN CON FUNDAMENTO EN EL ART. 36 LAASP |
| MUEBLES LA FORJA DE JUAN ESCOBAR SA DE CV | 471 | NO SE EMITE EVALUACIÓN CON FUNDAMENTO EN EL ART. 36 LAASP |
| MUEBLES LA FORJA DE JUAN ESCOBAR SA DE CV | 473 | NO SE EMITE EVALUACIÓN CON FUNDAMENTO EN EL ART. 36 LAASP |
| MUEBLES LA FORJA DE JUAN ESCOBAR SA DE CV | 480 | NO SE EMITE EVALUACIÓN CON FUNDAMENTO EN EL ART. 36 LAASP |
| MUEBLES LA FORJA DE JUAN ESCOBAR SA DE CV | 481 | NO SE EMITE EVALUACIÓN CON FUNDAMENTO EN EL ART. 36 LAASP |
| MUEBLES LA FORJA DE JUAN ESCOBAR SA DE CV | 482 | NO SE EMITE EVALUACIÓN CON FUNDAMENTO EN EL ART. 36 LAASP |
| MUEBLES LA FORJA DE JUAN ESCOBAR SA DE CV | 487 | NO SE EMITE EVALUACIÓN CON FUNDAMENTO EN EL ART. 36 LAASP |
| MUEBLES LA FORJA DE JUAN ESCOBAR SA DE CV | 489 | NO SE EMITE EVALUACIÓN CON FUNDAMENTO EN EL ART. 36 LAASP |
| MUEBLES LA FORJA DE JUAN ESCOBAR SA DE CV | 501 | NO SE EMITE EVALUACIÓN CON FUNDAMENTO EN EL ART. 36 LAASP |
| MUEBLES LA FORJA DE JUAN ESCOBAR SA DE CV | 502 | NO SE EMITE EVALUACIÓN CON FUNDAMENTO EN EL ART. 36 LAASP |
| MUEBLES LA FORJA DE JUAN ESCOBAR SA DE CV | 515 | NO SE EMITE EVALUACIÓN CON FUNDAMENTO EN EL ART. 36 LAASP |
| MUEBLES LA FORJA DE JUAN ESCOBAR SA DE CV | 537 | NO SE EMITE EVALUACIÓN CON FUNDAMENTO EN EL ART. 36 LAASP |
| MUEBLES LA FORJA DE JUAN ESCOBAR SA DE CV | 538 | NO SE EMITE EVALUACIÓN CON FUNDAMENTO EN EL ART. 36 LAASP |
| MUEBLES LA FORJA DE JUAN ESCOBAR SA DE CV | 539 | NO SE EMITE EVALUACIÓN CON FUNDAMENTO EN EL ART. 36 LAASP |

238



ANEXOS
DIVISIÓN DE CONTRATOS

ACTA DE FALLO

LICITACIÓN PÚBLICA INTERNACIONAL ELECTRÓNICA BAJO COBERTURA DE TRATADOS DE LIBRE COMERCIO QUE CONTENGA CAPÍTULO DE COMPRAS GUBERNAMENTALES
NÚMERO DE IDENTIFICACIÓN EN COMPRANET: LA-SO-CYR-030G/YR/040-T-2-2024
PROGRAMA "MOBILIARIO MÉDICO Y DE LABORATORIO PARA HOSPITALES PRIORITARIOS"

| NOMBRE O RAZÓN SOCIAL DEL LICITANTE | PARTIDA | RAZÓN POR LA QUE NO FUERON EVALUADAS TÉCNICAMENTE |
|---|---------|--|
| MUEBLES LA FORJA DE JUAN ESCOBAR SA DE CV | 564 | NO SE EMITE EVALUACIÓN CON FUNDAMENTO EN EL ART. 36 LAAASP |
| MUEBLES LA FORJA DE JUAN ESCOBAR SA DE CV | 569 | NO SE EMITE EVALUACIÓN CON FUNDAMENTO EN EL ART. 36 LAAASP |
| MUEBLES LA FORJA DE JUAN ESCOBAR SA DE CV | 563 | NO SE EMITE EVALUACIÓN CON FUNDAMENTO EN EL ART. 36 LAAASP |
| MUEBLES LA FORJA DE JUAN ESCOBAR SA DE CV | 564 | NO SE EMITE EVALUACIÓN CON FUNDAMENTO EN EL ART. 36 LAAASP |
| MUEBLES LA FORJA DE JUAN ESCOBAR SA DE CV | 570 | NO SE EMITE EVALUACIÓN CON FUNDAMENTO EN EL ART. 36 LAAASP |
| MUEBLES LA FORJA DE JUAN ESCOBAR SA DE CV | 573 | NO SE EMITE EVALUACIÓN CON FUNDAMENTO EN EL ART. 36 LAAASP |
| MUEBLES LA FORJA DE JUAN ESCOBAR SA DE CV | 580 | NO SE EMITE EVALUACIÓN CON FUNDAMENTO EN EL ART. 36 LAAASP |
| MUEBLES LA FORJA DE JUAN ESCOBAR SA DE CV | 581 | NO SE EMITE EVALUACIÓN CON FUNDAMENTO EN EL ART. 36 LAAASP |
| MUEBLES LA FORJA DE JUAN ESCOBAR SA DE CV | 582 | NO SE EMITE EVALUACIÓN CON FUNDAMENTO EN EL ART. 36 LAAASP |
| MUEBLES LA FORJA DE JUAN ESCOBAR SA DE CV | 597 | NO SE EMITE EVALUACIÓN CON FUNDAMENTO EN EL ART. 36 LAAASP |
| MUEBLES LA FORJA DE JUAN ESCOBAR SA DE CV | 599 | NO SE EMITE EVALUACIÓN CON FUNDAMENTO EN EL ART. 36 LAAASP |
| MUEBLES LA FORJA DE JUAN ESCOBAR SA DE CV | 601 | NO SE EMITE EVALUACIÓN CON FUNDAMENTO EN EL ART. 36 LAAASP |
| MUEBLES LA FORJA DE JUAN ESCOBAR SA DE CV | 602 | NO SE EMITE EVALUACIÓN CON FUNDAMENTO EN EL ART. 36 LAAASP |
| MUEBLES LA FORJA DE JUAN ESCOBAR SA DE CV | 614 | NO SE EMITE EVALUACIÓN CON FUNDAMENTO EN EL ART. 36 LAAASP |
| MUEBLES LA FORJA DE JUAN ESCOBAR SA DE CV | 615 | NO SE EMITE EVALUACIÓN CON FUNDAMENTO EN EL ART. 36 LAAASP |
| MUEBLES LA FORJA DE JUAN ESCOBAR SA DE CV | 635 | NO SE EMITE EVALUACIÓN CON FUNDAMENTO EN EL ART. 36 LAAASP |
| MUEBLES LA FORJA DE JUAN ESCOBAR SA DE CV | 636 | NO SE EMITE EVALUACIÓN CON FUNDAMENTO EN EL ART. 36 LAAASP |
| MUEBLES LA FORJA DE JUAN ESCOBAR SA DE CV | 643 | NO SE EMITE EVALUACIÓN CON FUNDAMENTO EN EL ART. 36 LAAASP |

239

Daranga 2024, P. 166, 11, Col. Roma Norte, México, C. P. 06000, México
Tel: 55 52 32 7795, Ext. 10436
www.imss.gob.mx

2024
Felipe Carrillo
PUERTO

ACTA DE FALLO

LICITACIÓN PÚBLICA INTERNACIONAL ELECTRÓNICA BAJO COBERTURA DE TRATADOS DE LIBRE COMERCIO QUE CONTENGA CAPÍTULO DE COMPRAS GUBERNAMENTALES
NÚMERO DE IDENTIFICACIÓN EN COMPRANET: LA-SO-CYR-050G/YR/040-T-2-2024
PROGRAMA "MOBILIARIO MÉDICO Y DE LABORATORIO PARA HOSPITALES PRIORITARIOS"

| NOMBRE O RAZÓN SOCIAL DEL LICITANTE | PARTIDA | RAZÓN POR LA QUE NO FUERON EVALUADAS TÉCNICAMENTE |
|---|---------|--|
| MUEBLES LA FORJA DE JUAN ESCOBAR SA DE CV | 644 | NO SE EMITE EVALUACIÓN CON FUNDAMENTO EN EL ART. 36 LAAASP |
| MUEBLES LA FORJA DE JUAN ESCOBAR SA DE CV | 646 | NO SE EMITE EVALUACIÓN CON FUNDAMENTO EN EL ART. 36 LAAASP |
| MUEBLES LA FORJA DE JUAN ESCOBAR SA DE CV | 655 | NO SE EMITE EVALUACIÓN CON FUNDAMENTO EN EL ART. 36 LAAASP |
| MUEBLES LA FORJA DE JUAN ESCOBAR SA DE CV | 669 | NO SE EMITE EVALUACIÓN CON FUNDAMENTO EN EL ART. 36 LAAASP |
| MUEBLES LA FORJA DE JUAN ESCOBAR SA DE CV | 670 | NO SE EMITE EVALUACIÓN CON FUNDAMENTO EN EL ART. 36 LAAASP |
| MUEBLES LA FORJA DE JUAN ESCOBAR SA DE CV | 678 | NO SE EMITE EVALUACIÓN CON FUNDAMENTO EN EL ART. 36 LAAASP |
| MUEBLES LA FORJA DE JUAN ESCOBAR SA DE CV | 680 | NO SE EMITE EVALUACIÓN CON FUNDAMENTO EN EL ART. 36 LAAASP |
| MUEBLES LA FORJA DE JUAN ESCOBAR SA DE CV | 687 | NO SE EMITE EVALUACIÓN CON FUNDAMENTO EN EL ART. 36 LAAASP |
| MUEBLES LA FORJA DE JUAN ESCOBAR SA DE CV | 688 | NO SE EMITE EVALUACIÓN CON FUNDAMENTO EN EL ART. 36 LAAASP |
| MUEBLES LA FORJA DE JUAN ESCOBAR SA DE CV | 689 | NO SE EMITE EVALUACIÓN CON FUNDAMENTO EN EL ART. 36 LAAASP |
| MUEBLES LA FORJA DE JUAN ESCOBAR SA DE CV | 705 | NO SE EMITE EVALUACIÓN CON FUNDAMENTO EN EL ART. 36 LAAASP |
| MUEBLES LA FORJA DE JUAN ESCOBAR SA DE CV | 707 | NO SE EMITE EVALUACIÓN CON FUNDAMENTO EN EL ART. 36 LAAASP |
| MUEBLES LA FORJA DE JUAN ESCOBAR SA DE CV | 709 | NO SE EMITE EVALUACIÓN CON FUNDAMENTO EN EL ART. 36 LAAASP |
| MUEBLES LA FORJA DE JUAN ESCOBAR SA DE CV | 710 | NO SE EMITE EVALUACIÓN CON FUNDAMENTO EN EL ART. 36 LAAASP |
| MUEBLES LA FORJA DE JUAN ESCOBAR SA DE CV | 723 | NO SE EMITE EVALUACIÓN CON FUNDAMENTO EN EL ART. 36 LAAASP |
| MUEBLES LA FORJA DE JUAN ESCOBAR SA DE CV | 724 | NO SE EMITE EVALUACIÓN CON FUNDAMENTO EN EL ART. 36 LAAASP |
| MUEBLES LA FORJA DE JUAN ESCOBAR SA DE CV | 743 | NO SE EMITE EVALUACIÓN CON FUNDAMENTO EN EL ART. 36 LAAASP |
| MUEBLES LA FORJA DE JUAN ESCOBAR SA DE CV | 744 | NO SE EMITE EVALUACIÓN CON FUNDAMENTO EN EL ART. 36 LAAASP |

240

Daranga 2024, P. 166, 11, Col. Roma Norte, México, C. P. 06000, México
Tel: 55 52 32 7795, Ext. 10436
www.imss.gob.mx

2024
Felipe Carrillo
PUERTO

ACTA DE FALLO

LICITACIÓN PÚBLICA INTERNACIONAL ELECTRÓNICA BAJO COBERTURA DE TRATADOS DE LIBRE COMERCIO QUE CONTENGA CAPÍTULO DE COMPRAS GUBERNAMENTALES
NÚMERO DE IDENTIFICACIÓN EN COMPRANET LA-SD-GYR-050GYR040-T-2-2024
PROGRAMA "MOBILIARIO MÉDICO Y DE LABORATORIO PARA HOSPITALES PRIORITARIOS"

| NOMBRE O RAZÓN SOCIAL DEL LICITANTE | PARTIDA | RAZÓN POR LA QUE NO FUERON EVALUADAS TÉCNICAMENTE |
|---|---------|---|
| MUEBLES LA FOIDA DE JUAN ESCOBAR SA DE CV | 745 | NO SE EMITE EVALUACIÓN CON FUNDAMENTO EN EL ART. 36 LAASAP |
| MUEBLES LA FOIDA DE JUAN ESCOBAR SA DE CV | 746 | NO SE EMITE EVALUACIÓN CON FUNDAMENTO EN EL ART. 36 LAASAP |
| TECNO COMERCIAL PAKTLI SA DE CV | 360 | NO SE EMITE EVALUACIÓN CON FUNDAMENTO EN EL ART. 36 LAASAP |
| TECNO COMERCIAL PAKTLI SA DE CV | 366 | NO SE EMITE EVALUACIÓN CON FUNDAMENTO EN EL ART. 36 LAASAP |
| TECNO COMERCIAL PAKTLI SA DE CV | 375 | NO SE EMITE EVALUACIÓN POR SOBREPASAR EL TECHO PRESUPUESTAL |
| TECNO COMERCIAL PAKTLI SA DE CV | 396 | NO SE EMITE EVALUACIÓN CON FUNDAMENTO EN EL ART. 36 LAASAP |
| TECNO COMERCIAL PAKTLI SA DE CV | 414 | NO SE EMITE EVALUACIÓN CON FUNDAMENTO EN EL ART. 36 LAASAP |
| TECNO COMERCIAL PAKTLI SA DE CV | 674 | NO SE EMITE EVALUACIÓN CON FUNDAMENTO EN EL ART. 36 LAASAP |
| TECNO COMERCIAL PAKTLI SA DE CV | 679 | NO SE EMITE EVALUACIÓN CON FUNDAMENTO EN EL ART. 36 LAASAP |
| TECNO COMERCIAL PAKTLI SA DE CV | 687 | NO SE EMITE EVALUACIÓN POR SOBREPASAR EL TECHO PRESUPUESTAL |
| TECNO COMERCIAL PAKTLI SA DE CV | 709 | NO SE EMITE EVALUACIÓN CON FUNDAMENTO EN EL ART. 36 LAASAP |
| TECNO ROBLES DE MEXICO SA DE CV | 6 | NO SE EMITE EVALUACIÓN POR SOBREPASAR EL TECHO PRESUPUESTAL |
| TECNO ROBLES DE MEXICO SA DE CV | 13 | NO SE EMITE EVALUACIÓN POR SOBREPASAR EL TECHO PRESUPUESTAL |
| TECNO ROBLES DE MEXICO SA DE CV | 16 | NO SE EMITE EVALUACIÓN POR SOBREPASAR EL TECHO PRESUPUESTAL |
| TECNO ROBLES DE MEXICO SA DE CV | 27 | NO SE EMITE EVALUACIÓN CON FUNDAMENTO EN EL ART. 36 LAASAP |
| TECNO ROBLES DE MEXICO SA DE CV | 28 | NO SE EMITE EVALUACIÓN POR SOBREPASAR EL TECHO PRESUPUESTAL |
| TECNO ROBLES DE MEXICO SA DE CV | 31 | NO SE EMITE EVALUACIÓN CON FUNDAMENTO EN EL ART. 36 LAASAP |

241

Desarrollado por: Lic. Juan Carlos Herrera, Asesor Técnico, C.P. 025966, juancarlos.herrera@imss.gob.mx
Tel: 55 5254 1929, Ext. 10455, www.imss.gob.mx



ACTA DE FALLO

LICITACIÓN PÚBLICA INTERNACIONAL ELECTRÓNICA BAJO COBERTURA DE TRATADOS DE LIBRE COMERCIO QUE CONTENGA CAPÍTULO DE COMPRAS GUBERNAMENTALES
NÚMERO DE IDENTIFICACIÓN EN COMPRANET LA-SD-GYR-050GYR040-T-2-2024
PROGRAMA "MOBILIARIO MÉDICO Y DE LABORATORIO PARA HOSPITALES PRIORITARIOS"

| NOMBRE O RAZÓN SOCIAL DEL LICITANTE | PARTIDA | RAZÓN POR LA QUE NO FUERON EVALUADAS TÉCNICAMENTE |
|-------------------------------------|---------|---|
| TECNO ROBLES DE MEXICO SA DE CV | 32 | NO SE EMITE EVALUACIÓN CON FUNDAMENTO EN EL ART. 36 LAASAP |
| TECNO ROBLES DE MEXICO SA DE CV | 35 | NO SE EMITE EVALUACIÓN CON FUNDAMENTO EN EL ART. 36 LAASAP |
| TECNO ROBLES DE MEXICO SA DE CV | 39 | NO SE EMITE EVALUACIÓN POR SOBREPASAR EL TECHO PRESUPUESTAL |
| TECNO ROBLES DE MEXICO SA DE CV | 40 | NO SE EMITE EVALUACIÓN POR SOBREPASAR EL TECHO PRESUPUESTAL |
| TECNO ROBLES DE MEXICO SA DE CV | 42 | NO SE EMITE EVALUACIÓN POR SOBREPASAR EL TECHO PRESUPUESTAL |
| TECNO ROBLES DE MEXICO SA DE CV | 45 | NO SE EMITE EVALUACIÓN CON FUNDAMENTO EN EL ART. 36 LAASAP |
| TECNO ROBLES DE MEXICO SA DE CV | 46 | NO SE EMITE EVALUACIÓN CON FUNDAMENTO EN EL ART. 36 LAASAP |
| TECNO ROBLES DE MEXICO SA DE CV | 48 | NO SE EMITE EVALUACIÓN POR SOBREPASAR EL TECHO PRESUPUESTAL |
| TECNO ROBLES DE MEXICO SA DE CV | 49 | NO SE EMITE EVALUACIÓN CON FUNDAMENTO EN EL ART. 36 LAASAP |
| TECNO ROBLES DE MEXICO SA DE CV | 50 | NO SE EMITE EVALUACIÓN POR SOBREPASAR EL TECHO PRESUPUESTAL |
| TECNO ROBLES DE MEXICO SA DE CV | 52 | NO SE EMITE EVALUACIÓN POR SOBREPASAR EL TECHO PRESUPUESTAL |
| TECNO ROBLES DE MEXICO SA DE CV | 64 | NO SE EMITE EVALUACIÓN POR SOBREPASAR EL TECHO PRESUPUESTAL |
| TECNO ROBLES DE MEXICO SA DE CV | 67 | NO SE EMITE EVALUACIÓN POR SOBREPASAR EL TECHO PRESUPUESTAL |
| TECNO ROBLES DE MEXICO SA DE CV | 69 | NO SE EMITE EVALUACIÓN POR SOBREPASAR EL TECHO PRESUPUESTAL |
| TECNO ROBLES DE MEXICO SA DE CV | 71 | NO SE EMITE EVALUACIÓN POR SOBREPASAR EL TECHO PRESUPUESTAL |
| TECNO ROBLES DE MEXICO SA DE CV | 72 | NO SE EMITE EVALUACIÓN POR SOBREPASAR EL TECHO PRESUPUESTAL |

242

Desarrollado por: Lic. Juan Carlos Herrera, Asesor Técnico, C.P. 025966, juancarlos.herrera@imss.gob.mx
Tel: 55 5254 1929, Ext. 10455, www.imss.gob.mx



ANEXOS
DIVISIÓN DE CONTRATOS



GOBIERNO DE
MÉXICO



DIRECCIÓN DE ADMINISTRACIÓN
Unidad de Adquisición,
Compras y Contratación de Bienes y Servicios
Coordinación Técnica de Adquisición de Bienes y Contratación de Servicios
Coordinación Técnica de Adquisición de Bienes e Inversión y Análisis
Coordinación de Equipos y Mobiliario Médico

ACTA DE FALLO

LICITACIÓN PÚBLICA INTERNACIONAL ELECTRÓNICA BAJO COBERTURA DE TRATADOS DE LIBRE COMERCIO QUE CONTIENGA CAPÍTULO DE COMPRAS GUBERNAMENTALES
NÚMERO DE IDENTIFICACIÓN EN COMPRANET: LA-50-GYR-050C/RD/0-1-2-2024
PROGRAMA "MOBILIARIO MÉDICO Y DE LABORATORIO PARA HOSPITALES PRIORITARIOS"

| NOMBRE O RAZÓN SOCIAL DEL LICITANTE | PARTIDA | RAZÓN POR LA QUE NO FUERON EVALUADAS TÉCNICAMENTE |
|-------------------------------------|---------|---|
| TECNO ROBLES DE MEXICO SA DE CV | 74 | NO SE EMITE EVALUACIÓN POR SOBREPASAR EL TECHO PRESUPUESTAL |
| TECNO ROBLES DE MEXICO SA DE CV | 75 | NO SE EMITE EVALUACIÓN POR SOBREPASAR EL TECHO PRESUPUESTAL |
| TECNO ROBLES DE MEXICO SA DE CV | 77 | NO SE EMITE EVALUACIÓN CON FUNDAMENTO EN EL ART. 36 LAASP |
| TECNO ROBLES DE MEXICO SA DE CV | 78 | NO SE EMITE EVALUACIÓN CON FUNDAMENTO EN EL ART. 36 LAASP |
| TECNO ROBLES DE MEXICO SA DE CV | 79 | NO SE EMITE EVALUACIÓN CON FUNDAMENTO EN EL ART. 36 LAASP |
| TECNO ROBLES DE MEXICO SA DE CV | 80 | NO SE EMITE EVALUACIÓN CON FUNDAMENTO EN EL ART. 36 LAASP |
| TECNO ROBLES DE MEXICO SA DE CV | 81 | NO SE EMITE EVALUACIÓN CON FUNDAMENTO EN EL ART. 36 LAASP |
| TECNO ROBLES DE MEXICO SA DE CV | 84 | NO SE EMITE EVALUACIÓN POR SOBREPASAR EL TECHO PRESUPUESTAL |
| TECNO ROBLES DE MEXICO SA DE CV | 86 | NO SE EMITE EVALUACIÓN POR SOBREPASAR EL TECHO PRESUPUESTAL |
| TECNO ROBLES DE MEXICO SA DE CV | 87 | NO SE EMITE EVALUACIÓN CON FUNDAMENTO EN EL ART. 36 LAASP |
| TECNO ROBLES DE MEXICO SA DE CV | 88 | NO SE EMITE EVALUACIÓN POR SOBREPASAR EL TECHO PRESUPUESTAL |
| TECNO ROBLES DE MEXICO SA DE CV | 102 | NO SE EMITE EVALUACIÓN POR SOBREPASAR EL TECHO PRESUPUESTAL |
| TECNO ROBLES DE MEXICO SA DE CV | 103 | NO SE EMITE EVALUACIÓN POR SOBREPASAR EL TECHO PRESUPUESTAL |
| TECNO ROBLES DE MEXICO SA DE CV | 104 | NO SE EMITE EVALUACIÓN POR SOBREPASAR EL TECHO PRESUPUESTAL |
| TECNO ROBLES DE MEXICO SA DE CV | 122 | NO SE EMITE EVALUACIÓN CON FUNDAMENTO EN EL ART. 36 LAASP |
| TECNO ROBLES DE MEXICO SA DE CV | 126 | NO SE EMITE EVALUACIÓN POR SOBREPASAR EL TECHO PRESUPUESTAL |

243

Resolución No. 1168/24, Cdu. Ilicita Norte, Adriana Guadalupe, C.D. 02909, C. de H. de México
Tel. 55 5226 1100, B.T. 147226



2024
Felipe Carrillo
PUERTO



GOBIERNO DE
MÉXICO



DIRECCIÓN DE ADMINISTRACIÓN
Unidad de Adquisición,
Compras y Contratación de Bienes y Servicios
Coordinación Técnica de Adquisición de Bienes e Inversión y Análisis
Coordinación de Equipos y Mobiliario Médico

ACTA DE FALLO

LICITACIÓN PÚBLICA INTERNACIONAL ELECTRÓNICA BAJO COBERTURA DE TRATADOS DE LIBRE COMERCIO QUE CONTIENGA CAPÍTULO DE COMPRAS GUBERNAMENTALES
NÚMERO DE IDENTIFICACIÓN EN COMPRANET: LA-50-GYR-050C/RD/0-1-2-2024
PROGRAMA "MOBILIARIO MÉDICO Y DE LABORATORIO PARA HOSPITALES PRIORITARIOS"

| NOMBRE O RAZÓN SOCIAL DEL LICITANTE | PARTIDA | RAZÓN POR LA QUE NO FUERON EVALUADAS TÉCNICAMENTE |
|-------------------------------------|---------|---|
| TECNO ROBLES DE MEXICO SA DE CV | 134 | NO SE EMITE EVALUACIÓN CON FUNDAMENTO EN EL ART. 36 LAASP |
| TECNO ROBLES DE MEXICO SA DE CV | 137 | NO SE EMITE EVALUACIÓN CON FUNDAMENTO EN EL ART. 36 LAASP |
| TECNO ROBLES DE MEXICO SA DE CV | 139 | NO SE EMITE EVALUACIÓN POR SOBREPASAR EL TECHO PRESUPUESTAL |
| TECNO ROBLES DE MEXICO SA DE CV | 140 | NO SE EMITE EVALUACIÓN CON FUNDAMENTO EN EL ART. 36 LAASP |
| TECNO ROBLES DE MEXICO SA DE CV | 145 | NO SE EMITE EVALUACIÓN CON FUNDAMENTO EN EL ART. 36 LAASP |
| TECNO ROBLES DE MEXICO SA DE CV | 147 | NO SE EMITE EVALUACIÓN POR SOBREPASAR EL TECHO PRESUPUESTAL |
| TECNO ROBLES DE MEXICO SA DE CV | 148 | NO SE EMITE EVALUACIÓN POR SOBREPASAR EL TECHO PRESUPUESTAL |
| TECNO ROBLES DE MEXICO SA DE CV | 150 | NO SE EMITE EVALUACIÓN POR SOBREPASAR EL TECHO PRESUPUESTAL |
| TECNO ROBLES DE MEXICO SA DE CV | 151 | NO SE EMITE EVALUACIÓN CON FUNDAMENTO EN EL ART. 36 LAASP |
| TECNO ROBLES DE MEXICO SA DE CV | 155 | NO SE EMITE EVALUACIÓN POR SOBREPASAR EL TECHO PRESUPUESTAL |
| TECNO ROBLES DE MEXICO SA DE CV | 157 | NO SE EMITE EVALUACIÓN CON FUNDAMENTO EN EL ART. 36 LAASP |
| TECNO ROBLES DE MEXICO SA DE CV | 168 | NO SE EMITE EVALUACIÓN POR SOBREPASAR EL TECHO PRESUPUESTAL |
| TECNO ROBLES DE MEXICO SA DE CV | 159 | NO SE EMITE EVALUACIÓN POR SOBREPASAR EL TECHO PRESUPUESTAL |
| TECNO ROBLES DE MEXICO SA DE CV | 170 | NO SE EMITE EVALUACIÓN POR SOBREPASAR EL TECHO PRESUPUESTAL |
| TECNO ROBLES DE MEXICO SA DE CV | 173 | NO SE EMITE EVALUACIÓN CON FUNDAMENTO EN EL ART. 36 LAASP |
| TECNO ROBLES DE MEXICO SA DE CV | 175 | NO SE EMITE EVALUACIÓN POR SOBREPASAR EL TECHO PRESUPUESTAL |

244

Resolución No. 1168/24, Cdu. Ilicita Norte, Adriana Guadalupe, C.D. 02909, C. de H. de México
Tel. 55 5226 1100, B.T. 147226



2024
Felipe Carrillo
PUERTO



GOBIERNO DE MEXICO



ACTA DE FALLO

DIRECCIÓN DE ADMINISTRACIÓN
Unidad de Adquisiciones,
Contratación de Bienes y Contratación de Servicios
Coordinación Técnica de Adquisiciones, Contratación de Bienes y Contratación de Servicios
División de Empleo y Mobiliario Médico

LICITACIÓN PÚBLICA INTERNACIONAL ELECTRÓNICA BAJO COBERTURA DE TRATADOS DE LIBRE COMERCIO QUE CONTENGA CAPÍTULO DE COMPRAS GUBERNAMENTALES
NÚMERO DE IDENTIFICACIÓN EN COMPRANET: LA-50-CVR-050GVR040-1-2-2024
PROGRAMA "MOBILIARIO MÉDICO Y DE LABORATORIO PARA HOSPITALES PRIORITARIOS"

| NOMBRE O RAZÓN SOCIAL DEL LICITANTE | PARTIDA | RAZÓN POR LA QUE NO FUERON EVALUADAS TÉCNICAMENTE |
|-------------------------------------|---------|---|
| TECNO ROBLES DE MEXICO SA DE CV | 177 | NO SE EMITE EVALUACIÓN POR SOBREPASAR EL TECHO PRESUPUESTAL |
| TECNO ROBLES DE MEXICO SA DE CV | 180 | NO SE EMITE EVALUACIÓN POR SOBREPASAR EL TECHO PRESUPUESTAL |
| TECNO ROBLES DE MEXICO SA DE CV | 181 | NO SE EMITE EVALUACIÓN POR SOBREPASAR EL TECHO PRESUPUESTAL |
| TECNO ROBLES DE MEXICO SA DE CV | 183 | NO SE EMITE EVALUACIÓN CON FUNDAMENTO EN EL ART. 36 LAASAP |
| TECNO ROBLES DE MEXICO SA DE CV | 184 | NO SE EMITE EVALUACIÓN CON FUNDAMENTO EN EL ART. 36 LAASAP |
| TECNO ROBLES DE MEXICO SA DE CV | 185 | NO SE EMITE EVALUACIÓN CON FUNDAMENTO EN EL ART. 36 LAASAP |
| TECNO ROBLES DE MEXICO SA DE CV | 186 | NO SE EMITE EVALUACIÓN CON FUNDAMENTO EN EL ART. 36 LAASAP |
| TECNO ROBLES DE MEXICO SA DE CV | 187 | NO SE EMITE EVALUACIÓN CON FUNDAMENTO EN EL ART. 36 LAASAP |
| TECNO ROBLES DE MEXICO SA DE CV | 190 | NO SE EMITE EVALUACIÓN POR SOBREPASAR EL TECHO PRESUPUESTAL |
| TECNO ROBLES DE MEXICO SA DE CV | 191 | NO SE EMITE EVALUACIÓN CON FUNDAMENTO EN EL ART. 36 LAASAP |
| TECNO ROBLES DE MEXICO SA DE CV | 192 | NO SE EMITE EVALUACIÓN CON FUNDAMENTO EN EL ART. 36 LAASAP |
| TECNO ROBLES DE MEXICO SA DE CV | 193 | NO SE EMITE EVALUACIÓN CON FUNDAMENTO EN EL ART. 36 LAASAP |
| TECNO ROBLES DE MEXICO SA DE CV | 194 | NO SE EMITE EVALUACIÓN POR SOBREPASAR EL TECHO PRESUPUESTAL |
| TECNO ROBLES DE MEXICO SA DE CV | 195 | NO SE EMITE EVALUACIÓN CON FUNDAMENTO EN EL ART. 36 LAASAP |
| TECNO ROBLES DE MEXICO SA DE CV | 213 | NO SE EMITE EVALUACIÓN POR SOBREPASAR EL TECHO PRESUPUESTAL |
| TECNO ROBLES DE MEXICO SA DE CV | 214 | NO SE EMITE EVALUACIÓN CON FUNDAMENTO EN EL ART. 36 LAASAP |
| TECNO ROBLES DE MEXICO SA DE CV | 215 | NO SE EMITE EVALUACIÓN POR SOBREPASAR EL TECHO PRESUPUESTAL |

245

Dr. Felipe Carrillo Puerto
Tel. 55 5376100, Ext. 14827
www.gob.mx/imss



2024
Felipe Carrillo
PUERTO



GOBIERNO DE MEXICO



ACTA DE FALLO

LICITACIÓN PÚBLICA INTERNACIONAL ELECTRÓNICA BAJO COBERTURA DE TRATADOS DE LIBRE COMERCIO QUE CONTENGA CAPÍTULO DE COMPRAS GUBERNAMENTALES
NÚMERO DE IDENTIFICACIÓN EN COMPRANET: LA-50-CVR-050GVR040-1-2-2024
PROGRAMA "MOBILIARIO MÉDICO Y DE LABORATORIO PARA HOSPITALES PRIORITARIOS"

| NOMBRE O RAZÓN SOCIAL DEL LICITANTE | PARTIDA | RAZÓN POR LA QUE NO FUERON EVALUADAS TÉCNICAMENTE |
|-------------------------------------|---------|---|
| TECNO ROBLES DE MEXICO SA DE CV | 226 | NO SE EMITE EVALUACIÓN POR SOBREPASAR EL TECHO PRESUPUESTAL |
| TECNO ROBLES DE MEXICO SA DE CV | 235 | NO SE EMITE EVALUACIÓN POR SOBREPASAR EL TECHO PRESUPUESTAL |
| TECNO ROBLES DE MEXICO SA DE CV | 246 | NO SE EMITE EVALUACIÓN CON FUNDAMENTO EN EL ART. 36 LAASAP |
| TECNO ROBLES DE MEXICO SA DE CV | 247 | NO SE EMITE EVALUACIÓN POR SOBREPASAR EL TECHO PRESUPUESTAL |
| TECNO ROBLES DE MEXICO SA DE CV | 249 | NO SE EMITE EVALUACIÓN CON FUNDAMENTO EN EL ART. 36 LAASAP |
| TECNO ROBLES DE MEXICO SA DE CV | 250 | NO SE EMITE EVALUACIÓN CON FUNDAMENTO EN EL ART. 36 LAASAP |
| TECNO ROBLES DE MEXICO SA DE CV | 253 | NO SE EMITE EVALUACIÓN CON FUNDAMENTO EN EL ART. 36 LAASAP |
| TECNO ROBLES DE MEXICO SA DE CV | 255 | NO SE EMITE EVALUACIÓN CON FUNDAMENTO EN EL ART. 36 LAASAP |
| TECNO ROBLES DE MEXICO SA DE CV | 257 | NO SE EMITE EVALUACIÓN POR SOBREPASAR EL TECHO PRESUPUESTAL |
| TECNO ROBLES DE MEXICO SA DE CV | 259 | NO SE EMITE EVALUACIÓN POR SOBREPASAR EL TECHO PRESUPUESTAL |
| TECNO ROBLES DE MEXICO SA DE CV | 260 | NO SE EMITE EVALUACIÓN POR SOBREPASAR EL TECHO PRESUPUESTAL |
| TECNO ROBLES DE MEXICO SA DE CV | 263 | NO SE EMITE EVALUACIÓN CON FUNDAMENTO EN EL ART. 36 LAASAP |
| TECNO ROBLES DE MEXICO SA DE CV | 264 | NO SE EMITE EVALUACIÓN CON FUNDAMENTO EN EL ART. 36 LAASAP |
| TECNO ROBLES DE MEXICO SA DE CV | 266 | NO SE EMITE EVALUACIÓN POR SOBREPASAR EL TECHO PRESUPUESTAL |
| TECNO ROBLES DE MEXICO SA DE CV | 267 | NO SE EMITE EVALUACIÓN CON FUNDAMENTO EN EL ART. 36 LAASAP |
| TECNO ROBLES DE MEXICO SA DE CV | 268 | NO SE EMITE EVALUACIÓN POR SOBREPASAR EL TECHO PRESUPUESTAL |
| TECNO ROBLES DE MEXICO SA DE CV | 269 | NO SE EMITE EVALUACIÓN POR SOBREPASAR EL TECHO PRESUPUESTAL |

246

Dr. Felipe Carrillo Puerto
Tel. 55 5376100, Ext. 14827
www.gob.mx/imss



2024
Felipe Carrillo
PUERTO

ANEXOS
DIVISIÓN DE CONTRATOS



**GOBIERNO DE
MÉXICO**



DIRECCIÓN DE ADMINISTRACIÓN
Unidad de Adquisiciones,
Coordinación de Adquisición de Bienes y Contratación de Servicios,
Coordinación Técnica de Adquisición de Bienes de Inversión y Activos
División de Equipos y Mobiliario Médico

ACTA DE FALLO

**LICITACIÓN PÚBLICA INTERNACIONAL ELECTRÓNICA BAJO COBERTURA DE TRATADOS DE LIBRE
COMERCIO QUE CONTENGA CAPITULO DE COMPRAS GUBERNAMENTALES
NÚMERO DE IDENTIFICACIÓN EN COMPRANET: LA-50-CYR-0500YR40401T-2-2024**
PROGRAMA "MOBILIARIO MÉDICO Y DE LABORATORIO PARA HOSPITALES PRIORITARIOS"

| NOMBRE O RAZÓN SOCIAL DEL LICITANTE | PARTIDA | RAZÓN POR LA QUE NO FUERON EVALUADAS TÉCNICAMENTE PRESUPUESTAL |
|-------------------------------------|---------|---|
| TECNO ROBLES DE MEXICO SA DE CV | 280 | NO SE EMITE EVALUACIÓN POR SOBREPASAR EL TECHO PRESUPUESTAL |
| TECNO ROBLES DE MEXICO SA DE CV | 283 | NO SE EMITE EVALUACIÓN POR SOBREPASAR EL TECHO PRESUPUESTAL |
| TECNO ROBLES DE MEXICO SA DE CV | 285 | NO SE EMITE EVALUACIÓN POR SOBREPASAR EL TECHO PRESUPUESTAL |
| TECNO ROBLES DE MEXICO SA DE CV | 446 | NO SE EMITE EVALUACIÓN POR SOBREPASAR EL TECHO PRESUPUESTAL |
| TECNO ROBLES DE MEXICO SA DE CV | 450 | NO SE EMITE EVALUACIÓN POR SOBREPASAR EL TECHO PRESUPUESTAL |
| TECNO ROBLES DE MEXICO SA DE CV | 461 | NO SE EMITE EVALUACIÓN CON FUNDAMENTO EN EL ART. 36 LAASAP PRESUPUESTAL |
| TECNO ROBLES DE MEXICO SA DE CV | 462 | NO SE EMITE EVALUACIÓN POR SOBREPASAR EL TECHO PRESUPUESTAL |
| TECNO ROBLES DE MEXICO SA DE CV | 465 | NO SE EMITE EVALUACIÓN CON FUNDAMENTO EN EL ART. 36 LAASAP PRESUPUESTAL |
| TECNO ROBLES DE MEXICO SA DE CV | 466 | NO SE EMITE EVALUACIÓN POR SOBREPASAR EL TECHO PRESUPUESTAL |
| TECNO ROBLES DE MEXICO SA DE CV | 469 | NO SE EMITE EVALUACIÓN CON FUNDAMENTO EN EL ART. 36 LAASAP PRESUPUESTAL |
| TECNO ROBLES DE MEXICO SA DE CV | 472 | NO SE EMITE EVALUACIÓN POR SOBREPASAR EL TECHO PRESUPUESTAL |
| TECNO ROBLES DE MEXICO SA DE CV | 473 | NO SE EMITE EVALUACIÓN POR SOBREPASAR EL TECHO PRESUPUESTAL |
| TECNO ROBLES DE MEXICO SA DE CV | 475 | NO SE EMITE EVALUACIÓN POR SOBREPASAR EL TECHO PRESUPUESTAL |
| TECNO ROBLES DE MEXICO SA DE CV | 477 | NO SE EMITE EVALUACIÓN CON FUNDAMENTO EN EL ART. 36 LAASAP PRESUPUESTAL |
| TECNO ROBLES DE MEXICO SA DE CV | 478 | NO SE EMITE EVALUACIÓN CON FUNDAMENTO EN EL ART. 36 LAASAP PRESUPUESTAL |

247
DIRECCIÓN DE ADMINISTRACIÓN, Unidad de Adquisiciones, Coordinación de Adquisición de Bienes y Contratación de Servicios, Coordinación Técnica de Adquisición de Bienes de Inversión y Activos, División de Equipos y Mobiliario Médico



2024
Felipe Garrillo
PUERTO



**GOBIERNO DE
MÉXICO**



DIRECCIÓN DE ADMINISTRACIÓN
Unidad de Adquisiciones,
Coordinación de Adquisición de Bienes y Contratación de Servicios,
Coordinación Técnica de Adquisición de Bienes de Inversión y Activos
División de Equipos y Mobiliario Médico

ACTA DE FALLO

**LICITACIÓN PÚBLICA INTERNACIONAL ELECTRÓNICA BAJO COBERTURA DE TRATADOS DE LIBRE
COMERCIO QUE CONTENGA CAPITULO DE COMPRAS GUBERNAMENTALES
NÚMERO DE IDENTIFICACIÓN EN COMPRANET: LA-50-CYR-0500YR40401T-2-2024**
PROGRAMA "MOBILIARIO MÉDICO Y DE LABORATORIO PARA HOSPITALES PRIORITARIOS"

| NOMBRE O RAZÓN SOCIAL DEL LICITANTE | PARTIDA | RAZÓN POR LA QUE NO FUERON EVALUADAS TÉCNICAMENTE PRESUPUESTAL |
|-------------------------------------|---------|---|
| TECNO ROBLES DE MEXICO SA DE CV | 480 | NO SE EMITE EVALUACIÓN POR SOBREPASAR EL TECHO PRESUPUESTAL |
| TECNO ROBLES DE MEXICO SA DE CV | 481 | NO SE EMITE EVALUACIÓN CON FUNDAMENTO EN EL ART. 36 LAASAP PRESUPUESTAL |
| TECNO ROBLES DE MEXICO SA DE CV | 482 | NO SE EMITE EVALUACIÓN POR SOBREPASAR EL TECHO PRESUPUESTAL |
| TECNO ROBLES DE MEXICO SA DE CV | 483 | NO SE EMITE EVALUACIÓN POR SOBREPASAR EL TECHO PRESUPUESTAL |
| TECNO ROBLES DE MEXICO SA DE CV | 484 | NO SE EMITE EVALUACIÓN POR SOBREPASAR EL TECHO PRESUPUESTAL |
| TECNO ROBLES DE MEXICO SA DE CV | 497 | NO SE EMITE EVALUACIÓN POR SOBREPASAR EL TECHO PRESUPUESTAL |
| TECNO ROBLES DE MEXICO SA DE CV | 499 | NO SE EMITE EVALUACIÓN POR SOBREPASAR EL TECHO PRESUPUESTAL |
| TECNO ROBLES DE MEXICO SA DE CV | 501 | NO SE EMITE EVALUACIÓN POR SOBREPASAR EL TECHO PRESUPUESTAL |
| TECNO ROBLES DE MEXICO SA DE CV | 502 | NO SE EMITE EVALUACIÓN POR SOBREPASAR EL TECHO PRESUPUESTAL |
| TECNO ROBLES DE MEXICO SA DE CV | 504 | NO SE EMITE EVALUACIÓN POR SOBREPASAR EL TECHO PRESUPUESTAL |
| TECNO ROBLES DE MEXICO SA DE CV | 505 | NO SE EMITE EVALUACIÓN POR SOBREPASAR EL TECHO PRESUPUESTAL |
| TECNO ROBLES DE MEXICO SA DE CV | 507 | NO SE EMITE EVALUACIÓN CON FUNDAMENTO EN EL ART. 36 LAASAP PRESUPUESTAL |
| TECNO ROBLES DE MEXICO SA DE CV | 508 | NO SE EMITE EVALUACIÓN CON FUNDAMENTO EN EL ART. 36 LAASAP PRESUPUESTAL |
| TECNO ROBLES DE MEXICO SA DE CV | 509 | NO SE EMITE EVALUACIÓN CON FUNDAMENTO EN EL ART. 36 LAASAP PRESUPUESTAL |
| TECNO ROBLES DE MEXICO SA DE CV | 510 | NO SE EMITE EVALUACIÓN CON FUNDAMENTO EN EL ART. 36 LAASAP PRESUPUESTAL |
| TECNO ROBLES DE MEXICO SA DE CV | 511 | NO SE EMITE EVALUACIÓN CON FUNDAMENTO EN EL ART. 36 LAASAP PRESUPUESTAL |

248
DIRECCIÓN DE ADMINISTRACIÓN, Unidad de Adquisiciones, Coordinación de Adquisición de Bienes y Contratación de Servicios, Coordinación Técnica de Adquisición de Bienes de Inversión y Activos, División de Equipos y Mobiliario Médico



2024
Felipe Garrillo
PUERTO



GOBIERNO DE MEXICO



DIRECCIÓN DE ADMINISTRACIÓN
Unidad de Adquisiciones
Coordinación de Bienes y Compras Gubernamentales
Coordinación Técnica de Adquisición de Bienes de Inversión y Autos
Coordinación de Equipos y Mobiliario Médico

ACTA DE FALLO

LICITACIÓN PÚBLICA INTERNACIONAL ELECTRÓNICA BAJO COBERTURA DE TRATADOS DE LIBRE COMERCIO QUE CONTIENGA CAPITULO DE COMPRAS GUBERNAMENTALES
NUMERO DE IDENTIFICACION EN COMPRANET: LA-50-CYR-050CVR040-T-2024
PROGRAMA: "MOBILIARIO MEDICO Y DE LABORATORIO PARA HOSPITALES PRIORITARIOS"

| NOMBRE O RAZÓN SOCIAL DEL LICITANTE | PARTIDA | RAZÓN POR LA QUE NO FUERON EVALUADOS TÉCNICAMENTE |
|-------------------------------------|---------|---|
| TECNO ROBLES DE MEXICO SA DE CV | 514 | NO SE EMITE EVALUACIÓN POR SOBREPASAR EL TECHO PRESUPUESTAL |
| TECNO ROBLES DE MEXICO SA DE CV | 516 | NO SE EMITE EVALUACIÓN POR SOBREPASAR EL TECHO PRESUPUESTAL |
| TECNO ROBLES DE MEXICO SA DE CV | 517 | NO SE EMITE EVALUACIÓN CON FUNDAMENTO EN EL ART. 36 LAAASP |
| TECNO ROBLES DE MEXICO SA DE CV | 518 | NO SE EMITE EVALUACIÓN POR SOBREPASAR EL TECHO PRESUPUESTAL |
| TECNO ROBLES DE MEXICO SA DE CV | 535 | NO SE EMITE EVALUACIÓN POR SOBREPASAR EL TECHO PRESUPUESTAL |
| TECNO ROBLES DE MEXICO SA DE CV | 536 | NO SE EMITE EVALUACIÓN POR SOBREPASAR EL TECHO PRESUPUESTAL |
| TECNO ROBLES DE MEXICO SA DE CV | 537 | NO SE EMITE EVALUACIÓN POR SOBREPASAR EL TECHO PRESUPUESTAL |
| TECNO ROBLES DE MEXICO SA DE CV | 554 | NO SE EMITE EVALUACIÓN CON FUNDAMENTO EN EL ART. 36 LAAASP |
| TECNO ROBLES DE MEXICO SA DE CV | 563 | NO SE EMITE EVALUACIÓN CON FUNDAMENTO EN EL ART. 36 LAAASP |
| TECNO ROBLES DE MEXICO SA DE CV | 564 | NO SE EMITE EVALUACIÓN POR SOBREPASAR EL TECHO PRESUPUESTAL |
| TECNO ROBLES DE MEXICO SA DE CV | 565 | NO SE EMITE EVALUACIÓN CON FUNDAMENTO EN EL ART. 36 LAAASP |
| TECNO ROBLES DE MEXICO SA DE CV | 566 | NO SE EMITE EVALUACIÓN POR SOBREPASAR EL TECHO PRESUPUESTAL |
| TECNO ROBLES DE MEXICO SA DE CV | 569 | NO SE EMITE EVALUACIÓN CON FUNDAMENTO EN EL ART. 36 LAAASP |
| TECNO ROBLES DE MEXICO SA DE CV | 570 | NO SE EMITE EVALUACIÓN POR SOBREPASAR EL TECHO PRESUPUESTAL |
| TECNO ROBLES DE MEXICO SA DE CV | 572 | NO SE EMITE EVALUACIÓN POR SOBREPASAR EL TECHO PRESUPUESTAL |
| TECNO ROBLES DE MEXICO SA DE CV | 573 | NO SE EMITE EVALUACIÓN POR SOBREPASAR EL TECHO PRESUPUESTAL |

249

En el día 24 de mayo del 2024, en el domicilio de la Administración, se efectuó el acto de fallo de la licitación pública internacional electrónica bajo cobertura de tratados de libre comercio que contiene el capítulo de compras gubernamentales, número de identificación en compranet: LA-50-CYR-050CVR040-T-2024.



2024 Felipe Carrillo PUERTO



GOBIERNO DE MEXICO



DIRECCIÓN DE ADMINISTRACIÓN
Unidad de Adquisiciones
Coordinación de Bienes y Compras Gubernamentales
Coordinación Técnica de Adquisición de Bienes de Inversión y Autos
Coordinación de Equipos y Mobiliario Médico

ACTA DE FALLO

LICITACIÓN PÚBLICA INTERNACIONAL ELECTRÓNICA BAJO COBERTURA DE TRATADOS DE LIBRE COMERCIO QUE CONTIENGA CAPITULO DE COMPRAS GUBERNAMENTALES
NUMERO DE IDENTIFICACION EN COMPRANET: LA-50-CYR-050CVR040-T-2024
PROGRAMA: "MOBILIARIO MEDICO Y DE LABORATORIO PARA HOSPITALES PRIORITARIOS"

| NOMBRE O RAZÓN SOCIAL DEL LICITANTE | PARTIDA | RAZÓN POR LA QUE NO FUERON EVALUADOS TÉCNICAMENTE |
|-------------------------------------|---------|---|
| TECNO ROBLES DE MEXICO SA DE CV | 575 | NO SE EMITE EVALUACIÓN POR SOBREPASAR EL TECHO PRESUPUESTAL |
| TECNO ROBLES DE MEXICO SA DE CV | 577 | NO SE EMITE EVALUACIÓN CON FUNDAMENTO EN EL ART. 36 LAAASP |
| TECNO ROBLES DE MEXICO SA DE CV | 590 | NO SE EMITE EVALUACIÓN POR SOBREPASAR EL TECHO PRESUPUESTAL |
| TECNO ROBLES DE MEXICO SA DE CV | 591 | NO SE EMITE EVALUACIÓN CON FUNDAMENTO EN EL ART. 36 LAAASP |
| TECNO ROBLES DE MEXICO SA DE CV | 592 | NO SE EMITE EVALUACIÓN POR SOBREPASAR EL TECHO PRESUPUESTAL |
| TECNO ROBLES DE MEXICO SA DE CV | 593 | NO SE EMITE EVALUACIÓN POR SOBREPASAR EL TECHO PRESUPUESTAL |
| TECNO ROBLES DE MEXICO SA DE CV | 594 | NO SE EMITE EVALUACIÓN POR SOBREPASAR EL TECHO PRESUPUESTAL |
| TECNO ROBLES DE MEXICO SA DE CV | 597 | NO SE EMITE EVALUACIÓN CON FUNDAMENTO EN EL ART. 36 LAAASP |
| TECNO ROBLES DE MEXICO SA DE CV | 599 | NO SE EMITE EVALUACIÓN POR SOBREPASAR EL TECHO PRESUPUESTAL |
| TECNO ROBLES DE MEXICO SA DE CV | 601 | NO SE EMITE EVALUACIÓN POR SOBREPASAR EL TECHO PRESUPUESTAL |
| TECNO ROBLES DE MEXICO SA DE CV | 602 | NO SE EMITE EVALUACIÓN POR SOBREPASAR EL TECHO PRESUPUESTAL |
| TECNO ROBLES DE MEXICO SA DE CV | 604 | NO SE EMITE EVALUACIÓN POR SOBREPASAR EL TECHO PRESUPUESTAL |
| TECNO ROBLES DE MEXICO SA DE CV | 605 | NO SE EMITE EVALUACIÓN POR SOBREPASAR EL TECHO PRESUPUESTAL |
| TECNO ROBLES DE MEXICO SA DE CV | 606 | NO SE EMITE EVALUACIÓN CON FUNDAMENTO EN EL ART. 36 LAAASP |
| TECNO ROBLES DE MEXICO SA DE CV | 607 | NO SE EMITE EVALUACIÓN CON FUNDAMENTO EN EL ART. 36 LAAASP |
| TECNO ROBLES DE MEXICO SA DE CV | 608 | NO SE EMITE EVALUACIÓN CON FUNDAMENTO EN EL ART. 36 LAAASP |

250

En el día 24 de mayo del 2024, en el domicilio de la Administración, se efectuó el acto de fallo de la licitación pública internacional electrónica bajo cobertura de tratados de libre comercio que contiene el capítulo de compras gubernamentales, número de identificación en compranet: LA-50-CYR-050CVR040-T-2024.



2024 Felipe Carrillo PUERTO

ANEXOS
DIVISIÓN DE CONTRATOS

ACTA DE FALLO

LICITACIÓN PÚBLICA INTERNACIONAL ELECTRÓNICA BAJO COBERTURA DE TRATADOS DE LIBRE COMERCIO QUE CONTENGA CAPÍTULO DE COMPRAS GUBERNAMENTALES
NÚMERO DE IDENTIFICACIÓN EN COMPRANET: LA-50-CYR-0560YR0460-T-2-2024
PROGRAMA "MOBILIARIO MÉDICO Y DE LABORATORIO PARA HOSPITALES PRIORITARIOS"

| NOMBRE O RAZÓN SOCIAL DEL LICITANTE | PARTIDA | RAZÓN POR LA QUE NO FUERON EVALUADAS TÉCNICAMENTE |
|-------------------------------------|---------|---|
| TECNO ROBLES DE MEXICO SA DE CV | 679 | NO SE EMITE EVALUACIÓN POR SOBREPASAR EL TECHO PRESUPUESTAL |
| TECNO ROBLES DE MEXICO SA DE CV | 680 | NO SE EMITE EVALUACIÓN CON FUNDAMENTO EN EL ART. 36 LAAASP |
| TECNO ROBLES DE MEXICO SA DE CV | 681 | NO SE EMITE EVALUACIÓN POR SOBREPASAR EL TECHO PRESUPUESTAL |
| TECNO ROBLES DE MEXICO SA DE CV | 684 | NO SE EMITE EVALUACIÓN CON FUNDAMENTO EN EL ART. 36 LAAASP |
| TECNO ROBLES DE MEXICO SA DE CV | 687 | NO SE EMITE EVALUACIÓN POR SOBREPASAR EL TECHO PRESUPUESTAL |
| TECNO ROBLES DE MEXICO SA DE CV | 688 | NO SE EMITE EVALUACIÓN CON FUNDAMENTO EN EL ART. 36 LAAASP |
| TECNO ROBLES DE MEXICO SA DE CV | 689 | NO SE EMITE EVALUACIÓN POR SOBREPASAR EL TECHO PRESUPUESTAL |
| TECNO ROBLES DE MEXICO SA DE CV | 682 | NO SE EMITE EVALUACIÓN CON FUNDAMENTO EN EL ART. 36 LAAASP |
| TECNO ROBLES DE MEXICO SA DE CV | 702 | NO SE EMITE EVALUACIÓN POR SOBREPASAR EL TECHO PRESUPUESTAL |
| TECNO ROBLES DE MEXICO SA DE CV | 707 | NO SE EMITE EVALUACIÓN CON FUNDAMENTO EN EL ART. 36 LAAASP |
| TECNO ROBLES DE MEXICO SA DE CV | 709 | NO SE EMITE EVALUACIÓN CON FUNDAMENTO EN EL ART. 36 LAAASP |
| TECNO ROBLES DE MEXICO SA DE CV | 710 | NO SE EMITE EVALUACIÓN POR SOBREPASAR EL TECHO PRESUPUESTAL |
| TECNO ROBLES DE MEXICO SA DE CV | 712 | NO SE EMITE EVALUACIÓN CON FUNDAMENTO EN EL ART. 36 LAAASP |
| TECNO ROBLES DE MEXICO SA DE CV | 713 | NO SE EMITE EVALUACIÓN POR SOBREPASAR EL TECHO PRESUPUESTAL |
| TECNO ROBLES DE MEXICO SA DE CV | 716 | NO SE EMITE EVALUACIÓN CON FUNDAMENTO EN EL ART. 36 LAAASP |
| TECNO ROBLES DE MEXICO SA DE CV | 717 | NO SE EMITE EVALUACIÓN CON FUNDAMENTO EN EL ART. 36 LAAASP |
| TECNO ROBLES DE MEXICO SA DE CV | 719 | NO SE EMITE EVALUACIÓN CON FUNDAMENTO EN EL ART. 36 LAAASP |

ACTA DE FALLO

LICITACIÓN PÚBLICA INTERNACIONAL ELECTRÓNICA BAJO COBERTURA DE TRATADOS DE LIBRE COMERCIO QUE CONTENGA CAPÍTULO DE COMPRAS GUBERNAMENTALES
NÚMERO DE IDENTIFICACIÓN EN COMPRANET: LA-50-CYR-0560YR0460-T-2-2024
PROGRAMA "MOBILIARIO MÉDICO Y DE LABORATORIO PARA HOSPITALES PRIORITARIOS"

| NOMBRE O RAZÓN SOCIAL DEL LICITANTE | PARTIDA | RAZÓN POR LA QUE NO FUERON EVALUADAS TÉCNICAMENTE |
|-------------------------------------|---------|---|
| TECNO ROBLES DE MEXICO SA DE CV | 609 | NO SE EMITE EVALUACIÓN CON FUNDAMENTO EN EL ART. 36 LAAASP |
| TECNO ROBLES DE MEXICO SA DE CV | 616 | NO SE EMITE EVALUACIÓN CON FUNDAMENTO EN EL ART. 36 LAAASP |
| TECNO ROBLES DE MEXICO SA DE CV | 613 | NO SE EMITE EVALUACIÓN POR SOBREPASAR EL TECHO PRESUPUESTAL |
| TECNO ROBLES DE MEXICO SA DE CV | 614 | NO SE EMITE EVALUACIÓN CON FUNDAMENTO EN EL ART. 36 LAAASP |
| TECNO ROBLES DE MEXICO SA DE CV | 616 | NO SE EMITE EVALUACIÓN CON FUNDAMENTO EN EL ART. 36 LAAASP |
| TECNO ROBLES DE MEXICO SA DE CV | 617 | NO SE EMITE EVALUACIÓN POR SOBREPASAR EL TECHO PRESUPUESTAL |
| TECNO ROBLES DE MEXICO SA DE CV | 618 | NO SE EMITE EVALUACIÓN CON FUNDAMENTO EN EL ART. 36 LAAASP |
| TECNO ROBLES DE MEXICO SA DE CV | 630 | NO SE EMITE EVALUACIÓN POR SOBREPASAR EL TECHO PRESUPUESTAL |
| TECNO ROBLES DE MEXICO SA DE CV | 634 | NO SE EMITE EVALUACIÓN POR SOBREPASAR EL TECHO PRESUPUESTAL |
| TECNO ROBLES DE MEXICO SA DE CV | 635 | NO SE EMITE EVALUACIÓN POR SOBREPASAR EL TECHO PRESUPUESTAL |
| TECNO ROBLES DE MEXICO SA DE CV | 646 | NO SE EMITE EVALUACIÓN CON FUNDAMENTO EN EL ART. 36 LAAASP |
| TECNO ROBLES DE MEXICO SA DE CV | 655 | NO SE EMITE EVALUACIÓN CON FUNDAMENTO EN EL ART. 36 LAAASP |
| TECNO ROBLES DE MEXICO SA DE CV | 658 | NO SE EMITE EVALUACIÓN CON FUNDAMENTO EN EL ART. 36 LAAASP |
| TECNO ROBLES DE MEXICO SA DE CV | 609 | NO SE EMITE EVALUACIÓN CON FUNDAMENTO EN EL ART. 36 LAAASP |
| TECNO ROBLES DE MEXICO SA DE CV | 670 | NO SE EMITE EVALUACIÓN CON FUNDAMENTO EN EL ART. 36 LAAASP |
| TECNO ROBLES DE MEXICO SA DE CV | 674 | NO SE EMITE EVALUACIÓN CON FUNDAMENTO EN EL ART. 36 LAAASP |
| TECNO ROBLES DE MEXICO SA DE CV | 678 | NO SE EMITE EVALUACIÓN CON FUNDAMENTO EN EL ART. 36 LAAASP |

ACTA DE FALLO

LICITACIÓN PÚBLICA INTERNACIONAL-ELECTRÓNICA BAJO COBERTURA DE TRATADOS DE LIBRE COMERCIO QUE CONTENGA CAPÍTULO DE COMPRAS GUBERNAMENTALES
NÚMERO DE IDENTIFICACIÓN EN COMPRA NET: LA-50-CYR-050GVR0407-2024
PROGRAMA: "MOBILIARIO MÉDICO Y DE LABORATORIO PARA HOSPITALES PRIORITARIOS"

| NOMBRE O RAZÓN SOCIAL DEL LICITANTE | PARTIDA | RAZÓN POR LA QUE FUERON EVALUADOS TÉCNICAMENTE |
|-------------------------------------|---------|---|
| TECNO ROBLES DE MEXICO SA DE CV | 724 | NO SE EMITE EVALUACIÓN CON FUNDAMENTO EN EL ART. 36 LAASAP |
| TECNO ROBLES DE MEXICO SA DE CV | 725 | NO SE EMITE EVALUACIÓN CON FUNDAMENTO EN EL ART. 36 LAASAP |
| TECNO ROBLES DE MEXICO SA DE CV | 726 | NO SE EMITE EVALUACIÓN CON FUNDAMENTO EN EL ART. 36 LAASAP |
| TECNO ROBLES DE MEXICO SA DE CV | 727 | NO SE EMITE EVALUACIÓN CON FUNDAMENTO EN EL ART. 36 LAASAP |
| TECNO ROBLES DE MEXICO SA DE CV | 741 | NO SE EMITE EVALUACIÓN POR SOBREPASAR EL TECHO PRESUPUESTAL |
| TECNO ROBLES DE MEXICO SA DE CV | 744 | NO SE EMITE EVALUACIÓN CON FUNDAMENTO EN EL ART. 36 LAASAP |

RELACIÓN DE LICITANTES CUYAS PROPOSICIONES RESULTARON SOLVENTES

Para cumplir con lo previsto en la fracción II del artículo 37 de la Ley, se incluye un cuadro resumen de los licitantes cuyas proposiciones resultaron solventes:

| NOMBRE O RAZÓN SOCIAL | PARTIDAS |
|---|--|
| 1. AH CORPORATIVO MEDICO DE MEXICO S.A. DE C.V. | 139 249 359 465 565 673 |
| 2. DALISA SERVICES SA DE CV | 192 195 355 378 563 669 690 |
| 3. DISTRIBUIDORA AMKAN RUALI SAS DE CV | 111 112 113 123 124 125 126 127 128 130 132 134 135 136 137 149 158 161 172 188 191 198 204 212 217 218 222 223 277 332 342 343 345 350 352 353 354 357 358 368 370 390 407 410 418 426 432 656 657 660 684 687 688 671 672 704 720 733 740 747 |
| 4. EDVAG CONCEPTOS COMERCIALES SA DE CV | 2 3 4 5 7 14 15 16 20 22 24 33 36 38 41 44 53 70 75 83 85 86 90 95 96 101 107 110 111 113 115 116 122 123 124 128 130 132 134 141 144 146 149 152 160 174 176 179 181 182 |

Dirección de Equipos y Mobiliario Médico
Calle 2da. Base A, C.V. Edificio de Equipos y Mobiliario Médico, C.P. 06700, México
Tel: 55 57461000, Ext. 10326
www.demsa.mex.mx

2024 Felipe Carrillo PUERTO

ACTA DE FALLO

LICITACIÓN PÚBLICA INTERNACIONAL-ELECTRÓNICA BAJO COBERTURA DE TRATADOS DE LIBRE COMERCIO QUE CONTENGA CAPÍTULO DE COMPRAS GUBERNAMENTALES
NÚMERO DE IDENTIFICACIÓN EN COMPRA NET: LA-50-CYR-050GVR0407-2024
PROGRAMA: "MOBILIARIO MÉDICO Y DE LABORATORIO PARA HOSPITALES PRIORITARIOS"

| NOMBRE O RAZÓN SOCIAL | PARTIDAS |
|--|--|
| 166 169 191 192 196 198 199 204 206 207 | |
| 212 218 221 222 223 224 226 233 234 237 | |
| 239 241 243 251 254 256 259 262 270 271 | |
| 286 289 291 298 299 301 302 307 312 313 | |
| 318 324 329 330 331 332 334 341 342 344 | |
| 345 346 348 350 352 357 361 364 368 371 | |
| 373 376 379 380 383 385 389 400 401 408 | |
| 410 411 415 418 420 421 425 436 430 431 | |
| 432 436 437 438 439 441 446 447 448 451 | |
| 452 454 456 458 464 467 471 474 484 485 | |
| 499 500 503 508 510 513 515 516 520 522 | |
| 523 526 528 529 534 540 544 545 546 547 | |
| 554 555 556 557 559 562 564 567 571 574 | |
| 581 582 584 596 598 600 603 605 607 612 | |
| 614 615 618 619 620 624 625 628 629 633 | |
| 636 638 642 643 644 645 647 648 655 656 | |
| 659 659 660 662 664 666 671 675 677 683 | |
| 688 691 692 706 708 711 713 714 721 723 | |
| 724 727 729 733 735 736 739 740 745 746 | |
| 747 | |
| 5. ERGONOMIA PRODUCTIVIDAD SA DE CV | 6 13 14 15 16 20 26 77 80 104 126 215 225 234 235 239 245 293 321 429 440 447 448 450 460 507 537 555 556 559 635 744 |
| 6. IMPULSORA DE CONSULTORIA E INGENIERIA MEXICANA SA DE CV | 38 46 75 84 181 190 264 291 300 409 471 478 505 516 613 |
| 7. INFRAESTRUCTURA HOSPITALARIA PROENSA SA DE CV | 33 43 44 45 47 49 50 78 79 81 82 83 87 88 141 151 152 153 165 197 198 194 185 187 188 189 193 194 251 261 262 263 265 267 269 294 295 298 299 301 |

Dirección de Equipos y Mobiliario Médico
Calle 2da. Base A, C.V. Edificio de Equipos y Mobiliario Médico, C.P. 06700, México
Tel: 55 57461000, Ext. 10326
www.demsa.mex.mx

2024 Felipe Carrillo PUERTO

ANEXOS
DIVISIÓN DE CONTRATOS

ACTA DE FALLO

LICITACIÓN PÚBLICA INTERNACIONAL ELECTRÓNICA BAJO COBERTURA DE TRATADOS DE LIBRE COMERCIO QUE CONTENGA CAPITULO DE COMPRAS GUBERNAMENTALES
NUMERO DE IDENTIFICACION EN COMPRANET: LA-50-CYR-050CYR040-T-2-2024
PROGRAMA "MOBILIARIO MEDICO Y DE LABORATORIO PARA HOSPITALES PRIORITARIOS"

| NOMBRE O RAZÓN SOCIAL | PARTIDAS |
|---|---|
| 12. TECNOLOGÍA INTEGRAL PERSONALIZABLE SA DE CV | 403 404 405 406 409 412 413 414 421 428 |
| | 429 430 431 435 468 469 470 472 473 475 |
| | 477 478 480 483 484 487 489 500 501 502 |
| | 504 508 509 510 511 514 517 518 519 529 |
| | 536 537 539 539 543 566 569 570 572 573 |
| | 575 577 578 590 593 594 597 599 600 601 |
| | 602 604 607 608 609 610 613 616 617 618 |
| | 625 634 635 636 641 674 679 680 681 684 |
| | 685 690 702 705 707 708 709 710 712 716 |
| | 717 718 719 722 725 726 727 736 743 744 |
| | 745 746 |
| | 1 27 48 49 72 145 156 157 170 180 |
| 270 246 266 268 268 267 208 290 305 328 | |
| 333 343 365 367 369 375 435 461 480 481 | |
| 502 543 573 575 580 602 641 648 657 678 | |
| 680 681 687 | |

FALLO

Para cumplir con lo previsto en la fracción IV del artículo 37 de la Ley, con sustento en las evaluaciones que anteceden y que son la motivación y el fundamento que da soporte a esta decisión, la Lic. Karla Pacheco Villanueva, Titular de la División de Equipo y Mobiliario Médico, de conformidad con las facultades conferidas en el numeral 7.1.3.1.2.1 del Manual de Organización de la Dirección de Administración, así como el numeral 5.3.6, inciso a) de las Políticas, Bases y Lineamientos en Materia de Adquisiciones, Arrendamientos y Servicios del Instituto Mexicano del Seguro Social vigentes, emite el Fallo de la Licitación Pública Electrónica Internacional Bajo la Cobertura de los Tratados de Libre Comercio con Capítulo de Compras Gubernamentales, número LA-50-CYR-050CYR040-T-2-2024, relativa al Programa "Mobiliario Médico y de Laboratorio para Hospitales Prioritarios" y adjudican 537 contratos con vigencia a partir del día hábil siguiente de la notificación del fallo y hasta el 31 de diciembre de 2024, a los siguientes licitantes:

ACTA DE FALLO

LICITACIÓN PÚBLICA INTERNACIONAL ELECTRÓNICA BAJO COBERTURA DE TRATADOS DE LIBRE COMERCIO QUE CONTENGA CAPITULO DE COMPRAS GUBERNAMENTALES
NUMERO DE IDENTIFICACION EN COMPRANET: LA-50-CYR-050CYR040-T-2-2024
PROGRAMA "MOBILIARIO MEDICO Y DE LABORATORIO PARA HOSPITALES PRIORITARIOS"

| NOMBRE O RAZÓN SOCIAL | PARTIDAS |
|---|---|
| 8. INVITRO DIAGNOSTICOS MEXICO SA DE CV | 304 361 365 370 371 372 374 376 377 403 |
| | 404 406 407 408 412 413 467 476 477 479 |
| | 481 482 508 509 511 512 513 517 518 567 |
| | 570 576 577 579 581 582 607 608 610 611 |
| | 612 616 617 675 678 682 683 684 686 688 |
| | 689 716 717 720 721 725 726 |
| | 31 6 27 28 77 102 114 137 138 183 |
| | 213 225 246 247 283 319 333 355 356 402 |
| | 427 440 461 462 507 535 563 564 606 630 |
| | 646 669 670 715 741 |
| | 470 |
| | 3 4 5 17 64 66 68 76 86 |
| | 90 102 103 127 146 172 174 182 199 213 |
| | 214 224 235 236 256 280 281 284 291 302 |
| 307 319 320 344 345 348 359 390 393 400 | |
| 401 415 427 428 437 438 439 450 451 454 | |
| 494 496 498 505 506 516 523 535 536 545 | |
| 546 557 571 594 596 599 605 620 630 634 | |
| 645 658 659 662 702 704 706 713 714 741 | |
| 1 32 35 37 39 40 42 45 46 48 | |
| 52 54 64 67 69 70 71 72 74 78 | |
| 79 80 81 84 87 88 89 96 103 104 | |
| 105 106 109 140 143 145 147 148 150 153 | |
| 154 159 170 173 175 176 177 178 180 184 | |
| 185 186 187 190 193 194 195 207 214 215 | |
| 216 217 220 250 253 255 257 258 260 263 | |
| 284 285 289 280 283 285 286 287 288 290 | |
| 294 295 297 300 303 304 305 313 320 | |
| 321 322 323 328 360 363 366 367 369 372 | |
| 373 374 378 388 392 394 395 396 397 399 | |

FALLO

Para cumplir con lo previsto en la fracción IV del artículo 37 de la Ley, con sustento en las evaluaciones que anteceden y que son la motivación y el fundamento que da soporte a esta decisión, la Lic. Karla Pacheco Villanueva, Titular de la División de Equipo y Mobiliario Médico, de conformidad con las facultades conferidas en el numeral 7.1.3.1.2.1 del Manual de Organización de la Dirección de Administración, así como el numeral 5.3.6, inciso a) de las Políticas, Bases y Lineamientos en Materia de Adquisiciones, Arrendamientos y Servicios del Instituto Mexicano del Seguro Social vigentes, emite el Fallo de la Licitación Pública Electrónica Internacional Bajo la Cobertura de los Tratados de Libre Comercio con Capítulo de Compras Gubernamentales, número LA-50-CYR-050CYR040-T-2-2024, relativa al Programa "Mobiliario Médico y de Laboratorio para Hospitales Prioritarios" y adjudican 537 contratos con vigencia a partir del día hábil siguiente de la notificación del fallo y hasta el 31 de diciembre de 2024, a los siguientes licitantes:

255

256

255

255



2024
Felipe Carrillo
PUERTO

Durango 241, P.O. Box 11, Col. Santa Fe, Aguascalientes, C.P. 20100, Chihuahua, México
Tel. 52 52 241 2000, Ext. 14022
www.hhsf.mh.gov.mx



2024
Felipe Carrillo
PUERTO

Durango 241, P.O. Box 11, Col. Santa Fe, Aguascalientes, C.P. 20100, Chihuahua, México
Tel. 52 52 241 2000, Ext. 14022
www.hhsf.mh.gov.mx



GOBIERNO DE
MEXICO



ACTA DE FALLO

DIRECCIÓN DE ADMINISTRACIÓN
Coordinación de Adquisición de Bienes y Contratación de Servicios
Coordinación Técnica de Adquisición de Bienes de Inversión y Activos
División de Equipos e Inmobiliario Médico

LICITACIÓN PÚBLICA INTERNACIONAL ELECTRÓNICA BAJO COBERTURA DE TRATADOS DE LIBRE COMERCIO QUE CONTENGA CAPITULO DE COMPRAS GUBERNAMENTALES
NÚMERO DE IDENTIFICACIÓN EN COMPANET: LA-50-CYR-050CYR04072-2024
PROGRAMA: "MOBILIARIO MÉDICO Y DE LABORATORIO PARA HOSPITALES PRIORITARIOS"

Nombre: SERPROF BIOMED SA DE CV
No. de Contrato: 050CYR040700224-001-00

| PARTIDA | DESTINO | CUCOP | PREI | SAI | DESCRIPCIÓN | CANT. | PRECIO UNITARIO | IMPORTE TOTAL SIN IVA | |
|---------|-----------------|---------|-------|--------------------|---------------------------------------|-------|-----------------|-----------------------|--------------|
| 1 | BAJA CALIFORNIA | 5306569 | 16692 | 513.191.0803.01.01 | CARRO CAMILLA TIPO TRANSFER (LATERAL) | 5 | \$28,000.00 | \$140,000.00 | |
| | | | | | | | | Subtotal | \$140,000.00 |
| | | | | | | | | I.V.A. | \$72,400.00 |
| | | | | | | | | Total | \$212,400.00 |

Nombre: EDVAG CONCEPTOS COMERCIALES SA DE CV
No. de Contrato: 050CYR040700224-002-00

| PARTIDA | DESTINO | CUCOP | PREI | SAI | DESCRIPCIÓN | CANT. | PRECIO UNITARIO | IMPORTE TOTAL SIN IVA | |
|---------|-----------------|---------|-------|---------------------|--------------------|-------|-----------------|-----------------------|------------|
| 2 | BAJA CALIFORNIA | 5720063 | 16696 | 513.364.00230.01.01 | JABONERA ELECTRICA | 1 | \$2176.00 | \$2,176.00 | |
| | | | | | | | | Subtotal | \$2,176.00 |
| | | | | | | | | I.V.A. | \$4016 |
| | | | | | | | | Total | \$7,524.16 |

Nombre: MUEBLES LA FUERZA DE JUAN ESCOBAR SA DE CV
No. de Contrato: 050CYR040700224-003-00

| PARTIDA | DESTINO | CUCOP | PREI | SAI | DESCRIPCIÓN | CANT. | PRECIO UNITARIO | IMPORTE TOTAL SIN IVA | |
|---------|-----------------|---------|-------|--------------------|---|-------|-----------------|-----------------------|----------------|
| 3 | BAJA CALIFORNIA | 5120044 | 16771 | 513.625.0287.01.01 | MODULO PARA CONSULTORIO MEDICO DERECHO. | 26 | \$57,000.00 | \$1,482,000.00 | |
| | | | | | | | | Subtotal | \$1,482,000.00 |
| | | | | | | | | I.V.A. | \$237,120.00 |
| | | | | | | | | Total | \$1,719,120.00 |

257
Nombre: Muebles La Fuerza de Juan Escobar, S. de CV
No. de Contrato: 050CYR040700224-003-00



2024
Felipe Carrillo
PUERTO



GOBIERNO DE
MEXICO



ACTA DE FALLO

LICITACIÓN PÚBLICA INTERNACIONAL ELECTRÓNICA BAJO COBERTURA DE TRATADOS DE LIBRE COMERCIO QUE CONTENGA CAPITULO DE COMPRAS GUBERNAMENTALES
NÚMERO DE IDENTIFICACIÓN EN COMPANET: LA-50-CYR-050CYR04072-2024
PROGRAMA: "MOBILIARIO MÉDICO Y DE LABORATORIO PARA HOSPITALES PRIORITARIOS"

Nombre: MUEBLES LA FUERZA DE JUAN ESCOBAR SA DE CV
No. de Contrato: 050CYR040700224-004-00

| PARTIDA | DESTINO | CUCOP | PREI | SAI | DESCRIPCIÓN | CANT. | PRECIO UNITARIO | IMPORTE TOTAL SIN IVA | |
|---------|-----------------|---------|-------|--------------------|---|-------|-----------------|-----------------------|----------------|
| 4 | BAJA CALIFORNIA | 5720045 | 16772 | 513.626.0295.01.01 | MODULO PARA CONSULTORIO MEDICO IZQUIERDO. | 16 | \$57,000.00 | \$912,000.00 | |
| | | | | | | | | Subtotal | \$912,000.00 |
| | | | | | | | | I.V.A. | \$145,920.00 |
| | | | | | | | | Total | \$1,057,920.00 |

Nombre: EDVAG CONCEPTOS COMERCIALES SA DE CV
No. de Contrato: 050CYR040700224-005-00

| PARTIDA | DESTINO | CUCOP | PREI | SAI | DESCRIPCIÓN | CANT. | PRECIO UNITARIO | IMPORTE TOTAL SIN IVA | |
|---------|-----------------|---------|-------|--------------------|--|-------|-----------------|-----------------------|-------------|
| 5 | BAJA CALIFORNIA | 5720073 | 16809 | 515.618.0059.01.01 | MESALTA DE 150 CM CON CAJONERA CENTRAL | 5 | \$16,320.00 | \$81,600.00 | |
| | | | | | | | | Subtotal | \$81,600.00 |
| | | | | | | | | I.V.A. | \$13,056.00 |
| | | | | | | | | Total | \$94,656.00 |

Nombre: META SUMINISTROS MEDICOS SA DE CV
No. de Contrato: 050CYR040700224-006-00

| PARTIDA | DESTINO | CUCOP | PREI | SAI | DESCRIPCIÓN | CANT. | PRECIO UNITARIO | IMPORTE TOTAL SIN IVA | |
|---------|-----------------|---------|-------|--------------------|--|-------|-----------------|-----------------------|-------------|
| 6 | BAJA CALIFORNIA | 5720016 | 16810 | 515.619.0737.01.01 | MESA ALTA DE 180 CM CON CAJONERA CENTRAL | 12 | \$4,510.00 | \$54,120.00 | |
| | | | | | | | | Subtotal | \$54,120.00 |
| | | | | | | | | I.V.A. | \$8,659.20 |
| | | | | | | | | Total | \$62,779.20 |

258
Nombre: Muebles La Fuerza de Juan Escobar, S. de CV
No. de Contrato: 050CYR040700224-006-00



2024
Felipe Carrillo
PUERTO

ANEXOS
DIVISIÓN DE CONTRATOS



GOBIERNO DE
MÉXICO



DIRECCIÓN DE ADMINISTRACIÓN
Unidad de Adquisición de Bienes y Contratación de Servicios
Coordinación Técnica de Adquisición de Bienes de Inversión y Activos
División de Equipos y Mobiliario Médico

ACTA DE FALLO

LICITACIÓN PÚBLICA INTERNACIONAL ELECTRÓNICA BAJO COBERTURA DE TRATADOS DE LIBRE COMERCIO QUE CONTENGA CAPÍTULO DE COMPRAS GUBERNAMENTALES
NÚMERO DE IDENTIFICACIÓN EN COMPRANET: LA-50-CYR-050GYR040-T-2-2024
PROGRAMA "MOBILIARIO MÉDICO Y DE LABORATORIO PARA HOSPITALES PRIORITARIOS"

Nombre: EDVAG CONCEPTOS COMERCIALES SA DE CV
No. de Contrato: 050GYR040T00224-007-00

| PARTIDA | DESTINO | CUCOP | PREI | SAI | DESCRIPCIÓN | CANT. | PRECIO UNITARIO | IMPORTE TOTAL SIN IVA |
|---------|-----------------|----------|--------|--------------------|--------------------------|-------|-----------------|-----------------------|
| 7 | BAJA CALIFORNIA | 51200158 | 184.40 | 514.160.0014.00.01 | CARGO PARA SUPERMERCADO. | 8 | \$11,200.00 | \$89,600.00 |
| | | | | | | | Subtotal | \$89,600.00 |
| | | | | | | | I.V.A. | \$14,336.00 |
| | | | | | | | Total | \$103,936.00 |

Nombre: ERGONOMIA PRODUCTIVIDAD SA DE CV
No. de Contrato: 050GYR040T00224-008-00

| PARTIDA | DESTINO | CUCOP | PREI | SAI | DESCRIPCIÓN | CANT. | PRECIO UNITARIO | IMPORTE TOTAL SIN IVA |
|---------|-----------------|----------|-------|--------------------|-----------------|-------|-----------------|-----------------------|
| 13 | BAJA CALIFORNIA | 51200159 | 20023 | 515.247.0118.00.01 | CARRIO CAONERO. | 11 | \$5,750.00 | \$63,250.00 |
| | | | | | | | Subtotal | \$63,250.00 |
| | | | | | | | I.V.A. | \$10,120.00 |
| | | | | | | | Total | \$73,370.00 |

Nombre: ERGONOMIA PRODUCTIVIDAD SA DE CV
No. de Contrato: 050GYR040T00224-009-00

| PARTIDA | DESTINO | CUCOP | PREI | SAI | DESCRIPCIÓN | CANT. | PRECIO UNITARIO | IMPORTE TOTAL SIN IVA |
|---------|-----------------|----------|-------|--------------------|---------------------------------|-------|-----------------|-----------------------|
| 14 | BAJA CALIFORNIA | 53106587 | 20024 | 515.247.0125.00.01 | CARRIO DISTRIBUIDOR DE MUESTRAS | 3 | \$13,382.00 | \$40,146.00 |
| | | | | | | | Subtotal | \$40,146.00 |
| | | | | | | | I.V.A. | \$5,423.35 |
| | | | | | | | Total | \$45,569.35 |

289

Durango S/N, Piso 11, Col. Roma Norte, Alameda Cuauhtémoc, C.A. 03760, Ciudad de México
Tel: 55 5731-1758, 55 5731-1428 www.horcasgab.mx



2024
Felipe Carrillo
PUERTO



GOBIERNO DE
MÉXICO



DIRECCIÓN DE ADMINISTRACIÓN
Unidad de Adquisición de Bienes y Contratación de Servicios
Coordinación Técnica de Adquisición de Bienes de Inversión y Activos
División de Equipos y Mobiliario Médico

ACTA DE FALLO

LICITACIÓN PÚBLICA INTERNACIONAL ELECTRÓNICA BAJO COBERTURA DE TRATADOS DE LIBRE COMERCIO QUE CONTENGA CAPÍTULO DE COMPRAS GUBERNAMENTALES
NÚMERO DE IDENTIFICACIÓN EN COMPRANET: LA-50-CYR-050GYR040-T-2-2024
PROGRAMA "MOBILIARIO MÉDICO Y DE LABORATORIO PARA HOSPITALES PRIORITARIOS"

Nombre: ERGONOMIA PRODUCTIVIDAD SA DE CV
No. de Contrato: 050GYR040T00224-010-00

| PARTIDA | DESTINO | CUCOP | PREI | SAI | DESCRIPCIÓN | CANT. | PRECIO UNITARIO | IMPORTE TOTAL SIN IVA |
|---------|-----------------|----------|-------|--------------------|---------------------------------|-------|-----------------|-----------------------|
| 15 | BAJA CALIFORNIA | 53106590 | 20025 | 515.451.0259.00.01 | GABINETE PARA TOMA DE MUESTRAS. | 8 | \$8,782.00 | \$70,256.00 |
| | | | | | | | Subtotal | \$70,256.00 |
| | | | | | | | I.V.A. | \$12,409.96 |
| | | | | | | | Total | \$81,665.96 |

Nombre: ERGONOMIA PRODUCTIVIDAD SA DE CV
No. de Contrato: 050GYR040T00224-011-00

| PARTIDA | DESTINO | CUCOP | PREI | SAI | DESCRIPCIÓN | CANT. | PRECIO UNITARIO | IMPORTE TOTAL SIN IVA |
|---------|-----------------|----------|-------|--------------------|--|-------|-----------------|-----------------------|
| 16 | BAJA CALIFORNIA | 51200199 | 20029 | 515.619.1227.00.01 | MESA ALTA DE 90 CM CON CUBIERTA DE ACERO INOXIDABLE. | 3 | \$9,410.00 | \$28,230.00 |
| | | | | | | | Subtotal | \$28,230.00 |
| | | | | | | | I.V.A. | \$4,516.80 |
| | | | | | | | Total | \$32,746.80 |

Nombre: MUEBLES LA FUERZA DE JUAN ESCOBAR SA DE CV
No. de Contrato: 050GYR040T00224-012-00

| PARTIDA | DESTINO | CUCOP | PREI | SAI | DESCRIPCIÓN | CANT. | PRECIO UNITARIO | IMPORTE TOTAL SIN IVA |
|---------|-----------------|----------|-------|--------------------|---|-------|-----------------|-----------------------|
| 17 | BAJA CALIFORNIA | 51200161 | 20030 | 515.619.1232.00.01 | MESA ALTA DE 120 CM CON CUBIERTA DE ACERO INOXIDABLE. | 4 | \$14,000.00 | \$56,000.00 |
| | | | | | | | Subtotal | \$56,000.00 |
| | | | | | | | I.V.A. | \$7,680.00 |
| | | | | | | | Total | \$63,680.00 |

260

Durango S/N, Piso 11, Col. Roma Norte, Alameda Cuauhtémoc, C.A. 03760, Ciudad de México
Tel: 55 5731-1758, 55 5731-1428 www.horcasgab.mx



2024
Felipe Carrillo
PUERTO



GOBIERNO DE
MEXICO



DIRECCIÓN DE ADMINISTRACIÓN
Unidad de Adquisiciones
Coordinación de Adquisición de Bienes y Contratación de Servicios
Coordinación Técnica de Adquisición de Bienes e Inversión y Activos
División de Equipos y Mobiliario Médico

ACTA DE FALLO

LICITACIÓN PÚBLICA INTERNACIONAL ELECTRÓNICA BAJO COBERTURA DE TRATADOS DE LIBRE COMERCIO QUE CONTENGA CAPÍTULO DE COMPRAS GUBERNAMENTALES
NÚMERO DE IDENTIFICACIÓN EN COMPRANET: LA-50-CYR-050GYR040-T-2024
PROGRAMA: "MOBILIARIO MÉDICO Y DE LABORATORIO PARA HOSPITALES PRIORITARIOS"

Nombre: EDVAG CONCEPTOS COMERCIALES SA DE CV
No. de Contrato: 050GYR040T00224-013-00

| PARTIDA | DESTINO | CUCOP | PREI | SAI | DESCRIPCIÓN | CANT. | PRECIO UNITARIO | IMPORTE TOTAL SIN IVA |
|----------|-----------------|---------|-------|---------------------|--|-------|-----------------|-----------------------|
| 20 | BAJA CALIFORNIA | 5100202 | 20035 | \$15,619,1292.00.01 | MESA BAJA DE 180 CM CON CUBIERTA DE MADERA | 2 | \$9,280.00 | \$18,560.00 |
| Subtotal | | | | | | | | \$18,560.00 |
| I.V.A. | | | | | | | | \$2,968.00 |
| Total | | | | | | | | \$21,528.00 |

Nombre: EDVAG CONCEPTOS COMERCIALES SA DE CV
No. de Contrato: 050GYR040T00224-014-00

| PARTIDA | DESTINO | CUCOP | PREI | SAI | DESCRIPCIÓN | CANT. | PRECIO UNITARIO | IMPORTE TOTAL SIN IVA |
|----------|-----------------|---------|-------|---------------------|--|-------|-----------------|-----------------------|
| 22 | BAJA CALIFORNIA | 5100206 | 20040 | \$15,019,1337.00.01 | MESA BAJA DE 180 CM CON CUBIERTA DE ACERO INOXIDABLE | 1 | \$16,000.00 | \$16,000.00 |
| Subtotal | | | | | | | | \$16,000.00 |
| I.V.A. | | | | | | | | \$2,560.00 |
| Total | | | | | | | | \$18,560.00 |

Nombre: EDVAG CONCEPTOS COMERCIALES SA DE CV
No. de Contrato: 050GYR040T00224-015-00

| PARTIDA | DESTINO | CUCOP | PREI | SAI | DESCRIPCIÓN | CANT. | PRECIO UNITARIO | IMPORTE TOTAL SIN IVA |
|----------|-----------------|---------|-------|---------------------|---------------------------------------|-------|-----------------|-----------------------|
| 24 | BAJA CALIFORNIA | 5100272 | 20042 | \$15,784,0111.00.01 | REPISA ABATIBLE PARA TOMA DE MUESTRAS | 8 | \$3,136.00 | \$25,088.00 |
| Subtotal | | | | | | | | \$25,088.00 |
| I.V.A. | | | | | | | | \$4,014.08 |
| Total | | | | | | | | \$29,102.08 |

261
Domingo del Bosque S.C. de CV, Prolongación de la Avenida Constitución, C. P. Centro, Ciudad de México
Tel: 55 57601900, Fax: 55 57601901
www.domingodelbosque.com



2024
Felipe Carrillo
PUERTO



GOBIERNO DE
MEXICO



DIRECCIÓN DE ADMINISTRACIÓN
Unidad de Adquisiciones
Coordinación de Adquisición de Bienes y Contratación de Servicios
Coordinación Técnica de Adquisición de Bienes e Inversión y Activos
División de Equipos y Mobiliario Médico

ACTA DE FALLO

LICITACIÓN PÚBLICA INTERNACIONAL ELECTRÓNICA BAJO COBERTURA DE TRATADOS DE LIBRE COMERCIO QUE CONTENGA CAPÍTULO DE COMPRAS GUBERNAMENTALES
NÚMERO DE IDENTIFICACIÓN EN COMPRANET: LA-50-CYR-050GYR040-T-2024
PROGRAMA: "MOBILIARIO MÉDICO Y DE LABORATORIO PARA HOSPITALES PRIORITARIOS"

Nombre: ERGONOMIA PRODUCTIVIDAD SA DE CV
No. de Contrato: 050GYR040T00224-016-00

| PARTIDA | DESTINO | CUCOP | PREI | SAI | DESCRIPCIÓN | CANT. | PRECIO UNITARIO | IMPORTE TOTAL SIN IVA |
|----------|-----------------|---------|-------|---------------------|-------------------------------|-------|-----------------|-----------------------|
| 26 | BAJA CALIFORNIA | 5100273 | 20045 | \$15,957,0322.00.01 | VITRINA DE 75 CM CONTRA HURCO | 1 | \$4,391.00 | \$4,391.00 |
| Subtotal | | | | | | | | \$4,391.00 |
| I.V.A. | | | | | | | | \$702.55 |
| Total | | | | | | | | \$5,093.55 |

Nombre: META SUMINISTROS MEDICOS SA DE CV
No. de Contrato: 050GYR040T00224-017-00

| PARTIDA | DESTINO | CUCOP | PREI | SAI | DESCRIPCIÓN | CANT. | PRECIO UNITARIO | IMPORTE TOTAL SIN IVA |
|----------|-----------------|---------|-------|---------------------|--|-------|-----------------|-----------------------|
| 27 | BAJA CALIFORNIA | 5100274 | 20045 | \$15,957,0339.00.01 | VITRINA DE 80 CM CONTRA HURCO CON LLAVES | 99 | \$1,670.00 | \$165,330.00 |
| Subtotal | | | | | | | | \$165,330.00 |
| I.V.A. | | | | | | | | \$26,652.80 |
| Total | | | | | | | | \$191,982.80 |

Nombre: META SUMINISTROS MEDICOS SA DE CV
No. de Contrato: 050GYR040T00224-018-00

| PARTIDA | DESTINO | CUCOP | PREI | SAI | DESCRIPCIÓN | CANT. | PRECIO UNITARIO | IMPORTE TOTAL SIN IVA |
|----------|-----------------|---------|-------|---------------------|------------------------|-------|-----------------|-----------------------|
| 28 | BAJA CALIFORNIA | 5100257 | 20120 | \$13,060,0065.00.01 | ANAQUEL CUARDA COMIDOS | 16 | \$4,460.00 | \$71,360.00 |
| Subtotal | | | | | | | | \$71,360.00 |
| I.V.A. | | | | | | | | \$1,617.60 |
| Total | | | | | | | | \$72,977.60 |

262
Domingo del Bosque S.C. de CV, Prolongación de la Avenida Constitución, C. P. Centro, Ciudad de México
Tel: 55 57601900, Fax: 55 57601901
www.domingodelbosque.com

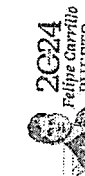

2024
Felipe Carrillo
PUERTO

ANEXOS
DIVISIÓN DE CONTRATOS



GOBIERNO DE MEXICO



DIRECCIÓN DE ADMINISTRACIÓN
 Unidad de Adquisiciones
 Coordinación Técnica de Adaptación de Bienes y Contratación de Servicios
 División de Equipos y Hospitales Médicos

ACTA DE FALLO

LICITACIÓN PÚBLICA INTERNACIONAL ELECTRÓNICA BAJO COBERTURA DE TRATADOS DE LIBRE COMERCIO QUE CONTENGA CAPITULO DE COMPRAS GUBERNAMENTALES
NÚMERO DE IDENTIFICACIÓN EN COMPRANET: LA-50-CYR-0500YR040-T-2-2024
PROGRAMA: "MOBILIARIO MÉDICO Y DE LABORATORIO PARA HOSPITALES PRIORITARIOS"

Nombre: INVITRO DIAGNOSTICS MEXICO SA DE CV
 No. de Contrato: 0500YR040T0224-019-00

| PARTIDA | DESTINO | CUCOP | PREI | SAI | DESCRIPCIÓN | CANT. | PRECIO UNITARIO | IMPORTE TOTAL SIN IVA |
|---------|-----------------|---------|-------|----------------|---|-------|-----------------|-----------------------|
| 31 | BAJA CALIFORNIA | 5120038 | 20724 | 51310803630001 | BANCO GIRATORIO CON RESPALDO DE ACERO INOXIDABLE. | 40 | \$2,950.00 | \$118,000.00 |
| | | | | | | | Subtotal | \$118,000.00 |
| | | | | | | | I.V.A. | \$18,860.00 |
| | | | | | | | Total | \$136,860.00 |

Nombre: SERPROF BIOMED SA DE CV
 No. de Contrato: 0500YR040T0224-020-00

| PARTIDA | DESTINO | CUCOP | PREI | SAI | DESCRIPCIÓN | CANT. | PRECIO UNITARIO | IMPORTE TOTAL SIN IVA |
|---------|-----------------|---------|-------|----------------|--------------------------------------|-------|-----------------|-----------------------|
| 32 | BAJA CALIFORNIA | 5120039 | 20725 | 51310803790001 | BANCO GIRATORIO DE ACERO INOXIDABLE. | 133 | \$1,166.67 | \$155,207.11 |
| | | | | | | | Subtotal | \$152,507.11 |
| | | | | | | | I.V.A. | \$24,401.14 |
| | | | | | | | Total | \$176,908.25 |

Nombre: INFRAESTRUCTURA HOSPITALARIA PROEMSA SA DE CV
 No. de Contrato: 0500YR040T0224-021-00

| PARTIDA | DESTINO | CUCOP | PREI | SAI | DESCRIPCIÓN | CANT. | PRECIO UNITARIO | IMPORTE TOTAL SIN IVA |
|---------|-----------------|----------|-------|----------------|-------------|-------|-----------------|-----------------------|
| 33 | BAJA CALIFORNIA | 53200451 | 20726 | 51311302990001 | BANDEJA | 1 | \$771.00 | \$771.00 |
| | | | | | | | Subtotal | \$771.00 |
| | | | | | | | I.V.A. | \$123.36 |
| | | | | | | | Total | \$894.36 |

Durango 121, Piso 11, Col. Santa Fe, Alameda Cuernavaca, C. P. 06709, Ciudad de México
 Tel: 55 52467790, Ext: 10155
 www.imss.gob.mx



2024
Felipe Carrillo
PUERTO



GOBIERNO DE MEXICO



DIRECCIÓN DE ADMINISTRACIÓN
 Unidad de Adquisiciones
 Coordinación Técnica de Adaptación de Bienes y Contratación de Servicios
 División de Equipos y Hospitales Médicos

ACTA DE FALLO

LICITACIÓN PÚBLICA INTERNACIONAL ELECTRÓNICA BAJO COBERTURA DE TRATADOS DE LIBRE COMERCIO QUE CONTENGA CAPITULO DE COMPRAS GUBERNAMENTALES
NÚMERO DE IDENTIFICACIÓN EN COMPRANET: LA-50-CYR-0500YR040-T-2-2024
PROGRAMA: "MOBILIARIO MÉDICO Y DE LABORATORIO PARA HOSPITALES PRIORITARIOS"

Nombre: SERPROF BIOMED SA DE CV
 No. de Contrato: 0500YR040T0224-022-00

| PARTIDA | DESTINO | CUCOP | PREI | SAI | DESCRIPCIÓN | CANT. | PRECIO UNITARIO | IMPORTE TOTAL SIN IVA |
|---------|-----------------|---------|-------|----------------|--------------------------|-------|-----------------|-----------------------|
| 35 | BAJA CALIFORNIA | 5106598 | 20728 | 51313004220001 | BASCULA GCN ESTADIMETRO. | 57 | \$5,893.33 | \$324,519.81 |
| | | | | | | | Subtotal | \$324,519.81 |
| | | | | | | | I.V.A. | \$50,923.17 |
| | | | | | | | Total | \$375,442.98 |

Nombre: EDVAG CONCEPTOS COMERCIALES SA DE CV
 No. de Contrato: 0500YR040T0224-023-00

| PARTIDA | DESTINO | CUCOP | PREI | SAI | DESCRIPCIÓN | CANT. | PRECIO UNITARIO | IMPORTE TOTAL SIN IVA |
|---------|-----------------|---------|-------|----------------|--------------------|-------|-----------------|-----------------------|
| 36 | BAJA CALIFORNIA | 5306650 | 20730 | 51313004490001 | BASCULA PARA BEBE. | 7 | \$7,040.00 | \$49,280.00 |
| | | | | | | | Subtotal | \$49,280.00 |
| | | | | | | | I.V.A. | \$7,884.90 |
| | | | | | | | Total | \$57,164.90 |

Nombre: SERPROF BIOMED SA DE CV
 No. de Contrato: 0500YR040T0224-024-00

| PARTIDA | DESTINO | CUCOP | PREI | SAI | DESCRIPCIÓN | CANT. | PRECIO UNITARIO | IMPORTE TOTAL SIN IVA |
|---------|-----------------|---------|-------|----------------|-------------|-------|-----------------|-----------------------|
| 37 | BAJA CALIFORNIA | 5200047 | 20733 | 51314301490001 | BURO. | 159 | \$1,053.33 | \$209,626.67 |
| | | | | | | | Subtotal | \$209,626.67 |
| | | | | | | | I.V.A. | \$33,536.03 |
| | | | | | | | Total | \$243,162.70 |

Durango 121, Piso 11, Col. Santa Fe, Alameda Cuernavaca, C. P. 06709, Ciudad de México
 Tel: 55 52467790, Ext: 10155
 www.imss.gob.mx



2024
Felipe Carrillo
PUERTO



GOBIERNO DE
MÉXICO



DIRECCIÓN DE ADMINISTRACIÓN
Unidad de Adquisiciones
Coordinación de Bienes y Servicios
Coordinación Técnica de Adquisición de Bienes y Servicios
División de Equipos y Mobiliario Médico

ACTA DE FALLO

LICITACIÓN PÚBLICA INTERNACIONAL ELECTRÓNICA BAJO COBERTURA DE TRATADOS DE LIBRE COMERCIO QUE CONTENGA CAPÍTULO DE COMPRAS GUBERNAMENTALES
NÚMERO DE IDENTIFICACIÓN EN COMPRANET: LA-50-GYB-050GYR040-1-2-2024
PROGRAMA "MOBILIARIO MÉDICO Y DE LABORATORIO PARA HOSPITALES PRIORITARIOS"

Nombre: EDVAG CONCEPTOS COMERCIALES SA DE CV
No. de Contrato: 050GYR040T00224-025-00

| PARTIDA | DESTINO | CUCOP | PREI | SAI | DESCRIPCIÓN | CANT. | PRECIO UNITARIO | IMPORTE TOTAL SIN IVA |
|----------|-----------------|---------|-------|----------------|---------------------------|-------|-----------------|-----------------------|
| 36 | BAJA CALIFORNIA | 5200049 | 20134 | 51318433740001 | CAMA INDIVIDUAL METALICA. | 2 | \$4,000.00 | \$8,000.00 |
| Subtotal | | | | | | | | \$8,000.00 |
| I.V.A. | | | | | | | | \$1,260.00 |
| Total | | | | | | | | \$9,260.00 |

Nombre: SERRPROF BIOMED SA DE CV
No. de Contrato: 050GYR040T00224-026-00

| PARTIDA | DESTINO | CUCOP | PREI | SAI | DESCRIPCIÓN | CANT. | PRECIO UNITARIO | IMPORTE TOTAL SIN IVA |
|----------|-----------------|----------|-------|----------------|------------------------|-------|-----------------|-----------------------|
| 39 | BAJA CALIFORNIA | 53106573 | 20136 | 51319108620001 | CARRO PARA CURACIONES. | 4 | \$4,933.33 | \$19,733.32 |
| Subtotal | | | | | | | | \$19,733.32 |
| I.V.A. | | | | | | | | \$3,157.33 |
| Total | | | | | | | | \$22,890.65 |

Nombre: SERRPROF BIOMED SA DE CV
No. de Contrato: 050GYR040T00224-027-00

| PARTIDA | DESTINO | CUCOP | PREI | SAI | DESCRIPCIÓN | CANT. | PRECIO UNITARIO | IMPORTE TOTAL SIN IVA |
|----------|-----------------|----------|-------|----------------|--------------------------|-------|-----------------|-----------------------|
| 40 | BAJA CALIFORNIA | 53106576 | 20137 | 51319108770001 | CARRO PARA MEDICAMENTOS. | 21 | \$4,933.33 | \$103,399.93 |
| Subtotal | | | | | | | | \$103,399.93 |
| I.V.A. | | | | | | | | \$16,575.59 |
| Total | | | | | | | | \$120,175.52 |

265
Eduardo R. Pérez R. Céd. Profesional: 456376. C. P. México, D.F. 06709, Ciudad de México.
Tel. 55 5238-4300 Ext. 14825 www.medicomex.com.mx



2024
Felipe Carrillo
PUERTO



GOBIERNO DE
MÉXICO



DIRECCIÓN DE ADMINISTRACIÓN
Unidad de Adquisiciones
Coordinación de Bienes y Servicios
Coordinación Técnica de Adquisición de Bienes y Servicios
División de Equipos y Mobiliario Médico

ACTA DE FALLO

LICITACIÓN PÚBLICA INTERNACIONAL ELECTRÓNICA BAJO COBERTURA DE TRATADOS DE LIBRE COMERCIO QUE CONTENGA CAPÍTULO DE COMPRAS GUBERNAMENTALES
NÚMERO DE IDENTIFICACIÓN EN COMPRANET: LA-50-GYB-050GYR040-1-2-2024
PROGRAMA "MOBILIARIO MÉDICO Y DE LABORATORIO PARA HOSPITALES PRIORITARIOS"

Nombre: EDVAG CONCEPTOS COMERCIALES SA DE CV
No. de Contrato: 050GYR040T00224-028-00

| PARTIDA | DESTINO | CUCOP | PREI | SAI | DESCRIPCIÓN | CANT. | PRECIO UNITARIO | IMPORTE TOTAL SIN IVA |
|----------|-----------------|---------|-------|----------------|-------------------------|-------|-----------------|-----------------------|
| 41 | BAJA CALIFORNIA | 5200053 | 20138 | 51319108970001 | CARRO PARA ROPA LIMPIA. | 2 | \$12,352.00 | \$24,704.00 |
| Subtotal | | | | | | | | \$24,704.00 |
| I.V.A. | | | | | | | | \$3,592.64 |
| Total | | | | | | | | \$28,296.64 |

Nombre: SERRPROF BIOMED SA DE CV
No. de Contrato: 050GYR040T00224-029-00

| PARTIDA | DESTINO | CUCOP | PREI | SAI | DESCRIPCIÓN | CANT. | PRECIO UNITARIO | IMPORTE TOTAL SIN IVA |
|----------|-----------------|---------|-------|----------------|-------------------------|-------|-----------------|-----------------------|
| 42 | BAJA CALIFORNIA | 5310657 | 20140 | 51319109030001 | CARRO PORTAEXPEDIENTES. | 14 | \$4,266.67 | \$59,733.38 |
| Subtotal | | | | | | | | \$15,733.38 |
| I.V.A. | | | | | | | | \$18,973.64 |
| Total | | | | | | | | \$34,707.02 |

Nombre: INFRAESTRUCTURA HOSPITALARIA PROEMSA SA DE CV
No. de Contrato: 050GYR040T00224-030-00

| PARTIDA | DESTINO | CUCOP | PREI | SAI | DESCRIPCIÓN | CANT. | PRECIO UNITARIO | IMPORTE TOTAL SIN IVA |
|----------|-----------------|----------|-------|----------------|--------------------------------|-------|-----------------|-----------------------|
| 43 | BAJA CALIFORNIA | 53106576 | 20142 | 51320909610001 | CEPILLERA PARA USO QUIRURGICO. | 67 | \$500.00 | \$33,500.00 |
| Subtotal | | | | | | | | \$33,500.00 |
| I.V.A. | | | | | | | | \$6,100.40 |
| Total | | | | | | | | \$39,600.40 |

266
Eduardo R. Pérez R. Céd. Profesional: 456376. C. P. México, D.F. 06709, Ciudad de México.
Tel. 55 5238-4300 Ext. 14825 www.medicomex.com.mx



2024
Felipe Carrillo
PUERTO

ANEXOS
DIVISIÓN DE CONTRATOS



**GOBIERNO DE
MÉXICO**



DIRECCIÓN DE ADMINISTRACIÓN
Unidad de Adquisiciones
Coordinación de Adquisición de Bienes y Contratación de Servicios
Coordinación Técnica de Adquisición de Bienes de Inversión y Alquiler
Unidad de Equipos y Mobiliario Médico

ACTA DE FALLO

LICITACIÓN PÚBLICA INTERNACIONAL ELECTRÓNICA BAJO COBERTURA DE TRATADOS DE LIBRE COMERCIO QUE CONTIENGA CAPÍTULO DE COMPRAS GUBERNAMENTALES
NÚMERO DE IDENTIFICACIÓN EN COMPRANET: LA-50-GYR-050CYR/040-T-2-2024
PROGRAMA "MOBILIARIO MÉDICO Y DE LABORATORIO PARA HOSPITALES PRIORITARIOS"

Nombre: INFRAESTRUCTURA HOSPITALARIA PROEMSA SA DE CV
No. de Contrato: 050CYR/040T00224-031-00

| PARTIDA | DESTINO | CUCOP | PREI | SAI | DESCRIPCIÓN | CANT. | PRECIO UNITARIO | IMPORTE TOTAL SIN IVA | |
|---------|-----------------|----------|-------|--------------------|------------------------------------|-------|-----------------|-----------------------|----------|
| 44 | BAJA CALIFORNIA | 53200453 | 20143 | 513.227.0176.00.01 | CHAROLA CON TAPA PARA INSTRUMENTAL | 1 | \$612.00 | \$612.00 | |
| | | | | | | | | Subtotal | \$612.00 |
| | | | | | | | | I.V.A. | \$97.92 |
| | | | | | | | | Total | \$709.92 |

Nombre: INFRAESTRUCTURA HOSPITALARIA PROEMSA SA DE CV
No. de Contrato: 050CYR/040T00224-032-00

| PARTIDA | DESTINO | CUCOP | PREI | SAI | DESCRIPCIÓN | CANT. | PRECIO UNITARIO | IMPORTE TOTAL SIN IVA | |
|---------|-----------------|----------|-------|--------------------|----------------------|-------|-----------------|-----------------------|--------------|
| 45 | BAJA CALIFORNIA | 53200456 | 20146 | 513.345.0113.00.01 | COMODO PARA ADULTOS. | 937 | \$738.00 | \$691,356.00 | |
| | | | | | | | | Subtotal | \$691,356.00 |
| | | | | | | | | I.V.A. | \$36,612.16 |
| | | | | | | | | Total | \$727,968.16 |

Nombre: SERPROF BIOMED SA DE CV
No. de Contrato: 050CYR/040T00224-033-00

| PARTIDA | DESTINO | CUCOP | PREI | SAI | DESCRIPCIÓN | CANT. | PRECIO UNITARIO | IMPORTE TOTAL SIN IVA | |
|---------|-----------------|----------|-------|--------------------|----------------------|-------|-----------------|-----------------------|-------------|
| 46 | BAJA CALIFORNIA | 53200457 | 20146 | 513.345.0126.00.01 | COMODO PARA MENORES. | 28 | \$800.00 | \$22,400.00 | |
| | | | | | | | | Subtotal | \$22,400.00 |
| | | | | | | | | I.V.A. | \$3,584.00 |
| | | | | | | | | Total | \$25,984.00 |

267

Procurador Público, C. Carlos Torres Pardo, Alfredo Torres Martínez, C. R. Ochoa, C. R. de las Heras
Tel. 36 5755 1100, Ext. 1404.
www.imss.gob.mx



2024
Felipe Carrillo
PUERTO



**GOBIERNO DE
MÉXICO**



DIRECCIÓN DE ADMINISTRACIÓN
Unidad de Adquisiciones
Coordinación de Adquisición de Bienes y Contratación de Servicios
Coordinación Técnica de Adquisición de Bienes de Inversión y Alquiler
Unidad de Equipos y Mobiliario Médico

ACTA DE FALLO

LICITACIÓN PÚBLICA INTERNACIONAL ELECTRÓNICA BAJO COBERTURA DE TRATADOS DE LIBRE COMERCIO QUE CONTIENGA CAPÍTULO DE COMPRAS GUBERNAMENTALES
NÚMERO DE IDENTIFICACIÓN EN COMPRANET: LA-50-GYR-050CYR/040-T-2-2024
PROGRAMA "MOBILIARIO MÉDICO Y DE LABORATORIO PARA HOSPITALES PRIORITARIOS"

Nombre: INFRAESTRUCTURA HOSPITALARIA PROEMSA SA DE CV
No. de Contrato: 050CYR/040T00224-034-00

| PARTIDA | DESTINO | CUCOP | PREI | SAI | DESCRIPCIÓN | CANT. | PRECIO UNITARIO | IMPORTE TOTAL SIN IVA | |
|---------|-----------------|----------|-------|--------------------|---|-------|-----------------|-----------------------|--------------|
| 47 | BAJA CALIFORNIA | 51200087 | 20147 | 513.254.0118.00.01 | CUBETA DE ACERO INDIVIDUAL CON PUNTA CUBETA HODDAELE. | 281 | \$1,109.70 | \$311,825.70 | |
| | | | | | | | | Subtotal | \$311,825.70 |
| | | | | | | | | I.V.A. | \$49,882.11 |
| | | | | | | | | Total | \$361,707.81 |

Nombre: TECNOLOGIA INTEGRAL PERSONALIZABLE SA DE CV
No. de Contrato: 050CYR/040T00224-035-00

| PARTIDA | DESTINO | CUCOP | PREI | SAI | DESCRIPCIÓN | CANT. | PRECIO UNITARIO | IMPORTE TOTAL SIN IVA | |
|---------|-----------------|----------|-------|--------------------|------------------------------|-------|-----------------|-----------------------|--------------|
| 48 | BAJA CALIFORNIA | 51200060 | 20148 | 513.382.0110.00.01 | ESCALERILLA DE DOS PELDAÑOS. | 450 | \$994.00 | \$447,300.00 | |
| | | | | | | | | Subtotal | \$447,300.00 |
| | | | | | | | | I.V.A. | \$68,387.20 |
| | | | | | | | | Total | \$515,687.20 |

Nombre: INFRAESTRUCTURA HOSPITALARIA PROEMSA SA DE CV
No. de Contrato: 050CYR/040T00224-036-00

| PARTIDA | DESTINO | CUCOP | PREI | SAI | DESCRIPCIÓN | CANT. | PRECIO UNITARIO | IMPORTE TOTAL SIN IVA | |
|---------|-----------------|----------|-------|--------------------|----------------------------------|-------|-----------------|-----------------------|--------------|
| 49 | BAJA CALIFORNIA | 51100281 | 20149 | 513.360.0066.00.01 | ESTANTE GUARAO ESTERIL DE 90 CM. | 96 | \$5,662.56 | \$543,605.76 | |
| | | | | | | | | Subtotal | \$543,605.76 |
| | | | | | | | | I.V.A. | \$86,976.92 |
| | | | | | | | | Total | \$630,582.68 |

268

Procurador Público, Felipe R. Coll, Jovana Marrero, Alex Yula Guadalupe Torres, C. R. Ochoa, C. R. de las Heras
Tel. 36 5755 1100, Ext. 1404.
www.imss.gob.mx



2024
Felipe Carrillo
PUERTO



GOBIERNO DE
MÉXICO



DIRECCIÓN DE ADMINISTRACIÓN
Unidad de Adquisición,
Compras y Contratación de Bienes y Contratación de Servicios
Coordinación Técnica de Adquisición y Contratación de Bienes y Contratación de Servicios
División de Equipos y Hospitalaria Médica

ACTA DE FALLO

LICITACIÓN PÚBLICA INTERNACIONAL ELECTRÓNICA BAJO COBERTURA DE TRATADOS DE LIBRE COMERCIO QUE CONTIENGA CAPITULO DE COMPRAS GUBERNAMENTALES
NUMERO DE IDENTIFICACION EN COMPRANET: LA-50-GYR-050GYR040-T-2-2024
PROGRAMA "MOBILIARIO MÉDICO Y DE LABORATORIO PARA HOSPITALES PRIORITARIOS"

Nombre: INFRAESTRUCTURA HOSPITALARIA PROEMSA SA DE CV
No. de Contrato: 050GYR040T00224-037-00

| PARTIDA | DESTINO | CUCOP | PREI | SAI | DESCRIPCION | CANT. | PRECIO UNITARIO | IMPORTE TOTAL SIN IVA | |
|---------|-----------------|---------|-------|-----------------|-----------------------------------|-------|-----------------|-----------------------|--------------|
| 50 | BAJA CALIFORNIA | 5100260 | 20151 | 513366.00710001 | ESTANTE GUARDA ESTERIL DE 120 CM. | 14 | \$6,396.52 | \$89,551.28 | |
| | | | | | | | | Subtotal | \$89,551.28 |
| | | | | | | | | IVA | \$16,326.20 |
| | | | | | | | | Total | \$105,877.48 |

Nombre: SERPROF BIOMED SA DE CV
No. de Contrato: 050GYR040T00224-038-00

| PARTIDA | DESTINO | CUCOP | PREI | SAI | DESCRIPCION | CANT. | PRECIO UNITARIO | IMPORTE TOTAL SIN IVA | |
|---------|-----------------|---------|-------|-----------------|-------------------|-------|-----------------|-----------------------|--------------|
| 52 | BAJA CALIFORNIA | 5120067 | 20153 | 513546.00610001 | JABONERA DE PEDAL | 22 | \$7,733.33 | \$170,133.26 | |
| | | | | | | | | Subtotal | \$170,133.26 |
| | | | | | | | | IVA | \$27,271.52 |
| | | | | | | | | Total | \$197,404.78 |

Nombre: EDVAC CONCEPTOS COMERCIALES SA DE CV
No. de Contrato: 050GYR040T00224-039-00

| PARTIDA | DESTINO | CUCOP | PREI | SAI | DESCRIPCION | CANT. | PRECIO UNITARIO | IMPORTE TOTAL SIN IVA | |
|---------|-----------------|---------|-------|-----------------|------------------------|-------|-----------------|-----------------------|--------------|
| 53 | BAJA CALIFORNIA | 5100064 | 20154 | 513567.01110001 | LAMPARA DE LUZ INTENSA | 16 | \$11,200.00 | \$179,200.00 | |
| | | | | | | | | Subtotal | \$179,200.00 |
| | | | | | | | | IVA | \$28,672.00 |
| | | | | | | | | Total | \$207,872.00 |

269
Carretera 274, Pista 11, Cda. Roma Urbán, CA-4168, Tijuana Baja California, C. P. 22000, Ciudad de México
Tel: 52 5216 0765 Ext: 14425 www.bvny.com.mx



2024
Felipe Carrillo
PUERTO



GOBIERNO DE
MÉXICO



DIRECCIÓN DE ADMINISTRACIÓN
Unidad de Adquisición,
Compras y Contratación de Bienes y Contratación de Servicios
Coordinación Técnica de Adquisición y Contratación de Bienes y Contratación de Servicios
División de Equipos y Hospitalaria Médica

ACTA DE FALLO

LICITACIÓN PÚBLICA INTERNACIONAL ELECTRÓNICA BAJO COBERTURA DE TRATADOS DE LIBRE COMERCIO QUE CONTIENGA CAPITULO DE COMPRAS GUBERNAMENTALES
NUMERO DE IDENTIFICACION EN COMPRANET: LA-50-GYR-050GYR040-T-2-2024
PROGRAMA "MOBILIARIO MÉDICO Y DE LABORATORIO PARA HOSPITALES PRIORITARIOS"

Nombre: SERPROF BIOMED SA DE CV
No. de Contrato: 050GYR040T00224-040-00

| PARTIDA | DESTINO | CUCOP | PREI | SAI | DESCRIPCION | CANT. | PRECIO UNITARIO | IMPORTE TOTAL SIN IVA | |
|---------|-----------------|---------|-------|-----------------|------------------------|-------|-----------------|-----------------------|-------------|
| 54 | BAJA CALIFORNIA | 5120065 | 20155 | 513587.01280001 | LAMPARA DE PIE RODABLE | 7 | \$1733.33 | \$12133.31 | |
| | | | | | | | | Subtotal | \$12133.31 |
| | | | | | | | | IVA | \$1941.33 |
| | | | | | | | | Total | \$14,074.64 |

Nombre: SERPROF BIOMED SA DE CV
No. de Contrato: 050GYR040T00224-041-00

| PARTIDA | DESTINO | CUCOP | PREI | SAI | DESCRIPCION | CANT. | PRECIO UNITARIO | IMPORTE TOTAL SIN IVA | |
|---------|-----------------|---------|-------|-----------------|------------------------------------|-------|-----------------|-----------------------|-------------|
| 56 | BAJA CALIFORNIA | 5120010 | 20178 | 513621.27320001 | MESA CARRO ANESTESIOLOCO DE 70 CM. | 11 | \$6,133.33 | \$67,466.63 | |
| | | | | | | | | Subtotal | \$67,466.63 |
| | | | | | | | | IVA | \$10,794.66 |
| | | | | | | | | Total | \$78,261.29 |

Nombre: MUEBLES LA FORJA DE JUAN ESCOBAR SA DE CV
No. de Contrato: 050GYR040T00224-042-00

| PARTIDA | DESTINO | CUCOP | PREI | SAI | DESCRIPCION | CANT. | PRECIO UNITARIO | IMPORTE TOTAL SIN IVA | |
|---------|-----------------|---------|-------|-----------------|--|-------|-----------------|-----------------------|-------------|
| 58 | BAJA CALIFORNIA | 5120012 | 20181 | 513621.27620001 | MESA DE 80 CM PABA ENSAMBLE CON REPISA INTERMEDIA. | 2 | \$25,000.00 | \$50,000.00 | |
| | | | | | | | | Subtotal | \$50,000.00 |
| | | | | | | | | IVA | \$8,000.00 |
| | | | | | | | | Total | \$58,000.00 |

270
Carretera 274, Pista 11, Cda. Roma Urbán, CA-4168, Tijuana Baja California, C. P. 22000, Ciudad de México
Tel: 52 5216 0765 Ext: 14425 www.bvny.com.mx



2024
Felipe Carrillo
PUERTO

ANEXOS
DIVISIÓN DE CONTRATOS

ACTA DE FALLO
 LICITACIÓN PÚBLICA INTERNACIONAL ELECTRÓNICA BAJO COBERTURA DE TRATADOS DE LIBRE COMERCIO QUE CONTIENGA CAPITULO DE COMPRAS GUBERNAMENTALES
 NÚMERO DE IDENTIFICACIÓN EN COMPRANET: LA-50-GYR-050GYR040-T-2-2024
 PROGRAMA: "MOBILIARIO MÉDICO Y DE LABORATORIO PARA HOSPITALES PRIORITARIOS"

Nombre: SERPROF BIOMED SA DE CV
 No. de Contrato: 050GYR040T00224-043-00

| PARTIDA | DESTINO | CUCOP | PREI | SAI | DESCRIPCIÓN | CANT. | PRECIO UNITARIO | IMPORTE TOTAL SIN IVA |
|----------|-----------------|----------|-------|--------------------|-------------|-------|-----------------|-----------------------|
| 67 | BAJA CALIFORNIA | 51200137 | 20183 | 513.621.2766.00.01 | MESA MAYO. | 130 | \$1,980.00 | \$257,400.00 |
| Subtotal | | | | | | | | \$257,400.00 |
| I.V.A. | | | | | | | | \$4,104.00 |
| Total | | | | | | | | \$298,584.00 |

Nombre: MUJERES LA FUERZA DE JUAN ESCOBAR SA DE CV
 No. de Contrato: 050GYR040T00224-044-00

| PARTIDA | DESTINO | CUCOP | PREI | SAI | DESCRIPCIÓN | CANT. | PRECIO UNITARIO | IMPORTE TOTAL SIN IVA |
|----------|-----------------|----------|-------|--------------------|-----------------------------------|-------|-----------------|-----------------------|
| 68 | BAJA CALIFORNIA | 53106581 | 20184 | 513.621.2793.00.01 | MESA PARA EXPLORACION PEDIATRICA. | 2 | \$9,500.00 | \$18,600.00 |
| Subtotal | | | | | | | | \$18,600.00 |
| I.V.A. | | | | | | | | \$2,976.00 |
| Total | | | | | | | | \$21,576.00 |

Nombre: SERPROF BIOMED SA DE CV
 No. de Contrato: 050GYR040T00224-045-00

| PARTIDA | DESTINO | CUCOP | PREI | SAI | DESCRIPCIÓN | CANT. | PRECIO UNITARIO | IMPORTE TOTAL SIN IVA |
|----------|-----------------|----------|-------|--------------------|------------------------------------|-------|-----------------|-----------------------|
| 69 | BAJA CALIFORNIA | 53106582 | 20185 | 513.621.2804.00.01 | MESA PARA INSTRUMENTAL QUIRURGICO. | 12 | \$3,933.33 | \$47,199.96 |
| Subtotal | | | | | | | | \$47,199.96 |
| I.V.A. | | | | | | | | \$7,585.99 |
| Total | | | | | | | | \$54,785.95 |

271
 Dirección: 271, Calle 11, C. de. Nueva América, Alcatraz, Guaymas, C. P. 06300, C. de. México
 Tel: 55 52019900, Fax: 56978
 www.imms.gob.mx



ACTA DE FALLO
 LICITACIÓN PÚBLICA INTERNACIONAL ELECTRÓNICA BAJO COBERTURA DE TRATADOS DE LIBRE COMERCIO QUE CONTIENGA CAPITULO DE COMPRAS GUBERNAMENTALES
 NÚMERO DE IDENTIFICACIÓN EN COMPRANET: LA-50-GYR-050GYR040-T-2-2024
 PROGRAMA: "MOBILIARIO MÉDICO Y DE LABORATORIO PARA HOSPITALES PRIORITARIOS"

Nombre: SERPROF BIOMED SA DE CV
 No. de Contrato: 050GYR040T00224-046-00

| PARTIDA | DESTINO | CUCOP | PREI | SAI | DESCRIPCIÓN | CANT. | PRECIO UNITARIO | IMPORTE TOTAL SIN IVA |
|----------|-----------------|---------|-------|--------------------|--------------------------|-------|-----------------|-----------------------|
| 70 | BAJA CALIFORNIA | 5106685 | 20186 | 513.621.2813.00.01 | MESA PARA REHIDRATACION. | 6 | \$4,913.33 | \$29,479.98 |
| Subtotal | | | | | | | | \$29,479.98 |
| I.V.A. | | | | | | | | \$4,765.80 |
| Total | | | | | | | | \$34,196.78 |

Nombre: SERPROF BIOMED SA DE CV
 No. de Contrato: 050GYR040T00224-047-00

| PARTIDA | DESTINO | CUCOP | PREI | SAI | DESCRIPCIÓN | CANT. | PRECIO UNITARIO | IMPORTE TOTAL SIN IVA |
|----------|-----------------|----------|-------|--------------------|---------------|-------|-----------------|-----------------------|
| 71 | BAJA CALIFORNIA | 51200138 | 20187 | 513.621.2826.00.01 | MESA PASTEUR. | 119 | \$2,398.67 | \$285,441.73 |
| Subtotal | | | | | | | | \$285,441.73 |
| I.V.A. | | | | | | | | \$45,070.68 |
| Total | | | | | | | | \$331,112.41 |

Nombre: SERPROF BIOMED SA DE CV
 No. de Contrato: 050GYR040T00224-048-00

| PARTIDA | DESTINO | CUCOP | PREI | SAI | DESCRIPCIÓN | CANT. | PRECIO UNITARIO | IMPORTE TOTAL SIN IVA |
|----------|-----------------|----------|-------|--------------------|--------------|-------|-----------------|-----------------------|
| 72 | BAJA CALIFORNIA | 51200141 | 20189 | 513.621.2847.00.01 | MESA PUENTE. | 214 | \$1,486.67 | \$318,867.38 |
| Subtotal | | | | | | | | \$318,867.38 |
| I.V.A. | | | | | | | | \$50,216.79 |
| Total | | | | | | | | \$369,084.16 |

272
 Dirección: 272, Calle 11, C. de. Nueva América, Alcatraz, Guaymas, C. P. 06300, C. de. México
 Tel: 55 52019900, Fax: 56978
 www.imms.gob.mx





GOBIERNO DE
MÉXICO



DIRECCIÓN DE ADMINISTRACIÓN
Coordinación de Adquisición de Bienes y Contratación de Servicios
Comisión Técnica de Adquisición de Bienes e Inversión y Asesoría
División de Equipos y Mobiliario Médico

ACTA DE FALLO

LICITACIÓN PÚBLICA INTERNACIONAL ELECTRÓNICA BAJO COBERTURA DE TRATADOS DE LIBRE COMERCIO QUE CONTENGA CAPÍTULO DE COMPRAS GUBERNAMENTALES
NÚMERO DE IDENTIFICACIÓN EN COMPRANET: LA-50-CYR-050CYR040-T-2-2024
PROGRAMA "MOBILIARIO MÉDICO Y DE LABORATORIO PARA HOSPITALES PRIORITARIOS"

Nombre: SERPROF BIONED SA DE CV
No. de Contrato: 050CYR040T00224-049-00

| PARTIDA | DESTINO | CÚCOP | PREI | SAI | DESCRIPCIÓN | CANT. | PRECIO UNITARIO | IMPORTE TOTAL SIN IVA | IMPORTE TOTAL SIN IVA |
|---------|-----------------|---------|-------|--------------------|--------------|-------|-----------------|-----------------------|-----------------------|
| 74 | BAJA CALIFORNIA | 5100043 | 20191 | 513.621.2865.00.01 | MESA BANCADA | 24 | \$4,106.67 | \$98,560.08 | \$98,560.08 |
| | | | | | | | | Subtotal | \$98,560.08 |
| | | | | | | | | IVA | \$15,765.51 |
| | | | | | | | | Total | \$114,325.59 |

Nombre: IMPULSORIA DE CONSULTORIA E INGENIERIA MEXICANA SA DE CV
No. de Contrato: 050CYR040T00224-050-00

| PARTIDA | DESTINO | CÚCOP | PREI | SAI | DESCRIPCIÓN | CANT. | PRECIO UNITARIO | IMPORTE TOTAL SIN IVA | IMPORTE TOTAL SIN IVA |
|---------|-----------------|---------|-------|--------------------|-------------------------------|-------|-----------------|-----------------------|-----------------------|
| 75 | BAJA CALIFORNIA | 5100056 | 20162 | 513.771.0438.00.01 | REPISA DE 120 CM CONTRA MUÑO. | 5 | \$3,896.32 | \$19,481.60 | \$19,481.60 |
| | | | | | | | | Subtotal | \$19,481.60 |
| | | | | | | | | IVA | \$3,103.06 |
| | | | | | | | | Total | \$22,584.66 |

Nombre: MUEBLES LA FORJA DE JUAN ESCOBAR SA DE CV
No. de Contrato: 050CYR040T00224-051-00

| PARTIDA | DESTINO | CÚCOP | PREI | SAI | DESCRIPCIÓN | CANT. | PRECIO UNITARIO | IMPORTE TOTAL SIN IVA | IMPORTE TOTAL SIN IVA |
|---------|-----------------|---------|-------|--------------------|-------------------------------|-------|-----------------|-----------------------|-----------------------|
| 76 | BAJA CALIFORNIA | 5100056 | 20194 | 513.771.0456.00.01 | REPISA DE 180 CM CONTRA MUÑO. | 1 | \$6,000.00 | \$6,000.00 | \$6,000.00 |
| | | | | | | | | Subtotal | \$6,000.00 |
| | | | | | | | | IVA | \$960.00 |
| | | | | | | | | Total | \$6,960.00 |

273

Impulsora 204, P.O. Box 11, Col. Roma Norte, Alcaldía Cuauhtémoc, C.P. 06701, Ciudad de México, México
Tel: 55 5254 9556, Ext. 14723 www.lmf.com.mx



2024
Felipe Carrillo
PUERTO



GOBIERNO DE
MÉXICO



DIRECCIÓN DE ADMINISTRACIÓN
Unidad de Adquisiciones
Coordinación de Adquisición de Bienes y Contratación de Servicios
Comisión Técnica de Adquisición de Bienes e Inversión y Asesoría
División de Equipos y Mobiliario Médico

ACTA DE FALLO

LICITACIÓN PÚBLICA INTERNACIONAL ELECTRÓNICA BAJO COBERTURA DE TRATADOS DE LIBRE COMERCIO QUE CONTENGA CAPÍTULO DE COMPRAS GUBERNAMENTALES
NÚMERO DE IDENTIFICACIÓN EN COMPRANET: LA-50-CYR-050CYR040-T-2-2024
PROGRAMA "MOBILIARIO MÉDICO Y DE LABORATORIO PARA HOSPITALES PRIORITARIOS"

Nombre: META SUMINISTROS MEDICOS SA DE CV
No. de Contrato: 050CYR040T00224-052-00

| PARTIDA | DESTINO | CÚCOP | PREI | SAI | DESCRIPCIÓN | CANT. | PRECIO UNITARIO | IMPORTE TOTAL SIN IVA | IMPORTE TOTAL SIN IVA |
|---------|-----------------|---------|-------|--------------------|----------------------|-------|-----------------|-----------------------|-----------------------|
| 77 | BAJA CALIFORNIA | 5200164 | 20195 | 513.783.0075.00.01 | RIEL PORTAVENOCULIS. | 483 | \$776.00 | \$299,908.00 | \$299,908.00 |
| | | | | | | | | Subtotal | \$299,908.00 |
| | | | | | | | | IVA | \$36,785.28 |
| | | | | | | | | Total | \$336,693.28 |

Nombre: SERPROF BIONED SA DE CV
No. de Contrato: 050CYR040T00224-053-00

| PARTIDA | DESTINO | CÚCOP | PREI | SAI | DESCRIPCIÓN | CANT. | PRECIO UNITARIO | IMPORTE TOTAL SIN IVA | IMPORTE TOTAL SIN IVA |
|---------|-----------------|---------|-------|--------------------|--------------------------------------|-------|-----------------|-----------------------|-----------------------|
| 78 | BAJA CALIFORNIA | 5200049 | 20196 | 513.790.0089.00.01 | RINÓN DE ACERO INOXIDABLE DE 250 ML. | 10 | \$101.33 | \$1,013.30 | \$1,013.30 |
| | | | | | | | | Subtotal | \$1,013.30 |
| | | | | | | | | IVA | \$162.19 |
| | | | | | | | | Total | \$1,175.49 |

Nombre: SERPROF BIONED SA DE CV
No. de Contrato: 050CYR040T00224-054-00

| PARTIDA | DESTINO | CÚCOP | PREI | SAI | DESCRIPCIÓN | CANT. | PRECIO UNITARIO | IMPORTE TOTAL SIN IVA | IMPORTE TOTAL SIN IVA |
|---------|-----------------|---------|-------|--------------------|--------------------------------------|-------|-----------------|-----------------------|-----------------------|
| 79 | BAJA CALIFORNIA | 5370046 | 20197 | 513.790.0091.00.01 | RINÓN DE ACERO INOXIDABLE DE 500 ML. | 126 | \$126.67 | \$15,960.42 | \$15,960.42 |
| | | | | | | | | Subtotal | \$15,960.42 |
| | | | | | | | | IVA | \$2,551.67 |
| | | | | | | | | Total | \$18,512.09 |

274

Impulsora 204, P.O. Box 11, Col. Roma Norte, Alcaldía Cuauhtémoc, C.P. 06701, Ciudad de México, México
Tel: 55 5254 9556, Ext. 14723 www.lmf.com.mx



2024
Felipe Carrillo
PUERTO

ANEXOS
DIVISIÓN DE CONTRATOS

ACTA DE FALLO

LICITACIÓN PÚBLICA INTERNACIONAL ELECTRÓNICA BAJO COBERTURA DE TRATADOS DE LIBRE COMERCIO QUE CONTENGA CAPITULO DE COMPRAS GUBERNAMENTALES
 NÚMERO DE IDENTIFICACIÓN EN COMPRANET: LA-50-CYR-050CYR040-T-2-2024
 PROGRAMA "MOBILIARIO MÉDICO Y DE LABORATORIO PARA HOSPITALES PRIORITARIOS"

LICITACIÓN PÚBLICA INTERNACIONAL ELECTRÓNICA BAJO COBERTURA DE TRATADOS DE LIBRE COMERCIO QUE CONTENGA CAPITULO DE COMPRAS GUBERNAMENTALES
 NÚMERO DE IDENTIFICACIÓN EN COMPRANET: LA-50-CYR-050CYR040-T-2-2024
 PROGRAMA "MOBILIARIO MÉDICO Y DE LABORATORIO PARA HOSPITALES P RIORITARIOS"

Nombre: SERPROF BIOMED SA DE CV
 No. de Contrato: 050CYR040T00224-058-00

| PARTIDA | DESTINO | CUCOP | PREI | SAI | DESCRIPCION | CANT. | PRECIO UNITARIO | IMPORTE TOTAL SIN IVA |
|----------|-----------------|----------|-------|---------------------|----------------------------------|-------|-----------------|-----------------------|
| 80 | BAJA CALIFORNIA | 53106585 | 20198 | 513.810.0258.000.01 | SILLA DE RUEDAS CON DESCANSAPIES | 41 | \$3,600.00 | \$147,600.00 |
| Subtotal | | | | | | | | \$147,600.00 |
| I.V.A. | | | | | | | | \$23,615.00 |
| Total | | | | | | | | \$171,215.00 |

Nombre: SERPROF BIOMED SA DE CV
 No. de Contrato: 050CYR040T00224-056-00

| PARTIDA | DESTINO | CUCOP | PREI | SAI | DESCRIPCION | CANT. | PRECIO UNITARIO | IMPORTE TOTAL SIN IVA |
|----------|-----------------|----------|-------|---------------------|--|-------|-----------------|-----------------------|
| 81 | BAJA CALIFORNIA | 53200465 | 20199 | 513.950.0124.000.01 | VASO PARA MEDICAMENTOS DE 30 CM CUBICOS. | 188 | \$100.00 | \$18,800.00 |
| Subtotal | | | | | | | | \$18,800.00 |
| I.V.A. | | | | | | | | \$3,008.00 |
| Total | | | | | | | | \$21,808.00 |

Nombre: INFRAESTRUCTURA HOSPITALARIA PROEMSA SA DE CV
 No. de Contrato: 050GYR040T00224-057-00

| PARTIDA | DESTINO | CUCOP | PREI | SAI | DESCRIPCION | CANT. | PRECIO UNITARIO | IMPORTE TOTAL SIN IVA |
|----------|-----------------|----------|-------|---------------------|---|-------|-----------------|-----------------------|
| 82 | BAJA CALIFORNIA | 53200463 | 20200 | 513.550.0187.000.01 | VASO PARA MEDICAMENTOS DE 140 CM CUBICOS. | 4 | \$233.50 | \$934.00 |
| Subtotal | | | | | | | | \$934.00 |
| I.V.A. | | | | | | | | \$143.04 |
| Total | | | | | | | | \$1,077.04 |

275
 Durango 275, Piso 15, Col. Roma Norte, Anáhuac Cuauhtémoc, C. P. 06700, México, D.F.
 Tel: 55 5262 2100 Fax: 55 5262 2101 www.infraestructura.com.mx



ACTA DE FALLO

LICITACIÓN PÚBLICA INTERNACIONAL ELECTRÓNICA BAJO COBERTURA DE TRATADOS DE LIBRE COMERCIO QUE CONTENGA CAPITULO DE COMPRAS GUBERNAMENTALES
 NÚMERO DE IDENTIFICACIÓN EN COMPRANET: LA-50-CYR-050CYR040-T-2-2024
 PROGRAMA "MOBILIARIO MÉDICO Y DE LABORATORIO PARA HOSPITALES PRIORITARIOS"

LICITACIÓN PÚBLICA INTERNACIONAL ELECTRÓNICA BAJO COBERTURA DE TRATADOS DE LIBRE COMERCIO QUE CONTENGA CAPITULO DE COMPRAS GUBERNAMENTALES
 NÚMERO DE IDENTIFICACIÓN EN COMPRANET: LA-50-CYR-050CYR040-T-2-2024
 PROGRAMA "MOBILIARIO MÉDICO Y DE LABORATORIO PARA HOSPITALES PRIORITARIOS"

Nombre: INFRAESTRUCTURA HOSPITALARIA PROEMSA SA DE CV
 No. de Contrato: 050CYR040T00224-059-00

| PARTIDA | DESTINO | CUCOP | PREI | SAI | DESCRIPCION | CANT. | PRECIO UNITARIO | IMPORTE TOTAL SIN IVA |
|----------|-----------------|----------|-------|---------------------|----------------------------|-------|-----------------|-----------------------|
| 83 | BAJA CALIFORNIA | 53200462 | 20201 | 513.960.0149.000.01 | VASO CON TAPA DE UN LITRO. | 2 | \$481.80 | \$963.60 |
| Subtotal | | | | | | | | \$963.60 |
| I.V.A. | | | | | | | | \$164.18 |
| Total | | | | | | | | \$1,127.78 |

Nombre: SERPROF BIOMED SA DE CV
 No. de Contrato: 050CYR040T00224-059-00

| PARTIDA | DESTINO | CUCOP | PREI | SAI | DESCRIPCION | CANT. | PRECIO UNITARIO | IMPORTE TOTAL SIN IVA |
|----------|-----------------|----------|-------|---------------------|---------------------|-------|-----------------|-----------------------|
| 84 | BAJA CALIFORNIA | 51200041 | 20202 | 513.123.0266.000.01 | BANQUETA DE ALTURA. | 27 | \$453.33 | \$9,733.26 |
| Subtotal | | | | | | | | \$9,733.26 |
| I.V.A. | | | | | | | | \$1,595.72 |
| Total | | | | | | | | \$11,328.98 |

Nombre: EDVAG CONCEPTOS COMERCIALES SA DE CV
 No. de Contrato: 050CYR040T00224-060-00

| PARTIDA | DESTINO | CUCOP | PREI | SAI | DESCRIPCION | CANT. | PRECIO UNITARIO | IMPORTE TOTAL SIN IVA |
|----------|-----------------|----------|-------|---------------------|------------------------|-------|-----------------|-----------------------|
| 85 | BAJA CALIFORNIA | 51200039 | 20203 | 513.219.0042.000.01 | DIVAN (CHAISE LONGUE). | 16 | \$7,040.00 | \$112,640.00 |
| Subtotal | | | | | | | | \$112,640.00 |
| I.V.A. | | | | | | | | \$18,025.40 |
| Total | | | | | | | | \$130,665.40 |

276
 Durango 276, Piso 15, Col. Roma Norte, Anáhuac Cuauhtémoc, C. P. 06700, México, D.F.
 Tel: 55 5262 2100 Fax: 55 5262 2101 www.infraestructura.com.mx





GOBIERNO DE
MÉXICO



DIRECCIÓN DE ADMINISTRACIÓN
Unidad de Adquisiciones,
Comisión de Adquisición de Bienes y Contratación de Servicios
Comisión Técnica de Adquisición de Bienes de Inversión y Asesoría
División de Equipos y Mobiliario Médico

ACTA DE FALLO

LICITACIÓN PÚBLICA INTERNACIONAL ELECTRÓNICA BAJO COBERTURA DE TRATADOS DE LIBRE
COMERCIO QUE CONTENGA CAPÍTULO DE COMPRAS GUBERNAMENTALES
NÚMERO DE IDENTIFICACIÓN EN COMPRANET: LA-50-CYR-050CYR04-T-2-2024
PROGRAMA "MOBILIARIO MÉDICO Y DE LABORATORIO PARA HOSPITALES PRIORITARIOS"

Nombre: EDVAG CONCEPTOS COMERCIALES SA DE CV
No. de Contrato: 050CYR040T00224-061-00

| PARTIDA | DESTINO | CUCOP | PREI | SAI | DESCRIPCIÓN | CANT. | PRECIO UNITARIO | IMPORTE TOTAL SIN IVA |
|----------|-----------------|----------|-------|--------------------|--------------------|-------|-----------------|-----------------------|
| 85 | BAJA CALIFORNIA | 57200074 | 20264 | 513-560-0023-00-01 | LITERAS METÁLICAS. | 24 | \$7,040.00 | \$168,960.00 |
| Subtotal | | | | | | | | \$168,960.00 |
| I.V.A. | | | | | | | | \$7,033.60 |
| Total | | | | | | | | \$195,993.60 |

Nombre: SERPROF BIONED SA DE CV
No. de Contrato: 050CYR040T00224-062-00

| PARTIDA | DESTINO | CUCOP | PREI | SAI | DESCRIPCIÓN | CANT. | PRECIO UNITARIO | IMPORTE TOTAL SIN IVA |
|----------|-----------------|----------|-------|--------------------|----------------------|-------|-----------------|-----------------------|
| 87 | BAJA CALIFORNIA | 53200459 | 20205 | 513-635-0169-00-01 | ORINAL PARA VARONES. | 154 | \$366.67 | \$56,467.18 |
| Subtotal | | | | | | | | \$56,467.18 |
| I.V.A. | | | | | | | | \$9,034.75 |
| Total | | | | | | | | \$65,501.93 |

Nombre: INFRAESTRUCTURA HOSPITALARIA PROENSA SA DE CV
No. de Contrato: 050CYR040T00224-063-00

| PARTIDA | DESTINO | CUCOP | PREI | SAI | DESCRIPCIÓN | CANT. | PRECIO UNITARIO | IMPORTE TOTAL SIN IVA |
|----------|-----------------|----------|-------|--------------------|-------------------------|-------|-----------------|-----------------------|
| 88 | BAJA CALIFORNIA | 51200195 | 20206 | 513-635-0173-00-01 | PONTAVENOCULIS RODABLE. | 117 | \$1,004.59 | \$117,537.03 |
| Subtotal | | | | | | | | \$117,537.03 |
| I.V.A. | | | | | | | | \$18,815.92 |
| Total | | | | | | | | \$136,352.95 |

Dirección: 2da. Piso B, Cal. Bana Sastre, Avenida Caba-Akumero, C.U. 3er. Anillo, Ciudad de México
Tel.: 56 5755-2582, Fax: 56 56 55, www.imss.net.mx



2024
Felipe Carrillo
PUERTO



GOBIERNO DE
MÉXICO



DIRECCIÓN DE ADMINISTRACIÓN
Unidad de Adquisiciones,
Comisión de Adquisición de Bienes y Contratación de Servicios
Comisión Técnica de Adquisición de Bienes de Inversión y Asesoría
División de Equipos y Mobiliario Médico

ACTA DE FALLO

LICITACIÓN PÚBLICA INTERNACIONAL ELECTRÓNICA BAJO COBERTURA DE TRATADOS DE LIBRE
COMERCIO QUE CONTENGA CAPÍTULO DE COMPRAS GUBERNAMENTALES
NÚMERO DE IDENTIFICACIÓN EN COMPRANET: LA-50-CYR-050CYR040-T-2-2024
PROGRAMA "MOBILIARIO MÉDICO Y DE LABORATORIO PARA HOSPITALES PRIORITARIOS"

Nombre: SERPROF BIONED SA DE CV
No. de Contrato: 050CYR040T00224-064-00

| PARTIDA | DESTINO | CUCOP | PREI | SAI | DESCRIPCIÓN | CANT. | PRECIO UNITARIO | IMPORTE TOTAL SIN IVA |
|----------|-----------------|---------|-------|--------------------|--------------------------------------|-------|-----------------|-----------------------|
| 89 | BAJA CALIFORNIA | 5106570 | 20212 | 513-263-0098-00-01 | CARRO CUINA CON BASINET DE ACRILICO. | 57 | \$4,333.33 | \$246,999.81 |
| Subtotal | | | | | | | | \$246,999.81 |
| I.V.A. | | | | | | | | \$39,519.97 |
| Total | | | | | | | | \$286,519.78 |

Nombre: EDVAG CONCEPTOS COMERCIALES SA DE CV
No. de Contrato: 050CYR040T00224-065-00

| PARTIDA | DESTINO | CUCOP | PREI | SAI | DESCRIPCIÓN | CANT. | PRECIO UNITARIO | IMPORTE TOTAL SIN IVA |
|----------|-----------------|----------|-------|--------------------|--|-------|-----------------|-----------------------|
| 90 | BAJA CALIFORNIA | 51200119 | 20302 | 513-621-3076-00-01 | MEZA DE 100 CM PARA ATENCIÓN AL PACIENTE NACIDO. | 2 | \$18,980.00 | \$37,760.00 |
| Subtotal | | | | | | | | \$37,760.00 |
| I.V.A. | | | | | | | | \$6,041.00 |
| Total | | | | | | | | \$43,801.00 |

Nombre: EDVAG CONCEPTOS COMERCIALES SA DE CV
No. de Contrato: 050CYR040T00224-066-00

| PARTIDA | DESTINO | CUCOP | PREI | SAI | DESCRIPCIÓN | CANT. | PRECIO UNITARIO | IMPORTE TOTAL SIN IVA |
|----------|-----------------|---------|-------|--------------------|-------------------------------|-------|-----------------|-----------------------|
| 95 | BAJA CALIFORNIA | 5106572 | 20547 | 513-191-0934-00-01 | CARRO PARA CURACIONES EN ABS. | 102 | \$44,800.00 | \$4,569,600.00 |
| Subtotal | | | | | | | | \$4,569,600.00 |
| I.V.A. | | | | | | | | \$731,836.00 |
| Total | | | | | | | | \$5,301,436.00 |

Dirección: 2da. Piso B, Cal. Bana Sastre, Avenida Caba-Akumero, C.U. 3er. Anillo, Ciudad de México
Tel.: 56 5755-2582, Fax: 56 56 55, www.imss.net.mx

278

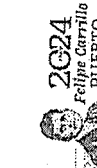

2024
Felipe Carrillo
PUERTO

ANEXOS
DIVISIÓN DE CONTRATOS

ACTA DE FALLO

LICITACIÓN PÚBLICA INTERNACIONAL ELECTRÓNICA BAO COBERTURA DE TRATADOS DE LIBRE COMERCIO QUE CONTIENGA CAPITULO DE COMPRAS GUBERNAMENTALES
 NÚMERO DE IDENTIFICACIÓN EN COMPRANET: LA-50-GYR-050GYR046-T-2-2024
 PROGRAMA: "MOBILIARIO MÉDICO Y DE LABORATORIO PARA HOSPITALES PRIORITARIOS"

Nombre: SERPROF BIOMED SA DE CV
 No. de Contrato: 050GYR040T00224-067-00

| PARTIDA | DESTINO | CUCOP | PREI | SAI | DESCRIPCIÓN | CANT. | PRECIO UNITARIO | IMPORTE TOTAL SIN IVA |
|----------|-----------------|----------|-------|-----------------|---|-------|-----------------|-----------------------|
| 96 | BAJA CALIFORNIA | 51200054 | 20549 | 513191059460001 | CARRRO PARA ROPA SUJICA CON TAPA Y APERTURA DE PEDRAL | 96 | \$6,533.33 | \$665,999.60 |
| Subtotal | | | | | | | | \$665,999.60 |
| I.V.A. | | | | | | | | \$106,495.95 |
| Total | | | | | | | | \$772,095.55 |

Nombre: EDVAG CONCEPTOS COMERCIALES SA DE CV
 No. de Contrato: 050GYR040T00224-068-00

| PARTIDA | DESTINO | CUCOP | PREI | SAI | DESCRIPCIÓN | CANT. | PRECIO UNITARIO | IMPORTE TOTAL SIN IVA |
|----------|-----------------|----------|-------|-----------------|--|-------|-----------------|-----------------------|
| 101 | BAJA CALIFORNIA | 51200157 | 20597 | 513596400170001 | VESTIDOR CON ARMARIO PARA CONSULTORIO. | 2 | \$43,200.00 | \$86,400.00 |
| Subtotal | | | | | | | | \$86,400.00 |
| I.V.A. | | | | | | | | \$13,824.00 |
| Total | | | | | | | | \$100,224.00 |

Nombre: META SUMINISTROS MEDICOS SA DE CV
 No. de Contrato: 050GYR040T00224-069-00

| PARTIDA | DESTINO | CUCOP | PREI | SAI | DESCRIPCIÓN | CANT. | PRECIO UNITARIO | IMPORTE TOTAL SIN IVA |
|----------|-----------------|----------|-------|----------------|---|-------|-----------------|-----------------------|
| 102 | BAJA CALIFORNIA | 51200225 | 20603 | 51561918970001 | MESA ALTA DE 80 CM CON RESPALDO, CAJON Y PUERTAS ABATIBLES. | 41 | \$3,720.00 | \$152,520.00 |
| Subtotal | | | | | | | | \$152,520.00 |
| I.V.A. | | | | | | | | \$24,403.20 |
| Total | | | | | | | | \$176,923.20 |

279

Dovecops 379, Pista TL, Col. Roma Norte, Alcatraz, Ciudad de México, C.P. 06700, C.I. 280 00 00 00
 Tel. 52 55 5261900, 5141 5492, www.dovecops.com



2024
 Felipe Carrillo
 PUERTO

ACTA DE FALLO

LICITACIÓN PÚBLICA INTERNACIONAL ELECTRÓNICA BAO COBERTURA DE TRATADOS DE LIBRE COMERCIO QUE CONTIENGA CAPITULO DE COMPRAS GUBERNAMENTALES
 NÚMERO DE IDENTIFICACIÓN EN COMPRANET: LA-50-GYR-050GYR040-T-2-2024
 PROGRAMA: "MOBILIARIO MÉDICO Y DE LABORATORIO PARA HOSPITALES PRIORITARIOS"

Nombre: SERPROF BIOMED SA DE CV
 No. de Contrato: 050GYR040T00224-070-00

| PARTIDA | DESTINO | CUCOP | PREI | SAI | DESCRIPCIÓN | CANT. | PRECIO UNITARIO | IMPORTE TOTAL SIN IVA |
|----------|-----------------|----------|-------|----------------|--|-------|-----------------|-----------------------|
| 103 | BAJA CALIFORNIA | 51200240 | 20615 | 51561918130001 | MESA ALTA DE 190 CM DE TRABAJO PARA 7 USUARIOS CON RESPALDO. | 9 | \$4,366.67 | \$39,300.03 |
| Subtotal | | | | | | | | \$39,300.03 |
| I.V.A. | | | | | | | | \$6,788.00 |
| Total | | | | | | | | \$45,988.03 |

Nombre: SERPROF BIOMED SA DE CV
 No. de Contrato: 050GYR040T00224-071-00

| PARTIDA | DESTINO | CUCOP | PREI | SAI | DESCRIPCIÓN | CANT. | PRECIO UNITARIO | IMPORTE TOTAL SIN IVA |
|----------|-----------------|----------|-------|----------------|---|-------|-----------------|-----------------------|
| 104 | BAJA CALIFORNIA | 51200168 | 20630 | 51561918650001 | MESA ALTA DE 120 CM SIN RESPALDO Y 4 CAJONES. | 13 | \$7,732.00 | \$100,516.00 |
| Subtotal | | | | | | | | \$100,516.00 |
| I.V.A. | | | | | | | | \$16,682.56 |
| Total | | | | | | | | \$116,998.56 |

Nombre: SERPROF BIOMED SA DE CV
 No. de Contrato: 050GYR040T00224-072-00

| PARTIDA | DESTINO | CUCOP | PREI | SAI | DESCRIPCIÓN | CANT. | PRECIO UNITARIO | IMPORTE TOTAL SIN IVA |
|----------|-----------------|----------|-------|----------------|---|-------|-----------------|-----------------------|
| 105 | BAJA CALIFORNIA | 51200169 | 20631 | 51561918760001 | MESA ALTA DE 120 CM SIN RESPALDO Y PUERTAS ABATIBLES. | 4 | \$5,042.67 | \$20,170.68 |
| Subtotal | | | | | | | | \$20,170.68 |
| I.V.A. | | | | | | | | \$3,227.31 |
| Total | | | | | | | | \$23,397.99 |

280

Dovecops 379, Pista TL, Col. Roma Norte, Alcatraz, Ciudad de México, C.P. 06700, C.I. 280 00 00 00
 Tel. 52 55 5261900, 5141 5492, www.dovecops.com



2024
 Felipe Carrillo
 PUERTO

ACTA DE FALLO

LICITACIÓN PÚBLICA INTERNACIONAL ELECTRÓNICA BAJO COBERTURA DE TRATADOS DE LIBRE COMERCIO QUE CONTIENE CAPÍTULO DE COMPRAS GUBERNAMENTALES
 NÚMERO DE IDENTIFICACIÓN EN COMPRANET: LA-50-CYR-050GYR040-T2-2024
 PROGRAMA "MOBILIARIO MÉDICO Y DE LABORATORIO PARA HOSPITALES PRIORITARIOS"

Nombre: SERPROF BIOMED SA DE CV
 No. de Contrato: 050GYR040T00224-073-00

| PARTIDA | DESTINO | CUCOP | PRI | SAI | DESCRIPCIÓN | CANT. | PRECIO UNITARIO | PRECIO TOTAL | IMPORTE TOTAL SIN IVA |
|---------|-----------------|----------|--------|-------------------|--|-------|-----------------|--------------|-----------------------|
| 106 | BAJA CALIFORNIA | 51200170 | 206622 | 515 6101863 00101 | MESA ALTA DE 120 CM SIN RESPALDO 2 CAJONES SUPERIORES Y PUERTAS ABATIBLES. | 5 | \$6,292.00 | \$31,460.00 | \$31,460.00 |
| | | | | | | | | Subtotal | \$31,460.00 |
| | | | | | | | | I.V.A. | \$5,033.60 |
| | | | | | | | | Total | \$36,493.60 |

Nombre: EDVAG CONCEPTOS COMERCIALES SA DE CV
 No. de Contrato: 050GYR040T00224-074-00

| PARTIDA | DESTINO | CUCOP | PRI | SAI | DESCRIPCIÓN | CANT. | PRECIO UNITARIO | PRECIO TOTAL | IMPORTE TOTAL SIN IVA |
|---------|-----------------|----------|--------|--------------------|---|-------|-----------------|--------------|-----------------------|
| 107 | BAJA CALIFORNIA | 51200244 | 206627 | 505 618 1937 00101 | MESA ALTA DE 180 CM SIN RESPALDO, CAJONES CENTRALES Y PUERTAS ABATIBLES, LATERALES. | 1 | \$39,520.00 | \$39,520.00 | \$39,520.00 |
| | | | | | | | | Subtotal | \$39,520.00 |
| | | | | | | | | I.V.A. | \$6,323.20 |
| | | | | | | | | Total | \$45,843.20 |

Nombre: SERPROF BIOMED SA DE CV
 No. de Contrato: 050GYR040T00224-075-00

| PARTIDA | DESTINO | CUCOP | PRI | SAI | DESCRIPCIÓN | CANT. | PRECIO UNITARIO | PRECIO TOTAL | IMPORTE TOTAL SIN IVA |
|---------|---------|----------|-------|-----------------|--|-------|-----------------|--------------|-----------------------|
| 109 | CHIAPAS | 53106595 | 16662 | 513 19106010101 | CAJRO CAMILLA TIBO TRANSFER (LATERAL). | 3 | \$28,000.00 | \$84,000.00 | \$84,000.00 |
| | | | | | | | | Subtotal | \$84,000.00 |
| | | | | | | | | I.V.A. | \$13,440.00 |
| | | | | | | | | Total | \$97,440.00 |

201
 Dirección: P.O. Box 16000, Nueva España, Chiapas, México, C. P. 82400, Ciudad de México
 Tel. 55 52541000, Ext. 16025 www.bicmex.com.mx



ANEXOS
 DIVISIÓN DE CONTRATOS

ACTA DE FALLO

LICITACIÓN PÚBLICA INTERNACIONAL ELECTRÓNICA BAJO COBERTURA DE TRATADOS DE LIBRE COMERCIO QUE CONTIENE CAPÍTULO DE COMPRAS GUBERNAMENTALES
 NÚMERO DE IDENTIFICACIÓN EN COMPRANET: LA-50-CYR-050GYR040-T2-2024
 PROGRAMA "MOBILIARIO MÉDICO Y DE LABORATORIO PARA HOSPITALES PRIORITARIOS"

Nombre: EDVAG CONCEPTOS COMERCIALES SA DE CV
 No. de Contrato: 050GYR040T00224-076-00

| PARTIDA | DESTINO | CUCOP | PRI | SAI | DESCRIPCIÓN | CANT. | PRECIO UNITARIO | PRECIO TOTAL | IMPORTE TOTAL SIN IVA |
|---------|---------|----------|-------|-------------------|--------------------|-------|-----------------|--------------|-----------------------|
| 110 | CHIAPAS | 51200063 | 16698 | 513 546 0029 0101 | ARMONERA ELECTRICA | 1 | \$1700.00 | \$1700.00 | \$1700.00 |
| | | | | | | | | Subtotal | \$1700.00 |
| | | | | | | | | I.V.A. | \$772.00 |
| | | | | | | | | Total | \$2472.00 |

Nombre: DISTRIBUIDORA AXKAN KUALI SAS DE CV
 No. de Contrato: 050GYR040T00224-077-00

| PARTIDA | DESTINO | CUCOP | PRI | SAI | DESCRIPCIÓN | CANT. | PRECIO UNITARIO | PRECIO TOTAL | IMPORTE TOTAL SIN IVA |
|---------|---------|----------|-------|-------------------|---|-------|-----------------|----------------|-----------------------|
| 111 | CHIAPAS | 51200144 | 16771 | 513 626 0287 0101 | MODULO PARA CONSULTORIO MEDICO DERECHO. | 31 | \$37,598.00 | \$1,165,338.00 | \$1,165,338.00 |
| | | | | | | | | Subtotal | \$1,165,338.00 |
| | | | | | | | | I.V.A. | \$186,466.08 |
| | | | | | | | | Total | \$1,351,804.08 |

Nombre: DISTRIBUIDORA AXKAN KUALI SAS DE CV
 No. de Contrato: 050GYR040T00224-078-00

| PARTIDA | DESTINO | CUCOP | PRI | SAI | DESCRIPCIÓN | CANT. | PRECIO UNITARIO | PRECIO TOTAL | IMPORTE TOTAL SIN IVA |
|---------|---------|----------|-------|-------------------|---|-------|-----------------|--------------|-----------------------|
| 112 | CHIAPAS | 51200145 | 16772 | 513 626 0295 0101 | MODULO PARA CONSULTORIO MEDICO IZQUIERDO. | 19 | \$37,598.00 | \$714,362.00 | \$714,362.00 |
| | | | | | | | | Subtotal | \$714,362.00 |
| | | | | | | | | I.V.A. | \$114,297.92 |
| | | | | | | | | Total | \$828,659.92 |

282
 Dirección: P.O. Box 16000, Nueva España, Chiapas, México, C. P. 82400, Ciudad de México
 Tel. 55 52541000, Ext. 16025 www.bicmex.com.mx



ANEXOS
 DIVISIÓN DE CONTRATOS

ACTA DE FALLO

LICITACIÓN PÚBLICA INTERNACIONAL ELECTRÓNICA BAJO COBERTURA DE TRATADOS DE LIBRE COMERCIO QUE CONTIENGA CAPÍTULO DE COMPRAS GUBERNAMENTALES
 NÚMERO DE IDENTIFICACIÓN EN COMPRANET: LA-59-CYR-056CYR040-T2-2024
 PROGRAMA "MOBILIARIO MÉDICO Y DE LABORATORIO PARA HOSPITALES PRIORITARIOS"

Nombre: DISTRIBUIDORA AXKAN KUALI SAS DE CV
 No. de Contrato: 050CYR040T00224-079-00

| PARTIDA | DESTINO | CUCOP | PREI | SAI | DESCRIPCIÓN | CANT. | PRECIO UNITARIO | IMPORTE TOTAL SIN IVA |
|----------|---------|----------|-------|--------------------|---|-------|-----------------|-----------------------|
| 113 | CHIAPAS | 51200173 | 16800 | 515,619,0059,01,01 | MESA ALTA DE 180 CM CON CAJONERA CENTRAL. | 1 | \$12,398.00 | \$12,398.00 |
| Subtotal | | | | | | | | \$12,398.00 |
| I.V.A. | | | | | | | | \$1,983.68 |
| Total | | | | | | | | \$14,381.68 |

Nombre: META SUMINISTROS MEDICOS SA DE CV
 No. de Contrato: 050CYR040T00224-080-00

| PARTIDA | DESTINO | CUCOP | PREI | SAI | DESCRIPCIÓN | CANT. | PRECIO UNITARIO | IMPORTE TOTAL SIN IVA |
|----------|---------|----------|-------|--------------------|---|-------|-----------------|-----------------------|
| 114 | CHIAPAS | 51200186 | 16810 | 515,619,0737,01,01 | MESA ALTA DE 180 CM CON CAJONERA CENTRAL. | 12 | \$4,510.00 | \$54,120.00 |
| Subtotal | | | | | | | | \$54,120.00 |
| I.V.A. | | | | | | | | \$6,659.20 |
| Total | | | | | | | | \$60,779.20 |

Nombre: EDVAG CONCEPTOS COMERCIALES SA DE CV
 No. de Contrato: 050CYR040T00224-081-00

| PARTIDA | DESTINO | CUCOP | PREI | SAI | DESCRIPCIÓN | CANT. | PRECIO UNITARIO | IMPORTE TOTAL SIN IVA |
|----------|---------|----------|-------|--------------------|---------------------------|-------|-----------------|-----------------------|
| 115 | CHIAPAS | 51200158 | 16440 | 510,160,0014,00,01 | CARRRO PARA SUPERMERCADO. | B | \$87,500.00 | \$70,000.00 |
| Subtotal | | | | | | | | \$70,000.00 |
| I.V.A. | | | | | | | | \$1,200.00 |
| Total | | | | | | | | \$71,200.00 |

283

Dominicano 2024, S.A. de C.V. Av. Benito Juárez, 100 metros al Sur de la Estación de Metro de la Línea 12, P.O. Box 1000, San Juan, P.R. 00986



2024
 Felipe Carrillo
 PUERTO

ACTA DE FALLO

LICITACIÓN PÚBLICA INTERNACIONAL ELECTRÓNICA BAJO COBERTURA DE TRATADOS DE LIBRE COMERCIO QUE CONTIENGA CAPÍTULO DE COMPRAS GUBERNAMENTALES
 NÚMERO DE IDENTIFICACIÓN EN COMPRANET: LA-59-CYR-056CYR040-T2-2024
 PROGRAMA "MOBILIARIO MÉDICO Y DE LABORATORIO PARA HOSPITALES PRIORITARIOS"

Nombre: EDVAG CONCEPTOS COMERCIALES SA DE CV
 No. de Contrato: 050CYR040T00224-082-00

| PARTIDA | DESTINO | CUCOP | PREI | SAI | DESCRIPCIÓN | CANT. | PRECIO UNITARIO | IMPORTE TOTAL SIN IVA |
|----------|---------|----------|-------|--------------------|---|-------|-----------------|-----------------------|
| 116 | CHIAPAS | 51002169 | 18447 | 515,451,0206,00,01 | CABINETE BASE PARA CAMPANA DE EXTRACCIÓN. | 1 | \$33,000.00 | \$33,000.00 |
| Subtotal | | | | | | | | \$33,000.00 |
| I.V.A. | | | | | | | | \$5,280.00 |
| Total | | | | | | | | \$38,280.00 |

Nombre: EDVAG CONCEPTOS COMERCIALES SA DE CV
 No. de Contrato: 050CYR040T00224-083-00

| PARTIDA | DESTINO | CUCOP | PREI | SAI | DESCRIPCIÓN | CANT. | PRECIO UNITARIO | IMPORTE TOTAL SIN IVA |
|----------|---------|----------|-------|--------------------|------------------|-------|-----------------|-----------------------|
| 122 | CHIAPAS | 51200159 | 20023 | 515,247,0118,00,01 | CARRRO CAJONERO. | 11 | \$4,750.00 | \$52,250.00 |
| Subtotal | | | | | | | | \$52,250.00 |
| I.V.A. | | | | | | | | \$8,260.00 |
| Total | | | | | | | | \$60,510.00 |

Nombre: DISTRIBUIDORA AXKAN KUALI SAS DE CV
 No. de Contrato: 050CYR040T00224-084-00

| PARTIDA | DESTINO | CUCOP | PREI | SAI | DESCRIPCIÓN | CANT. | PRECIO UNITARIO | IMPORTE TOTAL SIN IVA |
|----------|---------|---------|-------|--------------------|----------------------------------|-------|-----------------|-----------------------|
| 123 | CHIAPAS | 5306587 | 20024 | 515,247,0125,00,01 | CARRRO DISTRIBUIDOR DE MUESTRAS. | 2 | \$8,498.00 | \$16,996.00 |
| Subtotal | | | | | | | | \$16,996.00 |
| I.V.A. | | | | | | | | \$2,719.36 |
| Total | | | | | | | | \$19,715.36 |

284

Dominicano 2024, S.A. de C.V. Av. Benito Juárez, 100 metros al Sur de la Estación de Metro de la Línea 12, P.O. Box 1000, San Juan, P.R. 00986



2024
 Felipe Carrillo
 PUERTO



GOBIERNO DE
MÉXICO



DIRECCIÓN DE ADMINISTRACIÓN
Unidad de Adquisiciones
Coordinación Técnica de Atención de Servicios
Coordinación Técnica de Atención de Servicios
División de Equipos y Mobiliario Médico

ACTA DE FALLO

LICITACIÓN PÚBLICA INTERNACIONAL ELECTRÓNICA BAJO COBERTURA DE TRATADOS DE LIBRE COMERCIO QUE CONTENGA CAPÍTULO DE COMPRAS GUBERNAMENTALES
NÚMERO DE IDENTIFICACIÓN EN COMPRANET: LA-50-GYR-050GYR040-1-2-2024
PROGRAMA "MOBILIARIO MÉDICO Y DE LABORATORIO PARA HOSPITALES PRIORITARIOS"

Nombre: DISTRIBUIDORA AXKAN KUALI SAS DE CV
No. de Contrato: 050GYR040T00224-085-00

| PARTIDA | DESTINO | CUCOP | PREI | SAI | DESCRIPCIÓN | CANT. | PRECIO UNITARIO | IMPORTE TOTAL SIN IVA | |
|---------|---------|---------|-------|--------------------|---------------------------------|-------|-----------------|-----------------------|-------------|
| 124 | CHIAPAS | 5106590 | 20025 | 515.619.1277.00.01 | GABINETE PARA TOMA DE MUESTRAS. | 3 | \$5,269.00 | \$15,804.00 | |
| | | | | | | | | Subtotal | \$15,804.00 |
| | | | | | | | | I.V.A. | \$2,528.64 |
| | | | | | | | | Total | \$18,332.64 |

Nombre: DISTRIBUIDORA AXKAN KUALI SAS DE CV
No. de Contrato: 050GYR040T00224-086-00

| PARTIDA | DESTINO | CUCOP | PREI | SAI | DESCRIPCIÓN | CANT. | PRECIO UNITARIO | IMPORTE TOTAL SIN IVA | |
|---------|---------|---------|-------|--------------------|---|-------|-----------------|-----------------------|-------------|
| 125 | CHIAPAS | 5120074 | 20026 | 515.619.1195.00.01 | MESA ALTA DE 150 CM CON CUBIERTA LATERAL. | 4 | \$13,998.00 | \$55,992.00 | |
| | | | | | | | | Subtotal | \$55,992.00 |
| | | | | | | | | I.V.A. | \$8,894.72 |
| | | | | | | | | Total | \$64,886.72 |

Nombre: ERGONOMIA PRODUCTIVIDAD SA DE CV
No. de Contrato: 050GYR040T00224-087-00

| PARTIDA | DESTINO | CUCOP | PREI | SAI | DESCRIPCIÓN | CANT. | PRECIO UNITARIO | IMPORTE TOTAL SIN IVA | |
|---------|---------|---------|-------|--------------------|---|-------|-----------------|-----------------------|-------------|
| 126 | CHIAPAS | 5120019 | 20029 | 515.619.1277.00.01 | MESA ALTA DE 90 CM CON CUBIERTA DE ACEERO INOXIDABLE. | 4 | \$9,410.00 | \$37,640.00 | |
| | | | | | | | | Subtotal | \$37,640.00 |
| | | | | | | | | I.V.A. | \$6,022.40 |
| | | | | | | | | Total | \$43,662.40 |

285
Puranga, S.M. de C.V., Calle Santa Fe, Alameda Guadalupe, C. P. 87250
Tel: 24 242621, Ext: 1022
www.chiapas.gob.mx



2024
Felipe Carrillo
PUERTO



GOBIERNO DE
MÉXICO



DIRECCIÓN DE ADMINISTRACIÓN
Unidad de Adquisiciones
Coordinación Técnica de Atención de Servicios
Coordinación Técnica de Atención de Servicios
División de Equipos y Mobiliario Médico

ACTA DE FALLO

LICITACIÓN PÚBLICA INTERNACIONAL ELECTRÓNICA BAJO COBERTURA DE TRATADOS DE LIBRE COMERCIO QUE CONTENGA CAPÍTULO DE COMPRAS GUBERNAMENTALES
NÚMERO DE IDENTIFICACIÓN EN COMPRANET: LA-50-GYR-050GYR040-1-2-2024
PROGRAMA "MOBILIARIO MÉDICO Y DE LABORATORIO PARA HOSPITALES PRIORITARIOS"

Nombre: MUEBLES LA FUERZA DE JUAN ESCOBAR SA DE CV
No. de Contrato: 050GYR040T00224-088-00

| PARTIDA | DESTINO | CUCOP | PREI | SAI | DESCRIPCIÓN | CANT. | PRECIO UNITARIO | IMPORTE TOTAL SIN IVA | |
|---------|---------|---------|-------|--------------------|--|-------|-----------------|-----------------------|-------------|
| 127 | CHIAPAS | 5120016 | 20030 | 515.619.1252.00.01 | MESA ALTA DE 120 CM CON CUBIERTA DE ACEERO INOXIDABLE. | 4 | \$11,800.00 | \$47,200.00 | |
| | | | | | | | | Subtotal | \$47,200.00 |
| | | | | | | | | I.V.A. | \$7,592.00 |
| | | | | | | | | Total | \$54,792.00 |

Nombre: DISTRIBUIDORA AXKAN KUALI SAS DE CV
No. de Contrato: 050GYR040T00224-089-00

| PARTIDA | DESTINO | CUCOP | PREI | SAI | DESCRIPCIÓN | CANT. | PRECIO UNITARIO | IMPORTE TOTAL SIN IVA | |
|---------|---------|----------|-------|--------------------|--|-------|-----------------|-----------------------|-------------|
| 128 | CHIAPAS | 51200176 | 20031 | 515.619.1244.00.01 | MESA ALTA DE 180 CM CON CUBIERTA DE ACEERO INOXIDABLE. | 1 | \$13,898.00 | \$13,898.00 | |
| | | | | | | | | Subtotal | \$13,898.00 |
| | | | | | | | | I.V.A. | \$2,223.68 |
| | | | | | | | | Total | \$16,121.68 |

Nombre: EDVAC CONCEPTOS COMERCIALES SA DE CV
No. de Contrato: 050GYR040T00224-090-00

| PARTIDA | DESTINO | CUCOP | PREI | SAI | DESCRIPCIÓN | CANT. | PRECIO UNITARIO | IMPORTE TOTAL SIN IVA | |
|---------|---------|----------|-------|--------------------|---|-------|-----------------|-----------------------|-------------|
| 130 | CHIAPAS | 51200202 | 20036 | 515.619.1195.00.01 | MESA BAJA DE 180 CM CON CUBIERTA DE MADERA. | 2 | \$7,250.00 | \$14,500.00 | |
| | | | | | | | | Subtotal | \$14,500.00 |
| | | | | | | | | I.V.A. | \$2,220.00 |
| | | | | | | | | Total | \$16,720.00 |

286
Puranga, S.M. de C.V., Calle Santa Fe, Alameda Guadalupe, C. P. 87250
Tel: 24 2426 2797, 614 39374
www.chiapas.gob.mx

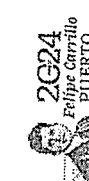

2024
Felipe Carrillo
PUERTO

ANEXOS
DE CONTRATOS

ACTA DE FALLO

LICITACIÓN PÚBLICA INTERNACIONAL ELECTRÓNICA BAJO COBERTURA DE TRATADOS DE LIBRE COMERCIO QUE CONTIENGA CAPITULO DE COMPRAS GUBERNAMENTALES
NÚMERO DE IDENTIFICACIÓN EN COMPRANET: LA-50-GYR-050GYR040-7-2-2024
PROGRAMA: "MOBILIARIO MÉDICO Y DE LABORATORIO PARA HOSPITALES PRIORITARIOS"

Nombre: DISTRIBUIDORA AXKAN KUALL SAS DE CV
No. de Contrato: 050GYR040T00224-094-00

| PARTIDA | DESTINO | CUCOP | PREI | SAI | DESCRIPCIÓN | CANT. | PRECIO UNITARIO | IMPORTE TOTAL SIN IVA |
|----------|---------|---------|-------|-------------------|------------------------------|-------|-----------------|-----------------------|
| 136 | CHIAPAS | 5100273 | 20045 | 515957.0322.00.01 | VITRINA DE 75 CM CONTRA LUZ. | 1 | \$3,668.00 | \$2,668.00 |
| Subtotal | | | | | | | | \$2,668.00 |
| I.V.A. | | | | | | | | \$476.88 |
| Total | | | | | | | | \$3,094.88 |

Nombre: META SUMINISTROS MEDICOS SA DE CV
No. de Contrato: 050GYR040T00224-095-00

| PARTIDA | DESTINO | CUCOP | PREI | SAI | DESCRIPCIÓN | CANT. | PRECIO UNITARIO | IMPORTE TOTAL SIN IVA |
|----------|---------|---------|-------|-------------------|---|-------|-----------------|-----------------------|
| 137 | CHIAPAS | 5100274 | 20046 | 515957.0337.00.01 | VITRINA DE 90 CM CONTRA LUZ CON LLAVES. | 78 | \$1,670.00 | \$130,260.00 |
| Subtotal | | | | | | | | \$130,260.00 |
| I.V.A. | | | | | | | | \$20,841.60 |
| Total | | | | | | | | \$151,101.60 |

Nombre: META SUMINISTROS MEDICOS SA DE CV
No. de Contrato: 050GYR040T00224-096-00

| PARTIDA | DESTINO | CUCOP | PREI | SAI | DESCRIPCIÓN | CANT. | PRECIO UNITARIO | IMPORTE TOTAL SIN IVA |
|----------|---------|---------|-------|-------------------|-------------------------|-------|-----------------|-----------------------|
| 138 | CHIAPAS | 5100257 | 20120 | 513080.0065.00.01 | ANAQUEL GUARDA COMODOS. | 18 | \$4,460.00 | \$80,280.00 |
| Subtotal | | | | | | | | \$80,280.00 |
| I.V.A. | | | | | | | | \$12,814.80 |
| Total | | | | | | | | \$93,124.80 |

288
Suministros SA de CV, Calle Sur de la Avenida Cuauhtémoc, C.P. 90720, Ciudad de México
Tel: 55 57 46 7129 Ext. 3678
www.imss.gob.mx



ACTA DE FALLO

LICITACIÓN PÚBLICA INTERNACIONAL ELECTRÓNICA BAJO COBERTURA DE TRATADOS DE LIBRE COMERCIO QUE CONTIENGA CAPITULO DE COMPRAS GUBERNAMENTALES
NÚMERO DE IDENTIFICACIÓN EN COMPRANET: LA-50-GYR-050GYR040-7-2-2024
PROGRAMA: "MOBILIARIO MÉDICO Y DE LABORATORIO PARA HOSPITALES PRIORITARIOS"

Nombre: EDVAC CONCEPTOS COMERCIALES SA DE CV
No. de Contrato: 050GYR040T00224-091-00

| PARTIDA | DESTINO | CUCOP | PREI | SAI | DESCRIPCIÓN | CANT. | PRECIO UNITARIO | IMPORTE TOTAL SIN IVA |
|----------|---------|---------|-------|-------------------|--|-------|-----------------|-----------------------|
| 132 | CHIAPAS | 5120026 | 20040 | 515619.1337.00.01 | MESA BAJA DE 80 CM CON CUBIERTA DE ACERO INOXIDABLE. | 1 | \$12,500.00 | \$12,500.00 |
| Subtotal | | | | | | | | \$12,500.00 |
| I.V.A. | | | | | | | | \$2,000.00 |
| Total | | | | | | | | \$14,500.00 |

Nombre: DISTRIBUIDORA AXKAN KUALL SAS DE CV
No. de Contrato: 050GYR040T00224-092-00

| PARTIDA | DESTINO | CUCOP | PREI | SAI | DESCRIPCIÓN | CANT. | PRECIO UNITARIO | IMPORTE TOTAL SIN IVA |
|----------|---------|---------|-------|-------------------|---|-------|-----------------|-----------------------|
| 134 | CHIAPAS | 5120027 | 20042 | 515784.0111.00.01 | REPIESA ABATIBLE PARA TOMA DE MUESTRAS. | 3 | \$2,160.00 | \$6,504.00 |
| Subtotal | | | | | | | | \$6,504.00 |
| I.V.A. | | | | | | | | \$1,040.64 |
| Total | | | | | | | | \$7,544.64 |

Nombre: DISTRIBUIDORA AXKAN KUALL SAS DE CV
No. de Contrato: 050GYR040T00224-093-00

| PARTIDA | DESTINO | CUCOP | PREI | SAI | DESCRIPCIÓN | CANT. | PRECIO UNITARIO | IMPORTE TOTAL SIN IVA |
|----------|---------|----------|-------|-------------------|----------------------------|-------|-----------------|-----------------------|
| 135 | CHIAPAS | 51200274 | 20044 | 515625.0128.00.01 | SILLA CAMA PARA DONADORES. | 4 | \$9,498.00 | \$37,992.00 |
| Subtotal | | | | | | | | \$37,992.00 |
| I.V.A. | | | | | | | | \$5,638.72 |
| Total | | | | | | | | \$43,630.72 |

287
Suministros SA de CV, Calle Sur de la Avenida Cuauhtémoc, C.P. 90720, Ciudad de México
Tel: 55 57 46 7129 Ext. 14036
www.imss.gob.mx





GOBIERNO DE
MÉXICO



DIRECCIÓN DE ADMINISTRACIÓN
Unidad de Adquisiciones
Coordinación de Adquisición de Bienes y Contratación de Servicios
Coordinación Técnica de Adquisición de Bienes e Inversión de Activos
División de Equipos y Mobiliario Médico

ACTA DE FALLO

LICITACIÓN PÚBLICA INTERNACIONAL ELECTRÓNICA BAJO COBERTURA DE TRATADOS DE LIBRE COMERCIO QUE CONTIENGA CAPÍTULO DE COMPRAS GUBERNAMENTALES
NÚMERO DE IDENTIFICACIÓN EN COMPRANET: LA-50-GYR-050GYR040-T-2-2024
PROGRAMA "MOBILIARIO MÉDICO Y DE LABORATORIO PARA HOSPITALES PRIORITARIOS"

Nombre: AH CORPORATIVO MEDICO DE MEXICO, S.A. DE CV.
No. de Contrato: 050GYR040T00224-097-00

| PARTIDA | DESTINO | CUCOP | PREI | SAI | DESCRIPCIÓN | CANT. | PRECIO UNITARIO | IMPORTE TOTAL SIN IVA |
|----------|---------|----------|------|-------------------|---|-------|-----------------|-----------------------|
| 139 | CHIAPAS | 51200036 | 2024 | 513108.0378.00.01 | BANCO GIRATORIO CON RESPALDO DE ACERO INOXIDABLE. | 1 | \$1,339.44 | \$1,339.44 |
| Subtotal | | | | | | | | \$1,339.44 |
| I.V.A. | | | | | | | | \$214.31 |
| Total | | | | | | | | \$1,553.75 |

Nombre: SERPROF BIOMED SA DE CV
No. de Contrato: 050GYR040T00224-098-00

| PARTIDA | DESTINO | CUCOP | PREI | SAI | DESCRIPCIÓN | CANT. | PRECIO UNITARIO | IMPORTE TOTAL SIN IVA |
|----------|---------|----------|------|-------------------|--------------------------------------|-------|-----------------|-----------------------|
| 140 | CHIAPAS | 51200039 | 2025 | 513108.0378.00.01 | BANCO GIRATORIO DE ACERO INOXIDABLE. | 160 | \$1,146.67 | \$183,467.20 |
| Subtotal | | | | | | | | \$183,467.20 |
| I.V.A. | | | | | | | | \$29,354.75 |
| Total | | | | | | | | \$212,821.95 |

Nombre: INFRAESTRUCTURA HOSPITALARIA PROEMSA SA DE CV
No. de Contrato: 050GYR040T00224-099-00

| PARTIDA | DESTINO | CUCOP | PREI | SAI | DESCRIPCIÓN | CANT. | PRECIO UNITARIO | IMPORTE TOTAL SIN IVA |
|----------|---------|----------|------|-------------------|-------------|-------|-----------------|-----------------------|
| 141 | CHIAPAS | 51200041 | 2026 | 513113.0129.00.01 | BANDEJA | 1 | \$675.00 | \$675.00 |
| Subtotal | | | | | | | | \$675.00 |
| I.V.A. | | | | | | | | \$108.00 |
| Total | | | | | | | | \$783.00 |

289
Surange 201, Piso 11, Col. Roma Norte, Siglo Veintiuno, C. P. 06700, Ciudad de México
Tel: 55 5250 7000, Ext: 10224
www.infraestructura.com



2024
Felipe Carrillo
PUERTO



GOBIERNO DE
MÉXICO



DIRECCIÓN DE ADMINISTRACIÓN
Unidad de Adquisiciones
Coordinación de Adquisición de Bienes y Contratación de Servicios
Coordinación Técnica de Adquisición de Bienes e Inversión de Activos
División de Equipos y Mobiliario Médico

ACTA DE FALLO

LICITACIÓN PÚBLICA INTERNACIONAL ELECTRÓNICA BAJO COBERTURA DE TRATADOS DE LIBRE COMERCIO QUE CONTIENGA CAPÍTULO DE COMPRAS GUBERNAMENTALES
NÚMERO DE IDENTIFICACIÓN EN COMPRANET: LA-50-GYR-050GYR040-T-2-2024
PROGRAMA "MOBILIARIO MÉDICO Y DE LABORATORIO PARA HOSPITALES PRIORITARIOS"

Nombre: SERPROF BIOMED SA DE CV
No. de Contrato: 050GYR040T00224-100-00

| PARTIDA | DESTINO | CUCOP | PREI | SAI | DESCRIPCIÓN | CANT. | PRECIO UNITARIO | IMPORTE TOTAL SIN IVA |
|----------|---------|----------|-------|-------------------|--------------------------|-------|-----------------|-----------------------|
| 143 | CHIAPAS | 51700058 | 2012B | 513130.0022.00.01 | BASCULA CON ESTADIMETRO. | 64 | \$5,683.31 | \$364,373.12 |
| Subtotal | | | | | | | | \$364,373.12 |
| I.V.A. | | | | | | | | \$48,299.70 |
| Total | | | | | | | | \$412,672.82 |

Nombre: EDVAG CONCEPTOS COMERCIALES SA DE CV
No. de Contrato: 050GYR040T00224-101-00

| PARTIDA | DESTINO | CUCOP | PREI | SAI | DESCRIPCIÓN | CANT. | PRECIO UNITARIO | IMPORTE TOTAL SIN IVA |
|----------|---------|----------|-------|-------------------|--------------------|-------|-----------------|-----------------------|
| 144 | CHIAPAS | 51200060 | 2013G | 513130.0049.00.01 | BASCULA PARA BEBE. | 2 | \$5,500.00 | \$11,000.00 |
| Subtotal | | | | | | | | \$11,000.00 |
| I.V.A. | | | | | | | | \$1,760.00 |
| Total | | | | | | | | \$12,760.00 |

Nombre: TECNOLOGIA INTEGRAL PERSONALIZABLE SA DE CV
No. de Contrato: 050GYR040T00224-102-00

| PARTIDA | DESTINO | CUCOP | PREI | SAI | DESCRIPCIÓN | CANT. | PRECIO UNITARIO | IMPORTE TOTAL SIN IVA |
|----------|---------|----------|-------|-------------------|-------------|-------|-----------------|-----------------------|
| 145 | CHIAPAS | 51200097 | 20133 | 513143.0146.00.01 | BURO. | 197 | \$988.00 | \$195,636.00 |
| Subtotal | | | | | | | | \$195,636.00 |
| I.V.A. | | | | | | | | \$31,456.96 |
| Total | | | | | | | | \$227,092.96 |

288

Surange 201, Piso 11, Col. Roma Norte, Siglo Veintiuno, C. P. 06700, Ciudad de México
Tel: 55 5250 7000, Ext: 10224
www.infraestructura.com



2024
Felipe Carrillo
PUERTO

ANEXOS
DIVISIÓN DE CONTRATOS

ACTA DE FALLO
 LICITACIÓN PÚBLICA INTERNACIONAL ELECTRÓNICA BAJO COBERTURA DE TRATADOS DE LIBRE COMERCIO QUE CONTIENGA CAPÍTULO DE COMPRAS GUBERNAMENTALES
 NÚMERO DE IDENTIFICACIÓN EN COMPRANET: LA-50-CYR-050CYR040-T-2-2024
 PROGRAMA: "MOBILIARIO MÉDICO Y DE LABORATORIO PARA HOSPITALES PRIORITARIOS"

Nombre: MUEBLES LA FORJA DE JUAN ESCOBAR SA DE CV
 No. de Contrato: 050CYR040T00224-104-00

| PARTIDA | DESTINO | CUCOP | PREI | SAI | DESCRIPCIÓN | CANT. | PRECIO UNITARIO | IMPORTE TOTAL SIN IVA | |
|---------|---------|----------|-------|--------------------|---------------------------|-------|-----------------|-----------------------|------------|
| 146 | CHIAPAS | 51200049 | 20134 | 513.164.3374.00.01 | CAMA INDIVIDUAL METALICA. | 2 | \$1,500.00 | \$3,000.00 | |
| | | | | | | | | Subtotal | \$3,000.00 |
| | | | | | | | | IVA. | \$480.00 |
| | | | | | | | | Total | \$3,480.00 |

Nombre: SERPROF BIOMED SA DE CV
 No. de Contrato: 050CYR040T00224-104-00

| PARTIDA | DESTINO | CUCOP | PREI | SAI | DESCRIPCIÓN | CANT. | PRECIO UNITARIO | IMPORTE TOTAL SIN IVA | |
|---------|---------|----------|-------|--------------------|-------------------------|-------|-----------------|-----------------------|-------------|
| 147 | CHIAPAS | 53106573 | 20136 | 513.191.0952.00.01 | CARRO PARA CLIPACIONES. | 5 | \$4,933.33 | \$24,666.65 | |
| | | | | | | | | Subtotal | \$24,666.65 |
| | | | | | | | | IVA. | \$3,946.56 |
| | | | | | | | | Total | \$28,613.21 |

Nombre: SERPROF BIOMED SA DE CV
 No. de Contrato: 050CYR040T00224-105-00

| PARTIDA | DESTINO | CUCOP | PREI | SAI | DESCRIPCIÓN | CANT. | PRECIO UNITARIO | IMPORTE TOTAL SIN IVA | |
|---------|---------|----------|-------|--------------------|--------------------------|-------|-----------------|-----------------------|-------------|
| 148 | CHIAPAS | 53106576 | 20137 | 513.191.0877.00.01 | CARRO PARA MEDICAMENTOS. | 10 | \$4,933.33 | \$49,333.30 | |
| | | | | | | | | Subtotal | \$49,333.30 |
| | | | | | | | | IVA. | \$7,993.33 |
| | | | | | | | | Total | \$57,326.63 |

291
 Para más info, ir a: CV, Bienes y Servicios Cuahuitlanes, C. B. 05258, Unidad de Adquisiciones
 Tel. 01 974-7420000, Ext. 10038
 www.mtas.gob.mx



2024
 Felipe Carrillo
 PUERTO

ACTA DE FALLO
 LICITACIÓN PÚBLICA INTERNACIONAL ELECTRÓNICA BAJO COBERTURA DE TRATADOS DE LIBRE COMERCIO QUE CONTIENGA CAPÍTULO DE COMPRAS GUBERNAMENTALES
 NÚMERO DE IDENTIFICACIÓN EN COMPRANET: LA-50-CYR-050CYR040-T-2-2024
 PROGRAMA: "MOBILIARIO MÉDICO Y DE LABORATORIO PARA HOSPITALES PRIORITARIOS"

Nombre: DISTRIBUIDORA AKKAN KUALI SAS DE CV
 No. de Contrato: 050CYR040T00224-108-00

| PARTIDA | DESTINO | CUCOP | PREI | SAI | DESCRIPCIÓN | CANT. | PRECIO UNITARIO | IMPORTE TOTAL SIN IVA | |
|---------|---------|----------|-------|--------------------|-------------------------|-------|-----------------|-----------------------|-------------|
| 149 | CHIAPAS | 51200053 | 20138 | 513.191.0887.00.01 | CARRO PARA ROPA LIMPIA. | 2 | \$9,559.00 | \$19,118.00 | |
| | | | | | | | | Subtotal | \$19,118.00 |
| | | | | | | | | IVA. | \$3,038.56 |
| | | | | | | | | Total | \$22,156.56 |

Nombre: SERPROF BIOMED SA DE CV
 No. de Contrato: 050CYR040T00224-107-00

| PARTIDA | DESTINO | CUCOP | PREI | SAI | DESCRIPCIÓN | CANT. | PRECIO UNITARIO | IMPORTE TOTAL SIN IVA | |
|---------|---------|----------|-------|--------------------|-------------------------|-------|-----------------|-----------------------|-------------|
| 150 | CHIAPAS | 53106571 | 20140 | 513.191.0903.00.01 | CARRO PORTAEXPEDIENTES. | 9 | \$8,266.67 | \$74,400.03 | |
| | | | | | | | | Subtotal | \$74,400.03 |
| | | | | | | | | IVA. | \$1,904.00 |
| | | | | | | | | Total | \$76,304.03 |

Nombre: INFRAESTRUCTURA HOSPITALARIA PROEMSA SA DE CV
 No. de Contrato: 050CYR040T00224-108-00

| PARTIDA | DESTINO | CUCOP | PREI | SAI | DESCRIPCIÓN | CANT. | PRECIO UNITARIO | IMPORTE TOTAL SIN IVA | |
|---------|---------|----------|-------|--------------------|--------------------------------|-------|-----------------|-----------------------|-------------|
| 151 | CHIAPAS | 53106578 | 20142 | 513.209.0061.00.01 | CEPILLERA PARA USO QUIRURGICO. | 74 | \$528.00 | \$39,072.00 | |
| | | | | | | | | Subtotal | \$39,072.00 |
| | | | | | | | | IVA. | \$6,251.57 |
| | | | | | | | | Total | \$45,323.57 |

292
 Para más info, ir a: CV, Bienes y Servicios Cuahuitlanes, C. B. 05258, Unidad de Adquisiciones
 Tel. 01 974-7420000, Ext. 10038
 www.mtas.gob.mx



2024
 Felipe Carrillo
 PUERTO

ACTA DE FALLO

LICITACIÓN PÚBLICA INTERNACIONAL ELECTRÓNICA BAJO COBERTURA DE TRATADOS DE LIBRE COMERCIO QUE CONTENGA CAPÍTULO DE COMPRAS GUBERNAMENTALES. NÚMERO DE IDENTIFICACIÓN EN COMPRANET: LA-50-CYR-050GYR040-T-2-2024. PROGRAMA "MOBILIARIO MÉDICO Y DE LABORATORIO PARA HOSPITALES PRIORITARIOS"

Nombre: EDVAG CONCEPTOS COMERCIALES SA DE CV
No. de Contrato: 050GYR040T00224-109-00

| PARTIDA | DESTINO | CUCOP | PREI | SAI | DESCRIPCIÓN | CANT. | PRECIO UNITARIO | IMPORTE TOTAL SIN IVA |
|----------|---------|----------|-------|-----------------|------------------------------------|-------|-----------------|-----------------------|
| 152 | CHIAPAS | 53200453 | 20143 | 513227.07600001 | GHAROLA CON TAPA PARA INSTRUMENTAL | 1 | \$1,725.00 | \$1,725.00 |
| Subtotal | | | | | | | | \$1,725.00 |
| I.V.A. | | | | | | | | \$276.00 |
| Total | | | | | | | | \$2,001.00 |

Nombre: INFRAESTRUCTURA HOSPITALARIA PROEMSA SA DE CV
No. de Contrato: 050GYR040T00224-110-00

| PARTIDA | DESTINO | CUCOP | PREI | SAI | DESCRIPCIÓN | CANT. | PRECIO UNITARIO | IMPORTE TOTAL SIN IVA |
|----------|---------|----------|-------|-----------------|---------------------|-------|-----------------|-----------------------|
| 153 | CHIAPAS | 53200456 | 20145 | 513245.01300001 | COMODO PARA ADULTOS | 284 | \$866.00 | \$197,864.00 |
| Subtotal | | | | | | | | \$197,864.00 |
| I.V.A. | | | | | | | | \$31,626.24 |
| Total | | | | | | | | \$229,490.24 |

Nombre: SERPROF BIOMED SA DE CV
No. de Contrato: 050GYR040T00224-111-00

| PARTIDA | DESTINO | CUCOP | PREI | SAI | DESCRIPCIÓN | CANT. | PRECIO UNITARIO | IMPORTE TOTAL SIN IVA |
|----------|---------|----------|-------|-----------------|---------------------|-------|-----------------|-----------------------|
| 154 | CHIAPAS | 53200457 | 20146 | 513245.02600001 | COMODO PARA MENORES | 27 | \$600.00 | \$17,600.00 |
| Subtotal | | | | | | | | \$17,600.00 |
| I.V.A. | | | | | | | | \$2,816.00 |
| Total | | | | | | | | \$20,416.00 |

293
Derechos: 293, Felipe Carrillo Puerto, Campeche, Guatemala, C. A. S. 2024. www.2024.com.gt



2024
Felipe Carrillo
PUERTO

ACTA DE FALLO

LICITACIÓN PÚBLICA INTERNACIONAL ELECTRÓNICA BAJO COBERTURA DE TRATADOS DE LIBRE COMERCIO QUE CONTENGA CAPÍTULO DE COMPRAS GUBERNAMENTALES. NÚMERO DE IDENTIFICACIÓN EN COMPRANET: LA-50-CYR-050GYR040-T-2-2024. PROGRAMA "MOBILIARIO MÉDICO Y DE LABORATORIO PARA HOSPITALES PRIORITARIOS"

Nombre: INFRAESTRUCTURA HOSPITALARIA PROEMSA SA DE CV
No. de Contrato: 050GYR040T00224-112-00

| PARTIDA | DESTINO | CUCOP | PREI | SAI | DESCRIPCIÓN | CANT. | PRECIO UNITARIO | IMPORTE TOTAL SIN IVA |
|----------|---------|----------|-------|-----------------|--|-------|-----------------|-----------------------|
| 155 | CHIAPAS | 53200057 | 20147 | 513254.01300001 | CUBETA DE ACERO INOXIDABLE CON PORTA CUBETA REMOVBLE | 237 | \$1,067.70 | \$253,044.60 |
| Subtotal | | | | | | | | \$253,044.60 |
| I.V.A. | | | | | | | | \$40,487.19 |
| Total | | | | | | | | \$293,531.79 |

Nombre: TECNOLOGIA INTEGRAL PERSONALIZABLE SA DE CV
No. de Contrato: 050GYR040T00224-113-00

| PARTIDA | DESTINO | CUCOP | PREI | SAI | DESCRIPCIÓN | CANT. | PRECIO UNITARIO | IMPORTE TOTAL SIN IVA |
|----------|---------|----------|-------|-----------------|-----------------------------|-------|-----------------|-----------------------|
| 156 | CHIAPAS | 53200060 | 20148 | 513352.01100001 | ESCALERILLA DE DOS PELDAÑOS | 340 | \$878.00 | \$296,520.00 |
| Subtotal | | | | | | | | \$296,520.00 |
| I.V.A. | | | | | | | | \$47,703.20 |
| Total | | | | | | | | \$344,223.20 |

Nombre: INFRAESTRUCTURA HOSPITALARIA PROEMSA SA DE CV
No. de Contrato: 050GYR040T00224-114-00

| PARTIDA | DESTINO | CUCOP | PREI | SAI | DESCRIPCIÓN | CANT. | PRECIO UNITARIO | IMPORTE TOTAL SIN IVA |
|----------|---------|----------|-------|-----------------|----------------------------------|-------|-----------------|-----------------------|
| 157 | CHIAPAS | 53100261 | 20149 | 513350.00660001 | ESTANTE GUARDA-ESTERIL DE 90 CM. | 98 | \$5,467.35 | \$533,057.94 |
| Subtotal | | | | | | | | \$533,057.94 |
| I.V.A. | | | | | | | | \$86,417.27 |
| Total | | | | | | | | \$619,475.21 |

294
Derechos: 294, Felipe Carrillo Puerto, Campeche, Guatemala, C. A. S. 2024. www.2024.com.gt



2024
Felipe Carrillo
PUERTO

ACTA DE FALLO

LICITACIÓN PÚBLICA INTERNACIONAL ELECTRÓNICA BAJO COBERTURA DE TRATADOS DE LIBRE COMERCIO QUE CONTENGA CAPÍTULO DE COMPRAS GUBERNAMENTALES
 NÚMERO DE IDENTIFICACIÓN EN COMPRANET: LA-50-CYR-050CYR040-T-2-2024
 PROGRAMA "MOBILIARIO MÉDICO Y DE LABORATORIO PARA HOSPITALES PRIORITARIOS"

Nombre: INFRAESTRUCTURA HOSPITALARIA PROEMSA SA DE CV
 No. de Contrato: 050GYR040T00224-T15-00

| PARTIDA | DESTINO | CUCOP | PREI | SAI | DESCRIPCIÓN | CANT. | PRECIO UNITARIO | IMPORTE TOTAL SIN IVA |
|----------|---------|----------|-------|--------------------|-----------------------------------|-------|-----------------|-----------------------|
| 158 | CHIAPAS | 51200060 | 20151 | 513.360.0071.00.01 | ESTANTE GUARDA ESTÉRIL DE 120 CM. | 15 | \$6,177.95 | \$92,669.25 |
| Subtotal | | | | | | | | \$91,699.25 |
| I.V.A. | | | | | | | | \$14,827.08 |
| Total | | | | | | | | \$107,496.33 |

Nombre: SERPROF BIOMED SA DE CV
 No. de Contrato: 050GYR040T00224-T16-00

| PARTIDA | DESTINO | CUCOP | PREI | SAI | DESCRIPCIÓN | CANT. | PRECIO UNITARIO | IMPORTE TOTAL SIN IVA |
|----------|---------|----------|-------|--------------------|---------------------|-------|-----------------|-----------------------|
| 159 | CHIAPAS | 51200082 | 20153 | 513.546.0061.00.01 | JABONERA DE PEDRAL. | 25 | \$7,733.33 | \$193,333.25 |
| Subtotal | | | | | | | | \$193,333.25 |
| I.V.A. | | | | | | | | \$30,933.37 |
| Total | | | | | | | | \$224,266.62 |

Nombre: EDVAC CONCEPTOS COMERCIALES SA DE CV
 No. de Contrato: 050GYR040T00224-T17-00

| PARTIDA | DESTINO | CUCOP | PREI | SAI | DESCRIPCIÓN | CANT. | PRECIO UNITARIO | IMPORTE TOTAL SIN IVA |
|----------|---------|----------|-------|--------------------|-------------------------|-------|-----------------|-----------------------|
| 160 | CHIAPAS | 51200064 | 20154 | 513.567.0111.00.01 | LAMPARA DE LUZ INTENSA. | 15 | \$8,750.00 | \$131,250.00 |
| Subtotal | | | | | | | | \$131,250.00 |
| I.V.A. | | | | | | | | \$21,000.00 |
| Total | | | | | | | | \$152,250.00 |

2024
 Felipe Carrillo PUERTO

ACTA DE FALLO

LICITACIÓN PÚBLICA INTERNACIONAL ELECTRÓNICA BAJO COBERTURA DE TRATADOS DE LIBRE COMERCIO QUE CONTENGA CAPÍTULO DE COMPRAS GUBERNAMENTALES
 NÚMERO DE IDENTIFICACIÓN EN COMPRANET: LA-50-CYR-050GYR040-T-2-2024
 PROGRAMA "MOBILIARIO MÉDICO Y DE LABORATORIO PARA HOSPITALES PRIORITARIOS"

Nombre: DISTRIBUIDORA AKKAN KUALI SAS DE CV
 No. de Contrato: 050GYR040T00224-T18-00

| PARTIDA | DESTINO | CUCOP | PREI | SAI | DESCRIPCIÓN | CANT. | PRECIO UNITARIO | IMPORTE TOTAL SIN IVA |
|----------|---------|----------|-------|--------------------|-------------------------|-------|-----------------|-----------------------|
| 161 | CHIAPAS | 51200065 | 20155 | 513.567.0128.00.01 | LAMPARA DE PIE RODABLE. | 6 | \$1,439.00 | \$8,634.00 |
| Subtotal | | | | | | | | \$8,634.00 |
| I.V.A. | | | | | | | | \$1,381.44 |
| Total | | | | | | | | \$10,015.44 |

Nombre: SERPROF BIOMED SA DE CV
 No. de Contrato: 050GYR040T00224-T19-00

| PARTIDA | DESTINO | CUCOP | PREI | SAI | DESCRIPCIÓN | CANT. | PRECIO UNITARIO | IMPORTE TOTAL SIN IVA |
|----------|---------|----------|-------|--------------------|--------------------------------------|-------|-----------------|-----------------------|
| 173 | CHIAPAS | 51200110 | 20178 | 513.621.2732.00.01 | MESA CABRO ANESTESIOLÓGICO DE 70 CM. | 9 | \$6,133.33 | \$55,199.97 |
| Subtotal | | | | | | | | \$55,199.97 |
| I.V.A. | | | | | | | | \$9,832.00 |
| Total | | | | | | | | \$64,991.97 |

Nombre: MUEBLES LA FORJA DE JUAN ESCOBAR SA DE CV
 No. de Contrato: 050GYR040T00224-T20-00

| PARTIDA | DESTINO | CUCOP | PREI | SAI | DESCRIPCIÓN | CANT. | PRECIO UNITARIO | IMPORTE TOTAL SIN IVA |
|----------|---------|----------|-------|--------------------|---|-------|-----------------|-----------------------|
| 172 | CHIAPAS | 51200128 | 20181 | 513.624.2762.00.01 | MESA DE 180 CM PARA ENSAMBLE CON REPISA INTERMEDIA. | 2 | \$23,000.00 | \$46,000.00 |
| Subtotal | | | | | | | | \$46,000.00 |
| I.V.A. | | | | | | | | \$7,360.00 |
| Total | | | | | | | | \$53,360.00 |

2024
 Felipe Carrillo PUERTO



GOBIERNO DE MEXICO



DIRECCIÓN DE ADMINISTRACIÓN
Unidad de Adquisición de Bienes y Contratación de Servicios
Coordinación Técnica de Adquisición de Bienes de Inversión y Activos
División de Equipos y Mobiliario Médico

ACTA DE FALLO

LICITACIÓN PÚBLICA INTERNACIONAL ELECTRÓNICA BAJO COBERTURA DE TRATADOS DE LIBRE COMERCIO QUE CONTIENE CAPÍTULO DE COMPRAS GUBERNAMENTALES
NÚMERO DE IDENTIFICACIÓN EN COMPRANET: LA-50-CYR-050GYR040-T-2-2024
PROGRAMA: "MOBILIARIO MÉDICO Y DE LABORATORIO PARA HOSPITALES PRIORITARIOS"

Nombre: SERPROF BIOMED SA DE CV
No. de Contrato: 050GYR040T00224-121-00

| PARTIDA | DESTINO | CUCOP | PREI | SAI | DESCRIPCIÓN | CANT. | PRECIO UNITARIO | IMPORTE TOTAL SIN IVA |
|---------|---------|---------|-------|-------------------|-------------|-------|-----------------|-----------------------|
| 173 | CHIAPAS | 5200137 | 20183 | 513.6212795.00.01 | MESA MAVO. | 111 | \$19,800.00 | \$2,197,800.00 |
| | | | | | | | Subtotal | \$2,197,800.00 |
| | | | | | | | IV.A. | \$35,164.80 |
| | | | | | | | Total | \$2,548,964.80 |

Nombre: MUEBLES LA FUERZA DE JUAN ESCOBAR SA DE CV
No. de Contrato: 050GYR040T00224-122-00

| PARTIDA | DESTINO | CUCOP | PREI | SAI | DESCRIPCIÓN | CANT. | PRECIO UNITARIO | IMPORTE TOTAL SIN IVA |
|---------|---------|---------|-------|-------------------|-----------------------------------|-------|-----------------|-----------------------|
| 174 | CHIAPAS | 5106591 | 20184 | 513.6212795.00.01 | MESA PARA EXPLICACIÓN PEDIÁTRICA. | 2 | \$9,000.00 | \$18,000.00 |
| | | | | | | | Subtotal | \$18,000.00 |
| | | | | | | | IV.A. | \$2,850.00 |
| | | | | | | | Total | \$20,850.00 |

Nombre: SERPROF BIOMED SA DE CV
No. de Contrato: 050GYR040T00224-123-00

| PARTIDA | DESTINO | CUCOP | PREI | SAI | DESCRIPCIÓN | CANT. | PRECIO UNITARIO | IMPORTE TOTAL SIN IVA |
|---------|---------|---------|-------|-------------------|------------------------------------|-------|-----------------|-----------------------|
| 175 | CHIAPAS | 5310592 | 20185 | 513.6212804.00.01 | MESA PARA INSTRUMENTAL QUIRÚRGICO. | 9 | \$3,933.33 | \$35,399.97 |
| | | | | | | | Subtotal | \$35,399.97 |
| | | | | | | | IV.A. | \$5,664.00 |
| | | | | | | | Total | \$41,063.97 |

297
Domicilio: P.O. Box 19, Calle Hermanos Pérez G., Zona Villa Chimalhá, E. 2.ª SECCION, C.P. 94000, CHIAPAS, México
P.O. Box 19, Calle Hermanos Pérez G., Zona Villa Chimalhá, E. 2.ª SECCION, C.P. 94000, CHIAPAS, México

2024
Felipe Carrillo
PUERTO



GOBIERNO DE MEXICO



DIRECCIÓN DE ADMINISTRACIÓN
Unidad de Adquisición de Bienes y Contratación de Servicios
Coordinación Técnica de Adquisición de Bienes de Inversión y Activos
División de Equipos y Mobiliario Médico

ACTA DE FALLO

LICITACIÓN PÚBLICA INTERNACIONAL ELECTRÓNICA BAJO COBERTURA DE TRATADOS DE LIBRE COMERCIO QUE CONTIENE CAPÍTULO DE COMPRAS GUBERNAMENTALES
NÚMERO DE IDENTIFICACIÓN EN COMPRANET: LA-50-CYR-050GYR040-T-2-2024
PROGRAMA: "MOBILIARIO MÉDICO Y DE LABORATORIO PARA HOSPITALES PRIORITARIOS"

Nombre: SERPROF BIOMED SA DE CV
No. de Contrato: 050GYR040T00224-124-00

| PARTIDA | DESTINO | CUCOP | PREI | SAI | DESCRIPCIÓN | CANT. | PRECIO UNITARIO | IMPORTE TOTAL SIN IVA |
|---------|---------|---------|-------|-------------------|--------------------------|-------|-----------------|-----------------------|
| 176 | CHIAPAS | 5310593 | 20186 | 513.6212813.00.01 | MESA PARA REHIDRATACIÓN. | 4 | \$4,913.33 | \$19,653.32 |
| | | | | | | | Subtotal | \$19,653.32 |
| | | | | | | | IV.A. | \$3,144.53 |
| | | | | | | | Total | \$22,797.85 |

Nombre: SERPROF BIOMED SA DE CV
No. de Contrato: 050GYR040T00224-125-00

| PARTIDA | DESTINO | CUCOP | PREI | SAI | DESCRIPCIÓN | CANT. | PRECIO UNITARIO | IMPORTE TOTAL SIN IVA |
|---------|---------|---------|-------|-------------------|---------------|-------|-----------------|-----------------------|
| 177 | CHIAPAS | 5120039 | 20187 | 513.6212826.00.01 | MESA PASTEUR. | 136 | \$2,294.67 | \$3,120.75 |
| | | | | | | | Subtotal | \$3,120.75 |
| | | | | | | | IV.A. | \$52,955.06 |
| | | | | | | | Total | \$56,075.81 |

Nombre: SERPROF BIOMED SA DE CV
No. de Contrato: 050GYR040T00224-126-00

| PARTIDA | DESTINO | CUCOP | PREI | SAI | DESCRIPCIÓN | CANT. | PRECIO UNITARIO | IMPORTE TOTAL SIN IVA |
|---------|---------|---------|-------|-------------------|--------------|-------|-----------------|-----------------------|
| 178 | CHIAPAS | 5200141 | 20189 | 513.6212847.00.01 | MESA PUENTE. | 12 | \$1,466.67 | \$17,600.04 |
| | | | | | | | Subtotal | \$17,600.04 |
| | | | | | | | IV.A. | \$2,816.01 |
| | | | | | | | Total | \$20,416.05 |

298
Domicilio: P.O. Box 19, Calle Hermanos Pérez G., Zona Villa Chimalhá, E. 2.ª SECCION, C.P. 94000, CHIAPAS, México
P.O. Box 19, Calle Hermanos Pérez G., Zona Villa Chimalhá, E. 2.ª SECCION, C.P. 94000, CHIAPAS, México

2024
Felipe Carrillo
PUERTO

ANEXOS
DIVISIÓN DE CONTRATOS



GOBIERNO DE MÉXICO



DIRECCIÓN DE ADMINISTRACIÓN
Coordinación de Adquisición de Bienes y Contratación de Servicios
Coordinación Técnica de Adquisición de Bienes de Inversión y Activos
División de Equipos y Mobiliario Médico

ACTA DE FALLO

LICITACIÓN PÚBLICA INTERNACIONAL ELECTRÓNICA BAJO COBERTURA DE TRATADOS DE LIBRE COMERCIO QUE CONTENGA CAPÍTULO DE COMPRAS GUBERNAMENTALES NÚMERO DE IDENTIFICACIÓN EN COMPRANET: LA-50-GYR-050GYR040-T-2-2024
PROGRAMA "MOBILIARIO MÉDICO Y DE LABORATORIO PARA HOSPITALES PRIORITARIOS"

Nombre: EDVAG CONCEPTOS COMERCIALES SA DE CV
No. de Contrato: 050GYR040T00224-127-00

| PARTIDA | DESTINO | CUCOP | PREI | SAI | DESCRIPCIÓN | CANT. | PRECIO UNITARIO | IMPORTE TOTAL SIN IVA |
|----------|---------|----------|-------|-------------------|-----------------------|-------|-----------------|-----------------------|
| 179 | CHIAPAS | 51200142 | 20190 | 513.621.2857.0001 | MESA RIGIDA DE MADERA | 3 | \$13,750.00 | \$41,250.00 |
| Subtotal | | | | | | | | \$41,250.00 |
| I.V.A. | | | | | | | | \$5,600.00 |
| Total | | | | | | | | \$47,850.00 |

Nombre: SERPROF BIOMED SA DE CV
No. de Contrato: 050GYR040T00224-128-00

| PARTIDA | DESTINO | CUCOP | PREI | SAI | DESCRIPCIÓN | CANT. | PRECIO UNITARIO | IMPORTE TOTAL SIN IVA |
|----------|---------|----------|-------|-------------------|-------------|-------|-----------------|-----------------------|
| 180 | CHIAPAS | 51200143 | 20191 | 513.621.2665.0001 | MESA RINON | 24 | \$4,196.67 | \$98,560.08 |
| Subtotal | | | | | | | | \$98,560.08 |
| I.V.A. | | | | | | | | \$15,769.61 |
| Total | | | | | | | | \$114,329.69 |

Nombre: IMPULSORA DE CONSULTORIA E INGENIERIA MEXICANA SA DE CV
No. de Contrato: 050GYR040T00224-129-00

| PARTIDA | DESTINO | CUCOP | PREI | SAI | DESCRIPCIÓN | CANT. | PRECIO UNITARIO | IMPORTE TOTAL SIN IVA |
|----------|---------|---------|-------|--------------------|-------------------------------|-------|-----------------|-----------------------|
| 181 | CHIAPAS | 5100262 | 20192 | 513.771.0138.00.01 | REPISA DE 120 CM CONTRA MURO. | 7 | \$3,896.32 | \$27,204.24 |
| Subtotal | | | | | | | | \$27,204.24 |
| I.V.A. | | | | | | | | \$4,352.68 |
| Total | | | | | | | | \$31,556.92 |

289

Carretera 201, Zona 11, C.A. Zona 11, P.O. Box 11000, Guatemala, Guatemala, C.A. P. 01000, Guatemala, Guatemala
Tel: 502 2328 1100, Fax: 502 2328 1100, www.compra.gob.gt



2024
Felipe Garrillo
PUERTO



GOBIERNO DE MÉXICO



DIRECCIÓN DE ADMINISTRACIÓN
Coordinación de Adquisición de Bienes y Contratación de Servicios
Coordinación Técnica de Adquisición de Bienes de Inversión y Activos
División de Equipos y Mobiliario Médico

ACTA DE FALLO

LICITACIÓN PÚBLICA INTERNACIONAL ELECTRÓNICA BAJO COBERTURA DE TRATADOS DE LIBRE COMERCIO QUE CONTENGA CAPÍTULO DE COMPRAS GUBERNAMENTALES NÚMERO DE IDENTIFICACIÓN EN COMPRANET: LA-50-GYR-050GYR040-T-2-2024
PROGRAMA "MOBILIARIO MÉDICO Y DE LABORATORIO PARA HOSPITALES PRIORITARIOS"

Nombre: EDVAG CONCEPTOS COMERCIALES SA DE CV
No. de Contrato: 050GYR040T00224-130-00

| PARTIDA | DESTINO | CUCOP | PREI | SAI | DESCRIPCIÓN | CANT. | PRECIO UNITARIO | IMPORTE TOTAL SIN IVA |
|----------|---------|----------|-------|-------------------|-------------------------------|-------|-----------------|-----------------------|
| 182 | CHIAPAS | 51100264 | 20194 | 513.771.0456.0001 | REPISA DE 180 CM CONTRA MURO. | 1 | \$5,000.00 | \$5,000.00 |
| Subtotal | | | | | | | | \$5,000.00 |
| I.V.A. | | | | | | | | \$600.00 |
| Total | | | | | | | | \$5,600.00 |

Nombre: META SUMINISTROS MEDICOS SA DE CV
No. de Contrato: 050GYR040T00224-131-00

| PARTIDA | DESTINO | CUCOP | PREI | SAI | DESCRIPCIÓN | CANT. | PRECIO UNITARIO | IMPORTE TOTAL SIN IVA |
|----------|---------|----------|-------|--------------------|----------------------|-------|-----------------|-----------------------|
| 183 | CHIAPAS | 51200154 | 20195 | 513.783.0075.00.01 | RIEL PORTAVENOCULSIS | 365 | \$4,760.00 | \$1,737,400.00 |
| Subtotal | | | | | | | | \$1,737,400.00 |
| I.V.A. | | | | | | | | \$27,798.40 |
| Total | | | | | | | | \$1,765,198.40 |

Nombre: SERPROF BIOMED SA DE CV
No. de Contrato: 050GYR040T00224-132-00

| PARTIDA | DESTINO | CUCOP | PREI | SAI | DESCRIPCIÓN | CANT. | PRECIO UNITARIO | IMPORTE TOTAL SIN IVA |
|----------|---------|----------|-------|--------------------|--------------------------------------|-------|-----------------|-----------------------|
| 184 | CHIAPAS | 53200459 | 20196 | 513.790.0089.00.01 | RINON DE ACERO INOXIDABLE DE 250 ML. | 12 | \$101.33 | \$1,215.96 |
| Subtotal | | | | | | | | \$1,215.96 |
| I.V.A. | | | | | | | | \$104.55 |
| Total | | | | | | | | \$1,320.51 |

300

Carretera 201, Zona 11, C.A. Zona 11, P.O. Box 11000, Guatemala, Guatemala, C.A. P. 01000, Guatemala, Guatemala
Tel: 502 2328 1100, Fax: 502 2328 1100, www.compra.gob.gt



2024
Felipe Garrillo
PUERTO



GOBIERNO DE MEXICO



DIRECCION DE ADMINISTRACION
Unidad de Administracion
Coordinacion de Adquisicion de Bienes y Contratacion de Servicios
Coordinacion de Insumos y Materiales
Division de Serp y Mobiliario medico

ACTA DE FALLO

LICITACION PUBLICA INTERNACIONAL ELECTRONICA BAJO COBERTURA DE TRATADOS DE LIBRE COMERCIO QUE CONTIENGA CAPITULO DE COMPRAS GUBERNAMENTALES
NÚMERO DE IDENTIFICACION EN COMPANET: LA-50-GYR-050CYR040-T-2-2024
PROGRAMA "MOBILIARIO MEDICO Y DE LABORATORIO PARA HOSPITALES PRIORITARIOS"

Nombre: SERPROF BIOMED SA DE CV
No. de Contrato: 050CYR040T00224-134-00

| PARTIDA | DESTINO | CUCOP | PREI | SAI | DESCRIPCION | CANT. | PRECIO UNITARIO | IMPORTE TOTAL | SIN IVA |
|---------|---------|----------|-------|-------------------|--------------------------------------|-------|-----------------|---------------|-------------|
| 185 | CHIAPAS | 53200461 | 20197 | 513.7954009100.01 | RIÑON DE ACERO IRONIZABLE DE 500 MIL | 104 | \$126.67 | \$13,173.68 | |
| | | | | | | | | Subtotal | \$13,173.68 |
| | | | | | | | | I.V.A. | \$2,107.79 |
| | | | | | | | | Total | \$15,281.47 |

Nombre: SERPROF BIOMED SA DE CV
No. de Contrato: 050CYR040T00224-134-00

| PARTIDA | DESTINO | CUCOP | PREI | SAI | DESCRIPCION | CANT. | PRECIO UNITARIO | IMPORTE TOTAL | SIN IVA |
|---------|---------|---------|-------|-------------------|----------------------------------|-------|-----------------|---------------|--------------|
| 186 | CHIAPAS | 5106585 | 20198 | 513.8107098 00.01 | SILLA DE RUEDAS CON DESCAJAPIES. | 87 | \$5,600.00 | \$487,200.00 | |
| | | | | | | | | Subtotal | \$487,200.00 |
| | | | | | | | | I.V.A. | \$38,592.00 |
| | | | | | | | | Total | \$525,792.00 |

Nombre: SERPROF BIOMED SA DE CV
No. de Contrato: 050CYR040T00224-135-00

| PARTIDA | DESTINO | CUCOP | PREI | SAI | DESCRIPCION | CANT. | PRECIO UNITARIO | IMPORTE TOTAL | SIN IVA |
|---------|---------|----------|-------|--------------------|--|-------|-----------------|---------------|------------|
| 187 | CHIAPAS | 53200465 | 20199 | 513.950 0122.00.01 | VASO PARA MEDICAMENTOS DE 30 CM CUBICOS. | 12 | \$100.00 | \$1,200.00 | |
| | | | | | | | | Subtotal | \$1,200.00 |
| | | | | | | | | I.V.A. | \$192.00 |
| | | | | | | | | Total | \$1,392.00 |

301
Domicilio: P.O. Box 15, Calle Nueva España, Aldea San Mateo, C.P. 60725, Ciudad de México
Tel: 55 5798 1700 ext. 1002



2024
Felipe Carrillo
PUERTO



GOBIERNO DE MEXICO



DIRECCION DE ADMINISTRACION
Unidad de Administracion
Coordinacion de Adquisicion de Bienes y Contratacion de Servicios
Coordinacion de Insumos y Materiales
Division de Serp y Mobiliario medico

ACTA DE FALLO

LICITACION PUBLICA INTERNACIONAL ELECTRONICA BAJO COBERTURA DE TRATADOS DE LIBRE COMERCIO QUE CONTIENGA CAPITULO DE COMPRAS GUBERNAMENTALES
NÚMERO DE IDENTIFICACION EN COMPANET: LA-50-GYR-050CYR040-T-2-2024
PROGRAMA "MOBILIARIO MEDICO Y DE LABORATORIO PARA HOSPITALES PRIORITARIOS"

Nombre: INFRAESTRUCTURA HOSPITALARIA PROEMSA SA DE CV
No. de Contrato: 050GYR040T00224-136-00

| PARTIDA | DESTINO | CUCOP | PREI | SAI | DESCRIPCION | CANT. | PRECIO UNITARIO | IMPORTE TOTAL | SIN IVA |
|---------|---------|----------|-------|--------------------|---|-------|-----------------|---------------|----------|
| 188 | CHIAPAS | 53200463 | 20200 | 513.950.0137.00.01 | VASO PARA MEDICAMENTOS DE 140 CM CUBICOS. | 4 | \$181.50 | \$726.00 | |
| | | | | | | | | Subtotal | \$726.00 |
| | | | | | | | | I.V.A. | \$116.16 |
| | | | | | | | | Total | \$842.16 |

Nombre: INFRAESTRUCTURA HOSPITALARIA PROEMSA SA DE CV
No. de Contrato: 050GYR040T00224-137-00

| PARTIDA | DESTINO | CUCOP | PREI | SAI | DESCRIPCION | CANT. | PRECIO UNITARIO | IMPORTE TOTAL | SIN IVA |
|---------|---------|----------|-------|--------------------|----------------------------|-------|-----------------|---------------|------------|
| 189 | CHIAPAS | 53200462 | 20201 | 513.950.0149.00.01 | VASO CON TAPA DE UN LITRO. | 2 | \$439.80 | \$879.60 | |
| | | | | | | | | Subtotal | \$879.60 |
| | | | | | | | | I.V.A. | \$140.74 |
| | | | | | | | | Total | \$1,020.34 |

Nombre: SERPROF BIOMED SA DE CV
No. de Contrato: 050CYR040T00224-138-00

| PARTIDA | DESTINO | CUCOP | PREI | SAI | DESCRIPCION | CANT. | PRECIO UNITARIO | IMPORTE TOTAL | SIN IVA |
|---------|---------|----------|-------|--------------------|---------------------|-------|-----------------|---------------|------------|
| 190 | CHIAPAS | 51200441 | 20202 | 513.123.0265.00.01 | BANQUETA DE ALTURA. | 11 | \$438.63 | \$4,825.93 | |
| | | | | | | | | Subtotal | \$4,825.93 |
| | | | | | | | | I.V.A. | \$797.80 |
| | | | | | | | | Total | \$5,623.73 |

302
Domicilio: P.O. Box 15, Calle Nueva España, Aldea San Mateo, C.P. 60725, Ciudad de México
Tel: 55 5798 1700 ext. 1002

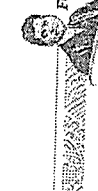

2024
Felipe Carrillo
PUERTO

ANEXOS
DIVISION DE CONTRATOS

ACTA DE FALLO

LICITACIÓN PÚBLICA INTERNACIONAL ELECTRÓNICA BAJO COBERTURA DE TRATADOS DE LIBRE COMERCIO QUE CONTENGA CAPITULO DE COMPRAS GUBERNAMENTALES
 NÚMERO DE IDENTIFICACION EN COMPRANET: LA-50-CYR-050GYR040-T2-2024
 PROGRAMA "MOBILIARIO MÉDICO Y DE LABORATORIO PARA HOSPITALES PRIORITARIOS"

Nombre: INFRAESTRUCTURA HOSPITALARIA PROEMSA SA DE CV
 No. de Contrato: 050GYR040T00224-142-00

| PARTIDA | DESTINO | CUCOP | PREI | SAI | DESCRIPCION | CANT. | PRECIO UNITARIO | IMPORTE TOTAL SIN IVA |
|----------|---------|----------|-------|---------------------|-------------------------|-------|-----------------|-----------------------|
| 194 | CHIAPAS | 51200153 | 20206 | 513.635.0173.002.01 | PORTAVENOCULOS RODABLE. | 91 | \$790.96 | \$71,849.96 |
| Subtotal | | | | | | | | \$71,849.96 |
| I.V.A. | | | | | | | | \$11,495.99 |
| Total | | | | | | | | \$83,345.95 |

Nombre: SERPROF BIOMED SA DE CV
 No. de Contrato: 050GYR040T00224-142-00

| PARTIDA | DESTINO | CUCOP | PREI | SAI | DESCRIPCION | CANT. | PRECIO UNITARIO | IMPORTE TOTAL SIN IVA |
|----------|---------|----------|-------|---------------------|-------------------------------------|-------|-----------------|-----------------------|
| 195 | CHIAPAS | 53106570 | 20212 | 513.763.0096.003.01 | CARRO CUNA CON BASINET DE ACRILICO. | 28 | \$4,333.35 | \$120,333.24 |
| Subtotal | | | | | | | | \$120,333.24 |
| I.V.A. | | | | | | | | \$19,433.37 |
| Total | | | | | | | | \$140,766.61 |

Nombre: EDVAG CONCEPTOS COMERCIALES SA DE CV
 No. de Contrato: 050GYR040T00224-144-00

| PARTIDA | DESTINO | CUCOP | PREI | SAI | DESCRIPCION | CANT. | PRECIO UNITARIO | IMPORTE TOTAL SIN IVA |
|----------|---------|----------|-------|---------------------|--|-------|-----------------|-----------------------|
| 196 | CHIAPAS | 53106562 | 20274 | 513.130.0459.003.01 | ESCALA PESA GEBE TUBULAR TIPO DINAMOMETRO. | 3 | \$6,250.00 | \$18,750.00 |
| Subtotal | | | | | | | | \$18,750.00 |
| I.V.A. | | | | | | | | \$3,000.00 |
| Total | | | | | | | | \$21,750.00 |

304
 Felipe Carrillo PUERTO
 Director del Distrito de Equipos y Mobiliario Médico, C.P. de Fideicomiso, C.P. de Fideicomiso, C.P. de Fideicomiso
 Tel. 96 92261916, 96 92 19923
 www.imss.gob.mx

ACTA DE FALLO

LICITACIÓN PÚBLICA INTERNACIONAL ELECTRÓNICA BAJO COBERTURA DE TRATADOS DE LIBRE COMERCIO QUE CONTENGA CAPITULO DE COMPRAS GUBERNAMENTALES
 NÚMERO DE IDENTIFICACION EN COMPRANET: LA-50-CYR-050GYR040-T2-2024
 PROGRAMA "MOBILIARIO MÉDICO Y DE LABORATORIO PARA HOSPITALES PRIORITARIOS"

Nombre: DISTRIBUIDORA AXKAN KUALI SAS DE CV
 No. de Contrato: 050GYR040T00224-139-00

| PARTIDA | DESTINO | CUCOP | PREI | SAI | DESCRIPCION | CANT. | PRECIO UNITARIO | IMPORTE TOTAL SIN IVA |
|----------|---------|----------|-------|---------------------|-----------------------|-------|-----------------|-----------------------|
| 191 | CHIAPAS | 51200059 | 20203 | 513.219.0042.003.01 | DIVAN CHAISE LONGUEI. | 74 | \$4,998.00 | \$69,972.00 |
| Subtotal | | | | | | | | \$69,972.00 |
| I.V.A. | | | | | | | | \$11,195.52 |
| Total | | | | | | | | \$81,167.52 |

Nombre: EDVAG CONCEPTOS COMERCIALES SA DE CV
 No. de Contrato: 050GYR040T00224-140-00

| PARTIDA | DESTINO | CUCOP | PREI | SAI | DESCRIPCION | CANT. | PRECIO UNITARIO | IMPORTE TOTAL SIN IVA |
|----------|---------|----------|-------|---------------------|--------------------|-------|-----------------|-----------------------|
| 192 | CHIAPAS | 51200074 | 20204 | 513.560.0023.003.01 | LITEGAS METALICAS. | 18 | \$5,500.00 | \$99,000.00 |
| Subtotal | | | | | | | | \$99,000.00 |
| I.V.A. | | | | | | | | \$15,840.00 |
| Total | | | | | | | | \$114,840.00 |

Nombre: INFRAESTRUCTURA HOSPITALARIA PROEMSA SA DE CV
 No. de Contrato: 050GYR040T00224-141-00

| PARTIDA | DESTINO | CUCOP | PREI | SAI | DESCRIPCION | CANT. | PRECIO UNITARIO | IMPORTE TOTAL SIN IVA |
|----------|---------|----------|-------|---------------------|----------------------|-------|-----------------|-----------------------|
| 193 | CHIAPAS | 53200458 | 20205 | 513.635.0168.003.01 | ORINAL PARA VARONES. | 144 | \$339.00 | \$48,816.00 |
| Subtotal | | | | | | | | \$48,816.00 |
| I.V.A. | | | | | | | | \$7,810.56 |
| Total | | | | | | | | \$56,626.56 |

303
 Felipe Carrillo PUERTO
 Director del Distrito de Equipos y Mobiliario Médico, C.P. de Fideicomiso, C.P. de Fideicomiso, C.P. de Fideicomiso
 Tel. 96 92261916, 96 92 19923
 www.imss.gob.mx



GOBIERNO DE MEXICO



DIRECCIÓN DE ADMINISTRACIÓN
Unidad de Adquisición de Bienes y Contratación de Servicios
Coordinación Técnica de Adquisición de Bienes y Contratación de Servicios
Unidad de Bienes de Inversión y Activos
Unidad de Equipos y Mobiliario Médico

ACTA DE FALLO

LICITACIÓN PÚBLICA INTERNACIONAL ELECTRÓNICA BAJO COBERTURA DE TRATADOS DE LIBRE COMERCIO QUE CONTIENGA CAPÍTULO DE COMPRAS GUBERNAMENTALES
NÚMERO DE IDENTIFICACIÓN EN COMPANET: LA-50-GYR-050GYR040-T3-2024
PROGRAMA "MOBILIARIO MÉDICO Y DE LABORATORIO PARA HOSPITALES PRIORITARIOS"

Nombre: DISTRIBUIDORA AXKAN KUALLI SAS DE CV
No. de Contrato: 050GYR040T00224-146-00

| PARTIDA | DESTINO | CUCOP | PREI | SAI | DESCRIPCIÓN | CANT. | PRECIO UNITARIO | IMPORTE TOTAL SIN IVA |
|----------|---------|---------|-------|--------------------|---|-------|-----------------|-----------------------|
| 198 | CHIAPAS | 5120012 | 20292 | 513.621.2972.00.01 | MESA DE 120 CM CON CUBIERTA DE LAMINADO PLASTICO. | 1 | \$5,698.00 | \$5,698.00 |
| Subtotal | | | | | | | | \$5,698.00 |
| I.V.A. | | | | | | | | \$911.68 |
| Total | | | | | | | | \$6,609.68 |

Nombre: EDVAG CONCEPTOS COMERCIALES SA DE CV
No. de Contrato: 050GYR040T00224-146-00

| PARTIDA | DESTINO | CUCOP | PREI | SAI | DESCRIPCIÓN | CANT. | PRECIO UNITARIO | IMPORTE TOTAL SIN IVA |
|----------|---------|---------|-------|--------------------|--|-------|-----------------|-----------------------|
| 199 | CHIAPAS | 5120019 | 20302 | 513.621.3075.00.01 | MESA DE 180 CM PARA ATENCION AL PACIENTE NAGIDO. | 2 | \$14,750.00 | \$29,500.00 |
| Subtotal | | | | | | | | \$29,500.00 |
| I.V.A. | | | | | | | | \$4,770.00 |
| Total | | | | | | | | \$34,270.00 |

Nombre: DISTRIBUIDORA AXKAN KUALLI SAS DE CV
No. de Contrato: 050GYR040T00224-147-00

| PARTIDA | DESTINO | CUCOP | PREI | SAI | DESCRIPCIÓN | CANT. | PRECIO UNITARIO | IMPORTE TOTAL SIN IVA |
|----------|---------|----------|-------|--------------------|---|-------|-----------------|-----------------------|
| 204 | CHIAPAS | 51200214 | 20321 | 515.619.1417.00.01 | MESA BAJA DE 80 CM CON CUBIERTA DE ACERO INOXIDABLE | 2 | \$9,299.00 | \$18,598.00 |
| Subtotal | | | | | | | | \$18,598.00 |
| I.V.A. | | | | | | | | \$2,975.36 |
| Total | | | | | | | | \$21,573.36 |

305

Distribuidora Axkan Kualli S.A.S. de C.V.
Tel: 55 57272700; Fax: 55 57272700
www.axkankualli.com



2024
Felipe Carrillo
PUERTO



GOBIERNO DE MEXICO



DIRECCIÓN DE ADMINISTRACIÓN
Unidad de Adquisición de Bienes y Contratación de Servicios
Coordinación Técnica de Adquisición de Bienes y Contratación de Servicios
Unidad de Equipos y Mobiliario Médico

ACTA DE FALLO

LICITACIÓN PÚBLICA INTERNACIONAL ELECTRÓNICA BAJO COBERTURA DE TRATADOS DE LIBRE COMERCIO QUE CONTIENGA CAPÍTULO DE COMPRAS GUBERNAMENTALES
NÚMERO DE IDENTIFICACIÓN EN COMPANET: LA-50-GYR-050GYR040-T3-2024
PROGRAMA "MOBILIARIO MÉDICO Y DE LABORATORIO PARA HOSPITALES PRIORITARIOS"

Nombre: EDVAG CONCEPTOS COMERCIALES SA DE CV
No. de Contrato: 050GYR040T00224-148-00

| PARTIDA | DESTINO | CUCOP | PREI | SAI | DESCRIPCIÓN | CANT. | PRECIO UNITARIO | IMPORTE TOTAL SIN IVA |
|----------|---------|----------|-------|--------------------|--------------------------------|-------|-----------------|-----------------------|
| 206 | CHIAPAS | 51206572 | 20547 | 513.191.0934.00.01 | CARRRO PARA CURACIONES EN ABS. | 94 | \$35,000.00 | \$3,290,000.00 |
| Subtotal | | | | | | | | \$3,290,000.00 |
| I.V.A. | | | | | | | | \$526,400.00 |
| Total | | | | | | | | \$3,816,400.00 |

Nombre: SERPROF BIOMED SA DE CV
No. de Contrato: 050GYR040T00224-149-00

| PARTIDA | DESTINO | CUCOP | PREI | SAI | DESCRIPCIÓN | CANT. | PRECIO UNITARIO | IMPORTE TOTAL SIN IVA |
|----------|---------|----------|-------|--------------------|--|-------|-----------------|-----------------------|
| 207 | CHIAPAS | 51200054 | 20549 | 513.191.0946.00.01 | CARRRO PARA ROPA SUCCIA CON TAPA Y APERTURA DE PEDAL | 73 | \$6,333.33 | \$4,623.33 |
| Subtotal | | | | | | | | \$4,623.33 |
| I.V.A. | | | | | | | | \$80,981.29 |
| Total | | | | | | | | \$85,604.62 |

Nombre: EDVAG CONCEPTOS COMERCIALES SA DE CV
No. de Contrato: 050GYR040T00224-150-00

| PARTIDA | DESTINO | CUCOP | PREI | SAI | DESCRIPCIÓN | CANT. | PRECIO UNITARIO | IMPORTE TOTAL SIN IVA |
|----------|---------|----------|-------|--------------------|--|-------|-----------------|-----------------------|
| 212 | CHIAPAS | 51200157 | 20597 | 513.964.0077.00.01 | VESTIDOR CON ARMARIO PARA CONSULTORIO. | 2 | \$33,750.00 | \$67,500.00 |
| Subtotal | | | | | | | | \$67,500.00 |
| I.V.A. | | | | | | | | \$10,800.00 |
| Total | | | | | | | | \$78,300.00 |

306
Distribuidora Axkan Kualli S.A.S. de C.V.
Tel: 55 57272700; Fax: 55 57272700
www.axkankualli.com



2024
Felipe Carrillo
PUERTO

ANEXOS
DIVISIÓN DE CONTRATOS

ACTA DE FALLO

LICITACIÓN PÚBLICA INTERNACIONAL ELECTRÓNICA BAJO COBERTURA DE TRATADOS DE LIBRE COMERCIO QUE CONTENGA CAPÍTULO DE COMPRAS GUBERNAMENTALES
NÚMERO DE IDENTIFICACIÓN EN COMPRANET: LA-50-CYR-050GYR040-1-2-2024
PROGRAMA: "MOBILIARIO MÉDICO Y DE LABORATORIO PARA HOSPITALES PRIORITARIOS"

Nombre: META SUMINISTROS MEDICOS SA DE CV
 No. de Contrato: 050GYR040T00224-151-00

| PARTIDA | DESTINO | CUCOP | PREI | SAI | DESCRIPCIÓN | CANT. | PRECIO UNITARIO | IMPORTE TOTAL SIN IVA |
|----------|---------|----------|-------|--------------------|--|-------|-----------------|-----------------------|
| 213 | CHIAPAS | 51200235 | 20603 | 515,619,1697.00.01 | MESA ALTA DE 90 CM CON RESPALDO CATON Y PUERTAS ABATIBLES. | 23 | \$3,720.00 | \$81,645.00 |
| Subtotal | | | | | | | | \$81,645.00 |
| I.V.A. | | | | | | | | \$13,024.40 |
| Total | | | | | | | | \$94,669.40 |

Nombre: SERPROF BIOMED SA DE CV
 No. de Contrato: 050GYR040T00224-152-00

| PARTIDA | DESTINO | CUCOP | PREI | SAI | DESCRIPCIÓN | CANT. | PRECIO UNITARIO | IMPORTE TOTAL SIN IVA |
|----------|---------|----------|-------|--------------------|---|-------|-----------------|-----------------------|
| 214 | CHIAPAS | 51200240 | 20615 | 515,619,1813.00.01 | MESA ALTA DE 180 CM DETRABAJO PARA 2 USUARIOS CON RESPALDO. | 9 | \$4,356.67 | \$39,200.03 |
| Subtotal | | | | | | | | \$39,200.03 |
| I.V.A. | | | | | | | | \$6,288.00 |
| Total | | | | | | | | \$45,488.03 |

Nombre: SERPROF BIOMED SA DE CV
 No. de Contrato: 050GYR040T00224-153-00

| PARTIDA | DESTINO | CUCOP | PREI | SAI | DESCRIPCIÓN | CANT. | PRECIO UNITARIO | IMPORTE TOTAL SIN IVA |
|----------|---------|----------|-------|--------------------|---|-------|-----------------|-----------------------|
| 215 | CHIAPAS | 51200169 | 20620 | 515,619,1865.00.01 | MESA ALTA DE 180 CM SIN RESPALDO Y 8 CAJONES. | 12 | \$7,230.00 | \$82,784.00 |
| Subtotal | | | | | | | | \$82,784.00 |
| I.V.A. | | | | | | | | \$14,816.44 |
| Total | | | | | | | | \$97,600.44 |

307

Durango 391, P.O. Box 18, Col. Nueva Heredia, Escarabajos, Cuernavaca, C. B. 62100, México
 Tel. 55 53 61 20 00, Fax 55 53 61 20 00
 www.hispanlab.mx



2024
Felipe Carrillo
PUERTO

ACTA DE FALLO

LICITACIÓN PÚBLICA INTERNACIONAL ELECTRÓNICA BAJO COBERTURA DE TRATADOS DE LIBRE COMERCIO QUE CONTENGA CAPÍTULO DE COMPRAS GUBERNAMENTALES
NÚMERO DE IDENTIFICACIÓN EN COMPRANET: LA-50-CYR-050GYR040-1-2-2024
PROGRAMA: "MOBILIARIO MÉDICO Y DE LABORATORIO PARA HOSPITALES PRIORITARIOS"

Nombre: SERPROF BIOMED SA DE CV
 No. de Contrato: 050GYR040T00224-154-00

| PARTIDA | DESTINO | CUCOP | PREI | SAI | DESCRIPCIÓN | CANT. | PRECIO UNITARIO | IMPORTE TOTAL SIN IVA |
|----------|---------|----------|-------|--------------------|---|-------|-----------------|-----------------------|
| 216 | CHIAPAS | 51200169 | 20621 | 515,619,1876.00.01 | MESA ALTA DE 120 CM SIN RESPALDO Y PUERTAS ABATIBLES. | 4 | \$5,042.67 | \$20,170.68 |
| Subtotal | | | | | | | | \$20,170.68 |
| I.V.A. | | | | | | | | \$3,227.31 |
| Total | | | | | | | | \$23,397.99 |

Nombre: SERPROF BIOMED SA DE CV
 No. de Contrato: 050GYR040T00224-155-00

| PARTIDA | DESTINO | CUCOP | PREI | SAI | DESCRIPCIÓN | CANT. | PRECIO UNITARIO | IMPORTE TOTAL SIN IVA |
|----------|---------|----------|-------|--------------------|---|-------|-----------------|-----------------------|
| 217 | CHIAPAS | 51200170 | 20622 | 515,619,1883.00.01 | MESA ALTA DE 170 CM SIN RESPALDO, 2 CAJONES SUPERIORES Y PUERTAS ABATIBLES. | 5 | \$6,292.00 | \$31,460.00 |
| Subtotal | | | | | | | | \$31,460.00 |
| I.V.A. | | | | | | | | \$5,033.60 |
| Total | | | | | | | | \$36,493.60 |

Nombre: DISTRIBUIDORA AXKAN KUALI SAS DE CV
 No. de Contrato: 050GYR040T00224-156-00

| PARTIDA | DESTINO | CUCOP | PREI | SAI | DESCRIPCIÓN | CANT. | PRECIO UNITARIO | IMPORTE TOTAL SIN IVA |
|----------|---------|----------|-------|--------------------|--|-------|-----------------|-----------------------|
| 218 | CHIAPAS | 51200244 | 20627 | 515,619,1937.00.01 | MESA ALTA DE 180 CM SIN RESPALDO, CAJONES CENTRALES Y PUERTAS ABATIBLES LATERALES. | 2 | \$22,995.00 | \$45,978.00 |
| Subtotal | | | | | | | | \$45,978.00 |
| I.V.A. | | | | | | | | \$7,356.48 |

308

Durango 391, P.O. Box 18, Col. Nueva Heredia, Escarabajos, Cuernavaca, C. B. 62100, México
 Tel. 55 53 61 20 00, Fax 55 53 61 20 00
 www.hispanlab.mx



2024
Felipe Carrillo
PUERTO



GOBIERNO DE MEXICO



DIRECCIÓN DE ADMINISTRACIÓN
Unidad de Adquisiciones
Coordinación de Atención de Atención de Servicios
División de Equipos y Materiales Médicos

ACTA DE FALLO

LICITACIÓN PÚBLICA INTERNACIONAL ELECTRÓNICA BAJO COBERTURA DE TRATADOS DE LIBRE COMERCIO QUE CONTENGA CAPITULO DE COMPRAS GUBERNAMENTALES NÚMERO DE IDENTIFICACIÓN EN COMPRANET: LA-50-GYR-050GYR040-T-2-2024, PROGRAMA "MOBILIARIO MÉDICO Y DE LABORATORIO PARA HOSPITALES PRIORITARIOS"

| PARTIDA | DESTINO | CUCOP | PREI | SAI | DESCRIPCIÓN | CANT. | PRECIO UNITARIO | IMPORTE TOTAL SIN IVA |
|---------|---------|-------|------|-----|-------------|-------|-----------------|---------------------------|
| | | | | | | | | Total \$5,334.48 |

Nombre: SERPROF BIOMED SA DE CV
No. de Contrato: 050GYR040T00224-157-00

| PARTIDA | DESTINO | CUCOP | PREI | SAI | DESCRIPCIÓN | CANT. | PRECIO UNITARIO | IMPORTE TOTAL SIN IVA |
|---------|-----------|----------|-------|-------------------|---------------------------------------|-------|-----------------|-----------------------------|
| 220 | CHIHUAHUA | 53106569 | 16682 | 513191.0803.01.01 | CARRO CAMILLA TIPO TRANSFER (LATERAL) | 5 | \$28,000.00 | \$140,000.00 |
| | | | | | | | | Subtotal \$140,000.00 |
| | | | | | | | | I.V.A. \$72,400.00 |
| | | | | | | | | Total \$162,400.00 |

Nombre: EDVAG CONCEPTOS COMERCIALES SA DE CV
No. de Contrato: 050GYR040T00224-158-00

| PARTIDA | DESTINO | CUCOP | PREI | SAI | DESCRIPCIÓN | CANT. | PRECIO UNITARIO | IMPORTE TOTAL SIN IVA |
|---------|-----------|----------|-------|-------------------|----------------------|-------|-----------------|---------------------------|
| 221 | CHIHUAHUA | 51200653 | 16698 | 513346.0029.01.01 | MABONERA ELECTRÓNICA | 1 | \$1,904.00 | \$1,904.00 |
| | | | | | | | | Subtotal \$1,904.00 |
| | | | | | | | | I.V.A. \$304.64 |
| | | | | | | | | Total \$2,208.64 |

Nombre: DISTRIBUIDORA AXKAN KUALL SAS DE CV
No. de Contrato: 050GYR040T00224-159-00

| PARTIDA | DESTINO | CUCOP | PREI | SAI | DESCRIPCIÓN | CANT. | PRECIO UNITARIO | IMPORTE TOTAL SIN IVA |
|---------|-----------|----------|-------|-------------------|---|-------|-----------------|-------------------------------|
| 222 | CHIHUAHUA | 53200144 | 16771 | 513676.0297.01.01 | MODULO PARA CONSULTORIO MEDICO DERECHO. | 33 | \$37,598.00 | \$1,240,734.00 |
| | | | | | | | | Subtotal \$1,240,734.00 |
| | | | | | | | | I.V.A. \$188,517.44 |
| | | | | | | | | Total \$1,429,251.44 |

309
Carrizosa No. 150, 1er. Piso, Zona Norte, Alameda Cuernavaca, C.P. 40709, Ciudad de México
Tel: 55 57747800, Fax: 55 57747825
www.bimss.com.mx



2024
Felipe Carrillo
PUERTO



GOBIERNO DE MEXICO



DIRECCIÓN DE ADMINISTRACIÓN
Unidad de Adquisiciones
Coordinación de Atención de Atención de Servicios
División de Equipos y Materiales Médicos

ACTA DE FALLO

LICITACIÓN PÚBLICA INTERNACIONAL ELECTRÓNICA BAJO COBERTURA DE TRATADOS DE LIBRE COMERCIO QUE CONTENGA CAPITULO DE COMPRAS GUBERNAMENTALES NÚMERO DE IDENTIFICACIÓN EN COMPRANET: LA-50-GYR-050GYR040-T-2-2024, PROGRAMA "MOBILIARIO MÉDICO Y DE LABORATORIO PARA HOSPITALES PRIORITARIOS"

Nombre: DISTRIBUIDORA AXKAN KUALL SAS DE CV
No. de Contrato: 050GYR040T00224-160-00

| PARTIDA | DESTINO | CUCOP | PREI | SAI | DESCRIPCIÓN | CANT. | PRECIO UNITARIO | IMPORTE TOTAL SIN IVA |
|---------|-----------|----------|-------|-------------------|---|-------|-----------------|-----------------------------|
| 223 | CHIHUAHUA | 51200145 | 16772 | 513626.0195.01.01 | MODULO PARA CONSULTORIO MEDICO IZQUIERDO. | 20 | \$37,298.00 | \$751,960.00 |
| | | | | | | | | Subtotal \$751,960.00 |
| | | | | | | | | I.V.A. \$120,333.60 |
| | | | | | | | | Total \$872,293.60 |

Nombre: EDVAG CONCEPTOS COMERCIALES SA DE CV
No. de Contrato: 050GYR040T00224-161-00

| PARTIDA | DESTINO | CUCOP | PREI | SAI | DESCRIPCIÓN | CANT. | PRECIO UNITARIO | IMPORTE TOTAL SIN IVA |
|---------|-----------|----------|-------|-------------------|---|-------|-----------------|----------------------------|
| 224 | CHIHUAHUA | 51200173 | 16800 | 515619.0059.01.01 | MESA ALTA DE 180 CM CON CAJONERA CENTRAL. | 5 | \$14,260.00 | \$71,400.00 |
| | | | | | | | | Subtotal \$71,400.00 |
| | | | | | | | | I.V.A. \$11,424.00 |
| | | | | | | | | Total \$82,824.00 |

Nombre: META SUMINISTROS MEDICOS SA DE CV
No. de Contrato: 050GYR040T00224-162-00

| PARTIDA | DESTINO | CUCOP | PREI | SAI | DESCRIPCIÓN | CANT. | PRECIO UNITARIO | IMPORTE TOTAL SIN IVA |
|---------|-----------|----------|-------|-------------------|---|-------|-----------------|----------------------------|
| 225 | CHIHUAHUA | 51200186 | 16810 | 515619.0737.01.01 | MESA ALTA DE 180 CM CON CAJONERA CENTRAL. | 15 | \$4,510.00 | \$67,650.00 |
| | | | | | | | | Subtotal \$67,650.00 |
| | | | | | | | | I.V.A. \$10,894.00 |
| | | | | | | | | Total \$78,544.00 |

310
Carrizosa No. 150, 1er. Piso, Zona Norte, Alameda Cuernavaca, C.P. 40709, Ciudad de México
Tel: 55 57747800, Fax: 55 57747825
www.bimss.com.mx



2024
Felipe Carrillo
PUERTO

ANEXOS
DIVISIÓN DE CONTRATOS

ACTA DE FALLO

LICITACIÓN PÚBLICA INTERNACIONAL ELECTRÓNICA BAJO COBERTURA DE TRATADOS DE LIBRE COMERCIO QUE CONTIENGA CAPÍTULO DE COMPRAS GUBERNAMENTALES
 NÚMERO DE IDENTIFICACIÓN EN COMPRANET: LA-50-CYR-050GYR040-T-2-2024
 PROGRAMA: "MOBILIARIO MÉDICO Y DE LABORATORIO PARA HOSPITALES PRIORITARIOS"

Nombre: EDVAG CONCEPTOS COMERCIALES SA DE CV
 No. de Contrato: 050GYR040T00224-165-00

| PARTIDA | DESTINO | CUCOP | PREI | SAI | DESCRIPCIÓN | CANT. | PRECIO UNITARIO | IMPORTE TOTAL SIN IVA |
|----------|-----------|----------|-------|--------------------|--------------------------|-------|-----------------|-----------------------|
| 226 | CHIHUAHUA | 51200150 | 18440 | 514,150,0014,00,01 | CARRO PARA SUPERMERCADO. | 7 | \$9,800.00 | \$68,600.00 |
| Subtotal | | | | | | | | \$68,600.00 |
| I.V.A. | | | | | | | | \$10,976.00 |
| Total | | | | | | | | \$79,576.00 |

Nombre: EDVAG CONCEPTOS COMERCIALES SA DE CV
 No. de Contrato: 050GYR040T00224-164-00

| PARTIDA | DESTINO | CUCOP | PREI | SAI | DESCRIPCIÓN | CANT. | PRECIO UNITARIO | IMPORTE TOTAL SIN IVA |
|----------|-----------|----------|-------|--------------------|-----------------|-------|-----------------|-----------------------|
| 233 | CHIHUAHUA | 51200159 | 20023 | 515,247,0118,00,01 | CARRO CAJONERO. | 12 | \$5,320.00 | \$63,840.00 |
| Subtotal | | | | | | | | \$63,840.00 |
| I.V.A. | | | | | | | | \$10,714.40 |
| Total | | | | | | | | \$74,554.40 |

Nombre: ERGONOMIA PRODUCTIVIDAD SA DE CV
 No. de Contrato: 050GYR040T00224-165-00

| PARTIDA | DESTINO | CUCOP | PREI | SAI | DESCRIPCIÓN | CANT. | PRECIO UNITARIO | IMPORTE TOTAL SIN IVA |
|----------|-----------|----------|-------|--------------------|---------------------------------|-------|-----------------|-----------------------|
| 234 | CHIHUAHUA | 51206587 | 20024 | 515,247,0125,00,01 | CARRO DISTRIBUIDOR DE MUESTRAS. | 2 | \$13,382.00 | \$26,764.00 |
| Subtotal | | | | | | | | \$26,764.00 |
| I.V.A. | | | | | | | | \$4,282.24 |
| Total | | | | | | | | \$31,046.24 |

312

Plaza de la Paz s/n, Col. Nueva Esperanza, Cuernavaca, C. P. 62000, Chiapas, México
 Tel. 52 77 210 3700, 151 1593, www.ergonomia.com.mx

2024
 Felipe Carrillo PUERTO

ACTA DE FALLO

LICITACIÓN PÚBLICA INTERNACIONAL ELECTRÓNICA BAJO COBERTURA DE TRATADOS DE LIBRE COMERCIO QUE CONTIENGA CAPÍTULO DE COMPRAS GUBERNAMENTALES
 NÚMERO DE IDENTIFICACIÓN EN COMPRANET: LA-50-CYR-050GYR040-T-2-2024
 PROGRAMA: "MOBILIARIO MÉDICO Y DE LABORATORIO PARA HOSPITALES PRIORITARIOS"

Nombre: MUEBLES LA FORJA DE JUAN ESCOBAR SA DE CV
 No. de Contrato: 050GYR040T00224-166-00

| PARTIDA | DESTINO | CUCOP | PREI | SAI | DESCRIPCIÓN | CANT. | PRECIO UNITARIO | IMPORTE TOTAL SIN IVA |
|----------|-----------|----------|-------|--------------------|--|-------|-----------------|-----------------------|
| 235 | CHIHUAHUA | 51200159 | 20029 | 515,619,1227,00,01 | MESA ALTA DE 90 CM CON CUBIERTA DE ACERO INOXIDABLE. | 3 | \$6,800.00 | \$20,400.00 |
| Subtotal | | | | | | | | \$20,400.00 |
| I.V.A. | | | | | | | | \$3,264.00 |
| Total | | | | | | | | \$23,664.00 |

Nombre: MUEBLES LA FORJA DE JUAN ESCOBAR SA DE CV
 No. de Contrato: 050GYR040T00224-167-00

| PARTIDA | DESTINO | CUCOP | PREI | SAI | DESCRIPCIÓN | CANT. | PRECIO UNITARIO | IMPORTE TOTAL SIN IVA |
|----------|-----------|----------|-------|--------------------|---|-------|-----------------|-----------------------|
| 236 | CHIHUAHUA | 51200161 | 20030 | 515,619,1232,00,01 | MESA ALTA DE 120 CM CON CUBIERTA DE ACERO INOXIDABLE. | 6 | \$7,500.00 | \$45,000.00 |
| Subtotal | | | | | | | | \$45,000.00 |
| I.V.A. | | | | | | | | \$7,200.00 |
| Total | | | | | | | | \$52,200.00 |

Nombre: EDVAG CONCEPTOS COMERCIALES SA DE CV
 No. de Contrato: 050GYR040T00224-168-00

| PARTIDA | DESTINO | CUCOP | PREI | SAI | DESCRIPCIÓN | CANT. | PRECIO UNITARIO | IMPORTE TOTAL SIN IVA |
|----------|-----------|----------|-------|--------------------|---|-------|-----------------|-----------------------|
| 237 | CHIHUAHUA | 51200176 | 20031 | 515,619,1244,00,01 | MESA ALTA DE 150 CM CON CUBIERTA DE ACERO INOXIDABLE. | 1 | \$16,800.00 | \$16,800.00 |
| Subtotal | | | | | | | | \$16,800.00 |
| I.V.A. | | | | | | | | \$2,688.00 |
| Total | | | | | | | | \$19,488.00 |

312

Plaza de la Paz s/n, Col. Nueva Esperanza, Cuernavaca, C. P. 62000, Chiapas, México
 Tel. 52 77 210 3700, 151 1593, www.ergonomia.com.mx

2024
 Felipe Carrillo PUERTO



GOBIERNO DE
MÉXICO



DIRECCIÓN DE ADMINISTRACIÓN
Coordinación de Adquisición de Bienes y Contratación de Servicios
Coordinación Técnica de Adquisición de Bienes de Inversión y Activos
División de Equipos y Mobiliario Médico

ACTA DE FALLO

LICITACIÓN PÚBLICA INTERNACIONAL ELECTRÓNICA BAJO COBERTURA DE TRATADOS DE LIBRE
COMERCIO QUE CONTIENE CAPÍTULO DE COMPRAS GUBERNAMENTALES
NÚMERO DE IDENTIFICACIÓN EN COMPRANET: LA-50-CYR-050GYR040-T-2-2024
PROGRAMA: "MOBILIARIO MÉDICO Y DE LABORATORIO PARA HOSPITALES PRIORITARIOS"

Nombre: EDVAG CONCEPTOS COMERCIALES SA DE CV
No. de Contrato: 050GYR040T00224-169-00

| PARTIDA | DESTINO | CUCOP | PREI | SAI | DESCRIPCIÓN | CANT. | PRECIO UNITARIO | IMPORTE TOTAL SIN IVA |
|----------|-----------|----------|--------|--------------------|--|-------|-----------------|-----------------------|
| 239 | CHIHUAHUA | 51200202 | 210316 | 515.619.1292.00.01 | MESA BAJA DE 180 CM CON CUBIERTA DE MADERA | 2 | \$9,700.00 | \$16,240.00 |
| Subtotal | | | | | | | | \$16,240.00 |
| I.V.A. | | | | | | | | \$2,598.40 |
| Total | | | | | | | | \$18,838.40 |

Nombre: EDVAG CONCEPTOS COMERCIALES SA DE CV
No. de Contrato: 050GYR040T00224-170-00

| PARTIDA | DESTINO | CUCOP | PREI | SAI | DESCRIPCIÓN | CANT. | PRECIO UNITARIO | IMPORTE TOTAL SIN IVA |
|----------|-----------|----------|--------|--------------------|--|-------|-----------------|-----------------------|
| 241 | CHIHUAHUA | 51200206 | 210340 | 515.619.1337.00.01 | MESA BAJA DE 180 CM CON CUBIERTA DE ACERO INOXIDABLE | 1 | \$14,000.00 | \$14,000.00 |
| Subtotal | | | | | | | | \$14,000.00 |
| I.V.A. | | | | | | | | \$2,240.00 |
| Total | | | | | | | | \$16,240.00 |

Nombre: EDVAG CONCEPTOS COMERCIALES SA DE CV
No. de Contrato: 050GYR040T00224-171-00

| PARTIDA | DESTINO | CUCOP | PREI | SAI | DESCRIPCIÓN | CANT. | PRECIO UNITARIO | IMPORTE TOTAL SIN IVA |
|----------|-----------|----------|-------|-------------------|--|-------|-----------------|-----------------------|
| 243 | CHIHUAHUA | 51200272 | 20042 | 515.784.011.00.01 | REPUSA ARIADILE PARA TOMA DE MUESTRAS | 8 | \$2,744.00 | \$21,952.00 |
| Subtotal | | | | | | | | \$21,952.00 |
| I.V.A. | | | | | | | | \$3,312.32 |
| Total | | | | | | | | \$25,464.32 |

313

Guadalupe 201, Pte. N. Col. Roma Norte, México, Distrito Federal, C. P. 06700, Ciudad de México
Tel. 55 52491000 (Ext. 1632) www.primimedica.com



2024
Felipe Carrillo
PUERTO



GOBIERNO DE
MÉXICO



DIRECCIÓN DE ADMINISTRACIÓN
Coordinación de Adquisición de Bienes y Contratación de Servicios
Coordinación Técnica de Adquisición de Bienes de Inversión y Activos
División de Equipos y Mobiliario Médico

ACTA DE FALLO

LICITACIÓN PÚBLICA INTERNACIONAL ELECTRÓNICA BAJO COBERTURA DE TRATADOS DE LIBRE
COMERCIO QUE CONTIENE CAPÍTULO DE COMPRAS GUBERNAMENTALES
NÚMERO DE IDENTIFICACIÓN EN COMPRANET: LA-50-CYR-050GYR040-T-2-2024
PROGRAMA: "MOBILIARIO MÉDICO Y DE LABORATORIO PARA HOSPITALES PRIORITARIOS"

Nombre: ERGONOMIA PRODUCTIVIDAD SA DE CV
No. de Contrato: 050GYR040T00224-172-00

| PARTIDA | DESTINO | CUCOP | PREI | SAI | DESCRIPCIÓN | CANT. | PRECIO UNITARIO | IMPORTE TOTAL SIN IVA |
|----------|-----------|---------|-------|--------------------|-----------------------------------|-------|-----------------|-----------------------|
| 245 | CHIHUAHUA | 5100273 | 20045 | 515.957.0322.00.01 | VITRINA DE 75 CM CONTRA LLAVES | 1 | \$4,391.00 | \$4,391.00 |
| Subtotal | | | | | | | | \$4,391.00 |
| I.V.A. | | | | | | | | \$702.56 |
| Total | | | | | | | | \$5,093.56 |

Nombre: META SUMINISTROS MEDICOS SA DE CV
No. de Contrato: 050GYR040T00224-173-00

| PARTIDA | DESTINO | CUCOP | PREI | SAI | DESCRIPCIÓN | CANT. | PRECIO UNITARIO | IMPORTE TOTAL SIN IVA |
|----------|-----------|---------|-------|--------------------|---|-------|-----------------|-----------------------|
| 246 | CHIHUAHUA | 5100274 | 20046 | 515.957.0337.00.01 | VITRINA DE 90 CM CONTRA MURO CON LLAVES | 115 | \$1,670.00 | \$192,950.00 |
| Subtotal | | | | | | | | \$192,950.00 |
| I.V.A. | | | | | | | | \$30,728.00 |
| Total | | | | | | | | \$222,778.00 |

Nombre: META SUMINISTROS MEDICOS SA DE CV
No. de Contrato: 050GYR040T00224-174-00

| PARTIDA | DESTINO | CUCOP | PREI | SAI | DESCRIPCIÓN | CANT. | PRECIO UNITARIO | IMPORTE TOTAL SIN IVA |
|----------|-----------|---------|-------|--------------------|-------------------------------|-------|-----------------|-----------------------|
| 247 | CHIHUAHUA | 5100257 | 20120 | 513.060.0065.00.01 | ARMADO DEL GUARDA CORRIDOS | 18 | \$4,460.00 | \$80,280.00 |
| Subtotal | | | | | | | | \$80,280.00 |
| I.V.A. | | | | | | | | \$12,844.80 |
| Total | | | | | | | | \$93,124.80 |

314

Guadalupe 201, Pte. N. Col. Roma Norte, Distrito Federal, C. P. 06700, Ciudad de México
Tel. 55 52491000 (Ext. 1632) www.primimedica.com



2024
Felipe Carrillo
PUERTO

ANEXOS
DIVISIÓN DE CONTRATOS

ACTA DE FALLO

LICITACIÓN PÚBLICA INTERNACIONAL ELECTRÓNICA BAJO COBERTURA DE TRATADOS DE LIBRE COMERCIO QUE CONTIENGA CAPÍTULO DE COMPRAS GUBERNAMENTALES
 NÚMERO DE IDENTIFICACIÓN EN COMPRANET: LA-50-CYR-050CYR040-1-2-2024
 PROGRAMA "MOBILIARIO MÉDICO Y DE LABORATORIO PARA HOSPITALES PRIORITARIOS"

ACTA DE FALLO

LICITACIÓN PÚBLICA INTERNACIONAL ELECTRÓNICA BAJO COBERTURA DE TRATADOS DE LIBRE COMERCIO QUE CONTIENGA CAPÍTULO DE COMPRAS GUBERNAMENTALES
 NÚMERO DE IDENTIFICACIÓN EN COMPRANET: LA-50-CYR-050CYR040-1-2-2024
 PROGRAMA "MOBILIARIO MÉDICO Y DE LABORATORIO PARA HOSPITALES PRIORITARIOS"

Nombre: AH CORPORATIVO MEDICO DE MEXICO, S.A. DE CV.
 No. de Contrato: 050CYR040T00224-176-00

| PARTIDA | DESTINO | CUCOP | PREI | SAI | DESCRIPCIÓN | CANT. | PRECIO UNITARIO | IMPORTE TOTAL SIN IVA |
|----------|-----------|----------|-------|-------------------|---|-------|-----------------|-----------------------|
| 249 | CHIHUAHUA | 57200038 | 20124 | 513108.0263.00.01 | BANCO GIRATORIO CON RESPALDO DE ACERO INOXIDABLE E. | 46 | \$1,403.49 | \$64,560.54 |
| Subtotal | | | | | | | | \$64,560.54 |
| I.V.A. | | | | | | | | \$10,319.69 |
| Total | | | | | | | | \$74,880.23 |

Nombre: SERPROF BIOMED SA DE CV
 No. de Contrato: 050CYR040T00224-176-00

| PARTIDA | DESTINO | CUCOP | PREI | SAI | DESCRIPCIÓN | CANT. | PRECIO UNITARIO | IMPORTE TOTAL SIN IVA |
|----------|-----------|----------|-------|-------------------|--------------------------------------|-------|-----------------|-----------------------|
| 250 | CHIHUAHUA | 51700039 | 70125 | 513108.0378.00.01 | BANCO GIRATORIO DE ACERO INOXIDABLE. | 242 | \$1,146.67 | \$277,494.14 |
| Subtotal | | | | | | | | \$277,494.14 |
| I.V.A. | | | | | | | | \$44,399.06 |
| Total | | | | | | | | \$321,893.20 |

Nombre: INFRAESTRUCTURA HOSPITALARIA PROEMSA SA DE CV
 No. de Contrato: 050CYR040T00224-177-00

| PARTIDA | DESTINO | CUCOP | PREI | SAI | DESCRIPCIÓN | CANT. | PRECIO UNITARIO | IMPORTE TOTAL SIN IVA |
|----------|-----------|----------|-------|-------------------|-------------|-------|-----------------|-----------------------|
| 251 | CHIHUAHUA | 53200451 | 20126 | 513110.0995.00.01 | BANDEJA. | 1 | \$678.00 | \$678.00 |
| Subtotal | | | | | | | | \$678.00 |
| I.V.A. | | | | | | | | \$109.48 |
| Total | | | | | | | | \$787.48 |

Nombre: SERPROF BIOMED SA DE CV
 No. de Contrato: 050CYR040T00224-178-00

| PARTIDA | DESTINO | CUCOP | PREI | SAI | DESCRIPCIÓN | CANT. | PRECIO UNITARIO | IMPORTE TOTAL SIN IVA |
|----------|-----------|----------|-------|-------------------|---------------------------|-------|-----------------|-----------------------|
| 253 | CHIHUAHUA | 53106598 | 20128 | 513130.0422.00.01 | BASCULA CON ESTADIOMETRO. | 64 | \$5,683.33 | \$364,373.12 |
| Subtotal | | | | | | | | \$364,373.12 |
| I.V.A. | | | | | | | | \$52,299.70 |
| Total | | | | | | | | \$422,672.82 |

Nombre: EDVAC CONCEPTOS COMERCIALES SA DE CV
 No. de Contrato: 050CYR040T00224-179-00

| PARTIDA | DESTINO | CUCOP | PREI | SAI | DESCRIPCIÓN | CANT. | PRECIO UNITARIO | IMPORTE TOTAL SIN IVA |
|----------|-----------|----------|-------|-------------------|--------------------|-------|-----------------|-----------------------|
| 254 | CHIHUAHUA | 51700560 | 20130 | 513130.0449.00.01 | BASCULA PARA BEBE. | 6 | \$6,160.00 | \$36,960.00 |
| Subtotal | | | | | | | | \$36,960.00 |
| I.V.A. | | | | | | | | \$5,913.60 |
| Total | | | | | | | | \$42,873.60 |

Nombre: TECNOLOGIA INTEGRAL PERSONALIZABLE SA DE CV
 No. de Contrato: 050CYR040T00224-180-00

| PARTIDA | DESTINO | CUCOP | PREI | SAI | DESCRIPCIÓN | CANT. | PRECIO UNITARIO | IMPORTE TOTAL SIN IVA |
|----------|-----------|----------|-------|-------------------|-------------|-------|-----------------|-----------------------|
| 255 | CHIHUAHUA | 51700047 | 20133 | 511143.0148.00.01 | BURO. | 353 | \$996.00 | \$351,600.00 |
| Subtotal | | | | | | | | \$351,600.00 |
| I.V.A. | | | | | | | | \$50,656.08 |
| Total | | | | | | | | \$402,256.08 |

315
 Durango 270, Barrio 11, Col. Nueva Esperanza, Cuernavaca, C. B. México, Ciudad de México
 Tel. 55 5706 1765 Ext. 14925
 www.pmsa.org.mx

2024
 Felipe Carrillo
 PUERTO

316
 Durango 270, Barrio 11, Col. Nueva Esperanza, Cuernavaca, C. B. México, Ciudad de México
 Tel. 55 5706 1765 Ext. 14925
 www.pmsa.org.mx

2024
 Felipe Carrillo
 PUERTO



GOBIERNO DE
MÉXICO



DIRECCIÓN DE ADMINISTRACIÓN
Unidad de Adquisición de Bienes y Contratación de Servicios
Coordinación Técnica de Atención de Emergencias y Hospitalario Médico
División de Estudios y Hospitalario Médico

ACTA DE FALLO

LICITACIÓN PÚBLICA INTERNACIONAL ELECTRÓNICA BAJO COBERTURA DE TRATADOS DE LIBRE COMERCIO QUE CONTENGA CAPÍTULO DE COMPRAS GUBERNAMENTALES
NÚMERO DE IDENTIFICACIÓN EN COMPANET: LA-50-GYR-050GYR040T-2-2024
PROGRAMA "MOBILIARIO MÉDICO Y DE LABORATORIO PARA HOSPITALES PRIORITARIOS"

Nombre: EDVAG CONCEPTOS COMERCIALES SA DE CV
No. de Contrato: 050GYR040T00224-181-00

| PARTIDA | DESTINO | CUCOP | PREI | SAI | DESCRIPCIÓN | CANT. | PRECIO UNITARIO | IMPORTE TOTAL SIN IVA |
|----------|-----------|----------|-------|-----------------|--------------------------|-------|-----------------|-----------------------|
| 256 | CHIHUAHUA | 51200049 | 20134 | 513136433740001 | CAMA INDIVIDUAL METALICA | 2 | \$3,500.00 | \$7,000.00 |
| Subtotal | | | | | | | | \$7,000.00 |
| I.V.A. | | | | | | | | \$120.00 |
| Total | | | | | | | | \$8,120.00 |

Nombre: SERPROF BIOMED SA DE CV
No. de Contrato: 050GYR040T00224-182-00

| PARTIDA | DESTINO | CUCOP | PREI | SAI | DESCRIPCIÓN | CANT. | PRECIO UNITARIO | IMPORTE TOTAL SIN IVA |
|----------|-----------|----------|-------|----------------|-----------------------|-------|-----------------|-----------------------|
| 257 | CHIHUAHUA | 53106573 | 20136 | 51319108520001 | CARRO PARA CURACIONES | 5 | \$4,933.33 | \$24,666.65 |
| Subtotal | | | | | | | | \$24,666.65 |
| I.V.A. | | | | | | | | \$384.66 |
| Total | | | | | | | | \$28,613.31 |

Nombre: SERPROF BIOMED SA DE CV
No. de Contrato: 050GYR040T00224-183-00

| PARTIDA | DESTINO | CUCOP | PREI | SAI | DESCRIPCIÓN | CANT. | PRECIO UNITARIO | IMPORTE TOTAL SIN IVA |
|----------|-----------|----------|-------|----------------|-------------------------|-------|-----------------|-----------------------|
| 258 | CHIHUAHUA | 53106576 | 20137 | 51319108770001 | CARRO PARA MEDICAMENTOS | 24 | \$4,933.33 | \$118,399.92 |
| Subtotal | | | | | | | | \$118,399.92 |
| I.V.A. | | | | | | | | \$18943.99 |
| Total | | | | | | | | \$137,343.91 |

Durango 26, Pte W, Col. Fransa Torres, Alzados, Guadalupe, C. P. 83200, Ciudad de México
Tel: 55 527561296, 5111 16492
www.bimobyserprofsa.com



2024
Felipe Carrillo
PUERTO



GOBIERNO DE
MÉXICO



DIRECCIÓN DE ADMINISTRACIÓN
Coordinación de Adquisición de Bienes y Contratación de Servicios
Coordinación Técnica de Atención de Emergencias y Hospitalario Médico
División de Estudios y Hospitalario Médico

ACTA DE FALLO

LICITACIÓN PÚBLICA INTERNACIONAL ELECTRÓNICA BAJO COBERTURA DE TRATADOS DE LIBRE COMERCIO QUE CONTENGA CAPÍTULO DE COMPRAS GUBERNAMENTALES
NÚMERO DE IDENTIFICACIÓN EN COMPANET: LA-50-GYR-050GYR040T-2-2024
PROGRAMA "MOBILIARIO MÉDICO Y DE LABORATORIO PARA HOSPITALES PRIORITARIOS"

Nombre: EDVAG CONCEPTOS COMERCIALES SA DE CV
No. de Contrato: 050GYR040T00224-184-00

| PARTIDA | DESTINO | CUCOP | PREI | SAI | DESCRIPCIÓN | CANT. | PRECIO UNITARIO | IMPORTE TOTAL SIN IVA |
|----------|-----------|----------|-------|----------------|-------------------------|-------|-----------------|-----------------------|
| 259 | CHIHUAHUA | 51200053 | 20138 | 51319108870001 | CARRO PARA TROPA LIMPIA | 6 | \$10,808.00 | \$64,848.00 |
| Subtotal | | | | | | | | \$64,848.00 |
| I.V.A. | | | | | | | | \$10,375.68 |
| Total | | | | | | | | \$75,223.68 |

Nombre: SERPROF BIOMED SA DE CV
No. de Contrato: 050GYR040T00224-185-00

| PARTIDA | DESTINO | CUCOP | PREI | SAI | DESCRIPCIÓN | CANT. | PRECIO UNITARIO | IMPORTE TOTAL SIN IVA |
|----------|-----------|----------|-------|----------------|------------------------|-------|-----------------|-----------------------|
| 260 | CHIHUAHUA | 53106577 | 20140 | 51319109330001 | CARRO PORTAEXPEDIENTES | 16 | \$8,266.67 | \$132,266.72 |
| Subtotal | | | | | | | | \$132,266.72 |
| I.V.A. | | | | | | | | \$71,627.68 |
| Total | | | | | | | | \$203,894.40 |

Nombre: INFRAESTRUCTURA HOSPITALARIA PROEMSA SA DE CV
No. de Contrato: 050GYR040T00224-186-00

| PARTIDA | DESTINO | CUCOP | PREI | SAI | DESCRIPCIÓN | CANT. | PRECIO UNITARIO | IMPORTE TOTAL SIN IVA |
|----------|-----------|----------|-------|----------------|-------------------------------|-------|-----------------|-----------------------|
| 261 | CHIHUAHUA | 53106598 | 20142 | 51320901610001 | CEPILLERA PARA USO QUIRURGICO | 64 | \$531.00 | \$33,984.00 |
| Subtotal | | | | | | | | \$33,984.00 |
| I.V.A. | | | | | | | | \$5,437.44 |
| Total | | | | | | | | \$39,421.44 |

Durango 26, Pte W, Col. Fransa Torres, Alzados, Guadalupe, C. P. 83200, Ciudad de México
Tel: 55 527561296, 5111 16492
www.bimobyserprofsa.com



2024
Felipe Carrillo
PUERTO

ANEXOS
DIVISIÓN DE CONTRATOS

ACTA DE FALLO

LICITACIÓN PÚBLICA INTERNACIONAL ELECTRÓNICA BAJO COBERTURA DE TRATADOS DE LIBRE COMERCIO QUE CONTENGA CAPÍTULO DE COMPRAS GUBERNAMENTALES
NÚMERO DE IDENTIFICACIÓN EN COMPRANET: LA-50-CYR-050CYR040-T-2-2024
PROGRAMA "MOBILIARIO MÉDICO Y DE LABORATORIO PARA HOSPITALES PRIORITARIOS"

Nombre: INFRAESTRUCTURA HOSPITALARIA PROEMSA SA DE CV
 No. de Contrato: 050CYR040T00224-187-00

| PARTIDA | DESTINO | CUCOP | PREI | SAI | DESCRIPCIÓN | CANT. | PRECIO UNITARIO | IMPORTE TOTAL SIN IVA |
|----------|-----------|----------|-------|-------------------|------------------------------------|-------|-----------------|-----------------------|
| 262 | CHIHUAHUA | 53200433 | 20143 | 513.227.0176.0001 | CHAROLA CON TAPA PARA INSTRUMENTAL | 1 | \$573.00 | \$573.00 |
| Subtotal | | | | | | | | \$573.00 |
| I.V.A. | | | | | | | | \$591.60 |
| Total | | | | | | | | \$1,164.60 |

Nombre: INFRAESTRUCTURA HOSPITALARIA PROEMSA SA DE CV
 No. de Contrato: 050CYR040T00224-188-00

| PARTIDA | DESTINO | CUCOP | PREI | SAI | DESCRIPCIÓN | CANT. | PRECIO UNITARIO | IMPORTE TOTAL SIN IVA |
|----------|-----------|----------|-------|-------------------|----------------------|-------|-----------------|-----------------------|
| 263 | CHIHUAHUA | 53200455 | 20145 | 513.245.0113.0001 | COMODO PARA ADULTOS. | 397 | \$698.00 | \$277,503.00 |
| Subtotal | | | | | | | | \$277,503.00 |
| I.V.A. | | | | | | | | \$44,400.48 |
| Total | | | | | | | | \$321,903.48 |

Nombre: SERPROE BIOMED SA DE CV
 No. de Contrato: 050CYR040T00224-189-00

| PARTIDA | DESTINO | CUCOP | PREI | SAI | DESCRIPCIÓN | CANT. | PRECIO UNITARIO | IMPORTE TOTAL SIN IVA |
|----------|-----------|----------|-------|-------------------|-----------------------|-------|-----------------|-----------------------|
| 264 | CHIHUAHUA | 53200437 | 20146 | 513.245.0126.0001 | COMODOS PARA MENORES. | 38 | \$800.00 | \$30,400.00 |
| Subtotal | | | | | | | | \$30,400.00 |
| I.V.A. | | | | | | | | \$4,854.00 |
| Total | | | | | | | | \$35,254.00 |

319

Dr. Felipe Zúñiga, Jefe de Área, Unidad de Adquisición de Bienes y Contratación de Servicios, Coordinación Técnica de Adquisición de Bienes e Inventario de Activos, División de Equipos y Mobiliario Hospitalario



2024
 Felipe Garrillo
 PUERTO

ACTA DE FALLO

LICITACIÓN PÚBLICA INTERNACIONAL ELECTRÓNICA BAJO COBERTURA DE TRATADOS DE LIBRE COMERCIO QUE CONTENGA CAPÍTULO DE COMPRAS GUBERNAMENTALES
NÚMERO DE IDENTIFICACIÓN EN COMPRANET: LA-50-CYR-050CYR040-T-2-2024
PROGRAMA "MOBILIARIO MÉDICO Y DE LABORATORIO PARA HOSPITALES PRIORITARIOS"

Nombre: INFRAESTRUCTURA HOSPITALARIA PROEMSA SA DE CV
 No. de Contrato: 050CYR040T00224-190-00

| PARTIDA | DESTINO | CUCOP | PREI | SAI | DESCRIPCIÓN | CANT. | PRECIO UNITARIO | IMPORTE TOTAL SIN IVA |
|----------|-----------|----------|-------|-------------------|--|-------|-----------------|-----------------------|
| 265 | CHIHUAHUA | 51200097 | 20147 | 513.254.0113.0001 | CUBETA DE ACERO INOXIDABLE CON PORTA CUBETA RODABLE. | 288 | \$1,070.70 | \$308,361.60 |
| Subtotal | | | | | | | | \$308,361.60 |
| I.V.A. | | | | | | | | \$49,337.86 |
| Total | | | | | | | | \$357,699.46 |

Nombre: TECNOLOGIA INTEGRAL PERSONALIZABLE SA DE CV
 No. de Contrato: 050CYR040T00224-191-00

| PARTIDA | DESTINO | CUCOP | PREI | SAI | DESCRIPCIÓN | CANT. | PRECIO UNITARIO | IMPORTE TOTAL SIN IVA |
|----------|-----------|----------|-------|-------------------|------------------------------|-------|-----------------|-----------------------|
| 266 | CHIHUAHUA | 51200060 | 20148 | 513.352.0111.0001 | ESCALERILLA DE DOS PELDAROS. | 527 | \$900.00 | \$474,300.00 |
| Subtotal | | | | | | | | \$474,300.00 |
| I.V.A. | | | | | | | | \$75,688.00 |
| Total | | | | | | | | \$550,188.00 |

Nombre: INFRAESTRUCTURA HOSPITALARIA PROEMSA SA DE CV
 No. de Contrato: 050CYR040T00224-192-00

| PARTIDA | DESTINO | CUCOP | PREI | SAI | DESCRIPCIÓN | CANT. | PRECIO UNITARIO | IMPORTE TOTAL SIN IVA |
|----------|-----------|----------|-------|-------------------|----------------------------------|-------|-----------------|-----------------------|
| 267 | CHIHUAHUA | 51000261 | 20149 | 513.360.0066.0001 | ESTANTE GUARDA ESTERIL DE 90 CM. | 102 | \$5,913.56 | \$562,181.16 |
| Subtotal | | | | | | | | \$562,181.16 |
| I.V.A. | | | | | | | | \$89,948.99 |
| Total | | | | | | | | \$652,130.15 |

320

Dr. Felipe Zúñiga, Jefe de Área, Unidad de Adquisición de Bienes y Contratación de Servicios, Coordinación Técnica de Adquisición de Bienes e Inventario de Activos, División de Equipos y Mobiliario Hospitalario



2024
 Felipe Garrillo
 PUERTO



GOBIERNO DE MÉXICO



DIRECCIÓN DE ADMINISTRACIÓN
 Unidad de Adquisiciones
 Coordinación de Adquisición de Bienes, Contratación de Servicios
 Coordinación Técnica de Adquisición de Bienes de Inversión y Equipo
 División de Equipos y Mobiliario Médico

ACTA DE FALLO

LICITACIÓN PÚBLICA INTERNACIONAL ELECTRÓNICA BAJO COBERTURA DE TRATADOS DE LIBRE COMERCIO QUE CONTIENGA CAPÍTULO DE COMPRAS GUBERNAMENTALES NÚMERO DE IDENTIFICACIÓN EN COMPRONET, LA-50-CYR-050CYR040-T2-2024 PROGRAMA "MOBILIARIO MÉDICO Y DE LABORATORIO PARA HOSPITALES PRIORITARIOS"

Nombre: **INFRAESTRUCTURA HOSPITALARIA PROEMBA SA DE CV**
 No. de Contrato: **050CYR040T00224-193-00**

| PARTIDA | DESTINO | CÚCOP | PREI | SAI | DESCRIPCIÓN | CANT. | PRECIO UNITARIO | IMPORTE TOTAL SIN IVA |
|----------|-----------|---------|-------|------------------|-----------------------------------|-------|-----------------|-----------------------|
| 268 | CHIHUAHUA | 5100260 | 20181 | 5133600007100001 | ESTANTE GUARDA ESTÉRIL DE 120 CH. | 74 | \$624554 | \$47,137,556 |
| Subtotal | | | | | | | | \$47,137,556 |
| I.V.A. | | | | | | | | \$13,990,001 |
| Total | | | | | | | | \$101,427,557 |

Nombre: **SERPROF BIOMED SA DE CV**
 No. de Contrato: **050CYR040T00224-194-00**

| PARTIDA | DESTINO | CÚCOP | PREI | SAI | DESCRIPCIÓN | CANT. | PRECIO UNITARIO | IMPORTE TOTAL SIN IVA |
|----------|-----------|---------|-------|------------------|-------------------|-------|-----------------|-----------------------|
| 269 | CHIHUAHUA | 5121062 | 20183 | 5135640096100001 | JABONERA DE PEDAL | 21 | \$7,23333 | \$152,299,93 |
| Subtotal | | | | | | | | \$152,299,93 |
| I.V.A. | | | | | | | | \$25,983,95 |
| Total | | | | | | | | \$188,383,92 |

Nombre: **EDVAG CONCEPTOS COMERCIALES SA DE CV**
 No. de Contrato: **050CYR040T00224-195-00**

| PARTIDA | DESTINO | CÚCOP | PREI | SAI | DESCRIPCIÓN | CANT. | PRECIO UNITARIO | IMPORTE TOTAL SIN IVA |
|----------|-----------|---------|-------|----------------|------------------------|-------|-----------------|-----------------------|
| 270 | CHIHUAHUA | 5120064 | 20184 | 51356700100001 | LAMPARA DE LUZ INTENSA | 16 | \$9,800.00 | \$156,800.00 |
| Subtotal | | | | | | | | \$156,800.00 |
| I.V.A. | | | | | | | | \$26,080.00 |
| Total | | | | | | | | \$182,880.00 |

321

Guillermo Zúñiga, C. de C.V. - Oficina de Atención al Cliente, C. de C.V. - Oficina de Atención al Cliente
 Tel. 55 5726 3700, 55 51 1924 www.imss.gob.mx

2024
Rolipe Carrillo
PUERTO



GOBIERNO DE MÉXICO



DIRECCIÓN DE ADMINISTRACIÓN
 Coordinación de Adquisición de Bienes, Contratación de Servicios
 Coordinación Técnica de Adquisición de Bienes de Inversión y Equipo
 División de Equipos y Mobiliario Médico

ACTA DE FALLO

LICITACIÓN PÚBLICA INTERNACIONAL ELECTRÓNICA BAJO COBERTURA DE TRATADOS DE LIBRE COMERCIO QUE CONTIENGA CAPÍTULO DE COMPRAS GUBERNAMENTALES NÚMERO DE IDENTIFICACIÓN EN COMPRONET, LA-50-CYR-050CYR040-T2-2024 PROGRAMA "MOBILIARIO MÉDICO Y DE LABORATORIO PARA HOSPITALES PRIORITARIOS"

Nombre: **EDVAG CONCEPTOS COMERCIALES SA DE CV**
 No. de Contrato: **050CYR040T00224-196-00**

| PARTIDA | DESTINO | CÚCOP | PREI | SAI | DESCRIPCIÓN | CANT. | PRECIO UNITARIO | IMPORTE TOTAL SIN IVA |
|----------|-----------|---------|-------|----------------|------------------------|-------|-----------------|-----------------------|
| 271 | CHIHUAHUA | 5120065 | 20185 | 51356701280001 | LAMPARA DE PIE RODABLE | 7 | \$1,666.00 | \$11,662.00 |
| Subtotal | | | | | | | | \$11,662.00 |
| I.V.A. | | | | | | | | \$1,665.97 |
| Total | | | | | | | | \$13,327.97 |

Nombre: **SERPROF BIOMED SA DE CV**
 No. de Contrato: **050CYR040T00224-197-00**

| PARTIDA | DESTINO | CÚCOP | PREI | SAI | DESCRIPCIÓN | CANT. | PRECIO UNITARIO | IMPORTE TOTAL SIN IVA |
|----------|-----------|---------|-------|----------------|------------------------------------|-------|-----------------|-----------------------|
| 280 | CHIHUAHUA | 5120010 | 20179 | 51362127320001 | MESA CARRO ANESTESIÓLOGO DE 70 CM. | 15 | \$4,13333 | \$61,999.95 |
| Subtotal | | | | | | | | \$61,999.95 |
| I.V.A. | | | | | | | | \$14,719.99 |
| Total | | | | | | | | \$105,719.94 |

Nombre: **MUEBLES LA FORJA DE JUAN ESCOBAR SA DE CV**
 No. de Contrato: **050CYR040T00224-198-00**

| PARTIDA | DESTINO | CÚCOP | PREI | SAI | DESCRIPCIÓN | CANT. | PRECIO UNITARIO | IMPORTE TOTAL SIN IVA |
|----------|-----------|---------|-------|----------------|---|-------|-----------------|-----------------------|
| 281 | CHIHUAHUA | 5120018 | 20181 | 51362127620001 | MESA DE 180 CM PARA ENSAMBLAR CON REPISA INTERMEDIA | 2 | \$24,000.00 | \$48,000.00 |
| Subtotal | | | | | | | | \$48,000.00 |
| I.V.A. | | | | | | | | \$7,880.00 |
| Total | | | | | | | | \$55,880.00 |

322

Guillermo Zúñiga, C. de C.V. - Oficina de Atención al Cliente, C. de C.V. - Oficina de Atención al Cliente
 Tel. 55 5726 3700, 55 51 1924 www.imss.gob.mx

2024
Rolipe Carrillo
PUERTO

ANEXOS
DIVISIÓN DE CONTRATOS

ACTA DE FALLO

LICITACIÓN PÚBLICA INTERNACIONAL ELECTRÓNICA BAJO COBERTURA DE TRATADOS DE LIBRE COMERCIO QUE CONTIENGA CAPÍTULO DE COMPRAS GUBERNAMENTALES
NÚMERO DE IDENTIFICACIÓN EN COMPRANET: LA-50-GYR-050GYR040-T-2-2024
PROGRAMA "MOBILIARIO MÉDICO Y DE LABORATORIO PARA HOSPITALES PRIORITARIOS"

Nombre: SERPROF BIOMED SA DE CV
No. de Contrato: 050GYR040T00224-189-00

| PARTIDA | DESTINO | CUCOP | PREI | SAI | DESCRIPCIÓN | CANT. | PRECIO UNITARIO | IMPORTE TOTAL SIN IVA |
|----------|-----------|----------|-------|-------------------|-------------|-------|-----------------|-----------------------|
| 283 | CHIHUAHUA | 51200137 | 20183 | 513.6212768-00.01 | MESA MAYO. | 160 | \$1,980.00 | \$316,800.00 |
| Subtotal | | | | | | | | \$316,800.00 |
| I.V.A. | | | | | | | | \$50,668.00 |
| Total | | | | | | | | \$367,468.00 |

Nombre: MUEBLES LA FORZA DE JUAN ESCOBAR SA DE CV
No. de Contrato: 050GYR040T00224-200-00

| PARTIDA | DESTINO | CUCOP | PREI | SAI | DESCRIPCIÓN | CANT. | PRECIO UNITARIO | IMPORTE TOTAL SIN IVA |
|----------|-----------|----------|-------|-------------------|-----------------------------------|-------|-----------------|-----------------------|
| 284 | CHIHUAHUA | 51106580 | 20184 | 513.6212702-00.01 | MESA PARA EXPLORACION PEDIÁTRICA. | 2 | \$9,000.00 | \$18,000.00 |
| Subtotal | | | | | | | | \$18,000.00 |
| I.V.A. | | | | | | | | \$2,880.00 |
| Total | | | | | | | | \$20,880.00 |

Nombre: SERPROF BIOMED SA DE CV
No. de Contrato: 050GYR040T00224-201-00

| PARTIDA | DESTINO | CUCOP | PREI | SAI | DESCRIPCIÓN | CANT. | PRECIO UNITARIO | IMPORTE TOTAL SIN IVA |
|----------|-----------|----------|-------|-------------------|------------------------------------|-------|-----------------|-----------------------|
| 285 | CHIHUAHUA | 51106582 | 20185 | 513.6212804-00.01 | MESA PARA INSTRUMENTAL QUIRÚRGICO. | 15 | \$1,933.33 | \$28,999.95 |
| Subtotal | | | | | | | | \$28,999.95 |
| I.V.A. | | | | | | | | \$8,439.59 |
| Total | | | | | | | | \$37,439.54 |

323
Durango Pte. Pte. 11, Col. Buena Vista, Avda. Constitución, C.P. 27090, Chih. de México
Tel. 52 525 1700 Ext. 14254
www.imss.gob.mx



ACTA DE FALLO

LICITACIÓN PÚBLICA INTERNACIONAL ELECTRÓNICA BAJO COBERTURA DE TRATADOS DE LIBRE COMERCIO QUE CONTIENGA CAPÍTULO DE COMPRAS GUBERNAMENTALES
NÚMERO DE IDENTIFICACIÓN EN COMPRANET: LA-50-GYR-050GYR040-T-2-2024
PROGRAMA "MOBILIARIO MÉDICO Y DE LABORATORIO PARA HOSPITALES PRIORITARIOS"

Nombre: SERPROF BIOMED SA DE CV
No. de Contrato: 050GYR040T00224-202-00

| PARTIDA | DESTINO | CUCOP | PREI | SAI | DESCRIPCIÓN | CANT. | PRECIO UNITARIO | IMPORTE TOTAL SIN IVA |
|----------|-----------|----------|-------|-------------------|--------------------------|-------|-----------------|-----------------------|
| 286 | CHIHUAHUA | 51106583 | 20186 | 513.6212813-00.01 | MESA PARA REHIDRATACION. | 6 | \$4,913.33 | \$29,479.98 |
| Subtotal | | | | | | | | \$29,479.98 |
| I.V.A. | | | | | | | | \$4,716.80 |
| Total | | | | | | | | \$34,196.78 |

Nombre: SERPROF BIOMED SA DE CV
No. de Contrato: 050GYR040T00224-203-00

| PARTIDA | DESTINO | CUCOP | PREI | SAI | DESCRIPCIÓN | CANT. | PRECIO UNITARIO | IMPORTE TOTAL SIN IVA |
|----------|-----------|----------|-------|-------------------|---------------|-------|-----------------|-----------------------|
| 287 | CHIHUAHUA | 51200139 | 20187 | 513.6212826-00.01 | MESA PASTEUR. | 127 | \$2,398.67 | \$304,631.09 |
| Subtotal | | | | | | | | \$304,631.09 |
| I.V.A. | | | | | | | | \$48,740.97 |
| Total | | | | | | | | \$353,372.06 |

Nombre: SERPROF BIOMED SA DE CV
No. de Contrato: 050GYR040T00224-204-00

| PARTIDA | DESTINO | CUCOP | PREI | SAI | DESCRIPCIÓN | CANT. | PRECIO UNITARIO | IMPORTE TOTAL SIN IVA |
|----------|-----------|----------|-------|-------------------|--------------|-------|-----------------|-----------------------|
| 288 | CHIHUAHUA | 51200141 | 20188 | 513.6212847-00.01 | MESA PUENTE. | 274 | \$1,456.67 | \$400,857.58 |
| Subtotal | | | | | | | | \$400,857.58 |
| I.V.A. | | | | | | | | \$64,298.81 |
| Total | | | | | | | | \$465,156.39 |

324
Durango Pte. Pte. 11, Col. Buena Vista, Avda. Constitución, C.P. 27090, Chih. de México
Tel. 52 525 1700 Ext. 14254
www.imss.gob.mx





GOBIERNO DE
MÉXICO



DIRECCIÓN DE ADMINISTRACIÓN
Unidad de Adquisición y
Contratación de Bienes y Servicios
Coordinación Técnica de Adquisición y Contratación de Bienes y Servicios
Unidad de Equipos y Mobiliario Médico

ACTA DE FALLO

LICITACIÓN PÚBLICA INTERNACIONAL ELECTRÓNICA BAJO COBERTURA DE TRATADOS DE LIBRE COMERCIO QUE CONTIENGA CAPITULO DE COMPRAS GUBERNAMENTALES
NÚMERO DE IDENTIFICACIÓN EN COMPRANET: LA-50-GYR-050GYR040-T-2-2024
PROGRAMA "MOBILIARIO MÉDICO Y DE LABORATORIO PARA HOSPITALES PRIORITARIOS"

Nombre: EDVAG CONCEPTOS COMERCIALES SA DE CV
No. de Contrato: 050GYR040T00224-205-00

| PARTIDA | DESTINO | CUCOP | PREI | SAI | DESCRIPCIÓN | CANT. | PRECIO UNITARIO | IMPORTE TOTAL SIN IVA | |
|---------|-----------|----------|-------|--------------------|-----------------------|-------|-----------------|-----------------------|-------------|
| 289 | CHIHUAHUA | 51200142 | 20190 | 513.621.2857.60001 | MESA RIGIDA DE MADERA | 3 | \$15,400.00 | \$46,200.00 | |
| | | | | | | | | Subtotal | \$46,200.00 |
| | | | | | | | | I.V.A. | \$7,392.00 |
| | | | | | | | | Total | \$53,592.00 |

Nombre: SERPROF BIOMEQ SA DE CV
No. de Contrato: 050GYR040T00224-206-00

| PARTIDA | DESTINO | CUCOP | PREI | SAI | DESCRIPCIÓN | CANT. | PRECIO UNITARIO | IMPORTE TOTAL SIN IVA | |
|---------|-----------|----------|-------|--------------------|-------------|-------|-----------------|-----------------------|--------------|
| 290 | CHIHUAHUA | 51200143 | 20191 | 513.621.2857.60001 | MESA RINON. | 29 | \$4,035.67 | \$119,033.43 | |
| | | | | | | | | Subtotal | \$119,033.43 |
| | | | | | | | | I.V.A. | \$19,054.95 |
| | | | | | | | | Total | \$138,088.38 |

Nombre: MUEBLES LA FORJA DE JUAN ESCOBAR SA DE CV
No. de Contrato: 050GYR040T00224-207-00

| PARTIDA | DESTINO | CUCOP | PREI | SAI | DESCRIPCIÓN | CANT. | PRECIO UNITARIO | IMPORTE TOTAL SIN IVA | |
|---------|-----------|----------|-------|--------------------|--------------------------------|-------|-----------------|-----------------------|-------------|
| 291 | CHIHUAHUA | 51200262 | 20192 | 513.7710.438.00001 | REPISA DE 120 CM. CONTRA MURO. | 5 | \$2,900.00 | \$14,500.00 | |
| | | | | | | | | Subtotal | \$14,500.00 |
| | | | | | | | | I.V.A. | \$2,320.00 |
| | | | | | | | | Total | \$16,820.00 |

325
Dirección: 325, Pista 13, Col. Santa Fe, Alameda, Encarnación, C.P. 83000, Chihuahua, Chihuahua, México
Tel: 52 57 220 2700, Ext. 144-145
www.imss.gob.mx



2024
Felipe Carrillo
PUERTO



GOBIERNO DE
MÉXICO



DIRECCIÓN DE ADMINISTRACIÓN
Unidad de Adquisición y
Contratación de Bienes y Servicios
Coordinación Técnica de Adquisición y Contratación de Bienes y Servicios
Unidad de Equipos y Mobiliario Médico

ACTA DE FALLO

LICITACIÓN PÚBLICA INTERNACIONAL ELECTRÓNICA BAJO COBERTURA DE TRATADOS DE LIBRE COMERCIO QUE CONTIENGA CAPITULO DE COMPRAS GUBERNAMENTALES
NÚMERO DE IDENTIFICACIÓN EN COMPRANET: LA-50-GYR-050GYR040-T-2-2024
PROGRAMA "MOBILIARIO MÉDICO Y DE LABORATORIO PARA HOSPITALES PRIORITARIOS"

Nombre: EDVAG CONCEPTOS COMERCIALES SA DE CV
No. de Contrato: 050GYR040T00224-208-00

| PARTIDA | DESTINO | CUCOP | PREI | SAI | DESCRIPCIÓN | CANT. | PRECIO UNITARIO | IMPORTE TOTAL SIN IVA | |
|---------|-----------|----------|-------|--------------------|--------------------------------|-------|-----------------|-----------------------|------------|
| 292 | CHIHUAHUA | 51200284 | 20184 | 513.7710.456.00001 | REPISA DE 180 CM. CONTRA MURO. | 1 | \$5,600.00 | \$5,600.00 | |
| | | | | | | | | Subtotal | \$5,600.00 |
| | | | | | | | | I.V.A. | \$95.00 |
| | | | | | | | | Total | \$6,495.00 |

Nombre: META SUMINISTROS MEDICOS SA DE CV
No. de Contrato: 050GYR040T00224-209-00

| PARTIDA | DESTINO | CUCOP | PREI | SAI | DESCRIPCIÓN | CANT. | PRECIO UNITARIO | IMPORTE TOTAL SIN IVA | |
|---------|-----------|----------|-------|--------------------|-----------------------|-------|-----------------|-----------------------|--------------|
| 293 | CHIHUAHUA | 51200354 | 20185 | 513.783.0075.00001 | RIEL PORTAVENOCULISIS | 593 | \$476.00 | \$282,268.00 | |
| | | | | | | | | Subtotal | \$282,268.00 |
| | | | | | | | | I.V.A. | \$43,162.88 |
| | | | | | | | | Total | \$327,430.88 |

Nombre: SERPROF BIONED SA DE CV
No. de Contrato: 050GYR040T00224-210-00

| PARTIDA | DESTINO | CUCOP | PREI | SAI | DESCRIPCIÓN | CANT. | PRECIO UNITARIO | IMPORTE TOTAL SIN IVA | |
|---------|-----------|----------|-------|--------------------|-------------------------------------|-------|-----------------|-----------------------|----------|
| 294 | CHIHUAHUA | 51200439 | 20186 | 513.790.0089.00001 | RINON DE ACERO INOXIDABLE DE 250 ML | 14 | \$10.33 | \$148.62 | |
| | | | | | | | | Subtotal | \$148.62 |
| | | | | | | | | I.V.A. | \$26.98 |
| | | | | | | | | Total | \$164.60 |

326
Dirección: 326, Pista 13, Col. Santa Fe, Alameda, Encarnación, C.P. 83000, Chihuahua, Chihuahua, México
Tel: 52 57 220 2700, Ext. 144-145
www.imss.gob.mx



2024
Felipe Carrillo
PUERTO

ANEXOS
DIVISIÓN DE CONTRATOS

ACTA DE FALLO

LICITACIÓN PÚBLICA INTERNACIONAL ELECTRÓNICA BAJO COBERTURA DE TRATADOS DE LIBRE COMERCIO QUE CONTIENGA CAPÍTULO DE COMPRAS GUBERNAMENTALES
NÚMERO DE IDENTIFICACIÓN EN COMPRANET: LA-50-CYR-0500-YR0401-T-2-2024
PROGRAMA "MOBILIARIO MÉDICO Y DE LABORATORIO PARA HOSPITALES PRIORITARIOS"

Nombre: SERPROF BIOMED SA DE CV
No. de Contrato: 050CYR040100224-211-00

| PARTIDA | DESTINO | CUCOP | PREI | SAI | DESCRIPCIÓN | CANT. | PRECIO UNITARIO | IMPORTE TOTAL SIN IVA |
|----------|-----------|----------|-------|---------------------|-------------------------------------|-------|-----------------|-----------------------|
| 295 | CHIHUAHUA | 53200461 | 20197 | 513,750,0091,000.01 | RIMON DE ACERO INOXIDABLE DE 500 ML | 152 | \$726.67 | \$19,253.84 |
| Subtotal | | | | | | | | \$19,253.84 |
| I.V.A. | | | | | | | | \$3,080.61 |
| Total | | | | | | | | \$22,334.45 |

Nombre: SERPROF BIOMED SA DE CV
No. de Contrato: 050CYR040100224-212-00

| PARTIDA | DESTINO | CUCOP | PREI | SAI | DESCRIPCIÓN | CANT. | PRECIO UNITARIO | IMPORTE TOTAL SIN IVA |
|----------|-----------|----------|-------|---------------------|----------------------------------|-------|-----------------|-----------------------|
| 296 | CHIHUAHUA | 53200595 | 20199 | 513,810,0298,000.01 | SILLA DE RUEDAS CON DESCANSAPIÉS | 29 | \$3,500.00 | \$104,400.00 |
| Subtotal | | | | | | | | \$104,400.00 |
| I.V.A. | | | | | | | | \$16,704.00 |
| Total | | | | | | | | \$121,104.00 |

Nombre: SERPROF BIOMED SA DE CV
No. de Contrato: 050CYR040100224-213-00

| PARTIDA | DESTINO | CUCOP | PREI | SAI | DESCRIPCIÓN | CANT. | PRECIO UNITARIO | IMPORTE TOTAL SIN IVA |
|----------|-----------|----------|-------|---------------------|---|-------|-----------------|-----------------------|
| 297 | CHIHUAHUA | 53200465 | 20199 | 513,950,0122,000.01 | VASO PARA MEDICAMENTOS DE 30 CM CUBICOS | 232 | \$100.00 | \$23,200.00 |
| Subtotal | | | | | | | | \$23,200.00 |
| I.V.A. | | | | | | | | \$3,712.00 |
| Total | | | | | | | | \$26,912.00 |

327

Procuraduría de Salud, Benito Juárez, México, C.P. México, C.U. P.O. Box de México
Tel. 55 57161756, 541, 14835
www.imp.gob.mx

2024
Felipe Carrillo
PUERTO

ACTA DE FALLO

LICITACIÓN PÚBLICA INTERNACIONAL ELECTRÓNICA BAJO COBERTURA DE TRATADOS DE LIBRE COMERCIO QUE CONTIENGA CAPÍTULO DE COMPRAS GUBERNAMENTALES
NÚMERO DE IDENTIFICACIÓN EN COMPRANET: LA-50-CYR-0500-YR0401-T-2-2024
PROGRAMA "MOBILIARIO MÉDICO Y DE LABORATORIO PARA HOSPITALES PRIORITARIOS"

Nombre: INFRAESTRUCTURA HOSPITALARIA PROEMSA SA DE CV
No. de Contrato: 050CYR040100224-214-00

| PARTIDA | DESTINO | CUCOP | PREI | SAI | DESCRIPCIÓN | CANT. | PRECIO UNITARIO | IMPORTE TOTAL SIN IVA |
|----------|-----------|----------|-------|---------------------|--|-------|-----------------|-----------------------|
| 298 | CHIHUAHUA | 53200463 | 20200 | 513,950,0137,000.01 | VASO PARA MEDICAMENTOS DE 140 CM CUBICOS | 4 | \$94.50 | \$738.00 |
| Subtotal | | | | | | | | \$738.00 |
| I.V.A. | | | | | | | | \$18.08 |
| Total | | | | | | | | \$955.08 |

Nombre: INFRAESTRUCTURA HOSPITALARIA PROEMSA SA DE CV
No. de Contrato: 050CYR040100224-215-00

| PARTIDA | DESTINO | CUCOP | PREI | SAI | DESCRIPCIÓN | CANT. | PRECIO UNITARIO | IMPORTE TOTAL SIN IVA |
|----------|-----------|----------|-------|---------------------|---------------------------|-------|-----------------|-----------------------|
| 299 | CHIHUAHUA | 53200462 | 20201 | 513,950,0149,000.01 | VASO CON TAPA DE UN LITRO | 2 | \$442.80 | \$885.60 |
| Subtotal | | | | | | | | \$885.60 |
| I.V.A. | | | | | | | | \$141.70 |
| Total | | | | | | | | \$1,027.30 |

Nombre: SERPROF BIOMED SA DE CV
No. de Contrato: 050CYR040100224-216-00

| PARTIDA | DESTINO | CUCOP | PREI | SAI | DESCRIPCIÓN | CANT. | PRECIO UNITARIO | IMPORTE TOTAL SIN IVA |
|----------|-----------|----------|-------|---------------------|--------------------|-------|-----------------|-----------------------|
| 300 | CHIHUAHUA | 53200041 | 20202 | 513,123,0266,000.01 | BANQUETA DE ALTURA | 27 | \$453.33 | \$12,239.91 |
| Subtotal | | | | | | | | \$12,239.91 |
| I.V.A. | | | | | | | | \$1,958.39 |
| Total | | | | | | | | \$14,198.30 |

328

Procuraduría de Salud, Benito Juárez, México, C.P. México, C.U. P.O. Box de México
Tel. 55 57161756, 541, 14835
www.imp.gob.mx

2024
Felipe Carrillo
PUERTO



GOBIERNO DE MEXICO



DIRECCIÓN DE ADMINISTRACIÓN
Unidad de Adquisiciones
Compras y Contratación de Servicios
División de Empleo y Mobiliario MEdB

ACTA DE FALLO

LICITACIÓN PÚBLICA INTERNACIONAL ELECTRÓNICA BAJO COBERTURA DE TRATADOS DE LIBRE COMERCIO QUE CONTENGA CAPITULO DE COMPRAS GUBERNAMENTALES
NÚMERO DE IDENTIFICACIÓN EN COMPRONET: LA-50-GYR-050CYR04012-2024
PROGRAMA "MOBILIARIO MÉDICO Y DE LABORATORIO PARA HOSPITALES PRIORITARIOS"

Nombre: EDVAG CONCEPTOS COMERCIALES SA DE CV
No. de Contrato: 050GYR040100224-217-00

| PARTIDA | DESTINO | CUCOP | PREI | SAI | DESCRIPCIÓN | CANT. | PRECIO UNITARIO | IMPORTE TOTAL SIN IVA |
|----------|-----------|----------|-------|---------------------|------------------------|-------|-----------------|-----------------------|
| 301 | CHIHUAHUA | 51200059 | 20203 | 513.219.0042.000.01 | DIVAN (CHAISE LONCUE). | 17 | \$6,160.00 | \$104,720.00 |
| Subtotal | | | | | | | | \$104,720.00 |
| I.V.A. | | | | | | | | \$16,765.20 |
| Total | | | | | | | | \$121,485.20 |

Nombre: EDVAG CONCEPTOS COMERCIALES SA DE CV
No. de Contrato: 050CYR040100224-218-00

| PARTIDA | DESTINO | CUCOP | PREI | SAI | DESCRIPCIÓN | CANT. | PRECIO UNITARIO | IMPORTE TOTAL SIN IVA |
|----------|-----------|----------|-------|---------------------|--------------------|-------|-----------------|-----------------------|
| 302 | CHIHUAHUA | 51200074 | 20204 | 513.556.0022.000.01 | LITERAS METÁLICAS. | 24 | \$6,160.00 | \$147,840.00 |
| Subtotal | | | | | | | | \$147,840.00 |
| I.V.A. | | | | | | | | \$23,654.40 |
| Total | | | | | | | | \$171,494.40 |

Nombre: INFRAESTRUCTURA HOSPITALARIA PROEMSA SA DE CV
No. de Contrato: 050GYR040100224-219-00

| PARTIDA | DESTINO | CUCOP | PREI | SAI | DESCRIPCIÓN | CANT. | PRECIO UNITARIO | IMPORTE TOTAL SIN IVA |
|----------|-----------|----------|-------|---------------------|---------------------|-------|-----------------|-----------------------|
| 303 | CHIHUAHUA | 53200458 | 20205 | 513.635.0168.000.01 | ORNAL PARA VARONES. | 199 | \$342.00 | \$68,058.00 |
| Subtotal | | | | | | | | \$68,058.00 |
| I.V.A. | | | | | | | | \$10,689.28 |
| Total | | | | | | | | \$78,747.28 |

329

Compras y Contratación de Servicios
División de Empleo y Mobiliario MEdB



2024
Felipe Carrillo
PUERTO



GOBIERNO DE MEXICO



DIRECCIÓN DE ADMINISTRACIÓN
Unidad de Adquisiciones
Compras y Contratación de Servicios
División de Empleo y Mobiliario MEdB

ACTA DE FALLO

LICITACIÓN PÚBLICA INTERNACIONAL ELECTRÓNICA BAJO COBERTURA DE TRATADOS DE LIBRE COMERCIO QUE CONTENGA CAPITULO DE COMPRAS GUBERNAMENTALES
NÚMERO DE IDENTIFICACIÓN EN COMPRONET: LA-50-GYR-050CYR04012-2024
PROGRAMA "MOBILIARIO MÉDICO Y DE LABORATORIO PARA HOSPITALES PRIORITARIOS"

Nombre: INFRAESTRUCTURA HOSPITALARIA PROEMSA SA DE CV
No. de Contrato: 050GYR040100224-220-00

| PARTIDA | DESTINO | CUCOP | PREI | SAI | DESCRIPCIÓN | CANT. | PRECIO UNITARIO | IMPORTE TOTAL SIN IVA |
|----------|-----------|----------|-------|---------------------|-------------------------|-------|-----------------|-----------------------|
| 304 | CHIHUAHUA | 51200153 | 20206 | 513.635.0173.000.01 | PORTAVENECULIS PODABLE. | 174 | \$893.61 | \$148,528.14 |
| Subtotal | | | | | | | | \$148,528.14 |
| I.V.A. | | | | | | | | \$23,764.50 |
| Total | | | | | | | | \$172,292.64 |

Nombre: SERPROF BDMED SA DE CV
No. de Contrato: 050GYR040100224-221-00

| PARTIDA | DESTINO | CUCOP | PREI | SAI | DESCRIPCIÓN | CANT. | PRECIO UNITARIO | IMPORTE TOTAL SIN IVA |
|----------|-----------|----------|-------|---------------------|-------------------------------------|-------|-----------------|-----------------------|
| 305 | CHIHUAHUA | 53105570 | 20212 | 513.263.0096.000.01 | CARRO CUNA CON BASINET DE ACRILICO. | 52 | \$4,333.33 | \$225,333.16 |
| Subtotal | | | | | | | | \$225,333.16 |
| I.V.A. | | | | | | | | \$36,053.31 |
| Total | | | | | | | | \$261,386.47 |

Nombre: EDVAG CONCEPTOS COMERCIALES SA DE CV
No. de Contrato: 050CYR040100224-222-00

| PARTIDA | DESTINO | CUCOP | PREI | SAI | DESCRIPCIÓN | CANT. | PRECIO UNITARIO | IMPORTE TOTAL SIN IVA |
|----------|-----------|----------|-------|---------------------|--|-------|-----------------|-----------------------|
| 307 | CHIHUAHUA | 51200119 | 20302 | 513.621.5076.000.01 | MESA DE ISO CM PARA ATENCION AL RECIEN NACIDO. | 3 | \$16,520.00 | \$49,560.00 |
| Subtotal | | | | | | | | \$49,560.00 |
| I.V.A. | | | | | | | | \$7,928.60 |
| Total | | | | | | | | \$57,488.60 |

Compras y Contratación de Servicios
División de Empleo y Mobiliario MEdB



2024
Felipe Carrillo
PUERTO

ANEXOS
DIVISIÓN DE CONTRATOS

ACTA DE FALLO

LICITACIÓN PÚBLICA INTERNACIONAL ELECTRÓNICA BAJO COBERTURA DE TRATADOS DE LIBRE COMERCIO QUE CONTIENGA CAPITULO DE COMPRAS GUBERNAMENTALES
NÚMERO DE IDENTIFICACION EN COMPRANET: LA-50-GYR-050GYR040-T-2-2024
PROGRAMA "MOBILIARIO MÉDICO Y DE LABORATORIO PARA HOSPITALES PRIORITARIOS"

Nombre: EDVAC CONCEPTOS COMERCIALES SA DE CV
 No. de Contrato: 050GYR040T00224-223-00

| PARTIDA | DESTINO | CUCOP | PREI | SAI | DESCRIPCION | CANT. | PRECIO UNITARIO | IMPORTE TOTAL SIN IVA |
|----------|-----------|----------|-------|-----------------|-------------------------------|-------|-----------------|-----------------------|
| 312 | CHIHUAHUA | 53106672 | 20547 | 5131910934.0001 | CARRO PARA CURACIONES EN ABS. | 119 | \$39,200.00 | \$4,664,800.00 |
| Subtotal | | | | | | | | \$4,664,800.00 |
| I.V.A. | | | | | | | | \$746,368.00 |
| Total | | | | | | | | \$5,411,168.00 |

Nombre: SERPROF BIOMED SA DE CV
 No. de Contrato: 050GYR040T00224-224-00

| PARTIDA | DESTINO | CUCOP | PREI | SAI | DESCRIPCION | CANT. | PRECIO UNITARIO | IMPORTE TOTAL SIN IVA |
|----------|-----------|----------|-------|-----------------|---|-------|-----------------|-----------------------|
| 313 | CHIHUAHUA | 51200554 | 20549 | 5131910946.0001 | CARRO PARA ROPA SUJIA CON TABA Y APERTURA DE PEDAL. | 124 | \$6,933.23 | \$859,732.92 |
| Subtotal | | | | | | | | \$859,732.92 |
| I.V.A. | | | | | | | | \$157,597.27 |
| Total | | | | | | | | \$997,290.19 |

Nombre: EDVAC CONCEPTOS COMERCIALES SA DE CV
 No. de Contrato: 050GYR040T00224-225-00

| PARTIDA | DESTINO | CUCOP | PREI | SAI | DESCRIPCION | CANT. | PRECIO UNITARIO | IMPORTE TOTAL SIN IVA |
|----------|-----------|----------|-------|------------------|--|-------|-----------------|-----------------------|
| 318 | CHIHUAHUA | 51200157 | 20597 | 51319640017.0001 | VESTIDOR CON ARMARIO PARA CONSULTORIO. | 2 | \$37,800.00 | \$75,600.00 |
| Subtotal | | | | | | | | \$75,600.00 |
| I.V.A. | | | | | | | | \$12,096.00 |
| Total | | | | | | | | \$87,696.00 |

331
 Durango 254, P.O. Box 18, Col. Zona Norte, Atlix, Puebla, C.P. 76200, México, D.F.
 Tel. 55 57641700, Fax: 55 57641701, www.imss.gob.mx



ACTA DE FALLO

LICITACIÓN PÚBLICA INTERNACIONAL ELECTRÓNICA BAJO COBERTURA DE TRATADOS DE LIBRE COMERCIO QUE CONTIENGA CAPITULO DE COMPRAS GUBERNAMENTALES
NÚMERO DE IDENTIFICACION EN COMPRANET: LA-50-GYR-050GYR040-T-2-2024
PROGRAMA "MOBILIARIO MÉDICO Y DE LABORATORIO PARA HOSPITALES PRIORITARIOS"

Nombre: META SUMINISTROS MEDICOS SA DE CV
 No. de Contrato: 050GYR040T00224-226-00

| PARTIDA | DESTINO | CUCOP | PREI | SAI | DESCRIPCION | CANT. | PRECIO UNITARIO | IMPORTE TOTAL SIN IVA |
|----------|-----------|----------|-------|-----------------|---|-------|-----------------|-----------------------|
| 319 | CHIHUAHUA | 51200235 | 20603 | 5156191697.0001 | MESALTA DE 90 CM CON RESPALDO, CAJON Y PUERTAS ABATIBLES. | 46 | \$3,790.00 | \$174,120.00 |
| Subtotal | | | | | | | | \$174,120.00 |
| I.V.A. | | | | | | | | \$27,379.20 |
| Total | | | | | | | | \$199,499.20 |

Nombre: SERPROF BIOMED SA DE CV
 No. de Contrato: 050GYR040T00224-227-00

| PARTIDA | DESTINO | CUCOP | PREI | SAI | DESCRIPCION | CANT. | PRECIO UNITARIO | IMPORTE TOTAL SIN IVA |
|----------|-----------|----------|-------|-----------------|--|-------|-----------------|-----------------------|
| 320 | CHIHUAHUA | 51200240 | 20615 | 5156191813.0001 | MESALTA DE 180 CM DE TRABAJO PARA 2 USUARIOS CON RESPALDO. | 9 | \$4,366.67 | \$39,300.03 |
| Subtotal | | | | | | | | \$39,300.03 |
| I.V.A. | | | | | | | | \$6,288.00 |
| Total | | | | | | | | \$45,588.03 |

Nombre: SERPROF BIOMED SA DE CV
 No. de Contrato: 050GYR040T00224-228-00

| PARTIDA | DESTINO | CUCOP | PREI | SAI | DESCRIPCION | CANT. | PRECIO UNITARIO | IMPORTE TOTAL SIN IVA |
|----------|-----------|----------|-------|-----------------|---|-------|-----------------|-----------------------|
| 321 | CHIHUAHUA | 51200168 | 20620 | 5156191865.0001 | MESALTA DE 120 CM SIN RESPALDO Y 8 CAJONES. | 18 | \$7,732.00 | \$139,176.00 |
| Subtotal | | | | | | | | \$139,176.00 |
| I.V.A. | | | | | | | | \$22,269.16 |
| Total | | | | | | | | \$161,445.16 |

332
 Durango 254, P.O. Box 18, Col. Zona Norte, Atlix, Puebla, C.P. 76200, México, D.F.
 Tel. 55 57641700, Fax: 55 57641701, www.imss.gob.mx





GOBIERNO DE
MÉXICO



DIRECCIÓN DE ADMINISTRACIÓN
Unidad de Adquisición de Bienes y Contratos
Coordinación Técnica de Adquisición de Bienes de Inversión y Activos
División de Equipos y Mobiliario Médico

ACTA DE FALLO

LICITACIÓN PÚBLICA INTERNACIONAL ELECTRÓNICA BAJO COBERTURA DE TRATADOS DE LIBRE COMERCIO QUE CONTIENE CAPITULO DE COMPRAS GUBERNAMENTALES
NÚMERO DE IDENTIFICACIÓN EN COMPRANET: LA-50-GYR-050GYR040-T-2-2024
PROGRAMA "MOBILIARIO MÉDICO Y DE LABORATORIO PARA HOSPITALES PRIORITARIOS"

Nombre: SERPROF BIOMED SA DE CV
No. de Contrato: 050GYR040T00224-229-00

| PARTIDA | DESTINO | CUCOP | PREI | SAI | DESCRIPCIÓN | CANT. | PRECIO UNITARIO | IMPORTE TOTAL SIN IVA | |
|---------|-----------|----------|-------|---------------------|--|-------|-----------------|-----------------------|-------------|
| 322 | CHIHUAHUA | 51200169 | 20621 | 515.619.19376.00.01 | MESA ALTA DE 120 CM SIN RESPALDO Y PUERTAS ABATIBLES | 5 | \$5,042.67 | \$25,213.35 | |
| | | | | | | | | Subtotal | \$25,213.35 |
| | | | | | | | | I.V.A. | \$4,034.14 |
| | | | | | | | | Total | \$29,247.49 |

Nombre: SERPROF BIOMED SA DE CV
No. de Contrato: 050GYR040T00224-230-00

| PARTIDA | DESTINO | CUCOP | PREI | SAI | DESCRIPCIÓN | CANT. | PRECIO UNITARIO | IMPORTE TOTAL SIN IVA | |
|---------|-----------|----------|-------|--------------------|--|-------|-----------------|-----------------------|-------------|
| 323 | CHIHUAHUA | 51200170 | 20622 | 515.619.1883.00.01 | MESA ALTA DE 120 CM SIN RESPALDO, 2 CAJONES SUPERIORES Y PUERTAS ADATIBLES | 5 | \$6,292.00 | \$31,460.00 | |
| | | | | | | | | Subtotal | \$31,460.00 |
| | | | | | | | | I.V.A. | \$6,033.60 |
| | | | | | | | | Total | \$37,493.60 |

Nombre: EDVAG CONCEPTOS COMERCIALES SA DE CV
No. de Contrato: 050GYR040T00224-231-00

| PARTIDA | DESTINO | CUCOP | PREI | SAI | DESCRIPCIÓN | CANT. | PRECIO UNITARIO | IMPORTE TOTAL SIN IVA | |
|---------|-----------|----------|-------|---------------------|--|-------|-----------------|-----------------------|-------------|
| 324 | CHIHUAHUA | 51200241 | 20627 | 515.619.19376.00.01 | MESA ALTA DE 180 CM SIN RESPALDO, CAJONES CENTRALES Y PUERTAS ABATIBLES LATERALES. | 1 | \$34,580.00 | \$34,580.00 | |
| | | | | | | | | Subtotal | \$34,580.00 |
| | | | | | | | | I.V.A. | \$5,592.80 |
| | | | | | | | | Total | \$40,172.80 |

Nombre: 2024 Felipe Carrillo PUERTO



GOBIERNO DE
MÉXICO



DIRECCIÓN DE ADMINISTRACIÓN
Unidad de Adquisición de Bienes y Contratos
Coordinación Técnica de Adquisición de Bienes de Inversión y Activos
División de Equipos y Mobiliario Médico

ACTA DE FALLO

LICITACIÓN PÚBLICA INTERNACIONAL ELECTRÓNICA BAJO COBERTURA DE TRATADOS DE LIBRE COMERCIO QUE CONTIENE CAPITULO DE COMPRAS GUBERNAMENTALES
NÚMERO DE IDENTIFICACIÓN EN COMPRANET: LA-50-GYR-050GYR040-T-2-2024
PROGRAMA "MOBILIARIO MÉDICO Y DE LABORATORIO PARA HOSPITALES PRIORITARIOS"

Nombre: DISTRIBUIDORA AKKAN KUALL SAS DE CV
No. de Contrato: 050GYR040T00224-232-00

| PARTIDA | DESTINO | CUCOP | PREI | SAI | DESCRIPCIÓN | CANT. | PRECIO UNITARIO | IMPORTE TOTAL SIN IVA | |
|---------|---------|----------|-------|------------------|------------------------|-------|-----------------|-----------------------|-------------|
| 327 | PUEBLA | 51200051 | 16665 | 513.184.02510101 | CAMA TRABAJO DE PARTO. | 8 | \$7,999.00 | \$63,992.00 | |
| | | | | | | | | Subtotal | \$63,992.00 |
| | | | | | | | | I.V.A. | \$10,238.72 |
| | | | | | | | | Total | \$74,230.72 |

Nombre: SERPROF BIOMED SA DE CV
No. de Contrato: 050GYR040T00224-233-00

| PARTIDA | DESTINO | CUCOP | PREI | SAI | DESCRIPCIÓN | CANT. | PRECIO UNITARIO | IMPORTE TOTAL SIN IVA | |
|---------|---------|----------|-------|------------------|---------------------------------------|-------|-----------------|-----------------------|--------------|
| 328 | PUEBLA | 53100528 | 16682 | 513.181.00030101 | CARRO CAMILLA TIRO TRANSFER (LATERAL) | 4 | \$28,000.00 | \$112,000.00 | |
| | | | | | | | | Subtotal | \$112,000.00 |
| | | | | | | | | I.V.A. | \$17,930.00 |
| | | | | | | | | Total | \$129,930.00 |

Nombre: EDVAG CONCEPTOS COMERCIALES SA DE CV
No. de Contrato: 050GYR040T00224-234-00

| PARTIDA | DESTINO | CUCOP | PREI | SAI | DESCRIPCIÓN | CANT. | PRECIO UNITARIO | IMPORTE TOTAL SIN IVA | |
|---------|---------|----------|-------|------------------|--------------------|-------|-----------------|-----------------------|------------|
| 329 | PUEBLA | 51200633 | 16698 | 513.184.00290101 | JABONERA ELECTRICA | 1 | \$1,292.00 | \$1,292.00 | |
| | | | | | | | | Subtotal | \$1,292.00 |
| | | | | | | | | I.V.A. | \$206.72 |
| | | | | | | | | Total | \$1,498.72 |

Nombre: 2024 Felipe Carrillo PUERTO

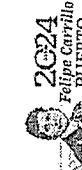

ANEXOS
DIVISIÓN DE CONTRATOS



ACTA DE FALLO

LICITACIÓN PÚBLICA INTERNACIONAL ELECTRÓNICA BAJO COBERTURA DE TRATADOS DE LIBRE
COMERCIO QUE CONTIENGA CAPITULO DE COMPRAS GUBERNAMENTALES
NUMERO DE IDENTIFICACION EN COMPRANET: LA-50-GYR-050GYR0409-1525024
PROGRAMA "MOBILIARIO MÉDICO Y DE LABORATORIO PARA HOSPITALES PRIORITARIOS"

Nombre: EDVAG CONCEPTOS COMERCIALES SA DE CV
No. de Contrato: 050GYR040T00224-235-00

| PARTIDA | DESTINO | CUCOP | PREI | SAI | DESCRIPCION | CANT. | PRECIO UNITARIO | IMPORTE TOTAL SIN IVA | |
|---------|---------|----------|-------|-------------------|---|-------|-----------------|-----------------------|--------------|
| 330 | PUEBLA | 51200144 | 16771 | 513.626.0287.0101 | MODULO PARA CONSULTORIO MEDICO DERECHO. | 21 | \$34,200.00 | \$718,200.00 | |
| | | | | | | | | Subtotal | \$718,200.00 |
| | | | | | | | | I.V.A. | \$14,912.00 |
| | | | | | | | | Total | \$853,112.00 |

Nombre: EDVAG CONCEPTOS COMERCIALES SA DE CV
No. de Contrato: 050GYR040T00224-236-00

| PARTIDA | DESTINO | CUCOP | PREI | SAI | DESCRIPCION | CANT. | PRECIO UNITARIO | IMPORTE TOTAL SIN IVA | |
|---------|---------|----------|-------|-------------------|---|-------|-----------------|-----------------------|--------------|
| 331 | PUEBLA | 51200145 | 16772 | 513.626.0285.0101 | MODULO PARA CONSULTORIO MEDICO IZQUIERDO. | 12 | \$34,200.00 | \$410,400.00 | |
| | | | | | | | | Subtotal | \$410,400.00 |
| | | | | | | | | I.V.A. | \$85,664.00 |
| | | | | | | | | Total | \$496,064.00 |

Nombre: EDVAG CONCEPTOS COMERCIALES SA DE CV
No. de Contrato: 050GYR040T00224-237-00

| PARTIDA | DESTINO | CUCOP | PREI | SAI | DESCRIPCION | CANT. | PRECIO UNITARIO | IMPORTE TOTAL SIN IVA | |
|---------|---------|----------|-------|-------------------|---|-------|-----------------|-----------------------|-------------|
| 332 | PUEBLA | 51200173 | 16800 | 515.619.0059.0101 | MESA ALTA DE 180 CM CON CAJONERA CENTRAL. | 5 | \$9,890.00 | \$48,450.00 | |
| | | | | | | | | Subtotal | \$48,450.00 |
| | | | | | | | | I.V.A. | \$7,752.00 |
| | | | | | | | | Total | \$56,202.00 |

335

Durand 335 Pta 11, Cde. Romá Hertz, Alkalde Cuautémoc, C. P. 80766, Ciudad de México
Tel. 55 52261000, Ext. 1025.
www.inec-ahp.com



2024
Felipe Carrillo
PUERTO



ACTA DE FALLO

LICITACIÓN PÚBLICA INTERNACIONAL ELECTRÓNICA BAJO COBERTURA DE TRATADOS DE LIBRE
COMERCIO QUE CONTIENGA CAPITULO DE COMPRAS GUBERNAMENTALES
NUMERO DE IDENTIFICACION EN COMPRANET: LA-50-GYR-050GYR040T-2-2024
PROGRAMA "MOBILIARIO MÉDICO Y DE LABORATORIO PARA HOSPITALES PRIORITARIOS"

Nombre: META SUMINISTROS MEDICOS SA DE CV
No. de Contrato: 050GYR040T00224-238-00

| PARTIDA | DESTINO | CUCOP | PREI | SAI | DESCRIPCION | CANT. | PRECIO UNITARIO | IMPORTE TOTAL SIN IVA | |
|---------|---------|----------|-------|-------------------|---|-------|-----------------|-----------------------|-------------|
| 333 | PUEBLA | 51200186 | 16810 | 515.619.0737.0101 | MESA ALTA DE 180 CM CON CAJONERA CENTRAL. | 15 | \$4,510.00 | \$67,650.00 | |
| | | | | | | | | Subtotal | \$67,650.00 |
| | | | | | | | | I.V.A. | \$10,824.00 |
| | | | | | | | | Total | \$78,474.00 |

Nombre: EDVAG CONCEPTOS COMERCIALES SA DE CV
No. de Contrato: 050GYR040T00224-239-00

| PARTIDA | DESTINO | CUCOP | PREI | SAI | DESCRIPCION | CANT. | PRECIO UNITARIO | IMPORTE TOTAL SIN IVA | |
|---------|---------|----------|-------|-------------------|--------------------------|-------|-----------------|-----------------------|-------------|
| 334 | PUEBLA | 51200158 | 18440 | 514.160.0014.0001 | CARRO PARA SUPERMERCADO. | 8 | \$6,600.00 | \$52,800.00 | |
| | | | | | | | | Subtotal | \$52,800.00 |
| | | | | | | | | I.V.A. | \$8,512.00 |
| | | | | | | | | Total | \$61,312.00 |

Nombre: EDVAG CONCEPTOS COMERCIALES SA DE CV
No. de Contrato: 050GYR040T00224-240-00

| PARTIDA | DESTINO | CUCOP | PREI | SAI | DESCRIPCION | CANT. | PRECIO UNITARIO | IMPORTE TOTAL SIN IVA | |
|---------|---------|----------|-------|-------------------|-----------------|-------|-----------------|-----------------------|-------------|
| 341 | PUEBLA | 51200159 | 20023 | 515.247.0118.0001 | CARRO CAJONERO. | 11 | \$3,610.00 | \$39,710.00 | |
| | | | | | | | | Subtotal | \$39,710.00 |
| | | | | | | | | I.V.A. | \$6,335.60 |
| | | | | | | | | Total | \$46,045.60 |

339

Durand 339 Pta 11, Cde. Romá Hertz, Alkalde Cuautémoc, C. P. 80766, Ciudad de México
Tel. 55 52261000, Ext. 1025.
www.inec-ahp.com



2024
Felipe Carrillo
PUERTO



GOBIERNO DE MEXICO



DIRECCIÓN DE ADMINISTRACIÓN
Unidad de Adquisición de Bienes
Coordinación Técnica de Adquisición de Bienes de Inversión y Servicios
División de Equipos y Mobiliario Médico

ACTA DE FALLO

LICITACIÓN PÚBLICA INTERNACIONAL ELECTRÓNICA BAJO COBERTURA DE TRATADOS DE LIBRE COMERCIO QUE CONTENGA CAPITULO DE COMPRAS GUBERNAMENTALES. NÚMERO DE IDENTIFICACIÓN EN COMPRANET: LA-50-CYR-050GYR040-T-2-2024. PROGRAMA "MOBILIARIO MÉDICO Y DE LABORATORIO PARA HOSPITALES PRIORITARIOS"

Nombre: DISTRIBUIDORA ANKAN KUALI SAS DE CV
No. de Contrato: 050GYR040T00224-242-00

| PARTIDA | DESTINO | CUCOP | PREI | SAI | DESCRIPCIÓN | CANT. | PRECIO UNITARIO | IMPORTE TOTAL SIN IVA |
|----------|---------|----------|-------|--------------------|---------------------------------|-------|-----------------|-----------------------|
| 342 | PUEBLA | 53106587 | 20024 | 515.247.0125.00.01 | CARRO DISTRIBUIDOR DE MUESTRAS. | 2 | \$8,498.00 | \$16,996.00 |
| Subtotal | | | | | | | | \$16,996.00 |
| I.V.A. | | | | | | | | \$2,719.36 |
| Total | | | | | | | | \$19,715.36 |

Nombre: DISTRIBUIDORA ANKAN KUALI SAS DE CV
No. de Contrato: 050GYR040T00224-242-00

| PARTIDA | DESTINO | CUCOP | PREI | SAI | DESCRIPCIÓN | CANT. | PRECIO UNITARIO | IMPORTE TOTAL SIN IVA |
|----------|---------|----------|-------|--------------------|---------------------------------|-------|-----------------|-----------------------|
| 343 | PUEBLA | 53106900 | 20025 | 515.4510.035.00.01 | SABINETE PARA TOMA DE MUESTRAS. | 8 | \$5,288.00 | \$42,304.00 |
| Subtotal | | | | | | | | \$42,304.00 |
| I.V.A. | | | | | | | | \$6,743.04 |
| Total | | | | | | | | \$49,047.04 |

Nombre: MUEBLES LA FORJA DE JUAN ESCOBAR SA DE CV
No. de Contrato: 050GYR040T00224-243-00

| PARTIDA | DESTINO | CUCOP | PREI | SAI | DESCRIPCIÓN | CANT. | PRECIO UNITARIO | IMPORTE TOTAL SIN IVA |
|----------|---------|---------|-------|--------------------|--|-------|-----------------|-----------------------|
| 344 | PUEBLA | 5120099 | 20029 | 515.619.1227.00.01 | MESA ALTA DE 90 CM CON CUBIERTA DE ACERO INOXIDABLE. | 3 | \$6,300.00 | \$18,900.00 |
| Subtotal | | | | | | | | \$18,900.00 |
| I.V.A. | | | | | | | | \$3,024.00 |
| Total | | | | | | | | \$21,924.00 |

337

Puebla, Méjico, el 11 de Septiembre del 2024. **Felipe Carrillo**
Coordinador Técnico



2024
Felipe Carrillo
PUERTO



GOBIERNO DE MEXICO



DIRECCIÓN DE ADMINISTRACIÓN
Unidad de Adquisición de Bienes
Coordinación Técnica de Adquisición de Bienes de Inversión y Servicios
División de Equipos y Mobiliario Médico

ACTA DE FALLO

LICITACIÓN PÚBLICA INTERNACIONAL ELECTRÓNICA BAJO COBERTURA DE TRATADOS DE LIBRE COMERCIO QUE CONTENGA CAPITULO DE COMPRAS GUBERNAMENTALES. NÚMERO DE IDENTIFICACIÓN EN COMPRANET: LA-50-CYR-050GYR040-T-2-2024. PROGRAMA "MOBILIARIO MÉDICO Y DE LABORATORIO PARA HOSPITALES PRIORITARIOS"

Nombre: MUEBLES LA FORJA DE JUAN ESCOBAR SA DE CV
No. de Contrato: 050GYR040T00224-244-00

| PARTIDA | DESTINO | CUCOP | PREI | SAI | DESCRIPCIÓN | CANT. | PRECIO UNITARIO | IMPORTE TOTAL SIN IVA |
|----------|---------|---------|-------|--------------------|---|-------|-----------------|-----------------------|
| 345 | PUEBLA | 5120099 | 20030 | 515.619.1232.00.01 | MESA ALTA DE 120 CM CON CUBIERTA DE ACERO INOXIDABLE. | 4 | \$7,000.00 | \$28,000.00 |
| Subtotal | | | | | | | | \$28,000.00 |
| I.V.A. | | | | | | | | \$4,480.00 |
| Total | | | | | | | | \$32,480.00 |

Nombre: EDVAG CONCEPTOS COMERCIALES SA DE CV
No. de Contrato: 050GYR040T00224-245-00

| PARTIDA | DESTINO | CUCOP | PREI | SAI | DESCRIPCIÓN | CANT. | PRECIO UNITARIO | IMPORTE TOTAL SIN IVA |
|----------|---------|---------|-------|--------------------|---|-------|-----------------|-----------------------|
| 346 | PUEBLA | 5120076 | 20031 | 515.619.1244.00.01 | MESA ALTA DE 180 CM CON CUBIERTA DE ACERO INOXIDABLE. | 1 | \$11,400.00 | \$11,400.00 |
| Subtotal | | | | | | | | \$11,400.00 |
| I.V.A. | | | | | | | | \$1,824.00 |
| Total | | | | | | | | \$13,224.00 |

Nombre: EDVAG CONCEPTOS COMERCIALES SA DE CV
No. de Contrato: 050GYR040T00224-246-00

| PARTIDA | DESTINO | CUCOP | PREI | SAI | DESCRIPCIÓN | CANT. | PRECIO UNITARIO | IMPORTE TOTAL SIN IVA |
|----------|---------|---------|-------|--------------------|---|-------|-----------------|-----------------------|
| 348 | PUEBLA | 5120022 | 20036 | 515.619.1295.00.01 | MESA BAJA DE 180 CM CON CUBIERTA DE MADERA. | 2 | \$5,510.00 | \$11,020.00 |
| Subtotal | | | | | | | | \$11,020.00 |
| I.V.A. | | | | | | | | \$1,763.20 |
| Total | | | | | | | | \$12,783.20 |

338

Puebla, Méjico, el 11 de Septiembre del 2024. **Felipe Carrillo**
Coordinador Técnico

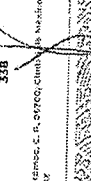

2024
Felipe Carrillo
PUERTO

ANEXOS
DIVISIÓN DE CONTRATOS

ACTA DE FALLO

LICITACIÓN PÚBLICA INTERNACIONAL ELECTRÓNICA BAJO COBERTURA DE TRATADOS DE LIBRE COMERCIO QUE CONTIENGA CAPÍTULO DE COMPRAS GUBERNAMENTALES
NÚMERO DE IDENTIFICACIÓN EN COMPRANET: LA-50-CYR-0500CYR040-T-2-2024
PROGRAMA: "MOBILIARIO MÉDICO Y DE LABORATORIO PARA HOSPITALES PRIORITARIOS"

Nombre: EDVAG CONCEPTOS COMERCIALES SA DE CV
No. de Contrato: 0500YR040T00224-249-00

| PARTIDA | DESTINO | CUCOP | PREI | SAI | DESCRIPCIÓN | CANT. | PRECIO UNITARIO | IMPORTE TOTAL SIN IVA |
|----------|---------|----------|-------|-------------------|---|-------|-----------------|-----------------------|
| 350 | PUEBLA | 51200206 | 20040 | 515.699.137.00.01 | MESA BAJA DE 100 CM CON CUBIERTA DE ACERO INOXIDABLE. | 1 | \$9,500.00 | \$9,500.00 |
| Subtotal | | | | | | | | \$9,500.00 |
| I.V.A. | | | | | | | | \$1,500.00 |
| Total | | | | | | | | \$11,000.00 |

Nombre: EDVAG CONCEPTOS COMERCIALES SA DE CV
No. de Contrato: 0500YR040T00224-249-00

| PARTIDA | DESTINO | CUCOP | PREI | SAI | DESCRIPCIÓN | CANT. | PRECIO UNITARIO | IMPORTE TOTAL SIN IVA |
|----------|---------|----------|-------|-------------------|--|-------|-----------------|-----------------------|
| 352 | PUEBLA | 51200272 | 20042 | 515.794.011.00.01 | REPISA ABATIBLE Y PAPA TOMA DE MUESTRAS. | 8 | \$1,867.00 | \$14,936.00 |
| Subtotal | | | | | | | | \$14,936.00 |
| I.V.A. | | | | | | | | \$2,393.76 |
| Total | | | | | | | | \$17,329.76 |

Nombre: DISTRIBUIDORA AXKAN KUALI SAS DE CV
No. de Contrato: 0500YR040T00224-249-00

| PARTIDA | DESTINO | CUCOP | PREI | SAI | DESCRIPCIÓN | CANT. | PRECIO UNITARIO | IMPORTE TOTAL SIN IVA |
|----------|---------|----------|-------|--------------------|----------------------------|-------|-----------------|-----------------------|
| 353 | PUEBLA | 51200274 | 20044 | 515.925.0128.00.01 | SILLA CAMA PARA DONADORES. | 4 | \$8,698.00 | \$34,992.00 |
| Subtotal | | | | | | | | \$34,992.00 |
| I.V.A. | | | | | | | | \$5,438.72 |
| Total | | | | | | | | \$40,430.72 |

339

Sevilla 20, No. 17, Cal. Roma Norte, ASURSA Compañías, S. de CV, Centro, Ciudad de México
Tel. 55 52 34 30 00, Ext. 14674. www.asursa.com.mx



ACTA DE FALLO

LICITACIÓN PÚBLICA INTERNACIONAL ELECTRÓNICA BAJO COBERTURA DE TRATADOS DE LIBRE COMERCIO QUE CONTIENGA CAPÍTULO DE COMPRAS GUBERNAMENTALES
NÚMERO DE IDENTIFICACIÓN EN COMPRANET: LA-50-CYR-0500YR040-T-2-2024
PROGRAMA: "MOBILIARIO MÉDICO Y DE LABORATORIO PARA HOSPITALES PRIORITARIOS"

Nombre: DISTRIBUIDORA AXKAN KUALI SAS DE CV
No. de Contrato: 0500YR040T00224-250-00

| PARTIDA | DESTINO | CUCOP | PREI | SAI | DESCRIPCIÓN | CANT. | PRECIO UNITARIO | IMPORTE TOTAL SIN IVA |
|----------|---------|----------|-------|--------------------|-------------------------------|-------|-----------------|-----------------------|
| 354 | PUEBLA | 51100273 | 20045 | 515.957.0322.00.01 | VITRINA DE 75 CM CONTRA MURO. | 1 | \$2,668.00 | \$2,668.00 |
| Subtotal | | | | | | | | \$2,668.00 |
| I.V.A. | | | | | | | | \$426.88 |
| Total | | | | | | | | \$3,094.88 |

Nombre: META SUMINISTROS MEDICOS SA DE CV
No. de Contrato: 0500YR040T00224-251-00

| PARTIDA | DESTINO | CUCOP | PREI | SAI | DESCRIPCIÓN | CANT. | PRECIO UNITARIO | IMPORTE TOTAL SIN IVA |
|----------|---------|----------|-------|--------------------|--|-------|-----------------|-----------------------|
| 303 | PUEBLA | 51100274 | 20046 | 515.957.0337.00.01 | VITRINA DE 90 CM CONTRA MURO CON LLAVES. | 90 | \$1,670.00 | \$150,300.00 |
| Subtotal | | | | | | | | \$150,300.00 |
| I.V.A. | | | | | | | | \$24,048.00 |
| Total | | | | | | | | \$174,348.00 |

Nombre: META SUMINISTROS MEDICOS SA DE CV
No. de Contrato: 0500YR040T00224-252-00

| PARTIDA | DESTINO | CUCOP | PREI | SAI | DESCRIPCIÓN | CANT. | PRECIO UNITARIO | IMPORTE TOTAL SIN IVA |
|----------|---------|----------|-------|--------------------|-------------------------|-------|-----------------|-----------------------|
| 356 | PUEBLA | 51100257 | 20170 | 513.060.0065.00.01 | ANAGUET GUARDA COMODOS. | 17 | \$4,460.00 | \$75,820.00 |
| Subtotal | | | | | | | | \$75,820.00 |
| I.V.A. | | | | | | | | \$12,131.20 |
| Total | | | | | | | | \$87,951.20 |

340

Sevilla 20, No. 17, Cal. Roma Norte, ASURSA Compañías, S. de CV, Centro, Ciudad de México
Tel. 55 52 34 30 00, Ext. 14674. www.asursa.com.mx





GOBIERNO DE
MÉXICO



DIRECCIÓN DE ADMINISTRACIÓN
Unidad de Adquisiciones
Comisión de Adquisición de Bienes y Contratación de Servicios
Comisión Técnica de Adquisición de Bienes y Contratación de Servicios
División de Equipos y Mobiliario Médico

ACTA DE FALLO

LICITACIÓN PÚBLICA INTERNACIONAL ELECTRÓNICA BAJO COBERTURA DE TRATADOS DE LIBRE
COMERCIO QUE CONTENGA CAPITULO DE COMPRAS GUBERNAMENTALES
NÚMERO DE IDENTIFICACIÓN EN COMPRANET: LA-50-GYR-050GYR040-T-2024
PROGRAMA "MOBILIARIO MÉDICO Y DE LABORATORIO PARA HOSPITALES PRIORITARIOS"

Nombre: DISTRIBUIDORA ANKAN KUALI SAS DE CV
No. de Contrato: 050GYR040T00224-253-00

| PARTIDA | DESTINO | CUCOP | PREI | SAI | DESCRIPCIÓN | CANT. | PRECIO UNITARIO | IMPORTE TOTAL SIN IVA |
|---------|---------|----------|-------|--------------------|--|-------|-----------------|-----------------------|
| 357 | PUEBLA | 51200036 | 20122 | 513.108.0345.00.01 | BANCO GIRATORIO ACOJINADO CON RESPALDO CINCO A.P.OYOS. | 4 | \$1,968.00 | \$15,472.00 |
| | | | | | | | Subtotal | \$15,472.00 |
| | | | | | | | I.V.A. | \$2,475.52 |
| | | | | | | | Total | \$179,47.52 |

Nombre: DISTRIBUIDORA ANKAN KUALI SAS DE CV
No. de Contrato: 050GYR040T00224-254-00

| PARTIDA | DESTINO | CUCOP | PREI | SAI | DESCRIPCIÓN | CANT. | PRECIO UNITARIO | IMPORTE TOTAL SIN IVA |
|---------|---------|----------|-------|--------------------|---|-------|-----------------|-----------------------|
| 358 | PUEBLA | 51200037 | 20123 | 513.108.0355.00.01 | BANCO GIRATORIO ACOJINADO SIN RESPALDO. | 1 | \$1,278.00 | \$1,278.00 |
| | | | | | | | Subtotal | \$1,278.00 |
| | | | | | | | I.V.A. | \$204.48 |
| | | | | | | | Total | \$1,482.48 |

Nombre: AH CORPORATIVO MEDICO DE MEXICO, S.A. DE CV.
No. de Contrato: 050GYR040T00224-255-00

| PARTIDA | DESTINO | CUCOP | PREI | SAI | DESCRIPCIÓN | CANT. | PRECIO UNITARIO | IMPORTE TOTAL SIN IVA |
|---------|---------|----------|-------|--------------------|---|-------|-----------------|-----------------------|
| 359 | PUEBLA | 51200038 | 20124 | 513.108.0363.00.01 | BANCO GIRATORIO CON RESPALDO DE ACERO INOXIDABLE. | 36 | \$1,226.02 | \$44,136.72 |
| | | | | | | | Subtotal | \$44,136.72 |
| | | | | | | | I.V.A. | \$7,061.98 |
| | | | | | | | Total | \$51,198.50 |

341
Avenida 294, P.O. Box 14, Col. Roma Norte, Alcaldía Cuauhtémoc, C. P. 06700, Ciudad de México
Tel. 56 079-1030, Ext. 15475. www.imss.gob.mx



2024
Felipe Carrillo
PUERTO



GOBIERNO DE
MÉXICO



DIRECCIÓN DE ADMINISTRACIÓN
Comisión de Adquisición de Bienes y Contratación de Servicios
Comisión Técnica de Adquisición de Bienes de Inversión y Activos
División de Equipos y Mobiliario Médico

ACTA DE FALLO

LICITACIÓN PÚBLICA INTERNACIONAL ELECTRÓNICA BAJO COBERTURA DE TRATADOS DE LIBRE
COMERCIO QUE CONTENGA CAPITULO DE COMPRAS GUBERNAMENTALES
NÚMERO DE IDENTIFICACIÓN EN COMPRANET: LA-50-GYR-050GYR040-T-2024
PROGRAMA "MOBILIARIO MÉDICO Y DE LABORATORIO PARA HOSPITALES PRIORITARIOS"

Nombre: SERPROF BIOMED SA DE CV
No. de Contrato: 050GYR040T00224-256-00

| PARTIDA | DESTINO | CUCOP | PREI | SAI | DESCRIPCIÓN | CANT. | PRECIO UNITARIO | IMPORTE TOTAL SIN IVA |
|---------|---------|----------|-------|--------------------|--------------------------------------|-------|-----------------|-----------------------|
| 360 | PUEBLA | 51200039 | 20125 | 513.108.0378.00.01 | BANCO GIRATORIO DE ACERO INOXIDABLE. | 113 | \$1,146.67 | \$129,573.71 |
| | | | | | | | Subtotal | \$129,573.71 |
| | | | | | | | I.V.A. | \$20,731.79 |
| | | | | | | | Total | \$150,305.50 |

Nombre: INFRAESTRUCTURA HOSPITALARIA PROEMSA SA DE CV
No. de Contrato: 050GYR040T00224-257-00

| PARTIDA | DESTINO | CUCOP | PREI | SAI | DESCRIPCIÓN | CANT. | PRECIO UNITARIO | IMPORTE TOTAL SIN IVA |
|---------|---------|----------|-------|--------------------|-------------|-------|-----------------|-----------------------|
| 361 | PUEBLA | 53200451 | 20126 | 513.113.0299.00.01 | BANDEJA. | 1 | \$689.00 | \$689.00 |
| | | | | | | | Subtotal | \$689.00 |
| | | | | | | | I.V.A. | \$102.24 |
| | | | | | | | Total | \$791.24 |

Nombre: SERPROF BIOMED SA DE CV
No. de Contrato: 050GYR040T00224-258-00

| PARTIDA | DESTINO | CUCOP | PREI | SAI | DESCRIPCIÓN | CANT. | PRECIO UNITARIO | IMPORTE TOTAL SIN IVA |
|---------|---------|----------|-------|--------------------|--------------------------|-------|-----------------|-----------------------|
| 363 | PUEBLA | 53106598 | 20128 | 513.130.0422.00.01 | BASCULA CON ESTADIMETRO. | 47 | \$1,693.33 | \$27,596.51 |
| | | | | | | | Subtotal | \$27,596.51 |
| | | | | | | | I.V.A. | \$2,813.84 |
| | | | | | | | Total | \$30,410.35 |

342
Avenida 294, P.O. Box 14, Col. Roma Norte, Alcaldía Cuauhtémoc, C. P. 06700, Ciudad de México
Tel. 56 079-1030, Ext. 15475. www.imss.gob.mx



2024
Felipe Carrillo
PUERTO

ANEXOS
DIVISIÓN DE CONTRATOS

ACTA DE FALLO

LICITACIÓN PÚBLICA INTERNACIONAL ELECTRÓNICA BAJO COBERTURA DE TRATADOS DE LIBRE COMERCIO QUE CONTIENE CAPITULO DE COMPRAS GUBERNAMENTALES
 NÚMERO DE IDENTIFICACIÓN EN COMPRANET: LA-50-CYR-050CYR040-T-2024
 PROGRAMA "MOBILIARIO MÉDICO Y DE LABORATORIO PARA HOSPITALES PRIORITARIOS"

Nombre: EDVAG CONCEPTOS COMERCIALES SA DE CV
 No. de Contrato: 050GYR040T00224-259-00

| PARTIDA | DESTINO | CUCOP | PREI | SAI | DESCRIPCIÓN | CANT. | PRECIO UNITARIO | IMPORTE TOTAL SIN IVA |
|----------|---------|---------|-------|------------------|-------------------|-------|-----------------|-----------------------|
| 364 | PUEBLA | 5306560 | 20130 | 513130.049.00.01 | BASCULA PARA BEBE | 5 | \$4,180.00 | \$20,900.00 |
| Subtotal | | | | | | | | \$20,900.00 |
| I.V.A. | | | | | | | | \$3,344.00 |
| Total | | | | | | | | \$24,244.00 |

Nombre: TECNOLOGIA INTEGRAL PERSONALIZABLE SA DE CV
 No. de Contrato: 050GYR040T00224-260-00

| PARTIDA | DESTINO | CUCOP | PREI | SAI | DESCRIPCIÓN | CANT. | PRECIO UNITARIO | IMPORTE TOTAL SIN IVA |
|----------|---------|---------|-------|-------------------|-------------|-------|-----------------|-----------------------|
| 365 | PUEBLA | 5120247 | 20135 | 513143.0148.00.01 | BURCO | 228 | \$826.00 | \$189,228.00 |
| Subtotal | | | | | | | | \$189,228.00 |
| I.V.A. | | | | | | | | \$30,372.48 |
| Total | | | | | | | | \$218,600.48 |

Nombre: SERPROF BIOMED SA DE CV
 No. de Contrato: 050GYR040T00224-261-00

| PARTIDA | DESTINO | CUCOP | PREI | SAI | DESCRIPCIÓN | CANT. | PRECIO UNITARIO | IMPORTE TOTAL SIN IVA |
|----------|---------|----------|-------|-------------------|-----------------------|-------|-----------------|-----------------------|
| 366 | PUEBLA | 53106573 | 20136 | 513191.0962.00.01 | CARRO PARA CUPACIONES | 4 | \$4,933.33 | \$19,733.32 |
| Subtotal | | | | | | | | \$19,733.32 |
| I.V.A. | | | | | | | | \$3,157.33 |
| Total | | | | | | | | \$22,890.65 |

344
 Mariana 288, P.O. Box 1000, Pinar del Rio, Pinar del Rio, C.P. 08700, Ciudad de México
 Tel: 55 52 24 27 00, Ext. 16623
 www.imss.gob.mx



2024
 Felipe Carrillo
 PUERTO

ACTA DE FALLO

LICITACIÓN PÚBLICA INTERNACIONAL ELECTRÓNICA BAJO COBERTURA DE TRATADOS DE LIBRE COMERCIO QUE CONTIENE CAPITULO DE COMPRAS GUBERNAMENTALES
 NÚMERO DE IDENTIFICACIÓN EN COMPRANET: LA-50-CYR-050CYR040-T-2024
 PROGRAMA "MOBILIARIO MÉDICO Y DE LABORATORIO PARA HOSPITALES PRIORITARIOS"

Nombre: SERPROF BIOMED SA DE CV
 No. de Contrato: 050GYR040T00224-262-00

| PARTIDA | DESTINO | CUCOP | PREI | SAI | DESCRIPCIÓN | CANT. | PRECIO UNITARIO | IMPORTE TOTAL SIN IVA |
|----------|---------|----------|-------|-------------------|-------------------------|-------|-----------------|-----------------------|
| 367 | PUEBLA | 53106576 | 20137 | 513191.0977.00.01 | CARRO PARA MEDICAMENTOS | 16 | \$4,933.33 | \$78,933.28 |
| Subtotal | | | | | | | | \$78,933.28 |
| I.V.A. | | | | | | | | \$12,629.32 |
| Total | | | | | | | | \$91,562.60 |

Nombre: EDVAG CONCEPTOS COMERCIALES SA DE CV
 No. de Contrato: 050GYR040T00224-263-00

| PARTIDA | DESTINO | CUCOP | PREI | SAI | DESCRIPCIÓN | CANT. | PRECIO UNITARIO | IMPORTE TOTAL SIN IVA |
|----------|---------|----------|-------|-------------------|------------------------|-------|-----------------|-----------------------|
| 368 | PUEBLA | 51200053 | 20138 | 513191.0987.00.01 | CARRO PARA ROPA LIMPIA | 2 | \$7,334.00 | \$14,668.00 |
| Subtotal | | | | | | | | \$14,668.00 |
| I.V.A. | | | | | | | | \$2,346.88 |
| Total | | | | | | | | \$17,014.88 |

Nombre: SERPROF BIOMED SA DE CV
 No. de Contrato: 050GYR040T00224-264-00

| PARTIDA | DESTINO | CUCOP | PREI | SAI | DESCRIPCIÓN | CANT. | PRECIO UNITARIO | IMPORTE TOTAL SIN IVA |
|----------|---------|----------|-------|-------------------|------------------------|-------|-----------------|-----------------------|
| 369 | PUEBLA | 53106577 | 20140 | 513191.0963.00.01 | CARRO PORTAEXPEDIENTES | 13 | \$8,206.67 | \$107,466.71 |
| Subtotal | | | | | | | | \$107,466.71 |
| I.V.A. | | | | | | | | \$17,194.67 |
| Total | | | | | | | | \$124,661.38 |

344
 Mariana 288, P.O. Box 1000, Pinar del Rio, Pinar del Rio, C.P. 08700, Ciudad de México
 Tel: 55 52 24 27 00, Ext. 16623
 www.imss.gob.mx



2024
 Felipe Carrillo
 PUERTO



GOBIERNO DE MEXICO



DIRECCIÓN DE ADMINISTRACIÓN
Unidad de
Compras de Bienes y Contratación de Servicios
Comisión Técnica de Adquisición de Bienes e Inversión Activa
División de Equipos y Insumos Médicos

ACTA DE FALLO

LICITACIÓN PÚBLICA INTERNACIONAL ELECTRÓNICA BAJO COBERTURA DE TRATADOS DE LIBRE COMERCIO QUE CONTIENGA CAPÍTULO DE COMPRAS GUBERNAMENTALES
NÚMERO DE IDENTIFICACIÓN EN COMPRANET: LA-50-GYR-050GYR040-T-2-2024
PROGRAMA "MOBILIARIO MÉDICO Y DE LABORATORIO PARA HOSPITALES PRIORITARIOS"

Nombre: INFRAESTRUCTURA HOSPITALARIA PROEMSA SA DE CV
No. de Contrato: 050GYR040T00224-265-00

| PARTIDA | DESTINO | CUCOP | PREI | SAI | DESCRIPCIÓN | CANT. | PRECIO UNITARIO | IMPORTE TOTAL SIN IVA |
|---------|---------|----------|-------|-----------------|--------------------------------|-------|-----------------|-----------------------|
| 370 | PUEBLA | 53706578 | 20142 | 513209.00810001 | CEPILLERA PARA USO QUIRÚRGICO. | 87 | \$492.00 | \$32,964.00 |
| | | | | | | | Subtotal | \$32,964.00 |
| | | | | | | | I.V.A. | \$5,274.24 |
| | | | | | | | Total | \$38,238.24 |

Nombre: INFRAESTRUCTURA HOSPITALARIA PROEMSA SA DE CV
No. de Contrato: 050GYR040T00224-266-00

| PARTIDA | DESTINO | CUCOP | PREI | SAI | DESCRIPCIÓN | CANT. | PRECIO UNITARIO | IMPORTE TOTAL SIN IVA |
|---------|---------|----------|-------|-----------------|------------------------------------|-------|-----------------|-----------------------|
| 371 | PUEBLA | 53200453 | 20143 | 513227.01760001 | CHAROLA CON TAPA PARA INSTRUMENTAL | 1 | \$54.00 | \$54.00 |
| | | | | | | | Subtotal | \$54.00 |
| | | | | | | | I.V.A. | \$65.44 |
| | | | | | | | Total | \$69.44 |

Nombre: INFRAESTRUCTURA HOSPITALARIA PROEMSA SA DE CV
No. de Contrato: 050GYR040T00224-267-00

| PARTIDA | DESTINO | CUCOP | PREI | SAI | DESCRIPCIÓN | CANT. | PRECIO UNITARIO | IMPORTE TOTAL SIN IVA |
|---------|---------|----------|-------|-----------------|----------------------|-------|-----------------|-----------------------|
| 372 | PUEBLA | 53200456 | 20145 | 513245.01130001 | COMODO PARA ADULTOS. | 324 | \$660.00 | \$213,840.00 |
| | | | | | | | Subtotal | \$213,840.00 |
| | | | | | | | I.V.A. | \$54,284.40 |
| | | | | | | | Total | \$248,124.40 |

345
Encompra 2024, etapa 7, con: Simoes-Norrey, Atlix y de Ciudad Juárez, C. D. - CUSTODIA, C. D. de México
Tel: 56-5246-7925, 635-44925
www.imss.gob.mx



2024
Felipe Garrillo
PUERTO



GOBIERNO DE MEXICO



DIRECCIÓN DE ADMINISTRACIÓN
Unidad de
Compras de Bienes y Contratación de Servicios
Comisión Técnica de Adquisición de Bienes e Inversión Activa
División de Equipos y Insumos Médicos

ACTA DE FALLO

LICITACIÓN PÚBLICA INTERNACIONAL ELECTRÓNICA BAJO COBERTURA DE TRATADOS DE LIBRE COMERCIO QUE CONTIENGA CAPÍTULO DE COMPRAS GUBERNAMENTALES
NÚMERO DE IDENTIFICACIÓN EN COMPRANET: LA-50-GYR-050GYR040-T-2-2024
PROGRAMA "MOBILIARIO MÉDICO Y DE LABORATORIO PARA HOSPITALES PRIORITARIOS"

Nombre: SERPROF BIOMED SA DE CV
No. de Contrato: 050GYR040T00224-268-00

| PARTIDA | DESTINO | CUCOP | PREI | SAI | DESCRIPCIÓN | CANT. | PRECIO UNITARIO | IMPORTE TOTAL SIN IVA |
|---------|---------|----------|-------|-----------------|----------------------|-------|-----------------|-----------------------|
| 373 | PUEBLA | 53200457 | 20146 | 513245.01260001 | COMODO PARA MENORES. | 36 | \$800.00 | \$28,800.00 |
| | | | | | | | Subtotal | \$28,800.00 |
| | | | | | | | I.V.A. | \$4,608.00 |
| | | | | | | | Total | \$33,408.00 |

Nombre: INFRAESTRUCTURA HOSPITALARIA PROEMSA SA DE CV
No. de Contrato: 050GYR040T00224-269-00

| PARTIDA | DESTINO | CUCOP | PREI | SAI | DESCRIPCIÓN | CANT. | PRECIO UNITARIO | IMPORTE TOTAL SIN IVA |
|---------|---------|----------|-------|-----------------|--|-------|-----------------|-----------------------|
| 374 | PUEBLA | 53200057 | 20147 | 513254.01130001 | CUBETA DE ACERO INOXIDABLE CON PORTA CUBETA RODANTE. | 228 | \$1,031.70 | \$235,227.60 |
| | | | | | | | Subtotal | \$235,227.60 |
| | | | | | | | I.V.A. | \$57,656.47 |
| | | | | | | | Total | \$272,884.07 |

Nombre: TECNOLOGIA INTEGRAL PERSONALIZABLE SA DE CV
No. de Contrato: 050GYR040T00224-270-00

| PARTIDA | DESTINO | CUCOP | PREI | SAI | DESCRIPCIÓN | CANT. | PRECIO UNITARIO | IMPORTE TOTAL SIN IVA |
|---------|---------|----------|-------|-----------------|------------------------------|-------|-----------------|-----------------------|
| 375 | PUEBLA | 53200060 | 20148 | 513302.01110001 | ESCALERILLA DE OROS PULCRAS. | 348 | \$658.00 | \$229,584.00 |
| | | | | | | | Subtotal | \$229,584.00 |
| | | | | | | | I.V.A. | \$47,773.44 |
| | | | | | | | Total | \$277,357.44 |

344
Encompra 2024, etapa 7, con: Simoes-Norrey, Atlix y de Ciudad Juárez, C. D. - CUSTODIA, C. D. de México
Tel: 56-5246-7925, 635-44925
www.imss.gob.mx



2024
Felipe Garrillo
PUERTO

ANEXOS
DIVISIÓN DE CONTRATOS



GOBIERNO DE MEXICO



DIRECCIÓN DE ADMINISTRACIÓN
Unidad de Adquisición de Bienes y Contratación de Servicios
Coordinación Técnica de Adquisición de Bienes y Contratación de Servicios
Unidad de Bienes y Contratación de Servicios
Unidad de Bienes y Contratación de Servicios

ACTA DE FALLO

LICITACIÓN PÚBLICA INTERNACIONAL ELECTRÓNICA BAJO COBERTURA DE TRATADOS DE LIBRE COMERCIO QUE CONTIENGA CAPITULO DE COMPRAS GUBERNAMENTALES
NÚMERO DE IDENTIFICACIÓN EN COMPRANET: LA-50-CYR-050GYR040-T-2-2024
PROGRAMA "MOBILIARIO MÉDICO Y DE LABORATORIO PARA HOSPITALES PRIORITARIOS"

Nombre: INFRAESTRUCTURA HOSPITALARIA PROEMSA SA DE CV
No. de Contrato: 050GYR040T00224-271-00

Table with 7 columns: PARTIDA, DESTINO, CUCOP, PREI, SAI, DESCRIPCIÓN, CANT., PRECIO UNITARIO, IMPORTE TOTAL SIN IVA. Row 376: ESTANTE GUARDA ESTERIL DE 90 CM.

Nombre: INFRAESTRUCTURA HOSPITALARIA PROEMSA SA DE CV
No. de Contrato: 050GYR040T00224-272-00

Table with 7 columns: PARTIDA, DESTINO, CUCOP, PREI, SAI, DESCRIPCIÓN, CANT., PRECIO UNITARIO, IMPORTE TOTAL SIN IVA. Row 377: ESTANTE GUARDA ESTERIL DE 120 CM.

Nombre: SERPROF BIOMED SA DE CV
No. de Contrato: 050GYR040T00224-273-00

Table with 7 columns: PARTIDA, DESTINO, CUCOP, PREI, SAI, DESCRIPCIÓN, CANT., PRECIO UNITARIO, IMPORTE TOTAL SIN IVA. Row 378: TABONERA DE PEDAL.

347
Carrasco 28, Bldg. 4, Edif. General Health, Av. de las Ciencias 100, C.P. 04700, San Felipe, P.R. 00986
Tel: 787-726-1700, 214, 14225. www.mms.gub.pr



2024 Felipe Carrillo PUERTO RICO



GOBIERNO DE MEXICO



DIRECCIÓN DE ADMINISTRACIÓN
Unidad de Adquisición de Bienes y Contratación de Servicios
Coordinación Técnica de Adquisición de Bienes y Contratación de Servicios
Unidad de Bienes y Contratación de Servicios
Unidad de Bienes y Contratación de Servicios

ACTA DE FALLO

LICITACIÓN PÚBLICA INTERNACIONAL ELECTRÓNICA BAJO COBERTURA DE TRATADOS DE LIBRE COMERCIO QUE CONTIENGA CAPITULO DE COMPRAS GUBERNAMENTALES
NÚMERO DE IDENTIFICACIÓN EN COMPRANET: LA-50-CYR-050GYR040-T-2-2024
PROGRAMA "MOBILIARIO MÉDICO Y DE LABORATORIO PARA HOSPITALES PRIORITARIOS"

Nombre: EDVAG CONCEPTOS COMERCIALES SA DE CV
No. de Contrato: 050GYR040T00224-274-00

Table with 7 columns: PARTIDA, DESTINO, CUCOP, PREI, SAI, DESCRIPCIÓN, CANT., PRECIO UNITARIO, IMPORTE TOTAL SIN IVA. Row 279: LAMPARA DE LUZ INTENSA.

Nombre: EDVAG CONCEPTOS COMERCIALES SA DE CV
No. de Contrato: 050GYR040T00224-275-00

Table with 7 columns: PARTIDA, DESTINO, CUCOP, PREI, SAI, DESCRIPCIÓN, CANT., PRECIO UNITARIO, IMPORTE TOTAL SIN IVA. Row 380: LAMPARA DE PIE RODABLE.

Nombre: SERPROF BIOMED SA DE CV
No. de Contrato: 050GYR040T00224-276-00

Table with 7 columns: PARTIDA, DESTINO, CUCOP, PREI, SAI, DESCRIPCIÓN, CANT., PRECIO UNITARIO, IMPORTE TOTAL SIN IVA. Row 389: MESA CARRO ANESTESIOLOGICO DE 70 CM.

348
Carrasco 28, Bldg. 4, Edif. General Health, Av. de las Ciencias 100, C.P. 04700, San Felipe, P.R. 00986
Tel: 787-726-1700, 214, 14225. www.mms.gub.pr



2024 Felipe Carrillo PUERTO RICO



GOBIERNO DE MEXICO

GOBIERNO DE MEXICO



DIRECCIÓN DE ADMINISTRACIÓN
Unidad de Adquisiciones y Contratación de Bienes y Servicios
Coordinación de Adquisiciones de Bienes y Contratación de Servicios
Coordinación Técnica en Adquisición de Bienes y Contratación de Servicios
División de Equipos y Mobiliario Médico

ACTA DE FALLO

LICITACIÓN PÚBLICA INTERNACIONAL ELECTRÓNICA BAJO COBERTURA DE TRATADOS DE LIBRE COMERCIO QUE CONTENGA CAPÍTULO DE COMPRAS GUBERNAMENTALES
NÚMERO DE IDENTIFICACIÓN EN COMPRANET: LA-50-GYR-050GYR/040-172-2024
PROGRAMA "MOBILIARIO MÉDICO Y DE LABORATORIO PARA HOSPITALES PRIORITARIOS"

Nombre: MUEBLES LA FORJA DE JUAN ESCOBAR SA DE CV
No. de Contrato: 050GYR040T00224-277-00

| PARTIDA | DESTINO | CUCOP | PREI | SAI | DESCRIPCIÓN | CANT. | PRECIO UNITARIO | IMPORTE TOTAL SIN IVA |
|----------|---------|----------|-------|--------------------|--|-------|-----------------|-----------------------|
| 330 | PUEBLA | 51200128 | 20181 | 513.621.2762.00.01 | MESA DE 180 CM PARA ENSAMBLE CON REPISA INTERMEDIA | 2 | \$22,000.00 | \$44,000.00 |
| Subtotal | | | | | | | | \$44,000.00 |
| I.V.A. | | | | | | | | \$7,040.00 |
| Total | | | | | | | | \$51,040.00 |

Nombre: SERPROF BIOMED SA DE CV
No. de Contrato: 050GYR040T00224-278-00

| PARTIDA | DESTINO | CUCOP | PREI | SAI | DESCRIPCIÓN | CANT. | PRECIO UNITARIO | IMPORTE TOTAL SIN IVA |
|----------|---------|----------|-------|--------------------|-------------|-------|-----------------|-----------------------|
| 302 | PUEBLA | 51200137 | 20183 | 513.621.2796.00.01 | MESA MAYO. | 103 | \$1,980.00 | \$203,940.00 |
| Subtotal | | | | | | | | \$203,940.00 |
| I.V.A. | | | | | | | | \$22,830.40 |
| Total | | | | | | | | \$226,770.40 |

Nombre: MUEBLES LA FORJA DE JUAN ESCOBAR SA DE CV
No. de Contrato: 050GYR040T00224-279-00

| PARTIDA | DESTINO | CUCOP | PREI | SAI | DESCRIPCIÓN | CANT. | PRECIO UNITARIO | IMPORTE TOTAL SIN IVA |
|----------|---------|---------|-------|--------------------|----------------------------------|-------|-----------------|-----------------------|
| 393 | PUEBLA | 5106531 | 20184 | 513.621.2792.00.01 | MESA PARA EXPLORACIÓN PEDIÁTRICA | 4 | \$7,200.00 | \$28,800.00 |
| Subtotal | | | | | | | | \$28,800.00 |
| I.V.A. | | | | | | | | \$4,608.00 |
| Total | | | | | | | | \$33,408.00 |

349

Quitarque S.A. de C.V. Calle Felipe Carrillo Puerto, S/N, Colonia Chapultepec, C.P. 06702, Ciudad de México
Tel: 55 5250-1100 Ext: 14235 www.quitarque.com.mx



2024
Felipe Carrillo Puerto



GOBIERNO DE MEXICO



DIRECCIÓN DE ADMINISTRACIÓN
Unidad de Adquisiciones y Contratación de Bienes y Servicios
Coordinación de Adquisiciones de Bienes y Contratación de Servicios
Coordinación Técnica en Adquisición de Bienes y Contratación de Servicios
División de Equipos y Mobiliario Médico

ACTA DE FALLO

LICITACIÓN PÚBLICA INTERNACIONAL ELECTRÓNICA BAJO COBERTURA DE TRATADOS DE LIBRE COMERCIO QUE CONTENGA CAPÍTULO DE COMPRAS GUBERNAMENTALES
NÚMERO DE IDENTIFICACIÓN EN COMPRANET: LA-50-GYR-050GYR/040-172-2024
PROGRAMA "MOBILIARIO MÉDICO Y DE LABORATORIO PARA HOSPITALES PRIORITARIOS"

Nombre: SERPROF BIOMED SA DE CV
No. de Contrato: 050GYR040T00224-280-00

| PARTIDA | DESTINO | CUCOP | PREI | SAI | DESCRIPCIÓN | CANT. | PRECIO UNITARIO | IMPORTE TOTAL SIN IVA |
|----------|---------|---------|-------|--------------------|-----------------------------------|-------|-----------------|-----------------------|
| 394 | PUEBLA | 5106582 | 20185 | 513.621.2804.00.01 | MESA PARA INSTRUMENTAL QUIRÚRGICO | 10 | \$3,933.33 | \$39,333.30 |
| Subtotal | | | | | | | | \$39,333.30 |
| I.V.A. | | | | | | | | \$6,283.33 |
| Total | | | | | | | | \$45,616.63 |

Nombre: SERPROF BIOMED SA DE CV
No. de Contrato: 050GYR040T00224-281-00

| PARTIDA | DESTINO | CUCOP | PREI | SAI | DESCRIPCIÓN | CANT. | PRECIO UNITARIO | IMPORTE TOTAL SIN IVA |
|----------|---------|---------|-------|--------------------|-------------------------|-------|-----------------|-----------------------|
| 395 | PUEBLA | 5106583 | 20186 | 513.621.2810.00.01 | MESA PARA REHIDRATACIÓN | 6 | \$4,933.33 | \$29,799.98 |
| Subtotal | | | | | | | | \$29,799.98 |
| I.V.A. | | | | | | | | \$4,716.80 |
| Total | | | | | | | | \$34,516.78 |

Nombre: SERPROF BIOMED SA DE CV
No. de Contrato: 050GYR040T00224-282-00

| PARTIDA | DESTINO | CUCOP | PREI | SAI | DESCRIPCIÓN | CANT. | PRECIO UNITARIO | IMPORTE TOTAL SIN IVA |
|----------|---------|---------|-------|--------------------|--------------|-------|-----------------|-----------------------|
| 396 | PUEBLA | 5106033 | 20187 | 513.621.2826.00.01 | MESA PASTEUR | 102 | \$2,398.67 | \$244,664.34 |
| Subtotal | | | | | | | | \$244,664.34 |
| I.V.A. | | | | | | | | \$39,146.29 |
| Total | | | | | | | | \$283,810.63 |

350

Quitarque S.A. de C.V. Calle Felipe Carrillo Puerto, S/N, Colonia Chapultepec, C.P. 06702, Ciudad de México
Tel: 55 5250-1100 Ext: 14235 www.quitarque.com.mx

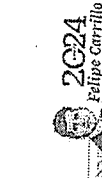

2024
Felipe Carrillo Puerto

ANEXOS
DIVISIÓN DE CONTRATOS



GOBIERNO DE
MEXICO



DIRECCIÓN DE ADMINISTRACIÓN
Unidad de Adquisiciones
Coordinación de Adquisición de Bienes y Contratación de Servicios
Coordinación Técnica de Adquisición de Bienes de Invenarios y Activos
División de Equipo y Mobiliario Médico

ACTA DE FALLO

LICITACIÓN PÚBLICA INTERNACIONAL ELECTRÓNICA BAJA COBERTURA DE TRATADOS DE LIBRE COMERCIO QUE CONTIENGA CAPÍTULO DE COMPRAS GUBERNAMENTALES
NÚMERO DE IDENTIFICACIÓN EN COMPRANET: LA-S0-GYR-050GYR040-T-2-2024
PROGRAMA "MOBILIARIO MÉDICO Y DE LABORATORIO PARA HOSPITALES PRIORITARIOS"

Nombre: SERPROF BIOMED SA DE CV
No. de Contrato: 050GYR040T00224-285-00

| PARTIDA | DESTINO | CUCOP | PREI | SAI | DESCRIPCIÓN | CANT. | PRECIO UNITARIO | IMPORTE TOTAL SIN IVA |
|---------|---------|----------|-------|--------------------|-------------|-------|-----------------|-----------------------|
| 397 | PUEBLA | 51200141 | 20189 | 513.621.2847.00.01 | MESA PUENTE | 174 | \$1,466.67 | \$255,200.58 |
| | | | | | | | Subtotal | \$255,200.58 |
| | | | | | | | I.V.A. | \$40,832.09 |
| | | | | | | | Total | \$296,032.67 |

Nombre: EDVAC CONCEPTOS COMERCIALES SA DE CV
No. de Contrato: 050GYR040T00224-284-00

| PARTIDA | DESTINO | CUCOP | PREI | SAI | DESCRIPCIÓN | CANT. | PRECIO UNITARIO | IMPORTE TOTAL SIN IVA |
|---------|---------|----------|-------|--------------------|------------------------|-------|-----------------|-----------------------|
| 398 | PUEBLA | 51200142 | 20190 | 513.621.2857.00.01 | MESA RIGIDA DE MAQUINA | 4 | \$10,450.00 | \$41,800.00 |
| | | | | | | | Subtotal | \$41,800.00 |
| | | | | | | | I.V.A. | \$6,658.00 |
| | | | | | | | Total | \$48,458.00 |

Nombre: SERPROF BIOMED SA DE CV
No. de Contrato: 050GYR040T00224-285-00

| PARTIDA | DESTINO | CUCOP | PREI | SAI | DESCRIPCIÓN | CANT. | PRECIO UNITARIO | IMPORTE TOTAL SIN IVA |
|---------|---------|----------|-------|--------------------|-------------|-------|-----------------|-----------------------|
| 399 | PUEBLA | 51200143 | 20191 | 513.621.2865.00.01 | MESA RINON | 20 | \$4,106.67 | \$82,133.40 |
| | | | | | | | Subtotal | \$82,133.40 |
| | | | | | | | I.V.A. | \$13,401.34 |
| | | | | | | | Total | \$95,534.74 |

351

Durango 205, Piso 11, Col. Roma Norte, Alcaldía Cuapahuitlán, C.A. 07960, Ciudad de México
Tel. 55 5921 2000, ext. 1600. www.mexico.gob.mx



2024
Felipe Carrillo
PUERTO



GOBIERNO DE
MEXICO



DIRECCIÓN DE ADMINISTRACIÓN
Unidad de Adquisiciones
Coordinación de Adquisición de Bienes de Invenarios y Activos
Coordinación Técnica de Adquisición de Bienes de Invenarios y Activos
División de Equipo y Mobiliario Médico

ACTA DE FALLO

LICITACIÓN PÚBLICA INTERNACIONAL ELECTRÓNICA BAJA COBERTURA DE TRATADOS DE LIBRE COMERCIO QUE CONTIENGA CAPÍTULO DE COMPRAS GUBERNAMENTALES
NÚMERO DE IDENTIFICACIÓN EN COMPRANET: LA-S0-GYR-050GYR040-T-2-2024
PROGRAMA "MOBILIARIO MÉDICO Y DE LABORATORIO PARA HOSPITALES PRIORITARIOS"

Nombre: MUEBLES LA FORJA DE JUAN ESCOBAR SA DE CV
No. de Contrato: 050GYR040T00224-286-00

| PARTIDA | DESTINO | CUCOP | PREI | SAI | DESCRIPCIÓN | CANT. | PRECIO UNITARIO | IMPORTE TOTAL SIN IVA |
|---------|---------|---------|-------|--------------------|------------------------------|-------|-----------------|-----------------------|
| 400 | PUEBLA | 5100262 | 20182 | 513.771.0458.00.01 | REPISA DE 170 CM CONTRA MURO | 8 | \$2,800.00 | \$22,400.00 |
| | | | | | | | Subtotal | \$22,400.00 |
| | | | | | | | I.V.A. | \$3,584.00 |
| | | | | | | | Total | \$25,984.00 |

Nombre: EDVAC CONCEPTOS COMERCIALES SA DE CV
No. de Contrato: 050GYR040T00224-287-00

| PARTIDA | DESTINO | CUCOP | PREI | SAI | DESCRIPCIÓN | CANT. | PRECIO UNITARIO | IMPORTE TOTAL SIN IVA |
|---------|---------|---------|-------|--------------------|------------------------------|-------|-----------------|-----------------------|
| 401 | PUEBLA | 5100264 | 20194 | 513.771.0456.00.01 | REPISA DE 180 CM CONTRA MURO | 1 | \$3,800.00 | \$3,800.00 |
| | | | | | | | Subtotal | \$3,800.00 |
| | | | | | | | I.V.A. | \$608.00 |
| | | | | | | | Total | \$4,408.00 |

Nombre: META SUMINISTROS MEDICOS SA DE CV
No. de Contrato: 050GYR040T00224-288-00

| PARTIDA | DESTINO | CUCOP | PREI | SAI | DESCRIPCIÓN | CANT. | PRECIO UNITARIO | IMPORTE TOTAL SIN IVA |
|---------|---------|---------|-------|--------------------|---------------------|-------|-----------------|-----------------------|
| 402 | PUEBLA | 5100154 | 20185 | 513.783.0075.00.01 | RIEL PORTAVENOCULIS | 400 | \$476.00 | \$190,400.00 |
| | | | | | | | Subtotal | \$190,400.00 |
| | | | | | | | I.V.A. | \$30,464.00 |
| | | | | | | | Total | \$220,864.00 |

352

Durango 205, Piso 11, Col. Roma Norte, Alcaldía Cuapahuitlán, C.A. 07960, Ciudad de México
Tel. 55 5921 2000, ext. 1600. www.mexico.gob.mx



2024
Felipe Carrillo
PUERTO



GOBIERNO DE MEXICO



DIRECCIÓN DE ADMINISTRACIÓN
Unidad de Adquisición de Bienes y Contratación de Servicios
Coordinación Técnica en el área de Bienes de Inversión y Activos
División de Equipos y Mobiliario Médico

ACTA DE FALLO

LICITACIÓN PÚBLICA INTERNACIONAL ELECTRÓNICA BAJO COBERTURA DE TRATADOS DE LIBRE COMERCIO QUE CONTIENGA CAPÍTULO DE COMPRAS GUBERNAMENTALES
NÚMERO DE IDENTIFICACIÓN EN COMPRANET: LA-50-CYR-050CYR04-7-2-2024
PROGRAMA "MOBILIARIO MÉDICO Y DE LABORATORIO PARA HOSPITALES PRIORITARIOS"

Nombre: INFRAESTRUCTURA HOSPITALARIA PROEMSA SA DE CV
No. de Contrato: 050CYR040T00224-290-00

| PARTIDA | DESTINO | CUCOP | PREI | SAI | DESCRIPCIÓN | CANT. | PRECIO UNITARIO | IMPORTE TOTAL SIN IVA | |
|---------|---------|----------|-------|--------------------|-------------------------------------|-------|-----------------|-----------------------|------------|
| 403 | PUEBLA | 53200459 | 20196 | 513.790.0099.00.01 | RINON DE ACERO INOXIDABLE DE 750 ML | 13 | \$68.80 | \$1,154.40 | |
| | | | | | | | | Subtotal | \$1,154.40 |
| | | | | | | | | I.V.A. | \$164.70 |
| | | | | | | | | Total | \$1,339.10 |

Nombre: INFRAESTRUCTURA HOSPITALARIA PROEMSA SA DE CV
No. de Contrato: 050CYR040T00224-290-00

| PARTIDA | DESTINO | CUCOP | PREI | SAI | DESCRIPCIÓN | CANT. | PRECIO UNITARIO | IMPORTE TOTAL SIN IVA | |
|---------|---------|----------|-------|--------------------|-------------------------------------|-------|-----------------|-----------------------|------------|
| 404 | PUEBLA | 53200461 | 20197 | 513.790.0099.00.01 | RINON DE ACERO INOXIDABLE DE 500 ML | 67 | \$108.75 | \$7,286.25 | |
| | | | | | | | | Subtotal | \$7,286.25 |
| | | | | | | | | I.V.A. | \$1,155.80 |
| | | | | | | | | Total | \$8,452.05 |

Nombre: SERPROF BIOMED SA DE CV
No. de Contrato: 050CYR040T00224-291-00

| PARTIDA | DESTINO | CUCOP | PREI | SAI | DESCRIPCIÓN | CANT. | PRECIO UNITARIO | IMPORTE TOTAL SIN IVA | |
|---------|---------|---------|-------|--------------------|----------------------------------|-------|-----------------|-----------------------|--------------|
| 405 | PUEBLA | 5106555 | 20198 | 513.810.0298.00.01 | SILLA DE RUEDAS CON DESCANSAPIES | 69 | \$3,600.00 | \$248,400.00 | |
| | | | | | | | | Subtotal | \$248,400.00 |
| | | | | | | | | I.V.A. | \$39,744.00 |
| | | | | | | | | Total | \$288,144.00 |

353

Quetzacoatl 204, Pte. N. Col. Centro Histórico, Apto. 415, Ciudad de México, C.P. 06700, Ciudad de México
Tel. 56 2726 7129, 56 2726 7125 www.imss.gob.mx



2024
Felipe Garrillo
PUERTO



GOBIERNO DE MEXICO



DIRECCIÓN DE ADMINISTRACIÓN
Unidad de Adquisición de Bienes y Contratación de Servicios
Coordinación Técnica en el área de Bienes de Inversión y Activos
División de Equipos y Mobiliario Médico

ACTA DE FALLO

LICITACIÓN PÚBLICA INTERNACIONAL ELECTRÓNICA BAJO COBERTURA DE TRATADOS DE LIBRE COMERCIO QUE CONTIENGA CAPÍTULO DE COMPRAS GUBERNAMENTALES
NÚMERO DE IDENTIFICACIÓN EN COMPRANET: LA-50-CYR-050CYR04-7-2-2024
PROGRAMA "MOBILIARIO MÉDICO Y DE LABORATORIO PARA HOSPITALES PRIORITARIOS"

Nombre: INFRAESTRUCTURA HOSPITALARIA PROEMSA SA DE CV
No. de Contrato: 050CYR040T00224-292-00

| PARTIDA | DESTINO | CUCOP | PREI | SAI | DESCRIPCIÓN | CANT. | PRECIO UNITARIO | IMPORTE TOTAL SIN IVA | |
|---------|---------|----------|-------|--------------------|--|-------|-----------------|-----------------------|-------------|
| 406 | PUEBLA | 53200465 | 20199 | 513.950.0172.00.01 | VASO PARA MEDICAMENTOS DE 30 CM CUBICOS. | 132 | \$87.75 | \$11,593.00 | |
| | | | | | | | | Subtotal | \$11,593.00 |
| | | | | | | | | I.V.A. | \$1,853.28 |
| | | | | | | | | Total | \$13,436.28 |

Nombre: INFRAESTRUCTURA HOSPITALARIA PROEMSA SA DE CV
No. de Contrato: 050CYR040T00224-293-00

| PARTIDA | DESTINO | CUCOP | PREI | SAI | DESCRIPCIÓN | CANT. | PRECIO UNITARIO | IMPORTE TOTAL SIN IVA | |
|---------|---------|----------|-------|--------------------|---|-------|-----------------|-----------------------|----------|
| 407 | PUEBLA | 53200463 | 20200 | 513.950.0137.00.01 | VASO PARA MEDICAMENTOS DE 140 CM CUBICOS. | 4 | \$144.50 | \$582.00 | |
| | | | | | | | | Subtotal | \$582.00 |
| | | | | | | | | I.V.A. | \$87.12 |
| | | | | | | | | Total | \$675.12 |

Nombre: INFRAESTRUCTURA HOSPITALARIA PROEMSA SA DE CV
No. de Contrato: 050CYR040T00224-294-00

| PARTIDA | DESTINO | CUCOP | PREI | SAI | DESCRIPCIÓN | CANT. | PRECIO UNITARIO | IMPORTE TOTAL SIN IVA | |
|---------|---------|----------|-------|--------------------|----------------------------|-------|-----------------|-----------------------|------------|
| 408 | PUEBLA | 53200462 | 20201 | 513.950.0149.00.01 | VASO CON TAPA DE UN LITRO. | 4 | \$403.80 | \$1,615.20 | |
| | | | | | | | | Subtotal | \$1,615.20 |
| | | | | | | | | I.V.A. | \$258.43 |
| | | | | | | | | Total | \$1,873.63 |

354

Quetzacoatl 204, Pte. N. Col. Centro Histórico, Apto. 415, Ciudad de México, C.P. 06700, Ciudad de México
Tel. 56 2726 7129, 56 2726 7125 www.imss.gob.mx



2024
Felipe Garrillo
PUERTO

ANEXOS
DIVISIÓN DE CONTRATOS

ACTA DE FALLO

LICITACIÓN PÚBLICA INTERNACIONAL ELECTRÓNICA BAJO COBERTURA DE TRATADOS DE LIBRE COMERCIO QUE CONTENGA CAPÍTULO DE COMPRAS GUBERNAMENTALES
NÚMERO DE IDENTIFICACIÓN EN COMPANET: LA-50-CYR-050CYR040-T-2-2024
PROGRAMA: "MOBILIARIO MÉDICO Y DE LABORATORIO PARA HOSPITALES PRIORITARIOS"

Nombre: SERPROF BIOMED SA DE CV
 No. de Contrato: 050CYR040T00224-295-00

| PARTIDA | DESTINO | CUCOP | PREI | SAI | DESCRIPCIÓN | CANT. | PRECIO UNITARIO | PRECIO TOTAL | IMPORTE TOTAL SIN IVA |
|---------|---------|----------|-------|-------------------|---------------------|-------|-----------------|--------------|-----------------------|
| 405 | PUEBLA | 51200041 | 20201 | 513123.0286.00.01 | BANQUETA DE ALTURA. | 18 | \$453.33 | \$8,159.94 | \$8,159.94 |
| | | | | | | | | Subtotal | \$8,159.94 |
| | | | | | | | | I.V.A. | \$1,305.59 |
| | | | | | | | | Total | \$9,465.53 |

Nombre: EDVAG CONCEPTOS COMERCIALES SA DE CV
 No. de Contrato: 050CYR040T00224-296-00

| PARTIDA | DESTINO | CUCOP | PREI | SAI | DESCRIPCIÓN | CANT. | PRECIO UNITARIO | PRECIO TOTAL | IMPORTE TOTAL SIN IVA |
|---------|---------|----------|-------|--------------------|------------------------|-------|-----------------|--------------|-----------------------|
| 410 | PUEBLA | 51200059 | 20203 | 513.219.0042.00.01 | DIVAN (CHAISE LONGUE). | 16 | \$4,180.00 | \$66,880.00 | \$66,880.00 |
| | | | | | | | | Subtotal | \$66,880.00 |
| | | | | | | | | I.V.A. | \$10,700.80 |
| | | | | | | | | Total | \$77,580.80 |

Nombre: EDVAG CONCEPTOS COMERCIALES SA DE CV
 No. de Contrato: 050CYR040T00224-297-00

| PARTIDA | DESTINO | CUCOP | PREI | SAI | DESCRIPCIÓN | CANT. | PRECIO UNITARIO | PRECIO TOTAL | IMPORTE TOTAL SIN IVA |
|---------|---------|----------|-------|--------------------|--------------------|-------|-----------------|--------------|-----------------------|
| 411 | PUEBLA | 51200074 | 20204 | 513.560.0023.00.01 | LITERAS METÁLICAS. | 24 | \$4,180.00 | \$100,320.00 | \$100,320.00 |
| | | | | | | | | Subtotal | \$100,320.00 |
| | | | | | | | | I.V.A. | \$16,051.20 |
| | | | | | | | | Total | \$116,371.20 |

355

Dr. Felipe Carrillo Puerto
 Secretario de Salud
 Tel. 55 5742 7000, Ext. 15000
 www.salud.gob.mx



ACTA DE FALLO

LICITACIÓN PÚBLICA INTERNACIONAL ELECTRÓNICA BAJO COBERTURA DE TRATADOS DE LIBRE COMERCIO QUE CONTENGA CAPÍTULO DE COMPRAS GUBERNAMENTALES
NÚMERO DE IDENTIFICACIÓN EN COMPANET: LA-50-CYR-050CYR040-T-2-2024
PROGRAMA: "MOBILIARIO MÉDICO Y DE LABORATORIO PARA HOSPITALES PRIORITARIOS"

Nombre: INFRAESTRUCTURA HOSPITALARIA PROEMSA SA DE CV
 No. de Contrato: 050CYR040T00224-298-00

| PARTIDA | DESTINO | CUCOP | PREI | SAI | DESCRIPCIÓN | CANT. | PRECIO UNITARIO | PRECIO TOTAL | IMPORTE TOTAL SIN IVA |
|---------|---------|----------|-------|--------------------|----------------------|-------|-----------------|--------------|-----------------------|
| 412 | PUEBLA | 51200058 | 20205 | 513.635.0168.00.01 | ORINAL PARA VARONES. | 148 | \$303.00 | \$44,844.00 | \$44,844.00 |
| | | | | | | | | Subtotal | \$44,844.00 |
| | | | | | | | | I.V.A. | \$7,775.04 |
| | | | | | | | | Total | \$52,619.04 |

Nombre: INFRAESTRUCTURA HOSPITALARIA PROEMSA SA DE CV
 No. de Contrato: 050CYR040T00224-298-00

| PARTIDA | DESTINO | CUCOP | PREI | SAI | DESCRIPCIÓN | CANT. | PRECIO UNITARIO | PRECIO TOTAL | IMPORTE TOTAL SIN IVA |
|---------|---------|----------|-------|--------------------|------------------------|-------|-----------------|--------------|-----------------------|
| 413 | PUEBLA | 51200053 | 20206 | 513.635.0173.00.01 | PORTAENCLUISIS RODABLE | 99 | \$676.14 | \$66,937.86 | \$66,937.86 |
| | | | | | | | | Subtotal | \$66,937.86 |
| | | | | | | | | I.V.A. | \$10,770.06 |
| | | | | | | | | Total | \$77,707.92 |

Nombre: SERPROF BIOMED SA DE CV
 No. de Contrato: 050CYR040T00224-300-00

| PARTIDA | DESTINO | CUCOP | PREI | SAI | DESCRIPCIÓN | CANT. | PRECIO UNITARIO | PRECIO TOTAL | IMPORTE TOTAL SIN IVA |
|---------|---------|----------|-------|--------------------|-------------------------------------|-------|-----------------|--------------|-----------------------|
| 414 | PUEBLA | 51060570 | 20212 | 513.363.0086.00.01 | CARRO CUNA CON BAGINET DE ACRILICO. | 34 | \$4,333.33 | \$147,333.22 | \$147,333.22 |
| | | | | | | | | Subtotal | \$147,333.22 |
| | | | | | | | | I.V.A. | \$23,073.32 |
| | | | | | | | | Total | \$170,406.54 |

356

Dr. Felipe Carrillo Puerto
 Secretario de Salud
 Tel. 55 5742 7000, Ext. 14224
 www.salud.gob.mx





GOBIERNO DE MEXICO



DIRECCIÓN DE ADMINISTRACIÓN
Unidad de Adquisición
Compras y Contratación de Bienes y Servicios
Coordinación Técnica en Adquisición de Bienes y Servicios
División de Equipos y Mobiliario Médico

ACTA DE FALLO

LICITACIÓN PÚBLICA INTERNACIONAL ELECTRÓNICA BAJO COBERTURA DE TRATADOS DE LIBRE COMERCIO QUE CONTIENGA CAPÍTULO DE COMPRAS GUBERNAMENTALES
NÚMERO DE IDENTIFICACIÓN EN COMPRANET: LA-S0-GYR-050GYR040-12-2024
PROGRAMA "MOBILIARIO MÉDICO Y DE LABORATORIO PARA HOSPITALES PRIORITARIOS"

Nombre: EDVAG CONCEPTOS COMERCIALES SA DE CV
No. de Contrato: 050GYR040T00224-301-00

| PARTIDA | DESTINO | CUCOP | PREI | SAI | DESCRIPCIÓN | CANT. | PRECIO UNITARIO | IMPORTE TOTAL | |
|---------|---------|----------|-------|--------------------|--|-------|-----------------|---------------|-------------|
| | | | | | | | | SIN IVA | |
| 415 | PUEBLA | 51200115 | 20302 | 513 621,3076,00,01 | MESA DE 150 CM PARA ATENCIÓN AL RECIBO NACIDO. | 2 | \$11,200.00 | \$22,420.00 | |
| | | | | | | | | Subtotal | \$22,420.00 |
| | | | | | | | | I.V.A. | \$3,587.20 |
| | | | | | | | | Total | \$26,007.20 |

Nombre: EDVAG CONCEPTOS COMERCIALES SA DE CV
No. de Contrato: 050GYR040T00224-302-00

| PARTIDA | DESTINO | CUCOP | PREI | SAI | DESCRIPCIÓN | CANT. | PRECIO UNITARIO | IMPORTE TOTAL | |
|---------|---------|----------|-------|--------------------|--|-------|-----------------|---------------|-------------|
| | | | | | | | | SIN IVA | |
| 418 | PUEBLA | 51200214 | 20321 | 515 619,1417,00,01 | MESA BAJA DE 90 CM CON CUBIERTA DE ACERO INOXIDABLE. | 2 | \$7,500.00 | \$15,200.00 | |
| | | | | | | | | Subtotal | \$15,200.00 |
| | | | | | | | | I.V.A. | \$2,432.00 |
| | | | | | | | | Total | \$17,632.00 |

Nombre: EDVAG CONCEPTOS COMERCIALES SA DE CV
No. de Contrato: 050GYR040T00224-303-00

| PARTIDA | DESTINO | CUCOP | PREI | SAI | DESCRIPCIÓN | CANT. | PRECIO UNITARIO | IMPORTE TOTAL | |
|---------|---------|----------|-------|--------------------|-------------------------------|-------|-----------------|----------------|----------------|
| | | | | | | | | SIN IVA | |
| 420 | PUEBLA | 53105972 | 20547 | 513 191,0934,00,01 | CARRO PARA CURACIONES EN ABS. | 82 | \$28,600.00 | \$2,345,200.00 | |
| | | | | | | | | Subtotal | \$2,345,200.00 |
| | | | | | | | | I.V.A. | \$348,992.00 |
| | | | | | | | | Total | \$2,694,192.00 |

357

Calle 2da. B. No. 25-A, Zona Norte, Alcatraz, Cuernavaca, C. P. 62000, Estado de México
Tel. 56 2724-7976, Fax 56 2724-7975
www.imss.gob.mx



2024
Felipe Carrillo
PUERTO



GOBIERNO DE MEXICO



DIRECCIÓN DE ADMINISTRACIÓN
Unidad de Adquisición
Compras y Contratación de Bienes y Servicios
Coordinación Técnica en Adquisición de Bienes y Servicios
División de Equipos y Mobiliario Médico

ACTA DE FALLO

LICITACIÓN PÚBLICA INTERNACIONAL ELECTRÓNICA BAJO COBERTURA DE TRATADOS DE LIBRE COMERCIO QUE CONTIENGA CAPÍTULO DE COMPRAS GUBERNAMENTALES
NÚMERO DE IDENTIFICACIÓN EN COMPRANET: LA-S0-GYR-050GYR040-12-2024
PROGRAMA "MOBILIARIO MÉDICO Y DE LABORATORIO PARA HOSPITALES PRIORITARIOS"

Nombre: EDVAG CONCEPTOS COMERCIALES SA DE CV
No. de Contrato: 050GYR040T00224-304-00

| PARTIDA | DESTINO | CUCOP | PREI | SAI | DESCRIPCIÓN | CANT. | PRECIO UNITARIO | IMPORTE TOTAL | |
|---------|---------|----------|-------|--------------------|---|-------|-----------------|---------------|--------------|
| | | | | | | | | SIN IVA | |
| 421 | PUEBLA | 51200054 | 20549 | 513 101,0945,00,01 | CARRO PARA PAPA SUCIA CON TAPA Y APERTURA DE PEDAL. | 93 | \$6,650.00 | \$618,450.00 | |
| | | | | | | | | Subtotal | \$618,450.00 |
| | | | | | | | | I.V.A. | \$98,952.00 |
| | | | | | | | | Total | \$717,402.00 |

Nombre: EDVAG CONCEPTOS COMERCIALES SA DE CV
No. de Contrato: 050GYR040T00224-305-00

| PARTIDA | DESTINO | CUCOP | PREI | SAI | DESCRIPCIÓN | CANT. | PRECIO UNITARIO | IMPORTE TOTAL | |
|---------|---------|----------|-------|--------------------|-------------------------|-------|-----------------|---------------|--------------|
| | | | | | | | | SIN IVA | |
| 425 | PUEBLA | 51200275 | 20589 | 515 956,0017,00,01 | SILLON DE EXTRACCIONES. | 7 | \$19,950.00 | \$139,650.00 | |
| | | | | | | | | Subtotal | \$139,650.00 |
| | | | | | | | | I.V.A. | \$23,344.00 |
| | | | | | | | | Total | \$163,000.00 |

Nombre: EDVAG CONCEPTOS COMERCIALES SA DE CV
No. de Contrato: 050GYR040T00224-306-00

| PARTIDA | DESTINO | CUCOP | PREI | SAI | DESCRIPCIÓN | CANT. | PRECIO UNITARIO | IMPORTE TOTAL | |
|---------|---------|----------|-------|--------------------|--|-------|-----------------|---------------|-------------|
| | | | | | | | | SIN IVA | |
| 426 | PUEBLA | 51200157 | 20597 | 513 954,0017,00,01 | VESTIDOR CON ARMARIO PARA CONSULTORIO. | 2 | \$25,650.00 | \$51,300.00 | |
| | | | | | | | | Subtotal | \$51,300.00 |
| | | | | | | | | I.V.A. | \$8,208.00 |
| | | | | | | | | Total | \$59,508.00 |

358

Calle 2da. B. No. 25-A, Zona Norte, Alcatraz, Cuernavaca, C. P. 62000, Estado de México
Tel. 56 2724-7976, Fax 56 2724-7975
www.imss.gob.mx



2024
Felipe Carrillo
PUERTO

ANEXOS
DIVISIÓN DE CONTRATOS



GOBIERNO DE
MÉXICO



DIRECCIÓN DE ADMINISTRACIÓN
Unidad de Adquisiciones
Coordinación de Adquisición de Bienes,
Coordinación Técnica de Adquisición de Bienes de Inversión y Activos
División de Equipos y Mobiliario Médico

ACTA DE FALLO

LICITACIÓN PÚBLICA INTERNACIONAL ELECTRÓNICA BAJO COBERTURA DE TRATADOS DE LIBRE
COMERCIO QUE CONTIENGA CAPÍTULO DE COMPRAS GUBERNAMENTALES
NÚMERO DE IDENTIFICACIÓN EN COMPRANET: LA-50-GYR-050GYR040-1-2-2024
PROGRAMA "MOBILIARIO MÉDICO Y DE LABORATORIO PARA HOSPITALES PRIORITARIOS"

Nombre: META SUMINISTROS MEDICOS SA DE CV
No. de Contrato: 050GYR040T00224-307-00

| PARTIDA | DESTINO | CUCOP | PREI | SAI | DESCRIPCIÓN | CANT. | PRECIO UNITARIO | IMPORTE TOTAL SIN IVA |
|----------|---------|----------|-------|--------------------|---|-------|-----------------|-----------------------|
| 427 | PUEBLA | 51200235 | 20603 | 515.619.1697.00.01 | MESA ALTA DE 90 CM CON RESPALDO, CAJON Y PUERTAS ABATIBLES. | 37 | \$3,720.00 | \$137,640.00 |
| Subtotal | | | | | | | | \$137,640.00 |
| I.V.A. | | | | | | | | \$22,022.40 |
| Total | | | | | | | | \$159,662.40 |

Nombre: SERPROF BIOMED SA DE CV
No. de Contrato: 050GYR040T00224-308-00

| PARTIDA | DESTINO | CUCOP | PREI | SAI | DESCRIPCIÓN | CANT. | PRECIO UNITARIO | IMPORTE TOTAL SIN IVA |
|----------|---------|----------|-------|--------------------|---|-------|-----------------|-----------------------|
| 428 | PUEBLA | 51200240 | 20615 | 515.619.1813.00.01 | MESA ALTA DE 180 CM DE TRABAJO PARA 2 USUARIOS CON RESPALDO. | 7 | \$4,366.67 | \$30,566.69 |
| Subtotal | | | | | | | | \$30,566.69 |
| I.V.A. | | | | | | | | \$4,890.67 |
| Total | | | | | | | | \$35,457.36 |

Nombre: SERPROF BIOMED SA DE CV
No. de Contrato: 050GYR040T00224-309-00

| PARTIDA | DESTINO | CUCOP | PREI | SAI | DESCRIPCIÓN | CANT. | PRECIO UNITARIO | IMPORTE TOTAL SIN IVA |
|----------|---------|----------|-------|--------------------|---|-------|-----------------|-----------------------|
| 429 | PUEBLA | 51200168 | 20620 | 515.619.1865.00.01 | MESA ALTA DE 120 CM SIN RESPALDO Y 8 CAJONES. | 14 | \$7,732.00 | \$108,248.00 |
| Subtotal | | | | | | | | \$108,248.00 |
| I.V.A. | | | | | | | | \$17,319.68 |
| Total | | | | | | | | \$125,567.68 |

359
Companys 305, Blvd. N. Col. Roma Norte, Apartado P. de Correos, E. N. 072706, C. P. 06700, México, D. F.
Tel. 55 5240-9900, 55 5114-9930, www.imss.gob.mx



2024
Felipe Carrillo
PUEBLO



GOBIERNO DE
MÉXICO



DIRECCIÓN DE ADMINISTRACIÓN
Unidad de Adquisiciones
Coordinación de Adquisición de Bienes y Contratación de Servicios
Coordinación Técnica de Adquisición de Bienes de Inversión y Activos
División de Equipos y Mobiliario Médico

ACTA DE FALLO

LICITACIÓN PÚBLICA INTERNACIONAL ELECTRÓNICA BAJO COBERTURA DE TRATADOS DE LIBRE
COMERCIO QUE CONTIENGA CAPÍTULO DE COMPRAS GUBERNAMENTALES
NÚMERO DE IDENTIFICACIÓN EN COMPRANET: LA-50-GYR-050GYR040-1-2-2024
PROGRAMA "MOBILIARIO MÉDICO Y DE LABORATORIO PARA HOSPITALES PRIORITARIOS"

Nombre: SERPROF BIOMED SA DE CV
No. de Contrato: 050GYR040T00224-310-00

| PARTIDA | DESTINO | CUCOP | PREI | SAI | DESCRIPCIÓN | CANT. | PRECIO UNITARIO | IMPORTE TOTAL SIN IVA |
|----------|---------|----------|-------|--------------------|---|-------|-----------------|-----------------------|
| 430 | PUEBLA | 51200169 | 20621 | 515.619.1876.00.01 | MESA ALTA DE 120 CM SIN RESPALDO Y PUERTAS ABATIBLES. | 5 | \$5,042.87 | \$25,213.35 |
| Subtotal | | | | | | | | \$25,213.35 |
| I.V.A. | | | | | | | | \$4,034.14 |
| Total | | | | | | | | \$29,247.49 |

Nombre: SERPROF BIOMED SA DE CV
No. de Contrato: 050GYR040T00224-311-00

| PARTIDA | DESTINO | CUCOP | PREI | SAI | DESCRIPCIÓN | CANT. | PRECIO UNITARIO | IMPORTE TOTAL SIN IVA |
|----------|---------|----------|-------|--------------------|--|-------|-----------------|-----------------------|
| 431 | PUEBLA | 51200170 | 20622 | 515.619.1883.00.01 | MESA ALTA DE 120 CM SIN RESPALDO, 2 CAJONES SUPERIORES Y PUERTAS ABATIBLES. | 5 | \$6,292.00 | \$31,460.00 |
| Subtotal | | | | | | | | \$31,460.00 |
| I.V.A. | | | | | | | | \$5,033.60 |
| Total | | | | | | | | \$36,493.60 |

Nombre: DISTRIBUIDORA AXIKAN KUALI SAS DE CV
No. de Contrato: 050GYR040T00224-312-00

| PARTIDA | DESTINO | CUCOP | PREI | SAI | DESCRIPCIÓN | CANT. | PRECIO UNITARIO | IMPORTE TOTAL SIN IVA |
|----------|---------|----------|-------|--------------------|---|-------|-----------------|-----------------------|
| 432 | PUEBLA | 51200244 | 20627 | 515.619.1937.00.01 | MESA ALTA DE 180 CM SIN RESPALDO, CAJONES CENTRALES Y PUERTAS ABATIBLES LATEPALES | 1 | \$22,969.00 | \$22,969.00 |
| Subtotal | | | | | | | | \$22,969.00 |
| I.V.A. | | | | | | | | \$3,678.24 |
| Total | | | | | | | | \$26,647.24 |

360
Companys 305, Blvd. N. Col. Roma Norte, Apartado P. de Correos, C. P. 06700, México, D. F.
Tel. 55 5240-9900, 55 5114-9930, www.imss.gob.mx



2024
Felipe Carrillo
PUEBLO



GOBIERNO DE MEXICO



DIRECCIÓN DE ADMINISTRACIÓN
Unidad de Adquisición
Coordinación de Bienes y Contratación de Servicios
Coordinación Técnica de Adquisición
División de Equipos y Mobiliario Médico

ACTA DE FALLO

LICITACIÓN PÚBLICA INTERNACIONAL ELECTRÓNICA BAJO COBERTURA DE TRATADOS DE LIBRE COMERCIO QUE CONTIENGA CAPITULO DE COMPRAS GUBERNAMENTALES
NÚMERO DE IDENTIFICACIÓN EN COMPRONET LA-SG-CYR-050CYR040-T-2-2024
PROGRAMA "MOBILIARIO MÉDICO Y DE LABORATORIO PARA HOSPITALES PRIORITARIOS"

Nombre: SERPROF BIOMED SA DE CV
No. de Contrato: 050CYR040T00224-313-00

| PARTIDA | DESTINO | CUCOP | PREI | SAI | DESCRIPCIÓN | CANT. | PRECIO UNITARIO | PRECIO TOTAL | IMPORTE TOTAL SIN IVA |
|---------|---------|---------|-------|--------------------|---------------------------------------|-------|-----------------|--------------|-----------------------|
| 435 | SONORA | 5106569 | 16682 | 513.191.0803.01.01 | CARRO CAMILLA TIPO TRANSFER (LATERAL) | 3 | \$28,000.00 | \$84,000.00 | \$84,000.00 |
| | | | | | | | | Subtotal | \$84,000.00 |
| | | | | | | | | I.V.A. | \$13,440.00 |
| | | | | | | | | Total | \$97,440.00 |

Nombre: EDVAG CONCEPTOS COMERCIALES SA DE CV
No. de Contrato: 050CYR040T00224-314-00

| PARTIDA | DESTINO | CUCOP | PREI | SAI | DESCRIPCIÓN | CANT. | PRECIO UNITARIO | PRECIO TOTAL | IMPORTE TOTAL SIN IVA |
|---------|---------|----------|-------|--------------------|--------------------|-------|-----------------|--------------|-----------------------|
| 436 | SONORA | 51200163 | 16698 | 513.548.0039.01.01 | JABONERA ELECTRICA | 1 | \$1700.00 | \$1700.00 | \$1700.00 |
| | | | | | | | | Subtotal | \$1700.00 |
| | | | | | | | | I.V.A. | \$272.00 |
| | | | | | | | | Total | \$1972.00 |

Nombre: EDVAG CONCEPTOS COMERCIALES SA DE CV
No. de Contrato: 050CYR040T00224-315-00

| PARTIDA | DESTINO | CUCOP | PREI | SAI | DESCRIPCIÓN | CANT. | PRECIO UNITARIO | PRECIO TOTAL | IMPORTE TOTAL SIN IVA |
|---------|---------|----------|-------|--------------------|---|-------|-----------------|--------------|-----------------------|
| 437 | SONORA | 51200144 | 16771 | 513.926.0287.01.01 | MODULO PARA CONSULTORIO MEDICO DERECHO. | 16 | \$45,000.00 | \$720,000.00 | \$720,000.00 |
| | | | | | | | | Subtotal | \$720,000.00 |
| | | | | | | | | I.V.A. | \$115,200.00 |
| | | | | | | | | Total | \$835,200.00 |

Divulgada en: 2024, Cof. Excmo. Honor. Acordado. Contratación, C. P. 2024-01-15
Tel. 52 55 272-7255 Ext. 15425
www.imss.gob.mx



2024
Felipe Carrillo
PUERTO



GOBIERNO DE MEXICO



DIRECCIÓN DE ADMINISTRACIÓN
Unidad de Adquisición
Coordinación de Bienes y Contratación de Servicios
Coordinación Técnica de Adquisición
División de Equipos y Mobiliario Médico

ACTA DE FALLO

LICITACIÓN PÚBLICA INTERNACIONAL ELECTRÓNICA BAJO COBERTURA DE TRATADOS DE LIBRE COMERCIO QUE CONTIENGA CAPITULO DE COMPRAS GUBERNAMENTALES
NÚMERO DE IDENTIFICACIÓN EN COMPRONET LA-SG-CYR-050CYR040-T-2-2024
PROGRAMA "MOBILIARIO MÉDICO Y DE LABORATORIO PARA HOSPITALES PRIORITARIOS"

Nombre: EDVAG CONCEPTOS COMERCIALES SA DE CV
No. de Contrato: 050CYR040T00224-316-00

| PARTIDA | DESTINO | CUCOP | PREI | SAI | DESCRIPCIÓN | CANT. | PRECIO UNITARIO | PRECIO TOTAL | IMPORTE TOTAL SIN IVA |
|---------|---------|----------|-------|--------------------|---|-------|-----------------|--------------|-----------------------|
| 438 | SONORA | 51200145 | 16772 | 513.626.0285.01.01 | MODULO PARA CONSULTORIO MEDICO IZQUIERDO. | 9 | \$45,000.00 | \$405,000.00 | \$405,000.00 |
| | | | | | | | | Subtotal | \$405,000.00 |
| | | | | | | | | I.V.A. | \$64,000.00 |
| | | | | | | | | Total | \$469,000.00 |

Nombre: EDVAG CONCEPTOS COMERCIALES SA DE CV
No. de Contrato: 050CYR040T00224-317-00

| PARTIDA | DESTINO | CUCOP | PREI | SAI | DESCRIPCIÓN | CANT. | PRECIO UNITARIO | PRECIO TOTAL | IMPORTE TOTAL SIN IVA |
|---------|---------|----------|-------|--------------------|--|-------|-----------------|--------------|-----------------------|
| 439 | SONORA | 51200173 | 16900 | 515.619.0059.01.01 | MESA ALTA DE 180 CM CON CAJONERA CENTRAL | 1 | \$12,750.00 | \$12,750.00 | \$12,750.00 |
| | | | | | | | | Subtotal | \$12,750.00 |
| | | | | | | | | I.V.A. | \$2,940.00 |
| | | | | | | | | Total | \$14,790.00 |

Nombre: META SUMINISTROS MEDICOS SA DE CV
No. de Contrato: 050CYR040T00224-318-00

| PARTIDA | DESTINO | CUCOP | PREI | SAI | DESCRIPCIÓN | CANT. | PRECIO UNITARIO | PRECIO TOTAL | IMPORTE TOTAL SIN IVA |
|---------|---------|----------|-------|--------------------|--|-------|-----------------|--------------|-----------------------|
| 440 | SONORA | 51200186 | 16810 | 515.619.0737.01.01 | MESA ALTA DE 180 CM CON CAJONERA CENTRAL | 12 | \$4,500.00 | \$54,000.00 | \$54,000.00 |
| | | | | | | | | Subtotal | \$54,000.00 |
| | | | | | | | | I.V.A. | \$8,659.20 |
| | | | | | | | | Total | \$62,659.20 |

Divulgada en: 2024, Cof. Excmo. Honor. Acordado. Contratación, C. P. 2024-01-15
Tel. 52 55 272-7255 Ext. 15425
www.imss.gob.mx



2024
Felipe Carrillo
PUERTO

ANEXOS
DIVISIÓN DE CONTRATOS



GOBIERNO DE
MÉXICO



DIRECCIÓN DE ADMINISTRACIÓN
Comisión de Adquisición de Bienes y Contratación de Servicios
Comisión Técnica de Adquisición de Bienes e Inversión y Archivo
División de Equipos y Mobiliario Médico

ACTA DE FALLO

LICITACIÓN PÚBLICA INTERNACIONAL ELECTRÓNICA BAJO COBERTURA DE TRATADOS DE LIBRE
COMERCIO QUE CONTIENGA CAPÍTULO DE COMPRAS GUBERNAMENTALES
NÚMERO DE IDENTIFICACIÓN EN COMPRA: LA-50-GYR-0500YR040-T-2-2024
PROGRAMA "MOBILIARIO MÉDICO Y DE LABORATORIO PARA HOSPITALES PRIORITARIOS"

Nombre: EDVAG CONCEPTOS COMERCIALES SA DE CV
No. de Contrato: 0500YR040T00224-326-00

| PARTIDA | DESTINO | CUCOP | PREI | SAI | DESCRIPCIÓN | CANT. | PRECIO UNITARIO | IMPORTE TOTAL SIN IVA |
|----------|---------|----------|-------|--------------------|---|-------|-----------------|-----------------------|
| 452 | SONORA | 51200176 | 20031 | 515.619.1242.00.01 | MESA ALTA DE 150 CM CON CUBIERTA DE ACERO INOXIDABLE. | 1 | \$15.000.00 | \$15.000.00 |
| Subtotal | | | | | | | | \$15.000.00 |
| I.V.A. | | | | | | | | \$2.400.00 |
| Total | | | | | | | | \$17.400.00 |

Nombre: EDVAG CONCEPTOS COMERCIALES SA DE CV
No. de Contrato: 0500YR040T00224-326-00

| PARTIDA | DESTINO | CUCOP | PREI | SAI | DESCRIPCIÓN | CANT. | PRECIO UNITARIO | IMPORTE TOTAL SIN IVA |
|----------|---------|----------|-------|--------------------|---|-------|-----------------|-----------------------|
| 454 | SONORA | 51200202 | 20035 | 515.619.1292.00.01 | MESA BAJA DE 180 CM CON CUBIERTA DE MADERA. | 2 | \$7.250.00 | \$14.500.00 |
| Subtotal | | | | | | | | \$14.500.00 |
| I.V.A. | | | | | | | | \$2.320.00 |
| Total | | | | | | | | \$16.820.00 |

Nombre: EDVAG CONCEPTOS COMERCIALES SA DE CV
No. de Contrato: 0500YR040T00224-327-00

| PARTIDA | DESTINO | CUCOP | PREI | SAI | DESCRIPCIÓN | CANT. | PRECIO UNITARIO | IMPORTE TOTAL SIN IVA |
|----------|---------|----------|-------|--------------------|---|-------|-----------------|-----------------------|
| 455 | SONORA | 51200206 | 20040 | 515.619.1337.00.01 | MESA BAJA DE 180 CM CON CUBIERTA DE ACERO INOXIDABLE. | 1 | \$12.500.00 | \$12.500.00 |
| Subtotal | | | | | | | | \$12.500.00 |
| I.V.A. | | | | | | | | \$2.000.00 |
| Total | | | | | | | | \$14.500.00 |

365

Dr. Felipe Carrillo Puerto
Comisión de Adquisición de Bienes y Contratación de Servicios
Comisión Técnica de Adquisición de Bienes e Inversión y Archivo
División de Equipos y Mobiliario Médico



2024
Felipe Carrillo
PUERTO



GOBIERNO DE
MÉXICO



DIRECCIÓN DE ADMINISTRACIÓN
Comisión de Adquisición de Bienes y Contratación de Servicios
Comisión Técnica de Adquisición de Bienes e Inversión y Archivo
División de Equipos y Mobiliario Médico

ACTA DE FALLO

LICITACIÓN PÚBLICA INTERNACIONAL ELECTRÓNICA BAJO COBERTURA DE TRATADOS DE LIBRE
COMERCIO QUE CONTIENGA CAPÍTULO DE COMPRAS GUBERNAMENTALES
NÚMERO DE IDENTIFICACIÓN EN COMPRA: LA-50-GYR-0500YR040-T-2-2024
PROGRAMA "MOBILIARIO MÉDICO Y DE LABORATORIO PARA HOSPITALES PRIORITARIOS"

Nombre: EDVAG CONCEPTOS COMERCIALES SA DE CV
No. de Contrato: 0500YR040T00224-328-00

| PARTIDA | DESTINO | CUCOP | PREI | SAI | DESCRIPCIÓN | CANT. | PRECIO UNITARIO | IMPORTE TOTAL SIN IVA |
|----------|---------|----------|-------|--------------------|--|-------|-----------------|-----------------------|
| 458 | SONORA | 51200272 | 20042 | 515.784.0111.00.01 | REPISA ABATIBLE PARA TOMA DE MUESTRAS. | 6 | \$2.450.00 | \$14.700.00 |
| Subtotal | | | | | | | | \$14.700.00 |
| I.V.A. | | | | | | | | \$2.352.00 |
| Total | | | | | | | | \$17.052.00 |

Nombre: ERGONOMIA PRODUCTIVIDAD SA DE CV
No. de Contrato: 0500YR040T00224-328-00

| PARTIDA | DESTINO | CUCOP | PREI | SAI | DESCRIPCIÓN | CANT. | PRECIO UNITARIO | IMPORTE TOTAL SIN IVA |
|----------|---------|----------|-------|--------------------|------------------------------|-------|-----------------|-----------------------|
| 460 | SONORA | 51000273 | 20045 | 515.957.0322.00.01 | VITRINA DE 75 CM CONTRAMURO. | 1 | \$4.391.00 | \$4.391.00 |
| Subtotal | | | | | | | | \$4.391.00 |
| I.V.A. | | | | | | | | \$702.56 |
| Total | | | | | | | | \$5,093.56 |

Nombre: META SUMINISTROS MEDICOS SA DE CV
No. de Contrato: 0500YR040T00224-330-00

| PARTIDA | DESTINO | CUCOP | PREI | SAI | DESCRIPCIÓN | CANT. | PRECIO UNITARIO | IMPORTE TOTAL SIN IVA |
|----------|---------|----------|-------|--------------------|---|-------|-----------------|-----------------------|
| 461 | SONORA | 51000274 | 20046 | 515.957.0337.00.01 | VITRINA DE 90 CM CONTRA MURO CON LLAVES | 7# | \$1,670.00 | \$11,690.00 |
| Subtotal | | | | | | | | \$11,690.00 |
| I.V.A. | | | | | | | | \$2,108.80 |
| Total | | | | | | | | \$13,798.80 |

365

Dr. Felipe Carrillo Puerto
Comisión de Adquisición de Bienes y Contratación de Servicios
Comisión Técnica de Adquisición de Bienes e Inversión y Archivo
División de Equipos y Mobiliario Médico



2024
Felipe Carrillo
PUERTO

ANEXOS
DIVISIÓN DE CONTRATOS

ACTA DE FALLO

LICITACIÓN PÚBLICA INTERNACIONAL ELECTRÓNICA BAJO COBERTURA DE TRATADOS DE LIBRE COMERCIO QUE CONTENGA CAPÍTULO DE COMPRAS GUBERNAMENTALES
 NÚMERO DE IDENTIFICACIÓN EN COMPRANET: LA-50-CYP-050CYR040-T-2-2024
 PROGRAMA: "MOBILIARIO MÉDICO Y DE LABORATORIO PARA HOSPITALES PRIORITARIOS"

Nombre: META SUMINISTROS MEDICOS SA DE CV
 No. de Contrato: 050CYR040T00224-331-00

| PARTIDA | DESTINO | CUCOP | PREI | SAI | DESCRIPCIÓN | CANT. | PRECIO UNITARIO | IMPORTE TOTAL SIN IVA |
|----------|---------|---------|-------|--------------------|-------------------------|-------|-----------------|-----------------------|
| 462 | SONORA | 5120029 | 20120 | 513.050.0065.00.01 | ANAQUEL GUARDA COMIDOS. | 16 | \$4,460.00 | \$71,360.00 |
| Subtotal | | | | | | | | \$71,360.00 |
| I.V.A. | | | | | | | | \$11,477.60 |
| Total | | | | | | | | \$82,837.60 |

Nombre: EDVAG CONCEPTOS COMERCIALES SA DE CV
 No. de Contrato: 050CYR040T00224-332-00

| PARTIDA | DESTINO | CUCOP | PREI | SAI | DESCRIPCIÓN | CANT. | PRECIO UNITARIO | IMPORTE TOTAL SIN IVA |
|----------|---------|---------|-------|--------------------|---|-------|-----------------|-----------------------|
| 464 | SONORA | 5120037 | 20123 | 513.008.0355.00.01 | BANCO GIRATORIO ACOMINADO SIN RESPALDO. | 1 | \$4,500.00 | \$4,500.00 |
| Subtotal | | | | | | | | \$4,500.00 |
| I.V.A. | | | | | | | | \$720.00 |
| Total | | | | | | | | \$5,220.00 |

Nombre: AH CORPORATIVO MEDICO DE MEXICO, S.A. DE C.V.
 No. de Contrato: 050CYR040T00224-333-00

| PARTIDA | DESTINO | CUCOP | PREI | SAI | DESCRIPCIÓN | CANT. | PRECIO UNITARIO | IMPORTE TOTAL SIN IVA |
|----------|---------|---------|-------|--------------------|---|-------|-----------------|-----------------------|
| 465 | SONORA | 5120038 | 20124 | 513.108.0363.00.01 | BANCO GIRATORIO CON RESPALDO DE ACERO INOXIDABLE. | 27 | \$1,463.40 | \$39,511.80 |
| Subtotal | | | | | | | | \$39,511.80 |
| I.V.A. | | | | | | | | \$6,371.09 |
| Total | | | | | | | | \$45,882.89 |

367
 Dirección: P.O. Box 11, Local Bureo, Nueva, Anacleto Eusebio, S.A. de C.V., C.P. 40700, CUCUMBA, QUINTANA ROO, México
 Tel: 99 972 47 700, Ext: 1022.
 www.ahmsa.com.mx



ACTA DE FALLO

LICITACIÓN PÚBLICA INTERNACIONAL ELECTRÓNICA BAJO COBERTURA DE TRATADOS DE LIBRE COMERCIO QUE CONTENGA CAPÍTULO DE COMPRAS GUBERNAMENTALES
 NÚMERO DE IDENTIFICACIÓN EN COMPRANET: LA-50-CYP-050CYR040-T-2-2024
 PROGRAMA: "MOBILIARIO MÉDICO Y DE LABORATORIO PARA HOSPITALES PRIORITARIOS"

Nombre: SERPROF BIOMED SA DE CV
 No. de Contrato: 050CYR040T00224-334-00

| PARTIDA | DESTINO | CUCOP | PREI | SAI | DESCRIPCIÓN | CANT. | PRECIO UNITARIO | IMPORTE TOTAL SIN IVA |
|----------|---------|---------|-------|--------------------|--------------------------------------|-------|-----------------|-----------------------|
| 466 | SONORA | 5120039 | 20125 | 513.108.0378.00.01 | BANCO GIRATORIO DE ACERO INOXIDABLE. | 86 | \$1,166.67 | \$99,333.62 |
| Subtotal | | | | | | | | \$99,333.62 |
| I.V.A. | | | | | | | | \$15,778.18 |
| Total | | | | | | | | \$115,111.80 |

Nombre: INFRAESTRUCTURA HOSPITALARIA PROEMSA SA DE CV
 No. de Contrato: 050CYR040T00224-335-00

| PARTIDA | DESTINO | CUCOP | PREI | SAI | DESCRIPCIÓN | CANT. | PRECIO UNITARIO | IMPORTE TOTAL SIN IVA |
|----------|---------|---------|-------|--------------------|-------------|-------|-----------------|-----------------------|
| 467 | SONORA | 5120041 | 20126 | 513.113.0299.00.01 | BANDEJA. | 1 | \$690.00 | \$690.00 |
| Subtotal | | | | | | | | \$690.00 |
| I.V.A. | | | | | | | | \$110.40 |
| Total | | | | | | | | \$800.40 |

Nombre: SERPROF BIOMED SA DE CV
 No. de Contrato: 050CYR040T00224-336-00

| PARTIDA | DESTINO | CUCOP | PREI | SAI | DESCRIPCIÓN | CANT. | PRECIO UNITARIO | IMPORTE TOTAL SIN IVA |
|----------|---------|---------|-------|--------------------|--------------------------|-------|-----------------|-----------------------|
| 468 | SONORA | 5120659 | 20128 | 513.130.0422.00.01 | BANDEJA CON ESTADIMETRO. | 34 | \$5,683.33 | \$193,573.22 |
| Subtotal | | | | | | | | \$193,573.22 |
| I.V.A. | | | | | | | | \$36,971.72 |
| Total | | | | | | | | \$230,544.94 |

368
 Dirección: P.O. Box 11, Local Bureo, Nueva, Anacleto Eusebio, S.A. de C.V., C.P. 40700, CUCUMBA, QUINTANA ROO, México
 Tel: 99 972 47 700, Ext: 1022.
 www.ahmsa.com.mx





GOBIERNO DE MEXICO



DIRECCIÓN DE ADMINISTRACIÓN
 Unidad de Adquisiciones
 Coordinación de Adquisición de Bienes, Inmuebles y Servicios
 Coordinación Técnica de Adquisición en Bienes de Inmuebles y Servicios
 División de Equipos y Materiales Médicos

ACTA DE FALLO

LICITACIÓN PÚBLICA INTERNACIONAL ELECTRÓNICA BAJO COBERTURA DE TRATADOS DE LIBRE COMERCIO QUE CONTENGA CAPÍTULO DE COMPRAS GUBERNAMENTALES
NÚMERO DE IDENTIFICACIÓN EN COMPRA: LA-50-GYR-050GYR0401-2-2024
PROGRAMA "MOBILIARIO MÉDICO Y DE LABORATORIO PARA HOSPITALES PRIORITARIOS"

Nombre: SERPROF BIOMED SA DE CV
 No. de Contrato: 050GYR040T00224-337-00

| PARTIDA | DESTINO | CUCOP | PREI | SAI | DESCRIPCIÓN | CANT. | PRECIO UNITARIO | PRECIO TOTAL | IMPORTE TOTAL SIN IVA |
|---------|---------|----------|-------|-------------------|-------------|-------|-----------------|--------------|-----------------------|
| 470 | SONORA | 51200047 | 20138 | 513143.0748.00.01 | BIURO | 70 | \$10,533.33 | \$737,333.10 | \$737,333.10 |
| | | | | | | | | Subtotal | \$11,797.30 |
| | | | | | | | | I.V.A. | \$1,530.00 |
| | | | | | | | | Total | \$13,327.30 |

Nombre: EDVAG CONCEPTOS COMERCIALES SA DE CV
 No. de Contrato: 050GYR040T00224-338-00

| PARTIDA | DESTINO | CUCOP | PREI | SAI | DESCRIPCIÓN | CANT. | PRECIO UNITARIO | PRECIO TOTAL | IMPORTE TOTAL SIN IVA |
|---------|---------|----------|-------|-------------------|--------------------------|-------|-----------------|--------------|-----------------------|
| 471 | SONORA | 51200049 | 20134 | 513164.3374.00.01 | CAMA INDIVIDUAL METALICA | 1 | \$1,125.00 | \$1,125.00 | \$1,125.00 |
| | | | | | | | | Subtotal | \$1,125.00 |
| | | | | | | | | I.V.A. | \$150.00 |
| | | | | | | | | Total | \$1,275.00 |

Nombre: SERPROF BIOMED SA DE CV
 No. de Contrato: 050GYR040T00224-339-00

| PARTIDA | DESTINO | CUCOP | PREI | SAI | DESCRIPCIÓN | CANT. | PRECIO UNITARIO | PRECIO TOTAL | IMPORTE TOTAL SIN IVA |
|---------|---------|----------|-------|-------------------|------------------------|-------|-----------------|--------------|-----------------------|
| 472 | SONORA | 53106573 | 20136 | 513191.0962.00.01 | CARRRO PARA CURACIONES | 5 | \$4,932.33 | \$14,799.99 | \$14,799.99 |
| | | | | | | | | Subtotal | \$17,368.00 |
| | | | | | | | | I.V.A. | \$2,280.00 |
| | | | | | | | | Total | \$19,648.00 |

369
 Dirección: P.O. Box 13, Carr. Boca de Petate, Alcabala, Caba, Municipio C. P. 04750, Ciudad de Mérida
 Tel: 999947266, 999134828
 www.firma-gub.mx



2024
 Regina Carrillo
 PUERTO



GOBIERNO DE MEXICO



DIRECCIÓN DE ADMINISTRACIÓN
 Unidad de Adquisiciones
 Coordinación de Adquisición de Bienes, Inmuebles y Servicios
 Coordinación Técnica de Adquisición en Bienes de Inmuebles y Servicios
 División de Equipos y Materiales Médicos

ACTA DE FALLO

LICITACIÓN PÚBLICA INTERNACIONAL ELECTRÓNICA BAJO COBERTURA DE TRATADOS DE LIBRE COMERCIO QUE CONTENGA CAPÍTULO DE COMPRAS GUBERNAMENTALES
NÚMERO DE IDENTIFICACIÓN EN COMPRA: LA-50-GYR-050GYR0401-2-2024
PROGRAMA "MOBILIARIO MÉDICO Y DE LABORATORIO PARA HOSPITALES PRIORITARIOS"

Nombre: SERPROF BIOMED SA DE CV
 No. de Contrato: 050GYR040T00224-340-00

| PARTIDA | DESTINO | CUCOP | PREI | SAI | DESCRIPCIÓN | CANT. | PRECIO UNITARIO | PRECIO TOTAL | IMPORTE TOTAL SIN IVA |
|---------|---------|----------|-------|-------------------|--------------------------|-------|-----------------|--------------|-----------------------|
| 473 | SONORA | 53106576 | 20137 | 513191.0877.00.01 | CARRRO PARA MEDICAMENTOS | 20 | \$4,933.33 | \$98,666.60 | \$98,666.60 |
| | | | | | | | | Subtotal | \$15,790.05 |
| | | | | | | | | I.V.A. | \$1,744.32 |
| | | | | | | | | Total | \$17,534.37 |

Nombre: EDVAG CONCEPTOS COMERCIALES SA DE CV
 No. de Contrato: 050GYR040T00224-341-00

| PARTIDA | DESTINO | CUCOP | PREI | SAI | DESCRIPCIÓN | CANT. | PRECIO UNITARIO | PRECIO TOTAL | IMPORTE TOTAL SIN IVA |
|---------|---------|----------|-------|-------------------|-------------------------|-------|-----------------|--------------|-----------------------|
| 474 | SONORA | 51200053 | 20138 | 513191.0987.00.01 | CARRRO PARA ROPA LIMPIA | 1 | \$9,650.00 | \$9,650.00 | \$9,650.00 |
| | | | | | | | | Subtotal | \$1,544.00 |
| | | | | | | | | I.V.A. | \$194.00 |
| | | | | | | | | Total | \$1,738.00 |

Nombre: SERPROF BIOMED SA DE CV
 No. de Contrato: 050GYR040T00224-342-00

| PARTIDA | DESTINO | CUCOP | PREI | SAI | DESCRIPCIÓN | CANT. | PRECIO UNITARIO | PRECIO TOTAL | IMPORTE TOTAL SIN IVA |
|---------|---------|----------|-------|-------------------|------------------|-------|-----------------|--------------|-----------------------|
| 475 | SONORA | 53106577 | 20140 | 513191.0903.00.01 | PORTAEXPEDIENTES | 13 | \$8,266.97 | \$107,466.71 | \$107,466.71 |
| | | | | | | | | Subtotal | \$17,944.67 |
| | | | | | | | | I.V.A. | \$1,744.32 |
| | | | | | | | | Total | \$19,688.99 |

370
 Dirección: P.O. Box 13, Carr. Boca de Petate, Alcabala, Caba, Municipio C. P. 04750, Ciudad de Mérida
 Tel: 999947266, 999134828
 www.firma-gub.mx



2024
 Regina Carrillo
 PUERTO

ANEXOS
DIVISIÓN DE CONTRATOS

ACTA DE FALLO

LICITACIÓN PÚBLICA INTERNACIONAL ELECTRÓNICA BAJO COBERTURA DE TRATADOS DE LIBRE COMERCIO QUE CONTENGA CAPITULO DE COMPRAS GUBERNAMENTALES
 NÚMERO DE IDENTIFICACIÓN EN COMPRANET: LA-50-CYR-050GYR040-T-2-2024
 PROGRAMA "MOBILIARIO MÉDICO Y DE LABORATORIO PARA HOSPITALES PRIORITARIOS"

Nombre: INFRAESTRUCTURA HOSPITALARIA PROEMSA SA DE CV
 No. de Contrato: 050CYR040T00224-346-00

| PARTIDA | DESTINO | CUCOP | PREI | SAI | DESCRIPCIÓN | CANT. | PRECIO UNITARIO | IMPORTE TOTAL SIN IVA |
|----------|---------|----------|-------|--------------------|--|-------|-----------------|-----------------------|
| 479 | SONORA | 51200057 | 20147 | 513.254.0113.00.01 | CUBETA DE ACERO INOXIDABLE CON PORTA CUBETA RCDARLE. | 159 | \$1,082.70 | \$172,149.30 |
| Subtotal | | | | | | | | \$172,149.30 |
| I.V.A. | | | | | | | | \$275,439 |
| Total | | | | | | | | \$1,999,693.19 |

Nombre: SERPROF BIOMED SA DE CV
 No. de Contrato: 050CYR040T00224-347-00

| PARTIDA | DESTINO | CUCOP | PREI | SAI | DESCRIPCIÓN | CANT. | PRECIO UNITARIO | IMPORTE TOTAL SIN IVA |
|----------|---------|----------|-------|--------------------|------------------------------|-------|-----------------|-----------------------|
| 480 | SONORA | 51200060 | 20148 | 513.353.0111.00.01 | ESCALERILLA DE DOS PELDAÑOS. | 212 | \$1,040.00 | \$220,480.00 |
| Subtotal | | | | | | | | \$220,480.00 |
| I.V.A. | | | | | | | | \$35,276.80 |
| Total | | | | | | | | \$255,756.80 |

Nombre: INFRAESTRUCTURA HOSPITALARIA PROEMSA SA DE CV
 No. de Contrato: 050CYR040T00224-346-00

| PARTIDA | DESTINO | CUCOP | PREI | SAI | DESCRIPCIÓN | CANT. | PRECIO UNITARIO | IMPORTE TOTAL SIN IVA |
|----------|---------|----------|-------|--------------------|----------------------------------|-------|-----------------|-----------------------|
| 481 | SONORA | 51100261 | 20149 | 513.360.0066.00.01 | ESTANTE GUANDA ESTERIL DE 50 CM. | 96 | \$5,971.49 | \$574,863.04 |
| Subtotal | | | | | | | | \$574,863.04 |
| I.V.A. | | | | | | | | \$65,578.09 |
| Total | | | | | | | | \$640,441.13 |

372

Proceso 245, 246 y 247 del Expediente Único de Adquisición de Bienes de Inversión y Activos
 No. de Expediente Único: 513.182.25

2024
 Felipe Carrillo
 PUERTO

ACTA DE FALLO

LICITACIÓN PÚBLICA INTERNACIONAL ELECTRÓNICA BAJO COBERTURA DE TRATADOS DE LIBRE COMERCIO QUE CONTENGA CAPITULO DE COMPRAS GUBERNAMENTALES
 NÚMERO DE IDENTIFICACIÓN EN COMPRANET: LA-50-CYR-050CYR040-T-2-2024
 PROGRAMA "MOBILIARIO MÉDICO Y DE LABORATORIO PARA HOSPITALES PRIORITARIOS"

Nombre: INFRAESTRUCTURA HOSPITALARIA PROEMSA SA DE CV
 No. de Contrato: 050CYR040T00224-343-00

| PARTIDA | DESTINO | CUCOP | PREI | SAI | DESCRIPCIÓN | CANT. | PRECIO UNITARIO | IMPORTE TOTAL SIN IVA |
|----------|---------|----------|-------|--------------------|--------------------------------|-------|-----------------|-----------------------|
| 476 | SONORA | 53100578 | 20142 | 513.209.0061.00.01 | CEPILLERA PARA USO QUIRÚRGICO. | 46 | \$543.00 | \$24,978.00 |
| Subtotal | | | | | | | | \$24,978.00 |
| I.V.A. | | | | | | | | \$3,996.49 |
| Total | | | | | | | | \$28,974.49 |

Nombre: INFRAESTRUCTURA HOSPITALARIA PROEMSA SA DE CV
 No. de Contrato: 050CYR040T00224-344-00

| PARTIDA | DESTINO | CUCOP | PREI | SAI | DESCRIPCIÓN | CANT. | PRECIO UNITARIO | IMPORTE TOTAL SIN IVA |
|----------|---------|----------|-------|--------------------|----------------------|-------|-----------------|-----------------------|
| 477 | SONORA | 53200456 | 20145 | 513.245.0113.00.01 | COMODO PARA ADULTOS. | 261 | \$711.00 | \$185,571.00 |
| Subtotal | | | | | | | | \$185,571.00 |
| I.V.A. | | | | | | | | \$73,591.36 |
| Total | | | | | | | | \$259,162.36 |

Nombre: SERPROF BIOMED SA DE CV
 No. de Contrato: 050CYR040T00224-345-00

| PARTIDA | DESTINO | CUCOP | PREI | SAI | DESCRIPCIÓN | CANT. | PRECIO UNITARIO | IMPORTE TOTAL SIN IVA |
|----------|---------|----------|-------|--------------------|----------------------|-------|-----------------|-----------------------|
| 478 | SONORA | 53200457 | 20146 | 513.245.0126.00.01 | COMODO PARA MENORES. | 16 | \$800.00 | \$12,800.00 |
| Subtotal | | | | | | | | \$12,800.00 |
| I.V.A. | | | | | | | | \$2,049.00 |
| Total | | | | | | | | \$14,849.00 |

371

Proceso 245, 246 y 247 del Expediente Único de Adquisición de Bienes de Inversión y Activos
 No. de Expediente Único: 513.182.25

2024
 Felipe Carrillo
 PUERTO



GOBIERNO DE
MÉXICO



DIRECCIÓN DE ADMINISTRACIÓN
Unidad de Adquisiciones
Coordinación de Bienes y Compras
Coordinación Técnica de Adquisición de Bienes
División de Equipos y Mobiliario Médico

ACTA DE FALLO

LICITACIÓN PÚBLICA INTERNACIONAL ELECTRÓNICA BAJO COBERTURA DE TRATADOS DE LIBRE COMERCIO QUE CONTENGA CAPÍTULO DE COMPRAS GUBERNAMENTALES
NÚMERO DE IDENTIFICACIÓN EN COMPRA: LA-50-CYB-050YR040-F-2-2024
PROGRAMA "MOBILIARIO MÉDICO Y DE LABORATORIO PARA HOSPITALES PRIORITARIOS"

Nombre: INFRAESTRUCTURA HOSPITALARIA PROEMSA SA DE CV
No. de Contrato: 050CYR040T00224-349-00

| PARTIDA | DESTINO | CUCOP | PREI | SAI | DESCRIPCIÓN | CANT. | PRECIO UNITARIO | PRECIO UNITARIO SIN IVA | IMPORTE TOTAL SIN IVA |
|---------|---------|---------|-------|------------------|-----------------------------------|-------|-----------------|-------------------------|-----------------------|
| 482 | SONORA | 5100260 | 20151 | 5133600097100301 | ESTANTE GUARDA ESTÉRIL DE 120 CM. | 14 | \$6,305.45 | \$6,305.45 | \$88,276.30 |
| | | | | | | | | Subtotal | \$88,276.30 |
| | | | | | | | | I.V.A. | \$14,124.21 |
| | | | | | | | | Total | \$102,400.51 |

Nombre: SERPROF BIOMED SA DE CV
No. de Contrato: 050CYR040T00224-350-00

| PARTIDA | DESTINO | CUCOP | PREI | SAI | DESCRIPCIÓN | CANT. | PRECIO UNITARIO | PRECIO UNITARIO SIN IVA | IMPORTE TOTAL SIN IVA |
|---------|---------|---------|-------|----------------|-------------------|-------|-----------------|-------------------------|-----------------------|
| 483 | SONORA | 5120062 | 20153 | 51354600610001 | AMBONERA DE PEDAL | 15 | \$7,753.33 | \$7,753.33 | \$116,300.00 |
| | | | | | | | | Subtotal | \$116,300.00 |
| | | | | | | | | I.V.A. | \$18,559.99 |
| | | | | | | | | Total | \$134,859.99 |

Nombre: EDVAG CONCEPTOS COMERCIALES SA DE CV
No. de Contrato: 050CYR040T00224-351-00

| PARTIDA | DESTINO | CUCOP | PREI | SAI | DESCRIPCIÓN | CANT. | PRECIO UNITARIO | PRECIO UNITARIO SIN IVA | IMPORTE TOTAL SIN IVA |
|---------|---------|---------|-------|----------------|------------------------|-------|-----------------|-------------------------|-----------------------|
| 484 | SONORA | 5120064 | 20154 | 51356700110001 | LAMPARA DE LUZ INTENSA | 15 | \$9,750.00 | \$9,750.00 | \$146,250.00 |
| | | | | | | | | Subtotal | \$146,250.00 |
| | | | | | | | | I.V.A. | \$21,000.00 |
| | | | | | | | | Total | \$167,250.00 |

373

Elaborado por: 2024
Félix Carrillo
PUERTO



GOBIERNO DE
MÉXICO



DIRECCIÓN DE ADMINISTRACIÓN
Unidad de Adquisiciones
Coordinación de Bienes y Compras
Coordinación Técnica de Adquisición de Bienes
División de Equipos y Mobiliario Médico

ACTA DE FALLO

LICITACIÓN PÚBLICA INTERNACIONAL ELECTRÓNICA BAJO COBERTURA DE TRATADOS DE LIBRE COMERCIO QUE CONTENGA CAPÍTULO DE COMPRAS GUBERNAMENTALES
NÚMERO DE IDENTIFICACIÓN EN COMPRA: LA-50-CYB-050YR040-F-2-2024
PROGRAMA "MOBILIARIO MÉDICO Y DE LABORATORIO PARA HOSPITALES PRIORITARIOS"

Nombre: EDVAG CONCEPTOS COMERCIALES SA DE CV
No. de Contrato: 050CYR040T00224-352-00

| PARTIDA | DESTINO | CUCOP | PREI | SAI | DESCRIPCIÓN | CANT. | PRECIO UNITARIO | PRECIO UNITARIO SIN IVA | IMPORTE TOTAL SIN IVA |
|---------|---------|---------|-------|----------------|------------------------|-------|-----------------|-------------------------|-----------------------|
| 485 | SONORA | 5120065 | 20155 | 51356701280001 | LAMPARA DE PIE RODABLE | 5 | \$1,487.50 | \$1,487.50 | \$7,437.50 |
| | | | | | | | | Subtotal | \$7,437.50 |
| | | | | | | | | I.V.A. | \$1,190.00 |
| | | | | | | | | Total | \$8,627.50 |

Nombre: SERPROF BIOMED SA DE CV
No. de Contrato: 050CYR040T00224-353-00

| PARTIDA | DESTINO | CUCOP | PREI | SAI | DESCRIPCIÓN | CANT. | PRECIO UNITARIO | PRECIO UNITARIO SIN IVA | IMPORTE TOTAL SIN IVA |
|---------|---------|---------|-------|----------------|------------------------------------|-------|-----------------|-------------------------|-----------------------|
| 494 | SONORA | 5120070 | 20178 | 51357137320001 | MESA CARRO ANESTESIOLOGO DE 70 CM. | 6 | \$6,133.33 | \$6,133.33 | \$36,799.98 |
| | | | | | | | | Subtotal | \$36,799.98 |
| | | | | | | | | I.V.A. | \$5,886.00 |
| | | | | | | | | Total | \$42,685.98 |

Nombre: MUEBLES LA FORJA DE JUAN ESCOBAR SA DE CV
No. de Contrato: 050CYR040T00224-354-00

| PARTIDA | DESTINO | CUCOP | PREI | SAI | DESCRIPCIÓN | CANT. | PRECIO UNITARIO | PRECIO UNITARIO SIN IVA | IMPORTE TOTAL SIN IVA |
|---------|---------|---------|-------|----------------|--|-------|-----------------|-------------------------|-----------------------|
| 496 | SONORA | 5120078 | 20181 | 51352127620001 | MESA DE 180 CM PARA ENSAMBLE CON REPIEA INTERMEDIA | 2 | \$24,000.00 | \$24,000.00 | \$48,000.00 |
| | | | | | | | | Subtotal | \$48,000.00 |
| | | | | | | | | I.V.A. | \$7,680.00 |
| | | | | | | | | Total | \$55,680.00 |

374
Elaborado por: 2024
Félix Carrillo
PUERTO

ANEXOS
DIVISIÓN DE CONTRATOS

ACTA DE FALLO

LICITACIÓN PÚBLICA INTERNACIONAL ELECTRÓNICA BAJO COBERTURA DE TRATADOS DE LIBRE COMERCIO QUE CONTENGA CAPITULO DE COMPRAS GUBERNAMENTALES
NÚMERO DE IDENTIFICACIÓN EN COMPRANET: LA-50-QYR-050CYR040-T2-3024
PROGRAMA "MOBILIARIO MÉDICO Y DE LABORATORIO PARA HOSPITALES PRIORITARIOS"

Nombre: SERPROF BIOMED SA DE CV
 No. de Contrato: 050CYR040T00224-355-00

| PARTIDA | DESTINO | CUCOP | PREI | SAI | DESCRIPCIÓN | CANT. | PRECIO UNITARIO | IMPORTE TOTAL SIN IVA | |
|---------|---------|----------|-------|--------------------|-------------|-------|-----------------|-----------------------|--------------|
| 497 | SONORA | 51200187 | 20183 | 513.621.2766.00.01 | MESA MAYO. | 72 | \$1,980.00 | \$142,560.00 | |
| | | | | | | | | Subtotal | \$142,560.00 |
| | | | | | | | | I.V.A. | \$22,009.60 |
| | | | | | | | | Total | \$165,369.60 |

Nombre: MUEBLES LA FORJA DE JUAN ESCOBAR SA DE CV
 No. de Contrato: 050CYR040T00224-356-00

| PARTIDA | DESTINO | CUCOP | PREI | SAI | DESCRIPCIÓN | CANT. | PRECIO UNITARIO | IMPORTE TOTAL SIN IVA | |
|---------|---------|----------|-------|--------------------|-----------------------------------|-------|-----------------|-----------------------|-------------|
| 498 | SONORA | 53106581 | 20184 | 513.621.2792.00.01 | MESA PARA EXPLORACIÓN PEDIÁTRICA. | 1 | \$9,000.00 | \$9,000.00 | |
| | | | | | | | | Subtotal | \$9,000.00 |
| | | | | | | | | I.V.A. | \$1,440.00 |
| | | | | | | | | Total | \$10,440.00 |

Nombre: SERPROF BIOMED SA DE CV
 No. de Contrato: 050CYR040T00224-357-00

| PARTIDA | DESTINO | CUCOP | PREI | SAI | DESCRIPCIÓN | CANT. | PRECIO UNITARIO | IMPORTE TOTAL SIN IVA | |
|---------|---------|----------|-------|--------------------|------------------------------------|-------|-----------------|-----------------------|-------------|
| 499 | SONORA | 53106582 | 20185 | 513.621.2004.00.01 | MESA PARA INSTRUMENTAL QUIRÚRGICO. | 7 | \$5,933.33 | \$41,533.31 | |
| | | | | | | | | Subtotal | \$41,533.31 |
| | | | | | | | | I.V.A. | \$4,605.33 |
| | | | | | | | | Total | \$46,138.64 |

379

Dirección: Av. Chel, s/n, Col. Barrio Norte, Alcaldía Cuauhtémoc, C. P. 06100, Ciudad de México
 Tel. 56 5147 7900, Ext. 5375. www.compras.gob.mx



2024
Felipe Carrillo
PUERTO

ACTA DE FALLO

LICITACIÓN PÚBLICA INTERNACIONAL ELECTRÓNICA BAJO COBERTURA DE TRATADOS DE LIBRE COMERCIO QUE CONTENGA CAPITULO DE COMPRAS GUBERNAMENTALES
NÚMERO DE IDENTIFICACIÓN EN COMPRANET: LA-50-QYR-050CYR040-T-2-2024
PROGRAMA "MOBILIARIO MÉDICO Y DE LABORATORIO PARA HOSPITALES PRIORITARIOS"

Nombre: SERPROF BIOMED SA DE CV
 No. de Contrato: 050CYR040T00224-358-00

| PARTIDA | DESTINO | CUCOP | PREI | SAI | DESCRIPCIÓN | CANT. | PRECIO UNITARIO | IMPORTE TOTAL SIN IVA | |
|---------|---------|----------|-------|--------------------|-------------------------|-------|-----------------|-----------------------|-------------|
| 500 | SONORA | 53106583 | 20186 | 513.621.2813.00.01 | MESA PARA REHIDRATACIÓN | 3 | \$4,933.33 | \$14,799.99 | |
| | | | | | | | | Subtotal | \$14,799.99 |
| | | | | | | | | I.V.A. | \$2,355.40 |
| | | | | | | | | Total | \$17,298.39 |

Nombre: SERPROF BIOMED SA DE CV
 No. de Contrato: 050CYR040T00224-359-00

| PARTIDA | DESTINO | CUCOP | PREI | SAI | DESCRIPCIÓN | CANT. | PRECIO UNITARIO | IMPORTE TOTAL SIN IVA | |
|---------|---------|----------|-------|--------------------|---------------|-------|-----------------|-----------------------|--------------|
| 501 | SONORA | 51200139 | 20187 | 513.621.2826.00.01 | MESA PASTEUR. | 95 | \$2,399.67 | \$227,873.65 | |
| | | | | | | | | Subtotal | \$227,873.65 |
| | | | | | | | | I.V.A. | \$36,499.78 |
| | | | | | | | | Total | \$264,333.43 |

Nombre: SERPROF BIOMED SA DE CV
 No. de Contrato: 050CYR040T00224-360-00

| PARTIDA | DESTINO | CUCOP | PREI | SAI | DESCRIPCIÓN | CANT. | PRECIO UNITARIO | IMPORTE TOTAL SIN IVA | |
|---------|---------|----------|-------|--------------------|--------------|-------|-----------------|-----------------------|--------------|
| 502 | SONORA | 51200141 | 20189 | 513.621.2847.00.01 | MESA PUENTE. | 90 | \$1,466.67 | \$132,000.30 | |
| | | | | | | | | Subtotal | \$132,000.30 |
| | | | | | | | | I.V.A. | \$21,320.05 |
| | | | | | | | | Total | \$153,320.35 |

376

Dirección: Av. Chel, s/n, Col. Barrio Norte, Alcaldía Cuauhtémoc, C. P. 06100, Ciudad de México
 Tel. 56 5147 7900, Ext. 5375. www.compras.gob.mx



2024
Felipe Carrillo
PUERTO



GOBIERNO DE MEXICO



DIRECCIÓN DE ADMINISTRACIÓN
Unidad de Adquisición de Bienes y Contratación de Servicios
Coordinación Técnica de Adquisición de Bienes y Contratación de Servicios
División de Equipos y Hospitalarios Médicos

ACTA DE FALLO

LICITACIÓN PÚBLICA INTERNACIONAL ELECTRÓNICA BAJO COBERTURA DE TRATADOS DE LIBRE COMERCIO QUE CONTIENGA CAPITULO DE COMPRAS GUBERNAMENTALES
NÚMERO DE IDENTIFICACIÓN EN COMPRA: LA-50-CYR-050CYR040-T-2-2024
PROGRAMA: MOBILIARIO MÉDICO Y DE LABORATORIO PARA HOSPITALES PRIORITARIOS

Nombre: EDVAG CONCEPTOS COMERCIALES SA DE CV
No. de Contrato: 050CYR040T00224-361-00

| PARTIDA | DESTINO | CUCOP | PREI | SAI | DESCRIPCIÓN | CANT. | PRECIO UNITARIO | PRECIO TOTAL | IMPORTE TOTAL SIN IVA |
|---------|---------|----------|-------|-------------------|-----------------------|-------|-----------------|--------------|-----------------------|
| 503 | SONORA | 51200162 | 20190 | 513.671.2857.0001 | MESA RICADA DE MADERA | 2 | \$13,750.00 | \$27,500.00 | \$27,500.00 |
| | | | | | | | | Subtotal | \$27,500.00 |
| | | | | | | | | I.V.A. | \$4,400.00 |
| | | | | | | | | Total | \$31,900.00 |

Nombre: SERPROF BIOMED SA DE CV
No. de Contrato: 050CYR040T00224-362-00

| PARTIDA | DESTINO | CUCOP | PREI | SAI | DESCRIPCIÓN | CANT. | PRECIO UNITARIO | PRECIO TOTAL | IMPORTE TOTAL SIN IVA |
|---------|---------|----------|-------|-------------------|-------------|-------|-----------------|--------------|-----------------------|
| 504 | SONORA | 51200163 | 20191 | 513.621.2855.0001 | MESA RINON. | 10 | \$4,106.67 | \$41,066.70 | \$41,066.70 |
| | | | | | | | | Subtotal | \$41,066.70 |
| | | | | | | | | I.V.A. | \$6,270.67 |
| | | | | | | | | Total | \$47,337.37 |

Nombre: MUEBLES LA FORDA DE JUAN ESCOBAR SA DE CV
No. de Contrato: 050CYR040T00224-363-00

| PARTIDA | DESTINO | CUCOP | PREI | SAI | DESCRIPCIÓN | CANT. | PRECIO UNITARIO | PRECIO TOTAL | IMPORTE TOTAL SIN IVA |
|---------|---------|---------|-------|-------------------|-------------------------------|-------|-----------------|--------------|-----------------------|
| 505 | SONORA | 5100262 | 20192 | 513.771.0438.0001 | REPISA DE 120 CM CONTRA MURO. | 5 | \$230.00 | \$1,150.00 | \$1,150.00 |
| | | | | | | | | Subtotal | \$1,150.00 |
| | | | | | | | | I.V.A. | \$320.00 |
| | | | | | | | | Total | \$1,620.00 |

377
Diverso 248, P.O. Box 24, Col. Bienes Nuevos, Michoacán, México, C.P. 04500, Teléfono: 0181-411-1400
www.michobienesnuevos.com



2024
Felipe Carrillo
PUERTO



GOBIERNO DE MEXICO



DIRECCIÓN DE ADMINISTRACIÓN
Unidad de Adquisición de Bienes y Contratación de Servicios
Coordinación Técnica de Adquisición de Bienes y Contratación de Servicios
División de Equipos y Hospitalarios Médicos

ACTA DE FALLO

LICITACIÓN PÚBLICA INTERNACIONAL ELECTRÓNICA BAJO COBERTURA DE TRATADOS DE LIBRE COMERCIO QUE CONTIENGA CAPITULO DE COMPRAS GUBERNAMENTALES
NÚMERO DE IDENTIFICACIÓN EN COMPRA: LA-50-CYR-050CYR040-T-2-2024
PROGRAMA: MOBILIARIO MÉDICO Y DE LABORATORIO PARA HOSPITALES PRIORITARIOS

Nombre: EDVAG CONCEPTOS COMERCIALES SA DE CV
No. de Contrato: 050CYR040T00224-364-00

| PARTIDA | DESTINO | CUCOP | PREI | SAI | DESCRIPCIÓN | CANT. | PRECIO UNITARIO | PRECIO TOTAL | IMPORTE TOTAL SIN IVA |
|---------|---------|---------|-------|-------------------|-------------------------------|-------|-----------------|--------------|-----------------------|
| 506 | SONORA | 5100264 | 20194 | 513.771.0456.0001 | REPISA DE 180 CM CONTRA MURO. | 1 | \$5,000.00 | \$5,000.00 | \$5,000.00 |
| | | | | | | | | Subtotal | \$5,000.00 |
| | | | | | | | | I.V.A. | \$800.00 |
| | | | | | | | | Total | \$5,800.00 |

Nombre: META SUMINISTROS MEDICOS SA DE CV
No. de Contrato: 050CYR040T00224-365-00

| PARTIDA | DESTINO | CUCOP | PREI | SAI | DESCRIPCIÓN | CANT. | PRECIO UNITARIO | PRECIO TOTAL | IMPORTE TOTAL SIN IVA |
|---------|---------|----------|-------|-------------------|------------------------|-------|-----------------|--------------|-----------------------|
| 507 | SONORA | 51200164 | 20195 | 513.783.0075.0001 | RIEL PORTAVENUECILLAS. | 239 | \$476.00 | \$113,268.00 | \$113,268.00 |
| | | | | | | | | Subtotal | \$113,268.00 |
| | | | | | | | | I.V.A. | \$18,126.06 |
| | | | | | | | | Total | \$131,414.08 |

Nombre: SERPROF BIOMED SA DE CV
No. de Contrato: 050CYR040T00224-366-00

| PARTIDA | DESTINO | CUCOP | PREI | SAI | DESCRIPCIÓN | CANT. | PRECIO UNITARIO | PRECIO TOTAL | IMPORTE TOTAL SIN IVA |
|---------|---------|----------|-------|-------------------|--------------------------------------|-------|-----------------|--------------|-----------------------|
| 508 | SONORA | 53200459 | 20196 | 513.790.0089.0001 | RINON DE ACERO INOXIDABLE DE 250 ML. | 7 | \$101.33 | \$709.31 | \$709.31 |
| | | | | | | | | Subtotal | \$709.31 |
| | | | | | | | | I.V.A. | \$313.49 |
| | | | | | | | | Total | \$1,022.80 |

378
Diverso 253, P.O. Box 25, Col. Bienes Nuevos, Michoacán, México, C.P. 04500, Teléfono: 0181-411-1400
www.michobienesnuevos.com



2024
Felipe Carrillo
PUERTO

ANEXOS
DIVISIÓN DE CONTRATOS



GOBIERNO DE MEXICO



DIRECCION DE ADMINISTRACION
Unidad de Adquisiciones
Compras y Contratación de Bienes y Servicios
Compras y Contratación de Bienes y Servicios
Compras y Contratación de Bienes y Servicios
Compras y Contratación de Bienes y Servicios
Compras y Contratación de Bienes y Servicios

ACTA DE FALLO

LICITACION PUBLICA INTERNACIONAL ELECTRONICA BAJO COBERTURA DE TRATADOS DE LIBRE COMERCIO QUE CONTENGA CAPITULO DE COMPRAS GUBERNAMENTALES
NUMERO DE IDENTIFICACION EN COMPRANET: LA-50-STR-050GYR040-722-0274
PROGRAMA "MOBILIARIO MEDICO Y DE LABORATORIO PARA HOSPITALES PRIORITARIOS"

Nombre: SERPROF BIOMED SA DE CV
No. de Contrato: 050GYR040T00224-367-00

| PARTIDA | DESTINO | CUCOP | PREI | SAI | DESCRIPCION | CANT. | PRECIO UNITARIO | IMPORTE TOTAL SIN IVA | |
|---------|---------|----------|-------|-------------------|--------------------------------------|-------|-----------------|-----------------------|-------------|
| 509 | SONORA | 53200461 | 20197 | 513,790,009100.01 | BIJON DE ACERO INOXIDABLE DE 500 ML. | 92 | \$126.67 | \$11,653.64 | |
| | | | | | | | | Subtotal | \$11,653.64 |
| | | | | | | | | I.V.A. | \$1,864.58 |
| | | | | | | | | Total | \$13,518.22 |

Nombre: SERPROF BIOMED SA DE CV
No. de Contrato: 050GYR040T00224-368-00

| PARTIDA | DESTINO | CUCOP | PREI | SAI | DESCRIPCION | CANT. | PRECIO UNITARIO | IMPORTE TOTAL SIN IVA | |
|---------|---------|----------|-------|-------------------|-----------------------------------|-------|-----------------|-----------------------|--------------|
| 510 | SONORA | 53106585 | 20198 | 513,810,029800.01 | SILLA DE RUEDAS CON DESCANSAPIES. | 26 | \$3,600.00 | \$93,600.00 | |
| | | | | | | | | Subtotal | \$93,600.00 |
| | | | | | | | | I.V.A. | \$14,976.00 |
| | | | | | | | | Total | \$108,576.00 |

Nombre: SERPROF BIOMED SA DE CV
No. de Contrato: 050GYR040T00224-369-00

| PARTIDA | DESTINO | CUCOP | PREI | SAI | DESCRIPCION | CANT. | PRECIO UNITARIO | IMPORTE TOTAL SIN IVA | |
|---------|---------|----------|-------|-------------------|--|-------|-----------------|-----------------------|-------------|
| 511 | SONORA | 53200465 | 20199 | 513,950,012200.01 | VASO PARA MEDICAMENTOS DE 30 CM CUBICOS. | 189 | \$100.00 | \$18,900.00 | |
| | | | | | | | | Subtotal | \$18,900.00 |
| | | | | | | | | I.V.A. | \$3,024.00 |
| | | | | | | | | Total | \$21,924.00 |

379
Rafaelito S.P. S de RL, Calle 14, Villa Loma Alta, Alameda Guadalupe, C.P. 84200, Ciudad del Mañana
Tel: 52 2726 1317, Ext. 104.88
www.rsf-sp.com.mx



2024
Felipe Carrillo
PUERTO



GOBIERNO DE MEXICO



DIRECCION DE ADMINISTRACION
Unidad de Adquisiciones
Compras y Contratación de Bienes y Servicios
Compras y Contratación de Bienes y Servicios
Compras y Contratación de Bienes y Servicios
Compras y Contratación de Bienes y Servicios

ACTA DE FALLO

LICITACION PUBLICA INTERNACIONAL ELECTRONICA BAJO COBERTURA DE TRATADOS DE LIBRE COMERCIO QUE CONTENGA CAPITULO DE COMPRAS GUBERNAMENTALES
NUMERO DE IDENTIFICACION EN COMPRANET: LA-50-GYR-050GYR040-712-0274
PROGRAMA "MOBILIARIO MEDICO Y DE LABORATORIO PARA HOSPITALES PRIORITARIOS"

Nombre: INFRAESTRUCTURA HOSPITALARIA PROEMSA SA DE CV
No. de Contrato: 050GYR040T00224-370-00

| PARTIDA | DESTINO | CUCOP | PREI | SAI | DESCRIPCION | CANT. | PRECIO UNITARIO | IMPORTE TOTAL SIN IVA | |
|---------|---------|----------|-------|------------------|---|-------|-----------------|-----------------------|----------|
| 512 | SONORA | 53200463 | 20209 | 513,950,03700.01 | VASO PARA MEDICAMENTOS DE 140 CM CUBICOS. | 4 | \$196.50 | \$786.00 | |
| | | | | | | | | Subtotal | \$786.00 |
| | | | | | | | | I.V.A. | \$125.76 |
| | | | | | | | | Total | \$911.76 |

Nombre: INFRAESTRUCTURA HOSPITALARIA PROEMSA SA DE CV
No. de Contrato: 050GYR040T00224-371-00

| PARTIDA | DESTINO | CUCOP | PREI | SAI | DESCRIPCION | CANT. | PRECIO UNITARIO | IMPORTE TOTAL SIN IVA | |
|---------|---------|----------|-------|-------------------|----------------------------|-------|-----------------|-----------------------|-------------|
| 513 | SONORA | 53200463 | 20201 | 513,950,046800.01 | VASO CON TAPA DE UN LITRO. | 2 | \$454.80 | \$909.60 | |
| | | | | | | | | Subtotal | \$909.60 |
| | | | | | | | | I.V.A. | \$14,654 |
| | | | | | | | | Total | \$15,563.44 |

Nombre: SERPROF BIOMED SA DE CV
No. de Contrato: 050GYR040T00224-372-00

| PARTIDA | DESTINO | CUCOP | PREI | SAI | DESCRIPCION | CANT. | PRECIO UNITARIO | IMPORTE TOTAL SIN IVA | |
|---------|---------|----------|-------|------------------|--------------------|-------|-----------------|-----------------------|------------|
| 514 | SONORA | 51200041 | 20202 | 513,230,26600.01 | BANQUETA DE ALTURA | 12 | \$453.33 | \$5,439.96 | |
| | | | | | | | | Subtotal | \$5,439.96 |
| | | | | | | | | I.V.A. | \$870.39 |
| | | | | | | | | Total | \$6,310.35 |

380
Rafaelito S.P. S de RL, Calle 14, Villa Loma Alta, Alameda Guadalupe, C.P. 84200, Ciudad del Mañana
Tel: 52 2726 1317, Ext. 104.88
www.rsf-sp.com.mx



2024
Felipe Carrillo
PUERTO

ACTA DE FALLO

LICITACIÓN PÚBLICA INTERNACIONAL ELECTRÓNICA BAJO COBERTURA DE TRATADOS DE LIBRE COMERCIO QUE CONTENGA CAPÍTULO DE COMPRAS GUBERNAMENTALES NÚMERO DE IDENTIFICACIÓN EN COMPRAS: LA-50-GYR-050CYR040-T-2-2024

PROGRAMA "MOBILIARIO MÉDICO Y DE LABORATORIO PARA HOSPITALES PRIORITARIOS"

Nombre: EDVAG CONCEPTOS COMERCIALES SA DE CV
No. de Contrato: 050GYR040T00224-379-00

| PARTIDA | DESTINO | CUCOP | PREI | SAI | DESCRIPCIÓN | CANT. | PRECIO UNITARIO | IMPORTE TOTAL SIN IVA | |
|---------|---------|----------|-------|---------------------|---|-------|-----------------|-----------------------|-------------|
| 522 | SONORA | 51200112 | 20292 | 513,621,2977,000.01 | MESA DE 120 CM CON CUBIERTA DE LAMINADO PLASTICO. | 1 | \$9,500.00 | \$9,500.00 | |
| | | | | | | | | Subtotal | \$9,500.00 |
| | | | | | | | | I.V.A. | \$1,920.00 |
| | | | | | | | | Total | \$11,020.00 |

Nombre: EDVAG CONCEPTOS COMERCIALES SA DE CV
No. de Contrato: 050GYR040T00224-380-00

| PARTIDA | DESTINO | CUCOP | PREI | SAI | DESCRIPCIÓN | CANT. | PRECIO UNITARIO | IMPORTE TOTAL SIN IVA | |
|---------|---------|----------|-------|---------------------|--|-------|-----------------|-----------------------|-------------|
| 523 | SONORA | 51200119 | 30302 | 513,621,3076,000.01 | MESA DE 150 CM PARA ATENCIÓN AL PACIENTE NACIDO. | 2 | \$14,750.00 | \$29,500.00 | |
| | | | | | | | | Subtotal | \$29,500.00 |
| | | | | | | | | I.V.A. | \$4,720.00 |
| | | | | | | | | Total | \$34,220.00 |

Nombre: EDVAG CONCEPTOS COMERCIALES SA DE CV
No. de Contrato: 050GYR040T00224-381-00

| PARTIDA | DESTINO | CUCOP | PREI | SAI | DESCRIPCIÓN | CANT. | PRECIO UNITARIO | IMPORTE TOTAL SIN IVA | |
|---------|---------|----------|-------|---------------------|--|-------|-----------------|-----------------------|-------------|
| 526 | SONORA | 51200214 | 20321 | 515,619,1417,000.01 | MESA BAZA DE 90 CM CON CUBIERTA DE ACERO INOXIDABLE. | 2 | \$10,000.00 | \$20,000.00 | |
| | | | | | | | | Subtotal | \$20,000.00 |
| | | | | | | | | I.V.A. | \$3,200.00 |
| | | | | | | | | Total | \$23,200.00 |

383
Firma: Edvag Conceptos Comerciales S.A. de CV
Tel: 52 224 2274 2274 Ext: 14233
www.imss.gob.mx



2024
Felipe Cortijo
PUERTO

ACTA DE FALLO

LICITACIÓN PÚBLICA INTERNACIONAL ELECTRÓNICA BAJO COBERTURA DE TRATADOS DE LIBRE COMERCIO QUE CONTENGA CAPÍTULO DE COMPRAS GUBERNAMENTALES NÚMERO DE IDENTIFICACIÓN EN COMPRAS: LA-50-GYR-050CYR040-T-2-2024

PROGRAMA "MOBILIARIO MÉDICO Y DE LABORATORIO PARA HOSPITALES PRIORITARIOS"

Nombre: EDVAG CONCEPTOS COMERCIALES SA DE CV
No. de Contrato: 050GYR040T00224-382-00

| PARTIDA | DESTINO | CUCOP | PREI | SAI | DESCRIPCIÓN | CANT. | PRECIO UNITARIO | IMPORTE TOTAL SIN IVA | |
|---------|---------|----------|-------|---------------------|-------------------------------|-------|-----------------|-----------------------|----------------|
| 528 | SONORA | 53100572 | 20547 | 515,191,0934,000.01 | CARRO PARA CURACIONES EN ABS. | 75 | \$55,000.00 | \$2,625,000.00 | |
| | | | | | | | | Subtotal | \$2,625,000.00 |
| | | | | | | | | I.V.A. | \$420,000.00 |
| | | | | | | | | Total | \$3,045,000.00 |

Nombre: SERPROF BIOMED SA DE CV
No. de Contrato: 0500TR040T00224-383-00

| PARTIDA | DESTINO | CUCOP | PREI | SAI | DESCRIPCIÓN | CANT. | PRECIO UNITARIO | IMPORTE TOTAL SIN IVA | |
|---------|---------|----------|-------|---------------------|---|-------|-----------------|-----------------------|--------------|
| 529 | SONORA | 51200054 | 20549 | 513,191,0946,000.01 | CARRO PARA ROPA SUCIA CON TAPA Y APERTURA DE PEDAL. | 75 | \$6,933.33 | \$569,333.09 | |
| | | | | | | | | Subtotal | \$569,333.09 |
| | | | | | | | | I.V.A. | \$80,981.29 |
| | | | | | | | | Total | \$650,314.38 |

Nombre: EDVAG CONCEPTOS COMERCIALES SA DE CV
No. de Contrato: 050GYR040T00224-384-00

| PARTIDA | DESTINO | CUCOP | PREI | SAI | DESCRIPCIÓN | CANT. | PRECIO UNITARIO | IMPORTE TOTAL SIN IVA | |
|---------|---------|----------|-------|---------------------|--|-------|-----------------|-----------------------|--------------|
| 534 | SONORA | 51200157 | 20597 | 513,964,0017,000.01 | VESTIDOR CON ARMARIO PARA CONSULTORIO. | 3 | \$33,750.00 | \$101,250.00 | |
| | | | | | | | | Subtotal | \$101,250.00 |
| | | | | | | | | I.V.A. | \$16,200.00 |
| | | | | | | | | Total | \$117,450.00 |

384
Firma: Edvag Conceptos Comerciales S.A. de CV
Tel: 52 224 2274 2274 Ext: 14233
www.imss.gob.mx



2024
Felipe Cortijo
PUERTO



GOBIERNO DE
MÉXICO



DIRECCIÓN DE ADMINISTRACIÓN
Coordinación de Adquisición de Bienes y Contratación de Servicios
Coordinación Técnica de Adquisición de Bienes y Contratación de Servicios
División de Equipos y Mobiliario Médico

ACTA DE FALLO

LICITACIÓN PÚBLICA INTERNACIONAL ELECTRÓNICA BAJO COBERTURA DE TRATADOS DE LIBRE COMERCIO QUE CONTENGA CAPÍTULO DE COMPRAS GUBERNAMENTALES
NÚMERO DE IDENTIFICACIÓN EN COMPRANET: LA-50-CYR-050CYR040-T-2-2024
PROGRAMA "MOBILIARIO MÉDICO Y DE LABORATORIO PARA HOSPITALES PRIORITARIOS"

Nombre: META SUMINISTROS MEDICOS SA DE CV
No. de Contrato: 050CYR040T00224-386-00

| PARTIDA | DESTINO | CUCOP | PREI | SAI | DESCRIPCIÓN | CANT. | PRECIO UNITARIO | IMPORTE TOTAL | SIN IVA |
|---------|---------|----------|-------|--------------------|--|-------|-----------------|---------------|-------------|
| 535 | SONORA | 51200235 | 20603 | 515.619.1657.00.01 | MESA ALTA DE 90 CM. CON RESPALDO, CAJON Y PUERTAS ABERTILES. | 19 | \$3,729.00 | \$70,850.00 | |
| | | | | | | | | Subtotal | \$70,850.00 |
| | | | | | | | | I.V.A. | \$1,308.80 |
| | | | | | | | | Total | \$72,158.80 |

Nombre: SERPROF BIOMED SA DE CV
No. de Contrato: 050CYR040T00224-386-00

| PARTIDA | DESTINO | CUCOP | PREI | SAI | DESCRIPCIÓN | CANT. | PRECIO UNITARIO | IMPORTE TOTAL | SIN IVA |
|---------|---------|----------|-------|--------------------|--|-------|-----------------|---------------|-------------|
| 536 | SONORA | 51200240 | 20615 | 515.619.1913.00.01 | MESA ALTA DE 180 CM DE TRABAJO PARA 2 USUARIOS CON RESPALDO. | 7 | \$4,366.57 | \$30,566.69 | |
| | | | | | | | | Subtotal | \$30,566.69 |
| | | | | | | | | I.V.A. | \$4,899.67 |
| | | | | | | | | Total | \$35,466.36 |

Nombre: SERPROF BIOMED SA DE CV
No. de Contrato: 050CYR040T00224-387-00

| PARTIDA | DESTINO | CUCOP | PREI | SAI | DESCRIPCIÓN | CANT. | PRECIO UNITARIO | IMPORTE TOTAL | SIN IVA |
|---------|---------|----------|-------|--------------------|---|-------|-----------------|---------------|-------------|
| 537 | SONORA | 51200168 | 20620 | 515.619.1965.00.01 | MESA ALTA DE 120 CM SIN RESPALDO Y 8 CAJONES. | 11 | \$7,732.00 | \$85,052.00 | |
| | | | | | | | | Subtotal | \$85,052.00 |
| | | | | | | | | I.V.A. | \$13,609.32 |
| | | | | | | | | Total | \$98,661.32 |

386
Paseo de la Reforma 226, Piso 31, Cód. Postal: 06600, Ciudad de México, C. D. 06600, Ciudad de México
Tel. 55 5226 9700, Ext. 30928 www.imss.mx



2024
Felipe Carrillo
PUERTO



GOBIERNO DE
MÉXICO



DIRECCIÓN DE ADMINISTRACIÓN
Coordinación de Adquisición de Bienes y Contratación de Servicios
Coordinación Técnica de Adquisición de Bienes y Contratación de Servicios
División de Equipos y Mobiliario Médico

ACTA DE FALLO

LICITACIÓN PÚBLICA INTERNACIONAL ELECTRÓNICA BAJO COBERTURA DE TRATADOS DE LIBRE COMERCIO QUE CONTENGA CAPÍTULO DE COMPRAS GUBERNAMENTALES
NÚMERO DE IDENTIFICACIÓN EN COMPRANET: LA-50-CYR-050CYR040-T-2-2024
PROGRAMA "MOBILIARIO MÉDICO Y DE LABORATORIO PARA HOSPITALES PRIORITARIOS"

Nombre: SERPROF BIOMED SA DE CV
No. de Contrato: 050CYR040T00224-388-00

| PARTIDA | DESTINO | CUCOP | PREI | SAI | DESCRIPCIÓN | CANT. | PRECIO UNITARIO | IMPORTE TOTAL | SIN IVA |
|---------|---------|----------|-------|--------------------|---|-------|-----------------|---------------|-------------|
| 538 | SONORA | 51200169 | 20621 | 515.619.1976.00.01 | MESA ALTA DE 120 CM SIN RESPALDO Y PUERTAS ABERTILES. | 4 | \$5,043.67 | \$20,174.68 | |
| | | | | | | | | Subtotal | \$20,174.68 |
| | | | | | | | | I.V.A. | \$3,227.31 |
| | | | | | | | | Total | \$23,401.99 |

Nombre: SERPROF BIOMED SA DE CV
No. de Contrato: 050CYR040T00224-389-00

| PARTIDA | DESTINO | CUCOP | PREI | SAI | DESCRIPCIÓN | CANT. | PRECIO UNITARIO | IMPORTE TOTAL | SIN IVA |
|---------|---------|----------|-------|--------------------|---|-------|-----------------|---------------|-------------|
| 539 | SONORA | 51200170 | 20622 | 515.619.1983.00.01 | MESA ALTA DE 120 CM SIN RESPALDO, 2 CAJONES SUPERIORES Y PUERTAS ABERTILES. | 5 | \$6,292.00 | \$31,460.00 | |
| | | | | | | | | Subtotal | \$31,460.00 |
| | | | | | | | | I.V.A. | \$5,033.60 |
| | | | | | | | | Total | \$36,493.60 |

Nombre: EDVAC CONCEPTOS COMERCIALES SA DE CV
No. de Contrato: 050CYR040T00224-390-00

| PARTIDA | DESTINO | CUCOP | PREI | SAI | DESCRIPCIÓN | CANT. | PRECIO UNITARIO | IMPORTE TOTAL | SIN IVA |
|---------|---------|----------|-------|--------------------|--|-------|-----------------|---------------|--------------|
| 540 | SONORA | 51200244 | 20627 | 515.619.1937.00.01 | MESA ALTA DE 100 CM SIN RESPALDO, 2 CAJONES CENTRALES Y PUERTAS ABERTILES LATERALES. | 7 | \$50,874.00 | \$350,915.00 | |
| | | | | | | | | Subtotal | \$350,915.00 |
| | | | | | | | | I.V.A. | \$4,940.00 |
| | | | | | | | | Total | \$355,855.00 |

396
Paseo de la Reforma 226, Piso 31, Cód. Postal: 06600, Ciudad de México, C. D. 06600, Ciudad de México
Tel. 55 5226 9700, Ext. 30928 www.imss.mx



2024
Felipe Carrillo
PUERTO

ANEXOS
DIVISIÓN DE CONTRATOS



GOBIERNO DE
MÉXICO



DIRECCIÓN DE ADMINISTRACIÓN
Coordinación de Adquisición de Bienes y Contratación de Servicios
Coordinación Técnica de Adquisición de Bienes de Inversión y Activos
Inventarios de Equipos y Mobiliario Médico

ACTA DE FALLO

LICITACIÓN PÚBLICA INTERNACIONAL ELECTRÓNICA BAJO COBERTURA DE TRATADOS DE LIBRE COMERCIO QUE CONTIENGA CAPÍTULO DE COMPRAS GUBERNAMENTALES
NÚMERO DE IDENTIFICACIÓN EN COMPRANET: LA-50-CYR-0500CYR040-T-2-2024
PROGRAMA: "MOBILIARIO MÉDICO Y DE LABORATORIO PARA HOSPITALES PRIORITARIOS"

Nombre: SERPROF BIOMED SA DE CV
No. de Contrato: 0500CYR040T00224-391-00

| PARTIDA | DESTINO | CUCOP | PREI | SAI | DESCRIPCION | CANT. | PRECIO UNITARIO | IMPORTE TOTAL SIN IVA |
|----------|---------|----------|-------|----------------|---------------------------------------|-------|-----------------|-----------------------|
| 543 | YUCATÁN | 51200569 | 16682 | 51319108030101 | CARRO CAMILLA TIPO TRANSFER (LATERAL) | 4 | \$20,000.00 | \$12,000.00 |
| Subtotal | | | | | | | | \$12,000.00 |
| I.V.A. | | | | | | | | \$17,950.00 |
| Total | | | | | | | | \$129,970.00 |

Nombre: EDVAG CONCEPTOS COMERCIALES SA DE CV
No. de Contrato: 0500CYR040T00224-392-00

| PARTIDA | DESTINO | CUCOP | PREI | SAI | DESCRIPCION | CANT. | PRECIO UNITARIO | IMPORTE TOTAL SIN IVA |
|----------|---------|----------|-------|----------------|--------------------|-------|-----------------|-----------------------|
| 544 | YUCATÁN | 51200063 | 16688 | 51354600290101 | JABONERA ELECTRICA | 1 | \$1,428.00 | \$1,428.00 |
| Subtotal | | | | | | | | \$1,428.00 |
| I.V.A. | | | | | | | | \$228.48 |
| Total | | | | | | | | \$1,656.48 |

Nombre: EDVAG CONCEPTOS COMERCIALES SA DE CV
No. de Contrato: 0500CYR040T00224-393-00

| PARTIDA | DESTINO | CUCOP | PREI | SAI | DESCRIPCION | CANT. | PRECIO UNITARIO | IMPORTE TOTAL SIN IVA |
|----------|---------|----------|-------|----------------|--|-------|-----------------|-----------------------|
| 545 | YUCATÁN | 51200144 | 16771 | 51362502870101 | MODULO PARA CONSULTORIO MEDICO DERECHO | 3 | \$37,800.00 | \$113,400.00 |
| Subtotal | | | | | | | | \$113,400.00 |
| I.V.A. | | | | | | | | \$181,440.00 |
| Total | | | | | | | | \$131,840.00 |

Escuela 2017, Pasa 14, Cda. Iruya Hecan, Barrios Cuva-Cahumil, C. P. Mérida, Yucatán
Tel. 999 962-0260, Ext. 14913

2024
Felipe Carrillo
PUERTO



GOBIERNO DE
MÉXICO



DIRECCIÓN DE ADMINISTRACIÓN
Unidad de Adquisiciones
Coordinación de Adquisición de Bienes y Contratación de Servicios
Coordinación Técnica de Adquisición de Bienes de Inversión y Activos
Inventarios de Equipos y Mobiliario Médico

ACTA DE FALLO

LICITACIÓN PÚBLICA INTERNACIONAL ELECTRÓNICA BAJO COBERTURA DE TRATADOS DE LIBRE COMERCIO QUE CONTIENGA CAPÍTULO DE COMPRAS GUBERNAMENTALES
NÚMERO DE IDENTIFICACIÓN EN COMPRANET: LA-50-CYR-0500CYR040-T-2-2024
PROGRAMA: "MOBILIARIO MÉDICO Y DE LABORATORIO PARA HOSPITALES PRIORITARIOS"

Nombre: EDVAG CONCEPTOS COMERCIALES SA DE CV
No. de Contrato: 0500CYR040T00224-394-00

| PARTIDA | DESTINO | CUCOP | PREI | SAI | DESCRIPCION | CANT. | PRECIO UNITARIO | IMPORTE TOTAL SIN IVA |
|----------|---------|----------|-------|----------------|--|-------|-----------------|-----------------------|
| 546 | YUCATÁN | 51200173 | 16800 | 51561900590101 | MESA ALTA DE 150 CM CON CAJONERA CENTRAL | 2 | \$107,100.00 | \$21,420.00 |
| Subtotal | | | | | | | | \$21,420.00 |
| I.V.A. | | | | | | | | \$3,477.20 |
| Total | | | | | | | | \$24,897.20 |

Nombre: EDVAG CONCEPTOS COMERCIALES SA DE CV
No. de Contrato: 0500CYR040T00224-395-00

| PARTIDA | DESTINO | CUCOP | PREI | SAI | DESCRIPCION | CANT. | PRECIO UNITARIO | IMPORTE TOTAL SIN IVA |
|----------|---------|----------|-------|----------------|-------------------------|-------|-----------------|-----------------------|
| 547 | YUCATÁN | 51200158 | 18440 | 51416000100001 | CARRO PARA SUPERMERCADO | 6 | \$7,350.00 | \$44,100.00 |
| Subtotal | | | | | | | | \$44,100.00 |
| I.V.A. | | | | | | | | \$7,054.01 |
| Total | | | | | | | | \$51,154.01 |

Nombre: EDVAG CONCEPTOS COMERCIALES SA DE CV
No. de Contrato: 0500CYR040T00224-396-00

| PARTIDA | DESTINO | CUCOP | PREI | SAI | DESCRIPCION | CANT. | PRECIO UNITARIO | IMPORTE TOTAL SIN IVA |
|----------|---------|----------|-------|----------------|----------------|-------|-----------------|-----------------------|
| 554 | YUCATÁN | 51200193 | 20023 | 51514701180001 | CARRO CAJONERO | 5 | \$3,980.00 | \$19,950.00 |
| Subtotal | | | | | | | | \$19,950.00 |
| I.V.A. | | | | | | | | \$3,192.00 |
| Total | | | | | | | | \$23,142.00 |

Buena Vista, Pasa 14, Cda. Iruya Hecan, Barrios Cuva-Cahumil, C. P. Mérida, Yucatán
Tel. 999 962-0260, Ext. 14913

388

2024
Felipe Carrillo
PUERTO



GOBIERNO DE
MÉXICO



DIRECCIÓN DE ADMINISTRACIÓN
Unidad de Administraciones
Coordinación de Adquisición de Bienes y Contratación de Servicios
Coordinación Técnica de Adquisición de Bienes de Inversión y Activos
División de Equipos y Mobiliario Médico

ACTA DE FALLO

LICITACIÓN PÚBLICA INTERNACIONAL ELECTRÓNICA BAJO COBERTURA DE TRATADOS DE LIBRE COMERCIO QUE CONTIENGA CAPÍTULO DE COMPRAS GUBERNAMENTALES
NÚMERO DE IDENTIFICACIÓN EN COMPRANET: LA-S0-CVR-050CYR040-T-2-2024
PROGRAMA "MOBILIARIO MÉDICO Y DE LABORATORIO PARA HOSPITALES PRIORITARIOS"

Nombre: EDVAG CONCEPTOS COMERCIALES SA DE CV
No. de Contrato: 050CYR040T00224-397-00

| PARTIDA | DESTINO | CUCOP | PREI | SAI | DESCRIPCIÓN | CANT. | PRECIO UNITARIO | IMPORTE TOTAL SIN IVA | |
|---------|---------|---------|-------|--------------------|--------------------------------|-------|-----------------|-----------------------|-------------|
| 555 | YUCATAN | 5106597 | 20024 | 515.247.0125.00.01 | CARGO DISTRIBUIDOR DE MUESTRAS | 2 | \$10,290.00 | \$20,580.00 | |
| | | | | | | | | Subtotal | \$20,580.00 |
| | | | | | | | | I.V.A. | \$3,292.80 |
| | | | | | | | | Total | \$23,872.80 |

Nombre: EDVAG CONCEPTOS COMERCIALES SA DE CV
No. de Contrato: 050CYR040T00224-398-00

| PARTIDA | DESTINO | CUCOP | PREI | SAI | DESCRIPCIÓN | CANT. | PRECIO UNITARIO | IMPORTE TOTAL SIN IVA | |
|---------|---------|----------|-------|--------------------|--------------------------------|-------|-----------------|-----------------------|-------------|
| 556 | YUCATAN | 53106590 | 20025 | 515.451.0239.00.01 | GABINETE PARA TOMA DE MUESTRAS | 6 | \$7,140.00 | \$42,840.00 | |
| | | | | | | | | Subtotal | \$42,840.00 |
| | | | | | | | | I.V.A. | \$6,854.40 |
| | | | | | | | | Total | \$49,694.40 |

Nombre: MUEBLES LA FORJA DE JUAN ESCOBAR SA DE CV
No. de Contrato: 050CYR040T00224-399-00

| PARTIDA | DESTINO | CUCOP | PREI | SAI | DESCRIPCIÓN | CANT. | PRECIO UNITARIO | IMPORTE TOTAL SIN IVA | |
|---------|---------|----------|-------|--------------------|--|-------|-----------------|-----------------------|-------------|
| 557 | YUCATAN | 51200761 | 20030 | 515.619.1253.00.01 | MESA ALTA DE 120 CM CON CUBIERTA DE ACERO INOXIDABLE | 3 | \$8,000.00 | \$24,000.00 | |
| | | | | | | | | Subtotal | \$24,000.00 |
| | | | | | | | | I.V.A. | \$3,840.00 |
| | | | | | | | | Total | \$27,840.00 |

399
Firma: Juan X. Gut. Escobar. Jefe de División de Adquisiciones, C. P. 54600, Ciudad de México
Tel: 52 55 2760 2820, 51 141624
www.imss.gob.mx



2024
Felipe Carrillo
PUERTO



GOBIERNO DE
MÉXICO



DIRECCIÓN DE ADMINISTRACIÓN
Coordinación de Adquisición de Bienes y Contratación de Servicios
Coordinación Técnica de Adquisición de Inversión y Activos
División de Equipos y Mobiliario Médico

ACTA DE FALLO

LICITACIÓN PÚBLICA INTERNACIONAL ELECTRÓNICA BAJO COBERTURA DE TRATADOS DE LIBRE COMERCIO QUE CONTIENGA CAPÍTULO DE COMPRAS GUBERNAMENTALES
NÚMERO DE IDENTIFICACIÓN EN COMPRANET: LA-S0-CVR-050CYR040-T-2-2024
PROGRAMA "MOBILIARIO MÉDICO Y DE LABORATORIO PARA HOSPITALES PRIORITARIOS"

Nombre: EDVAG CONCEPTOS COMERCIALES SA DE CV
No. de Contrato: 050CYR040T00224-400-00

| PARTIDA | DESTINO | CUCOP | PREI | SAI | DESCRIPCIÓN | CANT. | PRECIO UNITARIO | IMPORTE TOTAL SIN IVA | |
|---------|---------|----------|-------|--------------------|--|-------|-----------------|-----------------------|------------|
| 559 | YUCATAN | 51200202 | 20036 | 515.019.1292.00.01 | MESA BAJA DE 180 CM CON CUBIERTA DE MADERA | 1 | \$6,090.00 | \$6,090.00 | |
| | | | | | | | | Subtotal | \$6,090.00 |
| | | | | | | | | I.V.A. | \$974.40 |
| | | | | | | | | Total | \$7,064.40 |

Nombre: EDVAG CONCEPTOS COMERCIALES SA DE CV
No. de Contrato: 050CYR040T00224-401-00

| PARTIDA | DESTINO | CUCOP | PREI | SAI | DESCRIPCIÓN | CANT. | PRECIO UNITARIO | IMPORTE TOTAL SIN IVA | |
|---------|---------|----------|-------|--------------------|---------------------------------------|-------|-----------------|-----------------------|-------------|
| 562 | YUCATAN | 51200272 | 20042 | 515.784.0111.00.01 | REPISA ABATIBLE PARA TOMA DE MUESTRAS | 6 | \$2,059.00 | \$12,354.00 | |
| | | | | | | | | Subtotal | \$12,354.00 |
| | | | | | | | | I.V.A. | \$1,973.60 |
| | | | | | | | | Total | \$14,327.60 |

Nombre: META SUMINISTROS MEDICOS SA DE CV
No. de Contrato: 050CYR040T00224-402-00

| PARTIDA | DESTINO | CUCOP | PREI | SAI | DESCRIPCIÓN | CANT. | PRECIO UNITARIO | IMPORTE TOTAL SIN IVA | |
|---------|---------|----------|-------|--------------------|---|-------|-----------------|-----------------------|--------------|
| 563 | YUCATAN | 51000774 | 20045 | 515.917.0337.00.01 | VITRINA DE 90 CM CONTRA MURO CON LLAVES | 105 | \$1,670.00 | \$175,350.00 | |
| | | | | | | | | Subtotal | \$175,350.00 |
| | | | | | | | | I.V.A. | \$28,056.00 |
| | | | | | | | | Total | \$203,406.00 |

390
Firma: Juan X. Gut. Escobar. Jefe de División de Adquisiciones, C. P. 54600, Ciudad de México
Tel: 52 55 2760 2820, 51 141624
www.imss.gob.mx



2024
Felipe Carrillo
PUERTO

ANEXOS
DIVISIÓN DE CONTRATOS



GOBIERNO DE
MÉXICO



DIRECCIÓN DE ADMINISTRACIÓN
de Bienes y Contratos
Coordinación de Adquisición de Bienes y Contratos de Inversión y Activos
Coordinación Técnica de Adquisición de Bienes y Contratos de Inversión y Activos
División de Equipos y Mobiliario Médico

ACTA DE FALLO

LICITACIÓN PÚBLICA INTERNACIONAL ELECTRÓNICA BAJO COBERTURA DE TRATADOS DE LIBRE
COMERCIO QUE CONTIENGA CAPÍTULO DE COMPRAS GUBERNAMENTALES
NÚMERO DE IDENTIFICACIÓN EN COMPRANET: LA-50-CYR-050GYR040-T-2-2024
PROGRAMA "MOBILIARIO MÉDICO Y DE LABORATORIO PARA HOSPITALES PRIORITARIOS"

Nombre: EDVAG CONCEPTOS COMERCIALES SA DE CV
No. de Contrato: 050GYR040T00224-409-00

| PARTIDA | DESTINO | CUCOP | PREI | SAI | DESCRIPCIÓN | CANT. | PRECIO UNITARIO | IMPORTE TOTAL SIN IVA |
|----------|---------|---------|-------|-----------------|--------------------------|-------|-----------------|-----------------------|
| 571 | YUCATAN | 5100049 | 20334 | 513764337400.01 | CAMA INDIVIDUAL METALICA | 1 | \$2,625.00 | \$2,625.00 |
| Subtotal | | | | | | | | \$2,625.00 |
| I.V.A. | | | | | | | | \$420.00 |
| Total | | | | | | | | \$3,045.00 |

Nombre: SERPROF BIOMED SA DE CV
No. de Contrato: 050GYR040T00224-410-00

| PARTIDA | DESTINO | CUCOP | PREI | SAI | DESCRIPCIÓN | CANT. | PRECIO UNITARIO | IMPORTE TOTAL SIN IVA |
|----------|---------|---------|-------|-----------------|-----------------------|-------|-----------------|-----------------------|
| 572 | YUCATAN | 5100573 | 20136 | 513191086200.01 | CARRO PARA CUBACIONES | 50 | \$4,933.33 | \$246,666.50 |
| Subtotal | | | | | | | | \$246,666.50 |
| I.V.A. | | | | | | | | \$39,466.64 |
| Total | | | | | | | | \$286,133.14 |

Nombre: SERPROF BIOMED SA DE CV
No. de Contrato: 050GYR040T00224-411-00

| PARTIDA | DESTINO | CUCOP | PREI | SAI | DESCRIPCIÓN | CANT. | PRECIO UNITARIO | IMPORTE TOTAL SIN IVA |
|----------|---------|---------|-------|-----------------|-------------------------|-------|-----------------|-----------------------|
| 573 | YUCATAN | 5100576 | 20137 | 513191087700.01 | CARRO PARA MEDICAMENTOS | 22 | \$4,933.33 | \$108,533.26 |
| Subtotal | | | | | | | | \$108,533.26 |
| I.V.A. | | | | | | | | \$17,365.32 |
| Total | | | | | | | | \$125,898.58 |

393
Diciembre 20, 2024
148 MS Espinosa, Int. 502-26
www.imss.mx



2024
Felipe Carrillo
PUERTO



GOBIERNO DE
MÉXICO



DIRECCIÓN DE ADMINISTRACIÓN
de Bienes y Contratos
Coordinación de Adquisición de Bienes y Contratos de Inversión y Activos
Coordinación Técnica de Adquisición de Bienes y Contratos de Inversión y Activos
División de Equipos y Mobiliario Médico

ACTA DE FALLO

LICITACIÓN PÚBLICA INTERNACIONAL ELECTRÓNICA BAJO COBERTURA DE TRATADOS DE LIBRE
COMERCIO QUE CONTIENGA CAPÍTULO DE COMPRAS GUBERNAMENTALES
NÚMERO DE IDENTIFICACIÓN EN COMPRANET: LA-50-CYR-050GYR040-T-2-2024
PROGRAMA "MOBILIARIO MÉDICO Y DE LABORATORIO PARA HOSPITALES PRIORITARIOS"

Nombre: EDVAG CONCEPTOS COMERCIALES SA DE CV
No. de Contrato: 050GYR040T00224-412-00

| PARTIDA | DESTINO | CUCOP | PREI | SAI | DESCRIPCIÓN | CANT. | PRECIO UNITARIO | IMPORTE TOTAL SIN IVA |
|----------|---------|---------|-------|-----------------|------------------------|-------|-----------------|-----------------------|
| 574 | YUCATAN | 5120053 | 20138 | 513191088700.01 | CARRO PARA RODA LIMPIA | 1 | \$8106.00 | \$8106.00 |
| Subtotal | | | | | | | | \$8106.00 |
| I.V.A. | | | | | | | | \$1,296.98 |
| Total | | | | | | | | \$9,402.98 |

Nombre: SERPROF BIOMED SA DE CV
No. de Contrato: 050GYR040T00224-413-00

| PARTIDA | DESTINO | CUCOP | PREI | SAI | DESCRIPCIÓN | CANT. | PRECIO UNITARIO | IMPORTE TOTAL SIN IVA |
|----------|---------|---------|-------|-----------------|------------------------|-------|-----------------|-----------------------|
| 575 | YUCATAN | 5100577 | 20140 | 513191090300.01 | CARRG PORTAEXPEDIENTES | 27 | \$8,296.67 | \$223,960.09 |
| Subtotal | | | | | | | | \$223,960.09 |
| I.V.A. | | | | | | | | \$35,712.01 |
| Total | | | | | | | | \$259,672.10 |

Nombre: INFRAESTRUCTURA HOSPITALARIA PROEMSA SA DE CV
No. de Contrato: 050GYR040T00224-414-00

| PARTIDA | DESTINO | CUCOP | PREI | SAI | DESCRIPCIÓN | CANT. | PRECIO UNITARIO | IMPORTE TOTAL SIN IVA |
|----------|---------|---------|-------|------------------|-------------------------------|-------|-----------------|-----------------------|
| 576 | YUCATAN | 5100579 | 20142 | 5131209008100.01 | CEPILLERA PARA USO QUIRURGICO | 40 | \$553.00 | \$22,120.00 |
| Subtotal | | | | | | | | \$22,120.00 |
| I.V.A. | | | | | | | | \$3,539.20 |
| Total | | | | | | | | \$25,659.20 |

394
Diciembre 20, 2024
148 MS Espinosa, Int. 502-26
www.imss.mx



2024
Felipe Carrillo
PUERTO

ANEXOS
DIVISIÓN DE CONTRATOS



GOBIERNO DE
MÉXICO



DIRECCIÓN DE ADMINISTRACIÓN
Unidad de Adquisiciones
Coordinación de Adquisición de Bienes y Contratación de Servicios
Coordinación Técnica de Adquisición
División de Equipo y Español Médico

ACTA DE FALLO

LICITACIÓN PÚBLICA INTERNACIONAL ELECTRÓNICA BAJO COBERTURA DE TRATADOS DE LIBRE COMERCIO QUE CONTIENGA CAPÍTULO DE COMPRAS GUBERNAMENTALES.
NÚMERO DE IDENTIFICACIÓN EN COMPRANET: LA-50-CYR-050GYR040-T-2-2024
PROGRAMA "MOBILIARIO MÉDICO Y DE LABORATORIO PARA HOSPITALES PRIORITARIOS"

Nombre: SERPROF BIOMED SA DE CV
No. de Contrato: 050GYR040T00224-416-00

| PARTIDA | DESTINO | CUCOP | PREI | SAI | DESCRIPCIÓN | CANT. | PRECIO UNITARIO | IMPORTE TOTAL SIN IVA |
|----------|---------|----------|-------|-------------------|----------------------|-------|-----------------|-----------------------|
| 577 | YUCATAN | 52200466 | 20145 | 513245.0113.00.01 | COMODO PARA ADULTOS. | 169 | \$721.00 | \$121,849.00 |
| Subtotal | | | | | | | | \$121,849.00 |
| I.V.A. | | | | | | | | \$19,495.94 |
| Total | | | | | | | | \$141,344.94 |

Nombre: SERPROF BIOMED SA DE CV
No. de Contrato: 050GYR040T00224-416-00

| PARTIDA | DESTINO | CUCOP | PREI | SAI | DESCRIPCIÓN | CANT. | PRECIO UNITARIO | IMPORTE TOTAL SIN IVA |
|----------|---------|----------|-------|-------------------|----------------------|-------|-----------------|-----------------------|
| 578 | YUCATAN | 52200457 | 20146 | 513245.0126.00.01 | COMODO PARA MENORES. | 28 | \$800.00 | \$22,400.00 |
| Subtotal | | | | | | | | \$22,400.00 |
| I.V.A. | | | | | | | | \$3,594.00 |
| Total | | | | | | | | \$25,994.00 |

Nombre: INFRAESTRUCTURA HOSPITALARIA PROEMSA SA DE CV
No. de Contrato: 050GYR040T00224-417-00

| PARTIDA | DESTINO | CUCOP | PREI | SAI | DESCRIPCIÓN | CANT. | PRECIO UNITARIO | IMPORTE TOTAL SIN IVA |
|----------|---------|----------|-------|-------------------|--|-------|-----------------|-----------------------|
| 579 | YUCATAN | 51200057 | 20147 | 513254.0113.00.01 | CUBETA DE ACERO INOXIDABLE CON PORTA CUBETA RODABLE. | 97 | \$1,092.70 | \$105,991.90 |
| Subtotal | | | | | | | | \$105,991.90 |
| I.V.A. | | | | | | | | \$16,958.70 |
| Total | | | | | | | | \$122,950.60 |

395

Nombre: 2024 Felipe Carrillo PUERTO



GOBIERNO DE
MÉXICO



DIRECCIÓN DE ADMINISTRACIÓN
Unidad de Adquisiciones
Coordinación de Adquisición de Bienes y Contratación de Servicios
Coordinación Técnica de Adquisición
División de Equipo y Habilitación Matce

ACTA DE FALLO

LICITACIÓN PÚBLICA INTERNACIONAL ELECTRÓNICA BAJO COBERTURA DE TRATADOS DE LIBRE COMERCIO QUE CONTIENGA CAPÍTULO DE COMPRAS GUBERNAMENTALES.
NÚMERO DE IDENTIFICACIÓN EN COMPRANET: LA-50-CYR-050GYR040-T-2-2024
PROGRAMA "MOBILIARIO MÉDICO Y DE LABORATORIO PARA HOSPITALES PRIORITARIOS"

Nombre: SERPROF BIOMED SA DE CV
No. de Contrato: 050GYR040T00224-418-00

| PARTIDA | DESTINO | CUCOP | PREI | SAI | DESCRIPCIÓN | CANT. | PRECIO UNITARIO | IMPORTE TOTAL SIN IVA |
|----------|---------|----------|-------|-------------------|------------------------------|-------|-----------------|-----------------------|
| 580 | YUCATAN | 51200360 | 20148 | 513322.0110.00.01 | ESCALERILLA DE DOS PELDAÑOS. | 162 | \$1,040.00 | \$169,480.00 |
| Subtotal | | | | | | | | \$169,480.00 |
| I.V.A. | | | | | | | | \$26,956.80 |
| Total | | | | | | | | \$196,436.80 |

Nombre: INFRAESTRUCTURA HOSPITALARIA PROEMSA SA DE CV
No. de Contrato: 050GYR040T00224-419-00

| PARTIDA | DESTINO | CUCOP | PREI | SAI | DESCRIPCIÓN | CANT. | PRECIO UNITARIO | IMPORTE TOTAL SIN IVA |
|----------|---------|----------|-------|-------------------|----------------------------------|-------|-----------------|-----------------------|
| 581 | YUCATAN | 51002361 | 20149 | 513360.0066.00.01 | ESTANTE GUARDA ESTERIL DE 90 CM. | 30 | \$5,504.39 | \$1,651,317.70 |
| Subtotal | | | | | | | | \$1,651,317.70 |
| I.V.A. | | | | | | | | \$16,421.07 |
| Total | | | | | | | | \$1,667,738.77 |

Nombre: INFRAESTRUCTURA HOSPITALARIA PROEMSA SA DE CV
No. de Contrato: 050GYR040T00224-420-00

| PARTIDA | DESTINO | CUCOP | PREI | SAI | DESCRIPCIÓN | CANT. | PRECIO UNITARIO | IMPORTE TOTAL SIN IVA |
|----------|---------|----------|-------|-------------------|-----------------------------------|-------|-----------------|-----------------------|
| 582 | YUCATAN | 51000560 | 20151 | 513360.0071.00.01 | ESTANTE GUARDA ESTERIL DE 120 CM. | 11 | \$6,238.35 | \$68,621.85 |
| Subtotal | | | | | | | | \$68,621.85 |
| I.V.A. | | | | | | | | \$10,979.50 |
| Total | | | | | | | | \$79,601.35 |

396

Nombre: 2024 Felipe Carrillo PUERTO



ACTA DE FALLO

LICITACIÓN PÚBLICA INTERNACIONAL ELECTRÓNICA BAJO COBERTURA DE TRATADOS DE LIBRE COMERCIO QUE CONTIENGA CAPÍTULO DE COMPRAS GUBERNAMENTALES
NÚMERO DE IDENTIFICACIÓN EN COMPRANET: LA-50-GYR-050GYR040-T-2-2024
PROGRAMA: MOBILIARIO MÉDICO Y DE LABORATORIO PARA HOSPITALES PRIORITARIOS

Nombre: SERPROF BIOMED SA DE CV
No. de Contrato: 050GYR040T00224-421-00

| PARTIDA | DESTINO | CUCOP | PREI | SAI | DESCRIPCIÓN | CANT. | PRECIO UNITARIO | IMPORTE TOTAL SIN IVA | |
|---------|---------|---------|-------|--------------------|-------------------|-------|-----------------|-----------------------|-------------|
| 583 | YUCATÁN | 5120052 | 20155 | 513,546,0061,00001 | JABONERA DE PEDAL | 11 | \$7,233.33 | \$85,066.63 | |
| | | | | | | | | Subtotal | \$85,066.63 |
| | | | | | | | | I.V.A. | \$13,610.66 |
| | | | | | | | | Total | \$98,677.29 |

Nombre: EDVAG CONCEPTOS COMERCIALES SA DE CV
No. de Contrato: 050GYR040T00224-422-00

| PARTIDA | DESTINO | CUCOP | PREI | SAI | DESCRIPCIÓN | CANT. | PRECIO UNITARIO | IMPORTE TOTAL SIN IVA | |
|---------|---------|---------|-------|--------------------|--------------------------|-------|-----------------|-----------------------|------------|
| 584 | YUCATÁN | 5120065 | 20155 | 513,557,0129,00001 | LAMPARA DE PIE, RODABLE. | 1 | \$1,249.50 | \$1,249.50 | |
| | | | | | | | | Subtotal | \$1,249.50 |
| | | | | | | | | I.V.A. | \$199.92 |
| | | | | | | | | Total | \$1,449.42 |

Nombre: SERPROF BIOMED SA DE CV
No. de Contrato: 050GYR040T00224-423-00

| PARTIDA | DESTINO | CUCOP | PREI | SAI | DESCRIPCIÓN | CANT. | PRECIO UNITARIO | IMPORTE TOTAL SIN IVA | |
|---------|---------|---------|-------|--------------------|------------------------------------|-------|-----------------|-----------------------|-------------|
| 594 | YUCATÁN | 5120010 | 20178 | 513,621,2732,00001 | MESA CARRO ANESTESIOLOGO DE 70 CM. | 6 | \$8,133.33 | \$6,799.98 | |
| | | | | | | | | Subtotal | \$6,799.98 |
| | | | | | | | | I.V.A. | \$5,888.00 |
| | | | | | | | | Total | \$12,687.98 |

391
Quintana Roo, Calle 14, Col. Zona Norte, Aldea de Cuatrecorrientes, C. P. 65750, Ciudad de Mérida
Tel. 55 22621765, 551 14241
www.mexico.gob.mx



2024
Felipe Carrillo
PUERTO

ACTA DE FALLO

LICITACIÓN PÚBLICA INTERNACIONAL ELECTRÓNICA BAJO COBERTURA DE TRATADOS DE LIBRE COMERCIO QUE CONTIENGA CAPÍTULO DE COMPRAS GUBERNAMENTALES
NÚMERO DE IDENTIFICACIÓN EN COMPRANET: LA-50-GYR-050GYR040-T-2-2024
PROGRAMA: MOBILIARIO MÉDICO Y DE LABORATORIO PARA HOSPITALES PRIORITARIOS

Nombre: MUEBLES LA FORJA DE JUAN ESCOBAR SA DE CV
No. de Contrato: 050GYR040T00224-424-00

| PARTIDA | DESTINO | CUCOP | PREI | SAI | DESCRIPCIÓN | CANT. | PRECIO UNITARIO | IMPORTE TOTAL SIN IVA | |
|---------|---------|----------|-------|--------------------|---|-------|-----------------|-----------------------|-------------|
| 596 | YUCATÁN | 51200126 | 20181 | 513,621,2782,00001 | MESA DE 180 CM PARA ENSAMBLE CON REPISA INTERMEDIA. | 3 | \$23,000.00 | \$69,000.00 | |
| | | | | | | | | Subtotal | \$69,000.00 |
| | | | | | | | | I.V.A. | \$10,000.00 |
| | | | | | | | | Total | \$79,000.00 |

Nombre: SERPROF BIOMED SA DE CV
No. de Contrato: 050GYR040T00224-425-00

| PARTIDA | DESTINO | CUCOP | PREI | SAI | DESCRIPCIÓN | CANT. | PRECIO UNITARIO | IMPORTE TOTAL SIN IVA | |
|---------|---------|---------|-------|--------------------|-------------|-------|-----------------|-----------------------|--------------|
| 597 | YUCATÁN | 5120037 | 20183 | 513,621,2786,00001 | MESA MAYO. | 54 | \$1,980.00 | \$106,920.00 | |
| | | | | | | | | Subtotal | \$106,920.00 |
| | | | | | | | | I.V.A. | \$17,107.20 |
| | | | | | | | | Total | \$124,027.20 |

Nombre: MUEBLES LA FORJA DE JUAN ESCOBAR SA DE CV
No. de Contrato: 050GYR040T00224-426-00

| PARTIDA | DESTINO | CUCOP | PREI | SAI | DESCRIPCIÓN | CANT. | PRECIO UNITARIO | IMPORTE TOTAL SIN IVA | |
|---------|---------|---------|-------|--------------------|-----------------------------------|-------|-----------------|-----------------------|-------------|
| 598 | YUCATÁN | 5310581 | 20184 | 513,621,2792,00001 | MESA PARA EXPLORACION PEDIATRICA. | 2 | \$9,000.00 | \$18,000.00 | |
| | | | | | | | | Subtotal | \$18,000.00 |
| | | | | | | | | I.V.A. | \$2,880.00 |
| | | | | | | | | Total | \$20,880.00 |

398
Quintana Roo, Calle 14, Col. Zona Norte, Aldea de Cuatrecorrientes, C. P. 65750, Ciudad de Mérida
Tel. 55 22621765, 551 14241
www.mexico.gob.mx



2024
Felipe Carrillo
PUERTO

ANEXOS
DIVISIÓN DE CONTRATOS

ACTA DE FALLO

LICITACIÓN PÚBLICA INTERNACIONAL ELECTRÓNICA BAJO COBERTURA DE TRATADOS DE LIBRE COMERCIO QUE CONTENGA CAPÍTULO DE COMPRAS GUBERNAMENTALES
NÚMERO DE IDENTIFICACION EN COMPRANET: LA-50-CYR-050CYR040-T-2-2024
PROGRAMA "MOBILIARIO MÉDICO Y DE LABORATORIO PARA HOSPITALES PRIORITARIOS"

Nombre: SERPROF BIOMED SA DE CV
No. de Contrato: 050CYR040T00224-427-90

| PARTIDA | DESTINO | CUCOP | PREI | SAI | DESCRIPCION | CANT. | PRECIO UNITARIO | PRECIO TOTAL | IMPORTE TOTAL SIN IVA |
|---------|---------|----------|-------|-------------------|------------------------------------|-------|-----------------|--------------|-----------------------|
| 599 | YUCATAN | 53106592 | 20185 | 513.6212804.00.01 | MESA PARA INSTRUMENTAL QUIRURGICO. | 6 | \$1,933.33 | \$11,799.98 | \$11,799.98 |
| | | | | | | | | Subtotal | \$23,599.98 |
| | | | | | | | | I.V.A. | \$3,776.00 |
| | | | | | | | | Total | \$27,375.98 |

Nombre: SERPROF BIOMED SA DE CV
No. de Contrato: 050CYR040T00224-428-00

| PARTIDA | DESTINO | CUCOP | PREI | SAI | DESCRIPCION | CANT. | PRECIO UNITARIO | PRECIO TOTAL | IMPORTE TOTAL SIN IVA |
|---------|---------|----------|-------|-------------------|--------------------------|-------|-----------------|--------------|-----------------------|
| 600 | YUCATAN | 53106593 | 20186 | 513.6212813.00.01 | MESA PARA REHIDRATACION. | 2 | \$4,933.33 | \$9,866.66 | \$9,866.66 |
| | | | | | | | | Subtotal | \$9,866.66 |
| | | | | | | | | I.V.A. | \$1,572.27 |
| | | | | | | | | Total | \$11,438.93 |

Nombre: SERPROF BIOMED SA DE CV
No. de Contrato: 050CYR040T00224-429-00

| PARTIDA | DESTINO | CUCOP | PREI | SAI | DESCRIPCION | CANT. | PRECIO UNITARIO | PRECIO TOTAL | IMPORTE TOTAL SIN IVA |
|---------|---------|----------|-------|-------------------|---------------|-------|-----------------|--------------|-----------------------|
| 601 | YUCATAN | 51200139 | 20187 | 513.6212826.00.01 | MESA PASTEUR. | 71 | \$2,396.67 | \$170,055.57 | \$170,055.57 |
| | | | | | | | | Subtotal | \$170,055.57 |
| | | | | | | | | I.V.A. | \$27,148.99 |
| | | | | | | | | Total | \$197,204.56 |

399

2024 Felipe Carrillo PUERTO



ACTA DE FALLO

LICITACIÓN PÚBLICA INTERNACIONAL ELECTRÓNICA BAJO COBERTURA DE TRATADOS DE LIBRE COMERCIO QUE CONTENGA CAPÍTULO DE COMPRAS GUBERNAMENTALES
NÚMERO DE IDENTIFICACION EN COMPRANET: LA-50-CYR-050CYR040-T-2-2024
PROGRAMA "MOBILIARIO MÉDICO Y DE LABORATORIO PARA HOSPITALES PRIORITARIOS"

Nombre: SERPROF BIOMED SA DE CV
No. de Contrato: 050CYR040T00224-430-00

| PARTIDA | DESTINO | CUCOP | PREI | SAI | DESCRIPCION | CANT. | PRECIO UNITARIO | PRECIO TOTAL | IMPORTE TOTAL SIN IVA |
|---------|---------|----------|-------|-------------------|-------------|-------|-----------------|--------------|-----------------------|
| 602 | YUCATAN | 51200141 | 20189 | 513.6212847.00.01 | MESA PUNTE. | 74 | \$1,466.67 | \$108,533.58 | \$108,533.58 |
| | | | | | | | | Subtotal | \$108,533.58 |
| | | | | | | | | I.V.A. | \$17,365.37 |
| | | | | | | | | Total | \$125,898.95 |

Nombre: EDVAG CONCEPTOS COMERCIALES SA DE CV
No. de Contrato: 050CYR040T00224-431-00

| PARTIDA | DESTINO | CUCOP | PREI | SAI | DESCRIPCION | CANT. | PRECIO UNITARIO | PRECIO TOTAL | IMPORTE TOTAL SIN IVA |
|---------|---------|----------|-------|-------------------|------------------------|-------|-----------------|--------------|-----------------------|
| 603 | YUCATAN | 51200142 | 20190 | 513.6212857.00.01 | MESA RICADA DE MADERA. | 3 | \$11,550.00 | \$34,650.00 | \$34,650.00 |
| | | | | | | | | Subtotal | \$34,650.00 |
| | | | | | | | | I.V.A. | \$5,564.00 |
| | | | | | | | | Total | \$40,214.00 |

Nombre: SERPROF BIOMED SA DE CV
No. de Contrato: 050CYR040T00224-432-00

| PARTIDA | DESTINO | CUCOP | PREI | SAI | DESCRIPCION | CANT. | PRECIO UNITARIO | PRECIO TOTAL | IMPORTE TOTAL SIN IVA |
|---------|---------|----------|-------|-------------------|-------------|-------|-----------------|--------------|-----------------------|
| 604 | YUCATAN | 51200143 | 20191 | 513.6212865.00.01 | MESA DINON. | 8 | \$4,106.67 | \$32,853.36 | \$32,853.36 |
| | | | | | | | | Subtotal | \$32,853.36 |
| | | | | | | | | I.V.A. | \$5,256.54 |
| | | | | | | | | Total | \$38,109.90 |

400

2024 Felipe Carrillo PUERTO



ACTA DE FALLO

LICITACIÓN PÚBLICA INTERNACIONAL ELECTRÓNICA BAJO COBERTURA DE TRATADOS DE LIBRE COMERCIO QUE CONTENGA CAPITULO DE COMPRAS GUBERNAMENTALES
 NÚMERO DE IDENTIFICACIÓN EN COMPRANET: LA-50-CYR-050CYR040-T-2-2024
 PROGRAMA "MOBILIARIO MÉDICO Y DE LABORATORIO PARA HOSPITALES PRIORITARIOS"

Nombre: INFRAESTRUCTURA HOSPITALARIA PROEMSA SA DE CV
 No. de Contrato: 050CYR040T00224-439-00

| PARTIDA | DESTINO | CUCOP | PREI | SAI | DESCRIPCION | CANT. | PRECIO UNITARIO | PRECIO UNITARIO | IMPORTE TOTAL | SIN IVA |
|---------|---------|----------|-------|-----------------|---|-------|-----------------|-----------------|---------------|------------|
| 611 | YUCATAN | 53200463 | 20203 | 513950013700001 | VASO PARA MEDICAMENTOS DE 140 CM CUBICOS. | 10 | \$206.50 | \$206.50 | \$2,065.00 | \$2,065.00 |
| | | | | | | | | | Subtotal | \$2,065.00 |
| | | | | | | | | | I.V.A. | \$330.40 |
| | | | | | | | | | Total | \$2,395.40 |

Nombre: INFRAESTRUCTURA HOSPITALARIA PROEMSA SA DE CV
 No. de Contrato: 050CYR040T00224-440-00

| PARTIDA | DESTINO | CUCOP | PREI | SAI | DESCRIPCION | CANT. | PRECIO UNITARIO | PRECIO UNITARIO | IMPORTE TOTAL | SIN IVA |
|---------|---------|----------|-------|-----------------|----------------------------|-------|-----------------|-----------------|---------------|------------|
| 612 | YUCATAN | 53200462 | 20201 | 513950014900001 | VASO CON TAPA DE UN LITRO. | 4 | \$464.80 | \$464.80 | \$1,859.20 | \$1,859.20 |
| | | | | | | | | | Subtotal | \$1,859.20 |
| | | | | | | | | | I.V.A. | \$287.47 |
| | | | | | | | | | Total | \$2,146.67 |

Nombre: SERPROF BIOMED SA DE CV
 No. de Contrato: 050CYR040T00224-441-00

| PARTIDA | DESTINO | CUCOP | PREI | SAI | DESCRIPCION | CANT. | PRECIO UNITARIO | PRECIO UNITARIO | IMPORTE TOTAL | SIN IVA |
|---------|---------|----------|-------|-----------------|---------------------|-------|-----------------|-----------------|---------------|------------|
| 613 | YUCATAN | 53200404 | 20202 | 513123026600001 | BAUQUETA DE ALTURA. | 8 | \$453.33 | \$453.33 | \$3,626.64 | \$3,626.64 |
| | | | | | | | | | Subtotal | \$3,626.64 |
| | | | | | | | | | I.V.A. | \$502.26 |
| | | | | | | | | | Total | \$4,128.90 |

403

Proyecto 2024, Folio 31, Cód. Nómina Núm. 4, Avenida Nimitz número 5, C. P. 97900, Ciudad de Mérida, Yucatán, México. Tel. 999 949 2500. www.misgub.gob.mx



2024
 Felipe Carrillo
 PUERTO

ACTA DE FALLO

LICITACIÓN PÚBLICA INTERNACIONAL ELECTRÓNICA BAJO COBERTURA DE TRATADOS DE LIBRE COMERCIO QUE CONTENGA CAPITULO DE COMPRAS GUBERNAMENTALES
 NÚMERO DE IDENTIFICACIÓN EN COMPRANET: LA-50-CYR-050CYR040-T-2-2024
 PROGRAMA "MOBILIARIO MÉDICO Y DE LABORATORIO PARA HOSPITALES PRIORITARIOS"

Nombre: EDVAG CONCEPTOS COMERCIALES SA DE CV
 No. de Contrato: 050CYR040T00224-442-00

| PARTIDA | DESTINO | CUCOP | PREI | SAI | DESCRIPCION | CANT. | PRECIO UNITARIO | PRECIO UNITARIO | IMPORTE TOTAL | SIN IVA |
|---------|---------|----------|-------|-----------------|------------------------|-------|-----------------|-----------------|---------------|-------------|
| 614 | YUCATAN | 51200059 | 20203 | 513219004200001 | DIVAN (CHAISE LONGUE). | 5 | \$4,620.00 | \$4,620.00 | \$23,100.00 | \$23,100.00 |
| | | | | | | | | | Subtotal | \$23,100.00 |
| | | | | | | | | | I.V.A. | \$2,695.00 |
| | | | | | | | | | Total | \$26,795.00 |

Nombre: EDVAG CONCEPTOS COMERCIALES SA DE CV
 No. de Contrato: 050CYR040T00224-443-00

| PARTIDA | DESTINO | CUCOP | PREI | SAI | DESCRIPCION | CANT. | PRECIO UNITARIO | PRECIO UNITARIO | IMPORTE TOTAL | SIN IVA |
|---------|---------|----------|-------|-----------------|-------------------|-------|-----------------|-----------------|---------------|-------------|
| 615 | YUCATAN | 51200074 | 20204 | 513550302300001 | LITEPAS METALICAS | 8 | \$4,620.00 | \$4,620.00 | \$36,960.00 | \$36,960.00 |
| | | | | | | | | | Subtotal | \$36,960.00 |
| | | | | | | | | | I.V.A. | \$,038.00 |
| | | | | | | | | | Total | \$42,073.60 |

Nombre: INFRAESTRUCTURA HOSPITALARIA PROEMSA SA DE CV
 No. de Contrato: 050CYR040T00224-444-00

| PARTIDA | DESTINO | CUCOP | PREI | SAI | DESCRIPCION | CANT. | PRECIO UNITARIO | PRECIO UNITARIO | IMPORTE TOTAL | SIN IVA |
|---------|---------|----------|-------|-----------------|--------------------|-------|-----------------|-----------------|---------------|-------------|
| 616 | YUCATAN | 53200458 | 20205 | 513635016800001 | ORNAL PARA VARNES. | 114 | \$364.00 | \$364.00 | \$41,496.00 | \$41,496.00 |
| | | | | | | | | | Subtotal | \$41,496.00 |
| | | | | | | | | | I.V.A. | \$6,639.36 |
| | | | | | | | | | Total | \$48,135.36 |

404

Proyecto 2024, Folio 31, Cód. Nómina Núm. 4, Avenida Nimitz número 5, C. P. 97900, Ciudad de Mérida, Yucatán, México. Tel. 999 949 2500. www.misgub.gob.mx



2024
 Felipe Carrillo
 PUERTO

ACTA DE FALLO

LICITACIÓN PÚBLICA INTERNACIONAL ELECTRÓNICA BAJO COBERTURA DE TRATADOS DE LIBRE COMERCIO QUE CONTENGA CAPÍTULO DE COMPRAS GUBERNAMENTALES NÚMERO DE IDENTIFICACIÓN EN COMPRANET: LA-50-GYR-050GYR040-T-2-2024.
PROGRAMA "MOBILIARIO MÉDICO Y DE LABORATORIO PARA HOSPITALES PRIORITARIOS"

Nombre: INFRAESTRUCTURA HOSPITALARIA PROEKSA SA DE CV
 No. de Contrato: 050GYR040T00224-445-00

| PARTIDA | DESTINO | CUCOP | PREI | SAI | DESCRIPCIÓN | CANT. | PRECIO UNITARIO | IMPORTE TOTAL SIN IVA |
|----------|---------|----------|-------|-------------------|------------------------|-------|-----------------|-----------------------|
| 617 | YUCATÁN | 51200153 | 20206 | 513.635.073.00.01 | PORTAVENOCULOS PODABLE | 43 | \$846.42 | \$36,398.06 |
| Subtotal | | | | | | | | \$36,398.06 |
| I.V.A. | | | | | | | | \$582.337 |
| Total | | | | | | | | \$42,219.43 |

Nombre: SERPROF BIOMED SA DE CV
 No. de Contrato: 050GYR040T00224-446-00

| PARTIDA | DESTINO | CUCOP | PREI | SAI | DESCRIPCIÓN | CANT. | PRECIO UNITARIO | IMPORTE TOTAL SIN IVA |
|----------|---------|---------|-------|--------------------|--------------------------------------|-------|-----------------|-----------------------|
| 618 | YUCATÁN | 5106570 | 20212 | 513.835.0086.00.01 | CARRO CLUNA CON BASINET DE ACRILICO. | 9 | \$4,333.33 | \$38,999.97 |
| Subtotal | | | | | | | | \$38,999.97 |
| I.V.A. | | | | | | | | \$624.00 |
| Total | | | | | | | | \$45,339.97 |

Nombre: EDVAC CONCEPTOS COMERCIALES SA DE CV
 No. de Contrato: 050GYR040T00224-447-00

| PARTIDA | DESTINO | CUCOP | PREI | SAI | DESCRIPCIÓN | CANT. | PRECIO UNITARIO | IMPORTE TOTAL SIN IVA |
|----------|---------|---------|-------|--------------------|---|-------|-----------------|-----------------------|
| 619 | YUCATÁN | 5106562 | 20274 | 513.130.0439.00.01 | BASCULA PESA BEBE TUBULAR TIPO DINAMOMETRO. | 4 | \$5,250.00 | \$21,000.00 |
| Subtotal | | | | | | | | \$21,000.00 |
| I.V.A. | | | | | | | | \$3,600.00 |
| Total | | | | | | | | \$24,600.00 |

405

Quetzaltenango, Guatemala, C.A. 2024
 Felipe Carrillo PUERTO
 www.imo.com.gt

ACTA DE FALLO

LICITACIÓN PÚBLICA INTERNACIONAL ELECTRÓNICA BAJO COBERTURA DE TRATADOS DE LIBRE COMERCIO QUE CONTENGA CAPÍTULO DE COMPRAS GUBERNAMENTALES NÚMERO DE IDENTIFICACIÓN EN COMPRANET: LA-50-GYR-050GYR040-T-2-2024.
PROGRAMA "MOBILIARIO MÉDICO Y DE LABORATORIO PARA HOSPITALES PRIORITARIOS"

Nombre: EDVAC CONCEPTOS COMERCIALES SA DE CV
 No. de Contrato: 050GYR040T00224-448-00

| PARTIDA | DESTINO | CUCOP | PREI | SAI | DESCRIPCIÓN | CANT. | PRECIO UNITARIO | IMPORTE TOTAL SIN IVA |
|----------|---------|----------|-------|--------------------|--|-------|-----------------|-----------------------|
| 620 | YUCATÁN | 51200119 | 20302 | 513.621.3076.00.01 | MESA DE 150 CM PARA ATENCIÓN AL RECIEN NACIDO. | 2 | \$12,390.00 | \$24,780.00 |
| Subtotal | | | | | | | | \$24,780.00 |
| I.V.A. | | | | | | | | \$3,964.80 |
| Total | | | | | | | | \$28,744.80 |

Nombre: EDVAC CONCEPTOS COMERCIALES SA DE CV
 No. de Contrato: 050GYR040T00224-449-00

| PARTIDA | DESTINO | CUCOP | PREI | SAI | DESCRIPCIÓN | CANT. | PRECIO UNITARIO | IMPORTE TOTAL SIN IVA |
|----------|---------|---------|-------|--------------------|-------------------------------|-------|-----------------|-----------------------|
| 624 | YUCATÁN | 5106572 | 20547 | 513.191.0934.00.01 | CARRO PARA CURACIONES EN ABS. | 12 | \$32,400.00 | \$388,800.00 |
| Subtotal | | | | | | | | \$388,800.00 |
| I.V.A. | | | | | | | | \$58,448.00 |
| Total | | | | | | | | \$447,248.00 |

Nombre: SERPROF BIOMED SA DE CV
 No. de Contrato: 050GYR040T00224-450-00

| PARTIDA | DESTINO | CUCOP | PREI | SAI | DESCRIPCIÓN | CANT. | PRECIO UNITARIO | IMPORTE TOTAL SIN IVA |
|----------|---------|----------|-------|--------------------|--|-------|-----------------|-----------------------|
| 625 | YUCATÁN | 51200054 | 20549 | 513.191.0946.00.01 | CARRO PARA ROPA SUCIA CON TAPA Y APERTURA DE PEDAL | 67 | \$6,931.33 | \$464,532.11 |
| Subtotal | | | | | | | | \$464,532.11 |
| I.V.A. | | | | | | | | \$74,283.30 |
| Total | | | | | | | | \$538,815.41 |

406

Quetzaltenango, Guatemala, C.A. 2024
 Felipe Carrillo PUERTO
 www.imo.com.gt

ACTA DE FALLO
 LICITACIÓN PÚBLICA INTERNACIONAL ELECTRÓNICA BAJO COBERTURA DE TRATADOS DE LIBRE COMERCIO QUE CONTENGA CAPITULO DE COMPRAS GUBERNAMENTALES
 NÚMERO DE IDENTIFICACIÓN EN COMPRANET: LA-50-CYR-0500CYR040-T-2-2024
 PROGRAMA: "MOBILIARIO MÉDICO Y DE LABORATORIO PARA HOSPITALES PRIORITARIOS"

Nombre: EDVAG CONCEPTOS COMERCIALES SA DE CV
 No. de Contrato: 0500CYR040T00224-453-00

| PARTIDA | DESTINO | CUCOP | PREI | SAI | DESCRIPCIÓN | CANT. | PRECIO UNITARIO | IMPORTE TOTAL SIN IVA |
|---------|---------|----------|-------|--------------------|-------------------------|-------|-----------------|-----------------------|
| 628 | YUCATAN | 51200275 | 20659 | 515.958.0017.00.01 | SILLON DE EXTRACCIONES. | 7 | \$22,050.00 | \$154,350.00 |
| | | | | | | | Subtotal | \$154,350.00 |
| | | | | | | | I.V.A. | \$24,696.00 |
| | | | | | | | Total | \$179,046.00 |

Nombre: EDVAG CONCEPTOS COMERCIALES SA DE CV
 No. de Contrato: 0500CYR040T00224-452-00

| PARTIDA | DESTINO | CUCOP | PREI | SAI | DESCRIPCIÓN | CANT. | PRECIO UNITARIO | IMPORTE TOTAL SIN IVA |
|---------|---------|----------|-------|--------------------|--|-------|-----------------|-----------------------|
| 629 | YUCATAN | 51200157 | 20697 | 513.964.0017.00.01 | VESTIDOR CON ARMARIO PARA CONSULTORIO. | 11 | \$28,350.00 | \$311,850.00 |
| | | | | | | | Subtotal | \$311,850.00 |
| | | | | | | | I.V.A. | \$49,696.00 |
| | | | | | | | Total | \$361,546.00 |

Nombre: META SUMINISTROS MEDICOS SA DE CV
 No. de Contrato: 0500CYR040T00224-455-00

| PARTIDA | DESTINO | CUCOP | PREI | SAI | DESCRIPCIÓN | CANT. | PRECIO UNITARIO | IMPORTE TOTAL SIN IVA |
|---------|---------|----------|-------|--------------------|--|-------|-----------------|-----------------------|
| 630 | YUCATAN | 51200235 | 20603 | 515.619.1697.00.01 | MESA ALTA DE 90 CM CON RESPALDO, CAJON Y PUERTAS ADAPTABLES. | 25 | \$3,720.00 | \$96,720.00 |
| | | | | | | | Subtotal | \$96,720.00 |
| | | | | | | | I.V.A. | \$15,475.20 |
| | | | | | | | Total | \$112,195.20 |

407

Buena Vista, P.O. Box 11, 94100, Santa Rita, Coahuila de Zaragoza, C. P. 25000, Ciudad de México
 Tel: 55 5222 9700, FAX: 55 5222 9701
 www.mexico.gob.mx

2024 Felipe Carrillo PUERTO

ACTA DE FALLO
 LICITACIÓN PÚBLICA INTERNACIONAL ELECTRÓNICA BAJO COBERTURA DE TRATADOS DE LIBRE COMERCIO QUE CONTENGA CAPITULO DE COMPRAS GUBERNAMENTALES
 NÚMERO DE IDENTIFICACIÓN EN COMPRANET: LA-50-CYR-0500CYR040-T-2-2024
 PROGRAMA: "MOBILIARIO MÉDICO Y DE LABORATORIO PARA HOSPITALES PRIORITARIOS"

Nombre: EDVAG CONCEPTOS COMERCIALES SA DE CV
 No. de Contrato: 0500CYR040T00224-454-00

| PARTIDA | DESTINO | CUCOP | PREI | SAI | DESCRIPCIÓN | CANT. | PRECIO UNITARIO | IMPORTE TOTAL SIN IVA |
|---------|---------|----------|-------|--------------------|---|-------|-----------------|-----------------------|
| 633 | YUCATAN | 51200238 | 20633 | 515.619.1791.00.01 | MESA ALTA DE 180 CM CON RESPALDO, CAJONES CENTRALES Y PUERTAS ADAPTABLES LATERALES. | 2 | \$34,650.00 | \$69,300.00 |
| | | | | | | | Subtotal | \$69,300.00 |
| | | | | | | | I.V.A. | \$11,098.00 |
| | | | | | | | Total | \$80,398.00 |

Nombre: SERPROF BIONED SA DE CV
 No. de Contrato: 0500CYR040T00224-455-00

| PARTIDA | DESTINO | CUCOP | PREI | SAI | DESCRIPCIÓN | CANT. | PRECIO UNITARIO | IMPORTE TOTAL SIN IVA |
|---------|---------|----------|-------|--------------------|--|-------|-----------------|-----------------------|
| 634 | YUCATAN | 51200240 | 20615 | 515.619.1813.00.01 | MESA ALTA DE 180 CM DE TRABAJO PARA 2 USUARIOS CON RESPALDO. | 7 | \$4,366.67 | \$30,566.69 |
| | | | | | | | Subtotal | \$30,566.69 |
| | | | | | | | I.V.A. | \$4,890.67 |
| | | | | | | | Total | \$35,457.36 |

Nombre: SERPROF BIONED SA DE CV
 No. de Contrato: 0500CYR040T00224-456-00

| PARTIDA | DESTINO | CUCOP | PREI | SAI | DESCRIPCIÓN | CANT. | PRECIO UNITARIO | IMPORTE TOTAL SIN IVA |
|---------|---------|----------|-------|--------------------|---|-------|-----------------|-----------------------|
| 635 | YUCATAN | 51200168 | 20620 | 515.619.1965.00.01 | MESA ALTA DE 120 CM SIN RESPALDO Y 8 CAJONES. | 10 | \$7,732.00 | \$77,320.00 |
| | | | | | | | Subtotal | \$77,320.00 |
| | | | | | | | I.V.A. | \$12,371.20 |
| | | | | | | | Total | \$89,691.20 |

408

Buena Vista, P.O. Box 11, 94100, Santa Rita, Coahuila de Zaragoza, C. P. 25000, Ciudad de México
 Tel: 55 5222 9700, FAX: 55 5222 9701
 www.mexico.gob.mx

2024 Felipe Carrillo PUERTO



GOBIERNO DE
MÉXICO



DIRECCIÓN DE ADMINISTRACIÓN
Unidad de Adquisiciones
Coordinación Técnica de Adquisiciones de Servicios
Coordinación Técnica de Adquisiciones de Bienes
División de Equipos y Mobiliario Médico

ACTA DE FALLO

LICITACIÓN PÚBLICA INTERNACIONAL ELECTRÓNICA BAJO COBERTURA DE TRATADOS DE LIBRE COMERCIO QUE CONTIENGA CAPÍTULO DE COMPRAS GUBERNAMENTALES
NÚMERO DE IDENTIFICACIÓN EN COMPRA: LA-50-074-950CYR044-12-2024
PROGRAMA "MOBILIARIO MÉDICO Y DE LABORATORIO PARA HOSPITALES PRIORITARIOS"

Nombre: SERPROF BIOMED SA DE CV
No. de Contrato: 050CYR040T00224-457-00

| PARTIDA | DESTINO | CUCOP | PREI | SAI | DESCRIPCIÓN | CANT. | PRECIO UNITARIO | IMPORTE TOTAL SIN IVA |
|----------|---------|----------|-------|--------------------|---|-------|-----------------|-----------------------|
| 636 | YUCATAN | 51200169 | 20621 | 515.619.1876.00.01 | MESA ALTA DE 120 CM SIN RESPALDO Y PUERTAS ABATIBLES. | 8 | \$50,426.67 | \$403,413.36 |
| Subtotal | | | | | | | | \$403,413.36 |
| I.V.A. | | | | | | | | \$6,454.62 |
| Total | | | | | | | | \$467,958.98 |

Nombre: EDVAG CONCEPTOS COMERCIALES SA DE CV
No. de Contrato: 050CYR040T00224-458-00

| PARTIDA | DESTINO | CUCOP | PREI | SAI | DESCRIPCIÓN | CANT. | PRECIO UNITARIO | IMPORTE TOTAL SIN IVA |
|----------|---------|----------|-------|--------------------|--|-------|-----------------|-----------------------|
| 638 | YUCATAN | 51200244 | 20627 | 515.619.1937.00.01 | MESA ALTA DE 180 CM SIN RESPALDO, PUERTAS CENTRALES Y PUERTAS ABATIBLES LATERALES. | 10 | \$75,935.00 | \$759,350.00 |
| Subtotal | | | | | | | | \$759,350.00 |
| I.V.A. | | | | | | | | \$41,496.00 |
| Total | | | | | | | | \$800,846.00 |

Nombre: SERPROF BIOMED SA DE CV
No. de Contrato: 050CYR040T00224-459-00

| PARTIDA | DESTINO | CUCOP | PREI | SAI | DESCRIPCIÓN | CANT. | PRECIO UNITARIO | IMPORTE TOTAL SIN IVA |
|----------|----------|----------|-------|--------------------|--|-------|-----------------|-----------------------|
| 641 | ZARAGOZA | 51206559 | 16682 | 515.191.0803.01.01 | CARRIO CAMILLA TIPO TRANSFER (LATERAL) | 2 | \$28,000.00 | \$56,000.00 |
| Subtotal | | | | | | | | \$56,000.00 |
| I.V.A. | | | | | | | | \$5,980.00 |
| Total | | | | | | | | \$61,980.00 |

409

Dirección: Blvd. Lucas Romo Rivera, Abasco, Delegación Benito Juárez, Ciudad de México
Tel: 55 5748 1926, Ext. 16925
www.imss.gob.mx



2024
Felipe Carrillo
PUERTO



GOBIERNO DE
MÉXICO



DIRECCIÓN DE ADMINISTRACIÓN
Unidad de Adquisiciones
Coordinación Técnica de Adquisiciones de Bienes
Coordinación Técnica de Adquisiciones de Servicios
División de Equipos y Mobiliario Médico

ACTA DE FALLO

LICITACIÓN PÚBLICA INTERNACIONAL ELECTRÓNICA BAJO COBERTURA DE TRATADOS DE LIBRE COMERCIO QUE CONTIENGA CAPÍTULO DE COMPRAS GUBERNAMENTALES
NÚMERO DE IDENTIFICACIÓN EN COMPRA: LA-50-074-950CYR044-12-2024
PROGRAMA "MOBILIARIO MÉDICO Y DE LABORATORIO PARA HOSPITALES PRIORITARIOS"

Nombre: EDVAG CONCEPTOS COMERCIALES SA DE CV
No. de Contrato: 050CYR040T00224-460-00

| PARTIDA | DESTINO | CUCOP | PREI | SAI | DESCRIPCIÓN | CANT. | PRECIO UNITARIO | IMPORTE TOTAL SIN IVA |
|----------|----------|----------|-------|--------------------|--------------------|-------|-----------------|-----------------------|
| 642 | ZARAGOZA | 51200063 | 16688 | 513.546.0029.01.01 | ZABONERA ELECTRICA | 1 | \$1,224.00 | \$1,224.00 |
| Subtotal | | | | | | | | \$1,224.00 |
| I.V.A. | | | | | | | | \$95.84 |
| Total | | | | | | | | \$1,419.84 |

Nombre: EDVAG CONCEPTOS COMERCIALES SA DE CV
No. de Contrato: 050CYR040T00224-461-00

| PARTIDA | DESTINO | CUCOP | PREI | SAI | DESCRIPCIÓN | CANT. | PRECIO UNITARIO | IMPORTE TOTAL SIN IVA |
|----------|----------|----------|-------|--------------------|---|-------|-----------------|-----------------------|
| 643 | ZARAGOZA | 51200144 | 16771 | 513.626.0287.01.01 | MODULO PARA CONSULTORIO MEDICO DERECHO. | 25 | \$32,400.00 | \$810,000.00 |
| Subtotal | | | | | | | | \$810,000.00 |
| I.V.A. | | | | | | | | \$129,600.00 |
| Total | | | | | | | | \$939,600.00 |

Nombre: EDVAG CONCEPTOS COMERCIALES SA DE CV
No. de Contrato: 050CYR040T00224-462-00

| PARTIDA | DESTINO | CUCOP | PREI | SAI | DESCRIPCIÓN | CANT. | PRECIO UNITARIO | IMPORTE TOTAL SIN IVA |
|----------|----------|----------|-------|--------------------|---|-------|-----------------|-----------------------|
| 644 | ZARAGOZA | 51200145 | 16772 | 513.626.0295.01.01 | MODULO PARA CONSULTORIO MEDICO IZQUIERDO. | 13 | \$32,400.00 | \$421,200.00 |
| Subtotal | | | | | | | | \$421,200.00 |
| I.V.A. | | | | | | | | \$67,392.00 |
| Total | | | | | | | | \$488,592.00 |

410

Dirección: Blvd. Lucas Romo Rivera, Abasco, Delegación Benito Juárez, Ciudad de México
Tel: 55 5748 1926, Ext. 16925
www.imss.gob.mx



2024
Felipe Carrillo
PUERTO

ANEXOS
DIVISIÓN DE CONTRATOS



ACTA DE FALLO

LICITACIÓN PÚBLICA INTERNACIONAL ELECTRÓNICA BAJO COBERTURA DE TRATADOS DE LIBRE COMERCIO QUE CONTENGA CAPÍTULO DE COMPRAS GUBERNAMENTALES
NÚMERO DE IDENTIFICACIÓN EN COMPRANET: LA-50-CYR-050CYR040-T-2-2024
PROGRAMA "MOBILIARIO MÉDICO Y DE LABORATORIO PARA HOSPITALES PRIORITARIOS"

Nombre: EDVAG CONCEPTOS COMERCIALES SA DE CV
No. de Contrato: 050CYR040T00224-466-00

| PARTIDA | DESTINO | CUCOP | PREI | SAI | DESCRIPCIÓN | CANT. | PRECIO UNITARIO | PRECIO TOTAL | IMPORTE TOTAL SIN IVA |
|---------|----------|---------|-------|-------------------|---|-------|-----------------|--------------|-----------------------|
| 648 | ZARAGOZA | 5100268 | 18447 | 515-4310206.00.01 | CABINETE BASE PARA CAMPAÑA DE EXTRACCIÓN. | 1 | \$23,760.00 | \$23,760.00 | \$23,760.00 |
| | | | | | | | | Subtotal | \$23,760.00 |
| | | | | | | | | I.V.A. | \$3,801.60 |
| | | | | | | | | Total | \$27,561.60 |

Nombre: EDVAG CONCEPTOS COMERCIALES SA DE CV
No. de Contrato: 050CYR040T00224-467-00

| PARTIDA | DESTINO | CUCOP | PREI | SAI | DESCRIPCIÓN | CANT. | PRECIO UNITARIO | PRECIO TOTAL | IMPORTE TOTAL SIN IVA |
|---------|----------|---------|-------|--------------------|-----------------|-------|-----------------|--------------|-----------------------|
| 655 | ZARAGOZA | 5120159 | 20023 | 515-247 0118.00.01 | CARRO CAJONERO. | 20 | \$3,420.00 | \$68,400.00 | \$68,400.00 |
| | | | | | | | | Subtotal | \$68,400.00 |
| | | | | | | | | I.V.A. | \$10,964.00 |
| | | | | | | | | Total | \$79,364.00 |

Nombre: DISTRIBUIDORA AXIAN KUALI SAS DE CV
No. de Contrato: 050CYR040T00224-468-00

| PARTIDA | DESTINO | CUCOP | PREI | SAI | DESCRIPCIÓN | CANT. | PRECIO UNITARIO | PRECIO TOTAL | IMPORTE TOTAL SIN IVA |
|---------|----------|---------|-------|--------------------|---------------------------------|-------|-----------------|--------------|-----------------------|
| 656 | ZARAGOZA | 5310657 | 20024 | 515-247.0125.00.01 | CARRO DISTRIBUIDOR DE MUESTRAS. | 5 | \$8,498.00 | \$42,490.00 | \$42,490.00 |
| | | | | | | | | Subtotal | \$42,490.00 |
| | | | | | | | | I.V.A. | \$6,739.40 |
| | | | | | | | | Total | \$49,229.40 |

412

Ing. Msc. H. José María Sierra Alarcón, C. P. 62789, Ciudad de México
Tel. 52 55 23 24 20 24, Ext. 14492
www.imss.gob.mx



2024
Felipe Carrillo
PUERTO



ACTA DE FALLO

LICITACIÓN PÚBLICA INTERNACIONAL ELECTRÓNICA BAJO COBERTURA DE TRATADOS DE LIBRE COMERCIO QUE CONTENGA CAPÍTULO DE COMPRAS GUBERNAMENTALES
NÚMERO DE IDENTIFICACIÓN EN COMPRANET: LA-50-CYR-050CYR040-T-2-2024
PROGRAMA "MOBILIARIO MÉDICO Y DE LABORATORIO PARA HOSPITALES PRIORITARIOS"

Nombre: EDVAG CONCEPTOS COMERCIALES SA DE CV
No. de Contrato: 050CYR040T00224-463-00

| PARTIDA | DESTINO | CUCOP | PREI | SAI | DESCRIPCIÓN | CANT. | PRECIO UNITARIO | PRECIO TOTAL | IMPORTE TOTAL SIN IVA |
|---------|----------|---------|-------|--------------------|---|-------|-----------------|--------------|-----------------------|
| 645 | ZARAGOZA | 5120173 | 18800 | 515-819 0059.01.01 | MESA ALTA DE 150 CM CON CAJONERA CENTRAL. | 5 | \$9,180.00 | \$45,900.00 | \$45,900.00 |
| | | | | | | | | Subtotal | \$45,900.00 |
| | | | | | | | | I.V.A. | \$7,344.00 |
| | | | | | | | | Total | \$53,244.00 |

Nombre: META SUMINISTROS MEDICOS SA DE CV
No. de Contrato: 050CYR040T00224-464-00

| PARTIDA | DESTINO | CUCOP | PREI | SAI | DESCRIPCIÓN | CANT. | PRECIO UNITARIO | PRECIO TOTAL | IMPORTE TOTAL SIN IVA |
|---------|----------|---------|-------|--------------------|---|-------|-----------------|--------------|-----------------------|
| 646 | ZARAGOZA | 5120186 | 18810 | 515-819 0757.01.01 | MESA ALTA DE 180 CM CON CAJONERA CENTRAL. | 30 | \$4,500.00 | \$135,000.00 | \$135,000.00 |
| | | | | | | | | Subtotal | \$135,000.00 |
| | | | | | | | | I.V.A. | \$21,648.00 |
| | | | | | | | | Total | \$156,648.00 |

Nombre: EDVAG CONCEPTOS COMERCIALES SA DE CV
No. de Contrato: 050CYR040T00224-465-00

| PARTIDA | DESTINO | CUCOP | PREI | SAI | DESCRIPCIÓN | CANT. | PRECIO UNITARIO | PRECIO TOTAL | IMPORTE TOTAL SIN IVA |
|---------|----------|---------|-------|--------------------|--------------------------|-------|-----------------|--------------|-----------------------|
| 647 | ZARAGOZA | 5120189 | 18440 | 514-100 0014.00.01 | CARRO PARA SUPERMERCADO. | 8 | \$6,300.00 | \$50,400.00 | \$50,400.00 |
| | | | | | | | | Subtotal | \$50,400.00 |
| | | | | | | | | I.V.A. | \$8,064.00 |
| | | | | | | | | Total | \$58,464.00 |

411

Ing. Msc. H. José María Sierra Alarcón, C. P. 62789, Ciudad de México
Tel. 52 55 23 24 20 24, Ext. 14492
www.imss.gob.mx



2024
Felipe Carrillo
PUERTO



GOBIERNO DE
MÉXICO



DIRECCIÓN DE ADMINISTRACIÓN
Unidad de Adquisiciones
Coordinación de Bienes y Servicios y Contratación de Servicios
Coordinación Técnica de Adquisición de Bienes e Inversión y Activos
División de Equipos y Mobiliario Médico

ACTA DE FALLO

LICITACIÓN PÚBLICA INTERNACIONAL ELECTRÓNICA BAJO COBERTURA DE TRATADOS DE LIBRE
COMERCIO QUE CONTIENGA CAPÍTULO DE COMPRAS GUBERNAMENTALES
NÚMERO DE IDENTIFICACIÓN EN COMPRANET: LA-50-CYR-050CYR040-1-2-2024
PROGRAMA "MOBILIARIO MÉDICO Y DE LABORATORIO PARA HOSPITALES PRIORITARIOS"

Nombre: DISTRIBUIDORA AXKAN KUALI SAS DE CV
No. de Contrato: 050CYR040T00224-469-00

| PARTIDA | DESTINO | CUCOP | PREI | SAI | DESCRIPCIÓN | CANT. | PRECIO UNITARIO | IMPORTE TOTAL SIN IVA | |
|---------|----------|---------|-------|--------------------|---------------------------------|-------|-----------------|-----------------------|-------------|
| 657 | ZARAGOZA | 5306550 | 20025 | 515.619.1252.00.01 | CABINETE PARA TOMA DE MUESTRAS. | 8 | \$5,268.00 | \$42,144.00 | |
| | | | | | | | | Subtotal | \$42,144.00 |
| | | | | | | | | I.V.A. | \$6,743.04 |
| | | | | | | | | Total | \$48,887.04 |

Nombre: MUEBLES LA FORJA DE JUAN ESCOBAR SA DE CV
No. de Contrato: 050CYR040T00224-470-00

| PARTIDA | DESTINO | CUCOP | PREI | SAI | DESCRIPCIÓN | CANT. | PRECIO UNITARIO | IMPORTE TOTAL SIN IVA | |
|---------|----------|---------|-------|--------------------|--|-------|-----------------|-----------------------|-------------|
| 658 | ZARAGOZA | 5120099 | 20029 | 515.619.1252.00.01 | MESA ALTA DE 90 CM CON CUBIERTA DE ACERO INOXIDABLE. | 3 | \$5,800.00 | \$17,400.00 | |
| | | | | | | | | Subtotal | \$17,400.00 |
| | | | | | | | | I.V.A. | \$2,784.00 |
| | | | | | | | | Total | \$20,184.00 |

Nombre: MUEBLES LA FORJA DE JUAN ESCOBAR SA DE CV
No. de Contrato: 050CYR040T00224-471-00

| PARTIDA | DESTINO | CUCOP | PREI | SAI | DESCRIPCIÓN | CANT. | PRECIO UNITARIO | IMPORTE TOTAL SIN IVA | |
|---------|----------|---------|-------|--------------------|---|-------|-----------------|-----------------------|-------------|
| 659 | ZARAGOZA | 5120061 | 20030 | 515.619.1252.00.01 | MESA ALTA DE 120 CM CON CUBIERTA DE ACERO INOXIDABLE. | 4 | \$6,500.00 | \$26,000.00 | |
| | | | | | | | | Subtotal | \$26,000.00 |
| | | | | | | | | I.V.A. | \$4,160.00 |
| | | | | | | | | Total | \$30,160.00 |

413

Durango 332, Piso 11, Col. Remón Muñoz, Municipio de Guadalupe, C.P. 46306, Toluca, México
Tel: 55 5755 1200, ext. 3070, www.pmp2024.com



2024
Felipe Carrillo
PUERTO



GOBIERNO DE
MÉXICO



DIRECCIÓN DE ADMINISTRACIÓN
Unidad de Adquisiciones
Coordinación de Bienes y Servicios y Contratación de Servicios
Coordinación Técnica de Adquisición de Bienes e Inversión y Activos
División de Equipos y Mobiliario Médico

ACTA DE FALLO

LICITACIÓN PÚBLICA INTERNACIONAL ELECTRÓNICA BAJO COBERTURA DE TRATADOS DE LIBRE
COMERCIO QUE CONTIENGA CAPÍTULO DE COMPRAS GUBERNAMENTALES
NÚMERO DE IDENTIFICACIÓN EN COMPRANET: LA-50-CYR-050CYR040-1-2-2024
PROGRAMA "MOBILIARIO MÉDICO Y DE LABORATORIO PARA HOSPITALES PRIORITARIOS"

Nombre: EDVAG CONCEPTOS COMERCIALES SA DE CV
No. de Contrato: 050CYR040T00224-472-00

| PARTIDA | DESTINO | CUCOP | PREI | SAI | DESCRIPCIÓN | CANT. | PRECIO UNITARIO | IMPORTE TOTAL SIN IVA | |
|---------|----------|---------|-------|--------------------|---|-------|-----------------|-----------------------|-------------|
| 660 | ZARAGOZA | 5120076 | 20031 | 515.619.1244.00.01 | MESA ALTA DE 150 CM CON CUBIERTA DE ACERO INOXIDABLE. | 2 | \$10,800.00 | \$21,600.00 | |
| | | | | | | | | Subtotal | \$21,600.00 |
| | | | | | | | | I.V.A. | \$3,456.00 |
| | | | | | | | | Total | \$25,056.00 |

Nombre: EDVAG CONCEPTOS COMERCIALES SA DE CV
No. de Contrato: 050CYR040T00224-473-00

| PARTIDA | DESTINO | CUCOP | PREI | SAI | DESCRIPCIÓN | CANT. | PRECIO UNITARIO | IMPORTE TOTAL SIN IVA | |
|---------|----------|---------|-------|--------------------|---|-------|-----------------|-----------------------|-------------|
| 662 | ZARAGOZA | 5120020 | 20036 | 515.619.1252.00.01 | MESA BAJA DE 180 CM CON CUBIERTA DE MADERA. | 2 | \$5,220.00 | \$10,440.00 | |
| | | | | | | | | Subtotal | \$10,440.00 |
| | | | | | | | | I.V.A. | \$1,670.40 |
| | | | | | | | | Total | \$12,110.40 |

Nombre: EDVAG CONCEPTOS COMERCIALES SA DE CV
No. de Contrato: 050CYR040T00224-474-00

| PARTIDA | DESTINO | CUCOP | PREI | SAI | DESCRIPCIÓN | CANT. | PRECIO UNITARIO | IMPORTE TOTAL SIN IVA | |
|---------|----------|---------|-------|--------------------|---|-------|-----------------|-----------------------|-------------|
| 664 | ZARAGOZA | 5120026 | 20040 | 515.619.1337.00.01 | MESA BAJA DE 180 CM CON CUBIERTA DE ACERO INOXIDABLE. | 1 | \$9,000.00 | \$9,000.00 | |
| | | | | | | | | Subtotal | \$9,000.00 |
| | | | | | | | | I.V.A. | \$1,400.00 |
| | | | | | | | | Total | \$10,400.00 |

414

Durango 332, Piso 11, Col. Remón Muñoz, Municipio de Guadalupe, C.P. 46306, Toluca, México
Tel: 55 5755 1200, ext. 3070, www.pmp2024.com



2024
Felipe Carrillo
PUERTO

ANEXOS
DIVISIÓN DE CONTRATOS



GOBIERNO DE
MÉXICO



DIRECCIÓN DE ADMINISTRACIÓN
Unidad de Adquisición de Bienes y Contratación de Servicios
Coordinación Técnica de Adquisición de Bienes de Inversión y Activos
División de Equipos y Mobiliario Médico

ACTA DE FALLO

LICITACIÓN PÚBLICA INTERNACIONAL ELECTRÓNICA BAJO COBERTURA DE TRATADOS DE LIBRE COMERCIO QUE CONTENGA CAPÍTULO DE COMPRAS GUBERNAMENTALES
NÚMERO DE IDENTIFICACIÓN EN COMPRANET: LA-50-GYR-050GYR040-T-2-2024
PROGRAMA "MOBILIARIO MÉDICO Y DE LABORATORIO PARA HOSPITALES PRIORITARIOS"

Nombre: META SUMINISTROS MEDICOS SA DE CV
No. de Contrato: 050GYR040T00224-478-00

| PARTIDA | DESTINO | CUCOP | PREI | SAI | DESCRIPCIÓN | CANT. | PRECIO UNITARIO | IMPORTE TOTAL SIN IVA |
|----------|----------|---------|-------|--------------------|--|-------|-----------------|-----------------------|
| 669 | ZARAGOZA | 5100274 | 20046 | 515.957.0337.00.01 | VITRINA DE 90 CM CONTRA MURO CON LLAVES. | 72 | \$1,670.00 | \$120,240.00 |
| Subtotal | | | | | | | | \$120,240.00 |
| I.V.A. | | | | | | | | \$19,236.40 |
| Total | | | | | | | | \$139,476.40 |

Nombre: META SUMINISTROS MEDICOS SA DE CV
No. de Contrato: 050GYR040T00224-479-00

| PARTIDA | DESTINO | CUCOP | PREI | SAI | DESCRIPCIÓN | CANT. | PRECIO UNITARIO | IMPORTE TOTAL SIN IVA |
|----------|----------|---------|-------|--------------------|-------------------------|-------|-----------------|-----------------------|
| 670 | ZARAGOZA | 5100257 | 20120 | 513.060.0065.00.01 | AMAQUEL GUARDA COMODOS. | 16 | \$4,460.00 | \$71,360.00 |
| Subtotal | | | | | | | | \$71,360.00 |
| I.V.A. | | | | | | | | \$11,117.60 |
| Total | | | | | | | | \$82,477.60 |

Nombre: DISTRIBUIDORA AXKAN KUALI SAS DE CV
No. de Contrato: 050GYR040T00224-480-00

| PARTIDA | DESTINO | CUCOP | PREI | SAI | DESCRIPCIÓN | CANT. | PRECIO UNITARIO | IMPORTE TOTAL SIN IVA |
|----------|----------|----------|-------|--------------------|--|-------|-----------------|-----------------------|
| 671 | ZARAGOZA | 51200036 | 20122 | 513.108.0345.00.01 | BIANCO CIGATORIO ACORNADO CON RESPALDO CINCO APOYOS. | 4 | \$3,866.00 | \$15,472.00 |
| Subtotal | | | | | | | | \$15,472.00 |
| I.V.A. | | | | | | | | \$2,475.52 |
| Total | | | | | | | | \$17,947.52 |

416

Dupage, Ed. Piveta, Cde. Román Hernández, Alejandro Hernández, C. P. Víctor, Ciudad de México
Tel. 55 52761700 Ext. 16426 www.imss.gob.mx



2024
Felipe Carrillo
PUERTO

DIRECCIÓN DE ADMINISTRACIÓN
Unidad de Adquisición de Bienes y Contratación de Servicios
Coordinación Técnica de Adquisición de Bienes de Inversión y Activos
División de Equipos y Mobiliario Médico

GOBIERNO DE
MÉXICO



ACTA DE FALLO

LICITACIÓN PÚBLICA INTERNACIONAL ELECTRÓNICA BAJO COBERTURA DE TRATADOS DE LIBRE COMERCIO QUE CONTENGA CAPÍTULO DE COMPRAS GUBERNAMENTALES
NÚMERO DE IDENTIFICACIÓN EN COMPRANET: LA-50-GYR-050GYR040-T-2-2024
PROGRAMA "MOBILIARIO MÉDICO Y DE LABORATORIO PARA HOSPITALES PRIORITARIOS"

Nombre: EDVAC CONCEPTOS COMERCIALES SA DE CV
No. de Contrato: 050GYR040T00224-475-00

| PARTIDA | DESTINO | CUCOP | PREI | SAI | DESCRIPCIÓN | CANT. | PRECIO UNITARIO | IMPORTE TOTAL SIN IVA |
|----------|----------|----------|-------|--------------------|--|-------|-----------------|-----------------------|
| 666 | ZARAGOZA | 51200272 | 20042 | 515.784.0111.00.01 | REPISA ABATIBLE PARA TOMA DE MUESTRAS. | 8 | \$1,764.00 | \$14,112.00 |
| Subtotal | | | | | | | | \$14,112.00 |
| I.V.A. | | | | | | | | \$2,257.92 |
| Total | | | | | | | | \$16,369.92 |

Nombre: DISTRIBUIDORA AXKAN KUALI SAS DE CV
No. de Contrato: 050GYR040T00224-476-00

| PARTIDA | DESTINO | CUCOP | PREI | SAI | DESCRIPCIÓN | CANT. | PRECIO UNITARIO | IMPORTE TOTAL SIN IVA |
|----------|----------|----------|-------|--------------------|----------------------------|-------|-----------------|-----------------------|
| 667 | ZARAGOZA | 51200274 | 20044 | 515.925.0128.00.01 | SILLA CAMA PARA DONADORES. | 4 | \$4,498.00 | \$17,992.00 |
| Subtotal | | | | | | | | \$17,992.00 |
| I.V.A. | | | | | | | | \$5,438.72 |
| Total | | | | | | | | \$23,430.72 |

Nombre: DISTRIBUIDORA AXKAN KUALI SAS DE CV
No. de Contrato: 050GYR040T00224-477-00

| PARTIDA | DESTINO | CUCOP | PREI | SAI | DESCRIPCIÓN | CANT. | PRECIO UNITARIO | IMPORTE TOTAL SIN IVA |
|----------|----------|---------|-------|--------------------|-------------------------------|-------|-----------------|-----------------------|
| 669 | ZARAGOZA | 5100275 | 20046 | 515.957.0322.00.01 | VITRINA DE 75 CM CONTRA MURO. | 1 | \$2,668.00 | \$2,668.00 |
| Subtotal | | | | | | | | \$2,668.00 |
| I.V.A. | | | | | | | | \$426.88 |
| Total | | | | | | | | \$3,094.88 |

415

Dupage, Ed. Piveta, Cde. Román Hernández, Alejandro Hernández, C. P. Víctor, Ciudad de México
Tel. 55 52761700 Ext. 16426 www.imss.gob.mx



2024
Felipe Carrillo
PUERTO



GOBIERNO DE MEXICO



DIRECCIÓN DE ADMINISTRACIÓN
Coordinación de Adquisición de Bienes y Contratación de Servicios
Coordinación Técnica de Adquisición de Bienes y Contratación de Servicios
División de Inventario y Mobiliario Médico

ACTA DE FALLO

LICITACIÓN PÚBLICA INTERNACIONAL ELECTRÓNICA BAJO COBERTURA DE TRATADOS DE LIBRE COMERCIO QUE CONTENGA CAPÍTULO DE COMPRAS GUBERNAMENTALES. NÚMERO DE IDENTIFICACIÓN EN COMPRANET: LA-58-GYR-050GYR040-T-2-2024. PROGRAMA: MOBILIARIO MÉDICO Y DE LABORATORIO PARA HOSPITALES PRIORITARIOS*

Nombre: DISTRIBUIDORA AXKAN KUALI SAS DE CV
No. de Contrato: 050GYR040T00224-481-00

| PARTIDA | DESTINO | CUCOP | PREI | SAI | DESCRIPCIÓN | CANT. | PRECIO UNITARIO | IMPORTE TOTAL SIN IVA |
|----------|----------|----------|-------|---------------------|---|-------|-----------------|-----------------------|
| 672 | ZARAGOZA | 51200037 | 20123 | 513.108.03555.00.01 | BANCO GIRATORIO ACOBINADO SIN RESPALDO. | 2 | \$1,278.00 | \$2,556.00 |
| Subtotal | | | | | | | | \$2,556.00 |
| I.V.A. | | | | | | | | \$408.96 |
| Total | | | | | | | | \$2,964.96 |

Nombre: AH CORPORATIVO MEDICO DE MEXICO, S.A. DE C.V.
No. de Contrato: 050GYR040T00224-482-00

| PARTIDA | DESTINO | CUCOP | PREI | SAI | DESCRIPCIÓN | CANT. | PRECIO UNITARIO | IMPORTE TOTAL SIN IVA |
|----------|----------|----------|-------|---------------------|---|-------|-----------------|-----------------------|
| 673 | ZARAGOZA | 51200038 | 20124 | 513.108.03653.00.01 | BANCO GIRATORIO CON RESPALDO DE ACERO INOXIDABLE. | 34 | \$184.23 | \$6,263.82 |
| Subtotal | | | | | | | | \$6,263.82 |
| I.V.A. | | | | | | | | \$644.21 |
| Total | | | | | | | | \$6,908.03 |

Nombre: SERPROF BIOMED SA DE CV
No. de Contrato: 050GYR040T00224-483-00

| PARTIDA | DESTINO | CUCOP | PREI | SAI | DESCRIPCIÓN | CANT. | PRECIO UNITARIO | IMPORTE TOTAL SIN IVA |
|----------|----------|----------|-------|---------------------|-------------------------------------|-------|-----------------|-----------------------|
| 674 | ZARAGOZA | 51200039 | 20125 | 513.108.03778.00.01 | BANCO GIRATORIO DE ACERO INOXIDABLE | 184 | \$1,146.67 | \$210,987.28 |
| Subtotal | | | | | | | | \$210,987.28 |
| I.V.A. | | | | | | | | \$33,767.56 |
| Total | | | | | | | | \$244,754.84 |

417

Durango, 28 de Mayo de 2024. Felipe Carrillo Puerto, Presidente del Comité de Adquisición de Bienes y Contratación de Servicios.
Firma: Felipe Carrillo Puerto



2024
Felipe Carrillo
PUERTO



GOBIERNO DE MEXICO



DIRECCIÓN DE ADMINISTRACIÓN
Coordinación de Adquisición de Bienes y Contratación de Servicios
Coordinación Técnica de Adquisición de Bienes y Contratación de Servicios
División de Inventario y Mobiliario Médico

ACTA DE FALLO

LICITACIÓN PÚBLICA INTERNACIONAL ELECTRÓNICA BAJO COBERTURA DE TRATADOS DE LIBRE COMERCIO QUE CONTENGA CAPÍTULO DE COMPRAS GUBERNAMENTALES. NÚMERO DE IDENTIFICACIÓN EN COMPRANET: LA-58-GYR-050GYR040-T-2-2024. PROGRAMA: MOBILIARIO MÉDICO Y DE LABORATORIO PARA HOSPITALES PRIORITARIOS*

Nombre: INFRAESTRUCTURA HOSPITALARIA PROEMSA SA DE CV
No. de Contrato: 050GYR040T00224-484-00

| PARTIDA | DESTINO | CUCOP | PREI | SAI | DESCRIPCIÓN | CANT. | PRECIO UNITARIO | IMPORTE TOTAL SIN IVA |
|----------|----------|----------|-------|---------------------|-------------|-------|-----------------|-----------------------|
| 675 | ZARAGOZA | 51200045 | 20126 | 513.113.07395.00.01 | BANDEJA. | 1 | \$650.00 | \$650.00 |
| Subtotal | | | | | | | | \$650.00 |
| I.V.A. | | | | | | | | \$100.80 |
| Total | | | | | | | | \$750.80 |

Nombre: EDVAG CONCEPTOS COMERCIALES SA DE CV
No. de Contrato: 050GYR040T00224-485-00

| PARTIDA | DESTINO | CUCOP | PREI | SAI | DESCRIPCIÓN | CANT. | PRECIO UNITARIO | IMPORTE TOTAL SIN IVA |
|----------|----------|----------|-------|-------------------|--------------------------|-------|-----------------|-----------------------|
| 677 | ZARAGOZA | 51306558 | 20128 | 513.130.422.00.01 | BASCULA CON ESTADIMETRO. | 55 | \$5,578.20 | \$306,801.00 |
| Subtotal | | | | | | | | \$306,801.00 |
| I.V.A. | | | | | | | | \$49,068.16 |
| Total | | | | | | | | \$355,869.16 |

Nombre: TECNOLOGIA INTEGRAL PERSONALIZABLE SA DE CV
No. de Contrato: 050GYR040T00224-486-00

| PARTIDA | DESTINO | CUCOP | PREI | SAI | DESCRIPCIÓN | CANT. | PRECIO UNITARIO | IMPORTE TOTAL SIN IVA |
|----------|----------|----------|-------|--------------------|-------------|-------|-----------------|-----------------------|
| 678 | ZARAGOZA | 51200047 | 20133 | 513.143.0148.00.01 | BIURO. | 226 | \$890.00 | \$200,900.00 |
| Subtotal | | | | | | | | \$200,900.00 |
| I.V.A. | | | | | | | | \$28,928.00 |
| Total | | | | | | | | \$229,828.00 |

Durango, 28 de Mayo de 2024. Felipe Carrillo Puerto, Presidente del Comité de Adquisición de Bienes y Contratación de Servicios.
Firma: Felipe Carrillo Puerto



2024
Felipe Carrillo
PUERTO

ANEXOS
DIVISIÓN DE CONTRATOS

DIRECCIÓN DE ADMINISTRACIÓN
 Unidad de Adquisiciones
 Coordinación de Adquisición de Bienes y Contratación de Servicios
 Coordinación Técnica de Adquisición de Bienes de Inmuebles y Mobiliario
ACTA DE FALLO

LICITACIÓN PÚBLICA INTERNACIONAL ELECTRÓNICA BAJO COBERTURA DE TRATADOS DE LIBRE COMERCIO QUE CONTENGA CAPITULO DE COMPRAS GUBERNAMENTALES
NÚMERO DE IDENTIFICACIÓN EN COMPRANET: LA-50-CYR-050CYR040-T-2-2024
PROGRAMA: "MOBILIARIO MÉDICO Y DE LABORATORIO PARA HOSPITALES PRIORITARIOS"

Nombre: SERPROF BIOMED SA DE CV
No. de Contrato: 050CYR040T00224-487-00

| PARTIDA | DESTINO | CUCOP | PREI | SAI | DESCRIPCIÓN | CANT. | PRECIO UNITARIO | PRECIO TOTAL | IMPORTE TOTAL SIN IVA |
|---------|----------|----------|-------|------------------|------------------------|-------|-----------------|--------------|-----------------------|
| 679 | ZARAGOZA | 53106573 | 20136 | 5131910862.00.01 | CARRRO PARA CURACIONES | 3 | \$4,933.33 | \$14,799.99 | \$14,799.99 |
| | | | | | | | | Subtotal | \$14,799.99 |
| | | | | | | | | I.V.A. | \$2,369.00 |
| | | | | | | | | Total | \$17,168.99 |

Nombre: SERPROF BIOMED SA DE CV
No. de Contrato: 050CYR040T00224-488-00

| PARTIDA | DESTINO | CUCOP | PREI | SAI | DESCRIPCIÓN | CANT. | PRECIO UNITARIO | PRECIO TOTAL | IMPORTE TOTAL SIN IVA |
|---------|----------|----------|-------|------------------|--------------------------|-------|-----------------|--------------|-----------------------|
| 681 | ZARAGOZA | 53106578 | 20137 | 5131910977.00.01 | CARRRO PARA MEDICAMENTOS | 18 | \$4,933.33 | \$88,799.94 | \$88,799.94 |
| | | | | | | | | Subtotal | \$88,799.94 |
| | | | | | | | | I.V.A. | \$14,207.99 |
| | | | | | | | | Total | \$103,007.93 |

Nombre: TECNOLOGIA INTEGRAL PERSONALIZABLE SA DE CV
No. de Contrato: 050CYR040T00224-489-00

| PARTIDA | DESTINO | CUCOP | PREI | SAI | DESCRIPCIÓN | CANT. | PRECIO UNITARIO | PRECIO TOTAL | IMPORTE TOTAL SIN IVA |
|---------|----------|----------|-------|------------------|-------------------|-------|-----------------|--------------|-----------------------|
| 681 | ZARAGOZA | 53106577 | 20140 | 5131910903.00.01 | PORTA-EXPEDIENTES | 11 | \$7,923.00 | \$87,252.00 | \$87,252.00 |
| | | | | | | | | Subtotal | \$87,252.00 |
| | | | | | | | | I.V.A. | \$13,960.32 |
| | | | | | | | | Total | \$101,212.32 |

419

DAVANER 251 Pkx 15, Col. Jardín Norte, Alzados Cuauhtémoc, C. P. México, Ciudad de México
 Tel: 55 5740-1200, Ext. 14028.
www.imss.gob.mx



DIRECCIÓN DE ADMINISTRACIÓN
 Unidad de Adquisiciones
 Coordinación de Adquisición de Bienes y Contratación de Servicios
 Coordinación Técnica de Adquisición de Bienes de Inmuebles y Mobiliario
ACTA DE FALLO

LICITACIÓN PÚBLICA INTERNACIONAL ELECTRÓNICA BAJO COBERTURA DE TRATADOS DE LIBRE COMERCIO QUE CONTENGA CAPITULO DE COMPRAS GUBERNAMENTALES
NÚMERO DE IDENTIFICACIÓN EN COMPRANET: LA-50-CYR-050CYR040-T-2-2024
PROGRAMA: "MOBILIARIO MÉDICO Y DE LABORATORIO PARA HOSPITALES PRIORITARIOS"

Nombre: INFRAESTRUCTURA HOSPITALARIA PROEMSA SA DE CV
No. de Contrato: 050CYR040T00224-490-00

| PARTIDA | DESTINO | CUCOP | PREI | SAI | DESCRIPCIÓN | CANT. | PRECIO UNITARIO | PRECIO TOTAL | IMPORTE TOTAL SIN IVA |
|---------|----------|----------|-------|------------------|-------------------------------|-------|-----------------|--------------|-----------------------|
| 682 | ZARAGOZA | 53106578 | 20142 | 5132090061.00.01 | CEPILLERA PARA USO QUIRURGICO | 46 | \$483.00 | \$22,218.00 | \$22,218.00 |
| | | | | | | | | Subtotal | \$22,218.00 |
| | | | | | | | | I.V.A. | \$3,564.88 |
| | | | | | | | | Total | \$25,782.88 |

Nombre: INFRAESTRUCTURA HOSPITALARIA PROEMSA SA DE CV
No. de Contrato: 050CYR040T00224-491-00

| PARTIDA | DESTINO | CUCOP | PREI | SAI | DESCRIPCIÓN | CANT. | PRECIO UNITARIO | PRECIO TOTAL | IMPORTE TOTAL SIN IVA |
|---------|----------|----------|-------|------------------|------------------------------------|-------|-----------------|--------------|-----------------------|
| 683 | ZARAGOZA | 53200453 | 20143 | 5132270076.00.01 | CHAROLA CON TAPA PARA INSTRUMENTAL | 1 | \$525.00 | \$525.00 | \$525.00 |
| | | | | | | | | Subtotal | \$525.00 |
| | | | | | | | | I.V.A. | \$84.00 |
| | | | | | | | | Total | \$609.00 |

Nombre: INFRAESTRUCTURA HOSPITALARIA PROEMSA SA DE CV
No. de Contrato: 050CYR040T00224-492-00

| PARTIDA | DESTINO | CUCOP | PREI | SAI | DESCRIPCIÓN | CANT. | PRECIO UNITARIO | PRECIO TOTAL | IMPORTE TOTAL SIN IVA |
|---------|----------|----------|-------|------------------|---------------------|-------|-----------------|--------------|-----------------------|
| 684 | ZARAGOZA | 53200456 | 20145 | 5132450113.00.01 | COMODO PARA ADULTOS | 273 | \$653.00 | \$177,771.00 | \$177,771.00 |
| | | | | | | | | Subtotal | \$177,771.00 |
| | | | | | | | | I.V.A. | \$28,435.68 |
| | | | | | | | | Total | \$206,206.68 |

420

DAVANER 251 Pkx 15, Col. Jardín Norte, Alzados Cuauhtémoc, C. P. México, Ciudad de México
 Tel: 55 5740-1200, Ext. 1411368.
www.imss.gob.mx





GOBIERNO DE
MÉXICO



DIRECCIÓN DE ADMINISTRACIÓN
Unidad de Adquisiciones
Comunicación de Adquisición de Bienes y Contratación de Servicios
Contratación de Bienes de Inversión y Activos
División de Equipos y Mobiliario Médico.

ACTA DE FALLO

LICITACIÓN PÚBLICA INTERNACIONAL ELECTRÓNICA BAJO COBERTURA DE TRATADOS DE LIBRE
COMERCIO QUE CONTENGA CAPÍTULO DE COMPRAS GUBERNAMENTALES
NÚMERO DE IDENTIFICACIÓN EN COMPRA NET-LA-50-CYR-050GYR040-T-2-2024
PROGRAMA "MOBILIARIO MÉDICO Y DE LABORATORIO PARA HOSPITALES PRIORITARIOS"

Nombre: SERPROF BIOMED SA DE CV
No. de Contrato: 050GYR040T00224-493-00

| PARTIDA | DESTINO | CUCOP | PREI | SAI | DESCRIPCIÓN | CANT. | PRECIO UNITARIO | IMPORTE TOTAL SIN IVA |
|----------|----------|----------|-------|--------------------|---------------------|-------|-----------------|-----------------------|
| 685 | ZARAGOZA | 53200457 | 20146 | 513.245.0128.00.01 | COMIDO PARA MENORES | 28 | \$820.00 | \$22,400.00 |
| Subtotal | | | | | | | | \$22,400.00 |
| I.V.A. | | | | | | | | \$3,584.00 |
| Total | | | | | | | | \$25,984.00 |

Nombre: INFRAESTRUCTURA HOSPITALARIA PROEMSA SA DE CV
No. de Contrato: 050GYR040T00224-494-00

| PARTIDA | DESTINO | CUCOP | PREI | SAI | DESCRIPCIÓN | CANT. | PRECIO UNITARIO | IMPORTE TOTAL SIN IVA |
|----------|----------|----------|-------|--------------------|---|-------|-----------------|-----------------------|
| 686 | ZARAGOZA | 51200057 | 20147 | 513.254.0113.00.01 | GRUETA DE ACERO INOXIDABLE CON PORTA CUBIETA RODABLE. | 234 | \$1022.70 | \$239,311.80 |
| Subtotal | | | | | | | | \$239,311.80 |
| I.V.A. | | | | | | | | \$38,269.89 |
| Total | | | | | | | | \$277,581.69 |

Nombre: TECNOLOGIA INTEGRAL PERSONALIZABLE SA DE CV
No. de Contrato: 050GYR040T00224-495-00

| PARTIDA | DESTINO | CUCOP | PREI | SAI | DESCRIPCIÓN | CANT. | PRECIO UNITARIO | IMPORTE TOTAL SIN IVA |
|----------|----------|----------|-------|--------------------|------------------------------|-------|-----------------|-----------------------|
| 687 | ZARAGOZA | 51200050 | 20148 | 513.352.0110.00.01 | ESCALERILLA DE DOS PELDAÑOS. | 365 | \$775.00 | \$282,875.00 |
| Subtotal | | | | | | | | \$282,875.00 |
| I.V.A. | | | | | | | | \$45,260.00 |
| Total | | | | | | | | \$328,135.00 |

421

Edificio 201, Piso 3, Cal. Benito Juárez, Colonia Compañeros, C.P. 06706, Ciudad de México
Tel. 52 55 274 1700, Ext. 34995. www.bic.com.mx



2024
Felipe Carrillo
PUERTO



GOBIERNO DE
MÉXICO



DIRECCIÓN DE ADMINISTRACIÓN
Unidad de Adquisiciones
Comunicación de Bienes y Contratación de Servicios
Contratación de Bienes de Inversión y Activos
División de Equipos y Mobiliario Médico.

ACTA DE FALLO

LICITACIÓN PÚBLICA INTERNACIONAL ELECTRÓNICA BAJO COBERTURA DE TRATADOS DE LIBRE
COMERCIO QUE CONTENGA CAPÍTULO DE COMPRAS GUBERNAMENTALES
NÚMERO DE IDENTIFICACIÓN EN COMPRA NET-LA-50-CYR-050GYR040-T-2-2024
PROGRAMA "MOBILIARIO MÉDICO Y DE LABORATORIO PARA HOSPITALES PRIORITARIOS"

Nombre: INFRAESTRUCTURA HOSPITALARIA PROEMSA SA DE CV
No. de Contrato: 050GYR040T00224-496-00

| PARTIDA | DESTINO | CUCOP | PREI | SAI | DESCRIPCIÓN | CANT. | PRECIO UNITARIO | IMPORTE TOTAL SIN IVA |
|----------|----------|----------|-------|--------------------|----------------------------------|-------|-----------------|-----------------------|
| 688 | ZARAGOZA | 51100261 | 20149 | 513.360.0065.00.01 | ESTANTE GUARDA ESTERIL DE 90 CM. | 93 | \$5,232.69 | \$485,710.17 |
| Subtotal | | | | | | | | \$485,710.17 |
| I.V.A. | | | | | | | | \$77,713.63 |
| Total | | | | | | | | \$563,423.80 |

Nombre: INFRAESTRUCTURA HOSPITALARIA PROEMSA SA DE CV
No. de Contrato: 050GYR040T00224-497-00

| PARTIDA | DESTINO | CUCOP | PREI | SAI | DESCRIPCIÓN | CANT. | PRECIO UNITARIO | IMPORTE TOTAL SIN IVA |
|----------|----------|---------|-------|--------------------|-----------------------------------|-------|-----------------|-----------------------|
| 689 | ZARAGOZA | 5100260 | 20151 | 513.360.0071.00.01 | ESTANTE GUARDA ESTERIL DE 120 CM. | 14 | \$5,944.21 | \$83,218.94 |
| Subtotal | | | | | | | | \$83,218.94 |
| I.V.A. | | | | | | | | \$13,315.02 |
| Total | | | | | | | | \$96,533.97 |

Nombre: SERPROF BIONED SA DE CV
No. de Contrato: 050GYR040T00224-498-00

| PARTIDA | DESTINO | CUCOP | PREI | SAI | DESCRIPCIÓN | CANT. | PRECIO UNITARIO | IMPORTE TOTAL SIN IVA |
|----------|----------|----------|-------|--------------------|--------------------|-------|-----------------|-----------------------|
| 690 | ZARAGOZA | 51200062 | 20153 | 513.546.0051.00.01 | JABONERA DE PEDAL. | 15 | \$7,733.33 | \$115,999.95 |
| Subtotal | | | | | | | | \$115,999.95 |
| I.V.A. | | | | | | | | \$18,559.99 |
| Total | | | | | | | | \$134,559.94 |

422

Edificio 201, Piso 3, Cal. Benito Juárez, Colonia Compañeros, C.P. 06706, Ciudad de México
Tel. 52 55 274 1700, Ext. 34995. www.bic.com.mx



2024
Felipe Carrillo
PUERTO

ANEXOS
DIVISIÓN DE CONTRATOS

ACTA DE FALLO

LICITACIÓN PÚBLICA INTERNACIONAL ELECTRÓNICA BAJO COBERTURA DE TRATADOS DE LIBRE COMERCIO QUE CONTENGA CAPITULO DE COMPRAS GUBERNAMENTALES
NÚMERO DE IDENTIFICACIÓN EN COMPRANET: LA-50-CYR-050GYR040-T-2-2024
PROGRAMA "MOBILIARIO MÉDICO Y DE LABORATORIO PARA HOSPITALES PRIORITARIOS"

Nombre: EDVAC CONCEPTOS COMERCIALES SA DE CV
 No. de Contrato: 050CYR040T00224-499-00

| PARTIDA | DESTINO | CUCOP | PREI | SAI | DESCRIPCIÓN | CANT. | PRECIO UNITARIO | IMPORTE TOTAL |
|---------|----------|----------|-------|---------------------|------------------------|-------|-----------------|---------------|
| | | | | | | | SIN IVA | SIN IVA |
| 699 | ZARAGOZA | 51200064 | 20154 | 513.567.0111.000.01 | LAMPARA DE LUZ INTENSA | 17 | \$6,300.00 | \$107,100.00 |
| | | | | | | | Subtotal | \$107,100.00 |
| | | | | | | | I.V.A. | \$17,186.00 |
| | | | | | | | Total | \$124,286.00 |

Nombre: EDVAC CONCEPTOS COMERCIALES SA DE CV
 No. de Contrato: 050CYR040T00224-500-00

| PARTIDA | DESTINO | CUCOP | PREI | SAI | DESCRIPCIÓN | CANT. | PRECIO UNITARIO | IMPORTE TOTAL |
|---------|----------|----------|-------|---------------------|------------------------|-------|-----------------|---------------|
| | | | | | | | SIN IVA | SIN IVA |
| 692 | ZARAGOZA | 51200065 | 20155 | 513.567.0128.000.01 | LAMPARA DE PIE RODABLE | 7 | \$1,071.00 | \$7,497.00 |
| | | | | | | | Subtotal | \$7,497.00 |
| | | | | | | | I.V.A. | \$1,199.52 |
| | | | | | | | Total | \$8,696.52 |

Nombre: SERPROF BIOMED SA DE CV
 No. de Contrato: 050CYR040T00224-501-00

| PARTIDA | DESTINO | CUCOP | PREI | SAI | DESCRIPCIÓN | CANT. | PRECIO UNITARIO | IMPORTE TOTAL |
|---------|----------|----------|-------|---------------------|-------------------------------------|-------|-----------------|---------------|
| | | | | | | | SIN IVA | SIN IVA |
| 702 | ZARAGOZA | 51200110 | 20178 | 513.631.2715.000.01 | MESA CARRO ANESTESIC/LOCO DE 70 CM. | 8 | \$6,133.33 | \$49,056.64 |
| | | | | | | | Subtotal | \$49,056.64 |
| | | | | | | | I.V.A. | \$7,850.66 |
| | | | | | | | Total | \$56,907.30 |

423

2024
 Felipe Carrillo
 PUERTO

ACTA DE FALLO

LICITACIÓN PÚBLICA INTERNACIONAL ELECTRÓNICA BAJO COBERTURA DE TRATADOS DE LIBRE COMERCIO QUE CONTENGA CAPITULO DE COMPRAS GUBERNAMENTALES
NÚMERO DE IDENTIFICACIÓN EN COMPRANET: LA-50-CYR-050GYR040-T-2-2024
PROGRAMA "MOBILIARIO MÉDICO Y DE LABORATORIO PARA HOSPITALES PRIORITARIOS"

Nombre: MUEBLES LA FORJA DE JUAN ESCOBAR SA DE CV
 No. de Contrato: 050CYR040T00224-502-00

| PARTIDA | DESTINO | CUCOP | PREI | SAI | DESCRIPCIÓN | CANT. | PRECIO UNITARIO | IMPORTE TOTAL |
|---------|----------|----------|-------|---------------------|--|-------|-----------------|---------------|
| | | | | | | | SIN IVA | SIN IVA |
| 704 | ZARAGOZA | 51200128 | 20181 | 513.621.2752.000.01 | MESA DE 180 CM PARA ENSAMBLAR CON PIEPISA INTERMEDIA | 2 | \$22,000.00 | \$44,000.00 |
| | | | | | | | Subtotal | \$44,000.00 |
| | | | | | | | I.V.A. | \$7,040.00 |
| | | | | | | | Total | \$51,040.00 |

Nombre: SERPROF BIOMED SA DE CV
 No. de Contrato: 050CYR040T00224-503-00

| PARTIDA | DESTINO | CUCOP | PREI | SAI | DESCRIPCIÓN | CANT. | PRECIO UNITARIO | IMPORTE TOTAL |
|---------|----------|----------|-------|---------------------|-------------|-------|-----------------|---------------|
| | | | | | | | SIN IVA | SIN IVA |
| 705 | ZARAGOZA | 51200137 | 20183 | 513.621.2716.000.01 | MESA MAYO | 125 | \$1,900.00 | \$243,500.00 |
| | | | | | | | Subtotal | \$243,500.00 |
| | | | | | | | I.V.A. | \$38,956.40 |
| | | | | | | | Total | \$282,456.40 |

Nombre: MUEBLES LA FORJA DE JUAN ESCOBAR SA DE CV
 No. de Contrato: 050CYR040T00224-504-00

| PARTIDA | DESTINO | CUCOP | PREI | SAI | DESCRIPCIÓN | CANT. | PRECIO UNITARIO | IMPORTE TOTAL |
|---------|----------|---------|-------|---------------------|----------------------------------|-------|-----------------|---------------|
| | | | | | | | SIN IVA | SIN IVA |
| 705 | ZARAGOZA | 5106581 | 20184 | 513.631.2792.000.01 | MESA PARA EXPLORACION PEDIATRICA | 4 | \$7,200.00 | \$28,800.00 |
| | | | | | | | Subtotal | \$28,800.00 |
| | | | | | | | I.V.A. | \$4,608.00 |
| | | | | | | | Total | \$33,408.00 |

424

2024
 Felipe Carrillo
 PUERTO



GOBIERNO DE
MÉXICO



DIRECCIÓN DE ADMINISTRACIÓN
Coordinación de Adquisición de Bienes y Contratación de Servicios
Coordinación Técnica de Adquisición de Bienes e Inversivas Activas
Director de Equipos y Mobiliario Médico

ACTA DE FALLO

LICITACIÓN PÚBLICA INTERNACIONAL ELECTRÓNICA BAJO COBERTURA DE TRATADOS DE LIBRE COMERCIO QUE CONTENGA CAPITULO DE COMPRAS GUBERNAMENTALES
NUMERO DE IDENTIFICACION EN COMPRANET: LA-SO-GYR-050CYR040-1-3-2024
PROGRAMA "MOBILIARIO MEDICO Y DE LABORATORIO PARA HOSPITALES PRIORITARIOS"

Nombre: SERPROF BIOMED SA DE CV
No. de Contrato: 050CYR040T00224-505-00

| PARTIDA | DESTINO | CUCOP | PREI | SAI | DESCRIPCION | CANT. | PRECIO UNITARIO | IMPORTE TOTAL SIN IVA |
|----------|----------|----------|-------|--------------------|------------------------------------|-------|-----------------|-----------------------|
| 707 | ZARAGOZA | 53106582 | 20165 | 513.6212804.000.01 | MESA PARA INSTRUMENTAL QUIRURGICO. | 8 | \$31,466.64 | \$251,733.32 |
| Subtotal | | | | | | | | \$251,733.32 |
| I.V.A. | | | | | | | | \$5,034.66 |
| Total | | | | | | | | \$256,767.98 |

Nombre: SERPROF BIOMED SA DE CV
No. de Contrato: 050CYR040T00224-506-00

| PARTIDA | DESTINO | CUCOP | PREI | SAI | DESCRIPCION | CANT. | PRECIO UNITARIO | IMPORTE TOTAL SIN IVA |
|----------|----------|----------|-------|--------------------|---------------------------|-------|-----------------|-----------------------|
| 708 | ZARAGOZA | 53106583 | 20186 | 513.6212813.000.01 | MESA PARA REHIDRATAACION. | 6 | \$4,913.33 | \$29,479.98 |
| Subtotal | | | | | | | | \$29,479.98 |
| I.V.A. | | | | | | | | \$5,916.80 |
| Total | | | | | | | | \$35,396.78 |

Nombre: SERPROF BIOMED SA DE CV
No. de Contrato: 050CYR040T00224-507-00

| PARTIDA | DESTINO | CUCOP | PREI | SAI | DESCRIPCION | CANT. | PRECIO UNITARIO | IMPORTE TOTAL SIN IVA |
|----------|----------|----------|-------|--------------------|---------------|-------|-----------------|-----------------------|
| 709 | ZARAGOZA | 51200139 | 20187 | 513.6212826.000.01 | MESA PASTEUR. | 90 | \$2,398.67 | \$215,880.30 |
| Subtotal | | | | | | | | \$215,880.30 |
| I.V.A. | | | | | | | | \$43,176.15 |
| Total | | | | | | | | \$259,056.45 |

425

Procurador: 2024 Felipe Carrillo Puerto
Firma: [Firma]



2024
Felipe Carrillo
PUERTO



GOBIERNO DE
MÉXICO



DIRECCIÓN DE ADMINISTRACIÓN
Unidad de Adquisiciones
Coordinación de Bienes e Inversivas Activas
Coordinación Técnica de Adquisición de Bienes e Inversivas Activas
Director de Equipos y Mobiliario Médico

ACTA DE FALLO

LICITACIÓN PÚBLICA INTERNACIONAL ELECTRÓNICA BAJO COBERTURA DE TRATADOS DE LIBRE COMERCIO QUE CONTENGA CAPITULO DE COMPRAS GUBERNAMENTALES
NUMERO DE IDENTIFICACION EN COMPRANET: LA-SO-GYR-050CYR040-1-3-2024
PROGRAMA "MOBILIARIO MEDICO Y DE LABORATORIO PARA HOSPITALES PRIORITARIOS"

Nombre: SERPROF BIOMED SA DE CV
No. de Contrato: 050CYR040T00224-508-00

| PARTIDA | DESTINO | CUCOP | PREI | SAI | DESCRIPCION | CANT. | PRECIO UNITARIO | IMPORTE TOTAL SIN IVA |
|----------|----------|----------|-------|--------------------|--------------|-------|-----------------|-----------------------|
| 710 | ZARAGOZA | 51200141 | 20189 | 513.6212847.000.01 | MESA PUENTE. | 176 | \$1,466.67 | \$256,133.92 |
| Subtotal | | | | | | | | \$256,133.92 |
| I.V.A. | | | | | | | | \$51,226.94 |
| Total | | | | | | | | \$307,360.86 |

Nombre: EDVAC CONCEPTOS COMERCIALES SA DE CV
No. de Contrato: 050CYR040T00224-509-00

| PARTIDA | DESTINO | CUCOP | PREI | SAI | DESCRIPCION | CANT. | PRECIO UNITARIO | IMPORTE TOTAL SIN IVA |
|----------|----------|----------|-------|--------------------|------------------------|-------|-----------------|-----------------------|
| 711 | ZARAGOZA | 51200142 | 20190 | 513.6212857.000.01 | MESA RIGIDA DE MADERA. | 3 | \$3,900.00 | \$11,700.00 |
| Subtotal | | | | | | | | \$11,700.00 |
| I.V.A. | | | | | | | | \$2,340.00 |
| Total | | | | | | | | \$14,040.00 |

Nombre: SERPROF BIOMED SA DE CV
No. de Contrato: 050CYR040T00224-510-00

| PARTIDA | DESTINO | CUCOP | PREI | SAI | DESCRIPCION | CANT. | PRECIO UNITARIO | IMPORTE TOTAL SIN IVA |
|----------|----------|----------|-------|--------------------|-------------|-------|-----------------|-----------------------|
| 712 | ZARAGOZA | 51200143 | 20191 | 513.6212865.000.01 | MESA RINON. | 19 | \$4,106.67 | \$78,026.73 |
| Subtotal | | | | | | | | \$78,026.73 |
| I.V.A. | | | | | | | | \$15,605.35 |
| Total | | | | | | | | \$93,632.08 |

425

Procurador: 2024 Felipe Carrillo Puerto
Firma: [Firma]



2024
Felipe Carrillo
PUERTO

ANEXOS
DIVISION DE CONTRATOS

ACTA DE FALLO

LICITACIÓN PÚBLICA INTERNACIONAL ELECTRÓNICA BAJO COBERTURA DE TRATADOS DE LIBRE COMERCIO QUE CONTENGA CAPÍTULO DE COMPRAS GUBERNAMENTALES
 NÚMERO DE IDENTIFICACIÓN EN COMPRANET: LA-59-CYR-050GYR040-T-2-2024
 PROGRAMA: "MOBILIARIO MÉDICO Y DE LABORATORIO PARA HOSPITALES PRIORITARIOS"

Nombre: MUEBLES LA FORJA DE JUAN ESCOBAR SA DE CV
 No. de Contrato: 050GYR040T00224-510-00

| PARTIDA | DESTINO | CUCOP | PREI | SAI | DESCRIPCIÓN | CANT. | PRECIO UNITARIO | IMPORTE TOTAL SIN IVA | |
|---------|----------|---------|-------|-----------------|-------------------------------|-------|-----------------|-----------------------|-------------|
| 713 | ZARAGOZA | 5100262 | 20192 | 513771043800.01 | REPISA DE 120 CM CONTRA MURO. | 9 | \$2700.00 | \$24,300.00 | |
| | | | | | | | | Subtotal | \$24,300.00 |
| | | | | | | | | I.V.A. | \$3,888.00 |
| | | | | | | | | Total | \$28,188.00 |

Nombre: EDVAC CONCEPTOS COMERCIALES SA DE CV
 No. de Contrato: 050GYR040T00224-512-00

| PARTIDA | DESTINO | CUCOP | PREI | SAI | DESCRIPCIÓN | CANT. | PRECIO UNITARIO | IMPORTE TOTAL SIN IVA | |
|---------|----------|---------|-------|-----------------|-------------------------------|-------|-----------------|-----------------------|------------|
| 714 | ZARAGOZA | 5100264 | 20194 | 513771049600.01 | REPISA DE 180 CM CONTRA MURO. | 1 | \$3,600.00 | \$3,600.00 | |
| | | | | | | | | Subtotal | \$3,600.00 |
| | | | | | | | | I.V.A. | \$576.00 |
| | | | | | | | | Total | \$4,176.00 |

Nombre: META SUKIMISTROS MEDICOS SA DE CV
 No. de Contrato: 050GYR040T00224-513-00

| PARTIDA | DESTINO | CUCOP | PREI | SAI | DESCRIPCIÓN | CANT. | PRECIO UNITARIO | IMPORTE TOTAL SIN IVA | |
|---------|----------|---------|-------|-----------------|----------------------|-------|-----------------|-----------------------|--------------|
| 715 | ZARAGOZA | 5200164 | 20195 | 513783007500.01 | RIEL PORTAVENOCULOS. | 415 | \$176.00 | \$197,540.00 | |
| | | | | | | | | Subtotal | \$197,540.00 |
| | | | | | | | | I.V.A. | \$31,606.40 |
| | | | | | | | | Total | \$229,146.40 |

427

Porcentaje del 100% de la oferta.
 Felipe Carrillo Puerto
 www.imss.gob.mx



ACTA DE FALLO

LICITACIÓN PÚBLICA INTERNACIONAL ELECTRÓNICA BAJO COBERTURA DE TRATADOS DE LIBRE COMERCIO QUE CONTENGA CAPÍTULO DE COMPRAS GUBERNAMENTALES
 NÚMERO DE IDENTIFICACIÓN EN COMPRANET: LA-59-CYR-050GYR040-T-2-2024
 PROGRAMA: "MOBILIARIO MÉDICO Y DE LABORATORIO PARA HOSPITALES PRIORITARIOS"

Nombre: INFRAESTRUCTURA HOSPITALARIA PROEMSA SA DE CV
 No. de Contrato: 050GYR040T00224-514-00

| PARTIDA | DESTINO | CUCOP | PREI | SAI | DESCRIPCIÓN | CANT. | PRECIO UNITARIO | IMPORTE TOTAL SIN IVA | |
|---------|----------|----------|-------|-----------------|---------------------------------------|-------|-----------------|-----------------------|------------|
| 716 | ZARAGOZA | 53200459 | 20196 | 513790009900.01 | RINCON DE ACERO INOXIDABLE DE 250 ML. | 13 | \$72.90 | \$1,037.40 | |
| | | | | | | | | Subtotal | \$1,037.40 |
| | | | | | | | | I.V.A. | \$165.99 |
| | | | | | | | | Total | \$1,203.39 |

Nombre: INFRAESTRUCTURA HOSPITALARIA PROEMSA SA DE CV
 No. de Contrato: 050GYR040T00224-515-00

| PARTIDA | DESTINO | CUCOP | PREI | SAI | DESCRIPCIÓN | CANT. | PRECIO UNITARIO | IMPORTE TOTAL SIN IVA | |
|---------|----------|----------|-------|------------------|---------------------------------------|-------|-----------------|-----------------------|------------|
| 717 | ZARAGOZA | 53200461 | 20197 | 5137900099100.01 | RINCON DE ACERO INOXIDABLE DE 500 ML. | 65 | \$89.75 | \$6,483.75 | |
| | | | | | | | | Subtotal | \$6,483.75 |
| | | | | | | | | I.V.A. | \$1,057.40 |
| | | | | | | | | Total | \$7,541.15 |

Nombre: SERPROF BIONMED SA DE CV
 No. de Contrato: 050GYR040T00224-516-00

| PARTIDA | DESTINO | CUCOP | PREI | SAI | DESCRIPCIÓN | CANT. | PRECIO UNITARIO | IMPORTE TOTAL SIN IVA | |
|---------|----------|----------|-------|-----------------|-----------------------------------|-------|-----------------|-----------------------|--------------|
| 718 | ZARAGOZA | 53106595 | 20198 | 515161029800.01 | SILLA DE RUEDAS CON DESCANSAPIES. | 63 | \$3,600.00 | \$226,800.00 | |
| | | | | | | | | Subtotal | \$226,800.00 |
| | | | | | | | | I.V.A. | \$36,288.00 |
| | | | | | | | | Total | \$263,088.00 |

428

Porcentaje del 100% de la oferta.
 Felipe Carrillo Puerto
 www.imss.gob.mx



ACTA DE FALLO

LICITACIÓN PÚBLICA INTERNACIONAL: ELECTRÓNICA BAJO COBERTURA DE TRATADOS DE LIBRE COMERCIO QUE CONTENGA CAPITULO DE COMPRAS GUBERNAMENTALES
 NÚMERO DE IDENTIFICACIÓN EN COMPRANET: LA-50-GYR-050YR040-T-2-2024
 PROGRAMA "MOBILIARIO MÉDICO Y DE LABORATORIO PARA HOSPITALES PRIORITARIOS"

Nombre: SERPROF BIOMED SA DE CV
 No. de Contrato: 050GYR040T00224-517-00

| PARTIDA | DESTINO | CUCOP | PREI | SAI | DESCRIPCIÓN | CANT. | PRECIO UNITARIO | IMPORTE TOTAL SIN IVA |
|----------|----------|----------|-------|--------------------|--|-------|-----------------|-----------------------|
| 719 | ZARAGOZA | 53700465 | 20199 | 513.950.0122.00.01 | VASO PARA MEDICAMENTOS DE 30 CM CUBICOS. | 161 | \$100.00 | \$16,100.00 |
| Subtotal | | | | | | | | \$16,100.00 |
| I.V.A. | | | | | | | | \$2,576.00 |
| Total | | | | | | | | \$18,676.00 |

Nombre: INFRAESTRUCTURA HOSPITALARIA PROEMSA SA DE CV
 No. de Contrato: 050GYR040T00224-516-00

| PARTIDA | DESTINO | CUCOP | PREI | SAI | DESCRIPCIÓN | CANT. | PRECIO UNITARIO | IMPORTE TOTAL SIN IVA |
|----------|----------|----------|-------|--------------------|---|-------|-----------------|-----------------------|
| 720 | ZARAGOZA | 53700465 | 20200 | 513.950.0137.00.01 | VASO PARA MEDICAMENTOS DE 140 CM CUBICOS. | 4 | \$146.50 | \$546.00 |
| Subtotal | | | | | | | | \$546.00 |
| I.V.A. | | | | | | | | \$87.35 |
| Total | | | | | | | | \$633.35 |

Nombre: INFRAESTRUCTURA HOSPITALARIA PROEMSA SA DE CV
 No. de Contrato: 050GYR040T00224-519-00

| PARTIDA | DESTINO | CUCOP | PREI | SAI | DESCRIPCIÓN | CANT. | PRECIO UNITARIO | IMPORTE TOTAL SIN IVA |
|----------|----------|----------|-------|--------------------|----------------------------|-------|-----------------|-----------------------|
| 721 | ZARAGOZA | 53700462 | 20201 | 513.950.0143.00.01 | VASO CON TAPA DE UN LITRO. | 2 | \$394.80 | \$789.60 |
| Subtotal | | | | | | | | \$789.60 |
| I.V.A. | | | | | | | | \$203.34 |
| Total | | | | | | | | \$992.94 |

429
 Durango S31, Torre 1, C.A. Roma Norte, Asistido Computacional, S. de CV, C.P. 06700, Ciudad de México
 Tel. 55 52101011 Ext. 1234
 www.proemsa.com.mx



2024
 Felipe Carrillo
 PUERTO

ACTA DE FALLO

LICITACIÓN PÚBLICA INTERNACIONAL: ELECTRÓNICA BAJO COBERTURA DE TRATADOS DE LIBRE COMERCIO QUE CONTENGA CAPITULO DE COMPRAS GUBERNAMENTALES
 NÚMERO DE IDENTIFICACIÓN EN COMPRANET: LA-50-GYR-050YR040-T3-2024
 PROGRAMA "MOBILIARIO MÉDICO Y DE LABORATORIO PARA HOSPITALES PRIORITARIOS"

Nombre: SERPROF BIOMED SA DE CV
 No. de Contrato: 050GYR040T00224-520-00

| PARTIDA | DESTINO | CUCOP | PREI | SAI | DESCRIPCIÓN | CANT. | PRECIO UNITARIO | IMPORTE TOTAL SIN IVA |
|----------|----------|----------|-------|--------------------|---------------------|-------|-----------------|-----------------------|
| 722 | ZARAGOZA | 53700041 | 20202 | 513.923.0766.00.01 | BANQUETA DE ALTURA. | 15 | \$453.33 | \$6,799.95 |
| Subtotal | | | | | | | | \$6,799.95 |
| I.V.A. | | | | | | | | \$1,087.99 |
| Total | | | | | | | | \$7,887.94 |

Nombre: EDVAG CONCEPTOS COMERCIALES SA DE CV
 No. de Contrato: 050GYR040T00224-521-00

| PARTIDA | DESTINO | CUCOP | PREI | SAI | DESCRIPCIÓN | CANT. | PRECIO UNITARIO | IMPORTE TOTAL SIN IVA |
|----------|----------|----------|-------|--------------------|------------------------|-------|-----------------|-----------------------|
| 723 | ZARAGOZA | 53700059 | 20203 | 513.930.0642.00.01 | DIVAN (CHAISE LONGUE). | 17 | \$3,960.00 | \$67,320.00 |
| Subtotal | | | | | | | | \$67,320.00 |
| I.V.A. | | | | | | | | \$10,771.30 |
| Total | | | | | | | | \$78,091.30 |

Nombre: EDVAG CONCEPTOS COMERCIALES SA DE CV
 No. de Contrato: 050GYR040T00224-522-00

| PARTIDA | DESTINO | CUCOP | PREI | SAI | DESCRIPCIÓN | CANT. | PRECIO UNITARIO | IMPORTE TOTAL SIN IVA |
|----------|----------|----------|-------|--------------------|--------------------|-------|-----------------|-----------------------|
| 724 | ZARAGOZA | 53700074 | 20204 | 513.960.0023.00.01 | LITERAS METALICAS. | 40 | \$3,960.00 | \$158,400.00 |
| Subtotal | | | | | | | | \$158,400.00 |
| I.V.A. | | | | | | | | \$25,314.00 |
| Total | | | | | | | | \$183,714.00 |

430
 Durango S31, Torre 1, C.A. Roma Norte, Asistido Computacional, S. de CV, C.P. 06700, Ciudad de México
 Tel. 55 52101011 Ext. 1432
 www.proemsa.com.mx



2024
 Felipe Carrillo
 PUERTO

ANEXOS
DIVISIÓN DE CONTRATOS

LICITACIÓN PÚBLICA INTERNACIONAL ELECTRÓNICA BAJO COBERTURA DE TRATADOS DE LIBRE COMERCIO QUE CONTENGA CAPÍTULO DE COMPRAS GUBERNAMENTALES
NÚMERO DE IDENTIFICACIÓN EN COMPANET: LA-50-CYR-050CYR040-T-2-2024
PROGRAMA "MOBILIARIO MÉDICO Y DE LABORATORIO PARA HOSPITALES PRIORITARIOS"

Nombre: EDVAG CONCEPTOS COMERCIALES SA DE CV
No. de Contrato: 050GYR040T00224-525-00

| PARTIDA | DESTINO | CUCOP | PREI | SAI | DESCRIPCIÓN | CANT. | PRECIO UNITARIO | IMPORTE TOTAL SIN IVA |
|----------|----------|----------|-------|-------------------|--|-------|-----------------|-----------------------|
| 728 | ZARAGOZA | 53106562 | 20274 | 513130.0459.00.01 | BASCULA PESA BEBE TURKULAR TIPO DINAMOMETRO. | 6 | \$4,500.00 | \$27,000.00 |
| Subtotal | | | | | | | | \$27,000.00 |
| I.V.A. | | | | | | | | \$4,320.00 |
| Total | | | | | | | | \$31,320.00 |

Nombre: EDVAG CONCEPTOS COMERCIALES SA DE CV
No. de Contrato: 050GYR040T00224-527-00

| PARTIDA | DESTINO | CUCOP | PREI | SAI | DESCRIPCIÓN | CANT. | PRECIO UNITARIO | IMPORTE TOTAL SIN IVA |
|----------|----------|----------|--------|---------------------|--|-------|-----------------|-----------------------|
| 733 | ZARAGOZA | 51200214 | 201371 | 515.6131.1417.00.01 | MESA BAZA DE 90 CM TURKULAR TIPO ACERO INOXIDABLE. | 3 | \$7,200.00 | \$21,600.00 |
| Subtotal | | | | | | | | \$21,600.00 |
| I.V.A. | | | | | | | | \$3,456.00 |
| Total | | | | | | | | \$25,056.00 |

Nombre: EDVAG CONCEPTOS COMERCIALES SA DE CV
No. de Contrato: 050GYR040T00224-528-00

| PARTIDA | DESTINO | CUCOP | PREI | SAI | DESCRIPCIÓN | CANT. | PRECIO UNITARIO | IMPORTE TOTAL SIN IVA |
|----------|----------|----------|-------|-------------------|-------------------------------|-------|-----------------|-----------------------|
| 735 | ZARAGOZA | 53106572 | 20547 | 513.1910954.00.01 | CARRO PARA CURACIONES EN ABS. | 97 | \$25,200.00 | \$2,439,400.00 |
| Subtotal | | | | | | | | \$2,439,400.00 |
| I.V.A. | | | | | | | | \$370,944.00 |
| Total | | | | | | | | \$2,810,344.00 |

432
Diana Patricia Pineda, C. de. Roma Norte, Alvarado Cuauhtémoc, C. P. 02703, Ciudad de México
Tel: 55 27451866, Fax: 55 149733, www.imss.gob.mx

2024 Felipe Carrillo PUERTO

LICITACIÓN PÚBLICA INTERNACIONAL ELECTRÓNICA BAJO COBERTURA DE TRATADOS DE LIBRE COMERCIO QUE CONTENGA CAPÍTULO DE COMPRAS GUBERNAMENTALES
NÚMERO DE IDENTIFICACIÓN EN COMPANET: LA-50-CYR-050CYR040-T-2-2024
PROGRAMA "MOBILIARIO MÉDICO Y DE LABORATORIO PARA HOSPITALES PRIORITARIOS"

Nombre: INFRAESTRUCTURA HOSPITALARIA PROEMSA SA DE CV
No. de Contrato: 050GYR040T00224-523-00

| PARTIDA | DESTINO | CUCOP | PREI | SAI | DESCRIPCIÓN | CANT. | PRECIO UNITARIO | IMPORTE TOTAL SIN IVA |
|----------|----------|----------|-------|--------------------|----------------------|-------|-----------------|-----------------------|
| 725 | ZARAGOZA | 53200458 | 20205 | 513.635.0168.00.01 | ORINAL PARA VARONES. | 204 | \$294.00 | \$59,976.00 |
| Subtotal | | | | | | | | \$59,976.00 |
| I.V.A. | | | | | | | | \$9,596.16 |
| Total | | | | | | | | \$69,572.16 |

Nombre: INFRAESTRUCTURA HOSPITALARIA PROEMSA SA DE CV
No. de Contrato: 050GYR040T00224-524-00

| PARTIDA | DESTINO | CUCOP | PREI | SAI | DESCRIPCIÓN | CANT. | PRECIO UNITARIO | IMPORTE TOTAL SIN IVA |
|----------|----------|----------|-------|--------------------|------------------------|-------|-----------------|-----------------------|
| 726 | ZARAGOZA | 51200153 | 20206 | 513.635.0173.00.01 | PORTAVENOCULOS RODABLE | 106 | \$645.67 | \$68,229.02 |
| Subtotal | | | | | | | | \$68,229.02 |
| I.V.A. | | | | | | | | \$10,916.64 |
| Total | | | | | | | | \$79,145.66 |

Nombre: SERPROF BIOMED SA DE CV
No. de Contrato: 050GYR040T00224-525-00

| PARTIDA | DESTINO | CUCOP | PREI | SAI | DESCRIPCIÓN | CANT. | PRECIO UNITARIO | IMPORTE TOTAL SIN IVA |
|----------|----------|----------|-------|--------------------|-------------------------------------|-------|-----------------|-----------------------|
| 727 | ZARAGOZA | 53106570 | 20212 | 513.261.0096.00.01 | CARRO CUNA CON BASHNET DE ACRILICO. | 1 | \$4,333.33 | \$4,333.33 |
| Subtotal | | | | | | | | \$4,333.33 |
| I.V.A. | | | | | | | | \$663.33 |
| Total | | | | | | | | \$5,000.00 |

431
Diana Patricia Pineda, C. de. Roma Norte, Alvarado Cuauhtémoc, C. P. 02703, Ciudad de México
Tel: 55 27451866, Fax: 55 149733, www.imss.gob.mx

2024 Felipe Carrillo PUERTO



GOBIERNO DE MEXICO

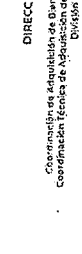

ACTA DE FALLO

DIRECCIÓN DE ADMINISTRACIÓN
Unidad de Adquisiciones
Coordinación de Adquisición de Bienes y Contratación de Servicios
Coordinación (Fórmula de Adquisición de Bienes e Inventario) Activos
División de Equipos y Materiales Médicos

LICITACIÓN PÚBLICA INTERNACIONAL ELECTRÓNICA BAJO COBERTURA DE TRATADOS DE LIBRE COMERCIO QUE CONTENGA CAPÍTULO DE COMPRAS GUBERNAMENTALES NÚMERO DE IDENTIFICACIÓN EN COMPRANET LA-50-CYR-050GYR040-T-2-2024 PROGRAMA "MOBILIARIO MÉDICO Y DE LABORATORIO PARA HOSPITALES PRIORITARIOS"

Nombre: EDVAG CONCEPTOS COMERCIALES SA DE CV
No. de Contrato: 050GYR040T00224-528-00

| PARTIDA | DESTINO | CUCOP | PREI | SAI | DESCRIPCIÓN | CANT. | PRECIO UNITARIO | IMPORTE TOTAL SIN IVA |
|----------|----------|---------|-------|-----------------|---|-------|-----------------|-----------------------|
| 736 | ZARAGOZA | 5700054 | 20549 | 513791094600.01 | CARRO PARA ROPA SUCIA CON TAPA Y APERTURA DE PEDAL. | 75 | \$63,300.00 | \$4,725,000.00 |
| Subtotal | | | | | | | | \$4,725,000.00 |
| I.V.A. | | | | | | | | \$75,600.00 |
| Total | | | | | | | | \$5,480,600.00 |

Nombre: EDVAG CONCEPTOS COMERCIALES SA DE CV
No. de Contrato: 050GYR040T00224-530-00

| PARTIDA | DESTINO | CUCOP | PREI | SAI | DESCRIPCIÓN | CANT. | PRECIO UNITARIO | IMPORTE TOTAL SIN IVA |
|----------|----------|---------|-------|-----------------|-------------------------|-------|-----------------|-----------------------|
| 739 | ZARAGOZA | 5700075 | 20589 | 515998001700.01 | SILLON DE EXTRACCIONES. | 7 | \$19,900.00 | \$139,300.00 |
| Subtotal | | | | | | | | \$139,300.00 |
| I.V.A. | | | | | | | | \$21,684.00 |
| Total | | | | | | | | \$160,984.00 |

Nombre: EDVAG CONCEPTOS COMERCIALES SA DE CV
No. de Contrato: 050GYR040T00224-531-00

| PARTIDA | DESTINO | CUCOP | PREI | SAI | DESCRIPCIÓN | CANT. | PRECIO UNITARIO | IMPORTE TOTAL SIN IVA |
|----------|----------|---------|-------|------------------|--|-------|-----------------|-----------------------|
| 740 | ZARAGOZA | 5700057 | 20597 | 5133564001700.01 | VESTIDOR CON ARMARIO PARA CONSULTORIO. | 3 | \$24,300.00 | \$72,900.00 |
| Subtotal | | | | | | | | \$72,900.00 |
| I.V.A. | | | | | | | | \$11,664.00 |
| Total | | | | | | | | \$84,564.00 |

433

433
Guillermo 2da. Pista N. Cal. Ramo Norte, Avenida Encarnación, C. P. 86100, Ciudad del Carmen, Campeche, México
Tel: 2412261000, Ext. 10022
www.imss.gob.mx



2024
Felipe Garrillo
PUERTO



GOBIERNO DE MEXICO



ACTA DE FALLO

DIRECCIÓN DE ADMINISTRACIÓN
Unidad de Adquisiciones
Coordinación de Adquisición de Bienes y Contratación de Servicios
Coordinación Técnica de Adquisición de Bienes e Inventario
División de Equipos y Materiales Médicos

LICITACIÓN PÚBLICA INTERNACIONAL ELECTRÓNICA BAJO COBERTURA DE TRATADOS DE LIBRE COMERCIO QUE CONTENGA CAPÍTULO DE COMPRAS GUBERNAMENTALES NÚMERO DE IDENTIFICACIÓN EN COMPRANET LA-50-CYR-050GYR040-T-2-2024 PROGRAMA "MOBILIARIO MÉDICO Y DE LABORATORIO PARA HOSPITALES PRIORITARIOS"

Nombre: META SUMINISTROS MEDICOS SA DE CV
No. de Contrato: 050GYR040T00224-532-00

| PARTIDA | DESTINO | CUCOP | PREI | SAI | DESCRIPCIÓN | CANT. | PRECIO UNITARIO | IMPORTE TOTAL SIN IVA |
|----------|----------|---------|-------|----------------|---|-------|-----------------|-----------------------|
| 741 | ZARAGOZA | 5700035 | 20603 | 51569189700.01 | MESA ALTA DE 90 CM CON RESPALDO, CAJON Y PUERTAS ABATIBLES. | 31 | \$3720.00 | \$115,320.00 |
| Subtotal | | | | | | | | \$115,320.00 |
| I.V.A. | | | | | | | | \$18,451.20 |
| Total | | | | | | | | \$133,771.20 |

Nombre: SERPROF BIOMED SA DE CV
No. de Contrato: 050GYR040T00224-533-00

| PARTIDA | DESTINO | CUCOP | PREI | SAI | DESCRIPCIÓN | CANT. | PRECIO UNITARIO | IMPORTE TOTAL SIN IVA |
|----------|----------|---------|-------|-----------------|---|-------|-----------------|-----------------------|
| 743 | ZARAGOZA | 5700040 | 20615 | 515619181300.01 | MESA ALTA DE 180CM DE TRABAJO PARA 2 USUARIOS CON RESPALDO. | 9 | \$4,366.67 | \$39,300.03 |
| Subtotal | | | | | | | | \$39,300.03 |
| I.V.A. | | | | | | | | \$6,288.00 |
| Total | | | | | | | | \$45,588.03 |

Nombre: SERPROF BIOMED SA DE CV
No. de Contrato: 050GYR040T00224-534-00

| PARTIDA | DESTINO | CUCOP | PREI | SAI | DESCRIPCIÓN | CANT. | PRECIO UNITARIO | IMPORTE TOTAL SIN IVA |
|----------|----------|---------|-------|-----------------|---|-------|-----------------|-----------------------|
| 744 | ZARAGOZA | 5700068 | 20620 | 515619186500.01 | MESA ALTA DE 120 CM SIN RESPALDO Y 8 CAJONES. | 21 | \$7,733.00 | \$162,372.00 |
| Subtotal | | | | | | | | \$162,372.00 |
| I.V.A. | | | | | | | | \$25,979.52 |
| Total | | | | | | | | \$188,351.52 |

434

434
Guillermo 2da. Pista N. Cal. Ramo Norte, Avenida Encarnación, C. P. 86100, Ciudad del Carmen, Campeche, México
Tel: 2412261000, Ext. 10022
www.imss.gob.mx

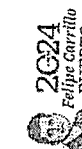

2024
Felipe Garrillo
PUERTO

ANEXOS
DIVISIÓN DE CONTRATOS

ACTA DE FALLO

LICITACIÓN PÚBLICA INTERNACIONAL ELECTRÓNICA BAJO COBERTURA DE TRATADOS DE LIBRE COMERCIO QUE CONTENGA CAPÍTULO DE COMPRAS GUBERNAMENTALES. NÚMERO DE IDENTIFICACIÓN EN COMPRANET: LA-50-CYR-050CYR040-1-2-2024. PROGRAMA "MOBILIARIO MÉDICO Y DE LABORATORIO PARA HOSPITALES PRIORITARIOS"

Nombre: SERPROF BIOMED SA DE CV
 No. de Contrato: 050CYR040T00224-535-00

| PARTIDA | DESTINO | CUCOP | PREI | SAI | DESCRIPCIÓN | CANT. | PRECIO UNITARIO | IMPORTE TOTAL SIN IVA |
|----------|----------|----------|-------|---------------------|---|-------|-----------------|-----------------------|
| 745 | ZARAGOZA | 51200169 | 20621 | 515.619.187/6.00.01 | MESA ALTA DE 120 CM SIN RESPALDO Y PUERTAS ABATIBLES. | 5 | \$5,042.67 | \$25,213.35 |
| Subtotal | | | | | | | | \$25,213.35 |
| I.V.A. | | | | | | | | \$4,034.14 |
| Total | | | | | | | | \$29,247.49 |

Nombre: SERPROF BIOMED SA DE CV
 No. de Contrato: 050CYR040T00224-536-00

| PARTIDA | DESTINO | CUCOP | PREI | SAI | DESCRIPCIÓN | CANT. | PRECIO UNITARIO | IMPORTE TOTAL SIN IVA |
|----------|----------|----------|-------|---------------------|---|-------|-----------------|-----------------------|
| 746 | ZARAGOZA | 51200170 | 20622 | 515.619.193/3.00.01 | MESA ALTA DE 100 CM SIN RESPALDO, 2 CAJONES SUPERIORES Y PUERTAS ABATIBLES. | 15 | \$6,797.00 | \$94,380.00 |
| Subtotal | | | | | | | | \$94,380.00 |
| I.V.A. | | | | | | | | \$15,100.80 |
| Total | | | | | | | | \$109,480.80 |

Nombre: EDVAG CONCEPTOS COMERCIALES SA DE CV
 No. de Contrato: 050CYR040T00224-537-00

| PARTIDA | DESTINO | CUCOP | PREI | SAI | DESCRIPCIÓN | CANT. | PRECIO UNITARIO | IMPORTE TOTAL SIN IVA |
|----------|----------|----------|-------|---------------------|---|-------|-----------------|-----------------------|
| 747 | ZARAGOZA | 51200144 | 20627 | 515.619.193/7.00.01 | MESA ALTA DE 180 CM SIN RESPALDO, 2 CAJONES CENTRALES Y PUERTAS ABATIBLES. LATERALES. | 2 | \$22,230.00 | \$44,460.00 |
| Subtotal | | | | | | | | \$44,460.00 |
| I.V.A. | | | | | | | | \$7,719.60 |
| Total | | | | | | | | \$52,179.60 |

435

Diana Yela, Sra. Pura D. Sal. Regm. Heredia, Alejandra Cruzantomas, C.P. 00726, Caguas, P.R.
 Tel: 25 225 2150. E-mail: heredia@serprofbim.com



2024
 Felipe Carrillo
 PUERTO

ACTA DE FALLO

LICITACIÓN PÚBLICA INTERNACIONAL ELECTRÓNICA BAJO COBERTURA DE TRATADOS DE LIBRE COMERCIO QUE CONTENGA CAPÍTULO DE COMPRAS GUBERNAMENTALES. NÚMERO DE IDENTIFICACIÓN EN COMPRANET: LA-50-CYR-050CYR040-1-2-2024. PROGRAMA "MOBILIARIO MÉDICO Y DE LABORATORIO PARA HOSPITALES PRIORITARIOS"

Lo anterior, por las razones expuestas en este fallo y en las evaluaciones que son sustento de la decisión, cuyas proposiciones resultaron solventes ya que cumplen con los requisitos legales, técnicos y económicos establecidos en la convocatoria a la Licitación, y además, al haber obtenido el precio más bajo, por lo que garantizan el cumplimiento de las obligaciones respectivas.

Con fundamento en el artículo 38 de la Ley, el apartado 9 de la convocatoria y conforme se señala de manera fundada y motivada en la evaluación, se declaran **desiertas 30 partidas**, mismas que se enlistan a continuación:

| PARTIDA | DESTINO | CUCOP | CLAVE PREI | CLAVE SAI | DESCRIPCIÓN | CANTIDAD |
|---------|-----------------|----------|------------|---------------------|--|----------|
| 18 | BAJA CALIFORNIA | 51200176 | 20031 | 515.619.124/4.00.01 | MESA ALTA DE 190 CM CON CUBIERTA DE ACERO INMOVILIZABLE. | 1 |
| 25 | BAJA CALIFORNIA | 51200274 | 20044 | 515.625.0128.00.01 | SILLA CAMA, PARA DONADORES. | 4 |
| 29 | BAJA CALIFORNIA | 51200336 | 20122 | 513.108.0345.00.01 | BANCO CIRATORIO ACORINADO CON RESPALDO CINCO APUNOS. | 4 |
| 30 | BAJA CALIFORNIA | 51200337 | 20123 | 513.108.0355.00.01 | BANCO CIRATORIO ACORINADO SIN RESPALDO. | 2 |
| 51 | BAJA CALIFORNIA | 53506579 | 20152 | 513.510.0077.00.01 | INFANTOMETRO PORTÁTIL DE EXTENSION TELESCÓPICA. | 1 |
| 73 | BAJA CALIFORNIA | 51200142 | 20190 | 513.621.2857.00.01 | MESA PICADA DE MADERA. | 2 |
| 93 | BAJA CALIFORNIA | 51200214 | 20321 | 515.619.1017.00.01 | MESA BAJA DE 90 CM CON CUBIERTA DE ACERO INMOVILIZABLE. | 2 |
| 94 | BAJA CALIFORNIA | 51200167 | 20332 | 515.619.1524.00.01 | MESA ALTA DE 120 CM CON RESPALDO. | 3 |
| 100 | BAJA CALIFORNIA | 51200275 | 20589 | 515.058.0017.00.01 | SILLON DE EXTRACCIÓNES. | 7 |
| 200 | CHIAPAS | 51200193 | 20309 | 515.250.0035.00.01 | CAMPANA DE EXTRACCIÓN PLOMADA. | 1 |
| 201 | CHIAPAS | 53106592 | 20312 | 515.451.0285.00.01 | CABINETE PLOMADO PARA ALMACENAMIENTO DE RADIO ISÓTOPOS. | 1 |

436

Diana Yela, Sra. Pura D. Sal. Regm. Heredia, Alejandra Cruzantomas, C.P. 00726, Caguas, P.R.
 Tel: 25 225 2150. E-mail: heredia@serprofbim.com



2024
 Felipe Carrillo
 PUERTO

ACTA DE FALLO

LICITACIÓN PÚBLICA INTERNACIONAL ELECTRÓNICA BAJO COBERTURA DE TRATADOS DE LIBRE COMERCIO QUE CONTENGA CAPÍTULO DE COMPRAS GUBERNAMENTALES
NÚMERO DE IDENTIFICACIÓN EN COMPRANET: LA-50-GYR-056GYR040-T-2-2024
PROGRAMA "MOBILIARIO MÉDICO Y DE LABORATORIO PARA HOSPITALES PRIORITARIOS"

| PARTIDA | DESTINO | CUICOP | CLAVE PREL | CLAVE SAT | DESCRIPCIÓN | CANTIDAD |
|---------|-----------|----------|------------|--------------------|---|----------|
| 205 | CHIAPAS | 51200167 | 20332 | 515.619.1524.00.01 | MESA ALTA DE 120 CM CON RESPALDO. | 4 |
| 211 | CHIAPAS | 51200275 | 20589 | 515.958.0017.00.01 | SILLON DE EXTRACCIONES. | 2 |
| 244 | CHIHUAHUA | 51200274 | 20044 | 515.925.0128.00.01 | SILLA CAMA PARA DONADORES. | 4 |
| 248 | CHIHUAHUA | 51200036 | 20122 | 513.108.0345.00.01 | BANCO GIRATORIO ACORNADO CON RESPALDO CINCO APOYOS. | 5 |
| 310 | CHIHUAHUA | 51200214 | 20321 | 515.619.1417.00.01 | MESA BAJA DE 90 CM CON CUBIERTA DE ACERO INOXIDABLE. | 3 |
| 311 | CHIHUAHUA | 51200167 | 20332 | 515.619.1524.00.01 | MESA ALTA DE 120 CM CON RESPALDO. | 3 |
| 317 | CHIHUAHUA | 51200275 | 20589 | 515.958.0017.00.01 | SILLON DE EXTRACCIONES. | 7 |
| 419 | PUEBLA | 51200167 | 20332 | 515.619.1524.00.01 | MESA ALTA DE 120 CM CON RESPALDO. | 3 |
| 449 | SONORA | 51200174 | 20026 | 515.619.1155.00.01 | MESA ALTA DE 150 CM CON CADERERA LATERAL. | 2 |
| 459 | SONORA | 51200274 | 20044 | 515.925.0128.00.01 | SILLA CAMA PARA DONADORES. | 2 |
| 453 | SONORA | 51200036 | 20122 | 513.108.0345.00.01 | BANCO GIRATORIO ACORNADO CON RESPALDO CINCO APOYOS. | 4 |
| 527 | SONORA | 51200167 | 20332 | 515.619.1524.00.01 | MESA ALTA DE 120 CM CON RESPALDO. | 3 |
| 523 | SONORA | 51200275 | 20589 | 515.958.0017.00.01 | SILLON DE EXTRACCIONES. | 5 |
| 560 | YUCATAN | 51200295 | 20039 | 515.619.1322.00.01 | MESA BAJA DE 150 CM CON CUBIERTA DE ACERO INOXIDABLE. | 1 |
| 623 | YUCATAN | 51200167 | 20332 | 515.619.1524.00.01 | MESA ALTA DE 120 CM CON RESPALDO. | 2 |

437

Departamento: Pte. Pte. 21, Cal. Simón Bolívar, Pte. Pte. 21, Cal. Simón Bolívar, C.P. 65900, Ciudad de Mérida
 Tel: 50 570 7000 Ext. 15425
 www.imss.gub.mx



2024
 Felipe Carrillo
 PUERTO

ACTA DE FALLO

LICITACIÓN PÚBLICA INTERNACIONAL ELECTRÓNICA BAJO COBERTURA DE TRATADOS DE LIBRE COMERCIO QUE CONTENGA CAPÍTULO DE COMPRAS GUBERNAMENTALES
NÚMERO DE IDENTIFICACIÓN EN COMPRANET: LA-50-GYR-056GYR040-T-2-2024
PROGRAMA "MOBILIARIO MÉDICO Y DE LABORATORIO PARA HOSPITALES PRIORITARIOS"

| PARTIDA | DESTINO | CUICOP | CLAVE PREL | CLAVE SAT | DESCRIPCIÓN | CANTIDAD |
|---------|----------|----------|------------|---------------------|--|----------|
| 639 | YUCATAN | 51200246 | 20629 | 515.619.1959.00.01 | MESA ALTA DE 180 CM DE TRABAJO PARA 2 USUARIOS SIN RESPALDO. | 6 |
| 779 | ZARAGOZA | 51200193 | 20309 | 515.250.00035.00.01 | CAMPANA DE EXTRACCIÓN PLOMADA. | 1 |
| 730 | ZARAGOZA | 53106592 | 20312 | 515.451.0285.00.01 | GABINETE PLOMADO PARA ALMACENAMIENTO DE RADIO ISÓTOPOS. | 1 |
| 734 | ZARAGOZA | 51200167 | 20332 | 515.619.1524.00.01 | MESA ALTA DE 120 CM CON RESPALDO. | 3 |

Los contratos se adjudican considerando los precios unitarios ofertados por los licitantes en sus propuestas económicas, mismos que para los efectos del presente Fallo se tienen por reproducidos en este apartado como si a la letra se insertaran.

De conformidad con el artículo 37 fracción V de la Ley se informa a los licitantes adjudicados que, con el fin de dar cumplimiento a lo establecido en el artículo 46 de la Ley y demás correlativos, deberán entregar a partir del día hábil siguiente a la adjudicación, en la División de Contratos ubicada en el piso 10 del inmueble de Calle Durango No. 291, Colonia Roma Norte, Demarcación Territorial Cuauhtémoc, Código Postal 06700, Ciudad de México, en un horario de 9:30 a 14:00 horas en copia simple y original o copia certificada para los documentos señalados en el Documento Adjudico 3. "Documentación legal solicitada para la subrogación del contrato" de la convocatoria y que se integra a la presente como ANEXO IV, para pronta referencia.

En cumplimiento a los artículos 2 fracción II, 45 último párrafo, 56 segundo párrafo de la Ley, 84 segundo párrafo del Reglamento; así como lo establecido en el "Acuerdo por el que se incorpora como un módulo de Compranet la aplicación denominada Formalización de Instrumentos Jurídicos y se emiten las Disposiciones de carácter general que regulan su funcionamiento", publicado en el DOF el 18 de septiembre de 2020; se solicita que previo a la suscripción del contrato respectivo, los representantes legales de los adjudicados lleven a cabo su registro en el Módulo de Formalización de Instrumentos Jurídicos (MFIJ), para lo cual se pone a su disposición las siguientes direcciones electrónicas:

<https://www.gob.mx/compranet/documentos/modulo-de-formalizacion-de-instrumentos-juridicos>
https://compranetinfo.hacienda.gob.mx/descargas/Guia_de_registro_de_empresas_V3.pdf

Asimismo, se le informa que el contrato se formalizará en el MFIJ a más tardar el 02 de agosto de 2024 a las 17:00 horas, plazo que se encuentra comprendido dentro de los quince días naturales posteriores a la

438

Departamento: Pte. Pte. 21, Cal. Simón Bolívar, Pte. Pte. 21, Cal. Simón Bolívar, C.P. 65900, Ciudad de Mérida
 Tel: 50 570 7000 Ext. 15425
 www.imss.gub.mx



2024
 Felipe Carrillo
 PUERTO

ANEXOS
DIVISIÓN DE CONTRATOS

ACTA DE FALLO

LICITACIÓN PÚBLICA INTERNACIONAL ELECTRÓNICA BAJO COBERTURA DE TRATADOS DE LIBRE COMERCIO QUE CONTENGA CAPÍTULO DE COMPRAS GUBERNAMENTALES NÚMERO DE IDENTIFICACIÓN EN COMPRANET: LA-50-CYR-050CYR040-T-2-2024.
PROGRAMA: "MOBILIARIO MÉDICO Y DE LABORATORIO PARA HOSPITALES PRIORITARIOS"

Notificación del acto de Fallo, en términos del artículo 46 de la Ley. Si los interesados durante el citado período no firman el contrato por causas imputables al mismo, la Convocante se apegará a lo previsto por el artículo en mención.

En cumplimiento al artículo 84 del Reglamento de la Ley y las modificaciones establecidas en el DECRETO por el que se reforman y adicionan diversas disposiciones del Reglamento de la Ley de Adquisiciones, Arrendamientos y Servicios del Sector Público, publicado en el Diario Oficial de la Federación el 17 de junio de 2022, se señalan los datos de los contratados derivados del presente procedimiento, los cuales tienen vigencia a partir del día natural siguiente de la notificación del fallo, y hasta el 31 de diciembre de 2024, conforme a lo siguiente:

| PARTIDA | NO. CONTRATO | IMPORTE TOTAL SIN IVA | % | GARANTÍA | TIPO DE GARANTÍA |
|---------|------------------------|-----------------------|----|--------------|------------------|
| 1 | 050CYR040T00224-001-00 | \$140,000.00 | 10 | \$14,000.00 | DIVISIBLE |
| 2 | 050CYR040T00224-002-00 | \$777,600.00 | 10 | \$77,760.00 | DIVISIBLE |
| 3 | 050CYR040T00224-003-00 | \$1,482,000.00 | 10 | \$148,200.00 | DIVISIBLE |
| 4 | 050CYR040T00224-004-00 | \$912,000.00 | 10 | \$91,200.00 | DIVISIBLE |
| 5 | 050CYR040T00224-005-00 | \$1,600,000.00 | 10 | \$160,000.00 | DIVISIBLE |
| 6 | 050CYR040T00224-006-00 | \$541,200.00 | 10 | \$54,120.00 | DIVISIBLE |
| 7 | 050CYR040T00224-007-00 | \$993,600.00 | 10 | \$99,360.00 | DIVISIBLE |
| 8 | 050CYR040T00224-008-00 | \$53,250.00 | 10 | \$5,325.00 | DIVISIBLE |
| 9 | 050CYR040T00224-009-00 | \$70,250.00 | 10 | \$7,025.00 | DIVISIBLE |
| 10 | 050CYR040T00224-010-00 | \$70,250.00 | 10 | \$7,025.00 | DIVISIBLE |
| 11 | 050CYR040T00224-011-00 | \$48,000.00 | 10 | \$4,800.00 | DIVISIBLE |
| 12 | 050CYR040T00224-012-00 | \$18,000.00 | 10 | \$1,800.00 | DIVISIBLE |
| 13 | 050CYR040T00224-013-00 | \$18,000.00 | 10 | \$1,800.00 | DIVISIBLE |
| 14 | 050CYR040T00224-014-00 | \$18,000.00 | 10 | \$1,800.00 | DIVISIBLE |
| 15 | 050CYR040T00224-015-00 | \$18,000.00 | 10 | \$1,800.00 | DIVISIBLE |
| 16 | 050CYR040T00224-016-00 | \$18,000.00 | 10 | \$1,800.00 | DIVISIBLE |
| 17 | 050CYR040T00224-017-00 | \$18,000.00 | 10 | \$1,800.00 | DIVISIBLE |
| 18 | 050CYR040T00224-018-00 | \$18,000.00 | 10 | \$1,800.00 | DIVISIBLE |
| 19 | 050CYR040T00224-019-00 | \$18,000.00 | 10 | \$1,800.00 | DIVISIBLE |
| 20 | 050CYR040T00224-020-00 | \$18,000.00 | 10 | \$1,800.00 | DIVISIBLE |
| 21 | 050CYR040T00224-021-00 | \$18,000.00 | 10 | \$1,800.00 | DIVISIBLE |
| 22 | 050CYR040T00224-022-00 | \$18,000.00 | 10 | \$1,800.00 | DIVISIBLE |
| 23 | 050CYR040T00224-023-00 | \$18,000.00 | 10 | \$1,800.00 | DIVISIBLE |
| 24 | 050CYR040T00224-024-00 | \$18,000.00 | 10 | \$1,800.00 | DIVISIBLE |
| 25 | 050CYR040T00224-025-00 | \$18,000.00 | 10 | \$1,800.00 | DIVISIBLE |
| 26 | 050CYR040T00224-026-00 | \$18,000.00 | 10 | \$1,800.00 | DIVISIBLE |
| 27 | 050CYR040T00224-027-00 | \$18,000.00 | 10 | \$1,800.00 | DIVISIBLE |
| 28 | 050CYR040T00224-028-00 | \$18,000.00 | 10 | \$1,800.00 | DIVISIBLE |
| 29 | 050CYR040T00224-029-00 | \$18,000.00 | 10 | \$1,800.00 | DIVISIBLE |
| 30 | 050CYR040T00224-030-00 | \$18,000.00 | 10 | \$1,800.00 | DIVISIBLE |
| 31 | 050CYR040T00224-031-00 | \$18,000.00 | 10 | \$1,800.00 | DIVISIBLE |
| 32 | 050CYR040T00224-032-00 | \$18,000.00 | 10 | \$1,800.00 | DIVISIBLE |
| 33 | 050CYR040T00224-033-00 | \$18,000.00 | 10 | \$1,800.00 | DIVISIBLE |
| 34 | 050CYR040T00224-034-00 | \$18,000.00 | 10 | \$1,800.00 | DIVISIBLE |
| 35 | 050CYR040T00224-035-00 | \$18,000.00 | 10 | \$1,800.00 | DIVISIBLE |
| 36 | 050CYR040T00224-036-00 | \$18,000.00 | 10 | \$1,800.00 | DIVISIBLE |
| 37 | 050CYR040T00224-037-00 | \$18,000.00 | 10 | \$1,800.00 | DIVISIBLE |
| 38 | 050CYR040T00224-038-00 | \$18,000.00 | 10 | \$1,800.00 | DIVISIBLE |
| 39 | 050CYR040T00224-039-00 | \$18,000.00 | 10 | \$1,800.00 | DIVISIBLE |
| 40 | 050CYR040T00224-040-00 | \$18,000.00 | 10 | \$1,800.00 | DIVISIBLE |
| 41 | 050CYR040T00224-041-00 | \$18,000.00 | 10 | \$1,800.00 | DIVISIBLE |
| 42 | 050CYR040T00224-042-00 | \$18,000.00 | 10 | \$1,800.00 | DIVISIBLE |
| 43 | 050CYR040T00224-043-00 | \$18,000.00 | 10 | \$1,800.00 | DIVISIBLE |
| 44 | 050CYR040T00224-044-00 | \$18,000.00 | 10 | \$1,800.00 | DIVISIBLE |

ACTA DE FALLO

LICITACIÓN PÚBLICA INTERNACIONAL ELECTRÓNICA BAJO COBERTURA DE TRATADOS DE LIBRE COMERCIO QUE CONTENGA CAPÍTULO DE COMPRAS GUBERNAMENTALES NÚMERO DE IDENTIFICACIÓN EN COMPRANET: LA-50-CYR-050CYR040-T-2-2024.
PROGRAMA: "MOBILIARIO MÉDICO Y DE LABORATORIO PARA HOSPITALES PRIORITARIOS"

| PARTIDA | NO. CONTRATO | IMPORTE TOTAL SIN IVA | % | GARANTÍA | TIPO DE GARANTÍA |
|---------|------------------------|-----------------------|----|--------------|------------------|
| 45 | 050CYR040T00224-045-00 | \$741,350.00 | 10 | \$74,135.00 | DIVISIBLE |
| 46 | 050CYR040T00224-046-00 | \$2,400,000.00 | 10 | \$240,000.00 | DIVISIBLE |
| 47 | 050CYR040T00224-047-00 | \$311,825.79 | 10 | \$31,182.58 | DIVISIBLE |
| 48 | 050CYR040T00224-048-00 | \$5,477,200.00 | 10 | \$547,720.00 | DIVISIBLE |
| 49 | 050CYR040T00224-049-00 | \$5,433,600.00 | 10 | \$543,360.00 | DIVISIBLE |
| 50 | 050CYR040T00224-050-00 | \$89,551.28 | 10 | \$8,955.13 | DIVISIBLE |
| 51 | 050CYR040T00224-051-00 | \$170,135.26 | 10 | \$17,013.53 | DIVISIBLE |
| 52 | 050CYR040T00224-052-00 | \$7,929,000.00 | 10 | \$792,900.00 | DIVISIBLE |
| 53 | 050CYR040T00224-053-00 | \$12,133.31 | 10 | \$1,213.33 | DIVISIBLE |
| 54 | 050CYR040T00224-054-00 | \$87,866.63 | 10 | \$8,786.66 | DIVISIBLE |
| 55 | 050CYR040T00224-055-00 | \$50,000.00 | 10 | \$5,000.00 | DIVISIBLE |
| 56 | 050CYR040T00224-056-00 | \$35,740.00 | 10 | \$3,574.00 | DIVISIBLE |
| 57 | 050CYR040T00224-057-00 | \$257,400.00 | 10 | \$25,740.00 | DIVISIBLE |
| 58 | 050CYR040T00224-058-00 | \$1,000.00 | 10 | \$100.00 | DIVISIBLE |
| 59 | 050CYR040T00224-059-00 | \$1,720.00 | 10 | \$172.00 | DIVISIBLE |
| 60 | 050CYR040T00224-060-00 | \$2,948.00 | 10 | \$294.80 | DIVISIBLE |
| 61 | 050CYR040T00224-061-00 | \$70,750.00 | 10 | \$7,075.00 | DIVISIBLE |
| 62 | 050CYR040T00224-062-00 | \$13,647.73 | 10 | \$1,364.77 | DIVISIBLE |
| 63 | 050CYR040T00224-063-00 | \$31,385.74 | 10 | \$3,138.57 | DIVISIBLE |
| 64 | 050CYR040T00224-064-00 | \$9,850.00 | 10 | \$985.00 | DIVISIBLE |
| 65 | 050CYR040T00224-065-00 | \$1,943.16 | 10 | \$194.32 | DIVISIBLE |
| 66 | 050CYR040T00224-066-00 | \$1,000.00 | 10 | \$100.00 | DIVISIBLE |
| 67 | 050CYR040T00224-067-00 | \$229,908.00 | 10 | \$22,990.80 | DIVISIBLE |
| 68 | 050CYR040T00224-068-00 | \$1,018.30 | 10 | \$101.83 | DIVISIBLE |
| 69 | 050CYR040T00224-069-00 | \$15,950.42 | 10 | \$1,595.04 | DIVISIBLE |
| 70 | 050CYR040T00224-070-00 | \$127,600.00 | 10 | \$12,760.00 | DIVISIBLE |
| 71 | 050CYR040T00224-071-00 | \$18,800.00 | 10 | \$1,880.00 | DIVISIBLE |
| 72 | 050CYR040T00224-072-00 | \$894.00 | 10 | \$89.40 | DIVISIBLE |
| 73 | 050CYR040T00224-073-00 | \$9,712.76 | 10 | \$971.28 | DIVISIBLE |
| 74 | 050CYR040T00224-074-00 | \$12,640.00 | 10 | \$1,264.00 | DIVISIBLE |
| 75 | 050CYR040T00224-075-00 | \$168,900.00 | 10 | \$16,890.00 | DIVISIBLE |
| 76 | 050CYR040T00224-076-00 | \$35,467.18 | 10 | \$3,546.72 | DIVISIBLE |
| 77 | 050CYR040T00224-077-00 | \$17,557.03 | 10 | \$1,755.70 | DIVISIBLE |
| 78 | 050CYR040T00224-078-00 | \$246,950.81 | 10 | \$24,695.08 | DIVISIBLE |
| 79 | 050CYR040T00224-079-00 | \$3,776.00 | 10 | \$377.60 | DIVISIBLE |
| 80 | 050CYR040T00224-080-00 | \$4,569,600.00 | 10 | \$456,960.00 | DIVISIBLE |
| 81 | 050CYR040T00224-081-00 | \$665,599.68 | 10 | \$66,559.97 | DIVISIBLE |
| 82 | 050CYR040T00224-082-00 | \$8,400.00 | 10 | \$840.00 | DIVISIBLE |
| 83 | 050CYR040T00224-083-00 | \$15,250.00 | 10 | \$1,525.00 | DIVISIBLE |
| 84 | 050CYR040T00224-084-00 | \$39,300.03 | 10 | \$3,930.00 | DIVISIBLE |
| 85 | 050CYR040T00224-085-00 | \$100,516.00 | 10 | \$10,051.60 | DIVISIBLE |
| 86 | 050CYR040T00224-086-00 | \$20,017.68 | 10 | \$2,001.77 | DIVISIBLE |
| 87 | 050CYR040T00224-087-00 | \$31,480.00 | 10 | \$3,148.00 | DIVISIBLE |
| 88 | 050CYR040T00224-088-00 | \$3,952.00 | 10 | \$395.20 | DIVISIBLE |
| 89 | 050CYR040T00224-089-00 | \$84,000.00 | 10 | \$8,400.00 | DIVISIBLE |
| 90 | 050CYR040T00224-090-00 | \$17,000.00 | 10 | \$1,700.00 | DIVISIBLE |



GOBIERNO DE MEXICO



DIRECCIÓN DE ADMINISTRACIÓN
Coordinación de Adquisición de Bienes y Contratación de Servicios
Coordinación Técnica de Adquisición de Bienes y Contratación de Servicios
División de Estudios y Mobiliario Médico

ACTA DE FALLO

LICITACIÓN PÚBLICA INTERNACIONAL ELECTRÓNICA BAJO COBERTURA DE TRATADOS DE LIBRE COMERCIO QUE CONTIENE CAPITULO DE COMPRAS GUBERNAMENTALES
NÚMERO DE IDENTIFICACIÓN EN COMPRANET: LA-50-GYR-050CYR640-1-2-2024
PROGRAMA "MOBILIARIO MÉDICO Y DE LABORATORIO PARA HOSPITALES PRIORITARIOS"

| PARTIDA | NO. CONTRATO | IMPORTE TOTAL SIN IVA | % | GARANTÍA | TIPO DE GARANTÍA |
|---------|------------------------|-----------------------|----|-------------|------------------|
| 111 | 050CYR640100224-077-00 | \$165,539.00 | 10 | \$16,553.90 | DIVISIBLE |
| 112 | 050CYR640100224-078-00 | \$714,362.00 | 10 | \$71,436.20 | DIVISIBLE |
| 113 | 050CYR640100224-079-00 | \$21,436.20 | 10 | \$2,143.62 | DIVISIBLE |
| 114 | 050CYR640100224-080-00 | \$36,398.00 | 10 | \$3,639.80 | DIVISIBLE |
| 115 | 050CYR640100224-081-00 | \$56,133.00 | 10 | \$5,613.30 | DIVISIBLE |
| 116 | 050CYR640100224-082-00 | \$70,000.00 | 10 | \$7,000.00 | DIVISIBLE |
| 117 | 050CYR640100224-083-00 | \$33,000.00 | 10 | \$3,300.00 | DIVISIBLE |
| 118 | 050CYR640100224-084-00 | \$32,250.00 | 10 | \$3,225.00 | DIVISIBLE |
| 119 | 050CYR640100224-085-00 | \$16,996.00 | 10 | \$1,699.60 | DIVISIBLE |
| 120 | 050CYR640100224-086-00 | \$15,804.00 | 10 | \$1,580.40 | DIVISIBLE |
| 121 | 050CYR640100224-087-00 | \$55,559.20 | 10 | \$5,555.92 | DIVISIBLE |
| 122 | 050CYR640100224-088-00 | \$37,640.00 | 10 | \$3,764.00 | DIVISIBLE |
| 123 | 050CYR640100224-089-00 | \$47,200.00 | 10 | \$4,720.00 | DIVISIBLE |
| 124 | 050CYR640100224-090-00 | \$13,899.00 | 10 | \$1,389.90 | DIVISIBLE |
| 125 | 050CYR640100224-091-00 | \$14,500.00 | 10 | \$1,450.00 | DIVISIBLE |
| 126 | 050CYR640100224-092-00 | \$12,250.00 | 10 | \$1,225.00 | DIVISIBLE |
| 127 | 050CYR640100224-093-00 | \$6,504.00 | 10 | \$650.40 | DIVISIBLE |
| 128 | 050CYR640100224-094-00 | \$33,992.00 | 10 | \$3,399.20 | DIVISIBLE |
| 129 | 050CYR640100224-095-00 | \$2,668.00 | 10 | \$266.80 | DIVISIBLE |
| 130 | 050CYR640100224-096-00 | \$130,260.00 | 10 | \$13,026.00 | DIVISIBLE |
| 131 | 050CYR640100224-097-00 | \$1,239.44 | 10 | \$123.94 | DIVISIBLE |
| 132 | 050CYR640100224-098-00 | \$183,169.20 | 10 | \$18,316.92 | DIVISIBLE |
| 133 | 050CYR640100224-099-00 | \$675.00 | 10 | \$67.50 | DIVISIBLE |
| 134 | 050CYR640100224-100-00 | \$364,373.12 | 10 | \$36,437.31 | DIVISIBLE |
| 135 | 050CYR640100224-101-00 | \$10,000.00 | 10 | \$1,000.00 | DIVISIBLE |
| 136 | 050CYR640100224-102-00 | \$9,000.00 | 10 | \$900.00 | DIVISIBLE |
| 137 | 050CYR640100224-103-00 | \$5,000.00 | 10 | \$500.00 | DIVISIBLE |
| 138 | 050CYR640100224-104-00 | \$2,666.65 | 10 | \$266.67 | DIVISIBLE |
| 139 | 050CYR640100224-105-00 | \$39,333.30 | 10 | \$3,933.33 | DIVISIBLE |
| 140 | 050CYR640100224-106-00 | \$9,116.00 | 10 | \$911.60 | DIVISIBLE |
| 141 | 050CYR640100224-107-00 | \$7,405.03 | 10 | \$740.50 | DIVISIBLE |
| 142 | 050CYR640100224-108-00 | \$1725.00 | 10 | \$172.50 | DIVISIBLE |
| 143 | 050CYR640100224-109-00 | \$93,664.00 | 10 | \$9,366.40 | DIVISIBLE |
| 144 | 050CYR640100224-110-00 | \$17,600.00 | 10 | \$1,760.00 | DIVISIBLE |
| 145 | 050CYR640100224-111-00 | \$2,304.49 | 10 | \$230.45 | DIVISIBLE |
| 146 | 050CYR640100224-112-00 | \$29,952.00 | 10 | \$2,995.20 | DIVISIBLE |
| 147 | 050CYR640100224-113-00 | \$53,185.79 | 10 | \$5,318.58 | DIVISIBLE |
| 148 | 050CYR640100224-114-00 | \$9,266.92 | 10 | \$926.69 | DIVISIBLE |
| 149 | 050CYR640100224-115-00 | \$13,250.00 | 10 | \$1,325.00 | DIVISIBLE |
| 150 | 050CYR640100224-116-00 | \$11,224.00 | 10 | \$1,122.40 | DIVISIBLE |
| 151 | 050CYR640100224-117-00 | \$55,168.97 | 10 | \$5,516.90 | DIVISIBLE |
| 152 | 050CYR640100224-118-00 | \$46,000.00 | 10 | \$4,600.00 | DIVISIBLE |
| 153 | 050CYR640100224-119-00 | \$239,700.00 | 10 | \$23,970.00 | DIVISIBLE |
| 154 | 050CYR640100224-120-00 | \$1,725.00 | 10 | \$172.50 | DIVISIBLE |
| 155 | 050CYR640100224-121-00 | \$17,600.00 | 10 | \$1,760.00 | DIVISIBLE |
| 156 | 050CYR640100224-122-00 | \$2,304.49 | 10 | \$230.45 | DIVISIBLE |
| 157 | 050CYR640100224-123-00 | \$29,952.00 | 10 | \$2,995.20 | DIVISIBLE |
| 158 | 050CYR640100224-124-00 | \$53,185.79 | 10 | \$5,318.58 | DIVISIBLE |
| 159 | 050CYR640100224-125-00 | \$9,266.92 | 10 | \$926.69 | DIVISIBLE |
| 160 | 050CYR640100224-126-00 | \$13,250.00 | 10 | \$1,325.00 | DIVISIBLE |
| 161 | 050CYR640100224-127-00 | \$11,224.00 | 10 | \$1,122.40 | DIVISIBLE |
| 162 | 050CYR640100224-128-00 | \$55,168.97 | 10 | \$5,516.90 | DIVISIBLE |
| 163 | 050CYR640100224-129-00 | \$46,000.00 | 10 | \$4,600.00 | DIVISIBLE |
| 164 | 050CYR640100224-130-00 | \$239,700.00 | 10 | \$23,970.00 | DIVISIBLE |

441

441
 Dirección: P.O. Box 15, Col. Roma Norte, Anclotele, Ciudad de México, C. P. 06706, México
 Tel.: 55 2257 2000, Ext. 54076
 www.imss.mx
 2024
 Felipe Carrillo PUERTO
 Director General



GOBIERNO DE MEXICO



DIRECCIÓN DE ADMINISTRACIÓN
Coordinación de Adquisición de Bienes y Contratación de Servicios
Coordinación Técnica de Adquisición de Bienes y Contratación de Servicios
División de Estudios y Mobiliario Médico

ACTA DE FALLO

LICITACIÓN PÚBLICA INTERNACIONAL ELECTRÓNICA BAJO COBERTURA DE TRATADOS DE LIBRE COMERCIO QUE CONTIENE CAPITULO DE COMPRAS GUBERNAMENTALES
NÚMERO DE IDENTIFICACIÓN EN COMPRANET: LA-50-GYR-050CYR640-1-2-2024
PROGRAMA "MOBILIARIO MÉDICO Y DE LABORATORIO PARA HOSPITALES PRIORITARIOS"

| PARTIDA | NO. CONTRATO | IMPORTE TOTAL SIN IVA | % | GARANTÍA | TIPO DE GARANTÍA |
|---------|------------------------|-----------------------|----|-------------|------------------|
| 174 | 050CYR640100224-122-00 | \$18,000.00 | 10 | \$1,800.00 | DIVISIBLE |
| 175 | 050CYR640100224-123-00 | \$35,399.97 | 10 | \$3,539.99 | DIVISIBLE |
| 176 | 050CYR640100224-124-00 | \$19,655.32 | 10 | \$1,965.53 | DIVISIBLE |
| 177 | 050CYR640100224-125-00 | \$326,219.12 | 10 | \$32,621.91 | DIVISIBLE |
| 178 | 050CYR640100224-126-00 | \$17,500.00 | 10 | \$1,750.00 | DIVISIBLE |
| 179 | 050CYR640100224-127-00 | \$41,200.00 | 10 | \$4,120.00 | DIVISIBLE |
| 180 | 050CYR640100224-128-00 | \$98,560.08 | 10 | \$9,856.01 | DIVISIBLE |
| 181 | 050CYR640100224-129-00 | \$50,000.00 | 10 | \$5,000.00 | DIVISIBLE |
| 182 | 050CYR640100224-130-00 | \$17,574.00 | 10 | \$1,757.40 | DIVISIBLE |
| 183 | 050CYR640100224-131-00 | \$2,175.96 | 10 | \$217.59 | DIVISIBLE |
| 184 | 050CYR640100224-132-00 | \$2,175.96 | 10 | \$217.59 | DIVISIBLE |
| 185 | 050CYR640100224-133-00 | \$2,175.96 | 10 | \$217.59 | DIVISIBLE |
| 186 | 050CYR640100224-134-00 | \$2,175.96 | 10 | \$217.59 | DIVISIBLE |
| 187 | 050CYR640100224-135-00 | \$2,175.96 | 10 | \$217.59 | DIVISIBLE |
| 188 | 050CYR640100224-136-00 | \$2,175.96 | 10 | \$217.59 | DIVISIBLE |
| 189 | 050CYR640100224-137-00 | \$2,175.96 | 10 | \$217.59 | DIVISIBLE |
| 190 | 050CYR640100224-138-00 | \$2,175.96 | 10 | \$217.59 | DIVISIBLE |
| 191 | 050CYR640100224-139-00 | \$2,175.96 | 10 | \$217.59 | DIVISIBLE |
| 192 | 050CYR640100224-140-00 | \$2,175.96 | 10 | \$217.59 | DIVISIBLE |
| 193 | 050CYR640100224-141-00 | \$2,175.96 | 10 | \$217.59 | DIVISIBLE |
| 194 | 050CYR640100224-142-00 | \$2,175.96 | 10 | \$217.59 | DIVISIBLE |
| 195 | 050CYR640100224-143-00 | \$2,175.96 | 10 | \$217.59 | DIVISIBLE |
| 196 | 050CYR640100224-144-00 | \$2,175.96 | 10 | \$217.59 | DIVISIBLE |
| 197 | 050CYR640100224-145-00 | \$2,175.96 | 10 | \$217.59 | DIVISIBLE |
| 198 | 050CYR640100224-146-00 | \$2,175.96 | 10 | \$217.59 | DIVISIBLE |
| 199 | 050CYR640100224-147-00 | \$2,175.96 | 10 | \$217.59 | DIVISIBLE |
| 200 | 050CYR640100224-148-00 | \$2,175.96 | 10 | \$217.59 | DIVISIBLE |
| 201 | 050CYR640100224-149-00 | \$2,175.96 | 10 | \$217.59 | DIVISIBLE |
| 202 | 050CYR640100224-150-00 | \$2,175.96 | 10 | \$217.59 | DIVISIBLE |
| 203 | 050CYR640100224-151-00 | \$2,175.96 | 10 | \$217.59 | DIVISIBLE |
| 204 | 050CYR640100224-152-00 | \$2,175.96 | 10 | \$217.59 | DIVISIBLE |
| 205 | 050CYR640100224-153-00 | \$2,175.96 | 10 | \$217.59 | DIVISIBLE |
| 206 | 050CYR640100224-154-00 | \$2,175.96 | 10 | \$217.59 | DIVISIBLE |
| 207 | 050CYR640100224-155-00 | \$2,175.96 | 10 | \$217.59 | DIVISIBLE |
| 208 | 050CYR640100224-156-00 | \$2,175.96 | 10 | \$217.59 | DIVISIBLE |
| 209 | 050CYR640100224-157-00 | \$2,175.96 | 10 | \$217.59 | DIVISIBLE |
| 210 | 050CYR640100224-158-00 | \$2,175.96 | 10 | \$217.59 | DIVISIBLE |
| 211 | 050CYR640100224-159-00 | \$2,175.96 | 10 | \$217.59 | DIVISIBLE |
| 212 | 050CYR640100224-160-00 | \$2,175.96 | 10 | \$217.59 | DIVISIBLE |
| 213 | 050CYR640100224-161-00 | \$2,175.96 | 10 | \$217.59 | DIVISIBLE |
| 214 | 050CYR640100224-162-00 | \$2,175.96 | 10 | \$217.59 | DIVISIBLE |
| 215 | 050CYR640100224-163-00 | \$2,175.96 | 10 | \$217.59 | DIVISIBLE |
| 216 | 050CYR640100224-164-00 | \$2,175.96 | 10 | \$217.59 | DIVISIBLE |
| 217 | 050CYR640100224-165-00 | \$2,175.96 | 10 | \$217.59 | DIVISIBLE |
| 218 | 050CYR640100224-166-00 | \$2,175.96 | 10 | \$217.59 | DIVISIBLE |
| 219 | 050CYR640100224-167-00 | \$2,175.96 | 10 | \$217.59 | DIVISIBLE |
| 220 | 050CYR640100224-168-00 | \$2,175.96 | 10 | \$217.59 | DIVISIBLE |
| 221 | 050CYR640100224-169-00 | \$2,175.96 | 10 | \$217.59 | DIVISIBLE |
| 222 | 050CYR640100224-170-00 | \$2,175.96 | 10 | \$217.59 | DIVISIBLE |
| 223 | 050CYR640100224-171-00 | \$2,175.96 | 10 | \$217.59 | DIVISIBLE |
| 224 | 050CYR640100224-172-00 | \$2,175.96 | 10 | \$217.59 | DIVISIBLE |
| 225 | 050CYR640100224-173-00 | \$2,175.96 | 10 | \$217.59 | DIVISIBLE |
| 226 | 050CYR640100224-174-00 | \$2,175.96 | 10 | \$217.59 | DIVISIBLE |
| 227 | 050CYR640100224-175-00 | \$2,175.96 | 10 | \$217.59 | DIVISIBLE |
| 228 | 050CYR640100224-176-00 | \$2,175.96 | 10 | \$217.59 | DIVISIBLE |
| 229 | 050CYR640100224-177-00 | \$2,175.96 | 10 | \$217.59 | DIVISIBLE |
| 230 | 050CYR640100224-178-00 | \$2,175.96 | 10 | \$217.59 | DIVISIBLE |
| 231 | 050CYR640100224-179-00 | \$2,175.96 | 10 | \$217.59 | DIVISIBLE |
| 232 | 050CYR640100224-180-00 | \$2,175.96 | 10 | \$217.59 | DIVISIBLE |
| 233 | 050CYR640100224-181-00 | \$2,175.96 | 10 | \$217.59 | DIVISIBLE |
| 234 | 050CYR640100224-182-00 | \$2,175.96 | 10 | \$217.59 | DIVISIBLE |
| 235 | 050CYR640100224-183-00 | \$2,175.96 | 10 | \$217.59 | DIVISIBLE |

442

442
 Dirección: P.O. Box 15, Col. Roma Norte, Anclotele, Ciudad de México, C. P. 06706, México
 Tel.: 55 2257 2000, Ext. 54076
 www.imss.mx
 2024
 Felipe Carrillo PUERTO
 Director General

ANEXOS
 DIVISIÓN DE CONTRATOS

ACTA DE FALLO

LICITACIÓN PÚBLICA INTERNACIONAL ELECTRÓNICA BAJO COBERTURA DE TRATADOS DE LIBRE COMERCIO QUE CONTENGA CAPITULO DE COMPRAS GUBERNAMENTALES
NÚMERO DE IDENTIFICACIÓN EN COMPRANET: LA-50-GYR-050GYR040-T-2-2024
PROGRAMA "MOBILIARIO MÉDICO Y DE LABORATORIO PARA HOSPITALES PRIORITARIOS"

| PARTIDA | NÚM. CONTRATO | IMPORTE TOTAL SIN IVA | % | GARANTÍA | TIPO DE GARANTÍA |
|---------|------------------------|-----------------------|----|--------------|------------------|
| 245 | 050GYR040T00224-169-00 | \$4,500.00 | 10 | \$4,500.00 | DIVISIBLE |
| 246 | 050GYR040T00224-168-00 | \$18,800.00 | 10 | \$18,800.00 | DIVISIBLE |
| 247 | 050GYR040T00224-168-00 | \$18,200.00 | 10 | \$18,200.00 | DIVISIBLE |
| 248 | 050GYR040T00224-168-00 | \$14,000.00 | 10 | \$14,000.00 | DIVISIBLE |
| 249 | 050GYR040T00224-170-00 | \$4,930.70 | 10 | \$4,930.70 | DIVISIBLE |
| 250 | 050GYR040T00224-170-00 | \$4,391.00 | 10 | \$4,391.00 | DIVISIBLE |
| 251 | 050GYR040T00224-172-00 | \$19,050.00 | 10 | \$19,050.00 | DIVISIBLE |
| 252 | 050GYR040T00224-172-00 | \$60,280.00 | 10 | \$60,280.00 | DIVISIBLE |
| 253 | 050GYR040T00224-172-00 | \$6,456.54 | 10 | \$6,456.54 | DIVISIBLE |
| 254 | 050GYR040T00224-174-00 | \$277,494.14 | 10 | \$277,494.14 | DIVISIBLE |
| 255 | 050GYR040T00224-177-00 | \$678.00 | 10 | \$678.00 | DIVISIBLE |
| 256 | 050GYR040T00224-179-00 | \$36,637.31 | 10 | \$36,637.31 | DIVISIBLE |
| 257 | 050GYR040T00224-180-00 | \$3,956.00 | 10 | \$3,956.00 | DIVISIBLE |
| 258 | 050GYR040T00224-180-00 | \$316,288.00 | 10 | \$316,288.00 | DIVISIBLE |
| 259 | 050GYR040T00224-181-00 | \$7,000.00 | 10 | \$7,000.00 | DIVISIBLE |
| 260 | 050GYR040T00224-182-00 | \$2,656.65 | 10 | \$2,656.65 | DIVISIBLE |
| 261 | 050GYR040T00224-182-00 | \$18,999.92 | 10 | \$18,999.92 | DIVISIBLE |
| 262 | 050GYR040T00224-184-00 | \$64,848.00 | 10 | \$64,848.00 | DIVISIBLE |
| 263 | 050GYR040T00224-185-00 | \$12,265.72 | 10 | \$12,265.72 | DIVISIBLE |
| 264 | 050GYR040T00224-187-00 | \$3,398.40 | 10 | \$3,398.40 | DIVISIBLE |
| 265 | 050GYR040T00224-188-00 | \$27,750.30 | 10 | \$27,750.30 | DIVISIBLE |
| 266 | 050GYR040T00224-188-00 | \$30,400.00 | 10 | \$30,400.00 | DIVISIBLE |
| 267 | 050GYR040T00224-191-00 | \$474,900.00 | 10 | \$474,900.00 | DIVISIBLE |
| 268 | 050GYR040T00224-192-00 | \$5,621.16 | 10 | \$5,621.16 | DIVISIBLE |
| 269 | 050GYR040T00224-192-00 | \$87,637.58 | 10 | \$87,637.58 | DIVISIBLE |
| 270 | 050GYR040T00224-194-00 | \$162,999.93 | 10 | \$162,999.93 | DIVISIBLE |
| 271 | 050GYR040T00224-195-00 | \$1,892.00 | 10 | \$1,892.00 | DIVISIBLE |
| 272 | 050GYR040T00224-195-00 | \$4,480.00 | 10 | \$4,480.00 | DIVISIBLE |
| 273 | 050GYR040T00224-195-00 | \$18,600.00 | 10 | \$18,600.00 | DIVISIBLE |
| 274 | 050GYR040T00224-200-00 | \$18,600.00 | 10 | \$18,600.00 | DIVISIBLE |
| 275 | 050GYR040T00224-201-00 | \$58,600.95 | 10 | \$58,600.95 | DIVISIBLE |
| 276 | 050GYR040T00224-202-00 | \$39,270.08 | 10 | \$39,270.08 | DIVISIBLE |
| 277 | 050GYR040T00224-204-00 | \$10,463.10 | 10 | \$10,463.10 | DIVISIBLE |
| 278 | 050GYR040T00224-204-00 | \$40,866.76 | 10 | \$40,866.76 | DIVISIBLE |
| 279 | 050GYR040T00224-205-00 | \$4,620.00 | 10 | \$4,620.00 | DIVISIBLE |
| 280 | 050GYR040T00224-208-00 | \$18,600.00 | 10 | \$18,600.00 | DIVISIBLE |
| 281 | 050GYR040T00224-208-00 | \$14,500.00 | 10 | \$14,500.00 | DIVISIBLE |
| 282 | 050GYR040T00224-208-00 | \$5,600.00 | 10 | \$5,600.00 | DIVISIBLE |
| 283 | 050GYR040T00224-210-00 | \$28,226.80 | 10 | \$28,226.80 | DIVISIBLE |
| 284 | 050GYR040T00224-210-00 | \$141.56 | 10 | \$141.56 | DIVISIBLE |
| 285 | 050GYR040T00224-211-00 | \$19,933.38 | 10 | \$19,933.38 | DIVISIBLE |

ACTA DE FALLO

LICITACIÓN PÚBLICA INTERNACIONAL ELECTRÓNICA BAJO COBERTURA DE TRATADOS DE LIBRE COMERCIO QUE CONTENGA CAPITULO DE COMPRAS GUBERNAMENTALES
NÚMERO DE IDENTIFICACIÓN EN COMPRANET: LA-50-GYR-050GYR040-T-2-2024
PROGRAMA "MOBILIARIO MÉDICO Y DE LABORATORIO PARA HOSPITALES PRIORITARIOS"

| PARTIDA | NÚM. CONTRATO | IMPORTE TOTAL SIN IVA | % | GARANTÍA | TIPO DE GARANTÍA |
|---------|------------------------|-----------------------|----|--------------|------------------|
| 296 | 050GYR040T00224-212-00 | \$10,440.00 | 10 | \$10,440.00 | DIVISIBLE |
| 297 | 050GYR040T00224-213-00 | \$23,200.00 | 10 | \$23,200.00 | DIVISIBLE |
| 298 | 050GYR040T00224-214-00 | \$7,338.00 | 10 | \$7,338.00 | DIVISIBLE |
| 299 | 050GYR040T00224-215-00 | \$685.60 | 10 | \$685.60 | DIVISIBLE |
| 300 | 050GYR040T00224-215-00 | \$17,233.60 | 10 | \$17,233.60 | DIVISIBLE |
| 301 | 050GYR040T00224-217-00 | \$10,720.00 | 10 | \$10,720.00 | DIVISIBLE |
| 302 | 050GYR040T00224-218-00 | \$147,840.00 | 10 | \$147,840.00 | DIVISIBLE |
| 303 | 050GYR040T00224-219-00 | \$85,058.00 | 10 | \$85,058.00 | DIVISIBLE |
| 304 | 050GYR040T00224-220-00 | \$144,978.14 | 10 | \$144,978.14 | DIVISIBLE |
| 305 | 050GYR040T00224-221-00 | \$23,333.06 | 10 | \$23,333.06 | DIVISIBLE |
| 306 | 050GYR040T00224-222-00 | \$4,956.00 | 10 | \$4,956.00 | DIVISIBLE |
| 307 | 050GYR040T00224-222-00 | \$4,685.00 | 10 | \$4,685.00 | DIVISIBLE |
| 308 | 050GYR040T00224-223-00 | \$4,685.00 | 10 | \$4,685.00 | DIVISIBLE |
| 309 | 050GYR040T00224-223-00 | \$3,972.82 | 10 | \$3,972.82 | DIVISIBLE |
| 310 | 050GYR040T00224-224-00 | \$7,170.00 | 10 | \$7,170.00 | DIVISIBLE |
| 311 | 050GYR040T00224-225-00 | \$3,300.00 | 10 | \$3,300.00 | DIVISIBLE |
| 312 | 050GYR040T00224-225-00 | \$39,300.00 | 10 | \$39,300.00 | DIVISIBLE |
| 313 | 050GYR040T00224-226-00 | \$13,176.60 | 10 | \$13,176.60 | DIVISIBLE |
| 314 | 050GYR040T00224-226-00 | \$2,521.34 | 10 | \$2,521.34 | DIVISIBLE |
| 315 | 050GYR040T00224-227-00 | \$31,480.00 | 10 | \$31,480.00 | DIVISIBLE |
| 316 | 050GYR040T00224-227-00 | \$54,458.00 | 10 | \$54,458.00 | DIVISIBLE |
| 317 | 050GYR040T00224-228-00 | \$63,982.00 | 10 | \$63,982.00 | DIVISIBLE |
| 318 | 050GYR040T00224-228-00 | \$6,399.20 | 10 | \$6,399.20 | DIVISIBLE |
| 319 | 050GYR040T00224-231-00 | \$12,000.00 | 10 | \$12,000.00 | DIVISIBLE |
| 320 | 050GYR040T00224-231-00 | \$1,200.00 | 10 | \$1,200.00 | DIVISIBLE |
| 321 | 050GYR040T00224-231-00 | \$18,200.00 | 10 | \$18,200.00 | DIVISIBLE |
| 322 | 050GYR040T00224-233-00 | \$719.20 | 10 | \$719.20 | DIVISIBLE |
| 323 | 050GYR040T00224-233-00 | \$4,100.00 | 10 | \$4,100.00 | DIVISIBLE |
| 324 | 050GYR040T00224-233-00 | \$63,982.00 | 10 | \$63,982.00 | DIVISIBLE |
| 325 | 050GYR040T00224-233-00 | \$12,000.00 | 10 | \$12,000.00 | DIVISIBLE |
| 326 | 050GYR040T00224-234-00 | \$1,200.00 | 10 | \$1,200.00 | DIVISIBLE |
| 327 | 050GYR040T00224-235-00 | \$719.20 | 10 | \$719.20 | DIVISIBLE |
| 328 | 050GYR040T00224-235-00 | \$4,100.00 | 10 | \$4,100.00 | DIVISIBLE |
| 329 | 050GYR040T00224-235-00 | \$63,982.00 | 10 | \$63,982.00 | DIVISIBLE |
| 330 | 050GYR040T00224-235-00 | \$12,000.00 | 10 | \$12,000.00 | DIVISIBLE |
| 331 | 050GYR040T00224-237-00 | \$4,100.00 | 10 | \$4,100.00 | DIVISIBLE |
| 332 | 050GYR040T00224-237-00 | \$67,650.00 | 10 | \$67,650.00 | DIVISIBLE |
| 333 | 050GYR040T00224-238-00 | \$5,200.00 | 10 | \$5,200.00 | DIVISIBLE |
| 334 | 050GYR040T00224-239-00 | \$53,200.00 | 10 | \$53,200.00 | DIVISIBLE |
| 335 | 050GYR040T00224-240-00 | \$39,700.00 | 10 | \$39,700.00 | DIVISIBLE |
| 336 | 050GYR040T00224-241-00 | \$16,986.00 | 10 | \$16,986.00 | DIVISIBLE |
| 337 | 050GYR040T00224-242-00 | \$62,142.00 | 10 | \$62,142.00 | DIVISIBLE |
| 338 | 050GYR040T00224-244-00 | \$18,500.00 | 10 | \$18,500.00 | DIVISIBLE |
| 339 | 050GYR040T00224-244-00 | \$28,000.00 | 10 | \$28,000.00 | DIVISIBLE |
| 340 | 050GYR040T00224-243-00 | \$11,400.00 | 10 | \$11,400.00 | DIVISIBLE |
| 341 | 050GYR040T00224-246-00 | \$11,000.00 | 10 | \$11,000.00 | DIVISIBLE |
| 342 | 050GYR040T00224-247-00 | \$14,886.00 | 10 | \$14,886.00 | DIVISIBLE |
| 343 | 050GYR040T00224-248-00 | \$33,992.00 | 10 | \$33,992.00 | DIVISIBLE |
| 344 | 050GYR040T00224-249-00 | \$33,992.00 | 10 | \$33,992.00 | DIVISIBLE |
| 345 | 050GYR040T00224-250-00 | \$150,300.00 | 10 | \$150,300.00 | DIVISIBLE |
| 346 | 050GYR040T00224-251-00 | \$75,600.00 | 10 | \$75,600.00 | DIVISIBLE |
| 347 | 050GYR040T00224-252-00 | \$15,972.00 | 10 | \$15,972.00 | DIVISIBLE |
| 348 | 050GYR040T00224-252-00 | \$4,100.00 | 10 | \$4,100.00 | DIVISIBLE |
| 349 | 050GYR040T00224-255-00 | \$24,186.72 | 10 | \$24,186.72 | DIVISIBLE |
| 350 | 050GYR040T00224-255-00 | \$129,575.71 | 10 | \$129,575.71 | DIVISIBLE |



GOBIERNO DE MEXICO

DIRECCIÓN DE ADMINISTRACIÓN
Comisión de Adquisición de Bienes y Contratación de Servicios
Comisión Técnica de Adquisición de Bienes de Inversión y Activos
Comisión de Equipo y Hospitalario Médico

ACTA DE FALLO

LICITACIÓN PÚBLICA INTERNACIONAL ELECTRÓNICA BAJO COBERTURA DE TRATADOS DE LIBRE COMERCIO QUE CONTIENGA CAPÍTULO DE COMPRAS GUBERNAMENTALES
NÚMERO DE IDENTIFICACIÓN EN COMPRANET: LA-50-CYR-050CYR40-T-2-2024
PROGRAMA "MOBILIARIO MÉDICO Y DE LABORATORIO PARA HOSPITALES PRIORITARIOS"

| PARTIDA | NO. CONTRATO | IMPORTE TOTAL SIN IVA | GARANTÍA | TIPO DE GARANTÍA |
|---------|-----------------------|-----------------------|-------------|------------------|
| 361 | 050CYR40100224-257-00 | \$639.00 | \$1.50 | DIVISIBLE |
| 362 | 050CYR40100224-258-00 | \$267,506.51 | \$26,750.65 | DIVISIBLE |
| 363 | 050CYR40100224-259-00 | \$20,900.00 | \$2,090.00 | DIVISIBLE |
| 364 | 050CYR40100224-260-00 | \$198,328.00 | \$19,832.80 | DIVISIBLE |
| 365 | 050CYR40100224-261-00 | \$19,743.32 | \$1,974.33 | DIVISIBLE |
| 366 | 050CYR40100224-262-00 | \$78,933.28 | \$7,893.33 | DIVISIBLE |
| 367 | 050CYR40100224-263-00 | \$14,668.00 | \$1,466.80 | DIVISIBLE |
| 368 | 050CYR40100224-264-00 | \$107,466.71 | \$10,746.67 | DIVISIBLE |
| 369 | 050CYR40100224-265-00 | \$37,964.00 | \$3,796.40 | DIVISIBLE |
| 370 | 050CYR40100224-266-00 | \$53,400.00 | \$5,340.00 | DIVISIBLE |
| 371 | 050CYR40100224-267-00 | \$21,840.00 | \$2,184.00 | DIVISIBLE |
| 372 | 050CYR40100224-268-00 | \$19,800.00 | \$1,980.00 | DIVISIBLE |
| 373 | 050CYR40100224-269-00 | \$23,527.76 | \$2,352.76 | DIVISIBLE |
| 374 | 050CYR40100224-270-00 | \$79,894.00 | \$7,989.40 | DIVISIBLE |
| 375 | 050CYR40100224-271-00 | \$12,074.58 | \$1,207.46 | DIVISIBLE |
| 376 | 050CYR40100224-272-00 | \$46,852.98 | \$4,685.30 | DIVISIBLE |
| 377 | 050CYR40100224-273-00 | \$170,133.76 | \$17,013.33 | DIVISIBLE |
| 378 | 050CYR40100224-274-00 | \$7,815.00 | \$781.50 | DIVISIBLE |
| 379 | 050CYR40100224-275-00 | \$59,750.00 | \$5,975.00 | DIVISIBLE |
| 380 | 050CYR40100224-276-00 | \$25,959.97 | \$2,595.99 | DIVISIBLE |
| 381 | 050CYR40100224-277-00 | \$44,000.00 | \$4,400.00 | DIVISIBLE |
| 382 | 050CYR40100224-278-00 | \$28,900.00 | \$2,890.00 | DIVISIBLE |
| 383 | 050CYR40100224-279-00 | \$20,306.00 | \$2,030.60 | DIVISIBLE |
| 384 | 050CYR40100224-280-00 | \$7,800.00 | \$780.00 | DIVISIBLE |
| 385 | 050CYR40100224-281-00 | \$3,333.30 | \$333.33 | DIVISIBLE |
| 386 | 050CYR40100224-282-00 | \$29,479.98 | \$2,947.99 | DIVISIBLE |
| 387 | 050CYR40100224-283-00 | \$24,666.43 | \$2,466.64 | DIVISIBLE |
| 388 | 050CYR40100224-284-00 | \$3,948.00 | \$394.80 | DIVISIBLE |
| 389 | 050CYR40100224-285-00 | \$32,520.66 | \$3,252.06 | DIVISIBLE |
| 390 | 050CYR40100224-286-00 | \$4,180.00 | \$418.00 | DIVISIBLE |
| 391 | 050CYR40100224-287-00 | \$6,213.34 | \$621.33 | DIVISIBLE |
| 392 | 050CYR40100224-288-00 | \$7,940.00 | \$794.00 | DIVISIBLE |
| 393 | 050CYR40100224-289-00 | \$1,500.00 | \$150.00 | DIVISIBLE |
| 394 | 050CYR40100224-290-00 | \$1,154.44 | \$115.44 | DIVISIBLE |
| 395 | 050CYR40100224-291-00 | \$728.63 | \$72.86 | DIVISIBLE |
| 396 | 050CYR40100224-292-00 | \$24,840.00 | \$2,484.00 | DIVISIBLE |
| 397 | 050CYR40100224-293-00 | \$1,983.00 | \$198.30 | DIVISIBLE |
| 398 | 050CYR40100224-294-00 | \$58.70 | \$5.87 | DIVISIBLE |
| 399 | 050CYR40100224-295-00 | \$161.52 | \$16.15 | DIVISIBLE |
| 400 | 050CYR40100224-296-00 | \$9,595.98 | \$959.59 | DIVISIBLE |
| 401 | 050CYR40100224-297-00 | \$6,038.00 | \$603.80 | DIVISIBLE |
| 402 | 050CYR40100224-298-00 | \$10,032.00 | \$1,003.20 | DIVISIBLE |
| 403 | 050CYR40100224-299-00 | \$4,434.00 | \$443.40 | DIVISIBLE |
| 404 | 050CYR40100224-300-00 | \$1,668.40 | \$166.84 | DIVISIBLE |
| 405 | 050CYR40100224-301-00 | \$1,154.44 | \$115.44 | DIVISIBLE |
| 406 | 050CYR40100224-302-00 | \$24,745.00 | \$2,474.50 | DIVISIBLE |
| 407 | 050CYR40100224-303-00 | \$1,154.44 | \$115.44 | DIVISIBLE |
| 408 | 050CYR40100224-304-00 | \$2,684.00 | \$268.40 | DIVISIBLE |
| 409 | 050CYR40100224-305-00 | \$1,983.00 | \$198.30 | DIVISIBLE |
| 410 | 050CYR40100224-306-00 | \$1,154.44 | \$115.44 | DIVISIBLE |
| 411 | 050CYR40100224-307-00 | \$1,154.44 | \$115.44 | DIVISIBLE |
| 412 | 050CYR40100224-308-00 | \$1,154.44 | \$115.44 | DIVISIBLE |
| 413 | 050CYR40100224-309-00 | \$1,154.44 | \$115.44 | DIVISIBLE |
| 414 | 050CYR40100224-310-00 | \$1,154.44 | \$115.44 | DIVISIBLE |
| 415 | 050CYR40100224-311-00 | \$1,154.44 | \$115.44 | DIVISIBLE |



2024
Felipe Carrillo
PUERTO



GOBIERNO DE MEXICO



DIRECCIÓN DE ADMINISTRACIÓN
Comisión de Adquisición de Bienes y Contratación de Servicios
Comisión Técnica de Adquisición de Bienes de Inversión y Activos
Comisión de Equipo y Hospitalario Médico

ACTA DE FALLO

LICITACIÓN PÚBLICA INTERNACIONAL ELECTRÓNICA BAJO COBERTURA DE TRATADOS DE LIBRE COMERCIO QUE CONTIENGA CAPÍTULO DE COMPRAS GUBERNAMENTALES
NÚMERO DE IDENTIFICACIÓN EN COMPRANET: LA-50-CYR-050CYR40-T-2-2024
PROGRAMA "MOBILIARIO MÉDICO Y DE LABORATORIO PARA HOSPITALES PRIORITARIOS"

| PARTIDA | NO. CONTRATO | IMPORTE TOTAL SIN IVA | % GARANTÍA | TIPO DE GARANTÍA |
|---------|-----------------------|-----------------------|------------|------------------|
| 416 | 050CYR40100224-312-00 | \$18,700.00 | 10 | DIVISIBLE |
| 417 | 050CYR40100224-313-00 | \$1,154.44 | 10 | DIVISIBLE |
| 418 | 050CYR40100224-314-00 | \$1,154.44 | 10 | DIVISIBLE |
| 419 | 050CYR40100224-315-00 | \$1,154.44 | 10 | DIVISIBLE |
| 420 | 050CYR40100224-316-00 | \$1,154.44 | 10 | DIVISIBLE |
| 421 | 050CYR40100224-317-00 | \$1,154.44 | 10 | DIVISIBLE |
| 422 | 050CYR40100224-318-00 | \$1,154.44 | 10 | DIVISIBLE |
| 423 | 050CYR40100224-319-00 | \$1,154.44 | 10 | DIVISIBLE |
| 424 | 050CYR40100224-320-00 | \$1,154.44 | 10 | DIVISIBLE |
| 425 | 050CYR40100224-321-00 | \$1,154.44 | 10 | DIVISIBLE |
| 426 | 050CYR40100224-322-00 | \$1,154.44 | 10 | DIVISIBLE |
| 427 | 050CYR40100224-323-00 | \$1,154.44 | 10 | DIVISIBLE |
| 428 | 050CYR40100224-324-00 | \$1,154.44 | 10 | DIVISIBLE |
| 429 | 050CYR40100224-325-00 | \$1,154.44 | 10 | DIVISIBLE |
| 430 | 050CYR40100224-326-00 | \$1,154.44 | 10 | DIVISIBLE |
| 431 | 050CYR40100224-327-00 | \$1,154.44 | 10 | DIVISIBLE |
| 432 | 050CYR40100224-328-00 | \$1,154.44 | 10 | DIVISIBLE |
| 433 | 050CYR40100224-329-00 | \$1,154.44 | 10 | DIVISIBLE |
| 434 | 050CYR40100224-330-00 | \$1,154.44 | 10 | DIVISIBLE |
| 435 | 050CYR40100224-331-00 | \$1,154.44 | 10 | DIVISIBLE |
| 436 | 050CYR40100224-332-00 | \$1,154.44 | 10 | DIVISIBLE |
| 437 | 050CYR40100224-333-00 | \$1,154.44 | 10 | DIVISIBLE |
| 438 | 050CYR40100224-334-00 | \$1,154.44 | 10 | DIVISIBLE |
| 439 | 050CYR40100224-335-00 | \$1,154.44 | 10 | DIVISIBLE |
| 440 | 050CYR40100224-336-00 | \$1,154.44 | 10 | DIVISIBLE |
| 441 | 050CYR40100224-337-00 | \$1,154.44 | 10 | DIVISIBLE |
| 442 | 050CYR40100224-338-00 | \$1,154.44 | 10 | DIVISIBLE |
| 443 | 050CYR40100224-339-00 | \$1,154.44 | 10 | DIVISIBLE |
| 444 | 050CYR40100224-340-00 | \$1,154.44 | 10 | DIVISIBLE |
| 445 | 050CYR40100224-341-00 | \$1,154.44 | 10 | DIVISIBLE |
| 446 | 050CYR40100224-342-00 | \$1,154.44 | 10 | DIVISIBLE |
| 447 | 050CYR40100224-343-00 | \$1,154.44 | 10 | DIVISIBLE |
| 448 | 050CYR40100224-344-00 | \$1,154.44 | 10 | DIVISIBLE |
| 449 | 050CYR40100224-345-00 | \$1,154.44 | 10 | DIVISIBLE |
| 450 | 050CYR40100224-346-00 | \$1,154.44 | 10 | DIVISIBLE |
| 451 | 050CYR40100224-347-00 | \$1,154.44 | 10 | DIVISIBLE |
| 452 | 050CYR40100224-348-00 | \$1,154.44 | 10 | DIVISIBLE |
| 453 | 050CYR40100224-349-00 | \$1,154.44 | 10 | DIVISIBLE |
| 454 | 050CYR40100224-350-00 | \$1,154.44 | 10 | DIVISIBLE |
| 455 | 050CYR40100224-351-00 | \$1,154.44 | 10 | DIVISIBLE |
| 456 | 050CYR40100224-352-00 | \$1,154.44 | 10 | DIVISIBLE |
| 457 | 050CYR40100224-353-00 | \$1,154.44 | 10 | DIVISIBLE |
| 458 | 050CYR40100224-354-00 | \$1,154.44 | 10 | DIVISIBLE |
| 459 | 050CYR40100224-355-00 | \$1,154.44 | 10 | DIVISIBLE |
| 460 | 050CYR40100224-356-00 | \$1,154.44 | 10 | DIVISIBLE |
| 461 | 050CYR40100224-357-00 | \$1,154.44 | 10 | DIVISIBLE |
| 462 | 050CYR40100224-358-00 | \$1,154.44 | 10 | DIVISIBLE |
| 463 | 050CYR40100224-359-00 | \$1,154.44 | 10 | DIVISIBLE |
| 464 | 050CYR40100224-360-00 | \$1,154.44 | 10 | DIVISIBLE |
| 465 | 050CYR40100224-361-00 | \$1,154.44 | 10 | DIVISIBLE |
| 466 | 050CYR40100224-362-00 | \$1,154.44 | 10 | DIVISIBLE |
| 467 | 050CYR40100224-363-00 | \$1,154.44 | 10 | DIVISIBLE |
| 468 | 050CYR40100224-364-00 | \$1,154.44 | 10 | DIVISIBLE |
| 469 | 050CYR40100224-365-00 | \$1,154.44 | 10 | DIVISIBLE |
| 470 | 050CYR40100224-366-00 | \$1,154.44 | 10 | DIVISIBLE |
| 471 | 050CYR40100224-367-00 | \$1,154.44 | 10 | DIVISIBLE |
| 472 | 050CYR40100224-368-00 | \$1,154.44 | 10 | DIVISIBLE |
| 473 | 050CYR40100224-369-00 | \$1,154.44 | 10 | DIVISIBLE |
| 474 | 050CYR40100224-370-00 | \$1,154.44 | 10 | DIVISIBLE |
| 475 | 050CYR40100224-371-00 | \$1,154.44 | 10 | DIVISIBLE |
| 476 | 050CYR40100224-372-00 | \$1,154.44 | 10 | DIVISIBLE |
| 477 | 050CYR40100224-373-00 | \$1,154.44 | 10 | DIVISIBLE |
| 478 | 050CYR40100224-374-00 | \$1,154.44 | 10 | DIVISIBLE |
| 479 | 050CYR40100224-375-00 | \$1,154.44 | 10 | DIVISIBLE |
| 480 | 050CYR40100224-376-00 | \$1,154.44 | 10 | DIVISIBLE |
| 481 | 050CYR40100224-377-00 | \$1,154.44 | 10 | DIVISIBLE |
| 482 | 050CYR40100224-378-00 | \$1,154.44 | 10 | DIVISIBLE |
| 483 | 050CYR40100224-379-00 | \$1,154.44 | 10 | DIVISIBLE |
| 484 | 050CYR40100224-380-00 | \$1,154.44 | 10 | DIVISIBLE |
| 485 | 050CYR40100224-381-00 | \$1,154.44 | 10 | DIVISIBLE |
| 486 | 050CYR40100224-382-00 | \$1,154.44 | 10 | DIVISIBLE |
| 487 | 050CYR40100224-383-00 | \$1,154.44 | 10 | DIVISIBLE |
| 488 | 050CYR40100224-384-00 | \$1,154.44 | 10 | DIVISIBLE |
| 489 | 050CYR40100224-385-00 | \$1,154.44 | 10 | DIVISIBLE |
| 490 | 050CYR40100224-386-00 | \$1,154.44 | 10 | DIVISIBLE |
| 491 | 050CYR40100224-387-00 | \$1,154.44 | 10 | DIVISIBLE |
| 492 | 050CYR40100224-388-00 | \$1,154.44 | 10 | DIVISIBLE |
| 493 | 050CYR40100224-389-00 | \$1,154.44 | 10 | DIVISIBLE |
| 494 | 050CYR40100224-390-00 | \$1,154.44 | 10 | DIVISIBLE |
| 495 | 050CYR40100224-391-00 | \$1,154.44 | 10 | DIVISIBLE |
| 496 | 050CYR40100224-392-00 | \$1,154.44 | 10 | DIVISIBLE |
| 497 | 050CYR40100224-393-00 | \$1,154.44 | 10 | DIVISIBLE |
| 498 | 050CYR40100224-394-00 | \$1,154.44 | 10 | DIVISIBLE |
| 499 | 050CYR40100224-395-00 | \$1,154.44 | 10 | DIVISIBLE |
| 500 | 050CYR40100224-396-00 | \$1,154.44 | 10 | DIVISIBLE |
| 501 | 050CYR40100224-397-00 | \$1,154.44 | 10 | DIVISIBLE |
| 502 | 050CYR40100224-398-00 | \$1,154.44 | 10 | DIVISIBLE |
| 503 | 050CYR40100224-399-00 | \$1,154.44 | 10 | DIVISIBLE |
| 504 | 050CYR40100224-400-00 | \$1,154.44 | 10 | DIVISIBLE |
| 505 | 050CYR40100224-401-00 | \$1,154.44 | 10 | DIVISIBLE |
| 506 | 050CYR40100224-402-00 | \$1,154.44 | 10 | DIVISIBLE |
| 507 | 050CYR40100224-403-00 | \$1,154.44 | 10 | DIVISIBLE |
| 508 | 050CYR40100224-404-00 | \$1,154.44 | 10 | DIVISIBLE |
| 509 | 050CYR40100224-405-00 | \$1,154.44 | 10 | DIVISIBLE |
| 510 | 050CYR40100224-406-00 | \$1,154.44 | 10 | DIVISIBLE |
| 511 | 050CYR40100224-407-00 | \$1,154.44 | 10 | DIVISIBLE |
| 512 | 050CYR40100224-408-00 | \$1,154.44 | 10 | DIVISIBLE |
| 513 | 050CYR40100224-409-00 | \$1,154.44 | 10 | DIVISIBLE |
| 514 | 050CYR40100224-410-00 | \$1,154.44 | 10 | DIVISIBLE |
| 515 | 050CYR40100224-411-00 | \$1,154.44 | 10 | DIVISIBLE |
| 516 | 050CYR40100224-412-00 | \$1,154.44 | 10 | DIVISIBLE |
| 517 | 050CYR40100224-413-00 | \$1,154.44 | 10 | DIVISIBLE |
| 518 | 050CYR40100224-414-00 | \$1,154.44 | 10 | DIVISIBLE |
| 519 | 050CYR40100224-415-00 | \$1,154.44 | 10 | DIVISIBLE |
| 520 | 050CYR40100224-416-00 | \$1,154.44 | 10 | DIVISIBLE |
| 521 | 050CYR40100224-417-00 | \$1,154.44 | 10 | DIVISIBLE |
| 522 | 050CYR40100224-418-00 | \$1,154.44 | 10 | DIVISIBLE |
| 523 | 050CYR40100224-419-00 | \$1,154.44 | 10 | DIVISIBLE |
| 524 | 050CYR40100224-420-00 | \$1,154.44 | 10 | DIVISIBLE |
| 525 | 050CYR40100224-421-00 | \$1,154.44 | 10 | DIVISIBLE |
| 526 | 050CYR40100224-422-00 | \$1,154.44 | 10 | DIVISIBLE |
| 527 | 050CYR40100224-423-00 | \$1,154.44 | 10 | DIVISIBLE |
| 528 | 050CYR40100224-424-00 | \$ | | |



ACTA DE FALLO

LICITACIÓN PÚBLICA INTERNACIONAL ELECTRÓNICA BAJO COBERTURA DE TRATADOS DE LIBRE COMERCIO QUE CONTENGA CAPITULO DE COMPRAS GUBERNAMENTALES
NÚMERO DE IDENTIFICACION EN COMPANET: LA-SO-OVR-050CYR040-T-2-2024
PROGRAMA "MOBILIARIO MÉDICO Y DE LABORATORIO PARA HOSPITALES PRIORITARIOS"

| PARTIDA | NO. CONTRATO | IMPORTE TOTAL SIN IVA | % | GARANTÍA | TIPO DE GARANTÍA |
|---------|------------------------|-----------------------|----|--------------|------------------|
| 544 | 050CYR040T00224-392-00 | \$1,428.00 | 10 | \$142.80 | DIVISIBLE |
| 545 | 050CYR040T00224-393-00 | \$113,400.00 | 10 | \$11,340.00 | DIVISIBLE |
| 546 | 050CYR040T00224-394-00 | \$31,420.00 | 10 | \$3,142.00 | DIVISIBLE |
| 547 | 050CYR040T00224-395-00 | \$4,740.00 | 10 | \$474.00 | DIVISIBLE |
| 554 | 050CYR040T00224-396-00 | \$19,950.00 | 10 | \$1,995.00 | DIVISIBLE |
| 555 | 050CYR040T00224-397-00 | \$20,380.00 | 10 | \$2,038.00 | DIVISIBLE |
| 556 | 050CYR040T00224-398-00 | \$4,840.00 | 10 | \$484.00 | DIVISIBLE |
| 557 | 050CYR040T00224-400-00 | \$7,140.00 | 10 | \$714.00 | DIVISIBLE |
| 559 | 050CYR040T00224-401-00 | \$1,234.80 | 10 | \$123.48 | DIVISIBLE |
| 562 | 050CYR040T00224-402-00 | \$75,950.00 | 10 | \$7,595.00 | DIVISIBLE |
| 563 | 050CYR040T00224-403-00 | \$71,860.00 | 10 | \$7,186.00 | DIVISIBLE |
| 564 | 050CYR040T00224-404-00 | \$56,508.86 | 10 | \$5,650.89 | DIVISIBLE |
| 566 | 050CYR040T00224-405-00 | \$710.00 | 10 | \$71.00 | DIVISIBLE |
| 567 | 050CYR040T00224-406-00 | \$10,546.59 | 10 | \$1,054.66 | DIVISIBLE |
| 569 | 050CYR040T00224-408-00 | \$105,333.00 | 10 | \$10,533.30 | DIVISIBLE |
| 571 | 050CYR040T00224-409-00 | \$2,645,666.50 | 10 | \$264,566.65 | DIVISIBLE |
| 572 | 050CYR040T00224-410-00 | \$109,533.76 | 10 | \$10,953.37 | DIVISIBLE |
| 573 | 050CYR040T00224-412-00 | \$8,106.00 | 10 | \$810.60 | DIVISIBLE |
| 574 | 050CYR040T00224-413-00 | \$23,200.00 | 10 | \$2,320.00 | DIVISIBLE |
| 575 | 050CYR040T00224-414-00 | \$21,849.00 | 10 | \$2,184.90 | DIVISIBLE |
| 576 | 050CYR040T00224-415-00 | \$22,400.00 | 10 | \$2,240.00 | DIVISIBLE |
| 578 | 050CYR040T00224-416-00 | \$105,931.00 | 10 | \$10,593.10 | DIVISIBLE |
| 579 | 050CYR040T00224-417-00 | \$163,480.00 | 10 | \$16,348.00 | DIVISIBLE |
| 580 | 050CYR040T00224-418-00 | \$16,513.70 | 10 | \$1,651.37 | DIVISIBLE |
| 581 | 050CYR040T00224-420-00 | \$68,621.85 | 10 | \$6,862.19 | DIVISIBLE |
| 583 | 050CYR040T00224-421-00 | \$85,066.63 | 10 | \$8,506.66 | DIVISIBLE |
| 584 | 050CYR040T00224-422-00 | \$1,249.50 | 10 | \$124.95 | DIVISIBLE |
| 586 | 050CYR040T00224-423-00 | \$36,799.98 | 10 | \$3,679.99 | DIVISIBLE |
| 587 | 050CYR040T00224-424-00 | \$10,692.00 | 10 | \$1,069.20 | DIVISIBLE |
| 588 | 050CYR040T00224-425-00 | \$16,000.00 | 10 | \$1,600.00 | DIVISIBLE |
| 589 | 050CYR040T00224-426-00 | \$7,599.98 | 10 | \$759.99 | DIVISIBLE |
| 598 | 050CYR040T00224-427-00 | \$8,926.66 | 10 | \$892.67 | DIVISIBLE |
| 600 | 050CYR040T00224-428-00 | \$170,305.57 | 10 | \$17,030.56 | DIVISIBLE |
| 601 | 050CYR040T00224-429-00 | \$108,533.58 | 10 | \$10,853.36 | DIVISIBLE |
| 602 | 050CYR040T00224-430-00 | \$31,650.00 | 10 | \$3,165.00 | DIVISIBLE |
| 603 | 050CYR040T00224-431-00 | \$3,853.36 | 10 | \$385.34 | DIVISIBLE |
| 604 | 050CYR040T00224-432-00 | \$7,100.00 | 10 | \$710.00 | DIVISIBLE |
| 605 | 050CYR040T00224-433-00 | \$80,444.60 | 10 | \$8,044.46 | DIVISIBLE |
| 606 | 050CYR040T00224-434-00 | \$81,977.00 | 10 | \$8,197.70 | DIVISIBLE |
| 607 | 050CYR040T00224-435-00 | \$12,603.36 | 10 | \$1,260.34 | DIVISIBLE |
| 608 | 050CYR040T00224-436-00 | \$12,603.36 | 10 | \$1,260.34 | DIVISIBLE |



2024
Felipe Carrillo
PUERTO



ACTA DE FALLO

LICITACIÓN PÚBLICA INTERNACIONAL ELECTRÓNICA BAJO COBERTURA DE TRATADOS DE LIBRE COMERCIO QUE CONTENGA CAPITULO DE COMPRAS GUBERNAMENTALES
NÚMERO DE IDENTIFICACION EN COMPANET: LA-SO-OVR-050CYR040-T-2-2024
PROGRAMA "MOBILIARIO MÉDICO Y DE LABORATORIO PARA HOSPITALES PRIORITARIOS"

| PARTIDA | NO. CONTRATO | IMPORTE TOTAL SIN IVA | % | GARANTÍA | TIPO DE GARANTÍA |
|---------|------------------------|-----------------------|----|--------------|------------------|
| 480 | 050CYR040T00224-347-00 | \$2,201,480.00 | 10 | \$220,148.00 | DIVISIBLE |
| 481 | 050CYR040T00224-348-00 | \$534,963.04 | 10 | \$53,496.30 | DIVISIBLE |
| 482 | 050CYR040T00224-349-00 | \$88,276.28 | 10 | \$8,827.63 | DIVISIBLE |
| 483 | 050CYR040T00224-350-00 | \$15,353.05 | 10 | \$1,535.31 | DIVISIBLE |
| 484 | 050CYR040T00224-351-00 | \$7,373.60 | 10 | \$737.36 | DIVISIBLE |
| 485 | 050CYR040T00224-352-00 | \$36,789.88 | 10 | \$3,678.99 | DIVISIBLE |
| 494 | 050CYR040T00224-353-00 | \$49,560.00 | 10 | \$4,956.00 | DIVISIBLE |
| 496 | 050CYR040T00224-354-00 | \$143,560.00 | 10 | \$14,356.00 | DIVISIBLE |
| 497 | 050CYR040T00224-355-00 | \$50,000.00 | 10 | \$5,000.00 | DIVISIBLE |
| 498 | 050CYR040T00224-356-00 | \$72,533.31 | 10 | \$7,253.33 | DIVISIBLE |
| 499 | 050CYR040T00224-357-00 | \$16,729.58 | 10 | \$1,672.96 | DIVISIBLE |
| 500 | 050CYR040T00224-358-00 | \$22,873.65 | 10 | \$2,287.37 | DIVISIBLE |
| 501 | 050CYR040T00224-359-00 | \$14,700.03 | 10 | \$1,470.00 | DIVISIBLE |
| 502 | 050CYR040T00224-360-00 | \$13,500.00 | 10 | \$1,350.00 | DIVISIBLE |
| 503 | 050CYR040T00224-361-00 | \$27,500.00 | 10 | \$2,750.00 | DIVISIBLE |
| 504 | 050CYR040T00224-362-00 | \$41,068.70 | 10 | \$4,106.87 | DIVISIBLE |
| 505 | 050CYR040T00224-363-00 | \$14,500.00 | 10 | \$1,450.00 | DIVISIBLE |
| 506 | 050CYR040T00224-364-00 | \$50,000.00 | 10 | \$5,000.00 | DIVISIBLE |
| 507 | 050CYR040T00224-365-00 | \$11,370.00 | 10 | \$1,137.00 | DIVISIBLE |
| 508 | 050CYR040T00224-366-00 | \$7,093.31 | 10 | \$709.33 | DIVISIBLE |
| 509 | 050CYR040T00224-367-00 | \$11,653.64 | 10 | \$1,165.36 | DIVISIBLE |
| 510 | 050CYR040T00224-368-00 | \$93,600.00 | 10 | \$9,360.00 | DIVISIBLE |
| 511 | 050CYR040T00224-369-00 | \$18,900.00 | 10 | \$1,890.00 | DIVISIBLE |
| 512 | 050CYR040T00224-370-00 | \$786.00 | 10 | \$78.60 | DIVISIBLE |
| 513 | 050CYR040T00224-371-00 | \$9,099.60 | 10 | \$909.96 | DIVISIBLE |
| 514 | 050CYR040T00224-372-00 | \$3,439.96 | 10 | \$343.99 | DIVISIBLE |
| 515 | 050CYR040T00224-373-00 | \$60,500.00 | 10 | \$6,050.00 | DIVISIBLE |
| 516 | 050CYR040T00224-374-00 | \$98,000.00 | 10 | \$9,800.00 | DIVISIBLE |
| 517 | 050CYR040T00224-375-00 | \$50,622.00 | 10 | \$5,062.20 | DIVISIBLE |
| 518 | 050CYR040T00224-376-00 | \$60,292.32 | 10 | \$6,029.23 | DIVISIBLE |
| 519 | 050CYR040T00224-377-00 | \$96,656.66 | 10 | \$9,665.66 | DIVISIBLE |
| 520 | 050CYR040T00224-378-00 | \$25,000.00 | 10 | \$2,500.00 | DIVISIBLE |
| 522 | 050CYR040T00224-380-00 | \$9,500.00 | 10 | \$950.00 | DIVISIBLE |
| 523 | 050CYR040T00224-381-00 | \$29,500.00 | 10 | \$2,950.00 | DIVISIBLE |
| 526 | 050CYR040T00224-382-00 | \$2,025,000.00 | 10 | \$202,500.00 | DIVISIBLE |
| 529 | 050CYR040T00224-383-00 | \$516,133.06 | 10 | \$51,613.31 | DIVISIBLE |
| 534 | 050CYR040T00224-384-00 | \$101,250.00 | 10 | \$10,125.00 | DIVISIBLE |
| 535 | 050CYR040T00224-385-00 | \$76,680.00 | 10 | \$7,668.00 | DIVISIBLE |
| 536 | 050CYR040T00224-386-00 | \$30,566.66 | 10 | \$3,056.67 | DIVISIBLE |
| 537 | 050CYR040T00224-387-00 | \$48,052.00 | 10 | \$4,805.20 | DIVISIBLE |
| 538 | 050CYR040T00224-388-00 | \$201,700.69 | 10 | \$20,170.67 | DIVISIBLE |
| 539 | 050CYR040T00224-389-00 | \$31,460.00 | 10 | \$3,146.00 | DIVISIBLE |
| 540 | 050CYR040T00224-390-00 | \$33,057.50 | 10 | \$3,305.75 | DIVISIBLE |
| 543 | 050CYR040T00224-391-00 | \$11,200.00 | 10 | \$1,120.00 | DIVISIBLE |



2024
Felipe Carrillo
PUERTO



GOBIERNO DE MÉXICO



DIRECCIÓN DE ADMINISTRACIÓN
 Unidad de Adquisición
 Coordinación Técnica de Adquisición de Bienes y Contratación de Servicios
 División de Equipos y Materiales Médicos

ACTA DE FALLO

LICITACIÓN PÚBLICA INTERNACIONAL ELECTRÓNICA BAJO COBERTURA DE TRATADOS DE LIBRE COMERCIO QUE CONTENGA CAPÍTULO DE COMPRAS GUBERNAMENTALES
NÚMERO DE IDENTIFICACIÓN EN COMPRANET: LA-50-GYR-050CYR040-17-2024
PROGRAMA "MOBILIARIO MÉDICO Y DE LABORATORIO PARA HOSPITALES PRIORITARIOS"

| PARTIDA | NO. CONTRATO | IMPORTE TOTAL SIN IVA | % | GARANTÍA | TIPO DE GARANTÍA |
|---------|------------------------|-----------------------|----|--------------|------------------|
| 603 | 050CYR040100224-437-00 | \$9,360.00 | 10 | \$9,360.00 | DIVISIBLE |
| 610 | 050CYR040100224-438-00 | \$18,400.00 | 10 | \$18,400.00 | DIVISIBLE |
| 611 | 050CYR040100224-439-00 | \$2,065.00 | 10 | \$2,065.00 | DIVISIBLE |
| 612 | 050CYR040100224-440-00 | \$1,859.20 | 10 | \$1,859.20 | DIVISIBLE |
| 613 | 050CYR040100224-441-00 | \$3,628.64 | 10 | \$3,628.64 | DIVISIBLE |
| 614 | 050CYR040100224-442-00 | \$2,310.00 | 10 | \$2,310.00 | DIVISIBLE |
| 615 | 050CYR040100224-443-00 | \$3,896.00 | 10 | \$3,896.00 | DIVISIBLE |
| 616 | 050CYR040100224-444-00 | \$4,149.60 | 10 | \$4,149.60 | DIVISIBLE |
| 617 | 050CYR040100224-445-00 | \$3,539.60 | 10 | \$3,539.60 | DIVISIBLE |
| 618 | 050CYR040100224-446-00 | \$3,300.00 | 10 | \$3,300.00 | DIVISIBLE |
| 619 | 050CYR040100224-447-00 | \$2,000.00 | 10 | \$2,000.00 | DIVISIBLE |
| 620 | 050CYR040100224-448-00 | \$2,778.00 | 10 | \$2,778.00 | DIVISIBLE |
| 624 | 050CYR040100224-449-00 | \$3,300.00 | 10 | \$3,300.00 | DIVISIBLE |
| 625 | 050CYR040100224-450-00 | \$5,760.00 | 10 | \$5,760.00 | DIVISIBLE |
| 628 | 050CYR040100224-451-00 | \$4,645.33 | 10 | \$4,645.33 | DIVISIBLE |
| 629 | 050CYR040100224-452-00 | \$3,105.00 | 10 | \$3,105.00 | DIVISIBLE |
| 630 | 050CYR040100224-453-00 | \$3,185.00 | 10 | \$3,185.00 | DIVISIBLE |
| 633 | 050CYR040100224-454-00 | \$96,720.00 | 10 | \$96,720.00 | DIVISIBLE |
| 634 | 050CYR040100224-455-00 | \$69,360.00 | 10 | \$69,360.00 | DIVISIBLE |
| 635 | 050CYR040100224-456-00 | \$30,566.68 | 10 | \$30,566.68 | DIVISIBLE |
| 636 | 050CYR040100224-457-00 | \$71,320.00 | 10 | \$71,320.00 | DIVISIBLE |
| 638 | 050CYR040100224-458-00 | \$7,324.00 | 10 | \$7,324.00 | DIVISIBLE |
| 641 | 050CYR040100224-459-00 | \$29,334.04 | 10 | \$29,334.04 | DIVISIBLE |
| 642 | 050CYR040100224-460-00 | \$36,000.00 | 10 | \$36,000.00 | DIVISIBLE |
| 643 | 050CYR040100224-461-00 | \$122.00 | 10 | \$122.00 | DIVISIBLE |
| 644 | 050CYR040100224-462-00 | \$910,000.00 | 10 | \$910,000.00 | DIVISIBLE |
| 645 | 050CYR040100224-463-00 | \$421,200.00 | 10 | \$421,200.00 | DIVISIBLE |
| 646 | 050CYR040100224-464-00 | \$45,900.00 | 10 | \$45,900.00 | DIVISIBLE |
| 648 | 050CYR040100224-465-00 | \$133,200.00 | 10 | \$133,200.00 | DIVISIBLE |
| 649 | 050CYR040100224-466-00 | \$50,400.00 | 10 | \$50,400.00 | DIVISIBLE |
| 648 | 050CYR040100224-466-00 | \$23,700.00 | 10 | \$23,700.00 | DIVISIBLE |
| 648 | 050CYR040100224-466-00 | \$5,040.00 | 10 | \$5,040.00 | DIVISIBLE |
| 648 | 050CYR040100224-466-00 | \$6,840.00 | 10 | \$6,840.00 | DIVISIBLE |
| 648 | 050CYR040100224-466-00 | \$4,248.00 | 10 | \$4,248.00 | DIVISIBLE |
| 648 | 050CYR040100224-466-00 | \$4,248.00 | 10 | \$4,248.00 | DIVISIBLE |
| 648 | 050CYR040100224-466-00 | \$17,400.00 | 10 | \$17,400.00 | DIVISIBLE |
| 648 | 050CYR040100224-466-00 | \$2,600.00 | 10 | \$2,600.00 | DIVISIBLE |
| 648 | 050CYR040100224-466-00 | \$26,000.00 | 10 | \$26,000.00 | DIVISIBLE |
| 648 | 050CYR040100224-466-00 | \$10,400.00 | 10 | \$10,400.00 | DIVISIBLE |
| 648 | 050CYR040100224-466-00 | \$9,000.00 | 10 | \$9,000.00 | DIVISIBLE |
| 648 | 050CYR040100224-466-00 | \$1,040.00 | 10 | \$1,040.00 | DIVISIBLE |
| 648 | 050CYR040100224-466-00 | \$3,399.20 | 10 | \$3,399.20 | DIVISIBLE |
| 648 | 050CYR040100224-466-00 | \$2,668.80 | 10 | \$2,668.80 | DIVISIBLE |
| 648 | 050CYR040100224-466-00 | \$12,040.00 | 10 | \$12,040.00 | DIVISIBLE |
| 648 | 050CYR040100224-466-00 | \$17,136.00 | 10 | \$17,136.00 | DIVISIBLE |
| 648 | 050CYR040100224-466-00 | \$15,472.00 | 10 | \$15,472.00 | DIVISIBLE |
| 648 | 050CYR040100224-466-00 | \$2,558.80 | 10 | \$2,558.80 | DIVISIBLE |

Quetzacoatl, Pte. Pl. de los Cuatros Vientos, Alameda Cuauhtémoc, S. P. 06700, Ciudad de México
 Tel. 55 2346 7700, Ext. 14232
 www.imss.mx



2024
Felipe Carrillo PUERTO



GOBIERNO DE MÉXICO



DIRECCIÓN DE ADMINISTRACIÓN
 Unidad de Adquisición
 Coordinación Técnica de Adquisición de Bienes y Contratación de Servicios
 División de Equipos y Materiales Médicos

ACTA DE FALLO

LICITACIÓN PÚBLICA INTERNACIONAL ELECTRÓNICA BAJO COBERTURA DE TRATADOS DE LIBRE COMERCIO QUE CONTENGA CAPÍTULO DE COMPRAS GUBERNAMENTALES
NÚMERO DE IDENTIFICACIÓN EN COMPRANET: LA-50-GYR-050CYR040-17-2024
PROGRAMA "MOBILIARIO MÉDICO Y DE LABORATORIO PARA HOSPITALES PRIORITARIOS"

| PARTIDA | NO. CONTRATO | IMPORTE TOTAL SIN IVA | % | GARANTÍA | TIPO DE GARANTÍA |
|---------|------------------------|-----------------------|----|--------------|------------------|
| 672 | 050CYR040100224-482-00 | \$40,263.82 | 10 | \$40,263.82 | DIVISIBLE |
| 674 | 050CYR040100224-483-00 | \$210,987.33 | 10 | \$210,987.33 | DIVISIBLE |
| 675 | 050CYR040100224-484-00 | \$630.00 | 10 | \$630.00 | DIVISIBLE |
| 676 | 050CYR040100224-485-00 | \$306,800.00 | 10 | \$306,800.00 | DIVISIBLE |
| 679 | 050CYR040100224-486-00 | \$18,000.00 | 10 | \$18,000.00 | DIVISIBLE |
| 680 | 050CYR040100224-487-00 | \$14,000.00 | 10 | \$14,000.00 | DIVISIBLE |
| 681 | 050CYR040100224-488-00 | \$14,799.84 | 10 | \$14,799.84 | DIVISIBLE |
| 682 | 050CYR040100224-489-00 | \$68,759.84 | 10 | \$68,759.84 | DIVISIBLE |
| 683 | 050CYR040100224-490-00 | \$97,252.00 | 10 | \$97,252.00 | DIVISIBLE |
| 684 | 050CYR040100224-491-00 | \$22,218.00 | 10 | \$22,218.00 | DIVISIBLE |
| 685 | 050CYR040100224-492-00 | \$55.00 | 10 | \$55.00 | DIVISIBLE |
| 686 | 050CYR040100224-493-00 | \$17,772.30 | 10 | \$17,772.30 | DIVISIBLE |
| 687 | 050CYR040100224-494-00 | \$22,700.00 | 10 | \$22,700.00 | DIVISIBLE |
| 688 | 050CYR040100224-495-00 | \$29,311.00 | 10 | \$29,311.00 | DIVISIBLE |
| 689 | 050CYR040100224-496-00 | \$29,875.00 | 10 | \$29,875.00 | DIVISIBLE |
| 690 | 050CYR040100224-497-00 | \$48,571.00 | 10 | \$48,571.00 | DIVISIBLE |
| 691 | 050CYR040100224-498-00 | \$8,321.80 | 10 | \$8,321.80 | DIVISIBLE |
| 692 | 050CYR040100224-499-00 | \$15,956.35 | 10 | \$15,956.35 | DIVISIBLE |
| 693 | 050CYR040100224-500-00 | \$107,100.00 | 10 | \$107,100.00 | DIVISIBLE |
| 702 | 050CYR040100224-501-00 | \$7,459.00 | 10 | \$7,459.00 | DIVISIBLE |
| 704 | 050CYR040100224-502-00 | \$2,058.64 | 10 | \$2,058.64 | DIVISIBLE |
| 705 | 050CYR040100224-503-00 | \$7,300.00 | 10 | \$7,300.00 | DIVISIBLE |
| 706 | 050CYR040100224-504-00 | \$2,354.00 | 10 | \$2,354.00 | DIVISIBLE |
| 707 | 050CYR040100224-505-00 | \$3,146.64 | 10 | \$3,146.64 | DIVISIBLE |
| 708 | 050CYR040100224-506-00 | \$29,499.98 | 10 | \$29,499.98 | DIVISIBLE |
| 709 | 050CYR040100224-507-00 | \$215,480.00 | 10 | \$215,480.00 | DIVISIBLE |
| 710 | 050CYR040100224-508-00 | \$258,333.93 | 10 | \$258,333.93 | DIVISIBLE |
| 711 | 050CYR040100224-509-00 | \$29,700.00 | 10 | \$29,700.00 | DIVISIBLE |
| 712 | 050CYR040100224-510-00 | \$78,076.73 | 10 | \$78,076.73 | DIVISIBLE |
| 713 | 050CYR040100224-511-00 | \$24,300.00 | 10 | \$24,300.00 | DIVISIBLE |
| 714 | 050CYR040100224-512-00 | \$3,600.00 | 10 | \$3,600.00 | DIVISIBLE |
| 716 | 050CYR040100224-513-00 | \$197,540.00 | 10 | \$197,540.00 | DIVISIBLE |
| 717 | 050CYR040100224-515-00 | \$5,483.75 | 10 | \$5,483.75 | DIVISIBLE |
| 718 | 050CYR040100224-516-00 | \$228,800.00 | 10 | \$228,800.00 | DIVISIBLE |
| 719 | 050CYR040100224-517-00 | \$18,100.00 | 10 | \$18,100.00 | DIVISIBLE |
| 720 | 050CYR040100224-518-00 | \$546.00 | 10 | \$546.00 | DIVISIBLE |
| 721 | 050CYR040100224-519-00 | \$780.60 | 10 | \$780.60 | DIVISIBLE |
| 722 | 050CYR040100224-520-00 | \$6,799.98 | 10 | \$6,799.98 | DIVISIBLE |
| 723 | 050CYR040100224-521-00 | \$67,200.00 | 10 | \$67,200.00 | DIVISIBLE |
| 724 | 050CYR040100224-522-00 | \$158,400.00 | 10 | \$158,400.00 | DIVISIBLE |
| 725 | 050CYR040100224-523-00 | \$59,976.00 | 10 | \$59,976.00 | DIVISIBLE |
| 726 | 050CYR040100224-524-00 | \$68,229.00 | 10 | \$68,229.00 | DIVISIBLE |
| 727 | 050CYR040100224-525-00 | \$4,353.33 | 10 | \$4,353.33 | DIVISIBLE |
| 728 | 050CYR040100224-526-00 | \$27,000.00 | 10 | \$27,000.00 | DIVISIBLE |

Quetzacoatl, Pte. Pl. de los Cuatros Vientos, Alameda Cuauhtémoc, S. P. 06700, Ciudad de México
 Tel. 55 2346 7700, Ext. 14232
 www.imss.mx



2024
Felipe Carrillo PUERTO

ANEXOS
DIVISIÓN DE CONTRATOS



ACTA DE FALLO

LICITACIÓN PÚBLICA INTERNACIONAL ELECTRÓNICA BAJO COBERTURA DE TRATADOS DE LIBRE COMERCIO QUE CONTENGA CAPÍTULO DE COMPRAS GUBERNAMENTALES
NÚMERO DE IDENTIFICACIÓN EN COMPRANET: LA-50-CYR-0500YR040-T-2-2024
PROGRAMA: "MOBILIARIO MÉDICO Y DE LABORATORIO PARA HOSPITALES PRIORITARIOS"

| PARTIDA | NO. CONTRATO | IMPORTE TOTAL SIN IVA | % | GARANTÍA | TIPO DE GARANTÍA |
|---------|------------------------|-----------------------|----|--------------|------------------|
| 733 | 0500YR040T00224-527-00 | \$7,600.00 | 10 | \$2,160.00 | DIVISIBLE |
| 735 | 0500YR040T00224-528-00 | \$2,318,400.00 | 10 | \$231,840.00 | DIVISIBLE |
| 736 | 0500YR040T00224-529-00 | \$47,250.00 | 10 | \$4,725.00 | DIVISIBLE |
| 739 | 0500YR040T00224-530-00 | \$12,300.00 | 10 | \$1,230.00 | DIVISIBLE |
| 740 | 0500YR040T00224-531-00 | \$72,900.00 | 10 | \$7,290.00 | DIVISIBLE |
| 741 | 0500YR040T00224-532-00 | \$15,320.00 | 10 | \$1,532.00 | DIVISIBLE |
| 742 | 0500YR040T00224-533-00 | \$3,930.00 | 10 | \$393.00 | DIVISIBLE |
| 743 | 0500YR040T00224-534-00 | \$16,272.00 | 10 | \$1,627.20 | DIVISIBLE |
| 744 | 0500YR040T00224-535-00 | \$2,571.34 | 10 | \$257.134 | DIVISIBLE |
| 745 | 0500YR040T00224-536-00 | \$9,439.00 | 10 | \$943.90 | DIVISIBLE |
| 747 | 0500YR040T00224-537-00 | \$44,450.00 | 10 | \$4,445.00 | DIVISIBLE |

Los licitantes adjudicatados deberán entregar en la División de Contratos ubicada en el piso 10 del inmueble de Calle Durango No. 291, Colonia Roma Norte, Demarcación Territorial Cuauhtémoc, Código Postal 06700, Ciudad de México, en un horario de 9:30 a 14:00, a más tardar dentro de los 10 días naturales siguientes a la firma del contrato, la garantía de cumplimiento del contrato.

Se hace mención que, con fundamento en lo dispuesto en el artículo 37 de la Ley, con esta notificación de Fallo por el que se adjudican los contratos, las obligaciones derivadas de estos serán exigibles sin perjuicio de las obligaciones de las partes de firmarlos en el plazo y término señalado.

1. CIERRE DEL ACTA
Una vez que se dio lectura al Fallo, se consulta a los asistentes si tenían algún comentario u observación, manifestando el representante del Órgano Interno de Control en el IMSS, lo siguiente:

"Con fundamento en el artículo 57 de la Ley de Adquisiciones, Arrendamientos y Servicios del Sector Público que dispone que la Secretaría de la Función Pública podrá verificar en cualquier tiempo la materia y demás disposiciones aplicables, en correlación con el artículo 43, párrafo, cuarto del Reglamento Interior del Instituto Mexicano del Seguro Social.

En este acto, una vez que se dio lectura a la presente acta, se señala que correspondió a los áreas requerente y técnica, en términos de los artículos 37 de la LAASSP y, 2 de su Reglamento, en correlación con el numeral 5.3.8, inciso a), de las Políticas, Bases y Lineamientos en Materia de Adquisiciones, Arrendamientos y Servicios del Instituto Mexicano del Seguro Social, constatar que los servicios que se evaluarán cumplan con la convocatoria y sus anexos, con las precisiones de la



ACTA DE FALLO

LICITACIÓN PÚBLICA INTERNACIONAL ELECTRÓNICA BAJO COBERTURA DE TRATADOS DE LIBRE COMERCIO QUE CONTENGA CAPÍTULO DE COMPRAS GUBERNAMENTALES
NÚMERO DE IDENTIFICACIÓN EN COMPRANET: LA-50-CYR-0500YR040-T-2-2024
PROGRAMA: "MOBILIARIO MÉDICO Y DE LABORATORIO PARA HOSPITALES PRIORITARIOS"

Junto de aclaraciones y si las proposiciones que se presentaron cumplen con lo anterior, que se cuenta con el debido sustento en los desahucios que se determinaron.

Asimismo, se señala que es responsabilidad del área contratante y/o técnica, la evaluación que se realizó para la emisión del presente Acto de Fallo de conformidad con el artículo 36 Bis de la Ley de Adquisiciones, Arrendamientos y Servicios del Sector Público, en concordancia con los numerales 4.2.1.15, 4.2.2.1.16 y 4.2.2.1.17 del Acuerdo por el que se expide el Manual Administrativo de Aplicación General en Materia de Adquisiciones, Arrendamientos y Servicios del Sector Público."

El resto de los presentes manifestaron no tener algún comentario u observación.

Para efectos de la notificación, en términos del artículo 37 Bis de la Ley, se difundirá un ejemplar de la presente acta en la dirección electrónica de Compranet: <https://upcp-compranet.hacienda.gob.mx/>. Asimismo, se informa que a partir de esta fecha se pone a disposición, copia de la presente en el tablero de avisos de la División de Equipo y Mobiliario Médico, ubicado en el piso 11 del inmueble situado en Calle Durango No. 291, Colonia Roma Norte, Demarcación Territorial Cuauhtémoc, Código Postal 06700, Ciudad de México, por un término no menor de cinco días hábiles, siendo de la exclusiva responsabilidad de los licitantes acudir a enterarse de su contenido y en su caso, obtener copia de la misma. Este procedimiento sustituye a la notificación personal.

No habiendo otro hecho que hacer constar, se da por terminado este acto, siendo las 19:15 horas del día 19 de Julio de 2024, firmando la presente todos los que en él intervinieron, para los efectos legales, administrativos y de notificación a que haya lugar, sin que la falta de firma de alguno de ellos reste validez al acto, quienes reciben copia de esta.

Esta Acta consta de 433 fojas útiles y 4 anexos.

FIN DE TEXTO

POR EL INSTITUTO MEXICANO DEL SEGURO SOCIAL:
NOMBRE Y CARGO: Felipe Carrillo
Lc. Karla Pacheco Villanueva
Titular de la División de Equipo y Mobiliario Médico

SIN TEXTO

E 2024-000-19620



GOBIERNO DE
MÉXICO



DIRECCIÓN DE ADMINISTRACIÓN
Unidad de Adquisiciones
Coordinación de Adquisición de Bienes y Contratación de Servicios
Coordinación Técnica de Adquisición de Bienes de Inversión y Activos
División de Equipo y Mobiliario Médico

| Para sello de recepción | SOLICITUD DE ELABORACIÓN DE CONTRATOS | |
|-------------------------|--|--|
| | Lugar y Fecha: Ciudad de México a 22 de julio de 2024. | |
| | Oficio: 09 53 84 61 ICFH/2024/ 6623 | |
| | Procedimiento: LA-50-GYR-050GYR040-T-2-2024 | |
| | Contratos Totales: 537 | |
| | Contratos BESA: 0 | |
| | Deberá proporcionarse copia del acuse debidamente sellado a la Coordinación de Adquisición de Bienes y Contratación de Servicios | |

Lic. Humberto Rincón Juárez
Titular de la División de Contratos
Presente.

Por este conducto me permito solicitar amablemente su intervención, con el propósito de que se elabore el Contrato, correspondiente a la Licitación Pública Internacional Electrónica Bajo Cobertura de Tratados de Libre Comercio que contenga capítulo de Compras Gubernamentales con número de identificación en CompraNet LA-50-GYR-050GYR040-T-2-2024, correspondiente al PROGRAMA "Mobiliario Médico y de Laboratorio para Hospitales Prioritarios" (Binario), llevándose a cabo el acto de fallo el viernes 19 de julio de 2024.

Para tal fin, me permito enviar adjunto al presente 1 CD con la siguiente documentación:

- 1) Oficio de solicitud de contratación.
- 2) FO-CON-03.
- 3) Anexo Técnico.
- 4) Términos y Condiciones.
- 5) Administradores de Contrato.
- 6) Oficios de Liberación de Inversión.
- 7) Convocatoria LA-50-GYR-050GYR040-T-2-2024.

ANEXOS
DIVISIÓN DE CONTRATOS

Página 1 de 2



2024
FELINA CARRILLO



GOBIERNO DE
MÉXICO



DIRECCIÓN DE ADMINISTRACIÓN
Unidad de Adquisiciones
Coordinación de Adquisición de Bienes y Contratación de Servicios
Coordinación Técnica de Adquisición de Bienes de Inversión y Activos
División de Equipo y Mobiliario Médico

- 8) Propuestas Técnicas y Económicas;
- 9) Actas de Junta de Aclaraciones.
- 10) Acta de Presentación y Apertura de Proposiciones.
- 11) Acta de Fallo.

Sin más por el momento, reciba un cordial saludo.

Atentamente

Lic. Karja Pacheco Villanueva
Titular de la División de Equipo y Mobiliario Médico

Con copia:

- **Lic. Jose Gonzalo Badillo Marino.** -Coordinación de Adquisición de Bienes y Contratación de Servicios(*)
- **Mtra. Elia Sandra Varas Galeana.** -Titular de la Coordinación Técnica de Adquisición de Bienes de Inversión y Activos (*)
- **Lic. Rafael Ricardo Sánchez Ramos.** -Titular de la Coordinación Técnica de Planeación y Contratos. (*)

(*) Se envía copia a través del Sistema de Control de Gestión de Correspondencia (SICGC).

Página 2 de 2





INSTITUTO MEXICANO DEL SEGURO SOCIAL
DIRECCIÓN DE ADMINISTRACIÓN
UNIDAD DE ADQUISICIONES
COORDINACIÓN DE ADQUISICIÓN DE BIENES Y
CONTRATACIÓN DE SERVICIOS
COORDINACIÓN TÉCNICA DE PLANEACIÓN Y CONTRATOS

Contrato Número
050GYR040T00224-092-00

ANEXO 4 (CUATRO)

“DOCUMENTO DE DESIGNACIÓN DE ADMINISTRADOR DEL CONTRATO”.

Handwritten text, possibly a signature or name, written in a cursive style. The text is oriented diagonally across the page.

SE CANCELAN DATOS PERSONALES DE PERSONA(S) FÍSICAS IDENTIFICABLE(S) TALES COMO: RFC, CURP, CELULAR, POR CONSIDERARSE INFORMACIÓN CUYA DIFUSIÓN PUEDE AFECTAR A LA ESFERA PRIVADA DE LA MISMA, DE CONFORMIDAD CON LO ESTABLECIDO EN LOS ARTÍCULOS 113 FRACCIÓN I Y 118 DE LA LEY FEDERAL DE TRANSPARENCIA Y ACCESO A LA INFORMACIÓN PÚBLICA. D.O.F. 09-mayo-2016

Tapachula Chiapas, a 29 de Abril 2024
Oficio N° 07 9001/200100/JSPM/150/2024

ARQ. MARÍA DE LOURDES SEGUNDO JULIO
Titular de la Coordinación Técnica de Construcción
Durango 291, Piso 1, Col. Roma Norte,
Alcaldía Cuauhtémoc, C.P. 06700 CDMX

Por este medio, se le informa que para los procesos de adquisición Equipamiento Asociado a las Acciones de Adquisición de bienes para el Programa "Mobiliario Médico y de Laboratorio para Hospitales Prioritarios" (Mobiliario Médico y Mobiliario de Laboratorio), en el nivel central, se designa como administrador del contrato al Ing. Guillermo Alberto Avendaño Arzate, Ingeniero Biomédico E1, el cual firma de aceptación del cargo al final del presente donde aparece su nombre, quien tendrá, de manera enunciativa más no limitativa, entre sus funciones las siguientes:

- Responsabilidad de dar seguimiento y verificar el cumplimiento de los derechos y obligaciones establecidos en los contratos.
- Verificar la entrega-recepción de los bienes en el plazo, lugar y conforme a las condiciones previamente establecidas en el instrumento legal correspondiente.
- Verificar la instalación, puesta en operación, capacitación, asistencia técnica, otorgamiento de los mantenimientos preventivos y correctivos necesarios.
- Cálculo y aplicación de las penas convencionales.
- Tramitación ante la Coordinación de Adquisiciones de Bienes y Contratación de Servicios (área contratante en el nivel central), la rescisión de contratos.
- Registro y Alta de los bienes recibidos en el Sistema PREI Milenium.
- Atender los requerimientos de información que en su caso formulen las instancias Normativas correspondientes.
- Y las demás señaladas en las Políticas, Bases y Lineamientos en Materia «de Adquisiciones, Arrendamientos y Servicios del Instituto Mexicano del Seguro Social, la Ley de Adquisiciones, Arrendamientos y Servicios del Sector Público, su Reglamento y demás normatividad aplicable en la materia.

Se informa que se cuenta con la FIEL vigente y se encuentra dado de alta en el Módulo de Formalización de Instrumentos Jurídicos (MFIJ).

Sin otro particular, reciban un cordial saludo.

Atentamente,
"Seguridad Y Solidaridad Social"

Mtra. Ma. Luisa Roda Pimentel
Titular del Órgano de Operación Administrativa
Desconcentrada Estatal Chiapas

Copias para: - Muestra Jefatura de Servicios de Prestaciones Médicas

Firma de aceptación del cargo
del servidor público.

Ing. Guillermo Alberto Avendaño Arzate
Ingeniero Biomédico E1

Adscripción: Jefatura de Servicios de Prestaciones Médicas

RFC: [REDACTED]

CURP: [REDACTED]

Cel. [REDACTED]

guillermo.avendanoar@imss.gob.mx
11 Poniente entre 2da y 4ta Norte No. 20,
Col. Centro. Tapachula Chiapas. Cp 30700
Tel. de Oficina 962 62 5 11 74

ANEXOS
DIVISIÓN DE CONTRATOS

SIN TEXTO



INSTITUTO MEXICANO DEL SEGURO SOCIAL
DIRECCIÓN DE ADMINISTRACIÓN
UNIDAD DE ADQUISICIONES
COORDINACIÓN DE ADQUISICIÓN DE BIENES Y
CONTRATACIÓN DE SERVICIOS
COORDINACIÓN TÉCNICA DE PLANEACIÓN Y CONTRATOS

Contrato Número
050GYR040T00224-092-00

ANEXO 5 (CINCO)

“JUNTA DE ACLARACIONES”, LA CUAL SE ENCUENTRA DISPONIBLE PARA SU CONSULTA EN EL PORTAL DE COMPRAS GUBERNAMENTALES COMPRANET

DIVISIÓN DE CONTRATOS
NIVEL CENTRAL

ANEXOS
DIVISIÓN DE CONTRATOS

Handwritten text, possibly a signature or name, written diagonally across the page.



**GOBIERNO DE
MÉXICO**



DIRECCIÓN DE ADMINISTRACIÓN
Unidad de Adquisiciones
Coordinación de Adquisición de Bienes
y Contratación de Servicios
Coordinación Técnica de Planeación y Contratos
División de Contratos

**“JUNTA DE ACLARACIONES” LA CUAL SE
ENCUENTRA DISPONIBLE PARA SU
CONSULTA EN EL PORTAL DE COMPRAS
GUBERNAMENTALES COMPRANET**

**ANEXOS
DIVISIÓN DE CONTRATOS**



2024
Felipe Carrillo
PUERTO

SIN TEXTO