

A large, faded watermark of the IMSS logo is visible in the background. It features a stylized eagle with its wings spread, perched on a cactus, all enclosed within a rounded square border. Below the logo, the letters 'IMSS' are printed in a large, bold, sans-serif font.

Se manifiesta que el
archivo publicado es
la mejor versión
disponible con la
que cuenta el
Instituto Mexicano
del Seguro Social.

| | | |
|---|---|--|
|  | <p style="text-align: center;">INSTITUTO MEXICANO DEL SEGURO SOCIAL DIRECCIÓN DE ADMINISTRACIÓN UNIDAD DE ADQUISICIONES COORDINACIÓN DE ADQUISICIÓN DE BIENES Y CONTRATACIÓN DE SERVICIOS COORDINACIÓN TÉCNICA DE PLANEACIÓN Y CONTRATOS</p> | <p style="text-align: center;">Contrato Número 006400001N01425-010-00</p> |
|---|---|--|

CONTRATO ABIERTO PARA LA **ADQUISICIÓN CONSOLIDADA DE VESTUARIO, UNIFORMES, CALZADO Y EQUIPO DE PROTECCIÓN PARA EL EJERCICIO FISCAL 2025 (PARTIDA 63)**, QUE CELEBRAN, POR UNA PARTE, EL **INSTITUTO MEXICANO DEL SEGURO SOCIAL**, EN LO SUCESIVO “**EL INSTITUTO**”, REPRESENTADO POR LA **C.P. ELVIA ASCENCIO MILLÁN**, EN SU CARÁCTER DE TITULAR DE LA COORDINACIÓN TÉCNICA DE BIENES Y SERVICIOS Y APODERADA LEGAL, Y POR LA OTRA, **CUSTOM SEWING, S.A. DE C.V.**, EN LO SUCESIVO “**EL PROVEEDOR**”, REPRESENTADA POR LA **C. MARIANA MANCIO BEDOLLA**, EN SU CARÁCTER DE REPRESENTANTE LEGAL, A QUIENES DE MANERA CONJUNTA SE LES DENOMINARÁ “**LAS PARTES**”, AL TENOR DE LAS DECLARACIONES Y CLÁUSULAS SIGUIENTES:

DECLARACIONES

I. “**EL INSTITUTO**” declara que:

I.1 “**EL INSTITUTO**” es un Organismo Descentralizado de la Administración Pública Federal con personalidad jurídica y patrimonio propios, que tiene a su cargo la organización y administración del Seguro Social, como un servicio público de carácter nacional, en términos de los artículos 4 y 5 de la Ley del Seguro Social.

I.2 Conforme a lo dispuesto por el artículo 268 A de la Ley de Seguro Social, acredita su personalidad mediante el testimonio de la Escritura Pública número 43,730 de fecha 28 de octubre de 2021, otorgada ante la fe del Licenciado José Luis Franco Varela, Titular de la Notaría Pública Número 150 de la Ciudad de México, e inscrita en el Registro Público de Organismos Descentralizados bajo el folio número 97-7-10112021-174804, de fecha 10 de noviembre de 2021; manifiesta bajo protesta de decir verdad que las facultades que le fueron conferidas no le han sido revocadas, modificadas, ni restringidas en forma alguna en cumplimiento a los artículos 24 y 25 de la Ley Federal de las Entidades Paraestatales, la **C.P. ELVIA ASCENCIO MILLÁN**, Titular de la Coordinación Técnica de Bienes y Servicios y Apoderada Legal, con **R.F.C.** [REDACTED] es una servidora pública adscrita a la misma que cuenta con facultades legales para celebrar el presente contrato, quien podrá ser sustituida en cualquier momento en su cargo o funciones, sin que por ello, sea necesario celebrar un convenio modificatorio.

I.3 De conformidad con el artículo 84, penúltimo párrafo del Reglamento de la Ley de Adquisiciones, Arrendamientos y Servicios del Sector Público, “**RLAASSP**”, suscribe el presente instrumento la **Mtra. María Fernanda Heraldez Ríos**, Titular de la **Coordinación de Control de Abasto** de “**EL INSTITUTO**”, como Representante de los Administradores del presente contrato, en cuyo caso en el **Anexo 4 (cuatro)** del presente instrumento se encuentra la designación respectiva, así como el listado de Administradores del presente contrato.

SE CANCELAN DATOS PERSONALES DE PERSONA(S) FÍSICAS IDENTIFICABLE(S) TALES COMO: RFC, POR CONSIDERARSE INFORMACIÓN CUYA DIFUSIÓN PUEDE AFECTAR A LA ESFERA PRIVADA DE LA MISMA, DE CONFORMIDAD CON LO ESTABLECIDO EN LOS ARTÍCULOS 115 Y 120 DE LA LEY GENERAL DE TRANSPARENCIA Y ACCESO A LA INFORMACIÓN PÚBLICA. D.O.F. 20-marzo-2025

| | | |
|---|--|---|
|  | INSTITUTO MEXICANO DEL SEGURO SOCIAL DIRECCIÓN DE ADMINISTRACIÓN UNIDAD DE ADQUISICIONES COORDINACIÓN DE ADQUISICIÓN DE BIENES Y CONTRATACIÓN DE SERVICIOS COORDINACIÓN TÉCNICA DE PLANEACIÓN Y CONTRATOS | Contrato Número 006400001N01425-010-00 |
|---|--|---|

En todo caso, los Administradores del presente contrato son las personas servidoras públicas responsables de dar seguimiento y verificar el cumplimiento de los derechos y obligaciones establecidos en este instrumento jurídico, de conformidad con lo dispuesto en los artículos 2, fracción III Bis y 84, penúltimo párrafo del “**RLAASSP**”.

- I.4** Con fecha 01 de agosto de 2025, la Coordinación de Adquisiciones Consolidadas de Bienes y Servicios de la Secretaría de Hacienda y Crédito Público emitió Acta de Fallo del procedimiento de **Licitación Pública Nacional Electrónica**, número **LA-06-400-006400001-N-14-2025**, conforme a lo establecido en los artículos 134 de la Constitución Política de los Estados Unidos Mexicanos; 35 fracción I, 36, 39 fracción I, 67 y 68 de la Ley de Adquisiciones, Arrendamientos y Servicios del Sector Público, “**LAASSP**”, y los correlativos del “**RLAASSP**”, documento que se integra en el **Anexo 3 (tres)** del presente contrato.

Mediante oficio número **421/UCACP/DGCCE/C1/2025/1741** de fecha 06 de octubre de 2025, documento que se integra en el **Anexo 3 (tres)** del presente instrumento jurídico, el Coordinador de Adquisiciones Consolidadas de Bienes y Servicios de la Secretaría de Hacienda y Crédito Público, manifestó lo siguiente:

*“En atención al oficio número 09 52 17 1000/ 1044/20 emitido por el Titular de la Dirección de Administración del **Instituto Mexicano del Seguro Social (IMSS)**, en el que se señala que el licitante adjudicado para la **Partida 63**, por causas imputables a éste, no formalizó el contrato respectivo con el **IMSS**, por lo que de conformidad con lo dispuesto en el artículo 67 de la Ley de Adquisiciones, Arrendamientos y Servicios del Sector Público, su representada es susceptible de que se le adjudique dicha Partida 63, respecto de la demanda agregada para el citado Instituto (**IMSS**), para lo cual deberá manifestar en un plazo máximo de 48 horas, contados a partir de la recepción del presente oficio, estar de acuerdo en respetar las mismas condiciones de su proposición presentada en el procedimiento de Licitación Pública Nacional Electrónica **No LA-06-400-006400001-N-14-2025**, tomando en cuenta que el **plazo de entrega de los bienes será a más tardar el 31 de diciembre del presente año.**”*

Al respecto mediante escrito de fecha 07 de octubre de 2025, “**EL PROVEEDOR**”, manifestó que aceptaba formalmente la partida asignada en los Términos y Condiciones que ofertó en la proposición presentada en el procedimiento de Licitación Pública Nacional Electrónica **LA-06-400-006400001-N-14-2025**.

Por lo anterior, a través del oficio número **421/UCACP/DGCCE/C1/2025/1772** de fecha 08 de octubre de 2025, documento que se integra en el **Anexo 3 (tres)** del presente instrumento jurídico, el Coordinador de Adquisiciones Consolidadas de Bienes y Servicios de la Secretaría de Hacienda y Crédito Público, al amparo del artículo 67 tercer párrafo de la Ley de Adquisiciones, Arrendamientos y Servicios del Sector Público, “**LAASSP**”, notifico la adjudicación de la partida referida en el mismo, en virtud de la

| | | |
|---|---|---|
|  | <p style="text-align: center;">INSTITUTO MEXICANO DEL SEGURO SOCIAL DIRECCIÓN DE ADMINISTRACIÓN UNIDAD DE ADQUISICIONES COORDINACIÓN DE ADQUISICIÓN DE BIENES Y CONTRATACIÓN DE SERVICIOS COORDINACIÓN TÉCNICA DE PLANEACIÓN Y CONTRATOS</p> | <p style="text-align: center;">Contrato Número 006400001N01425-010-00</p> |
|---|---|---|

aceptación formal emitida mediante escrito de fecha 07 de octubre de 2025, misma que se agrega al **Anexo 3 (tres)** del presente instrumento jurídico.

Mediante oficio número 09 53 84 61 1CFF/**010152/2025** de fecha **29 de octubre de 2025**, la Titular de la División de Bienes No Terapéuticos, solicitó a la División de Contratos la elaboración del presente instrumento jurídico, remitiendo las documentales para su elaboración; siendo responsabilidad del Área Contratante, Área Requirente, Área Técnica y de los Administradores del presente contrato, los aspectos técnicos, presupuestales y demás cuestiones relacionadas con la contratación de la cual derivó el presente contrato, incluido el contenido de sus anexos, documento que se integra en el **Anexo 3 (tres)** de este contrato.

I.5 “EL INSTITUTO” cuenta con recursos suficientes y con autorización para ejercerlos en el cumplimiento de sus obligaciones derivadas del presente contrato, como se desprende de los Dictámenes de Disponibilidad Presupuestal Previos con cuenta número **51271002**, con número de folio **0000321181-2025**, de fecha 17 de septiembre de 2025 y, con cuenta número **51271002**, con número de folio **0000382407-2025**, de fecha 17 de octubre de 2025, mismos que se agregan al presente contrato en su **Anexo 1 (uno)**.

I.6 Cuenta con el Registro Federal de Contribuyentes **N° IMS421231145**.

I.7 Tiene establecido su domicilio en Calle Durango número 291, Colonia Roma Norte, Demarcación Territorial Cuauhtémoc, Código Postal 06700, en la Ciudad de México, mismo que señala para los fines y efectos legales del presente contrato.

II. “EL PROVEEDOR”, declara que:

II.1 Es una persona **moral** legalmente constituida según consta en la Póliza número 21,379 de fecha 27 de julio de 2023, pasada ante la fe del Licenciado Fabián Tommasi Méndez, Corredor Público número 57 de la Plaza del Estado de Jalisco, e inscrita en el Registro Público de Comercio de la Ciudad de México, en el folio mercantil electrónico número N-2023065799, denominada **CUSTOM SEWING, S.A. DE C.V.**, cuyo objeto social es, entre otros, la ejecución de toda clase de actos de comercio, la comercialización de bienes con o sin transformación alguna, compraventa al por mayor y por menor, distribución, importación, exportación, consignación, almacenaje, arrendamiento, promoción, publicaciones de todo tipo de bienes sin transformación alguna y servicios a efectos del comercio. De forma enunciativa más no limitativa, sobre cualquier tipo de producto textil y del calzado, así como sus aditamentos.

II.2 La **C. Mariana Mancio Bedolla**, en su carácter de **Representante Legal**, cuenta con facultades suficientes para suscribir el presente contrato y obligar a su representada en los términos, lo cual acredita mediante la Póliza número 21,379 de fecha 27 de julio de 2023, pasada ante la fe del Licenciado Fabián Tommasi Méndez, Corredor Público

| | | |
|---|---|---|
|  | <p style="text-align: center;">INSTITUTO MEXICANO DEL SEGURO SOCIAL DIRECCIÓN DE ADMINISTRACIÓN UNIDAD DE ADQUISICIONES COORDINACIÓN DE ADQUISICIÓN DE BIENES Y CONTRATACIÓN DE SERVICIOS COORDINACIÓN TÉCNICA DE PLANEACIÓN Y CONTRATOS</p> | <p style="text-align: center;">Contrato Número 006400001N01425-010-00</p> |
|---|---|---|

número 57 de la Plaza del Estado de Jalisco, e inscrita en el Registro Público de Comercio de la Ciudad de México, en el folio mercantil electrónico número N-2023065799, mismas que bajo protesta de decir verdad manifiesta que no le han sido limitadas ni revocadas en forma alguna.

- II.3** Reúne las condiciones técnicas, jurídicas y económicas, y cuenta con la organización y elementos necesarios para su cumplimiento.
- II.4** Cuenta con su Registro Federal de Contribuyentes **CSE230729AR9**.
- II.5** Bajo protesta de decir verdad, está al corriente en los pagos de sus obligaciones fiscales, en específico las previstas en el artículo 32-D del Código Fiscal Federal vigente, así como de sus obligaciones fiscales en materia de seguridad social, ante el Instituto del Fondo Nacional de la Vivienda para los Trabajadores (INFONAVIT) y el Instituto Mexicano del Seguro Social (IMSS); lo que acredita con las Opiniones de Cumplimiento de Obligaciones Fiscales y en materia de Seguridad Social en sentido positivo, emitidas por el SAT e IMSS, respectivamente, así como con la Constancia de Situación Fiscal en materia de Aportaciones Patronales y Entero de Descuentos, sin adeudo, emitida por el INFONAVIT, las cuales se encuentran vigentes.

Se obliga a que durante la vigencia del presente contrato se mantendrá al corriente de sus obligaciones fiscales, lo anterior, conforme a lo señalado en el artículo 66, fracción XXII de la **“LAASSP”**.

Manifiesta bajo protesta de decir verdad, no encontrarse en los supuestos de los artículos 71 y 90 de la **“LAASSP”**.

En caso de que **“EL PROVEEDOR”** se encuentre en los supuestos señalados anteriormente, el presente contrato será nulo previa determinación de la autoridad competente de conformidad con lo establecido en el artículo 19 de la **“LAASSP”**.

Asimismo, manifiesta que ni ella ni ninguno de los socios o accionistas desempeñan un empleo, cargo o comisión en el servicio público, ni se encuentran inhabilitados para ello, o en su caso que, a pesar de desempeñarlo, con la formalización del presente contrato no se actualiza un conflicto de interés, en términos del artículo 49, fracción IX de la Ley General de Responsabilidades Administrativas.

Conforme a lo previsto en los artículos 87 de la **“LAASSP”** y 107 del **“RLAASSP”**, **“EL PROVEEDOR”**, en caso de auditorías, visitas o inspecciones que practique la Secretaría Anticorrupción y Buen Gobierno y el Órgano Interno de Control Específico en **“EL INSTITUTO”** y cualquier otra entidad fiscalizadora, deberá proporcionar la información relativa al presente contrato que en su momento se requiera, generada desde el procedimiento de adjudicación hasta la conclusión de la vigencia, a efecto de ser sujetos a fiscalización de los recursos de carácter federal.

| | | |
|---|---|---|
|  | <p style="text-align: center;">INSTITUTO MEXICANO DEL SEGURO SOCIAL DIRECCIÓN DE ADMINISTRACIÓN UNIDAD DE ADQUISICIONES COORDINACIÓN DE ADQUISICIÓN DE BIENES Y CONTRATACIÓN DE SERVICIOS COORDINACIÓN TÉCNICA DE PLANEACIÓN Y CONTRATOS</p> | <p style="text-align: center;">Contrato Número 006400001N01425-010-00</p> |
|---|---|---|

II.6 Se señala para todos los efectos legales, para oír y recibir toda clase de notificaciones y documentos el teléfono: 56 3837 4185, correo electrónico: [REDACTED] y domicilio ubicado en Calle Girasol número 19, Colonia Los Angeles Apanoaya, Demarcación Territorial Iztapalapa, Código Postal 09710, Ciudad de México.

III. De “LAS PARTES”:

III.1 Que es su voluntad celebrar el presente contrato y sujetarse a sus términos y condiciones, por lo que de común acuerdo se obligan de conformidad con las siguientes:

CLÁUSULAS

PRIMERA. OBJETO DEL CONTRATO.

“**EL PROVEEDOR**” acepta y se obliga a proporcionar a “**EL INSTITUTO**” los bienes correspondientes a la **ADQUISICIÓN CONSOLIDADA DE VESTUARIO, UNIFORMES, CALZADO Y EQUIPO DE PROTECCIÓN PARA EL EJERCICIO FISCAL 2025 (PARTIDA 63)**, en los términos y condiciones establecidos en este contrato y sus anexos que forman parte integrante del mismo, así como a lo señalado en la junta de aclaraciones, la cual se encuentra disponible en la Plataforma Digital de Contrataciones Públicas.

Los **Anexos** que forman parte integrante del presente contrato, se enuncian a continuación:

- Anexo 1 (uno)** “Dictámenes de Disponibilidad Presupuestal Previos”
- Anexo 2 (dos)** “Anexo Técnico, Apéndices y Acta correspondiente a la apertura de Junta de Aclaraciones la cual contiene Precisiones a la Convocatoria”
- Anexo 3 (tres)** “Propuesta Técnica y Económica de “**EL PROVEEDOR**”, Acta de Fallo, oficio número **421/UCACP/DGCCE/C1/2025/1772** y Oficio número 09 53 84 61 1CFF/**010152/2025**”
- Anexo 4 (cuatro)** “Documento de designación de Representante de los Administradores del Contrato y Anexo Administradores del Contrato en OOAD y UMAE”
- Anexo 5 (cinco)** “Junta de Aclaraciones disponible para su consulta en la Plataforma Digital de Contrataciones Públicas”

SE CANCELAN DATOS PERSONALES DE PERSONA(S) FÍSICAS IDENTIFICABLE(S) TALES COMO: CORREO ELECTRÓNICO, POR CONSIDERARSE INFORMACIÓN CUYA DIFUSIÓN PUEDE AFECTAR A LA ESFERA PRIVADA DE LA MISMA, DE CONFORMIDAD CON LO ESTABLECIDO EN LOS ARTÍCULOS 115 Y 120 DE LA LEY GENERAL DE TRANSPARENCIA Y ACCESO A LA INFORMACIÓN PÚBLICA. D.O.F. 20-marzo-2025

| | | |
|---|---|---|
|  | <p style="text-align: center;">INSTITUTO MEXICANO DEL SEGURO SOCIAL DIRECCIÓN DE ADMINISTRACIÓN UNIDAD DE ADQUISICIONES COORDINACIÓN DE ADQUISICIÓN DE BIENES Y CONTRATACIÓN DE SERVICIOS COORDINACIÓN TÉCNICA DE PLANEACIÓN Y CONTRATOS</p> | <p style="text-align: center;">Contrato Número 006400001N01425-010-00</p> |
|---|---|---|

SEGUNDA. MONTO DEL CONTRATO.

“EL INSTITUTO” pagará a “EL PROVEEDOR” como contraprestación por el suministro de los bienes objeto de este contrato, la cantidad mínima de **\$3,490,871.56 (TRES MILLONES CUATROCIENTOS NOVENTA MIL OCHOCIENTOS SETENTA Y UN PESOS 56/100 M.N.)** más impuestos que asciende a **\$558,539.45 (QUINIENTOS CINCUENTA Y OCHO MIL QUINIENTOS TREINTA Y NUEVE PESOS 45/100 M.N.)**, que hace un total de **\$4,049,411.01 (CUATRO MILLONES CUARENTA Y NUEVE MIL CUATROCIENTOS ONCE PESOS 01/100 M.N.)**, y un monto máximo de **\$3,490,871.56 (TRES MILLONES CUATROCIENTOS NOVENTA MIL OCHOCIENTOS SETENTA Y UN PESOS 56/100 M.N.)**, más impuestos que asciende a **\$558,539.45 (QUINIENTOS CINCUENTA Y OCHO MIL QUINIENTOS TREINTA Y NUEVE PESOS 45/100 M.N.)**, que hace un total de **\$4,049,411.01 (CUATRO MILLONES CUARENTA Y NUEVE MIL CUATROCIENTOS ONCE PESOS 01/100 M.N.)**, de conformidad con el precio unitario que se indica en el **Anexo 3 (tres)** del presente contrato.

El precio unitario es considerado fijo y en moneda nacional hasta que concluya la relación contractual que se formaliza, incluyendo todos los conceptos y costos involucrados en la **ADQUISICIÓN CONSOLIDADA DE VESTUARIO, UNIFORMES, CALZADO Y EQUIPO DE PROTECCIÓN PARA EL EJERCICIO FISCAL 2025 (PARTIDA 63)**, por lo que “EL PROVEEDOR” no podrá agregar ningún costo extra y el precio será inalterable durante la vigencia del presente contrato.

TERCERA. ANTICIPO.

Se otorgará a “EL PROVEEDOR” el 40% (cuarenta por ciento) de anticipo del total incluyendo el Impuesto al Valor Agregado (I.V.A) de las cantidades mínimas del presente contrato, en términos de lo establecido en el numeral **8.1 Anticipos** del Anexo Técnico, que se agrega al presente contrato en el **Anexo 2 (dos)**, apegándose a las condiciones detalladas en la Convocatoria y Junta de Aclaraciones disponibles para su consulta en la Plataforma Digital de Contrataciones Públicas y conforme a lo señalado en el Acta correspondiente a la apertura de Junta de Aclaraciones la cual contiene Precisiones a la Convocatoria ésta última se agrega en el **Anexo 2 (dos)** del presente contrato, el cual deberá gestionarse a través del Administrador del Contrato, para lo cual deberán considerar lo siguiente:

- I. El anticipo únicamente se otorgará cuando se trate de Mipymes, cooperativas, organismos del sector social de la economía certificados por el Instituto Nacional de la Economía, por lo que “EL PROVEEDOR” deberá acreditar ante “EL INSTITUTO” que es Mipymes, cooperativas, organismos del sector social de la economía certificados por el Instituto Nacional de la Economía, mediante escrito conforme a lo establecido en el artículo 3 de la **LEY PARA EL DESARROLLO DE LA COMPETITIVIDAD DE LA MICRO, PEQUEÑA Y MEDIANA EMPRESA**.

| | | |
|---|---|---|
|  | <p style="text-align: center;">INSTITUTO MEXICANO DEL SEGURO SOCIAL DIRECCIÓN DE ADMINISTRACIÓN UNIDAD DE ADQUISICIONES COORDINACIÓN DE ADQUISICIÓN DE BIENES Y CONTRATACIÓN DE SERVICIOS COORDINACIÓN TÉCNICA DE PLANEACIÓN Y CONTRATOS</p> | <p style="text-align: center;">Contrato Número 006400001N01425-010-00</p> |
|---|---|---|

- II. Previo al pago de anticipo, **“EL PROVEEDOR”** deberá entregar dentro de los **5 (cinco) días naturales** posteriores a la adjudicación y/o conforme el procedimiento que tenga la afianzadora y/o **“EL INSTITUTO”** para su otorgamiento, la garantía de anticipo por el monto total del anticipo, que deberá ajustarse a los formatos contenidos en las DISPOSICIONES de carácter general por las que se aprueban los modelos de pólizas de fianzas constituidas como garantía en las contrataciones públicas realizadas al amparo de la **“LAASSP”** y la Ley de Obras Públicas y Servicios Relacionados con las Mismas, publicadas en el Diario Oficial de la Federación el 15 de abril de 2022, dicha garantía subsistirá hasta su total amortización o devolución.
- III. El pago de anticipo se entregará en una exhibición dentro de los **17 (diecisiete) días hábiles** siguientes al inicio de la vigencia del contrato, previa presentación y aceptación de los documentos indicados en el numeral inmediato anterior.
- IV. La amortización del anticipo se llevará a cabo proporcionalmente en cada uno de los pagos que realice **“EL INSTITUTO”**.
- V. En caso de rescisión del contrato, **“EL PROVEEDOR”** deberá reintegrar el anticipo no amortizado que haya recibido más los intereses correspondientes. Los intereses se calcularán sobre el monto del anticipo no amortizado, y se computarán por días naturales desde la fecha de su entrega hasta la fecha en que se pongan efectivamente las cantidades a disposición de la dependencia o entidad.
- VI. En caso de no requerir anticipo, deberá notificarlo por escrito dentro de los **5 (cinco) días hábiles** posteriores a la notificación del fallo y previo a la firma del contrato, para que, en su caso, no se considere el anticipo en las cláusulas del contrato.

La garantía deberá constituirse mediante fianza expedida por compañía autorizada para ello, a favor de **“EL INSTITUTO”**, por un importe equivalente al total del anticipo.

CUARTA. FORMA Y LUGAR DE PAGO.

“EL INSTITUTO” efectuará pagos a **“EL PROVEEDOR”** una vez entregados los bienes, de conformidad con lo dispuesto en los artículos 73 de la **“LAASSP”** y 89 del **“RLAASSP”**, así como por lo establecido en el numeral **8.** del Anexo Técnico, integrado en el **Anexo 2 (dos)** del presente contrato y Junta de Aclaraciones, disponible para su consulta en la Plataforma Digital de Contrataciones Públicas.

Los pagos se realizarán en pesos mexicanos, en los plazos normados por la Dirección de Finanzas, de acuerdo al “Procedimiento para la recepción, glosa y aprobación de documentos presentados para trámite de pago y la constitución, modificación, cancelación, operación y control de fondos fijos” sin que éstos rebasen los 17 (diecisiete) días hábiles contados a partir del envío y verificación del Comprobante Fiscal Digital por Internet (CFDI),

| | | |
|---|---|---|
|  | <p style="text-align: center;">INSTITUTO MEXICANO DEL SEGURO SOCIAL DIRECCIÓN DE ADMINISTRACIÓN UNIDAD DE ADQUISICIONES COORDINACIÓN DE ADQUISICIÓN DE BIENES Y CONTRATACIÓN DE SERVICIOS COORDINACIÓN TÉCNICA DE PLANEACIÓN Y CONTRATOS</p> | <p style="text-align: center;">Contrato Número 006400001N01425-010-00</p> |
|---|---|---|

respectivo, previa entrega de los bienes, siempre y cuando se cuente con la suficiencia presupuestal, así como con la documentación comprobatoria que acredite la entrega de los bienes conforme lo señalado en el Anexo Técnico que se agrega en el **Anexo 2 (dos)** del presente contrato, y conforme a los numerales cuarto y sexto del capítulo quinto, intitulado, de los Lineamientos para promover la agilización de pago a los proveedores contenidos en el “Acuerdo por el que se emiten diversos lineamientos en materia de adquisiciones, arrendamientos y servicios y de obras públicas y servicios relacionados con las mismas”, concordante con los artículos 65 y 66 del Reglamento de la Ley Federal de Presupuesto y Responsabilidad Hacendaria.

El CFDI deberá presentarse ante la División de Trámite de Erogaciones de la Coordinación de Contabilidad y Trámite de Erogaciones en Órganos Normativos, la Oficina de Control de Trámite de Erogaciones en los Órganos de Operación Administrativa Desconcentrada (OOAD), la Oficina de Trámite de Erogaciones de la Unidad Médica de Alta Especialidad (UMAE), según corresponda, para proceder a su glosa, revisión y, en su caso, aprobación. En caso de aplicar, dicho CFDI deberá contener el nombre, cargo y firma de autorización del Administrador del Contrato, con excepción de los bienes y servicios cuya recepción haya generado alta a través del SAI o el PREI de manera electrónica. Asimismo, en dicho CFDI se deberán indicar: número de alta en SAI o número de identificación de pedido-recepción en PREI-Millennium (cuando sea aplicable), número de proveedor, número de contrato, y la indicación de que **“EL PROVEEDOR”** cuenta con opiniones positivas y vigentes en materia de aportaciones de seguridad social ante **“EL INSTITUTO”** e INFONAVIT así como de obligaciones fiscales ante el SAT.

En caso de que el devengo por la entrega-recepción no genere número de alta en SAI o número de pedido-recepción en PREI-Millennium, en su caso, se deberá adjuntar acta de entrega-recepción.

El personal de la División de Trámite de Erogaciones de la Coordinación de Contabilidad y Trámite de Erogaciones no podrá devolver el CFDI presentado por errores que no afecten la validez fiscal del documento o por causas imputables a **“EL INSTITUTO”**.

Para los casos en que no se formalice el presente contrato, el fallo o notificación de la adjudicación será el documento con el cual procederá el pago respectivo de los bienes entregados, únicamente para el periodo comprendido entre el fallo y la fecha en que debió formalizarse el presente contrato.

Para efectos de lo anterior, la División de Contratos deberá informar a los Administradores del presente contrato o Área Consolidadora, en su caso, en un plazo no mayor a 24 (veinticuatro) horas posteriores al vencimiento del plazo para formalización del instrumento legal, de la falta de formalización del mismo, a efecto de que se realicen las gestiones que correspondan para no recibir los bienes materia del presente contrato.

| | | |
|---|---|---|
|  | <p style="text-align: center;">INSTITUTO MEXICANO DEL SEGURO SOCIAL DIRECCIÓN DE ADMINISTRACIÓN UNIDAD DE ADQUISICIONES COORDINACIÓN DE ADQUISICIÓN DE BIENES Y CONTRATACIÓN DE SERVICIOS COORDINACIÓN TÉCNICA DE PLANEACIÓN Y CONTRATOS</p> | <p style="text-align: center;">Contrato Número 006400001N01425-010-00</p> |
|---|---|---|

“**EL PROVEEDOR**” deberá expedir sus CFDI en el esquema de facturación electrónica, con las especificaciones normadas en los artículos 29 y 29-A del Código Fiscal de la Federación (CFF), así como las que emita el Servicio de Administración Tributaria (SAT) a nombre de “**EL INSTITUTO**”, con Registro Federal de Contribuyentes IMS421231145 y en caso de ser necesario como dato adicional, el domicilio en Avenida Paseo de la Reforma Núm. 476 en la Colonia Juárez, C.P. 06600, Demarcación Territorial Cuauhtémoc, Ciudad de México.

Para la validación de dichos comprobantes “**EL PROVEEDOR**” deberá cargar en Internet, a través del Portal de Servicios a Proveedores de la página de “**EL INSTITUTO**” archivo en formato XML. La validez de los mismos, será determinada durante la carga y únicamente los comprobantes validos serán procedentes para pago.

El pago se realizará mediante transferencia electrónica de fondos y en la fecha, a través del esquema electrónico interbancario que “**EL INSTITUTO**” tiene en operación, para tal efecto “**EL PROVEEDOR**” deberá proporcionar la documentación requerida por la Coordinación de Tesorería, para dar de alta en el Sistema de “**EL INSTITUTO**”, la cuenta bancaria, (no deberá ser referenciada ni concentradora), CLABE, Banco y Sucursal a menos que éste acredite en forma fehaciente la imposibilidad para ello.

El pago se depositará a “**EL PROVEEDOR**” en la fecha programada, a través del Sistema de Pagos Electrónicos Interbancarios.

Los Administradores del presente contrato será quienes darán la autorización para que la Dirección de Finanzas proceda a su pago de acuerdo a lo normado en el anexo “Normatividad de pago de las Cuentas Contables” del “Procedimiento para la recepción, glosa y aprobación de documentos presentados para trámite de pago y la constitución, modificación, cancelación, operación y control de fondos fijos”.

En ningún caso, se deberá autorizar el pago de los bienes, sí no se ha determinado, calculado y notificado a “**EL PROVEEDOR**” las penas convencionales o deducciones pactadas en el presente contrato, así como su registro y validación en el Sistema PREI Millenium.

“**EL PROVEEDOR**” podrá optar por cobrar a través de factoraje financiero conforme al Programa de Cadenas Productivas de Nacional Financiera, S.N.C., Institución de Banca de Desarrollo con “**EL INSTITUTO**”.

En caso de que “**EL PROVEEDOR**” reciba pagos en exceso deberá reintegrar las cantidades pagadas en exceso más los intereses correspondientes, conforme a la tasa que establezca la Ley de Ingresos de la Federación, en los casos de prórroga para el pago de créditos fiscales. Los intereses se calcularán sobre las cantidades en exceso y se computarán por días naturales desde la fecha de su entrega hasta la fecha en que se pongan efectivamente las cantidades a disposición de “**EL INSTITUTO**”.

| | | |
|---|--|---|
|  | INSTITUTO MEXICANO DEL SEGURO SOCIAL DIRECCIÓN DE ADMINISTRACIÓN UNIDAD DE ADQUISICIONES COORDINACIÓN DE ADQUISICIÓN DE BIENES Y CONTRATACIÓN DE SERVICIOS COORDINACIÓN TÉCNICA DE PLANEACIÓN Y CONTRATOS | Contrato Número 006400001N01425-010-00 |
|---|--|---|

En caso de que **“EL PROVEEDOR”** presente su CFDI con errores o deficiencias, conforme a lo previsto en los artículos 89 y 90 del **“RLAASSP”**, **“EL INSTITUTO”** dentro de los 3 (tres) días hábiles siguientes a la recepción de la misma, indicará por escrito a **“EL PROVEEDOR”** las deficiencias o errores que deberá corregir. El periodo que transcurra a partir de la entrega del citado escrito y hasta que **“EL PROVEEDOR”** presente las correcciones no se computará dentro del plazo estipulado para el pago.

“EL PROVEEDOR”, para cada uno de los pagos que efectivamente reciba, de acuerdo con esta cláusula, deberá de expedir a nombre de **“EL INSTITUTO”**, el “CFDI con complemento para la recepción de pagos”, también denominado “recibo electrónico de pago”, el cual elaborará dentro de los plazos establecidos por las disposiciones fiscales vigentes y lo cargará en el portal de servicios a proveedores de la página de **“EL INSTITUTO”**.

“EL PROVEEDOR” se obliga a no cancelar ante el SAT los CFDI a favor de **“EL INSTITUTO”** previamente validados en el portal de servicios a proveedores, salvo justificación y comunicación por parte del mismo a los Administradores del presente contrato para su autorización expresa, debiendo éstos informar a las áreas de trámite de erogaciones de dicha justificación y reposición del CFDI en su caso.

Los Administradores del presente contrato llevarán a cabo la valoración de la procedencia del pago por concepto de gastos no recuperables conforme a lo previsto en los artículos 101 y 102 del **“RLAASSP”**, en relación con los artículos 51, 67, 78 y 80, segundo párrafo de la **“LAASSP”**, previa solicitud por escrito a **“EL PROVEEDOR”**, acompañada de los documentos siguientes:

- Copia de la identificación oficial vigente con fotografía y firma de la persona que haya realizado los trámites relacionados con el procedimiento de contratación.
- El CFDI que reúna los requisitos de los artículos 29 y 29-A del CFF, 37 al 40 del Reglamento del Código Fiscal de la Federación (RCFF) y, en su caso, la Resolución de la Miscelánea Fiscal del Ejercicio que corresponda.
- La solicitud la realizará a los Administradores del presente contrato para la determinación de la procedencia del pago y, en su caso, elaborar el finiquito y remitirlo para el pago respectivo a la Coordinación de Contabilidad y Trámite de Erogaciones, dependiente de la Dirección de Finanzas, o ante la Jefatura de Servicios de Finanzas o de la Unidad Médica de Alta Especialidad (UMAE) o ante los Órganos de Operación Administrativa Desconcentrada (OOAD), según corresponda.

Al notificar a **“EL PROVEEDOR”** la aplicación de una pena convencional, los Administradores del presente contrato deberán solicitar a las áreas de contabilidad (en Órganos Normativos, OOAD o en UMAE) la emisión del CFDI de ingreso por dicho concepto y entregarlo a **“EL PROVEEDOR”** para que se compense contra los adeudos que tenga **“EL**

| | | |
|---|--|---|
|  | INSTITUTO MEXICANO DEL SEGURO SOCIAL DIRECCIÓN DE ADMINISTRACIÓN UNIDAD DE ADQUISICIONES COORDINACIÓN DE ADQUISICIÓN DE BIENES Y CONTRATACIÓN DE SERVICIOS COORDINACIÓN TÉCNICA DE PLANEACIÓN Y CONTRATOS | Contrato Número 006400001N01425-010-00 |
|---|--|---|

INSTITUTO” para con **“EL PROVEEDOR”** o, para que en su defecto, éste proceda a pagar a **“EL INSTITUTO”** la pena convencional.

El pago de los bienes quedará condicionado proporcionalmente al pago que **“EL PROVEEDOR”** deba efectuar por conceptos de penas convencionales y/o deducciones. En ambos casos, **“EL INSTITUTO”** realizará las retenciones correspondientes sobre el CFDI que se presente para pago. En el entendido de que en el supuesto de que sea rescindido el presente contrato, no procederá el cobro de dichas penalizaciones, ni la contabilización de las mismas para hacer efectiva la garantía de cumplimiento, de conformidad con lo establecido por el artículo 95 del **“RLAASSP”**.

Las Unidades Responsables del Gasto (URG) deberán registrar los contratos, convenios y su DDP en el Sistema PREI Millenium para el trámite de pago correspondiente.

Los bienes cuya recepción no genere alta a través del SAI o el PREI Millenium de manera electrónica, deberán contener la firma de recepción y de autorización para el trámite de pago de acuerdo a lo establecido en el “Procedimiento para la recepción, glosa y aprobación de documentos presentados para trámite de pago y la constitución, modificación, cancelación, operación y control de fondos fijos” vigente, así como el Acta de Entrega-Recepción, según corresponda.

Para que **“EL PROVEEDOR”** pueda celebrar un contrato de cesión de derechos de cobro, mismo que deberá notificarlo por escrito a **“EL INSTITUTO”** con un mínimo de 5 (cinco) días naturales anteriores a la fecha de pago programada, los Administradores del presente contrato, o en su caso, el Titular del Área Requirente, deberán entregar los documentos sustantivos de dicha cesión al área responsable de autorizar ésta, conforme al “Procedimiento para la recepción, glosa y aprobación de documentos presentados para trámite de pago y la constitución, modificación, cancelación, operación y control de fondos fijos”.

“EL PROVEEDOR” que tenga cuentas líquidas y exigibles a su cargo por concepto de cuotas obrero patronales, conforme a lo previsto en el artículo 40 B de la Ley del Seguro Social, acepta que **“EL INSTITUTO”** las compense con el o los pagos que tenga que hacerle por concepto de contraprestación por la entrega de los bienes objeto de este contrato.

El cómputo del plazo para realizar el pago se contabilizará a partir del día hábil siguiente de la aceptación del CFDI o factura electrónica, y ésta reúna los requisitos fiscales que establece la legislación en la materia, el desglose de los bienes entregados, los precios unitarios, se verifique su autenticidad, no existan aclaraciones al importe y vaya acompañada con la documentación soporte de la entrega de los bienes facturados.

De conformidad con el artículo 90 del **“RLAASSP”**, en caso de que el CFDI o factura electrónica entregado presente errores, los Administradores del presente contrato o quien éstos designen por escrito, dentro de los 3 (tres) días hábiles siguientes de su recepción,

| | | |
|---|---|---|
|  | <p style="text-align: center;">INSTITUTO MEXICANO DEL SEGURO SOCIAL DIRECCIÓN DE ADMINISTRACIÓN UNIDAD DE ADQUISICIONES COORDINACIÓN DE ADQUISICIÓN DE BIENES Y CONTRATACIÓN DE SERVICIOS COORDINACIÓN TÉCNICA DE PLANEACIÓN Y CONTRATOS</p> | <p style="text-align: center;">Contrato Número 006400001N01425-010-00</p> |
|---|---|---|

indicarán a **“EL PROVEEDOR”** las deficiencias que deberá corregir; por lo que, el procedimiento de pago reiniciará en el momento en que **“EL PROVEEDOR”** presente el CFDI y/o documentos soporte corregidos y sean aceptados.

El tiempo que **“EL PROVEEDOR”** utilice para la corrección del CFDI y/o documentación soporte entregada, no se computará para efectos de pago, de acuerdo con lo establecido en el artículo 73 de la **“LAASSP”**.

El CFDI o factura electrónica se deberá presentar desglosando el impuesto cuando aplique.

“EL PROVEEDOR” manifiesta su conformidad que, hasta en tanto no se cumpla con la verificación, supervisión y aceptación de los bienes, no se tendrán como recibidos o aceptados por los Administradores del presente contrato.

Para efectos de trámite de pago, **“EL PROVEEDOR”** deberá ser titular de una cuenta bancaria, en la que se efectuará la transferencia electrónica de pago, respecto de la cual deberá proporcionar toda la información y documentación que le sea requerida por **“EL INSTITUTO”**, para efectos del pago.

“EL PROVEEDOR” deberá presentar la información y documentación que **“EL INSTITUTO”** le solicite para el trámite de pago, atendiendo a las disposiciones legales e internas de **“EL INSTITUTO”**.

El pago de los bienes entregados quedará condicionado al pago que **“EL PROVEEDOR”** deba efectuar por concepto de penas convencionales.

Para el caso de que se presenten pagos en exceso, se estará a lo dispuesto por el artículo 73, párrafo tercero, de la **“LAASSP”**.

QUINTA. LUGAR, PLAZOS Y CONDICIONES PARA LA ENTREGA DE LOS BIENES.

La entrega de los bienes será conforme a los plazos, condiciones y entregables establecidos por **“EL INSTITUTO”** en el Anexo Técnico integrado en el **Anexo 2 (dos)** de este instrumento jurídico, apegándose a las condiciones, alcances y características detalladas en la Convocatoria y Junta de Aclaraciones, disponible para su consulta en la Plataforma Digital de Contrataciones Públicas, Acta correspondiente a la apertura de Junta de Aclaraciones la cual contiene Precisiones a la Convocatoria y Acta de Fallo, ésta última se agrega en el **Anexo 3 (tres)** del presente contrato.

La entrega de los bienes se realizará en los domicilios señalados en el Anexo Técnico, APÉNDICE III Lugares de Entrega, integrado en el **Anexo 2 (dos)** de este instrumento jurídico y fechas establecidas en los mismos.

| | | |
|---|---|---|
|  | <p style="text-align: center;">INSTITUTO MEXICANO DEL SEGURO SOCIAL DIRECCIÓN DE ADMINISTRACIÓN UNIDAD DE ADQUISICIONES COORDINACIÓN DE ADQUISICIÓN DE BIENES Y CONTRATACIÓN DE SERVICIOS COORDINACIÓN TÉCNICA DE PLANEACIÓN Y CONTRATOS</p> | <p style="text-align: center;">Contrato Número 006400001N01425-010-00</p> |
|---|---|---|

En los casos que derivado de la verificación se detecten defectos o discrepancias en la entrega de los bienes o incumplimiento en las especificaciones técnicas, **“EL PROVEEDOR”** contará con el plazo establecido en el Anexo Técnico integrado en el **Anexo 2 (dos)** de este instrumento jurídico, para la devolución y reposición de bienes por motivos de fallas de calidad o cumplimiento de especificaciones originalmente convenida, sin que las sustituciones impliquen su modificación. Lo anterior, en términos del artículo 66, fracción XVII de la **“LAASSP”**.

LUGAR DE LA ENTREGA DE LOS BIENES.- La entrega de los bienes será Libre a Bordo Destino (LAB Destino) a nivel de piso en las ubicaciones señaladas en el APÉNDICE III y de acuerdo a las cantidades establecidas en el APÉNDICE II, ambos del Anexo Técnico que se agrega en el **Anexo 2 (dos)** del presente contrato, conforme a lo señalado en el numeral **3.** del Anexo Técnico y en el Acta correspondiente a la apertura de Junta de Aclaraciones la cual contiene Precisiones a la Convocatoria, documentos que se agregan en el **Anexo 2 (dos)** del presente contrato.

Asimismo, se deberán observar los lugares señalados en el documento denominado “Lugar de Entrega” que se agrega en el **Anexo 2 (dos)** del presente contrato.

PLAZO DE LA ENTREGA DE LOS BIENES.- La entrega de los bienes requeridos por el **“EL INSTITUTO”** deberá realizarse conforme a lo señalado en el numeral **3.** del Anexo Técnico y/o, en su caso, de la entrega de la garantía de anticipo cuando éste haya sido solicitado oportunamente por **“EL PROVEEDOR”**, conforme a lo establecido en el numeral **8.1** Anticipos del Anexo Técnico, integrado al presente contrato como **Anexo 2 (dos)** y en el Acta correspondiente a la apertura de Junta de Aclaraciones la cual contiene Precisiones a la Convocatoria ésta última se agrega en el **Anexo 2 (dos)** del presente contrato.

De conformidad con lo señalado en el oficio número **421/UCACP/DGCCE/C1/2025/1772**, de fecha 08 de octubre de 2025, el plazo de la entrega de los bienes será a más tardar el 31 de diciembre de 2025, mismo que se agrega al **Anexo 3 (tres)**.

El atraso de **“EL INSTITUTO”** en la entrega de anticipos, prorrogará en igual plazo la fecha de cumplimiento de las obligaciones a cargo de **“EL PROVEEDOR”**.

Las entregas de los bienes podrán ser parciales, siempre y cuando la totalidad se realice en el periodo establecido. En el caso de las PARTIDAS sujetas a las pruebas de calidad conforme al numeral **3.3** Pruebas de calidad a los bienes del Anexo Técnico, integrado al presente contrato como **Anexo 2 (dos)**, las entregas procederán una vez obtenido el resultado positivo de dichas pruebas. Para todas las PARTIDAS, las entregas totales deberán realizarse a más tardar el 31 de diciembre de 2025.

Asimismo, **“EL PROVEEDOR”** deberá considerar los plazos señalados en el Anexo Técnico, integrado al presente contrato como **Anexo 2 (dos)**.

| | | |
|---|---|---|
|  | <p style="text-align: center;">INSTITUTO MEXICANO DEL SEGURO SOCIAL DIRECCIÓN DE ADMINISTRACIÓN UNIDAD DE ADQUISICIONES COORDINACIÓN DE ADQUISICIÓN DE BIENES Y CONTRATACIÓN DE SERVICIOS COORDINACIÓN TÉCNICA DE PLANEACIÓN Y CONTRATOS</p> | <p style="text-align: center;">Contrato Número 006400001N01425-010-00</p> |
|---|---|---|

CONDICIONES DE LA ENTREGA DE LOS BIENES.- “EL PROVEEDOR” se obliga con “EL INSTITUTO” a cumplir con las condiciones de la entrega de los bienes, de acuerdo al Anexo Técnico y al Acta correspondiente a la apertura de Junta de Aclaraciones la cual contiene Precisiones a la Convocatoria, que se integran al presente instrumento jurídico en su **Anexo 2 (dos)**, así como a lo ofrecido en sus propuestas técnica y económica que se agregan como **Anexo 3 (tres)** al presente contrato y lo dispuesto en la Junta de Aclaraciones, disponible para su consulta en la Plataforma Digital de Contrataciones Públicas y Acta de Fallo, ésta última se agrega en el **Anexo 3 (tres)** del presente contrato.

Asimismo, “**LAS PARTES**” se obligan a cumplir con lo señalado en el artículo 72 de la “**LAASSP**”.

Cabe resaltar que mientras no se cumpla con las condiciones de la entrega de los bienes establecidas, “**EL INSTITUTO**” no dará por aceptado los bienes objeto de este contrato.

SEXTA. VIGENCIA.

“**LAS PARTES**” convienen en que la vigencia del presente contrato será a partir del 08 de octubre de 2025 y hasta el 31 de diciembre de 2025.

En términos de lo señalado en el artículo 66 último párrafo de la “**LAASSP**”, el presente contrato se podrá extinguir por el cumplimiento de obligaciones.

SÉPTIMA. MODIFICACIONES DEL CONTRATO.

“**LAS PARTES**” están de acuerdo que “**EL INSTITUTO**” por razones fundadas y explícitas podrá ampliar el monto o en la cantidad de los bienes, de conformidad con el artículo 74 de la “**LAASSP**”, siempre y cuando las modificaciones no rebasen en su conjunto el 20% (veinte por ciento) de los establecidos originalmente, el precio unitario sea igual al originalmente pactado y el presente contrato esté vigente. La modificación se formalizará mediante la celebración de un Convenio Modificatorio.

De conformidad con el artículo 68, último párrafo de la “**LAASSP**”, “**EL INSTITUTO**” con la aceptación de “**EL PROVEEDOR**” podrá realizar modificaciones al presente contrato hasta en un 20% (veinte por ciento) de la cantidad o presupuesto máximo de alguna partida originalmente pactada, utilizando para su pago el presupuesto de otra u otras partidas previstas en el propio contrato, siempre que no resulte un incremento en el monto máximo del presente instrumento jurídico, sin perjuicio de lo dispuesto en el artículo 74 de la “**LAASSP**”.

“**EL INSTITUTO**”, podrá ampliar la vigencia del presente instrumento, siempre y cuando, no implique incremento del monto contratado o de la cantidad de bienes, siendo necesario que se obtenga el previo consentimiento de “**EL PROVEEDOR**”.

| | | |
|---|---|---|
|  | <p style="text-align: center;">INSTITUTO MEXICANO DEL SEGURO SOCIAL DIRECCIÓN DE ADMINISTRACIÓN UNIDAD DE ADQUISICIONES COORDINACIÓN DE ADQUISICIÓN DE BIENES Y CONTRATACIÓN DE SERVICIOS COORDINACIÓN TÉCNICA DE PLANEACIÓN Y CONTRATOS</p> | <p style="text-align: center;">Contrato Número 006400001N01425-010-00</p> |
|---|---|---|

De presentarse caso fortuito o fuerza mayor, o por causas atribuibles a **“EL INSTITUTO”**, se podrá modificar el plazo del presente instrumento jurídico, debiendo acreditar dichos supuestos con las constancias respectivas. La modificación del plazo por caso fortuito o fuerza mayor podrá ser solicitada por cualquiera de **“LAS PARTES”**.

En los supuestos previstos en los dos párrafos anteriores, no procederá la aplicación de penas convencionales por atraso.

Cualquier modificación al presente contrato deberá formalizarse por escrito, y deberá suscribirse por el servidor público de **“EL INSTITUTO”** que lo haya hecho, o quien lo sustituya o esté facultado para ello, para lo cual **“EL PROVEEDOR”** realizará el ajuste respectivo de la garantía de cumplimiento, en términos del artículo 91, último párrafo del **“RLAASSP”**, salvo que por disposición legal se encuentre exceptuado de presentar garantía de cumplimiento.

“EL INSTITUTO” se abstendrá de hacer modificaciones que se refieran a precios, anticipos, pagos progresivos, especificaciones y, en general, cualquier cambio que implique otorgar condiciones más ventajosas a un proveedor comparadas con las establecidas originalmente.

OCTAVA. GARANTÍA DE LOS BIENES.

Para la entrega de los bienes materia del presente contrato, no se requiere que **“EL PROVEEDOR”** presente una garantía por la calidad de los bienes contratados.

No obstante, lo anterior, **“EL PROVEEDOR”** presentó en su propuesta técnica un escrito mediante el cual manifestó que los bienes que entregará estarán garantizados contra defectos o vicios ocultos, por un periodo mínimo de 12 (doce) meses, los cuales se contabilizarán a partir de la fecha de entrega a entera satisfacción de **“EL INSTITUTO”**, en los lugares establecidos en el APÉNDICE III del Anexo Técnico, que se agrega en el **Anexo 2 (dos)** del presente contrato.

Asimismo, **“EL PROVEEDOR”** se compromete a que en caso de que los bienes presenten defectos o vicios ocultos durante el periodo de garantía los deberá reemplazar en un periodo máximo de 10 (diez) días hábiles contados a partir de que se realice la notificación del motivo de rechazo por escrito o algún medio electrónico, quedando a su cargo todos los trámites y gastos que se deban realizar, para recoger los bienes rechazados; de ser el caso, se entregarán fuera de su empaque, sin que esto sea motivo para que **“EL PROVEEDOR”** se niegue a recibirlos y/o reemplazarlos.

En caso de que **“EL PROVEEDOR”** no realice la sustitución de los bienes en el plazo establecido, se hará acreedor a la aplicación de las penas convencionales de conformidad con lo establecido en el numeral **5.** del presente Anexo Técnico integrado en el **Anexo 2 (dos)** de este instrumento jurídico.

| | | |
|---|---|---|
|  | <p style="text-align: center;">INSTITUTO MEXICANO DEL SEGURO SOCIAL DIRECCIÓN DE ADMINISTRACIÓN UNIDAD DE ADQUISICIONES COORDINACIÓN DE ADQUISICIÓN DE BIENES Y CONTRATACIÓN DE SERVICIOS COORDINACIÓN TÉCNICA DE PLANEACIÓN Y CONTRATOS</p> | <p style="text-align: center;">Contrato Número 006400001N01425-010-00</p> |
|---|---|---|

NOVENA. GARANTÍAS

A) GARANTÍA DE ANTICIPO

“**EL PROVEEDOR**” entregará a “**EL INSTITUTO**”, previamente a la entrega del anticipo una garantía constituida por la totalidad del monto del(os) anticipo(s) recibido(s), conforme a lo señalado en el numeral **10.** del Anexo Técnico que se integra al presente instrumento jurídico en el **Anexo 2 (dos)**.

El otorgamiento de anticipo, deberá garantizarse en los términos de los artículos 69, fracción I, de la “**LAASSP**”; 81, párrafo primero y fracción V, de su Reglamento.

Si las disposiciones jurídicas aplicables lo permiten, la entrega de la garantía de anticipo podrá realizarse de manera electrónica.

Una vez amortizado el cien por ciento del anticipo, el servidor público facultado por “**EL INSTITUTO**” procederá inmediatamente a extender la constancia de cumplimiento de dicha obligación contractual y dará inicio a los trámites para la cancelación de la garantía, lo que comunicará a “**EL PROVEEDOR**”.

B) CUMPLIMIENTO DEL CONTRATO.

Conforme a los artículos 69, fracción II y 70, fracción II de la “**LAASSP**”; 85, fracción III, y 103 del “**RLAASSP**”, “**EL PROVEEDOR**” se obliga a constituir una garantía **divisible** y en este caso se hará efectiva en proporción al incumplimiento de la obligación principal, mediante fianza expedida por compañía afianzadora mexicana autorizada por la Comisión Nacional de Seguros y de Fianzas, a favor de “**EL INSTITUTO**”, por un importe equivalente al **10% (DIEZ POR CIENTO)** del monto máximo del contrato sin incluir impuestos.

Dicha fianza deberá ser entregada a “**EL INSTITUTO**”, a más tardar dentro de los 10 (diez) días naturales siguientes a la firma del presente contrato.

“**EL PROVEEDOR**” queda obligado a entregar a “**EL INSTITUTO**” la póliza de fianza antes señalada, en la División de Contratos, ubicada en Calle Durango número 291, 10º piso, Colonia Roma Norte, Demarcación Territorial Cuauhtémoc, Código Postal 06700, en la Ciudad de México, apegándose al formato que para tal efecto se entregará en la referida División.

Dicha póliza de garantía de cumplimiento del presente contrato se liberará de forma inmediata a “**EL PROVEEDOR**” una vez que “**EL INSTITUTO**” le otorgue autorización por escrito, para que éste pueda solicitar a la afianzadora correspondiente la cancelación de la fianza, autorización que se entregará a “**EL PROVEEDOR**” siempre que demuestre haber cumplido con la totalidad de las obligaciones adquiridas por virtud del presente contrato; para lo anterior deberá presentar mediante escrito la solicitud de liberación de la fianza en la

| | | |
|---|--|---|
|  | INSTITUTO MEXICANO DEL SEGURO SOCIAL DIRECCIÓN DE ADMINISTRACIÓN UNIDAD DE ADQUISICIONES COORDINACIÓN DE ADQUISICIÓN DE BIENES Y CONTRATACIÓN DE SERVICIOS COORDINACIÓN TÉCNICA DE PLANEACIÓN Y CONTRATOS | Contrato Número 006400001N01425-010-00 |
|---|--|---|

División de Contratos, misma que llevará a cabo el procedimiento para su liberación y entrega.

ENDOSO DE LA GARANTÍA DE CUMPLIMIENTO.- En el supuesto de que “**EL INSTITUTO**” y por así convenir a sus intereses, decidiera modificar en cualquiera de sus partes el presente contrato, “**EL PROVEEDOR**” se obliga a otorgar el endoso de la póliza de garantía originalmente entregada, en el que conste las modificaciones o cambios en la respectiva fianza, observándose los mismos términos y condiciones señalados en la presente cláusula para la entrega de la garantía de cumplimiento, debiéndola entregar “**EL PROVEEDOR**” a más tardar dentro de los 10 (diez) días naturales siguientes a la firma del convenio respectivo.

EJECUCIÓN DE LA GARANTÍA DE CUMPLIMIENTO DE ESTE CONTRATO.- “**EL INSTITUTO**” llevará a cabo la ejecución de la garantía de cumplimiento de presente contrato en los casos siguientes:

- a) Se rescinda administrativamente el presente contrato.
- b) Durante su vigencia se detecten deficiencias, fallas o calidad inferior de los bienes entregados, en comparación con lo ofertado.
- c) Cuando en el supuesto de que se realicen modificaciones al presente contrato, “**EL PROVEEDOR**” no entregue en el plazo pactado el endoso o la nueva garantía, que ampare el porcentaje establecido para garantizar el cumplimiento del presente instrumento, de conformidad con la presente cláusula.
- d) Por cualquier otro incumplimiento de las obligaciones contraídas en este contrato.

En caso de que “**EL PROVEEDOR**” incumpla con la entrega de la garantía en el plazo establecido, “**EL INSTITUTO**” podrá rescindir el presente contrato y dará vista al Órgano Interno de Control Específico en “**EL INSTITUTO**” para que proceda en el ámbito de sus facultades.

La garantía de cumplimiento no será considerada como una limitante de responsabilidad de “**EL PROVEEDOR**”, derivada de sus obligaciones y garantías estipuladas en el presente instrumento jurídico, y no impedirá que “**EL INSTITUTO**” reclame la indemnización por cualquier incumplimiento que pueda exceder el valor de la garantía de cumplimiento.

En caso de incremento al monto del presente instrumento jurídico o modificación al plazo, “**EL PROVEEDOR**” se obliga a entregar a “**EL INSTITUTO**”, dentro de los 10 (diez) días naturales siguientes a la formalización del mismo, de conformidad con el último párrafo del artículo 91, del “**RLAASSP**”, los documentos modificatorios o endosos correspondientes, debiendo contener en el documento la estipulación de que se otorga de manera conjunta, solidaria e inseparable de la garantía otorgada inicialmente.

| | | |
|---|---|---|
|  | <p style="text-align: center;">INSTITUTO MEXICANO DEL SEGURO SOCIAL DIRECCIÓN DE ADMINISTRACIÓN UNIDAD DE ADQUISICIONES COORDINACIÓN DE ADQUISICIÓN DE BIENES Y CONTRATACIÓN DE SERVICIOS COORDINACIÓN TÉCNICA DE PLANEACIÓN Y CONTRATOS</p> | <p style="text-align: center;">Contrato Número 006400001N01425-010-00</p> |
|---|---|---|

Una vez cumplidas las obligaciones a satisfacción, el servidor público facultado por **“EL INSTITUTO”** procederá inmediatamente a extender la constancia de cumplimiento de las obligaciones contractuales y dará inicio a los trámites para la cancelación de la garantía cumplimiento del presente contrato, lo que comunicará a **“EL PROVEEDOR”**.

DÉCIMA. OBLIGACIONES DE “EL PROVEEDOR”.

“EL PROVEEDOR”, se obliga a:

- a) Entregar los bienes en las fechas o plazos y lugares establecidos conforme a lo pactado en el presente contrato y anexos respectivos.
- b) Cumplir con las especificaciones técnicas y de calidad y demás condiciones establecidas en el presente contrato y sus respectivos anexos.
- c) Realizar los trámites de importación y cubrir los impuestos y derechos que se generen, cuando se trate de bienes de procedencia extranjera.
- d) Asumir la responsabilidad de cualquier daño que llegue a ocasionar a **“EL INSTITUTO”** o a terceros con motivo de la ejecución y cumplimiento del presente contrato.
- e) Proporcionar la información que le sea requerida por la Secretaría Anticorrupción y Buen Gobierno y el Órgano Interno de Control Específico en **“EL INSTITUTO”**, de conformidad con el artículo 107 del Reglamento de la **“LAASSP”**.
- f) No podrá transferir los derechos y obligaciones que se deriven del presente contrato en favor de cualquier otra persona, con excepción de los derechos de cobro, en cuyo caso deberá contar con el consentimiento de **“EL INSTITUTO”**.
 Se exceptúa de lo anterior, en el caso de fusión, escisión o transformación de sociedades, siempre que la nueva sociedad que resulte cuente con la solvencia técnica, jurídica y económica exigidas al adjudicarse el contrato, cumpla con lo dispuesto en el Reglamento de la **“LAASSP”** y no se encuentre en los supuestos de impedimento previstos en la **“LAASSP”**. En ambos casos se debe contar con la autorización previa.
- g) Se obliga a que durante la vigencia del presente contrato se mantendrá al corriente de sus obligaciones fiscales, lo anterior, conforme a lo señalado en el artículo 66, fracción XXII de la **“LAASSP”**.
- h) Se obliga a integrarse al Registro de Proveedores para la Integridad ante el Instituto Mexicano del Seguro Social (REPIIMSS), en un plazo no mayor a 30 (treinta) días naturales posteriores a la formalización del presente contrato. La no integración al REPIIMSS en el plazo establecido, deberá considerarse como un incumplimiento contractual, con las consecuencias que establece la normatividad aplicable.
- i) Así, como a lo señalado en el Anexo Técnico que se integra en el **Anexo 2 (dos)** del presente contrato.

DÉCIMA PRIMERA. OBLIGACIONES DE “EL INSTITUTO”.

“EL INSTITUTO”, se obliga a:

| | | |
|---|---|---|
|  | <p style="text-align: center;">INSTITUTO MEXICANO DEL SEGURO SOCIAL DIRECCIÓN DE ADMINISTRACIÓN UNIDAD DE ADQUISICIONES COORDINACIÓN DE ADQUISICIÓN DE BIENES Y CONTRATACIÓN DE SERVICIOS COORDINACIÓN TÉCNICA DE PLANEACIÓN Y CONTRATOS</p> | <p style="text-align: center;">Contrato Número 006400001N01425-010-00</p> |
|---|---|---|

- a) Otorgar las facilidades necesarias, a efecto de que **“EL PROVEEDOR”** lleve a cabo en los términos convenidos, el suministro de bienes objeto del presente contrato.
- b) Realizar el pago correspondiente en tiempo y forma.
- c) Extender a **“EL PROVEEDOR”**, por conducto del servidor público facultado, la constancia de cumplimiento de obligaciones contractuales inmediatamente que se cumplan éstas a satisfacción expresa de dicho servidor público para que se dé trámite a la cancelación de la garantía de cumplimiento del presente contrato.
- d) Así como a lo señalado en el Anexo Técnico que se integra en el **Anexo 2 (dos)** del presente contrato.

DÉCIMA SEGUNDA. ADMINISTRACIÓN, VERIFICACIÓN, SUPERVISIÓN Y ACEPTACIÓN DE LOS BIENES.

“EL INSTITUTO” designa como Representante de los Administradores del presente contrato a la **Mtra. María Fernanda Heraldez Ríos**, con **R.F.C. [REDACTED]** **Titular de la Coordinación de Control de Abasto**, quien podrá ser sustituida en cualquier momento en su cargo o funciones sin que por ello sea necesario celebrar un convenio modificatorio.

Quando **“EL INSTITUTO”** requiera efectuar el cambio o sustitución de los Administradores del presente contrato, o del Representante Común de éstos, sea por la ausencia temporal o definitiva del originalmente designado, o bien, por así convenir a las necesidades institucionales, bastará la nueva designación que de éste realice al Área Requirente, misma que surtirá plenos efectos a partir de la fecha en que ésta sea realizada, y que será dada a conocer a **“EL PROVEEDOR”** por el Área Requirente, o bien, por los Titulares de Órganos de Operación Administrativa Desconcentrada y de las Unidades Médicas de Alta Especialidad donde se encuentre adscrito, según corresponda. La designación que efectúe el Área Requirente en términos del presente párrafo deberá ceñirse a lo dispuesto en los numerales 4.17 y 5.3.15 de las Políticas, Bases y Lineamientos en Materia de Adquisiciones, Arrendamientos y Servicios del Instituto Mexicano del Seguro Social y demás disposiciones aplicables. En ningún caso el cambio o sustitución de los Administradores del presente contrato, o del Representante Común de éstos, requerirá o dará origen a la celebración de convenio modificatorio.

Los bienes se tendrán por recibidos previa revisión de los Administradores del presente contrato, la cual consistirá en la verificación del cumplimiento de las especificaciones establecidas y en su caso en los anexos respectivos, así como las contenidas en la propuesta técnica.

“EL INSTITUTO”, a través de los Administradores del presente contrato, rechazará los bienes que no cumplan las especificaciones establecidas en este contrato y en sus anexos, obligándose **“EL PROVEEDOR”** en este supuesto, a entregarlos nuevamente bajo su responsabilidad y sin costo adicional para **“EL INSTITUTO”**, sin perjuicio de la aplicación de las penas convencionales o deducciones al cobro correspondientes.

SE CANCELAN DATOS PERSONALES DE PERSONA(S) FÍSICAS IDENTIFICABLE(S) TALES COMO: RFC, POR CONSIDERARSE INFORMACIÓN CUYA DIFUSIÓN PUEDE AFECTAR A LA ESFERA PRIVADA DE LA MISMA, DE CONFORMIDAD CON LO ESTABLECIDO EN LOS ARTÍCULOS 115 Y 120 DE LA LEY GENERAL DE TRANSPARENCIA Y ACCESO A LA INFORMACIÓN PÚBLICA. D.O.F. 20-marzo-2025

| | | |
|---|--|---|
|  | INSTITUTO MEXICANO DEL SEGURO SOCIAL DIRECCIÓN DE ADMINISTRACIÓN UNIDAD DE ADQUISICIONES COORDINACIÓN DE ADQUISICIÓN DE BIENES Y CONTRATACIÓN DE SERVICIOS COORDINACIÓN TÉCNICA DE PLANEACIÓN Y CONTRATOS | Contrato Número 006400001N01425-010-00 |
|---|--|---|

“**EL INSTITUTO**”, a través del administrador del presente contrato, podrá aceptar los bienes que incumplan de manera parcial o deficiente las especificaciones establecidas en este contrato y en los anexos respectivos, sin perjuicio de la aplicación de las deducciones al pago que procedan, y reposición de los bienes, cuando la naturaleza propia de éstos lo permita.

DÉCIMA TERCERA. DEDUCCIONES.

“**EL INSTITUTO**” aplicará deducciones al pago por el incumplimiento parcial o deficiente, en que incurra “**EL PROVEEDOR**” conforme a lo estipulado en las cláusulas del presente contrato y sus anexos respectivos, las cuales se calcularán conforme a los porcentajes, concepto u obligación que genera la aplicación de deducciones y método de cálculo y límite de incumplimiento señalados en el siguiente cuadro:

| CONCEPTO U OBLIGACIÓN QUE GENERA LA APLICACIÓN DE DEDUCCIONES | DEDUCCIÓN POR APLICAR | MÉTODO DE CÁLCULO Y LÍMITE DE INCUMPLIMIENTO |
|--|--|---|
| Cuando el posible proveedor no dé cumplimiento en el plazo señalado a la solicitud de canje o recolección de los bienes, cuando éstos no cumplan con requisitos de calidad, o presenten defectos o vicios ocultos. | 10% del valor total de los bienes pendientes de canje o recolección. | Fecha de notificación para canje o recolección + 10 días hábiles, a partir del día hábil 11 se aplicará el 10% del valor total de los bienes pendientes de canje o recolección. |
| EN CASO DE INCUMPLIMIENTO PARCIAL EN LA ENTREGA DE LOS BIENES. Cuando el posible proveedor no entregue los bienes requeridos en el plazo máximo de entrega señalado, considerando los 4 días naturales de sanción. | 10% del monto total de los bienes no entregados | Se aplicará el 10% del valor por los bienes no entregados. |

Las cantidades a deducir se aplicarán en el CFDI o factura electrónica que “**EL PROVEEDOR**” presente para su cobro, en el pago que se encuentre en trámite o bien en el siguiente pago.

De no existir pagos pendientes, se requerirá a “**EL PROVEEDOR**” que realice el pago de la deductiva, en términos de la legislación aplicable.

| | | |
|---|---|---|
|  | <p style="text-align: center;">INSTITUTO MEXICANO DEL SEGURO SOCIAL DIRECCIÓN DE ADMINISTRACIÓN UNIDAD DE ADQUISICIONES COORDINACIÓN DE ADQUISICIÓN DE BIENES Y CONTRATACIÓN DE SERVICIOS COORDINACIÓN TÉCNICA DE PLANEACIÓN Y CONTRATOS</p> | <p style="text-align: center;">Contrato Número 006400001N01425-010-00</p> |
|---|---|---|

Las deducciones económicas se aplicarán sobre la cantidad indicada sin incluir impuestos.

“**EL INSTITUTO**”, a través del administrador del presente contrato será responsable del cálculo, aplicación y seguimiento de las deducciones. El monto máximo de aplicación de las deducciones no podrá ser mayor al que resulte de aplicar el porcentaje de la garantía de cumplimiento del presente contrato.

En caso de que se exceda se podrá proceder a la rescisión del presente contrato.

DÉCIMA CUARTA. PENAS CONVENCIONALES.

En caso que “**EL PROVEEDOR**” incurra en atraso en el cumplimiento conforme a lo pactado para la entrega de los bienes objeto del presente contrato, conforme a lo establecido en el **Anexo 2 (dos)** parte integral del presente contrato, “**EL INSTITUTO**” por conducto de los Administradores del presente contrato aplicarán la pena convencional equivalente al **0.5% (cero punto cinco por ciento)** por cada día natural de atraso, sobre importes antes del Impuesto al Valor Agregado (I.V.A.) y se calcularán conforme a lo señalado en el numeral **5.** del Anexo Técnico que se integra en el **Anexo 2 (dos)** del presente contrato

Los Administradores del presente contrato serán los responsables de determinar, calcular y aplicar las penas convencionales, vigilando los correspondientes registro o captura y validación en el sistema PREI Millenium, así como de notificarlas a “**EL PROVEEDOR**” personalmente, mediante oficio o por medios de comunicación electrónica.

Los Administradores del presente contrato determinarán el cálculo de la pena convencional, cuya notificación se realizará por escrito o vía correo electrónico.

El pago de los bienes quedará condicionado, proporcionalmente, al pago que “**EL PROVEEDOR**” deba efectuar por concepto de penas convencionales por atraso; en el supuesto que el presente contrato sea rescindido en términos de lo previsto en la **CLÁUSULA VIGÉSIMA TERCERA DE RESCISIÓN**, no procederá el cobro de dichas penas ni la contabilización de las mismas al hacer efectiva la garantía de cumplimiento del presente contrato.

“**EL INSTITUTO**” descontará las cantidades que resulten de aplicar la pena convencional, sobre los pagos que deba cubrir a “**EL PROVEEDOR**”. Por lo tanto, “**EL PROVEEDOR**” autoriza a descontar las cantidades que resulten de aplicar las sanciones señaladas en párrafos anteriores, sobre los pagos que éste deba cubrirle a “**EL INSTITUTO**” durante el período en que incurra y/o se mantenga en atraso con motivo de la entrega de los bienes.

Para autorizar el pago de los bienes, previamente “**EL PROVEEDOR**” tiene que haber cubierto las penas convencionales aplicadas conforme a lo dispuesto en el presente contrato. Los Administradores del presente contrato serán los responsables de verificar que

| | | |
|---|---|---|
|  | <p style="text-align: center;">INSTITUTO MEXICANO DEL SEGURO SOCIAL DIRECCIÓN DE ADMINISTRACIÓN UNIDAD DE ADQUISICIONES COORDINACIÓN DE ADQUISICIÓN DE BIENES Y CONTRATACIÓN DE SERVICIOS COORDINACIÓN TÉCNICA DE PLANEACIÓN Y CONTRATOS</p> | <p style="text-align: center;">Contrato Número 006400001N01425-010-00</p> |
|---|---|---|

se cumpla esta obligación, dentro de los 5 (cinco) días hábiles siguientes a la conclusión del atraso.

El importe de la pena convencional, no podrá exceder el equivalente al monto total de la garantía de cumplimiento del presente contrato, y en el caso de no haberse requerido esta garantía, no deberá exceder del 20% (veinte por ciento) del monto máximo del presente contrato.

Cuando “**EL PROVEEDOR**” quede exceptuado de la presentación de la garantía de cumplimiento, en los supuestos previsto en la “**LAASSP**”, el monto máximo de las penas convencionales por atraso que se puede aplicar, será del 20% (veinte por ciento) del monto de los bienes entregados fuera de la fecha convenida, de conformidad con lo establecido en el tercer párrafo del artículo 96 del “**RLAASSP**”.

DÉCIMA QUINTA. LICENCIAS, AUTORIZACIONES Y PERMISOS.

En caso de aplicar, los bienes, que de acuerdo al objeto del presente contrato se adquieran o contraten, deberán cumplir con las Normas Oficiales Mexicanas y con las Normas Mexicanas, según proceda, y a falta de éstas, con las Normas Internacionales, de conformidad con lo dispuesto en la Ley de Infraestructura de la Calidad; en su caso, con las normas de referencia o especificaciones técnicas y cumplir con las características y especificaciones requeridas en el Anexo Técnico que se agrega al presente contrato en el **Anexo 2 (dos)**.

DÉCIMA SEXTA. PÓLIZA DE RESPONSABILIDAD CIVIL.

Para la adquisición de los bienes, materia del presente contrato, no se requiere que “**EL PROVEEDOR**” contrate una póliza de seguro por responsabilidad civil.

DÉCIMA SÉPTIMA. TRANSPORTE.

“**EL PROVEEDOR**” se obliga bajo su costa y riesgo, a transportar los bienes e insumos necesarios para la adquisición de los bienes, desde su lugar de origen, hasta las instalaciones señaladas en el Anexo Técnico que se agrega en el **Anexo 2 (dos)** del presente contrato, en caso de aplicar.

DÉCIMA OCTAVA. IMPUESTOS Y DERECHOS.

Los impuestos, derechos y gastos que procedan con motivo de la adquisición de los bienes, objeto del presente contrato, serán pagados por “**EL PROVEEDOR**”, mismos que no serán repercutidos a “**EL INSTITUTO**”.

| | | |
|---|---|---|
|  | <p style="text-align: center;">INSTITUTO MEXICANO DEL SEGURO SOCIAL DIRECCIÓN DE ADMINISTRACIÓN UNIDAD DE ADQUISICIONES COORDINACIÓN DE ADQUISICIÓN DE BIENES Y CONTRATACIÓN DE SERVICIOS COORDINACIÓN TÉCNICA DE PLANEACIÓN Y CONTRATOS</p> | <p style="text-align: center;">Contrato Número 006400001N01425-010-00</p> |
|---|---|---|

“EL INSTITUTO” sólo cubrirá, cuando aplique, lo correspondiente al Impuesto al Valor Agregado (IVA), en los términos de la normatividad aplicable y de conformidad con las disposiciones fiscales vigentes.

DÉCIMA NOVENA. PROHIBICIÓN DE CESIÓN DE DERECHOS Y OBLIGACIONES.

“EL PROVEEDOR” no podrá ceder total o parcialmente los derechos y obligaciones derivados del presente contrato, a favor de cualquier otra persona física o moral, con excepción de los derechos de cobro, en cuyo caso se deberá contar con la conformidad previa y por escrito de **“EL INSTITUTO”**.

VIGÉSIMA. DERECHOS DE AUTOR, PATENTES Y/O MARCAS.

“EL PROVEEDOR” se obliga para con **“EL INSTITUTO”**, a responder por los daños y/o perjuicios que pudiera causar a **“EL INSTITUTO”** y/o a terceros, si con motivo de la entrega de los bienes se violan derechos de autor, de patentes y/o marcas u otro derecho reservado a nivel Nacional o Internacional.

Por lo anterior, **“EL PROVEEDOR”** manifiesta en este acto bajo protesta de decir verdad, no encontrarse en ninguno de los supuestos de infracción a la Ley Federal del Derecho de Autor, ni a la Ley Federal de Protección a la Propiedad Industrial.

En caso de que sobreviniera alguna reclamación en contra de **“EL INSTITUTO”** por cualquiera de las causas antes mencionadas, la única obligación de éste será la de dar aviso en el domicilio previsto en este instrumento jurídico a **“EL PROVEEDOR”**, para que éste lleve a cabo las acciones necesarias que garanticen la liberación de **“EL INSTITUTO”** de cualquier controversia o responsabilidad de carácter civil, mercantil, penal o administrativa que, en su caso, se ocasione.

Lo anterior, de conformidad a lo establecido en el artículo 66, fracción XX de la **“LAASSP”**.

Asimismo, en caso de aplicar, **“EL PROVEEDOR”** deberá observar lo establecido en el Anexo aplicable a los Derechos de autor, patentes y/o marcas del presente contrato.

VIGÉSIMA PRIMERA. CONFIDENCIALIDAD Y PROTECCIÓN DE DATOS PERSONALES.

“LAS PARTES” acuerdan que la información que se intercambie de conformidad con las disposiciones del presente instrumento se tratará de manera confidencial, siendo de uso exclusivo para la consecución del objeto del presente contrato y no podrá difundirse a terceros de conformidad con lo establecido en la Ley General de Transparencia y Acceso a la Información Pública y Ley General de Protección de Datos Personales en posesión de Sujetos Obligados y demás legislación aplicable.

| | | |
|---|---|---|
|  | <p style="text-align: center;">INSTITUTO MEXICANO DEL SEGURO SOCIAL DIRECCIÓN DE ADMINISTRACIÓN UNIDAD DE ADQUISICIONES COORDINACIÓN DE ADQUISICIÓN DE BIENES Y CONTRATACIÓN DE SERVICIOS COORDINACIÓN TÉCNICA DE PLANEACIÓN Y CONTRATOS</p> | <p style="text-align: center;">Contrato Número 006400001N01425-010-00</p> |
|---|---|---|

Para el tratamiento de los datos personales que **“LAS PARTES”** recaben con motivo de la celebración del presente contrato, deberá de realizarse con base en lo previsto en los Avisos de Privacidad respectivos.

Por tal motivo, **“EL PROVEEDOR”** asume cualquier responsabilidad que se derive del incumplimiento de su parte, o de sus empleados, a las obligaciones de confidencialidad descritas en el presente contrato.

Asimismo, en caso de aplicar, **“EL PROVEEDOR”** deberá observar lo establecido en el Anexo aplicable a la Confidencialidad de la información del presente contrato.

VIGÉSIMA SEGUNDA. TERMINACIÓN ANTICIPADA DEL CONTRATO

“EL INSTITUTO” cuando concurren razones de interés general, de común acuerdo, o bien, cuando por causas justificadas se extinga la necesidad de suministrar los bienes originalmente contratados y se demuestre que de continuar con el cumplimiento de las obligaciones pactadas, se ocasionaría algún daño o perjuicio a **“EL INSTITUTO”**, o se determine la nulidad de los actos que dieron origen al presente contrato, con motivo de la resolución de una inconformidad o intervención de oficio, emitida por la Secretaría Anticorrupción y Buen Gobierno, podrá dar por terminado anticipadamente el presente contrato sin responsabilidad alguna para **“EL INSTITUTO”**, ello con independencia de lo establecido en la cláusula que antecede.

Cuando **“EL INSTITUTO”** determine dar por terminado anticipadamente el presente contrato, lo notificará a **“EL PROVEEDOR”** hasta con 30 (treinta) días naturales anteriores al hecho, y se sustentará mediante dictamen que se precise las razones o las causas justificadas que dieron origen a la misma, de conformidad con lo señalado en el artículo 78 de la **“LAASSP”**, una vez notificada la terminación anticipada, se extinguirá el presente contrato, lo que dará lugar a formalizar el finiquito entre **“LAS PARTES”**.

“EL INSTITUTO” pagará a **“EL PROVEEDOR”** la parte proporcional de los bienes suministrados, así como los gastos no recuperables en que haya incurrido, previa solicitud por escrito, siempre que estos sean razonables, estén debidamente comprobados y se relacionen directamente con el presente contrato, limitándose según corresponda a los conceptos establecidos en la fracción I, del artículo 102 del **“RLAASSP”**.

VIGÉSIMA TERCERA. RESCISIÓN.

“EL INSTITUTO” podrá iniciar en cualquier momento el procedimiento de rescisión, cuando **“EL PROVEEDOR”** incurra en alguna de las siguientes causales:

- a) Contravenir los términos pactados para el suministro de los bienes establecidos en el presente contrato.

| | | |
|---|--|---|
|  | INSTITUTO MEXICANO DEL SEGURO SOCIAL DIRECCIÓN DE ADMINISTRACIÓN UNIDAD DE ADQUISICIONES COORDINACIÓN DE ADQUISICIÓN DE BIENES Y CONTRATACIÓN DE SERVICIOS COORDINACIÓN TÉCNICA DE PLANEACIÓN Y CONTRATOS | Contrato Número 006400001N01425-010-00 |
|---|--|---|

- b) Transferir en todo o en parte las obligaciones que deriven del presente contrato a un tercero ajeno a la relación contractual.
- c) Ceder los derechos de cobro derivados del presente contrato, sin contar con la conformidad previa y por escrito de **“EL INSTITUTO”**.
- d) Suspender total o parcialmente y sin causa justificada el suministro objeto del presente contrato
- e) Omitir suministrar los bienes en tiempo y forma conforme a lo establecido en el presente contrato y sus respectivos anexos.
- f) No proporcionar a los Órganos de Fiscalización, la información que le sea requerida con motivo de las auditorías, visitas e inspecciones que realicen.
- g) Ser declarado en concurso mercantil, o por cualquier otra causa distinta o análoga que afecte su patrimonio.
- h) En caso de que compruebe la falsedad de alguna manifestación, información o documentación proporcionada para efecto del presente contrato;
- i) No entregar dentro de los 10 (diez) días naturales siguientes a la fecha de firma del presente contrato, la garantía de cumplimiento del mismo.
- j) En caso de que la suma de las penas convencionales o las deducciones al pago, igualan el monto total de la garantía de cumplimiento del presente contrato y/o alcanzan el 20% (veinte por ciento) del monto máximo de este contrato cuando no se haya requerido la garantía de cumplimiento.
- k) Divulgar, transferir o utilizar la información que conozca en el desarrollo del cumplimiento del objeto del presente contrato, sin contar con la autorización de **“EL INSTITUTO”** en los términos de lo dispuesto en la cláusula Vigésima Primera del presente instrumento jurídico;
- l) Impedir el desempeño normal de labores de **“EL INSTITUTO”**;
- m) Incumplir cualquier obligación distinta de las anteriores y derivadas del presente contrato.

Para el caso de optar por la rescisión del presente contrato, **“EL INSTITUTO”** de conformidad con lo establecido en el artículo 77 de la **“LAASSP”**, comunicará a **“EL PROVEEDOR”** el incumplimiento en que haya incurrido, para que en un término de 5 (cinco) días hábiles contados a partir de la notificación, exponga lo que a su derecho convenga y aporte, en su caso, las pruebas que estime pertinentes.

Transcurrido dicho término, **“EL INSTITUTO”** en un plazo de 10 (diez) días hábiles, tomando en consideración los argumentos y pruebas que hubiere hecho valer **“EL PROVEEDOR”**, determinará de manera fundada y motivada dar o no por rescindido el presente contrato, y comunicará a **“EL PROVEEDOR”**, en términos de lo dispuesto en el artículo 77 de la **“LAASSP”**, dicha determinación dentro del citado plazo.

Cuando se rescinda el presente contrato, se extinguirán los derechos y obligaciones del mismo, y se formulará el finiquito correspondiente, a efecto de hacer constar los pagos que deba efectuar **“EL INSTITUTO”** por concepto de los bienes recibidos hasta el momento de rescisión, o los que resulten a cargo de **“EL PROVEEDOR”**.

| | | |
|---|---|---|
|  | <p style="text-align: center;">INSTITUTO MEXICANO DEL SEGURO SOCIAL DIRECCIÓN DE ADMINISTRACIÓN UNIDAD DE ADQUISICIONES COORDINACIÓN DE ADQUISICIÓN DE BIENES Y CONTRATACIÓN DE SERVICIOS COORDINACIÓN TÉCNICA DE PLANEACIÓN Y CONTRATOS</p> | <p style="text-align: center;">Contrato Número 006400001N01425-010-00</p> |
|---|---|---|

Iniciado un procedimiento de conciliación, **“EL INSTITUTO”** podrá suspender el trámite del procedimiento de rescisión.

Si previamente a la determinación de dar por rescindido el presente contrato se entregarán los bienes, el procedimiento iniciado quedará sin efecto, previa aceptación y verificación de **“EL INSTITUTO”** de que continúa vigente la necesidad de los bienes, aplicando, en su caso, las penas convencionales correspondientes.

“EL INSTITUTO” podrá determinar no dar por rescindido el presente contrato, cuando durante el procedimiento advierta que la rescisión del mismo pudiera ocasionar algún daño o afectación a las funciones que tiene encomendadas. En este supuesto, **“EL INSTITUTO”** elaborará un dictamen en el cual justifique que los impactos económicos o de operación que se ocasionarían con la rescisión del presente contrato resultarían más inconvenientes.

De no rescindirse el presente contrato, **“EL INSTITUTO”** establecerá con **“EL PROVEEDOR”** otro plazo que le permita subsanar el incumplimiento que hubiere motivado el inicio del procedimiento de rescisión, aplicando las sanciones correspondientes. El convenio modificatorio que al efecto se celebre deberá atender a las condiciones previstas por los dos últimos párrafos del artículo 74 de la **“LAASSP”**.

No obstante, de que se hubiere firmado el convenio modificatorio a que se refiere el párrafo anterior, si se presenta de nueva cuenta el incumplimiento, **“EL INSTITUTO”** quedará expresamente facultada para optar por exigir el cumplimiento del presente contrato, o rescindirlo, aplicando las sanciones que procedan.

Si se llevara a cabo la rescisión del presente contrato, y en el caso de que a **“EL PROVEEDOR”** se le hubieran entregado pagos progresivos, éste deberá de reintegrarlos más los intereses correspondientes, conforme a lo indicado en el artículo 73, párrafo cuarto, de la **“LAASSP”**.

Los intereses se calcularán sobre el monto de los pagos progresivos efectuados y se computarán por días naturales desde la fecha de su entrega hasta la fecha en que se pongan efectivamente las cantidades a disposición de **“EL INSTITUTO”**.

VIGÉSIMA CUARTA. RELACIÓN Y EXCLUSIÓN LABORAL

“EL PROVEEDOR” reconoce y acepta ser el único patrón de todos y cada uno de los trabajadores que intervienen en la adquisición y suministro de los bienes, por lo que, deslinda de toda responsabilidad a **“EL INSTITUTO”** respecto de cualquier reclamo que en su caso puedan efectuar sus trabajadores, sea de índole laboral, fiscal o de seguridad social y en ningún caso se le podrá considerar patrón sustituto, patrón solidario, beneficiario o intermediario.

| | | |
|---|---|---|
|  | <p style="text-align: center;">INSTITUTO MEXICANO DEL SEGURO SOCIAL DIRECCIÓN DE ADMINISTRACIÓN UNIDAD DE ADQUISICIONES COORDINACIÓN DE ADQUISICIÓN DE BIENES Y CONTRATACIÓN DE SERVICIOS COORDINACIÓN TÉCNICA DE PLANEACIÓN Y CONTRATOS</p> | <p style="text-align: center;">Contrato Número 006400001N01425-010-00</p> |
|---|---|---|

“**EL PROVEEDOR**” asume en forma total y exclusiva las obligaciones propias de patrón respecto de cualquier relación laboral, que el mismo contraiga con el personal que labore bajo sus órdenes o intervenga o contrate para la atención de los asuntos encomendados por “**EL INSTITUTO**”, así como en la ejecución del objeto del presente contrato.

Para cualquier caso no previsto, “**EL PROVEEDOR**” exime expresamente a “**EL INSTITUTO**” de cualquier responsabilidad laboral, civil o penal o de cualquier otra especie que en su caso pudiera llegar a generarse, relacionado con el presente contrato.

Para el caso que, con posterioridad a la conclusión del presente contrato, “**EL INSTITUTO**” reciba una demanda laboral por parte de los trabajadores de “**EL PROVEEDOR**”, en la que se demande la solidaridad y/o sustitución patronal a “**EL INSTITUTO**”, “**EL PROVEEDOR**” queda obligado a dar cumplimiento a lo establecido en la presente cláusula.

VIGÉSIMA QUINTA. DISCREPANCIAS.

La convocatoria a la licitación pública, la invitación a cuando menos tres personas, o la solicitud de cotización, según corresponda del procedimiento de contratación citado en la declaración 1.4 del presente instrumento jurídico, este contrato y sus anexos son los instrumentos que vinculan a “**LAS PARTES**” en sus derechos y obligaciones.

“**LAS PARTES**” convienen que, en caso de discrepancia entre la convocatoria a la licitación pública, la invitación a cuando menos tres personas, o la solicitud de cotización, según corresponda del procedimiento de contratación del cual deriva el presente instrumento jurídico, y el modelo de contrato, prevalecerá lo establecido en la convocatoria, invitación o solicitud respectiva, de conformidad con el artículo 81, fracción IV, del “**RLAASSP**”.

VIGÉSIMA SEXTA. CONCILIACIÓN.

“**LAS PARTES**” acuerdan que para el caso de que se presenten desavenencias derivadas de la ejecución y cumplimiento del presente contrato podrán someterse al procedimiento de conciliación establecido en los artículos 109, 111 y 112 de la “**LAASSP**”, y 126 al 136 del “**RLAASSP**”.

VIGÉSIMA SÉPTIMA. DOMICILIOS Y NOTIFICACIONES.

“**LAS PARTES**” señalan como sus domicilios legales para todos los efectos a que haya lugar y que se relacionan en el presente contrato, los que se indican en el apartado de Declaraciones, por lo que cualquier notificación judicial o extrajudicial, emplazamiento, requerimiento o diligencia que en dichos domicilios se practique, será enteramente válida, al tenor de lo dispuesto en el Título Tercero del Código Civil Federal.

Sin perjuicio de lo anterior, “**EL PROVEEDOR**” acepta explícitamente que las notificaciones que le sean remitidas al correo electrónico manifestado en el apartado de Declaraciones

| | | |
|---|--|--|
|  | <p align="center">INSTITUTO MEXICANO DEL SEGURO SOCIAL DIRECCIÓN DE ADMINISTRACIÓN UNIDAD DE ADQUISICIONES COORDINACIÓN DE ADQUISICIÓN DE BIENES Y CONTRATACIÓN DE SERVICIOS COORDINACIÓN TÉCNICA DE PLANEACIÓN Y CONTRATOS</p> | <p align="center">Contrato Número 006400001N01425-010-00</p> |
|---|--|--|

surtirán plenos efectos, en términos de lo dispuesto en el artículo 35, fracción II, de la Ley Federal de Procedimiento Administrativo.

VIGÉSIMA OCTAVA. LEGISLACIÓN APLICABLE.

“**LAS PARTES**” se obligan a sujetarse estrictamente para el suministro de bienes objeto del presente contrato a todas y cada una de las cláusulas que lo integran, sus anexos que forman parte integral del mismo, a la “**LAASSP**”, el “**RLAASSP**”, al Código Civil Federal, a la Ley Federal de Procedimiento Administrativo, al Código Federal de Procedimientos Civiles, a la Ley Federal de Presupuesto y Responsabilidad Hacendaria y su Reglamento.

VIGÉSIMA NOVENA. JURISDICCIÓN.

“**LAS PARTES**” convienen que, para la interpretación y cumplimiento de este contrato, así como para lo no previsto en el mismo, se someterán a la jurisdicción y competencia de los Tribunales Federales con sede en la Ciudad de México, renunciando expresamente al fuero que pudiera corresponderles en razón de su domicilio actual o futuro.

FIRMANTES O SUSCRIPCIÓN.

Por lo anterior expuesto, “**EL INSTITUTO**” y “**EL PROVEEDOR**”, manifiestan estar conformes y enterados de las consecuencias, valor y alcance legal de todas y cada una de las estipulaciones que el presente instrumento jurídico contiene, por lo que lo ratifican y firman electrónicamente en las fechas especificadas en cada firma electrónica.

POR:
“EL INSTITUTO”

| NOMBRE | CARGO | R.F.C. |
|---|---|---------------|
| C.P. ELVIA ASCENCIO MILLÁN | Titular de la Coordinación Técnica de Bienes y Servicios y Apoderada Legal | |
| MTRA. MARÍA FERNANDA HERALDEZ RÍOS | Titular de la Coordinación de Control de Abasto y Representante de los Administradores del contrato | |

POR:
“EL PROVEEDOR”

| NOMBRE | R.F.C. |
|------------------------------------|---------------------|
| CUSTOM SEWING, S.A. DE C.V. | CSE230729AR9 |

RRSR/HRJ/JMLM/LPVV

SE CANCELAN DATOS PERSONALES DE PERSONA(S) FÍSICAS IDENTIFICABLE(S) TALES COMO: RFC, POR CONSIDERARSE INFORMACIÓN CUYA DIFUSIÓN PUEDE AFECTAR A LA ESFERA PRIVADA DE LA MISMA, DE CONFORMIDAD CON LO ESTABLECIDO EN LOS ARTÍCULOS 115 Y 120 DE LA LEY GENERAL DE TRANSPARENCIA Y ACCESO A LA INFORMACIÓN PÚBLICA. D.O.F. 20-marzo-2025

DIVISIÓN DE CONTRATOS
NIVEL CENTRAL

SE CANCELAN DATOS PERSONALES DE PERSONA(S) FISICAS IDENTIFICABLE(S) TALES COMO: RFC, NO. DE SERIE, CADENA, CERTIFICADO Y FIRMA, POR CONSIDERARSE INFORMACIÓN CUYA DIFUSIÓN PUEDE AFECTAR A LA ESFERA PRIVADA DE LA MISMA, DE CONFORMIDAD CON LO ESTABLECIDO EN LOS ARTÍCULOS 115 Y 120 DE LA LEY GENERAL DE TRANSPARENCIA Y ACCESO A LA INFORMACIÓN PÚBLICA. D.O.F. 20-marzo-2025

Cadena original:

[Redacted]

Firmante: MARIA FERNANDA HERALDEZ RIOS

RFC: [Redacted]

Certificado:

[Redacted]

Número de Serie: [Redacted]

Fecha de Firma: 05/11/2025 13:46

Firma:

[Redacted]

Firmante: ELVIA ASCENCIO MILLAN

RFC: [Redacted]

Certificado:

[Redacted]

Número de Serie: [Redacted]

Fecha de Firma: 05/11/2025 14:09

Firma:

[Redacted]

Firmante: CUSTOM SEWING SA DE CV

RFC: CSE230729AR9

Certificado:

[Redacted]

Número de Serie: [Redacted]

Fecha de Firma: 05/11/2025 14:24

Firma:

WaK/Ff+S3zV8rfnai99SRU+OR6Orupdm+t4FHc48vbOW+JwxreatTA4UjCggT0jSUp/bXXgi jaybRiF644PVWh0Exfvhc4tvFefODLUx6/tQEEO3eHocDa+gk2FE8Cn2SSHTTKhgIucMskrtgidyGMI1TSkS9zBj
/wMphdtFj20nnoHvEvpkmaexxCfsBBzBzjf72cCNsZzodW8j2R8z+aiXW/U2VwxRfzv5ns1j5HYAKjbW4Fiw0rraXaEwUjDznNfmWnAy1XxiBp+ jkrOu0hkVvXoetwgM02vE35Xdc2oZl8xtnySW56eJs5tvVLXz
EEVpCYeC9tJmAPkVT2FIJg==



INSTITUTO MEXICANO DEL SEGURO SOCIAL
DIRECCIÓN DE ADMINISTRACIÓN
UNIDAD DE ADQUISICIONES
COORDINACIÓN DE ADQUISICIÓN DE BIENES Y
CONTRATACIÓN DE SERVICIOS
COORDINACIÓN TÉCNICA DE PLANEACIÓN Y CONTRATOS

Contrato Número
006400001N01425-010-00

ANEXO 1 (UNO)

“Dictámenes de Disponibilidad Presupuestal Previos”

ANEXOS
DIVISIÓN DE CONTRATOS

SIN TEXTO



INSTITUTO MEXICANO DEL SEGURO SOCIAL

DIRECCION DE FINANZAS
UNIDAD DE OPERACIÓN FINANCIERA
COORDINACIÓN DE PRESUPUESTO E INFORMACIÓN PROGRAMÁTICA
DICTAMEN DE DISPONIBILIDAD PRESUPUESTAL PREVIO

FOLIO: 0000321181-2025

Dictamen de Inversión

Dictamen de Gasto

Dependencia Solicitante: 09 Distrito Federal Nivel Central

099001 Oficinas Centrales

GC0000 UnidAtenciónalaDerechohabiente

Concepto: OF. 1763 RECIBIDO EL 120925 "UNIFORMES PARA EL PERSONAL QUE LABORA EN LAS ÁREAS DE ATENCIÓN Y ORIENTACIÓN A LA DERECHOHABIENCIA PARA EL EJERCICIO 2025"

Fecha Elaboración: 17/09/2025

Total Comprometido (en pesos): \$ 8,898,274.48
Cuenta: 51271002 Vestuario no contractual Unidad de Información: 099001 Centro de Costos: GC0000
COG 2710102

| COMPROMETIDO MENSUAL (en miles de pesos) | | | | | | | | | | | |
|--|-----|-----|-----|-----|-----|-----|-----|---------|-----|-----|-----|
| ENE | FEB | MAR | ABR | MAY | JUN | JUL | AGO | SEP | OCT | NOV | DIC |
| 0.0 | 0.0 | 0.0 | 0.0 | 0.0 | 0.0 | 0.0 | 0.0 | 8,898.3 | 0.0 | 0.0 | 0.0 |
| RESPONSABLE (en miles de pesos) | | | | | | | | | | | |
| 0.0 | 0.0 | 0.0 | 0.0 | 0.0 | 0.0 | 0.0 | 0.0 | 0.0 | 0.0 | 0.0 | 0.0 |

El presente documento de existencia de respaldo presupuestario se emite en términos de lo señalado en los artículos 8, 144 y 148 del Reglamento Interior del Instituto Mexicano del Seguro Social (IMSS), y el numeral 7.5.9.4 de la Norma Presupuestaria del IMSS, es responsabilidad del área solicitante el destino y aplicación de los recursos. También se informa que este documento únicamente tendrá validez para el ejercicio fiscal en curso, y que con base en la revisión que se efectuó en el Sistema FINAT, en el Módulo de Control de Compromisos, en la combinación unidad de información y centro de costos, los montos señalados quedan comprometidos para dar inicio a las gestiones de adquisición de bienes y servicios con base al marco normativo vigente.

ATENTAMENTE

Laura Natalia López Tinajero

Titular Div de Ctrl y Seguimiento al Ppto de Oper en Ámbito Central

DIA MES AÑO
DICTAMINADO DEFINITIVO

CONTRATO No. _____

IMPORTE DEFINITIVO (EN PESOS): \$ _____ .00



Se firma por ausencia de conformidad con el Memorandum Interno 09 9001/683010/68A1/2025/0797 del 18 de septiembre de 2025 donde la Titular de la División de Control y Seguimiento al Presupuesto de Operación en el Ámbito Central me autoriza firme los oficios de mi competencia del 19 de septiembre de 2025.

Atentamente

Clave: 6170-009-001

L.A.E. Claudia Romina Gómez Luna
N66 Coordinador Técnico a 80

ANEXOS
DIVISIÓN DE CONTRATOS

Panda 63

Centruito 10

SIN TEXTO



INSTITUTO MEXICANO DEL SEGURO SOCIAL

DIRECCION DE FINANZAS
UNIDAD DE OPERACION FINANCIERA
COORDINACION DE PRESUPUESTO E INFORMACION PROGRAMATICA
DICTAMEN DE DISPONIBILIDAD PRESUPUESTAL PREVIO

FOLIO: 0000382407-2025

Dictamen de Inversión
[X] Dictamen de Gasto

Dependencia Solicitante: 09 Distrito Federal Nivel Central
099001 Oficinas Centrales
200040 COORDINACIÓN DE SERVIC ADMINIS

Concepto: B_OF. 1985 VT. 5288 RECIBIDO EL 10/10/2025 - ADQUISICIÓN CONSOLIDADA DE VESTUARIO, UNIFORMES, CALZADO Y EQUIPO DE PROTECCIÓN PARA EL EJERCICIO FISCAL 2025

Fecha Elaboración: 17/10/2025

Total Comprometido (en pesos): \$ 5,427,677.33
Cuenta: 51271002 Vestuario no contractual Unidad de Información: 099001 Centro de Costos: 250000
COG 2710102

Table with 12 columns (ENE to DIC) and 2 rows (COMPROMETIDO MENSUAL, DISPONIBLE) showing monthly commitment and availability in pesos.

El presente documento de existencia de respaldo presupuestario se emite en términos de lo señalado en los artículos 8, 144 y 148 del Reglamento Interior del Instituto Mexicano del Seguro Social (IMSS), y el numeral 7.5.9.4 de la Norma Presupuestaria del IMSS, es responsabilidad del área solicitante el destino y aplicación de los recursos.

ATENTAMENTE

Handwritten signature of Laura Natalia López Pinajero

Laura Natalia López Pinajero

Titular Div de Ctrl y Seguimiento al Ppto de Oper en Ambito Central

Table with 3 columns: DIA, MES, AÑO. Below it: DICTAMINADO DEFINITIVO

Form containing stamp: INSTITUTO MEXICANO DEL SEGURO SOCIAL, COORDINACIÓN TÉCNICA DE GESTIÓN PRESUPUESTARIA, DIVISIÓN DE CONTROL Y SEGUIMIENTO AL PRESUPUESTO DE OPERACIÓN EN EL ÁMBITO CENTRAL, CERTIFICACIÓN PRESUPUESTAL. Fields for CONTRATO No. and IMPORTE DEFINITIVO (EN PESOS): \$.00

Clave: 6170-009-001

ANEXOS
DIVISIÓN DE CONTRATOS

SIN TEXTO



INSTITUTO MEXICANO DEL SEGURO SOCIAL
DIRECCIÓN DE ADMINISTRACIÓN
UNIDAD DE ADQUISICIONES
COORDINACIÓN DE ADQUISICIÓN DE BIENES Y
CONTRATACIÓN DE SERVICIOS
COORDINACIÓN TÉCNICA DE PLANEACIÓN Y CONTRATOS

Contrato Número
006400001N01425-010-00

ANEXO 2 (DOS)

“Anexo Técnico, Apéndices y Acta correspondiente a la apertura de Junta de Aclaraciones la cual contiene Precisiones a la Convocatoria”

ANEXOS
DIVISIÓN DE CONTRATOS

SIN TEXTO



Hacienda
Secretaría de Hacienda y Crédito Público

Secretaría de Hacienda y Crédito Público



ANEXO TÉCNICO

ADQUISICIÓN CONSOLIDADA DE VESTUARIO, UNIFORMES, CALZADO Y EQUIPO DE PROTECCIÓN PARA EL EJERCICIO FISCAL 2025

ANEXOS
DIVISION DE CONTRATOS

SIN TEXTO



1. OBJETIVO DE LA CONTRATACIÓN

Se requiere la **Adquisición Consolidada de Vestuario, Uniformes, Calzado y Equipo de Protección para el Ejercicio Fiscal 2025**, a fin de suministrar los bienes a las **PARTICIPANTES** señaladas en el **APÉNDICE IV** del presente **ANEXO TÉCNICO**; atendiendo los principios de economía, eficacia, eficiencia, imparcialidad, transparencia y honradez, que aseguren las mejores condiciones de contratación para el Estado, de conformidad con lo establecido en el artículo 134 de la Constitución Política de los Estados Unidos Mexicanos.

2. DESCRIPCIÓN GENERAL DE LA CONTRATACIÓN.

El procedimiento de contratación para la Adquisición Consolidada de Vestuario, Uniformes, Calzado y Equipo de Protección para el Ejercicio Fiscal 2025 consta de **178 PARTIDAS**.

La adjudicación se efectuará por **PARTIDA** a un solo **LICITANTE** para **167 PARTIDAS** de acuerdo con el presente **ANEXO TÉCNICO**, y **11 PARTIDAS** por abastecimiento simultáneo, haciendo un total de **178 PARTIDAS** como se señalan a continuación:

PARTIDAS QUE SE ADJUDICARÁN A UN SOLO LICITANTE

| PARTIDA | CÓDIGO | DESCRIPCIÓN DEL BIEN | UNIDAD DE MEDIDA |
|---------|--------|--|------------------|
| 1 | BATA01 | BATA ANTIESTÁTICA CABALLERO | PIEZA |
| 2 | BATA02 | BATA ANTIESTÁTICA DAMA | PIEZA |
| 3 | BATA04 | BATA ESTÁNDAR | PIEZA |
| 6 | BATA07 | BATA EDUCADORA | PIEZA |
| 7 | BLUS01 | BLUSA DAMA MANGA LARGA | PIEZA |
| 8 | BLUS02 | BLUSA MANGA CORTA DAMA | PIEZA |
| 9 | CALC01 | CALCETA TUBULAR | PAR |
| 10 | CALC02 | CALCETA NIVEL 1 | PAR |
| 11 | CALC03 | CALCETÍN DE VESTIR PARA CABALLERO | PAR |
| 12 | CAMS01 | CAMISA DE MEZCLILLA MANGA LARGA | PIEZA |
| 13 | CAMS02 | CAMISA DE VESTIR CABALLERO 70% POLIÉSTER 30% ALGODÓN | PIEZA |
| 14 | CAMS03 | CAMISA DE VESTIR DAMA 70% POLIÉSTER 30% ALGODÓN | PIEZA |
| 15 | CAMS04 | CAMISA MANGA CORTA | PIEZA |
| 16 | CAMS05 | CAMISA MANGA LARGA CABALLERO ADMINISTRATIVO | PIEZA |
| 17 | CAMS06 | CAMISA DE VESTIR CABALLERO 70% ALGODÓN 30% POLIÉSTER | PIEZA |
| 18 | CAMS07 | CAMISA DE VESTIR DAMA 70% ALGODÓN 30% POLIÉSTER | PIEZA |
| 19 | CAMI01 | CAMISETA CUELLO REDONDO | PIEZA |
| 20 | CMIS01 | CAMISOLA MANGA CORTA CABALLERO PPL | PIEZA |
| 21 | CMIS02 | CAMISOLA MANGA LARGA PPL | PIEZA |
| 22 | CMIS03 | CAMISOLA DE MEZCLILLA 100% ALGODÓN LIGERA | PIEZA |



| PARTIDA | CÓDIGO | DESCRIPCIÓN DEL BIEN | UNIDAD DE MEDIDA |
|---------|--------|--|------------------|
| 23 | CMIS04 | CAMISOLA DE MEZCLILLA 100% ALGODÓN | PIEZA |
| 24 | CMIS05 | CAMISOLA DE TRABAJO 100% ALGODÓN UNISEX | PIEZA |
| 25 | CMIS06 | CAMISOLA DE TRABAJO 65% ALGODÓN 35% POLIÉSTER UNISEX | PIEZA |
| 26 | CMIS07 | CAMISOLA MANGA CORTA PPL | PIEZA |
| 27 | CMIS08 | CAMISOLA TÁCTICA MANGA LARGA | PIEZA |
| 28 | CMIS09 | CAMISOLA TDU MANGA LARGA | PIEZA |
| 30 | CHAL02 | CHALECO GABARDINA UNISEX 65% POLIÉSTER 35% ALGODÓN | PIEZA |
| 31 | CHAL03 | CHALECO PROTECCIÓN VIAL | PIEZA |
| 32 | CHAL04 | CHALECO TIPO REPORTERO | PIEZA |
| 33 | CHAM01 | CHAMARRA 100% POLIÉSTER UNISEX | PIEZA |
| 34 | CHAM02 | CHAMARRA 100% POLIÉSTER CON GORRO | PIEZA |
| 35 | CHAM03 | CHAMARRA TÁCTICA | PIEZA |
| 36 | CHAM04 | CHAMARRA 3 EN 1 ADMINISTRATIVO Y SEGURIDAD | PIEZA (3 EN 1) |
| 37 | CHAM05 | CHAMARRA 3 EN 1 SEGURIDAD UNISEX | PIEZA (3 EN 1) |
| 38 | CHAM06 | CHAMARRA CORTA TIPO BEISBOLERA REPELENTE AL AGUA | PIEZA |
| 39 | CHAM07 | CHAMARRA LARGA REPELENTE AL AGUA CABALLERO | PIEZA |
| 40 | COIP01 | COIPA | PIEZA |
| 41 | COND01 | SUDADERA DEPORTIVA UNISEX | PIEZA |
| 42 | COND05 | CONJUNTO DEPORTIVO UNISEX (2 PIEZAS: SUDADERA Y PANTALÓN) | CONJUNTO |
| 43 | COND06 | CONJUNTO DEPORTIVO (2 PIEZAS: CHAMARRA Y PANTALÓN) | CONJUNTO |
| 44 | COND07 | CONJUNTO DEPORTIVO CON DISTINTIVOS (3 PIEZAS: CHAMARRA , PANTALÓN Y GORRA) | CONJUNTO |
| 45 | CORB01 | CORBATA CABALLERO | PIEZA |
| 46 | CORB02 | CORBATÍN | PIEZA |
| 47 | FILP01 | FILIPINA UNISEX | PIEZA |
| 48 | FILP02 | FILIPINA CABALLERO 65% POLIÉSTER 35% ALGODÓN | PIEZA |
| 50 | GORR01 | GORRA TIPO BEISBOLERA 1 LOGOTIPO | PIEZA |
| 51 | GORR02 | GORRA TIPO BEISBOLERA 2 LOGOTIPOS | PIEZA |
| 52 | GORR03 | GORRA TIPO BEISBOLERA GABARDINA | PIEZA |
| 53 | GORR04 | GORRA TIPO BEISBOLERA PPL | PIEZA |
| 54 | GORR05 | GORRA TIPO BEISBOLERA MEZCLILLA | PIEZA |
| 55 | GORR06 | GORRA TIPO TURBANTE O BANDANA | PIEZA |
| 56 | GORR07 | GORRO DE ACRÍLICO | PIEZA |
| 57 | MANG01 | MANGUILLOS | PAR |
| 58 | OVEC01 | OVEROL PARA CABALLERO | PIEZA |
| 59 | PANT01 | PANTALÓN CORTE RECTO CON VIVO | PIEZA |
| 60 | PANT02 | PANTALÓN MEZCLILLA CABALLERO | PIEZA |
| 61 | PANT03 | PANTALÓN MEZCLILLA DAMA | PIEZA |



| PARTIDA | CÓDIGO | DESCRIPCIÓN DEL BIEN | UNIDAD DE MEDIDA |
|---------|--------|--|------------------|
| 63 | PANT05 | PANTALÓN VESTIR CABALLERO 70% POLIÉSTER 30% ALGODÓN | PIEZA |
| 64 | PANT06 | PANTALÓN TÁCTICO UNISEX | PIEZA |
| 65 | PANT07 | PANTALÓN CARGO PARA TRABAJO UNISEX 100% ALGODÓN | PIEZA |
| 66 | PANT08 | PANTALÓN CARGO PARA TRABAJO UNISEX 65% POLIÉSTER 35% ALGODÓN | PIEZA |
| 67 | PANT09 | PANTALÓN PPL | PIEZA |
| 68 | PANT10 | PANTALÓN VESTIR DAMA GABARDINA 100% ALGODÓN | PIEZA |
| 69 | PANT11 | PANTALÓN VESTIR CABALLERO GABARDINA 100% ALGODÓN | PIEZA |
| 70 | PLYP01 | PLAYERA TIPO POLO MANGA CORTA CABALLERO 50% POLIÉSTER 50% ALGODÓN | PIEZA |
| 71 | PLYP02 | PLAYERA TIPO POLO MANGA CORTA CABALLERO 100% POLIÉSTER | PIEZA |
| 72 | PLYP03 | PLAYERA TIPO POLO MANGA LARGA CABALLERO 50% POLIÉSTER 50% ALGODÓN | PIEZA |
| 73 | PLYP04 | PLAYERA TIPO POLO MANGA LARGA CABALLERO 100% POLIÉSTER | PIEZA |
| 74 | PLYP05 | PLAYERA TIPO POLO MANGA CORTA RANGLAN, CABALLERO UNIFORME TÁCTICO 100% POLIÉSTER | PIEZA |
| 75 | PLYP06 | PLAYERA TIPO POLO MANGA CORTA CABALLERO 100% ALGODÓN | PIEZA |
| 76 | PLYP07 | PLAYERA TIPO POLO MANGA CORTA DAMA 50% POLIÉSTER 50% ALGODÓN | PIEZA |
| 77 | PLYP08 | PLAYERA TIPO POLO MANGA CORTA DAMA 100% POLIÉSTER | PIEZA |
| 78 | PLYP09 | PLAYERA TIPO POLO MANGA LARGA DAMA 50% POLIÉSTER 50% ALGODÓN | PIEZA |
| 79 | PLYP12 | PLAYERA TIPO POLO MANGA CORTA DAMA 100% ALGODÓN | PIEZA |
| 80 | TRCIO1 | TRAJE TIPO CIRUJANO | JUEGO |
| 81 | TSCC01 | CAMISA PARA TRAJE CABALLERO | PIEZA |
| 82 | TSCP01 | PANTALÓN DE VESTIR PARA CABALLERO 55% POLIÉSTER 45% LANA | PIEZA |
| 83 | TSCP02 | PANTALÓN DE VESTIR PARA CABALLERO 70% POLIÉSTER 30% VISCOSA | PIEZA |
| 84 | TSCS01 | SACO PARA CABALLERO 55% POLIÉSTER 45% LANA | PIEZA |
| 85 | TSCS02 | SACO PARA CABALLERO 70% POLIÉSTER 30% VISCOSA | PIEZA |
| 86 | TSDB01 | BLUSA PARA TRAJE DAMA | PIEZA |
| 87 | TSDC01 | CHALECO DE VESTIR PARA DAMA 55% POLIÉSTER 45% LANA | PIEZA |
| 88 | TSDC02 | CHALECO DE VESTIR PARA DAMA 70% POLIÉSTER 30% VISCOSA | PIEZA |
| 89 | TSDF01 | FALDA DE VESTIR PARA DAMA 55% POLIÉSTER 45% LANA | PIEZA |
| 90 | TSDF02 | FALDA DE VESTIR PARA DAMA 70% POLIÉSTER 30% VISCOSA | PIEZA |
| 91 | TSDP01 | PANTALÓN DE VESTIR PARA DAMA 55% POLIÉSTER 45% LANA | PIEZA |
| 92 | TSDP02 | PANTALÓN DE VESTIR PARA DAMA 70% POLIÉSTER 30% VISCOSA | PIEZA |
| 93 | TSDS01 | SACO PARA DAMA 55% POLIÉSTER 45% LANA | PIEZA |
| 94 | TSDS02 | SACO PARA DAMA 70% POLIÉSTER 30% VISCOSA | PIEZA |
| 95 | TRUS01 | TRUSA | PIEZA |
| 96 | UNCE01 | CASACA CENDI | PIEZA |
| 97 | UNCE02 | PANTALÓN CENDI | PIEZA |
| 98 | UNQU01 | FILIPINA TIPO QUIRÚRGICA | PIEZA |
| 99 | UNQU02 | PANTALÓN TIPO QUIRÚRGICO | PIEZA |



| PARTIDA | CODIGO | DESCRIPCIÓN DEL BIEN | UNIDAD DE MEDIDA |
|---------|--------|--|------------------|
| 100 | ROPT01 | ROPA TÉRMICA MASCULINA - SUDADERA | PIEZA |
| 101 | ROPT02 | ROPA TÉRMICA MASCULINA - PANTALÓN | PIEZA |
| 102 | ROPT03 | CONJUNTO ROPA TÉRMICA MASCULINA (2 PIEZAS: SUDADERA Y PANTALÓN) | CONJUNTO |
| 103 | TSCA01 | TRAJE SASTRE PARA CABALLERO (2 PIEZAS: SACO Y PANTALÓN) 55% POLIÉSTER 45% LANA | CONJUNTO |
| 104 | TSCA02 | TRAJE SASTRE PARA CABALLERO (2 PIEZAS: SACO Y PANTALÓN) 70% POLIÉSTER 30% VISCOSA | CONJUNTO |
| 105 | TSDA01 | TRAJE SASTRE PARA DAMA (4 PIEZAS: SACO, CHALECO, FALDA Y PANTALÓN) 55% POLIÉSTER 45% LANA | CONJUNTO |
| 106 | TSDA02 | TRAJE SASTRE PARA DAMA (2 PIEZAS: SACO Y PANTALÓN) 55% POLIÉSTER 45% LANA | CONJUNTO |
| 107 | TSDA03 | TRAJE SASTRE PARA DAMA (3 PIEZAS: SACO, CHALECO Y FALDA) 55% POLIÉSTER 45% LANA | CONJUNTO |
| 108 | TSDA04 | TRAJE SASTRE PARA DAMA (3 PIEZAS: SACO, CHALECO Y PANTALÓN) 55% POLIÉSTER 45% LANA | CONJUNTO |
| 109 | TSDA05 | TRAJE SASTRE PARA DAMA (2 PIEZAS: CHALECO Y PANTALÓN) 55% POLIÉSTER 45% LANA | CONJUNTO |
| 110 | TSDA06 | TRAJE SASTRE PARA DAMA (2 PIEZAS: SACO Y FALDA) 55% POLIÉSTER 45% LANA | CONJUNTO |
| 111 | TSDA07 | TRAJE SASTRE PARA DAMA (4 PIEZAS: SACO, CHALECO, FALDA Y PANTALÓN) 70% POLIÉSTER 30% VISCOSA | CONJUNTO |
| 112 | TSDA08 | TRAJE SASTRE PARA DAMA (2 PIEZAS: SACO Y PANTALÓN) 70% POLIÉSTER 30% VISCOSA | CONJUNTO |
| 113 | TSDA09 | TRAJE SASTRE PARA DAMA (3 PIEZAS: SACO, CHALECO Y FALDA) 70% POLIÉSTER 30% VISCOSA | CONJUNTO |
| 114 | TSDA10 | TRAJE SASTRE PARA DAMA (3 PIEZAS: SACO, CHALECO Y PANTALÓN) 70% POLIÉSTER 30% VISCOSA | CONJUNTO |
| 115 | TSDA11 | TRAJE SASTRE PARA DAMA (2 PIEZAS: CHALECO Y PANTALÓN) 70% POLIÉSTER 30% VISCOSA | CONJUNTO |
| 116 | UNCE03 | UNIFORME CENDI (2 PIEZAS: CASACA Y PANTALÓN) | CONJUNTO |
| 118 | UNTA01 | UNIFORME TÁCTICO (2 PIEZAS: CAMISOLA Y PANTALÓN) | CONJUNTO |
| 119 | CBOR01 | CALZADO BORCEGUÍ TIPO I UNISEX | PAR |
| 120 | CBOR02 | CALZADO BORCEGUÍ TIPO II CON CASCO METÁLICO O NO METÁLICO | PAR |
| 121 | CBOR03 | CALZADO BORCEGUÍ DE TRABAJO TIPO II CON CASQUILLO DE PLÁSTICO | PAR |
| 122 | CBOR04 | CALZADO BORCEGUÍ TIPO II + III PARA MANTENIMIENTO | PAR |
| 123 | CBOR05 | CALZADO BORCEGUÍ TIPO III DIELÉCTRICO | PAR |
| 124 | CBOT01 | CALZADO BOTA TIPO I UNISEX | PAR |
| 125 | CBOT02 | CALZADO BOTA TIPO II + III | PAR |
| 126 | CBOT03 | CALZADO BOTA TIPO III DIELÉCTRICO | PAR |
| 127 | CBOT04 | CALZADO BOTA ESTILO TÁCTICA MILITAR | PAR |
| 128 | CBOT05 | CALZADO ESTILO BOTAS EXTRA LARGAS (BOTA EXTRA ALTA) | PAR |
| 129 | CBOT06 | CALZADO BOTA DE PVC | PAR |
| 131 | CCHO02 | CALZADO CHOCLO ESTILO DERBY DE PISO UNISEX | PAR |
| 132 | CCHO03 | CALZADO CHOCLO ESTILO DERBY ADMINISTRATIVO UNISEX | PAR |
| 134 | CCHO05 | CALZADO CLÍNICO ESTILO DERBY UNISEX | PAR |
| 135 | CCHO06 | CALZADO CHOCLO ESTILO MOCASÍN UNISEX | PAR |
| 136 | CCHO07 | CALZADO CHOCLO ESTILO MOCASÍN | PAR |
| 137 | CCHO08 | CALZADO CHOCLO TIPO II CON CASCO METÁLICO O NO METÁLICO | PAR |
| 138 | CCHO09 | CALZADO CHOCLO TIPO III DIELÉCTRICO | PAR |
| 139 | CCHO10 | CALZADO CHOCLO ESTILO BOSTONIANO II | PAR |



| PARTIDA | CÓDIGO | DESCRIPCIÓN DEL BIEN | UNIDAD DE MEDIDA |
|---------|--------|--|-------------------|
| 140 | CCHO11 | CALZADO CHOCLO ESTILO BOSTONIANO PARA DAMA | PAR |
| 141 | CSUE01 | CALZADO ESTILO SUECO | PAR |
| 142 | CTEN01 | CALZADO TENIS ESTILO BOTA | PAR |
| 143 | CTEN02 | CALZADO CHOCLO ESTILO TENIS | PAR |
| 144 | CVES01 | CALZADO DE VESTIR PARA CABALLERO | PAR |
| 145 | CZAP01 | CALZADO ESTILO ZAPATILLA PARA USO ADMINISTRATIVO | PAR |
| 146 | ECTA01 | CINTURÓN TÁCTICO COLOR CAQUI Y NEGRO | PIEZA |
| 147 | ECES02 | CINTURÓN NEGRO PARA USO DE ESCOLTAS | PIEZA |
| 148 | ECCH04 | CINTURÓN DE CUERO PORTA HERRAMIENTAS | PIEZA |
| 149 | EFOL01 | FAJA ORTOPÉDICA LUMBAR CON TIRANTES | PIEZA |
| 150 | EFOL02 | CINTURÓN FAJA LUMBAR SIN TIRANTES | PIEZA |
| 151 | EFPE01 | FAJA DE CUERO TIPO PESISTA | PIEZA |
| 152 | EGCC01 | GUANTES CARNAZA CORTOS | PAR |
| 153 | EGCL02 | GUANTES CARNAZA LARGOS | PAR |
| 154 | EGCE03 | GUANTES CARNAZA EXTRA LARGOS | PAR |
| 155 | EGTS04 | GUANTES CUERO TACTO SUAVE | PAR |
| 156 | EGJA05 | GUANTES TIPO JAPONÉS | PAR |
| 157 | EGLA06 | GUANTES DE LÁTEX NATURAL | PAR |
| 158 | EGNE07 | GUANTES DE NEOPRENO | PAR |
| 159 | EGAL08 | GUANTES ALUMINIZADOS | PAR |
| 161 | EIMA01 | IMPERMEABLE TIPO MANGA | PIEZA |
| 162 | EIGA02 | IMPERMEABLE TIPO GABARDINA | PIEZA |
| 163 | EIDP03 | IMPERMEABLE DE DOS PIEZAS | JUEGO |
| 165 | EGPO01 | GOGGLES DE POLICARBONATO | PIEZA |
| 166 | EGSL02 | GAFAS PARA SOLDAR | PIEZA |
| 167 | EPFA01 | PANTALLA FACIAL | PIEZA |
| 168 | EPFE01 | PETO DE PIEL FLOR ENTERA | PIEZA |
| 169 | EPCA01 | PETO DE PVC CONTRA ÁCIDOS | PIEZA |
| 170 | EPAA01 | PETO DE ARAMIDA ALUMINIZADO | PIEZA |
| 171 | EPTE01 | PETO DE TELA | PIEZA |
| 172 | EPOP01 | POLAINAS DE PIEL | PAR |
| 173 | ECSD01 | CASCO DE SEGURIDAD DIELECTRICO | PIEZA |
| 174 | EYTP01 | YELMO DE MATERIAL TERMOPLÁSTICO | PIEZA |
| 175 | EGDE01 | GORRO DESECHABLE | PAQUETE 50 PIEZAS |
| 177 | EMGS01 | MASCARILLA CONTRA GASES Y SOLVENTES | PIEZA |
| 178 | BATA03 | BATA DE TRABAJO UNISEX | PIEZA |



PARTIDAS QUE SE ADJUDICARÁN POR ABASTECIMIENTO SIMULTANEO

| Partida | Código | Descripción | Unidad de Medida |
|---------|--------|---|----------------------------|
| 4 | BATA05 | BATA MÉDICO CABALLERO | PIEZA |
| 5 | BATA06 | BATA MÉDICO DAMA | PIEZA |
| 29 | CHAL01 | CHALECO DE ACRÍLICO | PIEZA |
| 49 | FILP03 | FILIPINA DAMA 65% POLIÉSTER 35% ALGODÓN | PIEZA |
| 62 | PANT04 | PANTALÓN VESTIR DAMA 70% POLIÉSTER 30 % ALGODÓN | PIEZA |
| 117 | UNQU03 | UNIFORME TIPO QUIRÚRGICO UNISEX (2 PIEZAS: FILIPINA Y PANTALÓN) | CONJUNTO |
| 130 | CCHO01 | CALZADO CHOCLO ESTILO DERBY UNISEX | PAR |
| 133 | CCHO04 | CALZADO CHOCLO ESTILO DERBY OCUPACIONAL UNISEX | PAR |
| 160 | EGCI09 | GUANTES TIPO CIRUJANO | CAJA 100 PIEZAS (50 PARES) |
| 164 | ELPR01 | LENTE DE PROTECCIÓN | PIEZA |
| 176 | ECBD01 | CUBREBOCA DESECHABLE | PAQUETE 50 PIEZAS |

Asimismo, en el **APÉNDICE I** denominado **Catálogo de Bienes**, se detallan las características de los bienes a adquirir, el cual va ligado al **APÉNDICE II**, donde se establecen los volúmenes de bienes requeridos por cada una de las **PARTICIPANTES**.

De conformidad con el artículo 68 de la **LAASSP** y 85 del **RLAASSP**, los contratos derivados de este procedimiento serán abiertos de conformidad con los volúmenes establecidos en el **APÉNDICE II** del presente **ANEXO TÉCNICO**.

2.1. Vigencia de los contratos

Los contratos que resulten de la adjudicación del presente procedimiento de contratación estarán vigentes a partir de la emisión del fallo y hasta el 31 de diciembre de 2025.

2.2. Administradores de los contratos

Para efectos de la administración de los contratos derivados de la contratación, cada una de las **PARTICIPANTES** designará a un **ADMINISTRADOR DEL CONTRATO**.

2.3. Calidad

Los bienes ofertados deberán cumplir con las especificaciones técnicas y Normas Oficiales Mexicanas, Normas Internacionales o Normas de referencia establecidas para cada **PARTIDA** en el **APÉNDICE I** del presente **ANEXO TÉCNICO**.

Los **LICITANTES**, como parte de su propuesta técnica, deberán entregar los informes de resultados de las pruebas de calidad emitidas por laboratorio acreditado ante la EMA (Entidad Mexicana de Acreditación) a excepción de las **52 PARTIDAS** establecidas en el numeral **3.3** del presente **ANEXO TÉCNICO**. Los informes de resultados de las pruebas de calidad para las **PARTIDAS** que oferte, deberán ser emitidos a nombre del **LICITANTE** que los presente y ser de fecha posterior a la



publicación de la convocatoria en el portal Compras MX. Dichos informes de resultados deberán ser acompañados con escrito del laboratorio que los emita, dirigido a la **CONVOCANTE** y firmado por el representante o apoderado legal del Laboratorio o la persona facultada para ello, donde avale que dicho informe fue emitido por ese Laboratorio.

Los informes de resultados de las pruebas de calidad se deberán presentar de acuerdo con lo siguiente:

- a) Para las **PARTIDAS** de vestuario cuyas especificaciones técnicas se establecen en el **APÉNDICE I** del presente **ANEXO TÉCNICO**, un informe de resultados de las pruebas de confección y tipo de tela para cada una de las **PARTIDAS** que oferte, pudiendo ser éste último por familia de telas, conforme al **ANEXO FAMILIA DE TELAS**, del **APÉNDICE I**, señalando que cumplen con las especificaciones técnicas que se establecen en el **APÉNDICE I** del presente **ANEXO TÉCNICO**.
- b) Para las **PARTIDAS** de calzado cuyas especificaciones técnicas se establecen en el **APÉNDICE I** del presente **ANEXO TÉCNICO**, un informe de resultados de los elementos de construcción para cada una de las **PARTIDAS** que oferte de conformidad con lo establecido en el **APÉNDICE I** del presente **ANEXO TÉCNICO**.
- c) Un informe de resultados para las **PARTIDAS** de equipo de protección como se establece en el **APÉNDICE I** del presente **ANEXO TÉCNICO**.

Los **LICITANTES**, como parte de su propuesta técnica, deberán presentar una manifestación de que los bienes que entregarán, en caso de resultar adjudicados, cumplirán con la totalidad de las especificaciones técnicas contenidas en el **APÉNDICE I** del presente **ANEXO TÉCNICO**, de conformidad con lo solicitado en el inciso **f)** del numeral **4 Requisitos Técnicos**.

En todos los casos, los informes de resultados de las pruebas de calidad deberán señalar puntualmente el número de la(s) **PARTIDA(S)** y código(s) para las que es aplicable.

Asimismo, los informes de resultados deberán de contener los nombres de los ensayos, pruebas de validación y valores de referencia, y presentarse en el orden de las pruebas establecidas en el **APÉNDICE I**.

2.4. Defectos o vicios ocultos.

En caso de que los bienes presenten defectos o vicios ocultos durante el periodo de garantía, el **PROVEEDOR** deberá reemplazar los bienes en un periodo máximo de **10 (diez) días hábiles** contados a partir de que se realice la notificación del motivo de rechazo por escrito o por algún medio electrónico, quedando a su cargo todos los trámites y gastos que se deban realizar, para recoger los

ANEXOS
DIVISION DE CONTRATOS



bienes rechazados; de ser el caso, se entregarán fuera de su empaque, sin que esto sea motivo para que el **PROVEEDOR** se niegue a recibirlos y/o reemplazarlos.

En caso de que el **PROVEEDOR** no realice la sustitución de los bienes en el plazo establecido, se hará acreedor a la aplicación de las penas convencionales de conformidad con lo establecido en el numeral **5** del presente **ANEXO TÉCNICO**, mismas que serán pactadas en el contrato respectivo.

3. CONDICIONES DE ENTREGA.

Los **PROVEEDORES** deberán entregar bienes 100% nuevos, que cumplan con la totalidad de las especificaciones técnicas, unidades de medida y cantidades; y deberán ser entregados a entera satisfacción de las **PARTICIPANTES** de acuerdo a lo estipulado en los **APÉNDICES I y II** y de conformidad con el **Programa de Fabricación de los Bienes**, previsto en el numeral **4** inciso **c)** del presente **ANEXO TÉCNICO**.

Las **PARTICIPANTES** podrán realizar visitas a las instalaciones donde se fabriquen los bienes, con el objetivo de revisar el avance y cumplimiento al **Programa de Fabricación de los Bienes** de los **PROVEEDORES**, notificándoles las fechas de visita **3 (tres) días hábiles** previos a su realización.

El **ADMINISTRADOR DEL CONTRATO** de cada una de las **PARTICIPANTES**, deberá entregar a más tardar un día hábil siguiente a la emisión del fallo y por escrito al **PROVEEDOR (ES)** que resulte (n) adjudicado (s), lo siguiente:

- a. La relación definitiva de tallas y colores de los bienes por **PARTIDA** que les hayan sido adjudicadas. Lo anterior, tomando como referencia las cantidades mínimas y máximas del **APÉNDICE II**.
- b. Los archivos con el Manual de Identidad Gráfica o la imagen institucional para su uso en las **PARTIDAS** que así lo requieran conforme al **APÉNDICE I**. Para su utilización, el **PROVEEDOR** deberá firmar y cumplir el acuerdo de confidencialidad para el manejo de la identidad gráfica de las **PARTICIPANTES**.

El atraso de las PARTICIPANTES en la entrega de la relación definitiva de tallas y colores de los bienes por PARTIDA y los archivos con el Manual de Identidad Gráfica o la imagen institucional para su uso en las PARTIDAS que así lo requieran conforme al APÉNDICE I, se prorrogará en igual plazo la fecha de cumplimiento de las obligaciones a cargo del PROVEEDOR.

3.1. Plazo y lugar de entrega.

La entrega de los bienes requeridos por las **PARTICIPANTES** deberá realizarse dentro de los **150 (ciento cincuenta) días naturales** siguientes a la entrega por oficio de cada **PARTICIPANTE**, del



listado definitivo de colores y cantidades por cada color por **PARTIDA**, así como del Manual de Identidad Gráfica o la imagen institucional, señaladas en el numeral **3** del presente **ANEXO TÉCNICO** y/o, en su caso, de la entrega de la garantía de anticipo cuando éste haya sido solicitado oportunamente por el **PROVEEDOR**, conforme a lo establecido en el numeral **8.1 Anticipos** del presente **ANEXO TÉCNICO**.

El atraso de las **PARTICIPANTES** en la entrega de anticipos, prorrogará en igual plazo la fecha de cumplimiento de las obligaciones a cargo del **PROVEEDOR**.

La entrega de los bienes será Libre a Bordo Destino (LAB Destino) a nivel de piso en las ubicaciones señaladas en el **APÉNDICE III** y de acuerdo a las cantidades establecidas en el **APÉNDICE II**, ambos del presente **ANEXO TÉCNICO**.

Las entregas de los bienes podrán ser parciales, siempre y cuando la totalidad se realice en el periodo establecido. En el caso de las **PARTIDAS** sujetas a las pruebas de calidad conforme al numeral **3.3 Pruebas de calidad a los bienes** del presente **ANEXO TÉCNICO**, las entregas procederán una vez obtenido el resultado positivo de dichas pruebas. Para todas las **PARTIDAS** las entregas totales deberán realizarse antes de concluir el plazo de **150 (ciento cincuenta) días naturales** señalado en el primer párrafo del presente numeral.

3.2. Embalaje, empaque, fletes y maniobras.

Los **PROVEEDORES** deberán entregar los bienes con un empaque individual que indique la **PARTIDA** a la cual pertenecen, así como la talla y medidas, y deberán garantizar un embalaje con protección contra el clima, manejo, estiba y en general, de cualquier agente externo que pudiera dañar los bienes durante su transporte o almacenaje. De así requerirlo, el **ADMINISTRADOR DEL CONTRATO** podrá solicitar el embalaje en caja de cartón listo para estiba, sin costo adicional para la participante.

Para los bienes correspondientes a las **PARTIDAS** de calzado, el empaque individual será en caja de cartón, indicando el número de **PARTIDA**, número del procedimiento, entidad participante, marca, modelo, talla y color, adicionalmente la razón social del **PROVEEDOR**.

Para los bienes de las **PARTIDAS** de equipo de protección personal, el empaque será el original del fabricante, con una etiqueta que indique el número de **PARTIDA**, número del procedimiento, entidad participante, marca, modelo, talla y color, adicionalmente la razón social del **PROVEEDOR**.

La integridad de los bienes será responsabilidad del **PROVEEDOR** hasta que se efectúe la entrega y ésta sea recibida por parte del personal autorizado para recibirlos, quien será designado mediante oficio por el **ADMINISTRADOR DEL CONTRATO** al **PROVEEDOR**.



El traslado de los bienes estará a cargo del **PROVEEDOR**, por los medios que estime pertinentes, de forma que deberá considerarlos en el precio de los bienes que oferta en su propuesta económica.

3.3. Pruebas de calidad a los bienes.

De conformidad con lo dispuesto en los artículos 4, fracciones I, XI, XVII, XX y XXIV, 7 y 54 de la Ley de Infraestructura de la Calidad, se realizarán pruebas para que se verifique la calidad de los bienes, para lo cual el **PROVEEDOR** deberá notificar por escrito a la(s) **PARTICIPANTE(S) DESIGNADA(S)** la fecha en la que cuente con la tela para fabricación de los bienes, para que se proceda a la toma de muestras para las pruebas de calidad a los bienes, la cual se realizará en las instalaciones donde indique el **PROVEEDOR** de conformidad con el **Programa de Fabricación de los Bienes** que presente dentro de su proposición.

En caso de que el resultado de las pruebas de calidad sea negativo, no podrán entregar los bienes a las **PARTICIPANTES**, de conformidad con lo señalado en el numeral **3.1** del presente **ANEXO TÉCNICO**.

Las pruebas serán realizadas por laboratorios acreditados ante la Entidad Mexicana de Acreditación, A.C. (EMA), y deberán realizarse con métodos acreditados de conformidad con lo establecido en el **APÉNDICE I**.

Los laboratorios realizarán la toma de muestras de conformidad con el método acreditado para tal fin, descrito en el numeral **3.3.1** del presente **ANEXO TÉCNICO**.

Las siguientes 52 PARTIDAS no serán sujetas a las pruebas de calidad:

| Partida | Código | Descripción | Unidad de Medida |
|------------------------------|--------|---|------------------|
| VESTUARIO Y UNIFORMES | | | |
| 9 | CALC01 | CALCETA TUBULAR | PAR |
| 10 | CALC02 | CALCETA NIVEL 1 | PAR |
| 11 | CALC03 | CALCETÍN DE VESTIR PARA CABALLERO | PAR |
| 21 | CMIS02 | CAMISOLA MANGA LARGA PPL | PIEZA |
| 26 | CMIS07 | CAMISOLA MANGA CORTA PPL | PIEZA |
| 28 | CMIS09 | CAMISOLA TDU MANGA LARGA | PIEZA |
| 37 | CHAM05 | CHAMARRA 3 EN 1 SEGURIDAD UNISEX | PIEZA (3 EN 1) |
| 40 | COIP01 | COIPA | PIEZA |
| 45 | CORB01 | CORBATA CABALLERO | PIEZA |
| 46 | CORB02 | CORBATÍN | PIEZA |
| 54 | GORR05 | GORRA TIPO BEISBOLERA MEZCLILLA | PIEZA |
| 55 | GORR06 | GORRA TIPO TURBANTE O BANDANA | PIEZA |
| 56 | GORR07 | GORRO DE ACRÍLICO | PIEZA |
| 57 | MANG01 | MANGUILLOS | PAR |
| 59 | PANT01 | PANTALÓN CORTE RECTO CON VIVO | PIEZA |
| 67 | PANT09 | PANTALÓN PPL | PIEZA |
| 77 | PLYP08 | PLAYERA TIPO POLO MANGA CORTA DAMA 100% POLIÉSTER | PIEZA |



| Partida | Código | Descripción | Unidad de Medida |
|---------------------------------------|--------|---|----------------------------|
| 83 | TSCP02 | PANTALÓN DE VESTIR PARA CABALLERO 70% POLIÉSTER 30% VISCOSA | PIEZA |
| 85 | TSCS02 | SACO PARA CABALLERO 70% POLIÉSTER 30% VISCOSA | PIEZA |
| 95 | TRUS01 | TRUSA | PIEZA |
| 100 | ROPT01 | ROPA TÉRMICA MASCULINA - SUDADERA | PIEZA |
| 101 | ROPT02 | ROPA TÉRMICA MASCULINA - PANTALÓN | PIEZA |
| 102 | ROPT03 | CONJUNTO ROPA TÉRMICA MASCULINA (2 PIEZAS: SUDADERA Y PANTALÓN) | CONJUNTO |
| 107 | TSDA03 | TRAJE SASTRE PARA DAMA (3 PIEZAS: SACO, CHALECO Y FALDA) 55% POLIÉSTER 45% LANA | CONJUNTO |
| 109 | TSDA05 | TRAJE SASTRE PARA DAMA (2 PIEZAS: CHALECO Y PANTALÓN) 55% POLIÉSTER 45% LANA | CONJUNTO |
| 115 | TSDA11 | TRAJE SASTRE PARA DAMA (2 PIEZAS: CHALECO Y PANTALÓN) 70% POLIÉSTER 30% VISCOSA | CONJUNTO |
| CALZADO Y EQUIPO DE PROTECCIÓN | | | |
| 128 | CBOT05 | CALZADO ESTILO BOTAS EXTRA LARGAS (BOTA EXTRA ALTA) | PAR |
| 137 | CCHO08 | CALZADO CHOCLO TIPO II CON CASCO METÁLICO O NO METÁLICO | PAR |
| 138 | CCHO09 | CALZADO CHOCLO TIPO III DIeléCTRICO | PAR |
| 141 | CSUE01 | CALZADO ESTILO SUECO | PAR |
| 142 | CTEN01 | CALZADO TENIS ESTILO BOTA | PAR |
| 147 | ECES02 | CINTURÓN NEGRO PARA USO DE ESCOLTAS | PIEZA |
| 148 | ECCH04 | CINTURÓN DE CUERO PORTA HERRAMIENTAS | PIEZA |
| 154 | EGCE03 | GUANTES CARNAZA EXTRA LARGOS | PAR |
| 157 | EGLA06 | GUANTES DE LÁTEX NATURAL | PAR |
| 158 | EGNE07 | GUANTES DE NEOPRENO | PAR |
| 159 | EGAL08 | GUANTES ALUMINIZADOS | PAR |
| 160 | EGCI09 | GUANTES TIPO CIRUJANO | CAJA 100 PIEZAS (50 PARES) |
| 164 | ELPR01 | LENTE DE PROTECCIÓN | PIEZA |
| 165 | EGPO01 | GOGGLES DE POLICARBONATO | PIEZA |
| 166 | EGSL02 | GAFAS PARA SOLDAR | PIEZA |
| 167 | EPFA01 | PANTALLA FACIAL | PIEZA |
| 168 | EPFE01 | PETO DE PIEL FLOR ENTERA | PIEZA |
| 169 | EPCA01 | PETO DE PVC CONTRA ÁCIDOS | PIEZA |
| 170 | EPAA01 | PETO DE ARAMIDA ALUMINIZADO | PIEZA |
| 171 | EPTE01 | PETO DE TELA | PIEZA |
| 172 | EPOP01 | POLAINAS DE PIEL | PAR |
| 173 | ECSD01 | CASCO DE SEGURIDAD DIeléCTRICO | PIEZA |
| 174 | EYTP01 | YELMO DE MATERIAL TERMOPLÁSTICO | PIEZA |
| 175 | EGDE01 | GORRO DESECHABLE | PAQUETE 50 PIEZAS |
| 176 | ECBD01 | CUBREBOCA DESECHABLE | PAQUETE 50 PIEZAS |
| 177 | EMGS01 | MASCARILLA CONTRA GASES Y SOLVENTES | PIEZA |

3.3.1. Muestreo.

Para efectos de la verificación de la calidad de los bienes, se realizará un muestreo de conformidad con lo dispuesto en la Norma Mexicana NMX-Z-12-1-1987 y NMX-Z-12-2-1987 "Muestreo por Inspección de Atributos" aplicando un plan de muestreo sencillo de inspección normal nivel de calidad 10, correspondiente a la inspección especial S-1, mismo que se describe en la siguiente tabla:

| Tamaño de la partida | Nivel de inspección especial S-1 | Número de muestras requeridas* | Nivel de calidad aceptable | |
|----------------------|----------------------------------|--------------------------------|----------------------------|-----------|
| | | | Aceptada | Rechazada |
| De 501 a 35,000 | C | 5 | 1 | 2 |



| Tamaño de la partida | Nivel de inspección especial S-1 | Número de muestras requeridas* | Nivel de calidad aceptable | |
|----------------------|----------------------------------|--------------------------------|----------------------------|-----------|
| | | | Aceptada | Rechazada |
| De 35,001 a 150,000 | D | 8 | 2 | 3 |
| 150,001 a 500,000 | D | 8 | 2 | 3 |
| 500,001 y más | D | 8 | 2 | 3 |

Las pruebas de calidad descritas en los numerales **2.3 Calidad** y **3.3. Pruebas de calidad a los bienes** del presente **ANEXO TÉCNICO** se ajustarán al mismo proceso de análisis, y deberá considerarse lo establecido en el presente numeral.

Se realizará por cada una de las **PARTIDAS** que así lo requieran, una prueba de calidad a las telas, para lo cual el **PROVEEDOR** deberá facilitar al laboratorio la toma de muestras de 5 metros de tela según las **PARTIDAS** que le hayan sido adjudicadas, mismos que se tomarán del lote de tela para llevar a cabo las referidas pruebas, **así como el número de muestras requeridas para las pruebas de confección** a cada una de las **PARTIDAS** que así lo requieran.

El costo de las pruebas será con cargo al **PROVEEDOR**, por lo que deberá considerar dicho costo en su propuesta.

El laboratorio entregará los informes de resultados originales a la(s) **PARTICIPANTE(S) DESIGNADA(S)** para dar seguimiento a este proceso. El plazo para la entrega de los informes de resultados que considere el laboratorio seleccionado por el **PROVEEDOR** no amplía ni modifica el plazo de entrega de los bienes establecido en el numeral 3.1 del presente **ANEXO TÉCNICO**.

La(s) **PARTICIPANTE(S) DESIGNADA(S)** mediante oficio informará(n) a la **CONVOCANTE**, a las **PARTICIPANTES**, y al **PROVEEDOR** la aceptación o rechazo de las **PARTIDAS**, en razón del resultado obtenido en las pruebas de calidad, mismo que deberá ser aceptado por el **PROVEEDOR** y cada una de las **PARTICIPANTES**.

El **PROVEEDOR** deberá reponer las piezas que se hayan utilizado en las pruebas para la verificación de la calidad en un máximo de **5 (cinco) días hábiles**, contados a partir del siguiente día hábil de la fecha establecida para la toma de muestras. Esto, a fin de no modificar las cantidades de bienes solicitadas por las **PARTICIPANTES**.

En caso de que el **PROVEEDOR** incumpla con las condiciones técnicas y de calidad establecidas en el presente **ANEXO TÉCNICO** y en el **APÉNDICE I** derivado del resultado obtenido de las pruebas de calidad a la tela y los bienes que aplique, se obliga a reemplazar la tela y los bienes terminados presentados para el proceso de muestreo, señalado en el numeral **3.3** para que se realice nuevamente el proceso de toma de muestras y el pago de la(s) prueba(s) que aplique(n). Esto no amplía ni modifica el plazo de entrega de los bienes establecido en el numeral **3.1** del presente **ANEXO TÉCNICO**.



3.3.2. Procedimiento para la toma de muestras:

En el **DETALLE DE PARTICIPANTES RESPONSABLES DEL PROCEDIMIENTO DE TOMA DE MUESTRAS**, se determina(n) la(s) **PARTICIPANTE(S) DESIGNADA(S)** que llevará(n) a cabo el procedimiento para la toma de muestras. La(s) **PARTICIPANTE(S) DESIGNADA(S)** se seleccionarán considerando aquellas que cuenten con representaciones en las entidades federativas en las que se encuentren los domicilios señalados para toma de muestras en el **Programa de Fabricación de los Bienes** presentado por los **PROVEEDORES**. Este procedimiento se efectuará conforme se detalla a continuación:

- I. Una vez emitido el fallo o adjudicación, los **PROVEEDORES** serán conocedores de la(s) **PARTICIPANTE(S) DESIGNADA(S)** que implementará(n) el procedimiento para la toma de muestras y el seguimiento hasta la obtención de resultados de las pruebas que se realicen. Esto conforme al **DETALLE DE PARTICIPANTES RESPONSABLES DEL PROCEDIMIENTO DE TOMA DE MUESTRAS**.
- II. Los **PROVEEDORES**, deberán notificar por escrito a la(s) **PARTICIPANTE(S) DESIGNADA(S)**, el laboratorio que llevará a cabo las pruebas, indicando los datos de contacto para gestionar las citas para la toma de muestras. Esto se efectuará, una vez que se cuente con las telas de las **PARTIDAS** adjudicadas, así como cuando se haya concluido con la fabricación de los primeros bienes terminados.
- III. La(s) **PARTICIPANTE(S) DESIGNADA(S)** notificará(n) a los **PROVEEDORES** por escrito **en un plazo no mayor a dos días hábiles posteriores a la recepción de la notificación del proveedor**, la fecha y horario en que se realizará el proceso para la toma de muestras, en los domicilios que correspondan, de acuerdo con los establecidos en los Programas de Fabricación de los Bienes.
- IV. La(s) **PARTICIPANTE(S) DESIGNADA(S)** informará(n) por escrito **en un plazo no mayor a dos días hábiles posteriores a la recepción de la notificación del proveedor** a los laboratorios a) las telas y b) los bienes a los que se les harán las pruebas, así como fechas, horarios y los domicilios de las instalaciones que se visitarán para la toma de muestras, en los cuales se fabriquen o se encuentren las telas y los bienes.
- V. La(s) **PARTICIPANTE(S) DESIGNADA(S)** elaborará(n) oficio de notificación de la toma de muestras y convocará(n) a las partes involucradas de acuerdo con lo siguiente:
 - a. A su titular del Órgano Interno de Control, para que designe el representante que asistirá a dicha toma.



- b. Al **PROVEEDOR** para que designe por escrito un representante para cada toma de muestras.
- VI.** Los representantes de la(s) **PARTICIPANTE(S) DESIGNADA(S)** levantarán minuta del desarrollo del acto de toma de muestras, asentando fecha, lugar y hora del levantamiento de muestras, la cual será firmada por todos los asistentes.
- VII.** Una vez emitidos los informes de resultados por los laboratorios, serán entregados a la(s) **PARTICIPANTE(S) DESIGNADA(S)** quien(es) remitirá(n) mediante oficio a las **PARTICIPANTES** que se incluyan en la **PARTIDA** de que se trate, la aceptación o rechazo de las **PARTIDAS**, en razón del resultado obtenido en las pruebas de calidad. **LAS PARTICIPANTES notificarán al PROVEEDOR el resultado de las pruebas de calidad, dentro de los 3 días naturales posteriores a la recepción de los informes de resultados emitidos por los laboratorios.**

3.4. Medidas de Seguridad

El **PROVEEDOR** se compromete a que el personal que lleve a cabo la entrega de los bienes objeto del presente **ANEXO TÉCNICO**, dará el debido y exacto cumplimiento a los controles de acceso, así como a las medidas de seguridad y sanitarias que cada una de las **PARTICIPANTES** establezcan en los lugares de entrega establecidos en el **APÉNDICE III**.

4. REQUISITOS TÉCNICOS

En el procedimiento de contratación, el **LICITANTE** deberá presentar la siguiente documentación, considerando que aquella que sea emitida por el mismo deberá presentarse en papel membretado que incluya el RFC, domicilio, correo electrónico y número telefónico de contacto; así como nombre y firma de su representante o apoderado legal en la última hoja y rúbricas en el resto de las hojas que integren cada uno de los requisitos:

- a) **Propuesta técnica:** Se describirán por cada una de las **PARTIDAS** ofertadas, de manera clara y precisa las características técnicas de los bienes, conforme a las especificaciones técnicas establecidas en el **APÉNDICE I** del presente **ANEXO TÉCNICO**, indicando el origen del bien y su grado de integración nacional, así como las cantidades mínimas y máximas requeridas, conforme a lo establecido en el **APÉNDICE II**, de acuerdo al **FORMATO PROPUESTA TÉCNICA**.
- b) Informe de resultados emitido por laboratorio acreditado por la EMA (Entidad Mexicana de Acreditación) para cada una de las **PARTIDAS** que oferte, de conformidad con lo establecido en el numeral **2.3** del presente **ANEXO TÉCNICO** y de lo establecido en el **APÉNDICE I**. Este informe de resultados deberá ser de fecha posterior a la publicación de la convocatoria en el portal Compras MX, a nombre del **LICITANTE** y acompañarse con escrito del laboratorio emisor dirigido a la



CONVOCANTE, en el que avale que dicho informe fue emitido por ese laboratorio. Dicho escrito deberá contener el nombre del laboratorio que lo emite, número de folio de cada uno de los informes de resultados de las pruebas realizadas, **PARTIDAS**, descripción de los bienes a los que se realizaron las pruebas (telas y confección), nombre del **LICITANTE**, el resultado y estar firmado por el representante legal o la persona facultada para ello del laboratorio emisor.

La **CONVOCANTE** podrá verificar la validez del informe de resultados.

- c) El **LICITANTE** deberá de presentar un **Programa de Fabricación de los Bienes** por cada una de las **PARTIDAS** ofertadas de conformidad al **FORMATO PROGRAMA DE FABRICACIÓN DE LOS BIENES**. Dicho programa deberá contemplar que el plazo máximo para la entrega de los bienes es de **150 (ciento cincuenta) días naturales** siguientes a la entrega por oficio de cada **PARTICIPANTE** del listado definitivo de tallas y colores por **PARTIDA**, así como del Manual de Identidad Gráfica o la imagen institucional.

En el **Programa de Fabricación de los Bienes**, deberá señalar si se encuentra dentro de los supuestos para solicitar anticipo y de ser el caso manifestar dicha solicitud, además **deberá sombrear claramente** los días que correspondan a cada una de las actividades a realizar e incluir los domicilios en donde se fabrican los bienes y donde se hará la toma de muestras. Asimismo, de conformidad con lo establecido en los numerales **3.1.** y **3.3.**, en los que se indica que se realizarán pruebas para que se verifique la calidad de las telas y los bienes, , para lo cual el **PROVEEDOR** deberá notificar por escrito a la(s) **PARTICIPANTE(S) DESIGNADA(S)** la fecha en la que cuente con la tela para fabricación de los bienes, para que se proceda a la toma de muestras para las pruebas de calidad a los bienes, la cual se realizará en las instalaciones donde indique el **PROVEEDOR** de conformidad con el **Programa de Fabricación de los Bienes** que presente dentro de su proposición.

Los **Programas de Fabricación de los Bienes** deberán elaborarse en número de días naturales y podrán considerar una **PARTIDA** o agrupar dos o más **PARTIDAS** cuyo proceso de fabricación sea el mismo.

Para el caso de que los domicilios de las instalaciones donde se llevará a cabo la fabricación de los bienes, así como para la toma de muestras sean diferentes para las **PARTIDAS** que oferte, deberá precisarlos conforme corresponda a cada **PARTIDA**.

- d) Presentar **al menos dos contratos y/o pedidos formalizados**, los cuales deberán corresponder a bienes similares a las partidas que oferte objeto de la presente contratación. Para tal efecto, el **LICITANTE** deberá presentar copia completa y legible de los contratos y/o pedidos del sector gubernamental o privado que haya celebrado en condiciones similares a las requeridas en el presente **ANEXO TÉCNICO**; y que cumplan con los siguientes parámetros:

ANEXOS
DISTRIBUCIÓN DE CONTRATOS



- a. Los contratos y/o pedidos **podrán** ser de cualquiera de los siguientes años: 2022, 2023, 2024 y 2025.
- b. La copia de los contratos y/o pedidos que presenten deberá permitir identificar de manera clara el número de contrato y/o pedido, la vigencia, el objeto y cantidad de bienes, así como las firmas de las partes.

Así mismo, por cada contrato y/o pedido presentado, deberá acompañar la documentación que acredite que cumplió satisfactoriamente y, en tiempo y forma, con las obligaciones contractuales a su cargo en dicho contrato y/o pedido, para lo cual deberá presentar cualquiera de los documentos siguientes:

- a. Carta de liberación de garantía expedida por la dependencia o entidad o por la afianzadora, en la que se indique el número de contrato y/o pedido al que corresponde.
 - b. Carta de satisfacción o acta de entrega-recepción suscrita por la dependencia, entidad o ente del sector privado, en la que conste la entrega-recepción de los bienes a su entera satisfacción.
- e) **Currículum**, firmado por el representante o apoderado legal del **LICITANTE**, que incluya datos generales como domicilio, teléfono, correo electrónico, mediante el cual acredite que sus actividades comerciales y/o profesionales, estén relacionadas con la adquisición descrita en el presente **ANEXO TÉCNICO**, señalando de manera concreta su objeto social y/o actividades que realiza, que correspondan con el objeto de la presente adquisición, así como sus principales clientes y listando los contratos que se solicitan en el inciso **d)** del numeral **4**.
- f) Escrito suscrito por el representante legal o persona facultada para comprometerse a nombre del **LICITANTE** mediante el cual manifieste que los bienes que entregará, en caso de resultar adjudicado, **cumplirán con la totalidad de las especificaciones técnicas establecidas** en el **APÉNDICE I** del presente **ANEXO TÉCNICO**.
- g) Escrito suscrito por el representante legal o persona facultada para comprometerse a nombre del **LICITANTE**, mediante el cual manifieste que, en caso de resultar adjudicado, los **bienes que entregue estarán garantizados contra defectos o vicios ocultos**, por un periodo mínimo de **12 (doce) meses**, los cuales se contabilizarán a partir de la fecha de entrega a entera satisfacción a cada una de las **PARTICIPANTES**, en los lugares establecidos en el **APÉNDICE III** del presente **ANEXO TÉCNICO**.

Asimismo, que su representada se compromete a reemplazar los bienes en un periodo máximo de **10 (diez) días hábiles** contados a partir de que se realice la notificación del motivo de rechazo por escrito o algún medio electrónico, quedando a su cargo todos los trámites y gastos que se deban realizar, para recoger los bienes rechazados; de ser el caso, se entregarán fuera de su empaque, sin que esto sea motivo para que el **PROVEEDOR** se niegue a recibirlos y/o reemplazarlos. En caso



de no cumplir con este plazo establecido se hará acreedora a la aplicación de las penalizaciones que se hayan pactado en el contrato respectivo.

- h) Escrito suscrito por el representante legal o persona facultada manifestando a nombre del **LICITANTE**, que su representada asumirá la responsabilidad total que resulte de cualquier violación a las disposiciones legales inherentes a la **propiedad intelectual, derechos de autor**, o cualquier otra similar que surja con motivo de los bienes que oferte.
- i) Escrito suscrito por el representante legal o persona facultada manifestando a nombre del **LICITANTE**, que su representada, en caso de resultar adjudicada, **cubrirá los gastos de las pruebas de calidad** que se apliquen a las telas y los bienes de conformidad con lo estipulado en el numeral **3.3 Pruebas de calidad a los bienes**, en los lugares establecidos en el **Programa de Fabricación de los Bienes** entregado por su representada y que repondrá las piezas que se hayan utilizado para las pruebas de calidad a fin de no modificar las cantidades de bienes solicitadas por las **PARTICIPANTES**. Adicional a que, en caso de que incumpla con las condiciones técnicas y de calidad establecidas en el presente **ANEXO TÉCNICO** y en el **APÉNDICE I**, derivado del resultado obtenido de las pruebas, se obliga a reemplazar las telas y/o los bienes terminados para que se realice nuevamente el proceso de toma de muestras, así como realizar el pago de la(s) prueba(s) que aplique(n). Así mismo que autoriza que los informes de resultados originales sean entregados a la(s) **PARTICIPANTE(S) DESIGNADA(S)**.

Esto no amplía ni modifica el plazo de entrega de los bienes establecido en el numeral **3.1**.

- j) Escrito suscrito por el representante legal o persona facultada manifestando a nombre del **LICITANTE**, que, en caso de ser adjudicada, se compromete a que el personal que lleve a cabo la entrega de los bienes, dará el debido y exacto **cumplimiento a los controles de acceso, así como a las medidas de seguridad y sanitarias** que cada una de las **PARTICIPANTES** establezcan en los domicilios de entrega.
- k) Escrito suscrito por el representante legal o persona facultada del **LICITANTE** en el que manifieste que cuenta con la capacidad de infraestructura, recursos técnicos, económicos y demás necesarios para el cumplimiento del suministro, condiciones de entrega, revisiones de calidad y garantía de los bienes que, en su caso, le sean adjudicados.
- l) Escrito en el que se manifieste bajo protesta de decir verdad, suscrito por el representante legal o persona facultada del **LICITANTE**, para dar cumplimiento a lo dispuesto en la **Regla 8** de las **REGLAS** para la determinación, acreditación y verificación del contenido nacional de los bienes que se ofertan y entregan en los procedimientos de contratación, así como para la aplicación del requisito de contenido nacional en la contratación de obras públicas, que celebren las dependencias y entidades de la Administración Pública Federal, publicadas en el Diario Oficial de la Federación el 14 de octubre de 2010. (Deberá elaborarse de conformidad con el formato de la Regla 8)



- m) Escrito suscrito por el representante legal o persona facultada del **LICITANTE** en el que manifieste que, en caso de resultar adjudicado, dará cumplimiento a lo establecido en la **Regla 9** de las REGLAS antes citadas.

En caso de falsedad de la información proporcionada por el **LICITANTE** a la **CONVOCANTE** para intentar cumplir con los requisitos técnicos en el procedimiento de adquisición, se considerará lo dispuesto por los artículos 89 y 90 fracción IV de la Ley de Adquisiciones Arrendamientos y Servicios del Sector Público, con independencia de las de orden civil, penal o de cualquier otra índole que puedan derivar de la comisión de los mismos hechos.

5. PENAS CONVENCIONALES

De conformidad con el artículo 75 de la **LAASSP**, 95 y 96 de su **RLAASSP**, y el numeral 14.5. de las Políticas, Bases y Lineamientos en materia de Adquisiciones, Arrendamientos de Bienes Muebles y Contratación de Servicios de la Secretaría de Hacienda y Crédito Público como ente consolidador, en el entendido que no podrá exceder del monto de la garantía de cumplimiento del contrato, se aplicarán penas convencionales de 0.5 % (cero punto cinco por ciento) por cada día natural de atraso, sobre importes antes del Impuesto al Valor Agregado (IVA), en los siguientes casos:

- a) Sobre el valor total de los bienes entregados con atraso, por cada día natural de atraso en la recepción de los mismos.
- b) Sobre el valor total de los bienes que en su caso esté obligado a sustituir por cada día de atraso en la recepción de los mismos.

El pago por la adquisición de los bienes, quedará condicionado proporcionalmente al pago que el **PROVEEDOR** deba efectuar por concepto de penas convencionales por atraso, para lo cual se estará a lo dispuesto en el criterio normativo de interpretación TU 01/2022, emitido por la Unidad de Normatividad de Contrataciones Públicas de la SHCP de fecha 02 de mayo de 2022.

Las penas convencionales serán calculadas y notificadas por las **PARTICIPANTES** al **PROVEEDOR**, por escrito, al día hábil siguiente en que se determine.

En ningún caso, las penas convencionales podrán negociarse en especie. Independientemente de la aplicación de las penas convencionales mencionadas, las **PARTICIPANTES** podrán optar por la rescisión del contrato de conformidad con lo establecido en el artículo 77 de la **LAASSP**.

6. DEDUCCIONES



De conformidad con lo establecido en el artículo 76 de la **LAASSP** y 97 del **RLAASSP**, cada una de las **PARTICIPANTES** podrán establecer deducciones al pago con motivo del incumplimiento parcial o deficiente en que pudiera incurrir el **PROVEEDOR** respecto de las **PARTIDAS** que integran el contrato.

7. PRÓRROGAS

El atraso de las **PARTICIPANTES** en la entrega de anticipos cuando éste haya sido solicitado oportunamente por el **PROVEEDOR**, en su caso, prorrogará en igual plazo el cumplimiento de las obligaciones a cargo del **PROVEEDOR**.

El atraso en la entrega de los informes de resultados de las pruebas de calidad por parte de los laboratorios seleccionados por el **PROVEEDOR** no prorrogará el plazo de cumplimiento de las obligaciones a cargo del **PROVEEDOR**.

8. FORMA DE PAGO

De conformidad con lo establecido en el artículo 73 de la **LAASSP** y 89 de su **RLAASSP**, el monto de los bienes entregados se cubrirá por parte de las **PARTICIPANTES**, por cada comprobante fiscal digital que expida el **PROVEEDOR**, que incluirá el Impuesto al Valor Agregado (IVA) correspondiente en su caso, dentro de los **17 (diecisiete) días hábiles** siguientes, contados a partir de la entrega y aceptación del mismo. Lo anterior aplica para la entrega parcial o total de los bienes.

Para que el pago proceda, el **PROVEEDOR** deberá presentar los comprobantes fiscales digitales por cada entrega de bienes, una vez que éstos sean aceptados a entera satisfacción del **ADMINISTRADOR DEL CONTRATO**. Lo anterior será aplicable a entregas parciales o por el total de los bienes, anexando como comprobación, copia simple de las hojas de recepción, las cuales deberán contener entre otros; firma, nombre y cargo del Servidor Público responsable de recibir los bienes.

El comprobante fiscal digital deberá elaborarse de conformidad con los requerimientos de cada una de las **PARTICIPANTES**, de acuerdo al RFC y el domicilio que presente dicho comprobante. Si el mismo presenta errores o deficiencias, se hará saber al **PROVEEDOR** por escrito o correo electrónico dentro de los **3 (tres) días hábiles** siguientes al de su recepción, para que sean subsanadas las mismas. El tiempo que transcurra entre la fecha de recepción del escrito y hasta que el **PROVEEDOR** presente las correcciones, no se computará para efectos de pago, ello de conformidad a lo dispuesto en los artículos 89 y 90 del **RLAASSP**.

Si el **PROVEEDOR** no presenta la documentación en el tiempo señalado en el contrato correspondiente, la fecha de pago se prorrogará el mismo número de días que dure el retraso. El plazo máximo que deberá mediar entre la fecha en que el **PROVEEDOR** acredite la entrega parcial o total de los bienes y la fecha de pago correspondiente, será de **17 (diecisiete) días hábiles**, de



conformidad con lo que establece el párrafo primero del artículo 73 de la **LAASSP** y el artículo 5°, tercer punto de los Lineamientos para promover la agilización de pago a proveedores.

El pago se realizará en moneda nacional, de conformidad con el artículo 66, fracción XIII de la **LAASSP**.

Las **PARTICIPANTES** podrán realizar aclaraciones de cargos no reconocidos previo a la factura y posteriores a la misma, en los plazos y condiciones que establezcan las **PARTICIPANTES** en cada contrato.

8.1. Anticipos

Las **PARTICIPANTES** proporcionarán 40% (cuarenta por ciento) de anticipo del total **incluyendo el Impuesto al Valor Agregado (I.V.A)** de las cantidades mínimas del contrato adjudicado, en términos de lo dispuesto en los artículos 16 de la **LAASSP** y 11 del **RLAASSP**, el cual deberá gestionarse a través del **ADMINISTRADOR DEL CONTRATO**, para lo cual deberán considerar lo siguiente:

- i. El anticipo únicamente se otorgará cuando se trate de Mipymes, cooperativas, organismos del sector social de la economía certificados por el Instituto Nacional de la Economía, por lo que el **LICITANTE** deberá acreditar ante las **PARTICIPANTES** que es Mipymes, cooperativas, organismos del sector social de la economía certificados por el Instituto Nacional de la Economía, mediante escrito conforme a lo establecido en el **artículo 3** de la **LEY PARA EL DESARROLLO DE LA COMPETITIVIDAD DE LA MICRO, PEQUEÑA Y MEDIANA EMPRESA**.
- ii. Previo al pago de anticipo, el **PROVEEDOR** deberá entregar dentro de los **5 (cinco) días naturales** posteriores a la emisión del fallo o adjudicación, y/o conforme el procedimiento que tenga la afianzadora y/o las **PARTICIPANTES** para su otorgamiento, la garantía de anticipo por el monto total del anticipo, que deberá ajustarse a los formatos contenidos en las **DISPOSICIONES de carácter general por las que se aprueban los modelos de pólizas de fianzas constituidas como garantía en las contrataciones públicas realizadas al amparo de la LAASSP y la Ley de Obras Públicas y Servicios Relacionados con las Mismas, publicadas en el Diario Oficial de la Federación el 15 de abril de 2022**, dicha garantía subsistirá hasta su total amortización o devolución.
- iii. El pago de anticipo se entregará en una exhibición dentro de los **17 (diecisiete) días hábiles** siguientes al inicio de la vigencia del contrato, previa presentación y aceptación de los documentos indicados en el numeral inmediato anterior.
- iv. La amortización del anticipo se llevará a cabo proporcionalmente en cada uno de los pagos que realicen las **PARTICIPANTES**.



- v. En caso de rescisión del contrato, el **PROVEEDOR** deberá reintegrar el anticipo no amortizado que haya recibido más los intereses correspondientes. Los intereses se calcularán sobre el monto del anticipo no amortizado, y se computarán por días naturales desde la fecha de su entrega hasta la fecha en que se pongan efectivamente las cantidades a disposición de la dependencia o entidad.
- vi. En caso de no requerir anticipo, deberá notificarlo por escrito dentro de los **5 (cinco) días hábiles** posteriores a la notificación del fallo o adjudicación y previo a la firma del contrato, para que, en su caso, no se considere el anticipo en las cláusulas del contrato.

La garantía deberá constituirse mediante fianza expedida por compañía autorizada para ello, a favor de la Tesorería de la Federación o, en su caso, de la Entidad, por un importe equivalente al total del anticipo.

9. GARANTÍA DE CUMPLIMIENTO

Conforme a los artículos 69 y 70, fracciones I y II, de la **LAASSP**, 85 fracción III y 103 del **RLASSP**, y numeral 17.1 de las Políticas, Bases y Lineamientos en materia de Adquisiciones, Arrendamientos de Bienes Muebles y Contratación de Servicios de la Secretaría de Hacienda y Crédito Público, y a fin de garantizar el debido cumplimiento de las obligaciones derivadas del contrato, el **PROVEEDOR** se obliga a constituir una **fianza divisible** por el cumplimiento fiel y exacto de todas y cada una de las obligaciones derivadas de los contratos de cada una de las **PARTICIPANTES**, conforme a las **DISPOSICIONES de carácter general por las que se aprueban los modelos de pólizas de fianzas constituidas como garantía en las contrataciones públicas realizadas al amparo de la LAASSP y la Ley de Obras Públicas y Servicios Relacionados con las Mismas, publicadas en el Diario Oficial de la Federación el 15 de abril de 2022.**

La garantía deberá constituirse mediante fianza expedida por compañía autorizada para ello, a favor de la Tesorería de la Federación o, en su caso, de la Entidad, por un importe equivalente al **10% (diez por ciento)** del monto máximo total del contrato respectivo antes del Impuesto al Valor Agregado.

En caso de que el total del monto máximo del contrato corresponda a una cantidad de hasta **964 UMAS**, las **PARTICIPANTES** deberán justificar el solicitar que el cumplimiento de los contratos se garantice mediante alguna de las siguientes opciones: **cheque certificado o de caja, depósito de dinero constituido a través de certificado o billete de depósito, expedido por institución de crédito autorizada, depósito de dinero constituido ante la TESOFE o carta de crédito irrevocable.**

La garantía de cumplimiento deberá presentarse a más tardar dentro de los **10 (diez) días naturales** siguientes a la firma del contrato, en los domicilios que para tal efecto indique cada una de las **PARTICIPANTES**.

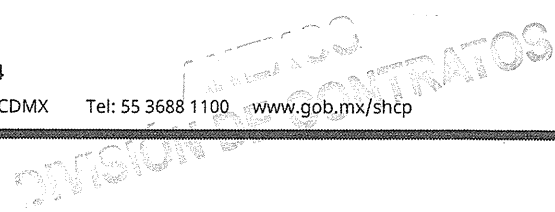



El **PROVEEDOR** queda obligado a mantener vigente la garantía mencionada hasta en tanto las **PARTICIPANTES** expresamente manifiesten que recibieron a su entera satisfacción los bienes previstos en el presente **ANEXO TÉCNICO** y en los contratos que celebren con el **PROVEEDOR**, en caso de que quede alguna obligación pendiente de cumplimiento prevista en el contrato, ya sea una obligación principal, accesoria o de garantía, y durante la substanciación de todos los recursos legales o juicios que se interpongan, hasta que se dicte resolución definitiva y firme que emita la autoridad competente, en la inteligencia de que dicha garantía sólo podrá ser cancelada mediante autorización expresa y por escrito de las **PARTICIPANTES** con las que haya suscrito el contrato.

Una vez cumplidas todas las obligaciones que se deriven de la contratación por parte del **PROVEEDOR** a entera satisfacción del **ADMINISTRADOR DEL CONTRATO** de cada una de las **PARTICIPANTES**, procederá inmediatamente a extender la constancia de cumplimiento de las obligaciones contractuales, para que el **PROVEEDOR** dé inicio a los trámites para la cancelación de la garantía de cumplimiento, de conformidad con lo establecido en el artículo 81, fracción VIII, del **RLAASSP**.

10. GARANTÍA DE ANTICIPO

Los **PROVEEDORES** constituirán, previo a la entrega del anticipo, la garantía por el **100% (cien por ciento)** del monto total del anticipo, en la misma moneda en la que se otorgue el anticipo, la que subsistirá hasta su total amortización o devolución. Lo anterior, conforme a las **DISPOSICIONES de carácter general por las que se aprueban los modelos de pólizas de fianzas constituidas como garantía en las contrataciones públicas realizadas al amparo de la LAASSP y la Ley de Obras Públicas y Servicios Relacionados con las Mismas, publicadas en el Diario Oficial de la Federación el 15 de abril de 2022.**

La garantía de anticipo se cancelará hasta que se haya realizado la amortización total.

11. RELACIÓN LABORAL

Las **PARTICIPANTES** y el **PROVEEDOR** convienen que la relación laboral se mantendrá en todos los casos entre ellas y su personal, aún en casos de trabajos en forma conjunta o desarrollados en las instalaciones o con equipos de cualesquiera de ellas, por lo que cada una asumirá su responsabilidad con sus trabajadores y, en ningún caso, podrán ser consideradas como patrones solidarios o sustitutos.

Igualmente, para este efecto y cualesquiera no previstos, las **PARTICIPANTES** y el **PROVEEDOR** se eximen expresamente de cualquier responsabilidad civil, penal, de seguridad social o de otra especie que, en su caso, pudieran llegar a generarse.



12. CONFIDENCIALIDAD

La **CONVOCANTE**, las **PARTICIPANTES** y el **LICITANTE**, guardarán confidencialidad respecto del objeto del presente **ANEXO TÉCNICO**, en los casos en que lo consideren necesario y que determinen conjuntamente; sin embargo, están de acuerdo en hacer pública la información que corresponda en términos de lo dispuesto por la Ley General de Transparencia y Acceso a la Información Pública. Asimismo, queda acordado que toda información y documentación que se proporcione en virtud del suministro de los bienes se considerará con el carácter de confidencial, no podrá divulgarse o publicarse en ningún tiempo ni en forma alguna, salvo consentimiento previo por escrito.

Relación de Apéndice

| APÉNDICE | NOMBRE |
|--------------|--|
| APÉNDICE I | Catálogo de Vestuario, Uniformes, Calzado y Equipo de Protección |
| APÉNDICE II | Demanda Agregada |
| APÉNDICE III | Lugares de Entrega |
| APÉNDICE IV | Listado de Instituciones Participantes |
| APÉNDICE V | Listado de Tallas |

ANEXOS
DIVISIÓN DE CONTRATOS

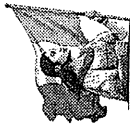

APÉNDICE I

CATÁLOGO DE BIENES DE VESTUARIO, UNIFORMES, CALZADO Y EQUIPO DE PROTECCIÓN

CONTENIDO

| | |
|------------|--|
| PARTIDA 1 | BATA01 BATA ANTIESTÁTICA CABALLERO |
| PARTIDA 2 | BATA02 BATA ANTIESTÁTICA DAMA |
| PARTIDA 3 | BATA04 BATA ESTÁNDAR |
| PARTIDA 4 | BATA05 BATA MÉDICO CABALLERO |
| PARTIDA 5 | BATA06 BATA MÉDICO DAMA |
| PARTIDA 6 | BATA07 BATA EDUCADORA |
| PARTIDA 7 | BLUS01 BLUSA DAMA MANGA LARGA |
| PARTIDA 8 | BLUS02 BLUSA MANGA CORTA DAMA |
| PARTIDA 9 | CALC01 CALCETA TUBULAR |
| PARTIDA 10 | CALC02 CALCETA NIVEL 1 |
| PARTIDA 11 | CALC03 CALCETÍN DE VESTIR PARA CABALLERO |
| PARTIDA 12 | CAMIS01 CAMISA DE MEZCLILLA MANGA LARGA |
| PARTIDA 13 | CAMIS02 CAMISA DE VESTIR CABALLERO 70% POLIÉSTER 30% ALGODÓN |
| PARTIDA 14 | CAMIS03 CAMISA DE VESTIR DAMA 70% POLIÉSTER 30% ALGODÓN |
| PARTIDA 15 | CAMIS04 CAMISA MANGA CORTA |
| PARTIDA 16 | CAMIS05 CAMISA MANGA LARGA CABALLERO ADMINISTRATIVO |
| PARTIDA 17 | CAMIS06 CAMISA DE VESTIR CABALLERO 70% ALGODÓN 30% POLIÉSTER |
| PARTIDA 18 | CAMIS07 CAMISA DE VESTIR DAMA 70% ALGODÓN 30% POLIÉSTER |
| PARTIDA 19 | CAM101 CAMISETA CUELLO REDONDO |
| PARTIDA 20 | CAMIS01 CAMISOLA MANGA CORTA CABALLERO PPL |
| PARTIDA 21 | CAMIS02 CAMISOLA MANGA LARGA PPL |
| PARTIDA 22 | CAMIS03 CAMISOLA DE MEZCLILLA 100% ALGODÓN LIGERA |
| PARTIDA 23 | CAMIS04 CAMISOLA DE MEZCLILLA 100% ALGODÓN |
| PARTIDA 24 | CAMIS05 CAMISOLA DE TRABAJO 100% ALGODÓN UNISEX |
| PARTIDA 25 | CAMIS06 CAMISOLA DE TRABAJO 65% ALGODÓN 35% POLIÉSTER UNISEX |
| PARTIDA 26 | CAMIS07 CAMISOLA MANGA CORTA PPL |
| PARTIDA 27 | CAMIS08 CAMISOLA TÁCTICA MANGA LARGA |
| PARTIDA 28 | CAMIS09 CAMISOLA TDU MANGA LARGA |
| PARTIDA 29 | CHAL01 CHALECO DE ACRÍLICO |
| PARTIDA 30 | CHAL02 CHALECO GABARDINA UNISEX 65% POLIÉSTER 35% ALGODÓN |
| PARTIDA 31 | CHAL03 CHALECO PROTECCIÓN VIAL |
| PARTIDA 32 | CHAL04 CHALECO TIPO REPORTERO |
| PARTIDA 33 | CHAM01 CHAMARRA 100% POLIÉSTER UNISEX |
| PARTIDA 34 | CHAM02 CHAMARRA 100% POLIÉSTER CON GORRO |
| PARTIDA 35 | CHAM03 CHAMARRA TÁCTICA |
| PARTIDA 36 | CHAM04 CHAMARRA 3 EN 1 ADMINISTRATIVO Y SEGURIDAD |
| PARTIDA 37 | CHAM05 CHAMARRA 3 EN 1 SEGURIDAD UNISEX |
| PARTIDA 38 | CHAM06 CHAMARRA CORTA TIPO BEISOLERA REPELENTE AL AGUA |
| PARTIDA 39 | CHAM07 CHAMARRA LARGA REPELENTE AL AGUA CABALLERO |
| PARTIDA 40 | COIP01 COIJA |
| PARTIDA 41 | COND01 SUDADERA DEPORTIVA UNISEX |
| PARTIDA 42 | COND05 CONJUNTO DEPORTIVO UNISEX (2 PIEZAS: SUDADERA Y PANTALÓN) |
| PARTIDA 43 | COND06 CONJUNTO DEPORTIVO (2 PIEZAS: CHAMARRA Y PANTALÓN) |
| PARTIDA 44 | COND07 CONJUNTO DEPORTIVO CON DISTINTIVOS (3 PIEZAS: CHAMARRA, PANTALÓN Y GORRA) |
| PARTIDA 45 | CORB01 CORBATA CABALLERO |



| | |
|------------|---|
| PARTIDA 46 | CORB02 CORBATÍN |
| PARTIDA 47 | FILP01 FILIPINA UNISEX |
| PARTIDA 48 | FILP02 FILIPINA CABALLERO 65% POLIÉSTER 35% ALGODÓN |
| PARTIDA 49 | FILP03 FILIPINA DAMA 65% POLIÉSTER 35% ALGODÓN |
| PARTIDA 50 | GORR01 GORRA TIPO BEISBOLERA 1 LOGOTIPO |
| PARTIDA 51 | GORR02 GORRA TIPO BEISBOLERA 2 LOGOTIPOS |
| PARTIDA 52 | GORR03 GORRA TIPO BEISBOLERA GABARDINA |
| PARTIDA 53 | GORR04 GORRA TIPO BEISBOLERA PPL |
| PARTIDA 54 | GORR05 GORRA TIPO BEISBOLERA MEZCLILLA |
| PARTIDA 55 | GORR06 GORRA TIPO TURBANTE O BANDANA |
| PARTIDA 56 | GORR07 GORRO DE ACRÍLICO |
| PARTIDA 57 | MANG01 MANGUILLOS |
| PARTIDA 58 | OVEM01 OVEROL PARA CABALLERO |
| PARTIDA 59 | PANT01 PANTALÓN CORTE RECTO CON VIVO |
| PARTIDA 60 | PANT02 PANTALÓN MEZCLILLA CABALLERO |
| PARTIDA 61 | PANT03 PANTALÓN MEZCLILLA DAMA |
| PARTIDA 62 | PANT04 PANTALÓN VESTIR DAMA 70% POLIÉSTER 30% ALGODÓN |
| PARTIDA 63 | PANT05 PANTALÓN VESTIR CABALLERO 70% POLIÉSTER 30% ALGODÓN |
| PARTIDA 64 | PANT06 PANTALÓN TÁCTICO UNISEX |
| PARTIDA 65 | PANT07 PANTALÓN CARGO PARA TRABAJO UNISEX 100% ALGODÓN |
| PARTIDA 66 | PANT08 PANTALÓN CARGO PARA TRABAJO UNISEX 65% POLIÉSTER 35% ALGODÓN |
| PARTIDA 67 | PANT09 PANTALÓN PPL |
| PARTIDA 68 | PANT10 PANTALÓN VESTIR DAMA GABARDINA 100% ALGODÓN |
| PARTIDA 69 | PANT11 PANTALÓN VESTIR CABALLERO GABARDINA 100% ALGODÓN |
| PARTIDA 70 | PLYP01 PLAYERA TIPO POLO MANGA CORTA CABALLERO 50% POLIÉSTER 50% ALGODÓN |
| PARTIDA 71 | PLYP02 PLAYERA TIPO POLO MANGA CORTA CABALLERO 100% POLIÉSTER |
| PARTIDA 72 | PLYP03 PLAYERA TIPO POLO MANGA LARGA CABALLERO 50% POLIÉSTER 50% ALGODÓN |
| PARTIDA 73 | PLYP04 PLAYERA TIPO POLO MANGA LARGA CABALLERO 100% POLIÉSTER |
| PARTIDA 74 | PLYP05 PLAYERA TIPO POLO MANGA CORTA RANGLAN, CABALLERO UNIFORME TÁCTICO 100% POLIÉSTER |
| PARTIDA 75 | PLYP06 PLAYERA TIPO POLO MANGA CORTA CABALLERO 100% ALGODÓN |
| PARTIDA 76 | PLYP07 PLAYERA TIPO POLO MANGA CORTA DAMA 50% POLIÉSTER 50% ALGODÓN |
| PARTIDA 77 | PLYP08 PLAYERA TIPO POLO MANGA CORTA DAMA 100% POLIÉSTER |
| PARTIDA 78 | PLYP09 PLAYERA TIPO POLO MANGA LARGA DAMA 50% POLIÉSTER 50% ALGODÓN |
| PARTIDA 79 | PLYP12 PLAYERA TIPO POLO MANGA CORTA DAMA 100% ALGODÓN |
| PARTIDA 80 | TRC01 TRAJE TIPO CIRUJANO |
| PARTIDA 81 | TSC001 CAMISA PARA TRAJE CABALLERO |
| PARTIDA 82 | TSCP01 PANTALÓN DE VESTIR PARA CABALLERO 55% POLIÉSTER 45% LANA |
| PARTIDA 83 | TSCP02 PANTALÓN DE VESTIR PARA CABALLERO 70% POLIÉSTER 30% VISCOSA |
| PARTIDA 84 | TSCS01 SACO PARA CABALLERO 55% POLIÉSTER 45% LANA |
| PARTIDA 85 | TSCS02 SACO PARA CABALLERO 70% POLIÉSTER 30% VISCOSA |
| PARTIDA 86 | TSDB01 BLUSA PARA TRAJE DAMA |
| PARTIDA 87 | TSDC01 CHALECO DE VESTIR PARA DAMA 55% POLIÉSTER 45% LANA |
| PARTIDA 88 | TSDC02 CHALECO DE VESTIR PARA DAMA 70% POLIÉSTER 30% VISCOSA |
| PARTIDA 89 | TSDF01 FALDA DE VESTIR PARA DAMA 55% POLIÉSTER 45% LANA |
| PARTIDA 90 | TSDP02 FALDA DE VESTIR PARA DAMA 70% POLIÉSTER 30% VISCOSA |
| PARTIDA 91 | TSDP01 PANTALÓN DE VESTIR PARA DAMA 55% POLIÉSTER 45% LANA |
| PARTIDA 92 | TSDP02 PANTALÓN DE VESTIR PARA DAMA 70% POLIÉSTER 30% VISCOSA |



| | |
|-------------|---|
| PARTIDA 93 | TSDS01 SACO PARA DAMA 55% POLIÉSTER 45% LANA |
| PARTIDA 94 | TSDS02 SACO PARA DAMA 70% POLIÉSTER 30% VISCOSA |
| PARTIDA 95 | TRUS01 TRUSA |
| PARTIDA 96 | UNCE01 CASACA CENDI |
| PARTIDA 97 | UNCE02 PANTALÓN CENDI |
| PARTIDA 98 | UNQU01 FILIPINA TIPO QUIRÚRGICA |
| PARTIDA 99 | UNQU02 PANTALÓN TIPO QUIRÚRGICO |
| PARTIDA 100 | ROPT01 ROPA TÉRMICA MASCULINA - SUDADERA |
| PARTIDA 101 | ROPT02 ROPA TÉRMICA MASCULINA - PANTALÓN |
| PARTIDA 102 | ROPT03 CONJUNTO ROPA TÉRMICA MASCULINA (2 PIEZAS: SUDADERA Y PANTALÓN) |
| PARTIDA 103 | TSCA01 TRAJE SASTRE PARA CABALLERO (2 PIEZAS: SACO Y PANTALÓN) 55% POLIÉSTER 45% LANA |
| PARTIDA 104 | TSCA02 TRAJE SASTRE PARA CABALLERO (2 PIEZAS: SACO Y PANTALÓN) 70% POLIÉSTER 30% VISCOSA |
| PARTIDA 105 | TSDA01 TRAJE SASTRE PARA DAMA (4 PIEZAS: SACO, CHALECO, FALDA Y PANTALÓN) 55% POLIÉSTER 45% LANA |
| PARTIDA 106 | TSDA02 TRAJE SASTRE PARA DAMA (2 PIEZAS: SACO Y PANTALÓN) 55% POLIÉSTER 45% LANA |
| PARTIDA 107 | TSDA03 TRAJE SASTRE PARA DAMA (3 PIEZAS: SACO, CHALECO Y FALDA) 55% POLIÉSTER 45% LANA |
| PARTIDA 108 | TSDA04 TRAJE SASTRE PARA DAMA (3 PIEZAS: SACO, CHALECO Y PANTALÓN) 55% POLIÉSTER 45% LANA |
| PARTIDA 109 | TSDA05 TRAJE SASTRE PARA DAMA (2 PIEZAS: CHALECO Y PANTALÓN) 55% POLIÉSTER 45% LANA |
| PARTIDA 110 | TSDA06 TRAJE SASTRE PARA DAMA (2 PIEZAS: SACO Y FALDA) 55% POLIÉSTER 45% LANA |
| PARTIDA 111 | TSDA07 TRAJE SASTRE PARA DAMA (4 PIEZAS: SACO, CHALECO, FALDA Y PANTALÓN) 70% POLIÉSTER 30% VISCOSA |
| PARTIDA 112 | TSDA08 TRAJE SASTRE PARA DAMA (2 PIEZAS: SACO Y PANTALÓN) 70% POLIÉSTER 30% VISCOSA |
| PARTIDA 113 | TSDA09 TRAJE SASTRE PARA DAMA (3 PIEZAS: SACO, CHALECO Y FALDA) 70% POLIÉSTER 30% VISCOSA |
| PARTIDA 114 | TSDA10 TRAJE SASTRE PARA DAMA (3 PIEZAS: SACO, CHALECO Y PANTALÓN) 70% POLIÉSTER 30% VISCOSA |
| PARTIDA 115 | TSDA11 TRAJE SASTRE PARA DAMA (2 PIEZAS: CHALECO Y PANTALÓN) 70% POLIÉSTER 30% VISCOSA |
| PARTIDA 116 | UNCE03 UNIFORME CENDI (2 PIEZAS: CASACA Y PANTALÓN) |
| PARTIDA 117 | UNQU03 UNIFORME TIPO QUIRÚRGICO UNISEX (2 PIEZAS: FILIPINA Y PANTALÓN) |
| PARTIDA 118 | UNTA01 UNIFORME TÁCTICO (2 PIEZAS: CAMISOLA Y PANTALÓN) |
| PARTIDA 119 | CBOR01 CALZADO BORCEGUÍ TIPO I UNISEX |
| PARTIDA 120 | CBOR02 CALZADO BORCEGUÍ TIPO II CON CASCO METÁLICO O NO METÁLICO |
| PARTIDA 121 | CBOR03 CALZADO BORCEGUÍ DE TRABAJO TIPO II CON CASQUILLO DE PLÁSTICO |
| PARTIDA 122 | CBOR04 CALZADO BORCEGUÍ TIPO II + III PARA MANTENIMIENTO |
| PARTIDA 123 | CBOR05 CALZADO BORCEGUÍ TIPO III DIELECTRICO |
| PARTIDA 124 | CBOT01 CALZADO BOTA TIPO I UNISEX |
| PARTIDA 125 | CBOT02 CALZADO BOTA TIPO II + III |
| PARTIDA 126 | CBOT03 CALZADO BOTA TIPO III DIELECTRICO |
| PARTIDA 127 | CBOT04 CALZADO BOTA ESTILO TÁCTICA MILITAR |
| PARTIDA 128 | CBOT05 CALZADO ESTILO BOTAS EXTRA LARGAS (BOTA EXTRA ALTA) |
| PARTIDA 129 | CBOT06 CALZADO BOTA DE PVC |
| PARTIDA 130 | CCHO01 CALZADO CHOCLLO ESTILO DERBY UNISEX |
| PARTIDA 131 | CCHO02 CALZADO CHOCLLO ESTILO DERBY DE PISO UNISEX |
| PARTIDA 132 | CCHO03 CALZADO CHOCLLO ESTILO DERBY ADMINISTRATIVO UNISEX |
| PARTIDA 133 | CCHO04 CALZADO CHOCLLO ESTILO DERBY OCUPACIONAL UNISEX |
| PARTIDA 134 | CCHO05 CALZADO CLÍNICO ESTILO DERBY UNISEX |
| PARTIDA 135 | CCHO06 CALZADO CHOCLLO ESTILO MOCCASIN UNISEX |
| PARTIDA 136 | CCHO07 CALZADO CHOCLLO ESTILO MOCCASIN |
| PARTIDA 137 | CCHO08 CALZADO CHOCLLO TIPO II CON CASCO METÁLICO O NO METÁLICO |



ANEXOS
DIVISIÓN DE CONTRATOS



- PARTIDA 138 CCH009 CALZADO CHOCLO TIPO III DIELECTRICO
- PARTIDA 139 CCHO10 CALZADO CHOCLO ESTILO BOSTONIANO II
- PARTIDA 140 CCHO11 CALZADO CHOCLO ESTILO BOSTONIANO PARA DAMA
- PARTIDA 141 CSUE01 CALZADO ESTILO SUECO
- PARTIDA 142 CTEN01 CALZADO TENIS ESTILO BOTA
- PARTIDA 143 CTEN02 CALZADO CHOCLO ESTILO TENIS
- PARTIDA 144 CVES01 CALZADO DE VESTIR PARA CABALLERO
- PARTIDA 145 CZAP01 CALZADO ESTILO ZAPATILLA PARA USO ADMINISTRATIVO
- PARTIDA 146 ECTA01 CINTURÓN TÁCTICO COLOR CAQUI Y NEGRO
- PARTIDA 147 ECES02 CINTURÓN NEGRO PARA USO DE ESCOLTA
- PARTIDA 148 ECCH04 CINTURÓN DE CUERO PORTA HERRAMIENTAS
- PARTIDA 149 EFOL01 FAJA ORTOPÉDICA LUMBAR CON TIRANTES
- PARTIDA 150 EFOL02 CINTURÓN FAJA LUMBAR SIN TIRANTES
- PARTIDA 151 EFPE01 FAJA DE CUERO TIPO PESISTA
- PARTIDA 152 EGCC01 GUANTES CARNAZA CORTOS
- PARTIDA 153 EGCLO2 GUANTES CARNAZA LARGOS
- PARTIDA 154 EGCE03 GUANTES CARNAZA EXTRA LARGOS
- PARTIDA 155 EGT504 GUANTES CUERO TACTO SUAVE
- PARTIDA 156 EGJA05 GUANTES TIPO JAPONÉS
- PARTIDA 157 EGLA06 GUANTES DE LÁTEX NATURAL
- PARTIDA 158 EGEN07 GUANTES DE NEOPRENO
- PARTIDA 159 EGAU08 GUANTES ALUMINIZADOS
- PARTIDA 160 EGC109 GUANTES TIPO CIRUJANO
- PARTIDA 161 EIMA01 IMPERMEABLE TIPO MANGA
- PARTIDA 162 EIGA02 IMPERMEABLE TIPO GABARDINA
- PARTIDA 163 EIDP03 IMPERMEABLE DE DOS PIEZAS
- PARTIDA 164 ELPR01 LENTES DE PROTECCIÓN
- PARTIDA 165 EGPO01 GOGGLES DE POLICARBONATO
- PARTIDA 166 EGSU02 GAFFAS PARA SOLDAR
- PARTIDA 167 EPFA01 PANTALLA FACIAL
- PARTIDA 168 EPFE01 PETO DE PIEL FLOR ENTERA
- PARTIDA 169 EPCA01 PETO DE PVC CONTRA ÁCIDOS
- PARTIDA 170 EPAA01 PETO DE ARAMIDA ALUMINIZADO
- PARTIDA 171 EPTE01 PETO DE TELA
- PARTIDA 172 EPOP01 POLAINAS DE PIEL
- PARTIDA 173 ECSD01 CASCO DE SEGURIDAD DIELECTRICO
- PARTIDA 174 EYTP01 YELMO DE MATERIAL TERMOPLÁSTICO
- PARTIDA 175 EGDE01 GORRO DESECHABLE
- PARTIDA 176 ECB001 CUBREBOCA DESECHABLE
- PARTIDA 177 EMGS01 MASCARILLA CONTRA GASES Y SOLVENTES
- PARTIDA 178 BATA03 BATA DE TRABAJO UNISEX

PARTIDA 1
CÓDIGO: BATA01
BATA ANTIESTÁTICA CABALLERO

1. **ALCANCE**
 1.1. Esta ficha es para aplicación de bata antiestática.

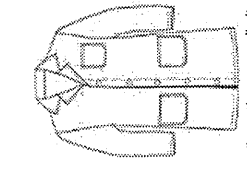

2. **IMAGEN ILUSTRATIVA**

Nota: Las imágenes son de carácter ilustrativo mas no limitativo del diseño final del producto.

3. **UNIDAD DE MEDIDA**
 3.1. Pieza

4. **CUADRO DE TALLAS**

| TALLA | 28 | 30 | 32 | 34 | 36 | 38 | 40 | 42 | 44 | 46 | 48 | 50 |
|------------------|----|----|----|----|----|----|----|----|----|----|----|----|
| CABALLERO | | | | | | | | | | | | |

5. **DISEÑO**
 5.1. Colores: azul, azul marino, blanco u otros.
 5.2. Bata que no genere estática (larga) de trabajo manga larga
 5.3. Corte recto, cuello sport con pespunte
 5.4. Cierra al frente con cinco botones de pasta del no. 32, al tono de la prenda visibles y equidistantes
 5.5. Con ojales en forma vertical, equidistantes y coincidentes con los botones proporcionales a la talla.
 5.6. Tres bolsas de parche de forma hexagonal, (entrada recta) c/una de 15 cm de ancho x 18 cm de largo, una debajo de la cintura en cada delantero, y una en el lado izquierdo a la altura del pecho de 11 cm de ancho x 13 cm de largo.
 5.7. Espalda de dos piezas con una abertura inferior al centro de 6 pulgadas.
 5.8. Cinturón de ajuste altura a la cintura de 2 piezas de 5 cm de ancho con dos botones de pasta del No. 32 al tono de la prenda, 2 ojales de lado derecho que coincidan con los botones
 5.9. El largo del cinturón, abotonado en el primer botón debe medir lo que mide de ancho de espalda.



2025
 ANEXO
 La Mujer
 Indígena



2025
 ANEXO
 La Mujer
 Indígena



| | |
|-----------|--|
| 5.10. | Manga recta de dos piezas, larga y al puño |
| 5.11. | Con entretela al cuello |
| 5.12. | Debe presentar en la manga derecha, a 8 cm del hombro hacia abajo, escudo bordado vigente de la institución, con medidas de 4.0 cm de alto por 8.5 cm de largo |
| 5.13. | Conitar con etiqueta (preferentemente topográfica) de marca, composición y cuidado de la prenda, así como la talla. De conformidad con la NOM-004-SE-2021, información comercial- etiquetado de productos textiles, prendas de vestir, sus accesorios y ropa de casa |
| 5.14. | Tolerancia en medidas de hasta 10 cm: ± 0.5 cm. |
| 5.15. | Tolerancia en medidas de 10.1 cm en adelante: de ± 1 cm |
| 5.16. | Logotipos: Considerar el logotipo de la institución correspondiente, en caso de que se requiera. |
| 6. | MATERIALES |
| 6.1. | Tela de gabardina 100% algodón |
| 6.2. | Tela de 260 g/m ² |
| 7. | PRUEBAS DE VALIDACIÓN Y VALORES DE REFERENCIA |
| 7.1. | Identificación y contenido de fibras |
| 7.1.1. | 100% algodón |
| 7.2. | Masa por unidad de área |
| 7.2.1. | 260 \pm 5% g/m ² |
| 7.3. | Resistencia mínima a la tracción |
| 7.3.1. | Urdimbre / longitudinal 472 N mínimo |
| 7.3.2. | Trama / transversal 274 N mínimo |
| 7.4. | Resistencia mínima al rasgado |
| 7.4.1. | Urdimbre 37 N mínimo |
| 7.4.2. | Trama 31 N mínimo |
| 7.5. | Cambios dimensionales después del lavado y secado (Procedimiento de lavado 5BA) |
| 7.5.1. | Urdimbre $\pm 3\%$ |
| 7.5.2. | Trama $\pm 3\%$ |
| 7.6. | Grado de solidez mínimo del color al lavado doméstico y comercial Procedimiento de lavado 1 ciclo (a 1 s) |
| 7.6.1. | Cambio 4 transferencia 3 |
| 7.7. | Tipo de ligamento: sarga 2/1 |
| 7.8. | Numero de hilos por unidad de longitud (hilos/cm) |
| 7.8.1. | Longitudinal 32 \pm 2 hilos/cm, |
| 7.8.2. | Transversal 23 \pm 2 hilos/cm |
| 8. | MÉTODOS DE REFERENCIA |
| 8.1. | NMX-A-084-INNEX-2015, ANÁLISIS CUALITATIVO - CUANTITATIVO PARA UN FIBRA 100% MÉTODO DE ENSAYO. |
| 8.2. | NMX-A-3801-INNEX-2012 MASA POR UNIDAD DE ÁREA |
| 8.3. | NMX-A-059/2-INNEX-2019 RESISTENCIA A LA TRACCIÓN |
| 8.4. | NMX-A-109-INNEX-2012 RESISTENCIA AL RASGADO |
| 8.5. | NMX-A-5077-INNEX-2015 ENCOGIMIENTO |
| 8.6. | NMX-A-105-C06-INNEX-2015 GRADO DE SOLIDEZ MÍNIMO DEL COLOR AL LAVADO DOMÉSTICO Y COMERCIAL |



PARTIDA 2
CODIGO: BATA02

BATA ANTIESTÁTICA DAMA

1. ALCANCE
1.1. Esta ficha es para aplicación de bata antiestática para dama.

2. IMAGEN ILUSTRATIVA

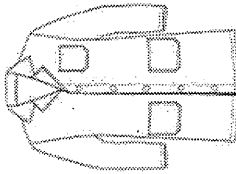

Nota: Las imágenes son de carácter ilustrativo mas no limitativo del diseño final del producto.

3. UNIDAD DE MEDIDA

- 3.1. Pieza

4. CUADRO DE TALLAS

| TALLA | 26 | 28 | 30 | 32 | 34 | 36 | 38 | 40 | 42 | 44 | 46 | 48 | 50 |
|-------|----|----|----|----|----|----|----|----|----|----|----|----|----|
|-------|----|----|----|----|----|----|----|----|----|----|----|----|----|

5. DISEÑO

- 5.1. Colores: azul, azul marino, blanco u otros.
5.2. Bata que no genere estática (larga) de trabajo manga larga
5.3. Corte recto, cuello sport con pespuete
5.4. Delantero de dos piezas y pinzas a la altura del busto
5.5. Cierra al frente con cinco botones de pasta del no. 32, al tono de la prenda visibles y equidistantes
5.6. Con ojales en forma vertical, equidistantes y coincidentes con los botones proporcionales a la talla.
5.7. Tres bolsas de parche de forma hexagonal, (entrada recta) c/una de 15 cm de ancho x 18 cm de largo, una debajo de la cintura en cada delantero, y una en el lado izquierdo a la altura del busto de 11 cm de ancho x 13 cm de largo.
5.8. Espalda de dos piezas con una abertura inferior al centro de 6 pulgadas.



- 5.9. Cinturón de ajuste altura a la cintura de 2 piezas de 5 cm de ancho con dos botones de pasta del No. 32 al tono de la prenda, 2 ojales de lado derecho que coincidan con los botones
5.10. El largo del cinturón, abotonado en el primer botón debe medir lo que mide de ancho de espalda
5.11. Manga recta de dos piezas, larga y al puño
5.12. Con entretela al cuello
5.13. Debe presentar en la manga derecha, a 8 cm del hombro hacia abajo, escudo bordado vigente de la institución, con medidas de 4.0 cm de alto por 8.5 cm de largo
5.14. Contar con etiqueta (preferentemente tamponográfica) de marca, composición y cuidado de la prenda, así como la talla. De conformidad con la NOM-004-SE-2021, información comercial-etiquetado de productos textiles, prendas de vestir, sus accesorios y ropa de casa
5.15. Tolerancia en medidas de hasta 10 cm. ± 0.5 cm.
5.16. Tolerancia en medidas de 10.1 cm en adelante: de ± 1 cm
5.17. Logotipos: Considerar el logotipo de la institución correspondiente, en caso de que se requiera.

6. MATERIALES

- 6.1. Tela de gabardina 100% algodón
6.2. Tela de 260 g/m²

7. PRUEBAS DE VALIDACIÓN Y VALORES DE REFERENCIA

- 7.1. Identificación y contenido de fibras
7.1.1. 100% algodón
7.2. Masa por unidad de área
7.2.1. 260 ± 5% g/m²
7.3. Resistencia mínima a la tracción
7.3.1. Urdimbre /longitudinal 472 N mínimo
7.3.2. Trama / transversal 274 N mínimo
7.4. Resistencia mínima al rasgado
7.4.1. Urdimbre 37 N mínimo
7.4.2. Trama 31N mínimo
7.5. Cambios dimensionales después del lavado y secado (Procedimiento de lavado 5BA)
7.5.1. Urdimbre ±3%.
7.5.2. Trama +3%.
7.6. Grado de solidez mínimo del color al lavado doméstico y comercial procedimiento de lavado 1 ciclo (a 1 s)
7.6.1. Cambio 4 transferencia 3
7.7. Tipo de ligamento: sarga 2/1
7.8. Numero de hilos por unidad de longitud (hilos/cm)
7.8.1. Longitudinal 32 ± 2 hilos/cm
7.8.2. Transversal 23 ± 2 hilos/cm

8. MÉTODOS DE REFERENCIA

- 8.1. NMX-A-084-INTEK-2015, ANÁLISIS CUALITATIVO – CUANTITATIVO PARA UN FIBRA 100% MÉTODO DE ENSAYO





- 8.2. NMX-A-3801-INNTEX-2012 MASA POR UNIDAD DE ÁREA
- 8.3. NMX-A-059/2-INNTEX-2019 RESISTENCIA A LA TRACCIÓN
- 8.4. NMX-A-109-INNTEX-2012 RESISTENCIA AL RASGADO
- 8.5. NMX-A-5077-INNTEX-2015 ENCOGIMIENTO
- 8.6. NMX-A-105-C06-INNTEX-2015 GRADO DE SOLIDEZ MÍNIMO DEL COLOR AL LAVADO DOMÉSTICO Y COMERCIAL
- 8.7. NMX-A-721/1/2-INNTEX-2015 NUMERO DE HILOS POR UNIDAD DE LONGITUD (HILOS/CM)
- 8.8. NOM-004-SE-2021. INFORMACIÓN COMERCIAL- ETIQUETADO DE PRODUCTOS TEXTILES, PRENDAS DE VESTIR, SUS ACCESORIOS Y ROPA DE CASA.

| | |
|-----------------------|----------------------|
| PARTIDA 3 | BATA ESTÁNDAR |
| CÓDIGO: BATA04 | |

- 1. **ALCANCE**
1.1. Esta ficha es para aplicación de bata estándar.

2. **IMAGEN ILUSTRATIVA**

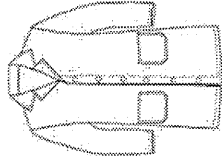

Nota: Las imágenes son de carácter ilustrativo mas no limitativo del diseño final del producto.

3. **UNIDAD DE MEDIDA**

- 3.1. Pieza

4. **CUADRO DE TALLAS**

| TALLA | 28 | 30 | 32 | 34 | 36 | 38 | 40 | 42 | 44 | 46 | 48 | 50 |
|--------|----|----|----|----|----|----|----|----|----|----|----|----|
| UNISEX | | | | | | | | | | | | |

5. **DISEÑO**

- 5.1. Colores: blanco, azul cielo, azul marino, guinda u otros.
- 5.2. Bata de trabajo manga larga unisex
- 5.3. Delantero de dos piezas
- 5.4. Dos bolsas de parche en forma hexagonal (entrada recta) c/una de 15 cm de ancho x 18 cm de largo en la parte inferior de cada delantero proporcional a todas las tallas
- 5.5. Todas las bolsas llevan dobladillo de doble vuelta de 2 cm de ancho
- 5.6. Seis botones de pasta del no. 32, al tono de la prenda visibles y equidistantes
- 5.7. Con ojales en forma vertical, equidistantes y coincidentes con los botones proporcionales a la talla
- 5.8. Cuello tipo sport con pespunte en todo su contorno a ¼ de pulgada, con solapa y una varilla en cada aletilla con entreteja en el cuello



2025
DÍA DE
LA MUJER
INDÍGENA



2025
DÍA DE
LA MUJER
INDÍGENA

ANEXOS
DIVISIÓN DE CONTRATOS



| | |
|--------|--|
| 5.9. | Espalda de dos piezas con una abertura inferior al centro de 6 pulgadas |
| 5.10. | Cinturón de ajuste altura a la cintura de 2 piezas de 5 cm de ancho con dos botones de pasta del No. 32 al tono de la prenda, 2 ojales de lado derecho que coincidan con los botones |
| 5.11. | El largo del cinturón, abotonado en el primer botón debe medir lo que mide de ancho de espalda, |
| 5.12. | Manga larga de una sola pieza con dobladillo de doble vuelta de 2 cm de ancho. |
| 5.13. | Ambas batas tanto para hombre como para mujer, deben presentar en la manga derecha, a 8 cm del hombro hacia abajo, escudo bordado vigente de la institución, con medidas de 4.0 cm de alto por 8.5 cm de largo |
| 5.14. | Contar con etiqueta (preferentemente tampográfica) de marca, composición y cuidado de la prenda, así como la talla. De conformidad con la NOM-004-SE-2021, información comercial- etiquetado de productos textiles, prendas de vestir, sus accesorios y ropa de casa |
| 5.15. | Tolerancia en medidas de hasta 10 cm; ± 0.5 cm. |
| 5.16. | Tolerancia en medidas de 10.1 cm en adelante: de ± 1 cm |
| 5.17. | Logotipos: Considerar el logotipo de la institución correspondiente, en caso de que se requiera. |
| 6. | MATERIALES |
| 6.1. | Tela de gabardina 60% poliéster y 40% algodón |
| 6.2. | Tela de 250 g/m ² |
| 7. | PRUEBAS DE VALIDACIÓN Y VALORES DE REFERENCIA |
| 7.1. | Identificación y contenido de fibras |
| 7.1.1. | 60 \pm 5% poliéster |
| 7.1.2. | 40 \pm 5% algodón |
| 7.2. | Masa por unidad de área |
| 7.2.1. | 250 \pm 5% g/m ² |
| 7.3. | Resistencia mínima a la tracción |
| 7.3.1. | Urdimbre / Longitudinal 600 N |
| 7.3.2. | Trama / transversal 350 N |
| 7.4. | Resistencia mínima al rasgado |
| 7.4.1. | Urdimbre 22 N |
| 7.4.2. | Trama 18 N |
| 7.5. | Grado de solidez mínimo del color al lavado doméstico y comercial procedimiento de lavado 1 ciclo (a 1 s) |
| 7.5.1. | Cambio 4 transferencia 4 |
| 7.6. | Tipo de ligamento: sarga 2/1 |
| 7.7. | Numero de hilos por unidad de longitud (hilos/cm) |
| 7.7.1. | Longitudinal 30 + 2 hilos/cm, |
| 7.7.2. | Transversal 22 + 2 hilos/cm |
| 8. | MÉTODOS DE REFERENCIA |
| 8.1. | NMX-A-1833/1-INNTEK-2014, ANÁLISIS QUÍMICO CUANTITATIVO-PARTE 1 |

| | |
|------|---|
| 8.2. | NMX-A-3801-INNTEK-2012 MASA POR UNIDAD DE ÁREA |
| 8.3. | NMX-A-059/2-INNTEK-2019 RESISTENCIA A LA TRACCIÓN |
| 8.4. | NMX-A-109-INNTEK-2012 RESISTENCIA AL RASGADO |
| 8.5. | NMX-A-5077-INNTEK-2015 ENCOGIMIENTO |
| 8.6. | NMX-A-105-C06-INNTEK-2015 GRADO DE SOLIDEZ MÍNIMO DEL COLOR AL LAVADO DOMÉSTICO Y COMERCIAL |
| 8.7. | NMX-A-7211/2-INNTEK-2015 NUMERO DE HILOS POR UNIDAD DE LONGITUD (HILOS/CM) |
| 8.8. | NOM-004-SE-2021, INFORMACIÓN COMERCIAL- ETIQUETADO DE PRODUCTOS TEXTILES, PRENDAS DE VESTIR, SUS ACCESORIOS Y ROPA DE CASA. |



PARTIDA 4
CÓDIGO: BAT405

BATA MÉDICO CABALLERO

1. ALCANCE

1.1. Esta ficha es para aplicación de bata para médico.

2. IMAGEN ILUSTRATIVA

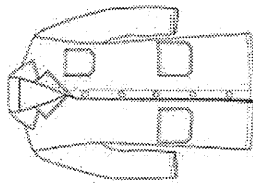

Nota: Las imágenes son de carácter ilustrativo mas no limitativo del diseño final del producto.

3. UNIDAD DE MEDIDA

3.1. Pieza

4. CUADRO DE TALLAS

| TALLA | 28 | 30 | 32 | 34 | 36 | 38 | 40 | 42 | 44 | 46 | 48 | 50 |
|-------|----|----|----|----|----|----|----|----|----|----|----|----|
|-------|----|----|----|----|----|----|----|----|----|----|----|----|

5. DISEÑO

- 5.1. Colores: blanco u otros.
- 5.2. Bata manga larga
- 5.3. Tipo recto a $\frac{1}{4}$ de largo, cuello sport de una sola pieza con respunte en todo su contorno a $\frac{1}{4}$ de pulgada
- 5.4. Delantero de dos piezas
- 5.5. Cierre al frente con cinco botones de pasta del no. 32, al tono de la prenda visibles y equidistantes y ojales
- 5.6. Con ojales en forma vertical, equidistantes y coincidentes con los botones proporcionales a la talla
- 5.7. Tres bolsas de parche, una debajo de la cintura en cada pieza, y una en el lado izquierdo a la altura del pecho en forma hexagonal (entrada recta) c/una de 15 cm de ancho x 18 cm de largo en la parte inferior de cada delantero proporcional a todas las tallas
- 5.8. Todas las bolsas, llevan dobladillo de doble vuelta de 2 cm de ancho



- 5.9. Para el caso de "Prevención y Readaptación Social" deberá colocarse sobre la bolsa a la altura del pecho una pieza de velcro felpa de 7 x 7 cm para colocar el escudo de la institución.
- 5.10. Espalda de dos piezas, con abertura en la parte inferior de la costura
- 5.11. Cinturón de ajuste altura a la cintura de 2 piezas de 5 cm de ancho con dos botones de pasta del No. 32 al tono de la prenda, 2 ojales de lado derecho que coincidan con los botones espaldas.
- 5.12. El largo del cinturón, abotonado en el primer botón debe medir lo que mide de ancho de espalda.
- 5.13. Manga recta de dos piezas, larga y al puño
- 5.14. Contar con etiqueta (preferentemente tamponográfica) de marca, composición y cuidado de la prenda, así como la talla. De conformidad con la NOM-004-SE-2021, información comercial-etiquetado de productos textiles, prendas de vestir, sus accesorios y ropa de casa
- 5.15. Tolerancia en medidas de hasta 10 cm; ± 0.5 cm.
- 5.16. Tolerancia en medidas de 10.1 cm en adelante: de ± 1 cm
- 5.17. Logotipos: Considerar el logotipo de la institución correspondiente, en caso de que se requiera.

6. MATERIALES

- 6.1. Tela de gabardina 60% poliéster y 40% algodón
- 6.2. Tela de 250 g/m²

7. PRUEBAS DE VALIDACIÓN Y VALORES DE REFERENCIA

- 7.1. Identificación y contenido de fibras
 - 7.1.1. 60 \pm 5% poliéster
 - 7.1.2. 40 \pm 5% algodón
- 7.2. Masa por unidad de área
 - 7.2.1. 250 \pm 5% g/m²
- 7.3. Resistencia mínima a la tracción
 - 7.3.1. Urdimbre / longitudinal 600 N
 - 7.3.2. Trama / transversal 350 N
- 7.4. Resistencia mínima al rasgado
 - 7.4.1. Urdimbre 22 N
 - 7.4.2. Trama 18 N
- 7.5. Grado de solidez mínimo del color al lavado doméstico y comercial procedimiento de lavado 1 ciclo (a 1 s)
 - 7.5.1. Cambio A transferencia 4
- 7.6. Tipo de ligamento: sarga 2/1
- 7.7. Numero de hilos por unidad de longitud (hilos/cm)
 - 7.7.1. Longitudinal 30 + 2 hilos/cm
 - 7.7.2. Transversal 22 + 2 hilos/cm

8. MÉTODOS DE REFERENCIA

- 8.1. NMX-A-1833/1-INNTEX-2014, ANÁLISIS QUÍMICO CUANTITATIVO-PARTE 1
- 8.2. NMX-A-3801-INNTEX-2012 MASA POR UNIDAD DE ÁREA
- 8.3. NMX-A-059/2-INNTEX-2019 RESISTENCIA A LA TRACCIÓN
- 8.4. NMX-A-109-INNTEX-2012 RESISTENCIA AL RASGADO
- 8.5. NMX-A-5077-INNTEX-2015 ENCOGIMIENTO
- 8.6. NMX-A-105-C06-INNTEX-2015 GRADO DE SOLIDEZ MÍNIMO DEL COLOR AL LAVADO DOMÉSTICO Y COMERCIAL





8.7. NMX-A-7211/2-INTEX-2015 NUMERO DE HILOS POR UNIDAD DE LONGITUD (HILOS/CM)
8.8. NOM-004-SE-2021, INFORMACIÓN COMERCIAL- ETIQUETADO DE PRODUCTOS TEXTILES, PRENDAS DE VESTIR, SUS ACCESORIOS Y ROPA DE CASA.

PARTIDA 5
CÓDIGO: BATA06 **BATA MÉDICO DAMA**

1. **ALCANCE**
1.1. Esta ficha es para aplicación de bata para médico dama.

2. **IMAGEN ILUSTRATIVA**

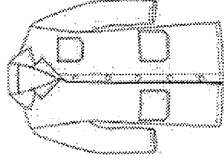

Nota: Las imágenes son de carácter ilustrativo mas no limitativo del diseño final del producto.

3. **UNIDAD DE MEDIDA**

3.1. Pieza

4. **CUADRO DE TALLAS**

DAMA

| TALLA | 26 | 28 | 30 | 32 | 34 | 36 | 38 | 40 | 42 | 44 | 46 | 48 | 50 |
|-------|----|----|----|----|----|----|----|----|----|----|----|----|----|
|-------|----|----|----|----|----|----|----|----|----|----|----|----|----|

5. **DISEÑO**

- 5.1. Colores: blanco u otros.
- 5.2. Bata manga larga
- 5.3. Tipo recto a $\frac{1}{4}$ de largo, cuello sport de una sola pieza con respunte en todo su contorno a $\frac{1}{4}$ de pulgada
- 5.4. Delantero de dos piezas y pinza a la altura del busto
- 5.5. Cierra al frente con cinco botones de pasta del no. 32, al tono de la prenda visibles y equidistantes y ojales
- 5.6. Con ojales en forma vertical, equidistantes y coincidentes con los botones proporcionales a la talla
- 5.7. Tres bolsas de parche, una debajo de la cintura en cada pieza, y una en el lado izquierdo a la altura del busto en forma hexagonal (entrada recta) c/una de 15 cm de ancho x 18 cm de largo en la parte inferior de cada delantero proporcional a todas las tallas
- 5.8. Todas las bolsas llevan dobladillo de doble vuelta de 2 cm de ancho
- 5.9. Para el caso de "Prevención y Readaptación Social" deberá colocarse sobre la bolsa a la altura del pecho una pieza de velcro felpa de 7 x 7 cm para colocar el escudo de la institución.
- 5.10. Espalda de dos piezas, con abertura en la parte inferior de la costura



2025
Año de
La Mujer
Indígena



2025
Año de
La Mujer
Indígena



| | |
|-----------|---|
| 5.11. | Cinturón de ajuste altura a la cintura de 2 piezas de 5 cm de ancho con dos botones de pasta del No. 32 al tono de la prenda, 2 ojales de lado derecho que coincidan con los botones espaldas. |
| 5.12. | El largo del cinturón, abotonado en el primer botón debe medir lo que mide de ancho de espalda. |
| 5.13. | Manga recta de dos piezas, larga y al puño |
| 5.14. | Contar con etiqueta (preferentemente tampográfica) de marca, composición y cuidado de la prenda, así como la talla. De conformidad con la NOM-004-SE-2021, información comercial-etiquetado de productos textiles, prendas de vestir, sus accesorios y ropa de casa |
| 5.15. | Tolerancia en medidas de hasta 10 cm: ± 0.5 cm. |
| 5.16. | Tolerancia en medidas de 10.1 cm en adelante: de ± 1 cm |
| 5.17. | Logotipos: Considerar el logotipo de la institución correspondiente, en caso de que se requiera. |
| 6. | MATERIALES |
| 6.1. | Tela de gabardina 60% poliéster y 40% algodón |
| 6.2. | Tela de 250 g/m ² |
| 7. | PRUEBAS DE VALIDACIÓN Y VALORES DE REFERENCIA |
| 7.1. | Identificación y contenido de fibras |
| 7.1.1. | 60 \pm 5% poliéster |
| 7.1.2. | 40 \pm 5% algodón |
| 7.2. | Masa por unidad de área |
| 7.2.1. | 250 + 5% g/m ² |
| 7.3. | Resistencia mínima a la tracción |
| 7.3.1. | Urdimbre / longitudinal 600 N |
| 7.3.2. | Trauma / transversal 350 N |
| 7.4. | Resistencia mínima al rasgado |
| 7.4.1. | Urdimbre 22 N |
| 7.4.2. | Trauma 18 N |
| 7.5. | Grado de solidez mínimo del color al lavado doméstico y comercial procedimiento de lavado 1 ciclo (a 1 s) |
| 7.5.1. | Cambio 4 transferencia 4 |
| 7.6. | Tipo de ligamento: sarga 2/1 |
| 7.7. | Numero de hilos por unidad de longitud (hilos/cm) |
| 7.7.1. | Longitudinal 30 + 2 hilos/cm, |
| 7.7.2. | Transversal 22 + 2 hilos/cm |
| 8. | MÉTODOS DE REFERENCIA |
| 8.1. | NMX-A-1833/1-INNEX-2014, ANÁLISIS QUÍMICO CUANTITATIVO-PARTE 1 |
| 8.2. | NMX-A-3801-INNEX-2012 MASA POR UNIDAD DE ÁREA |
| 8.3. | NMX-A-05972-INNEX-2019 RESISTENCIA A LA TRACCIÓN |
| 8.4. | NMX-A-109-INNEX-2012 RESISTENCIA AL RASGADO |
| 8.5. | NMX-A-5077-INNEX-2015 ENCOGIMIENTO |
| 8.6. | NMX-A-105-C06-INNEX-2015 GRADO DE SOLIDEZ MÍNIMO DEL COLOR AL LAVADO DOMÉSTICO Y COMERCIAL |
| 8.7. | NMX-A-7211/2-INNEX-2015 NUMERO DE HILOS POR UNIDAD DE LONGITUD (HILOS/CM) |
| 8.8. | NOM-004-SE-2021, INFORMACIÓN COMERCIAL- ETIQUETADO DE PRODUCTOS TEXTILES, PRENDAS DE VESTIR, SUS ACCESORIOS Y ROPA DE CASA. |

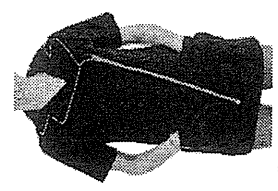

| | | | | | | | | | |
|---|-----------------------|-------|-----|----|----|-----|------|-----|------|
| PARTIDA 6 CÓDIGO: BATA07 | BATA EDUCADORA | | | | | | | | |
| <p>1. ALCANCE 1.1. Esta ficha es para aplicación de bata para educadora.</p> <p>2. IMAGEN ILUSTRATIVA</p>  <p>Nota: Las imágenes son de carácter ilustrativo mas no limitativo del diseño final del producto.</p> <p>3. UNIDAD DE MEDIDA 3.1. Pieza</p> <p>4. CUADRO DE TALLAS</p> <table border="1"> <tr> <td>TALLA</td> <td>ECH</td> <td>CH</td> <td>M</td> <td>G</td> <td>EG</td> <td>EEG</td> <td>EEEE</td> </tr> </table> <p>DAMA</p> <p>5. DISEÑO</p> <p>5.1. Colores: azul cielo, azul marino, blanco, vino u otros.</p> <p>5.2. Bata corta</p> <p>5.3. Corte silueteado tipo princesa, largo a la altura de la cadera y cuello tipo V.</p> <p>5.4. Cierra al frente con cremallera de plástico.</p> <p>5.5. Solapa con vivo de 3 mm en color hueso y vistas fijadas al corte princesa</p> <p>5.6. Pespunte a 6.4 mm</p> <p>5.7. Dos bolsas redondas con vivos color hueso de cada lado de 15 cm de ancho en la parte superior y 18.5 cm en la parte central de 17.5 cm de altura en su parte central y tablón a 4 cm de alto por 6 cm de ancho</p> <p>5.8. Doblado a 2.5 cm fijadas filo</p> <p>5.9. Espalda corte princesa en tres piezas, pespunte a 6.4 mm</p> <p>5.10. Cuello tipo solapa con vivos de 3 mm color hueso en su contorno y pespunte al filo del mismo</p> <p>5.11. Manga corta con acabado en tres hilos y dobladillo a 2.5 cm bordado directo a la prenda</p> | | TALLA | ECH | CH | M | G | EG | EEG | EEEE |
| TALLA | ECH | CH | M | G | EG | EEG | EEEE | | |



ANEXOS
DIVISIÓN DE CONTRATACIONES



| | |
|---|---|
| 5.12. | Contar con etiqueta (preferentemente tampográfica) de marca, composición y cuidado de la prenda, así como la talla. De conformidad con la NOM-004-SE-2021, información comercial-etiquetado de productos textiles, prendas de vestir, sus accesorios y ropa de casa |
| 5.13. | Tolerancia en medidas de hasta 10 cm; ± 0.5 cm. |
| 5.14. | Tolerancia en medidas de hasta 10 cm en adelante; de ± 1 cm |
| 5.15. | Logotipos: Considerar el logotipo de la Institución correspondiente, en caso de que se requiera. |
| 6. MATERIALES | |
| 6.1. | Tela 100% poliéster |
| 6.2. | Tela de 280 g/m ² |
| 7. PRUEBAS DE VALIDACIÓN Y VALORES DE REFERENCIA | |
| 7.1. | Identificación y contenido de fibras |
| 7.1.1. | 100% poliéster |
| 7.2. | Masa por unidad de área |
| 7.2.1. | 280 $\pm 5\%$ g/m ² |
| 7.3. | Resistencia mínima a la tracción |
| 7.3.1. | Urdimbre / Longitudinal 900 N |
| 7.3.2. | Trama / transversal 710 N |
| 7.4. | Resistencia mínima al rasgado |
| 7.4.1. | Urdimbre 45 N |
| 7.4.2. | Trama 30 N |
| 7.5. | Cambios dimensionales después del lavado y secado |
| 7.5.1. | Urdimbre $\pm 2\%$ |
| 7.5.2. | Trama $\pm 2\%$ |
| 7.6. | Grado de solidez mínimo del color al lavado doméstico y comercial procedimiento de lavado 1 ciclo (a 1 s) |
| 7.6.1. | Cambio 4 transferencia 3 |
| 7.7. | Tipo de ligamento: tafetán |
| 7.8. | Numero de hilos por unidad de longitud (hilos/cm) |
| 7.8.1. | Longitudinal 63 ± 2 hilos/cm, |
| 7.8.2. | Transversal 33 ± 2 hilos/cm |
| 8. MÉTODOS DE REFERENCIA | |
| 8.1. | NMX-A-084-INNEX-2015, ANÁLISIS CUALITATIVO – CUANTITATIVO PARA UN FIBRA 100% MÉTODO DE ENSAYO |
| 8.2. | NMX-A-3801-INNEX-2012 MASA POR UNIDAD DE ÁREA |
| 8.3. | NMX-A-059/2-INNEX-2019 RESISTENCIA A LA TRACCIÓN |
| 8.4. | NMX-A-109-INNEX-2012 RESISTENCIA AL RASGADO |
| 8.5. | NMX-A-5077-INNEX-2015 ENCOGIMIENTO |
| 8.6. | NMX-A-105-C06-INNEX-2015 GRADO DE SOLIDEZ MÍNIMO DEL COLOR AL LAVADO DOMÉSTICO Y COMERCIAL |
| 8.7. | NMX-A-7211/2-INNEX-2015 NUMERO DE HILOS POR UNIDAD DE LONGITUD (HILOS/CM) |
| 8.8. | NOM-004-SE-2021, INFORMACIÓN COMERCIAL- ETIQUETADO DE PRODUCTOS TEXTILES, PRENDAS DE VESTIR, SUS ACCESORIOS Y ROPA DE CASA. |



| | | | | | | | | | | | | | | | | | | | | | | | | |
|------------------------------|---|----|----|----|----|----|----|----|----|----|-------|----|----|----|----|----|----|----|----|----|----|----|----|----|
| PARTIDA 7 | BLUSA DAMA MANGA LARGA | | | | | | | | | | | | | | | | | | | | | | | |
| CÓDIGO: BLUS01 | | | | | | | | | | | | | | | | | | | | | | | | |
| 1. ALCANCE | 1.1. Esta ficha es para aplicación de blusa con corte francés y cuello tipo camisero. | | | | | | | | | | | | | | | | | | | | | | | |
| 2. IMAGEN ILUSTRATIVA | Nota: Las imágenes son de carácter ilustrativo mas no limitativo del diseño final del producto. | | | | | | | | | | | | | | | | | | | | | | | |
| 3. UNIDAD DE MEDIDA | 3.1. Pieza | | | | | | | | | | | | | | | | | | | | | | | |
| 4. CUADRO DE TALLAS | <table border="1"> <tr> <td>TALLA</td> <td>26</td> <td>28</td> <td>30</td> <td>32</td> <td>34</td> <td>36</td> <td>38</td> <td>40</td> <td>42</td> <td>44</td> <td>46</td> <td>48</td> <td>50</td> </tr> </table> | | | | | | | | | | TALLA | 26 | 28 | 30 | 32 | 34 | 36 | 38 | 40 | 42 | 44 | 46 | 48 | 50 |
| TALLA | 26 | 28 | 30 | 32 | 34 | 36 | 38 | 40 | 42 | 44 | 46 | 48 | 50 | | | | | | | | | | | |
| 5. DISEÑO | <p>5.1. Colores: blanco, azul cielo, vino u otros.</p> <p>5.2. Delantero conformado por dos piezas. En el delantero derecho presenta una aletilla en forma de tablón, con pespunte al filo en todo su contorno, con una pinza a cada lado que inicia de la parte inferior del delantero hasta la altura del busto, una siguiente pinza en el costado a la altura del busto, llegando al punto alto detalle y 5 ojales equidistantes.</p> <p>5.3. Los delanteros se unen al frente con 5 botones de pasta del no. 18 con 2 orificios ubicados en el delantero izquierdo.</p> | | | | | | | | | | | | | | | | | | | | | | | |





| | |
|--------|--|
| 5.4. | Cuello tipo camisero con pie de cuello con respunte al filo en todo su contorno, con un botón al centro del no. 18 y cuello camisero con una entretela al igual que el pie de cuello con respunte al filo. |
| 5.5. | Espalda de una pieza con una pinza a cada lado de la parte inferior hacia arriba para ajustar al cuerpo, parte inferior de los delanteros y espalda en forma semi-circular, mangas de una sola pieza parte inferior con abertura y bebedero. |
| 5.6. | Puño de la misma tela con entretela con un ancho de 5.5 cm con un botón de pasta del no. 18 con dos orificios uno en cada puño, dobladillo de ruedo de 1 cm de ancho, tolerancia en medidas de hasta 10 cm: ± 0.5 cm y de 10.1 cm en adelante: de ± 1 cm todas las costuras deben tener 10 puntadas por cada 2.5 cm como mínimo. |
| 5.7. | Lleva velcro felpa a la altura del pecho izq. de 7 cm por 7 cm y velcro felpa del lado derecho a la altura del pecho de 4 cm por 6 cm |
| 5.8. | Contar con etiqueta (preferentemente tampográfica) de marca, composición y cuidado de la prenda, así como la talla. De conformidad con la NOM-004-SE-2021, información comercial- etiquetado de productos textiles, prendas de vestir, sus accesorios y ropa de casa |
| 5.9. | Logotipos: Considerar el logotipo de la institución correspondiente, en caso de que se requiera (Nota: En caso de requerirse el logotipo no considerar el velcro felpa) |
| 6. | MATERIALES |
| 6.1. | Tela 70% poliéster y 30% algodón |
| 6.2. | Tela de 170 g/m ² |
| 7. | PRUEBAS DE VALIDACIÓN Y VALORES DE REFERENCIA |
| 7.1. | Identificación y contenido de fibras |
| 7.1.1. | 70 \pm 5% poliéster |
| 7.1.2. | 30 \pm 5% algodón |
| 7.2. | Masa por unidad de área |
| 7.2.1. | Tela de 170 \pm 5% g/m ² |
| 7.3. | Resistencia mínima a la tracción |
| 7.3.1. | Urdimbre 600 N |
| 7.3.2. | Trama 450 N |
| 7.4. | Resistencia mínima al rasgado |
| 7.4.1. | Urdimbre 35 N |
| 7.4.2. | Trama 30 N |
| 7.5. | Cambios dimensionales después del lavado y secado |
| 7.5.1. | Urdimbre $\pm 2\%$ |
| 7.5.2. | Trama $\pm 2\%$ |
| 7.6. | Grado de solidez mínimo del color al lavado doméstico y comercial procedimiento de lavado 1 ciclo (a 1 S) |
| 7.6.1. | Cambio 4 transferencia 3 |
| 7.7. | Tipo de ligamento: sarga 2/1 |
| 7.8. | Número de hilos por unidad de longitud (hilos/cm) |
| 7.8.1. | Longitudinal 34 \pm 2 hilos/cm |
| 7.8.2. | Transversal 15 \pm 2 hilos/cm |
| 8. | MÉTODOS DE REFERENCIA |
| 8.1. | NMX-A-1933/1-INNTEK-2014, ANÁLISIS QUÍMICO CUANTITATIVO-PARTE 1 |

| | |
|------|---|
| 8.2. | NMX-A-3801-INNTEK-2012 MASA POR UNIDAD DE ÁREA |
| 8.3. | NMX-A-059/2-INNTEK-2019 RESISTENCIA A LA TRACCIÓN |
| 8.4. | NMX-A-109-INNTEK-2012 RESISTENCIA AL RASGADO |
| 8.5. | NMX-A-5077-INNTEK-2015 ENCOGIMIENTO |
| 8.6. | NMX-A-105-C06-INNTEK-2015 GRADO DE SOLIDEZ MÍNIMO DEL COLOR AL LAVADO DOMÉSTICO Y COMERCIAL |
| 8.7. | NMX-A-7211/2-INNTEK-2015 NÚMERO DE HILOS POR UNIDAD DE LONGITUD (HILOS/CM) |
| 8.8. | NOM-004-SE-2021, INFORMACIÓN COMERCIAL- ETIQUETADO DE PRODUCTOS TEXTILES, PRENDAS DE VESTIR, SUS ACCESORIOS Y ROPA DE CASA. |



PARTIDA 8
CÓDIGO: BLU502
BLUSA MANGA CORTA DAMA

1. ALCANCE
1.1. Esta ficha es para aplicación de blusa manga corta para dama

2. IMAGEN ILUSTRATIVA

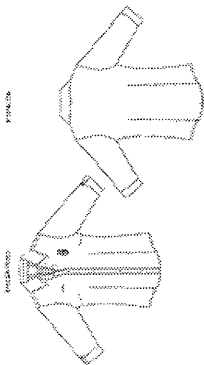

Nota: Las imágenes son de carácter ilustrativo mas no limitativo del diseño final del producto.

3. UNIDAD DE MEDIDA

3.1. Pieza

4. CUADRO DE TALLAS

| TALLA | 26 | 28 | 30 | 32 | 34 | 36 | 38 | 40 | 42 | 44 | 46 | 48 | 50 |
|-------|----|----|----|----|----|----|----|----|----|----|----|----|----|
|-------|----|----|----|----|----|----|----|----|----|----|----|----|----|

5. DISEÑO

- 5.1. Colores: blanco u otros
- 5.2. Cuello: Tipo camisero, entretelado con un pespunte al filo en todo su contorno, doble pespunte en base de pie de cuello y ojal horizontal tipo estándar y botón No. 14 (aprox 9 mm) al tono de la tela.
- 5.3. Delantero conformado por 2 piezas
- 5.4. Delantero derecho; presentando una aletilla de 2.5 cm. La aletilla deberá presentar refuerzo interno de la misma tela con pespunte al filo de 1/16" y 5 ojales verticales tipo estándar colocados de forma equidistante a lo largo de la aletilla.
- 5.5. Delantero izquierdo con línea botonera de 2 cm de ancho con pespunte a lo largo de la línea botonera con costura recta, 6 botones No. 14 (aprox 9 mm) al tono de la tela, alineados y colocados de forma que coincida con los ojales del delantero derecho. Cada delantero presenta pinza para acinturar más una pinza a la altura de busto.

5.6. Espalda: De dos piezas, con bata doble y cargada hacia el delantero y 2 pinzas para ajuste en la cintura, dobladillo al ruedo de 0.5 cm redoblado. Lleva bata con pespunte al filo de 1/16" con costura recta en la base de la bata y en los hombros.

5.7. Manga: 3/4 que llegue al codo, esta presenta puño y ajustador entretelado en forma de rectángulo el cual deberá medir 8cm de largo por 2.5 cm de ancho.

5.8. Puños: Entretelados de 6 cm con pespunte de costura recta de ¼" en la base del puño y pespunte sencillo al filo (1/16") de costura recta al final del contorno puño.

5.9. Logotipos: Considerar el logotipo de la institución correspondiente, en caso de que se requiera

5.10. Contar con etiqueta (preferentemente topográfica) de marca, composición y cuidado de la prenda, así como la talla. De conformidad con la NOM-004-SE-2021, información comercial-etiquetado de productos textiles, prendas de vestir, sus accesorios y ropa de casa

5.11. Tolerancia en medidas de hasta 10 cm: ± 0.5 cm.

5.12. Tolerancia en medidas de 10.1 cm en adelante: de ± 1 cm

6. MATERIALES

6.1. Tela 50% algodón y 50% poliéster

6.2. Tela de 120 g/m²

7. PRUEBAS DE VALIDACIÓN Y VALORES DE REFERENCIA

7.1. Identificación y contenido de fibras

7.1.1. 50 ± 5% algodón

7.1.2. 50 ± 5% poliéster

7.2. Masa por unidad de área

7.2.1. 120 ± 5% g/m²

7.3. Resistencia mínima a la tracción

7.3.1. Urdimbre 374 N

7.3.2. Trama 180 N

7.4. Resistencia mínima al rasgado

7.4.1. Urdimbre 30 N

7.4.2. Trama 12 N mínimo

7.5. Cambios dimensionales después del lavado y secado (A un ciclo de lavado estándar doméstico a 40 °c y secado al aire o en secadora moderada):

7.5.1. Urdimbre ± 3%

7.5.2. Trama ± 3%

7.6. Grado de solidez mínimo del color al lavado doméstico y comercial procedimiento de lavado 1 ciclo (a 1 s)

7.6.1. cambio 4

7.6.2. transferencia 4

7.7. Tipo de ligamento: taletón.

7.8. Número de hilos por unidad de longitud (hilos/cm)

7.8.1. Urdimbre 38 ± 2 hilos/cm

7.8.2. Trama 30 ± 2 hilos/cm

8. MÉTODOS DE REFERENCIA

8.1. NMX-A-1833/1-INNTEX-2014, ANÁLISIS QUÍMICO CUANTITATIVO-PARTE 1

8.2. NMX-A-3801-INNTEX-2012 MASA POR UNIDAD DE ÁREA

8.3. NMX-A-059/2-INNTEX-2019 RESISTENCIA A LA TRACCIÓN

- 8.4. NMX-A-109-INNTEX-2012 RESISTENCIA AL RASGADO
- 8.5. NMX-A-5077-INNTEX-2015 ENCOGIMIENTO
- 8.6. NMX-A-105-C06-INNTEX-2015 GRADO DE SOLIDEZ MÍNIMO DEL COLOR AL LAVADO DOMÉSTICO Y COMERCIAL
- 8.7. NMX-A-7211/2-INNTEX-2015 NUMERO DE HILOS POR UNIDAD DE LONGITUD (HILOS/CM)
- 8.8. NOM-004-SE-2021. INFORMACIÓN COMERCIAL- ETIQUETADO DE PRODUCTOS TEXTILES, PRENDAS DE VESTIR, SUS ACCESORIOS Y ROPA DE CASA.



PARTIDA 9
CODIGO: CAL.C01

CALCETA TUBULAR

- 1. **ALCANCE**
1.1. Esta ficha es para aplicación de calceta tubular.

2. **IMAGEN ILUSTRATIVA**

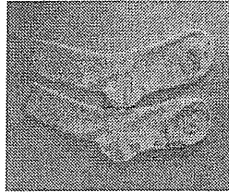

Nota: Las imágenes son de carácter ilustrativo mas no limitativo del diseño final del producto.

3. **UNIDAD DE MEDIDA**

- 3.1. Par

4. **CUADRO DE TALLAS**

- 4.1. Unitalia

5. **DISEÑO**

- 5.1. Colores: blanco u otros.
- 5.2. Calceta para adulto.
- 5.3. Reforzada en punta, talón y planta; con tubo de ajuste de 24 cm de largo \pm 1 cm
- 5.4. Debe contener un mínimo 65% de algodón con otras fibras.
- 5.5. Contar con etiqueta (preferentemente tampográfica) de marca, composición y cuidado de la prenda, así como la talla. De conformidad con la NOM-004-SE-2021, información comercial-etiquetado de productos textiles, prendas de vestir, sus accesorios y ropa de casa

6. **MATERIALES**

- 6.1. Tela 65% algodón y 35% con otras fibras sintéticas (Poliamida, Poliéster, otros)
- 6.2. Tela de 110 g/m²

7. **PRUEBAS DE VALIDACIÓN Y VALORES DE REFERENCIA**

- 7.1. Identificación y contenido de fibras
 - 7.1.1. 65 \pm 5% algodón
 - 7.1.2. 35 % \pm 5% con otras fibras sintéticas (Poliamida, Poliéster, otros)
- 7.2. Masa por unidad de área
 - 7.2.1. Tela de 110 \pm 5% g/m²



ANEXOS
DIVISIÓN DE COLABORACIÓN



7.3. Grado de solidez mínimo del color al lavado doméstico y comercial procedimiento de lavado 1 ciclo (a 1 s)
 7.3.1. Cambio 4 transferencia 2-3
 7.4. Número de hilos por unidad de longitud (hilos/cm)
 7.4.1. Urdimbre 12 ± 2 hilos/cm
 7.4.2. Trama 9 ± 2 hilos/cm

8. MÉTODOS DE REFERENCIA
 8.1. NMX-A-1833/1-INNEX-2014, ANÁLISIS QUÍMICO CUANTITATIVO-PARTE 1
 8.2. NMX-A-3801-INNEX-2012 MASA POR UNIDAD DE ÁREA
 8.3. NMX-A-105-C06-INNEX-2015 GRADO DE SOLIDEZ MÍNIMO DEL COLOR AL LAVADO DOMÉSTICO Y COMERCIAL
 8.4. NMX-A-7211/2-INNEX-2015 NUMERO DE HILOS POR UNIDAD DE LONGITUD (HILOS/CM)
 8.5. NOM-004-SE-2021, INFORMACIÓN COMERCIAL- ETIQUETADO DE PRODUCTOS TEXTILES, PRENDAS DE VESTIR, SUS ACCESORIOS Y ROPA DE CASA.

PARTIDA 10
CODIGO: CALCO2
CALCETA NIVEL 1

1. **ALCANCE**
 1.1. Esta ficha es para aplicación de calceta nivel 1 de 9 pulgadas
2. **IMAGEN ILUSTRATIVA**

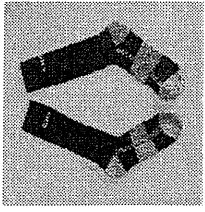

Nota: Las imágenes son de carácter ilustrativo mas no limitativo del diseño final del producto.

3. **UNIDAD DE MEDIDA**
 3.1. Par
4. **CUADRO DE TALLAS**
 4.1. Unitalia
5. **DISEÑO**
 5.1. Colores: negro, gris u otros.
 5.2. Calceta para adulto
 5.3. Altura de 9 pulgadas. con áreas de compresión. construcción regular para climas templados, con tratamiento antibacterial con alta transpirabilidad
 5.4. Contar con etiqueta de marca (preferentemente topográfica), composición y cuidado de la prenda, así como la talla. De conformidad con la NOM-004-SE-2021, información comercial- etiquetado de productos textiles; prendas de vestir, sus accesorios y ropa de casa.
 5.5. Tolerancia en medidas de hasta 10 cm: ± 0.5 cm
 5.6. Tolerancia en medidas de 10.1 cm en adelante: de ± 1 cm
6. **MATERIALES**
 6.1. Tela 10% licra y 90% algodón
 6.2. Tejido de punto de larga duración
7. **PRUEBAS DE VALIDACIÓN Y VALORES DE REFERENCIA**
 7.1. Identificación y contenido de fibras
 7.1.1. 90 ± 5% algodón
 7.1.2. 10 ± 5% licra



- 8. MÉTODOS DE REFERENCIA**
- 8.1. NMX-A-1833/1-INNEX-2014. ANÁLISIS QUÍMICO CUANTITATIVO-PARTE 1
 - 8.2. NOM-004-SE-2021, INFORMACIÓN COMERCIAL- ETIQUETADO DE PRODUCTOS TEXTILES, PRENDAS DE VESTIR, SUS ACCESORIOS Y ROPA DE CASA.



PARTIDA 11
CODIGO: CALCOB

CALCETÍN DE VESTIR PARA CABALLERO

- 1. **ALCANCE**
 - 1.1. Esta ficha es para aplicación de calcetín de vestir para caballero
- 2. **IMAGEN ILUSTRATIVA**

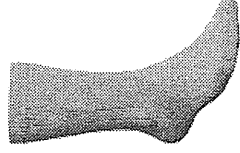

Nota: Las imágenes son de carácter ilustrativo mas no limitativo del diseño final del producto.

- 3. **UNIDAD DE MEDIDA**
 - 3.1. Par
- 4. **CUADRO DE TALLAS.**
 - 4.1. Unitalia
- 5. **DISEÑO**
 - 5.1. Colores: beige u otros.
 - 5.2. Con tejido de ajuste superior de 7 cm de ancho.
 - 5.3. Contar con etiqueta de marca (preferentemente tamponográfica), composición y cuidado de la prenda, así como la talla. De conformidad con la NOM-004-SE-2021, información comercial- etiquetado de productos textiles, prendas de vestir, sus accesorios y ropa de casa.
 - 5.4. Tolerancia en medidas de hasta 10 cm: ± 0.5 cm
 - 5.5. Tolerancia en medidas de 10.1 cm en adelante: de ± 1 cm.
- 6. **MATERIALES**
 - 6.1. Tela 65% de algodón y 35% con otras fibras sintéticas (Poliamida, Poliéster, otros).
 - 6.2. Tejido de punto de larga duración.
 - 6.3. Tela de 110 g/m²
- 7. **PRUEBAS DE VALIDACIÓN Y VALORES DE REFERENCIA**
 - 7.1. Identificación y contenido de fibras
 - 7.1.1. 65 \pm 5% algodón
 - 7.1.2. 35 % \pm 5% con otras fibras sintéticas (Poliamida, Poliéster, otros)



ANEXOS
DIVISIÓN DE CONTRATOS



| | |
|-----------|---|
| 7.2. | Masa por unidad de área |
| 7.2.1. | Tela de 110 ± 5 % g/m ² |
| 7.3. | Grado de solidez mínimo del color al lavado doméstico y comercial procedimiento de lavado 1 ciclo (a 1 s) eliminar ya que se trata de tela blanca |
| 7.3.1. | Cambio 4 transferencia 2-3 |
| 7.4. | Número de hilos por unidad de longitud (hilos/cm) |
| 7.4.1. | Urdimbre 12 ± 2 hilos/cm |
| 7.4.2. | Trama 9 ± 2 hilos/cm |
| B. | MÉTODOS DE REFERENCIA |
| 8.1. | NMX-A-1833/1-INNEX-2014, ANÁLISIS QUÍMICO CUANTITATIVO-PARTE 1 |
| 8.2. | NMX-A-3801-INNEX-2012 MASA POR UNIDAD DE ÁREA |
| 8.3. | NMX-A-105-C06-INNEX-2015 GRADO DE SOLIDEZ MÍNIMO DEL COLOR AL LAVADO DOMÉSTICO Y COMERCIAL |
| 8.4. | NMX-A-7211/2-INNEX-2015 NÚMERO DE HILOS POR UNIDAD DE LONGITUD (HILOS/CM) |
| 8.5. | NOM-004-SE-2021, INFORMACIÓN COMERCIAL- ETIQUETADO DE PRODUCTOS TEXTILES, PRENDAS DE VESTIR, SUS ACCESORIOS Y ROPA DE CASA. |

| | |
|--|--|
| PARTIDA 12 CODIGO: CAMS01 | CAMISA DE MEZCLILLA MANGA LARGA |
|--|--|

- ALCANCE**
 - Esta ficha es para aplicación de camisa de mezclilla manga larga.
- IMAGEN ILUSTRATIVA**

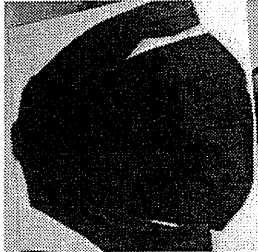
Nota: Las imágenes son de carácter ilustrativo mas no limitativo del diseño final del producto.
- UNIDAD DE MEDIDA**
 - Pieza
- CUADRO DE TALLAS**

| | | | | | | | | | | | | |
|--------|----|----|----|----|----|----|----|----|----|----|----|----|
| UNISEX | 28 | 30 | 32 | 34 | 36 | 38 | 40 | 42 | 44 | 46 | 48 | 50 |
| TALLA | | | | | | | | | | | | |
- DISEÑO**
 - Colores: azul marino u otros.
 - Camisa de mezclilla manga larga.
 - Delantero de dos piezas que se unen al frente con 6 botones de pasta de 4 orificios del No. 20, aletilla en el delantero izquierdo de 1¼ de pulgada de ancho con respunte a ¼ de pulgada a cada lado.
 - Cuello tipo camisero con cuello con respunte al filo. Cuello con ojal y botón del No. 16 en las puntas.
 - Una bolsa superior de parche de 5 3/8 de pulgada de ancho y 6 pulgadas de largo fijada con doble respunte en su contorno, ojal y botón al centro. Puntas inferiores semi redondas.
 - Mangas de una sola pieza, con puño de 6 cm de ancho con respunte a 1/4 de pulgada y doble respunte en la unión de manga con puño con entretela para un mejor cuerpo.





- 5.7. Espalda de una sola pieza con corte en la parte superior formando una bata, con doble tela, la parte inferior con un tablón al centro.
- 5.8. Hombros: unión de la espalda y sisas con pespunte de 1/4 de pulgada. Costuras interiores con overlock de cinco hilos con 12 puntadas por pulgada, costuras externas con 10 puntadas por pulgada.
- 5.9. Lleva velcro felpa a la altura del pecho izquierdo de 7 cm por 7 cm, velcro felpa del lado derecho a la altura del pecho de 4 cm x 6 cm.
- 5.10. Contar con etiqueta de marca (preferentemente tamponográfica), composición y cuidado de la prenda, así como la talla. De conformidad con la NOM-004-SE-2021, información comercial-etiquetado de productos textiles, prendas de vestir, sus accesorios y ropa de casa
- 5.11. Logotipos: Considerar el logotipo de la institución correspondiente, en caso de que se requiera (Nota: En caso de requerirse el logotipo no considerar el velcro felpa)
- 5.12. Tolerancia en medidas de hasta 10 cm: ± 0.5 cm.
- 5.13. Tolerancia en medidas de 10.1 cm en adelante: de ± 1 cm

6. MATERIALES

- 6.1. Tela 100% algodón
- 6.2. Tela de 300 g/m²

7. PRUEBAS DE VALIDACIÓN Y VALORES DE REFERENCIA

- 7.1. Identificación y contenido de fibras
 - 7.1.1. 100% algodón
- 7.2. Masa por unidad de área
 - 7.2.1. 300 $\pm 5\%$ g/m²
- 7.3. Resistencia mínima a la tracción
 - 7.3.1. Urdimbre 700 N
 - 7.3.2. Trama 400 N
- 7.4. Resistencia mínima al rasgado
 - 7.4.1. Urdimbre 30 N
 - 7.4.2. Trama 25 N
- 7.5. Cambios dimensionales después del lavado y secado
 - 7.5.1. Urdimbre $\pm 2\%$
 - 7.5.2. Trama $\pm 2\%$
- 7.6. Grado de solidez mínimo del color al lavado doméstico y comercial procedimiento de lavado 1 ciclo (a 1 s)
 - 7.6.1. Cambio 4 transferencia 3
- 7.7. Tipo de ligamento: sarga 2/1
- 7.8. Numero de hilos por unidad de longitud (hilos/cm)
 - 7.8.1. Longitudinal 33 ± 2 hilos/cm,
 - 7.8.2. Transversal 22 ± 2 hilos/cm

8. MÉTODOS DE REFERENCIA

- 8.1. NMX-A-084-INNTEX-2015, ANÁLISIS CUALITATIVO - CUANTITATIVO PARA UN FIBRA 100% MÉTODO DE ENSAYO
- 8.2. NMX-A-3801-INNTEX-2012, MASA POR UNIDAD DE ÁREA

8.3. NMX-A-059/2-INNTEX-2019 RESISTENCIA A LA TRACCIÓN

- 8.4. NMX-A-109-INNTEX-2012 RESISTENCIA AL RASGADO
- 8.5. NMX-A-5077-INNTEX-2015 ENCOGIMIENTO
- 8.6. NMX-A-105-C06-INNTEX-2015 GRADO DE SOLIDEZ MÍNIMO DEL COLOR AL LAVADO DOMÉSTICO Y COMERCIAL
- 8.7. NMX-A-7211/2-INNTEX-2015 NUMERO DE HILOS POR UNIDAD DE LONGITUD (HILOS/CM)
- 8.8. NOM-004-SE-2021, INFORMACIÓN COMERCIAL- ETIQUETADO DE PRODUCTOS TEXTILES, PRENDAS DE VESTIR, SUS ACCESORIOS Y ROPA DE CASA.



PARTIDA 13
CÓDIGO: CAM302

CAMISA DE VESTIR CABALLERO 70% POLIÉSTER 30% ALGODÓN

1. **ALCANCE**
1.1. Esta ficha es para aplicación de camisa de vestir para caballero 70% poliéster 30 % algodón.
2. **IMAGEN ILUSTRATIVA**

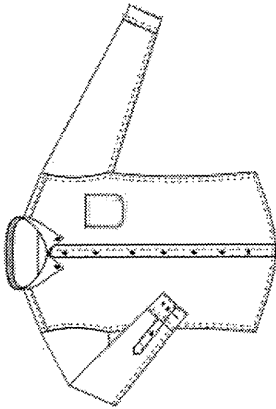

Nota: Las imágenes son de carácter ilustrativo mas no limitativo del diseño final del producto.

3. UNIDAD DE MEDIDA

3.1. Pieza

4. CUADRO DE TALLAS

| CABALLERO | TALLA | 28 | 30 | 32 | 34 | 36 | 38 | 40 | 42 | 44 | 46 | 48 | 50 |
|-----------|-------|----|----|----|----|----|----|----|----|----|----|----|----|
| | | | | | | | | | | | | | |

5. DISEÑO

- 5.1. Colores: azul cielo, azul marino, blanco, beige, guinda u otros.
- 5.2. Camisa 70 % poliéster y 30 % algodón de manga larga corte recto
- 5.3. Delantero: en dos piezas y bata, cuello camisero con ple de cuello, con aletilla sobrepuesta de 2.5 cm de ancho, delantero izquierdo con 6 ojales y delantero derecho con 6 botones al frente visibles y equidistantes de pasta del No.16 (aprox 10 mm.) al tono de la prenda. Un botón de repuesto al final de la prenda.
- 5.4. En el delantero izquierdo, en la parte superior lleva una bolsa de parche terminación en pico.
- 5.5. Manga: larga con bebedero y dos pliegues, puños con entreteila de puntas hexagonales de 7 cm de ancho con 2 ojales y 2 botones al tono de la prenda del No.16 (aprox 10 mm.)



- 5.6. Espalda de una pieza con corte en la parte superior formando una doble bata, la parte superior de la espalda con dos pliegues ubicados a los lados en la unión de la doble bata de 2 cm de profundidad. La bata va fijada con pespunte al filo.
- 5.7. Arriba de la bolsa izquierda lleva logotipo bordado, a solicitud de la institución
- 5.8. Contar con etiqueta de marca (preferentemente tamográfica), composición y cuidado de la prenda, así como la talla. De conformidad con la NOM-004-SE-2021, información comercial-etiquetado de productos textiles, prendas de vestir, sus accesorios y ropa de casa
- 5.9. Tolerancia en medidas de hasta 10 cm: ± 0.5 cm.
- 5.10. Tolerancia en medidas de 10.1 cm en adelante: de ± 1 cm

6. MATERIALES

- 6.1. Tela 70% poliéster y 30% algodón
- 6.2. Tela de 170 g/m²

7. PRUEBAS DE VALIDACIÓN Y VALORES DE REFERENCIA

- 7.1. Identificación y contenido de fibras
 - 7.1.1. 70 ± 5% poliéster
 - 7.1.2. 30 ± 5% algodón
- 7.2. Masa por unidad de área
 - 7.2.1. 170 ± 5% g/m²
- 7.3. Resistencia mínima a la tracción
 - 7.3.1. Urdimbre 80 N
 - 7.3.2. Trama 80 N
- 7.4. Resistencia mínima al rasgado
 - 7.4.1. Urdimbre 16 N
 - 7.4.2. Trama 16 N
- 7.5. Cambios dimensionales después del y secado
 - 7.5.1. Urdimbre + 3%
 - 7.5.2. Trama + 3%
- 7.6. Grado de solidez mínimo del color al lavado doméstico y comercial procedimiento de lavado 1 ciclo (a 1 s)
 - 7.6.1. Cambio 4 transferencia 3-4
- 7.7. Tipo de ligamento: tafetán
- 7.8. Numero de hilos por unidad de longitud (hilos/cm)
 - 7.8.1. Longitudinal 35 + 2 hilos/cm,
 - 7.8.2. Transversal 23 + 2 hilos/cm

8. MÉTODOS DE REFERENCIA

- 8.1. NMX-A-1833/1-INNEX-2014. ANÁLISIS QUÍMICO CUANTITATIVO-PARTE 1
- 8.2. NMX-A-3801-INNEX-2012 MASA POR UNIDAD DE ÁREA
- 8.3. NMX-A-059/2-INNEX-2019 RESISTENCIA A LA TRACCIÓN
- 8.4. NMX-A-109-INNEX-2012 RESISTENCIA AL RASGADO
- 8.5. NMX-A-5077-INNEX-2015 ENCOGIMIENTO
- 8.6. NMX-A-105-C06-INNEX-2015 GRADO DE SOLIDEZ MÍNIMO DEL COLOR AL LAVADO DOMÉSTICO Y COMERCIAL



- 8.7. NMX-A-7211/JZ-INNTEX-2015 NÚMERO DE HILOS POR UNIDAD DE LONGITUD (HILOS/CM)
8.8. NOM-004-SE-2021. INFORMACIÓN COMERCIAL- ETIQUETADO DE PRODUCTOS TEXTILES, PRENDAS DE VESTIR, SUS ACCESORIOS Y ROPA DE CASA.



PARTIDA 14
CÓDIGO: CAM503

CAMISA DE VESTIR DAMA 70% POLIÉSTER 30% ALGODÓN

1. ALCANCE
1.1. Esta ficha es para aplicación de camisa de vestir para dama 70% poliéster 30% algodón.

2. IMAGEN ILUSTRATIVA

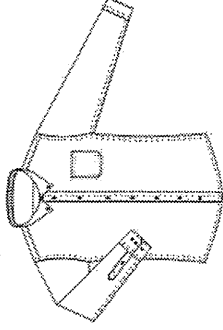

Nota: Las imágenes son de carácter ilustrativo mas no limitativo del diseño final del producto.

3. UNIDAD DE MEDIDA

3.1. Pieza

4. CUADRO DE TALLAS

DAMA

| TALLA | 26 | 28 | 30 | 32 | 34 | 36 | 38 | 40 | 42 | 44 | 46 | 48 | 50 |
|-------|----|----|----|----|----|----|----|----|----|----|----|----|----|
|-------|----|----|----|----|----|----|----|----|----|----|----|----|----|

5. DISEÑO

- 5.1. Colores: azul cielo, blanco, quinda u otros.
5.2. Camisa 70% poliéster y 30% algodón de manga larga corte recto
5.3. Delantero en dos piezas con pinzas de busto, cuello camisero con escote en "V" con aletilla sobrepuesta de 2.5 cm de ancho, con 6 botones al frente visibles y equidistantes, delantero derecho con 6 ojales y delantero izquierdo con 6 botones de pasta del No. 14 (aprox 9 mm.) al tono de la prenda. Un botón de repuesto al final de la prenda.
5.4. Manga larga pinzada con bebedero y dos pliegues, de puntas hexagonales de 7 cm de ancho con 2 ojales y dos botones al tono de la prenda del No. 14 (aprox 9 mm.)
5.5. En el delantero izquierdo parte superior una bolsa de parche terminación en pico.
5.6. Espalda de una pieza con pinzas.
5.7. Arriba de la bolsa izquierda lleva logotipo bordado, a solicitud de la institución.
5.8. Contar con etiqueta de marca (preferentemente tampográfica), composición y cuidado de la prenda, así como la talla. De conformidad con la NOM-004-SE-2021, información comercial- etiquetado de productos textiles, prendas de vestir, sus accesorios y ropa de casa

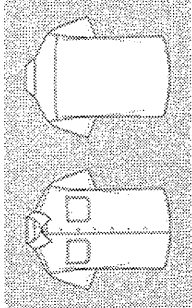

| | |
|---|---|
| 5.9. | Tolerancia en medidas de hasta 10 cm: ± 0.5 cm. |
| 5.10. | Tolerancia en medidas de 10.1 cm en adelante: de ± 1 cm |
| 6. MATERIALES | |
| 6.1. | Tela 70% poliéster y 30% algodón |
| 6.2. | Tela de 170 g/m ² |
| 7. PRUEBAS DE VALIDACIÓN Y VALORES DE REFERENCIA | |
| 7.1. | Identificación y contenido de fibras |
| 7.1.1. | 70 \pm 5% poliéster |
| 7.1.2. | 30 \pm 5% algodón |
| 7.2. | Masa por unidad de área |
| 7.2.1. | 170 \pm 5% g/m ² |
| 7.3. | Resistencia mínima a la tracción |
| 7.3.1. | Urdimbre 80 N |
| 7.3.2. | Trama 80 N |
| 7.4. | Resistencia mínima al rasgado |
| 7.4.1. | Urdimbre 16 N |
| 7.4.2. | Trama 16 N |
| 7.5. | Cambios dimensionales después del lavado y secado |
| 7.5.1. | Urdimbre +3% |
| 7.5.2. | Trama +3% |
| 7.6. | Grado de solidez mínimo del color al lavado doméstico y comercial procedimiento de lavado 1 ciclo (a 1 s) |
| 7.6.1. | Cambio 4 transferencia 3-4 |
| 7.7. | Tipo de ligamento: taletán |
| 7.8. | Numero de hilos por unidad de longitud (hilos/cm) |
| 7.8.1. | Longitudinal 35 + 2 hilos/cm, |
| 7.8.2. | Transversal 23 + 2 hilos/cm |
| 8. MÉTODOS DE REFERENCIA | |
| 8.1. | NMX-A-1833/1-INNTEX-2014. ANÁLISIS QUÍMICO CUANTITATIVO-PARTE 1 |
| 8.2. | NMX-A-3801-INNTEX-2012. MASA POR UNIDAD DE ÁREA |
| 8.3. | NMX-A-059/2-INNTEX-2019. RESISTENCIA A LA TRACCIÓN |
| 8.4. | NMX-A-109-INNTEX-2012. RESISTENCIA AL RASGADO |
| 8.5. | NMX-A-5077-INNTEX-2015. ENCOGIMIENTO |
| 8.6. | NMX-A-105-C06-INNTEX-2015. GRADO DE SOLIDEZ MÍNIMO DEL COLOR AL LAVADO DOMÉSTICO Y COMERCIAL |
| 8.7. | NMX-A-7211/2-INNTEX-2015. NUMERO DE HILOS POR UNIDAD DE LONGITUD (HILOS/CM) |
| 8.8. | NOM-004-SE-2021. INFORMACIÓN COMERCIAL- ETIQUETADO DE PRODUCTOS TEXTILES, PRENDAS DE VESTIR, SUS ACCESORIOS Y ROPA DE CASA. |

| | | | | | | | | | | | | |
|--|---|----|----|----|----|----|----|----|----|----|----|----|
| PARTIDA 15 CODIGO: CAMS04 | CAMISA MANGA CORTA | | | | | | | | | | | |
| 1. ALCANCE | | | | | | | | | | | | |
| 1.1. | Esta ficha es para aplicación de camisa manga corta. | | | | | | | | | | | |
| 2. IMAGEN ILUSTRATIVA |  <p>Nota: Las imágenes son de carácter ilustrativo mas no limitativo del diseño final del producto.</p> | | | | | | | | | | | |
| 3. UNIDAD DE MEDIDA | | | | | | | | | | | | |
| 3.1. | Pieza | | | | | | | | | | | |
| 4. CUADRO DE TALLAS | | | | | | | | | | | | |
| UNISEX | | | | | | | | | | | | |
| TALLA | 28 | 30 | 32 | 34 | 36 | 38 | 40 | 42 | 44 | 46 | 48 | 50 |
| 5. DISEÑO | <p>Colores: azul cielo, azul marino, blanco u otros.</p> <p>5.1. Camisa de manga corta</p> <p>5.2. Frente: compuesto por 2 piezas</p> <p>5.3. Frente izquierdo con seis ojales en forma vertical, equidistantes y coincidentes con los botones proporcionales a la talla</p> <p>5.4. Frente izquierdo con aletilla integrada de 1 3/8 pulgada de ancho con entretela interior como refuerzo</p> <p>5.5. Frente derecho lleva Seis botones de pasta del No. 20, al tono de la prenda visibles y equidistantes, lleva cremallera resistente de 14 pulgadas de poliamida tipo Nylon.</p> <p>5.6. Frente izquierdo con seis ojales en forma vertical, equidistantes y coincidentes con los botones proporcionales a la talla</p> <p>5.7. Frente derecho, aletilla integrada (botonera) de 1 pulgada de ancho terminada con pespunte en la orilla</p> <p>5.8. Ambos delanteros llevan un bias a lo largo, de la costura del hombro hasta el dobladillo</p> <p>5.9. Ambos delanteros llevan una bolsa oculta fijadas al hombro</p> <p>5.10. Sisas y costados, en la parte central e inferior, deben coserse con pespunte reforzado, cerrar con dos tiras de velcro de 1 centímetro de ancho por 5 cm de largo, una a cada extremo de la abertura lateral con costuras reforzadas.</p> | | | | | | | | | | | |

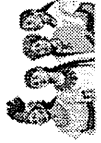



| | |
|-------|--|
| 5.11. | Espalda: de una pieza con 3 bieles, uno al centro y uno de cada extremo unida a la bata doble, llevará un estampado (color gris en la camisa azul marino y color azul marino en la camisa color blanco, o del color que la institución determine) reflejante en transfer directo adherido en la parte posterior de la misma tela en 2 líneas con la leyenda que determine la institución con las características, medidas y tipografía autorizadas por las mismas. |
| 5.12. | Doblado inferior de ¼ de pulgada de ancho. |
| 5.13. | Botones: en tamaño No. 20 en color negro para la camisa azul marino y color blanco para la camisa blanca. |
| 5.14. | Bolsas a la altura del pecho, las esquinas inferiores de forma hexagonal, pegadas con pespunte al filo, éstas deben ser de 5 ½ pulgadas de ancho por 6 pulgadas de alto. Sobre ellas llevan carteras de seguridad de 5 ½ pulgadas de ancho, al centro de 2 ½ pulgadas de alto y 2 pulgadas de alto en los extremos con pespunte a ¼ de pulgadas en su contorno. Las carteras llevan entretela fusional, cierran con botón al centro. |
| 5.15. | La cartera izquierda lleva abertura para lapicero de 1 ½ pulgadas de ancho. |
| 5.16. | Tramo de velcro hembra adherido a costura cuadrado de 8 cm de cada lado, colocado en la parte frontal del lado izquierdo para colocación del escudo de la institución. |
| 5.17. | En la cartera derecha llevará un tramo de velcro hembra de 3 ½ pulgadas x 1.4 pulgadas. Colocado a ¼ de pulgada de la cartera sobre la vena para la colocación del porta nombres o gafete. |
| 5.18. | Charreteras tipo flecha de 5 ¼ pulgadas de largo por 1 ¾ pulgadas de ancho con pespunte en "x" cuadrado de 1 ¾ pulgadas de ancho tomando los cuerpos, cerrando con ojal y botón del tamaño 20 color negro o blanco conforme al color de la prenda. |
| 5.19. | Cuello de 2 piezas tipo camisero con varilla en los extremos y pespunte a ¼ de pulgada en su contorno. |
| 5.20. | Pie de cuello la vista, y la contra vista en la misma tela, cerrando con ojal y botón negro o blanco conforme al color de la prenda. |
| 5.21. | Manga: corta de una pieza, con dobladillo de 1 ¼ pulgada con pespunte a ¼ de pulgada terminado tipo valenciana. |
| 5.22. | Unión de espalda con bata, espalda con delanteros y cuerpo con mangas se realiza con costura con triple pespunte. La unión de costados es con máquina recta y overlock. |
| 5.23. | Todas las costuras 9 puntadas por pulgada mínimo. Con hilo polyester calibre 80 / 2 |
| 5.24. | En la manga izquierda, tramo de velcro hembra adherido a costura rectángulo de 8 cm de ancho x 7 cm de alto, colocado a 2 pulgadas del hombro hacia abajo, cargándolo 3/8 de pulgada hacia el delantero para colocación del parche bordado que requiera la institución |
| 5.25. | En la manga derecha, tramo de velcro hembra adherido a costura rectángulo de 9 cm de ancho x 12 cm de alto. |
| 5.26. | Contar con etiqueta de marca (preferentemente lampográfica), composición y cuidado de la prenda, así como la talla. De conformidad con la NOM-004-SE-2021, información comercial-etiquetado de productos textiles, prendas de vestir, sus accesorios y ropa de casa |
| 5.27. | Logotipos: Considerar el logotipo de la institución correspondiente, en caso de que se requiera (Nota: En caso de requerirse el logotipo no considerar el velcro Telpa) |
| 5.28. | Tolerancia en medidas de hasta 10 cm: ± 0.5 cm. |
| 5.29. | Tolerancia en medidas de 10.1 cm en adelante: de ± 1 cm |



| | |
|--------|---|
| 6. | MATERIALES |
| 6.1. | Tela de tafetán 50% poliéster y 50% algodón |
| 6.2. | Tela de 190 g/m ² |
| 6.3. | Lavable en casa |
| 7. | PRUEBAS DE VALIDACIÓN Y VALORES DE REFERENCIA |
| 7.1. | Identificación y contenido de fibras |
| 7.1.1. | 50 ± 5% poliéster |
| 7.1.2. | 50 ± 5% algodón |
| 7.2. | Masa por unidad de área |
| 7.2.1. | 190 ± 5% g/m ² |
| 7.3. | Resistencia mínima a la tracción |
| 7.3.1. | Urdimbre 650 N |
| 7.3.2. | Trama 410 N |
| 7.4. | Resistencia mínima al rasgado |
| 7.4.1. | Urdimbre 35 N |
| 7.4.2. | Trama 30 N |
| 7.5. | Cambios dimensionales después del lavado y secado |
| 7.5.1. | Urdimbre ±2% |
| 7.5.2. | Trama ±2% |
| 7.6. | Grado de solidez mínimo del color al lavado doméstico y comercial procedimiento de lavado 1 ciclo (a 1 s) |
| 7.6.1. | Cambio 4 transferencia 3 |
| 7.7. | Tipo de ligamento: tafetán |
| 7.8. | Numero de hilos por unidad de longitud (hilos/cm) |
| 7.8.1. | Longitudinal 48 ± 2 hilos/cm |
| 7.8.2. | Transversal 38 ± 2 hilos/cm |
| 8. | MÉTODOS DE REFERENCIA |
| 8.1. | NMX-A-1833/1-INNTEX-2014, ANÁLISIS QUÍMICO CUANTITATIVO-PARTE 1 |
| 8.2. | NMX-A-3801-INNTEX-2012 MASA POR UNIDAD DE ÁREA |
| 8.3. | NMX-A-059/2-INNTEX-2019 RESISTENCIA A LA TRACCIÓN |
| 8.4. | NMX-A-109-INNTEX-2012 RESISTENCIA AL RASGADO |
| 8.5. | NMX-A-5077-INNTEX-2015 ENCOGIMIENTO |
| 8.6. | NMX-A-105-C06-INNTEX-2015 GRADO DE SOLIDEZ MÍNIMO DEL COLOR AL LAVADO DOMÉSTICO Y COMERCIAL |
| 8.7. | NMX-A-7211/2-INNTEX-2015 NUMERO DE HILOS POR UNIDAD DE LONGITUD (HILOS/CM) |
| 8.8. | NOM-004-SE-2021, INFORMACIÓN COMERCIAL- ETIQUETADO DE PRODUCTOS TEXTILES, PRENDAS DE VESTIR, SUS ACCESORIOS Y ROPA DE CASA. |



PARTIDA 16
CODIGO: CAM505

CAMISA MANGA LARGA CABALLERO ADMINISTRATIVO

1. ALCANCE

1.1. Esta ficha es para aplicación de camisa manga larga para caballero.

2. IMAGEN ILUSTRATIVA

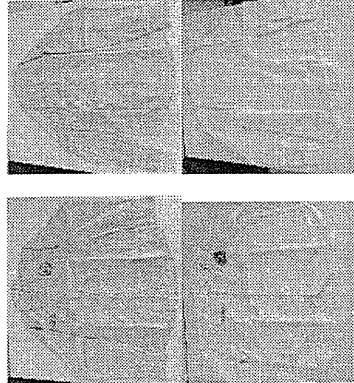

Nota: Las imágenes son de carácter ilustrativo mas no limitativo del diseño final del producto.

3. UNIDAD DE MEDIDA

3.1. Pieza

4. CUADRO DE TALLAS

| TALLA | 28 | 30 | 32 | 34 | 36 | 38 | 40 | 42 | 44 | 46 | 48 | 50 |
|-------|----|----|----|----|----|----|----|----|----|----|----|----|
|-------|----|----|----|----|----|----|----|----|----|----|----|----|

5. DISEÑO

- 5.1. Colores: azul cielo, azul marino, blanco u otros.
- 5.2. Camisa para caballero manga larga.
- 5.3. Delantero de dos piezas que se unen al frente con 6 botones de pasta del No. 18 de 4 orificios, el delantero izquierdo con aletilla de 3.2 cm de ancho con pespunte a 0.5 cm de cada lado.
- 5.4. Lleva bolsa en delantero izquierdo de parche con puntas redondeadas de 12.5 cm de ancho x 14 cm de largo, fijadas con pespunte al filo y rematada en los extremos superiores.
- 5.5. Cuello tipo camisero de tres piezas con pie de cuello con entreteila, pespunte al filo con varilla de plástico en cada una de las puntas con botón del No. 18 y su respectivo ojal.

5.6. Espalda de una sola pieza con corte en la parte superior, formando una bata doble, la parte inferior de la espalda con un pliegue de cada lado de 2 cm de profundidad, la bata fijada con pespunte al filo.

5.7. Mangas largas de una sola pieza con dos pliegues en unión de puño, aletilla en forma de pico con ojal y botón al centro para evitar que se abra, puños con entreteila de 2 piezas, con esquinaz redondeadas con pespunte a 0.5 cm en su contorno y dos pespuntos en la unión con la manga, ojal y botón para ajuste. Todas las costuras deben tener 10 puntadas por cada 2.5 cm como mínimo.

5.8. Llevará velcro felpa a la altura del pecho izquierdo de 7 cm x 7 cm, velcro felpa del lado derecho a la altura del pecho de 4 cm x 6 cm

5.9. Contar con etiqueta de marca (preferentemente tampográfica), composición y cuidado de la prenda, así como la talla. De conformidad con la NOM-004-SE-2021, información comercial- etiquetado de productos textiles, prendas de vestir, sus accesorios y ropa de casa.

5.10. Logotipo: Considerar el logotipo de la institución correspondiente, en caso de que se requiera (Nota: En caso de requerirse el logotipo no considerar el velcro felpa)

5.11. Tolerancia en medidas de hasta 10 cm: ± 0.5 cm.

5.12. Tolerancia en medidas de 10.1 cm en adelante: de ± 1 cm.

6. MATERIALES

6.1. Tela 70% poliéster y 30% algodón

6.2. Tela de 170 g/m²

7. PRUEBAS DE VALIDACIÓN Y VALORES DE REFERENCIA

7.1. Identificación y contenido de fibras

7.1.1. 70 \pm 5% poliéster

7.1.2. 30 \pm 5% algodón

7.2. Masa por unidad de área

7.2.1. Tela de 170 \pm 5% g/m²

7.3. Resistencia mínima a la tracción

7.3.1. Urdimbre 650 N

7.3.2. Trama 450 N

7.4. Resistencia mínima al rasgado

7.4.1. Urdimbre 35 N

7.4.2. Trama 30 N

7.5. Grado de solidez mínimo del color al lavado doméstico y comercial procedimiento de lavado 1 ciclo (a 1s)

7.5.1. Cambio 4 transferencia 2-3

7.6. Cambios dimensionales después del lavado y secado

7.6.1. Urdimbre $\pm 2\%$

7.6.2. Trama $\pm 2\%$

7.7. Tipo de ligamento: sarga 2/1

7.8. Numero de hilos por unidad de longitud (hilos/cm)

7.8.1. Longitudinal 34 \pm 2 hilos/cm.

7.8.2. Transversal 15 ± 2 hilos/cm

8. MÉTODOS DE REFERENCIA

- 8.1. NMX-A-1833/1-INNTEX-2014, ANÁLISIS QUÍMICO CUANTITATIVO-PARTE 1
- 8.2. NMX-A-3801-INNTEX-2012 MASA POR UNIDAD DE ÁREA
- 8.3. NMX-A-0519/2-INNTEX-2019 RESISTENCIA A LA TRACCIÓN
- 8.4. NMX-A-109-INNTEX-2012 RESISTENCIA AL RASGADO
- 8.5. NMX-A-5077-INNTEX-2015 ENCOGIMIENTO
- 8.6. NMX-A-105-C06-INNTEX-2015 GRADO DE SOLIDEZ MÍNIMO DEL COLOR AL LAVADO DOMÉSTICO Y COMERCIAL
- 8.7. NMX-A-7211/2-INNTEX-2015 NUMERO DE HILOS POR UNIDAD DE LONGITUD (HILOS/CM)
- 8.8. NOM-004-SE-2021, INFORMACIÓN COMERCIAL- ETIQUETADO DE PRODUCTOS TEXTILES, PRENDAS DE VESTIR, SUS ACCESORIOS Y ROPA DE CASA.



PARTIDA 17
CÓDIGO: CAMS06

CAMISA DE VESTIR CABALLERO 70% ALGODON 30% POLIESTER

- 1. ALCANCE
- 1.1 Esta ficha es para aplicación de camisa de vestir para caballero 70% algodón, 30% poliéster.
- 2. IMAGEN ILUSTRATIVA

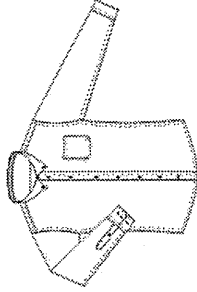

Nota: Las imágenes son de carácter ilustrativo mas no limitativo del diseño final del producto.

3. UNIDAD DE MEDIDA

3.1 Pieza

4. CUADRO DE TALLAS

| CABALLERO | 28 | 30 | 32 | 34 | 36 | 38 | 40 | 42 | 44 | 46 | 48 | 50 |
|-----------|----|----|----|----|----|----|----|----|----|----|----|----|
| TALLA | | | | | | | | | | | | |

5. DISEÑO

- 5.1 Colores: azul cielo, azul marino, blanco, beige, guinda u otros.
- 5.2 Camisa 70 % algodón y 30 % poliéster de manga larga corte recto
- 5.3 Delantero: en dos piezas y bata, cuello camisero con pie de cuello, con aletilla sobrepuesta de 2.5 cm de ancho, delantero izquierdo con 6 ojales y delantero derecho con 6 botones al frente visibles y equidistantes de pasta del No.16 (aprox 10 mm.) al tono de la prenda. Un botón de repuesto al final de la prenda.
- 5.4 En el delantero izquierdo, en la parte superior lleva una bolsa de parche terminación en pico.
- 5.5 Manga: larga con bebedero y dos pliegues, puños con entretela de puntas hexagonales de 7 cm de ancho con 2 ojales y 2 botones al tono de la prenda del No. 16 (aprox 10 mm.)
- 5.6 Espalda de una pieza con corte en la parte superior formando una doble bata, la parte superior de la espalda con dos pliegues ubicados a los lados en la unión de la doble bata de 2 cm de profundidad. La bata va fijada con pespunte al filo.
- 5.7 Arriba de la bolsa izquierda lleva logotipo bordado, a solicitud de la institución
- 5.6 Contar con etiqueta de marca (preferentemente tampográfica), composición y cuidado de la prenda, así como la talla. De conformidad con la NOM-004-SE-2021, información comercial-etiquetado de productos textiles, prendas de vestir, sus accesorios y ropa de casa
- 5.9 Tolerancia en medidas de hasta 10 cm: ± 0.5 cm.



Plaza de la Constitución S/N, Centro, 06000, Cuauhtémoc, CDMX. Tel: (55) 3688 1100 www.gob.mx/shcp



Plaza de la Constitución S/N, Centro, 06000, Cuauhtémoc, CDMX. Tel: (55) 3688 1100 www.gob.mx/shcp

MEZOS
DISEÑO DE CONTRATOS

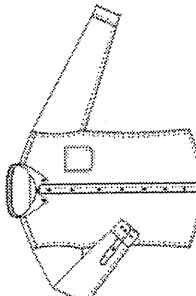

| |
|---|
| 5.10 Tolerancia en medidas de 10.1 cm en adelante: de ± 1 cm |
| 6. MATERIALES |
| 6.1 Tela 70% algodón y 30% poliéster |
| 6.2 Tela de 130 g/m ² |
| 7. PRUEBAS DE VALIDACIÓN Y VALORES DE REFERENCIA |
| 7.1 Identificación y contenido de fibras |
| 7.1.1 70 \pm 5% algodón |
| 7.1.2 30 \pm 5% poliéster |
| 7.2. Masa por unidad de área |
| 7.2.1. 130 \pm 5% g/m ² |
| 7.3 Resistencia mínima a la tracción |
| 7.3.1 Urdimbre 80 N |
| 7.3.2. Trama 80 N |
| 7.4 Resistencia mínima al rasgado |
| 7.4.1 Urdimbre 16 N |
| 7.4.2 Trama 16 N |
| 7.5 Cambios dimensionales después del lavado y secado |
| 7.5.1 Urdimbre +3% |
| 7.5.2 Trama +3% |
| 7.6 Grado de solidez mínimo del color al lavado doméstico e industrial procedimiento de lavado 1 ciclo (ats) |
| 7.6.1 Cambio 4 transferencia 3-4 |
| 7.7 Tipo de ligamento: Tafetan |
| 7.8 Numero de hilos por unidad de longitud (hilos/cm) |
| 7.8.1 Longitudinal 35 + 2 hilos/cm |
| 7.8.2 Transversal 23 + 2 hilos/cm |
| 8. MÉTODOS DE REFERENCIA |
| 8.1 NMX-A-1833/1-INNTEX-2014, ANÁLISIS QUÍMICO CUANTITATIVO-PARTE 1 |
| 8.2 NMX-A-3801-INNTEX-2012, MASA POR UNIDAD DE ÁREA |
| 8.3 NMX-A-5077-INNTEX-2015 DETERMINACIÓN DEL CAMBIO DIMENSIONAL EN EL LAVADO Y EL SECADO |
| 8.4 NOM-004-SE-2021, INFORMACIÓN COMERCIAL- ETIQUETADO DE PRODUCTOS TEXTILES, PRENDAS DE VESTIR, SUS ACCESORIOS Y ROPA DE CASA. |

| | |
|--|---|
| PARTIDA 18 CODIGO: CAMS07 | CAMISA DE VESTIR DAMA 70% ALGODÓN 30% POLIESTER |
| 1. ALCANCE | 1.1. Esta ficha es para aplicación de camisa de vestir para dama 70% algodón 30% poliéster. |
| 2. IMAGEN ILUSTRATIVA |  |
| 3. UNIDAD DE MEDIDA | 3.1. Pieza |
| 4. CUADRO DE TALLAS | |
| DAMA | |
| TALLA | 26 28 30 32 34 36 38 40 42 44 46 48 50 |
| 5. DISEÑO | 5.1. Colores: azul cielo, blanco, guinda u otros. 5.2. Camisa 70% algodón y 30% poliéster de manga larga corte recto 5.3. Delantero en dos piezas con pinzas de busto, cuello camisero con escote en "v" con aletilla sobrepuesta de 2.5 cm de ancho, con 6 botones al frente visibles y equidistantes, delantero derecho con 6 ojales y delantero izquierdo con 6 botones de pasta No. 14 (aprox 9 mm.) al tono de la prenda. Un botón de repuesto al final de la prenda. 5.4. Manga larga pinzada con bebedero y dos botones al tono de la prenda del No. 14 (aprox 9 mm.) ancho con 2 ojales y dos botones al tono de la prenda del No. 14 (aprox 9 mm.) 5.5. En el delantero izquierdo parte superior una bolsa de parche terminación en pico. 5.6. Espalda de una pieza con pinzas. 5.7. Arriba de la bolsa izquierda lleva logotipo bordado, a solicitud de la institución. 5.8. Contar con etiqueta de marca (preferentemente tampográfica), composición y cuidado de la prenda, así como la talla. De conformidad con la NOM-004-SE-2021, información comercial- etiquetado de productos textiles, prendas de vestir, sus accesorios y ropa de casa 5.9. Tolerancia en medidas de hasta 10 cm: ± 0.5 cm. 5.10. Tolerancia en medidas de 10.1 cm en adelante: de ± 1 cm |



2025
Año de
La Mujer
Indígena

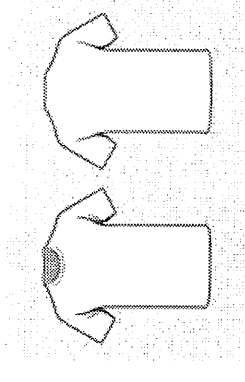

| | |
|---|---|
| 6. MATERIALES | 6.1 Tela 70% algodón y 30% poliéster 6.2 Tela de 130 g/m ² |
| 7. PRUEBAS DE VALIDACIÓN Y VALORES DE REFERENCIA | 7.1 Identificación y contenido de fibras 7.1.2 70 ± 5% algodón 7.1.2.1 30 ± 5% poliéster 7.2 Masa por unidad de área 7.2.1 130 ± 5% g/m ² 7.2 Resistencia mínima a la tracción 7.2.1 Urdimbre 80 N 7.2.2 Trama 80 N 7.3 Resistencia mínima al rasgado 7.3.1 Urdimbre 16 N 7.3.2 Trama 16 N 7.4 Cambios dimensionales después del lavado y secado 7.4.1 Urdimbre +3% 7.4.2 Trama +3% 7.5 Grado de solidez mínimo del color al lavado doméstico e industrial procedimiento de lavado 1 ciclo (a1s) 7.6 Cambio 4 transferencia 3-4 7.6.2 Tipo de ligamento: Tafetan 7.7 Numero de hilos por unidad de longitud (hilos/cm) 7.7.1 Longitudinal 35 + 2 hilos/cm 7.7.2 Transversal 23 + 2 hilos/cm |
| 8. MÉTODOS DE REFERENCIA | 8.1. NMX-A-1833/I-INNTEX-2014, ANÁLISIS QUÍMICO CUANTITATIVO-PARTE 1 8.2. NMX-A-3801-INNTEX-2012 MASA POR UNIDAD DE ÁREA 8.3. NMX-A-5077-INNTEX-2015 DETERMINACIÓN DEL CAMBIO DIMENSIONAL EN EL LAVADO Y EL SECADO 8.4. NOM-004-SE-2021, INFORMACIÓN COMERCIAL- ETIQUETADO DE PRODUCTOS TEXTILES, PRENDAS DE VESTIR, SUS ACCESORIOS Y ROPA DE CASA. |

| | |
|------------------------------|---|
| PARTIDA 19 | CAMISETA CUELLO REDONDO |
| CODIGO: CAMIB1 | |
| 1. ALCANCE | 1.1. Esta ficha es para aplicación de camiseta cuello redondo |
| 2. IMAGEN ILUSTRATIVA |  |
| | Nota: Las imágenes son de carácter ilustrativo mas no limitativo del diseño final del producto. |
| 3. UNIDAD DE MEDIDA | 3.1. Pieza |
| 4. CUADRO DE TALLAS | |
| UNISEX | TALLA ECH CH M G EG EEG |
| 5. DISEÑO | 5.1. Colores: azul cielo, azul marino, blanco, beige, guinda u otros. 5.2. Playera de corte recto 5.3. Delantero de una sola pieza 5.4. Espalda de una sola pieza 5.5. Playera manga corta de cuello redondo 5.6. Mangas de una sola pieza 5.7. Escote redondo en cárdigan de una pulgada de ancho, terminado ± 1/8 de pulgada de tolerancia, el cual se fija con puntada de cadeneta 5.8. El escote de la espalda seguido de los hombros lleva colocado un bias 100% algodón fijado con puntada de cadeneta 5.9. Mangas de una pieza 5.10. La unión de hombros y mangas al cuerpo son con puntada de cadeneta 5.11. Los dobladillos sencillos en manga y ruedo |



- 5.12. Todas las costuras deberán tener 10 puntadas por cada 2.5 cm como mínimo (10 p.p.p)
- 5.13. Contar con etiqueta de marca (preferentemente tampográfica), composición y cuidado de la prenda, así como la talla. De conformidad con la NOM-004-SE-2021, información comercial-etiquetado de productos textiles, prendas de vestir, sus accesorios y ropa de casa
- 5.14. Tolerancia en medidas de hasta 10 cm; ± 0.5 cm.
- 5.15. Tolerancia en medidas de 10.1 cm en adelante: de ± 1 cm
- 5.16. Logotipos: Considerar el logotipo de la institución correspondiente, en caso de que se requiera

6. MATERIALES

- 6.1. Tela chiflon 100% algodón
- 6.2. Tela de 190 g/m²

7. PRUEBAS DE VALIDACIÓN Y VALORES DE REFERENCIA

- 7.1. Identificación y contenido de fibras
- 7.1.1. 100% algodón
- 7.2. Masa por unidad de área
- 7.2.1. 190 \pm 5% g/m²
- 7.3. Resistencia mínima a la tracción
- 7.3.1. Urdimbre 180 N
- 7.3.2. Trama 180 N
- 7.4. Resistencia mínima al rasgado
- 7.4.1. Urdimbre 12 N
- 7.4.2. Trama 12 N
- 7.5. Cambios dimensionales después del lavado y secado
- 7.5.1. Urdimbre $\pm 3\%$
- 7.5.2. Trama $\pm 3\%$
- 7.6. grado de solidez mínimo del color al lavado doméstico y comercial procedimiento de lavado 1 ciclo (a 1 s)
- 7.6.1. cambio 4 transferencia 4
- 7.7. Tipo de ligamento: tafetán 2/1
- 7.8. Numero de hilos por unidad de longitud (hilos/cm)
- 7.8.1. Longitudinal 48 \pm 2 hilos/cm
- 7.8.2. Transversal 44 \pm 2 hilos/cm

8. MÉTODOS DE REFERENCIA

- 8.1. NMX-A-084-INNEX-2015, ANÁLISIS CUALITATIVO – CUANTITATIVO PARA UN FIBRA 100% MÉTODO DE ENSAYO
- 8.2. NMX-A-3801-INNEX-2012 MASA POR UNIDAD DE ÁREA
- 8.3. NMX-A-059/2-INNEX-2019 RESISTENCIA A LA TRACCIÓN
- 8.4. NMX-A-109-INNEX-2012 RESISTENCIA AL RASGADO
- 8.5. NMX-A-5077-INNEX-2015 ENCOGIMIENTO
- 8.6. NMX-A-105-C06-INNEX-2015 GRADO DE SOLIDEZ MÍNIMO DEL COLOR AL LAVADO DOMÉSTICO Y COMERCIAL

- 8.7. NMX-A-7211/2-INNEX-2015 NUMERO DE HILOS POR UNIDAD DE LONGITUD (HILOS/CM)
- 8.8. NOM-004-SE-2021, INFORMACIÓN COMERCIAL- ETIQUETADO DE PRODUCTOS TEXTILES, PRENDAS DE VESTIR, SUS ACCESORIOS Y ROPA DE CASA.



ANEXOS
DIVISION DE CONTRATOS

PARTIDA 20
CÓDIGO: CMIS01 CAMISOLA MANGA CORTA CABALLERO PPL

1. **ALCANCE**
1.1. Esta ficha es para aplicación de camisola manga corta para caballero.

2. **IMAGEN ILUSTRATIVA**

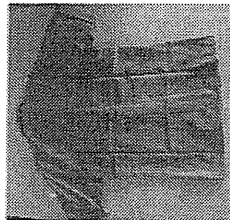
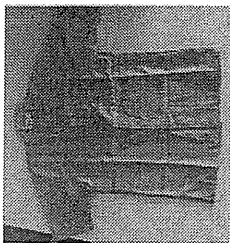

Note: Las imágenes son de carácter ilustrativo mas no limitativo del diseño final del producto.

3. **UNIDAD DE MEDIDA**

3.1. Pieza

4. **CUADRO DE TALLAS**

| TALLA | 28 | 30 | 32 | 34 | 36 | 38 | 40 | 42 | 44 | 46 | 48 | 50 |
|-----------|----|----|----|----|----|----|----|----|----|----|----|----|
| CABALLERO | | | | | | | | | | | | |

5. **DISEÑO**

- 5.1. Colores: beige u otros.
- 5.2. Camisola de manga corta para caballero.
- 5.3. Delantero de dos piezas que cierra al frente, delantero izquierdo con 5 ojales equidistantes orificios de 12 mm, y delantero izquierdo con 5 ojales equidistantes
- 5.4. largo fijada con doble pespunte en su contorno, una presilla en cada extremo de la bolsa.
- 5.5. Cuello tipo camisero de dos piezas (cuello y pie de cuello) terminado con dobles y pespunte en contorno a ¼ de pulgada.
- 5.6. Manga corta de una sola pieza, con valenciana italiana de 1¼ pulgadas de ancho con pespunte de ¼ de pulgada.
- 5.7. Espalda de una sola pieza conformada en la parte superior de una bata, con doble tela en la parte inferior con un tablón al centro.

- 5.8. Entreteña en vistas delanteras y traseras, costuras interiores con overlock de 5 hilos con 12 puntadas por pulgada, costuras externas con 9 puntadas por pulgada mínimo, calibre de hilo 80/2
- 5.9. Logotipos: Considerar el logotipo de la Institución correspondiente, en caso de que se requiera
- 5.10. Contar con etiqueta de marca (preferentemente tampográfica), composición y cuidado de la prenda, así como la talla. De conformidad con la NOM-004-SE-2021, información comercial-etiquetado de productos textiles, prendas de vestir, sus accesorios y ropa de casa.
- 5.11. Tolerancia en medidas de hasta 10 cm. ± 0.5 cm.
- 5.12. Tolerancia en medidas de 10.1 cm en adelante: de ± 1 cm.

6. **MATERIALES**

- 6.1. Tela 65% poliéster y 35% algodón
- 6.2. Tela de 250 g/m²

7. **PRUEBAS DE VALIDACIÓN Y VALORES DE REFERENCIA**

- 7.1. Identificación y contenido de fibras
 - 7.1.1. 65 ± 5% poliéster
 - 7.1.2. 35 ± 5% algodón
- 7.2. Masa por unidad de área
 - 7.2.1. Tela de 250 ± 5% /m²
- 7.3. Resistencia mínima a la tracción
 - 7.3.1. Urdimbre 600 N
 - 7.3.2. Trama 350 N
- 7.4. Resistencia mínima al rasgado
 - 7.4.1. Urdimbre 22 N
 - 7.4.2. Trama 18 N
- 7.5. Grado de solidez mínimo del color al lavado doméstico y comercial procedimiento de lavado 1 ciclo (a 1 s)
 - 7.5.1. Cambio 4 transferencia 4
- 7.6. Tipo de ligamento: sarga 2/1
- 7.7. Numero de hilos por unidad de longitud (hilos/cm)
 - 7.7.1. Longitudinal 30 ± 2 hilos/cm,
 - 7.7.2. Transversal 22 ± 2 hilos/cm

8. **MÉTODOS DE REFERENCIA**

- 8.1. NMX-A-1833/1-INNEX-2014, ANÁLISIS QUÍMICO CUANTITATIVO-PARTE 1
- 8.2. NMX-A-3801-1-INNEX-2012 MASA POR UNIDAD DE ÁREA
- 8.3. NMX-A-0592-INNEX-2019 RESISTENCIA A LA TRACCIÓN
- 8.4. NMX-A-109-INNEX-2012 RESISTENCIA AL RASGADO
- 8.5. NMX-A-105-C06-INNEX-2015 GRADO DE SOLIDEZ MÍNIMO DEL COLOR AL LAVADO DOMÉSTICO Y COMERCIAL
- 8.6. NMX-A-7211/2-INNEX-2015 NUMERO DE HILOS POR UNIDAD DE LONGITUD (HILOS/CM)

8.7. NOM-004-SE-2021, INFORMACIÓN COMERCIAL- ETIQUETADO DE PRODUCTOS TEXTILES, PRENDAS DE VESTIR, SUS ACCESORIOS Y ROPA DE CASA.



PARTIDA 21
CÓDIGO: CIMS02

CAMISOLA MANGA LARGA PPL

1. ALCANCE

1.1. Esta ficha es para aplicación de camisola manga larga caballero.

2. IMAGEN ILUSTRATIVA

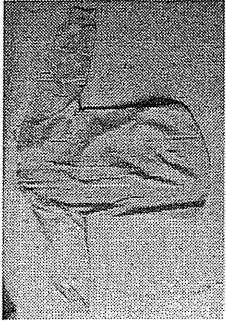

Nota: Las imágenes son de carácter ilustrativo más no limitativo del diseño final del producto.

3. UNIDAD DE MEDIDA

3.1. Pieza

4. CUADRO DE TALLAS

CABALLERO

| TALLA | 28 | 30 | 32 | 34 | 36 | 38 | 40 | 42 | 44 | 46 | 48 | 50 |
|-------|----|----|----|----|----|----|----|----|----|----|----|----|
| | | | | | | | | | | | | |

5. DISEÑO

- 5.1. Colores: beige u otros.
- 5.2. Camisola de manga larga para caballero.
- 5.3. Delantero de dos piezas, que cierran al frente con 5 botones de pasta de 4 orificios de 12 mm, con escote en "y" terminado con dobles y pespunte en contorno a ¼ de pulgada.
- 5.4. Mangas de una sola pieza, con valenciana de 1 ¼ pulgadas de ancho con pespunte de ¼ de pulgada.
- 5.5. Espalda de dos piezas conformada en la parte superior de una bata y talle en la parte inferior con un tablón al centro de 1 ½ pulgadas con dobles de ¼ de pulgadas de profundidad, corte semicircular en la parte inferior de la camisola.
- 5.6. Hombros: Unión de bata con la espalda con pespunte de ¼ de pulgada.
- 5.7. Entretela en vistas delanteras, costuras interiores con overlock de 5 hilos con 12 puntadas por pulgada, costuras externas con 10 puntadas por pulgada, calibre de hilo 80.2



2025
Año de
La Mujer
Indígena



2025
Año de
La Mujer
Indígena



| | |
|--------|---|
| 5.8. | Contar con etiqueta de marca (preferentemente ampográfica), composición y cuidado de la prenda, así como la talla. De conformidad con la NOM-004-SE-2021, información comercial-etiquetado de productos textiles, prendas de vestir, sus accesorios y ropa de casa. |
| 5.9. | Tolerancia en medidas de hasta 10 cm: ± 0.5 cm. |
| 5.10. | Tolerancia en medidas de 10.1 cm en adelante: de ± 1 cm. |
| 6. | MATERIALES |
| 6.1. | Tela 65% poliéster y 35% algodón |
| 6.2. | Tela de 250 g/m ² |
| 7. | PRUEBAS DE VALIDACIÓN Y VALORES DE REFERENCIA |
| 7.1. | Identificación y contenido de fibras |
| 7.1.1. | 65 % \pm 5% poliéster |
| 7.1.2. | 35 % \pm 5% algodón |
| 7.2. | Masa por unidad de área |
| 7.2.1. | Tela de 250 \pm 5% g/m ² |
| 7.3. | Resistencia mínima a la tracción |
| 7.3.1. | Urdimbre 600 N |
| 7.3.2. | Trama 350 N |
| 7.4. | Resistencia mínima al rasgado |
| 7.4.1. | Urdimbre 22 N |
| 7.4.2. | Trama 18 N |
| 7.5. | Grado de solidez mínimo del color al lavado doméstico y comercial procedimiento de lavado 1 ciclo (a 1 s) |
| 7.5.1. | Cambio 4 transferencia 4 |
| 7.6. | Tipo de ligamento: sacra 2/1 |
| 7.7. | Número de hilos por unidad de longitud (hilos/cm) |
| 7.7.1. | Longitudinal 30 \pm 2 hilos/cm. |
| 7.7.2. | Transversal 22 \pm 2 hilos/cm |
| 8. | MÉTODOS DE REFERENCIA |
| 8.1. | NMX-A-1833/1-INNTEX-2014, ANÁLISIS QUÍMICO CUANTITATIVO-PARTE 1 |
| 8.2. | NMX-A-3801-INNTEX-2012, MASA POR UNIDAD DE ÁREA |
| 8.3. | NMX-A-059/2-INNTEX-2019 RESISTENCIA A LA TRACCIÓN |
| 8.4. | NMX-A-109-INNTEX-2012 RESISTENCIA AL RASGADO |
| 8.5. | NMX-A-105-C06-INNTEX-2015 GRADO DE SOLIDEZ MÍNIMO DEL COLOR AL LAVADO DOMÉSTICO Y COMERCIAL |
| 8.6. | NMX-A-7211/2-INNTEX-2015 NÚMERO DE HILOS POR UNIDAD DE LONGITUD (HILOS/CM) |
| 8.7. | NOM-004-SE-2021, INFORMACIÓN COMERCIAL- ETIQUETADO DE PRODUCTOS TEXTILES, PRENDAS DE VESTIR, SUS ACCESORIOS Y ROPA DE CASA. |

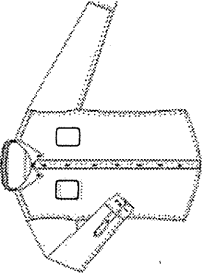

2025
Año de
La Mujer
Indígena

| | |
|---|---|
| PARTIDA 22 CODIGO: CMIS03 | CAMISOLA DE MEZCLILLA 100% ALGODÓN LIGERA |
| 1. ALCANCE | 1.1. Esta ficha es para aplicación de camisola de mezclilla unisex 100% algodón. |
| 2. IMAGEN ILUSTRATIVA |  |
| Nota: Las imágenes son de carácter ilustrativo mas no limitativo del diseño final del producto. | |
| 3. UNIDAD DE MEDIDA | 3.1. Pieza |
| 4. CUADRO DE TALLAS | |
| UNISEX | |
| TALLA | 28 30 32 34 36 38 40 42 44 46 48 50 |
| 5. DISEÑO | 5.1. Colores: azul marino u otros. 5.2. Camisola de mezclilla manga larga con proceso de suavizado, hilo de costura al tono de tela 5.3. Delantero conformado por dos piezas; se unen al frente con 6 botones de pasta de 4 orificios del No 20 al tono de la tela, colocados en el delantero derecho, y con 6 ojales equidistantes en el delantero izquierdo. Ambos delanteros presentan una bolsa de 14 cm de ancho x 15 cm de altura, remates en sus extremos superiores con presillas de refuerzo, la bolsa derecha con cartera y pespunte con ojal y botón, la bolsa izquierda con separación para bolígrafo mediante una presilla de refuerzo en forma vertical. 5.4. De corte amplio 5.5. Aletilla en el delantero izquierdo de 1 ¼ pulgada de ancho con pespunte a ¼ de pulgada a cada lado. 5.6. El delantero derecho presenta botones equidistantes que corresponden al mismo número de ojales, ocultos mediante ojatera. 5.7. Cuello tipo camisero (sport) con pespunte al filo. |



2025
Año de
La Mujer
Indígena

LINEAS
DIVISION DE OPERACIONES



| | |
|-----------|---|
| 5.8. | Cuello con ojal y botón del no. 16 al tono de la tela, en las puntas. |
| 5.9. | Presilla de refuerzo en puntos estratégicos en las bolsas |
| 5.10. | Doble costura en cadeneta |
| 5.11. | Espalda de dos piezas (bata y espalda), unidas por doble cadeneta paralela y sobrehilado. |
| 5.12. | Tablón en la espalda de 3 cm de profundidad. |
| 5.13. | Hombros: unión de bata con la espalda y sisas con pespunte de ¼ de pulgada. |
| 5.14. | Doblado inferior con puntada de seguridad. |
| 5.15. | Mangas de una sola pieza, unidas al delantero y espalda, con costura de sobrehilado y puntada de seguridad. |
| 5.16. | Dos botones de pasta de 4 orificios del No 20 al tono de la tela de ajuste en los puños |
| 5.17. | Logotipo institucional bordado en la parte superior izquierda a solicitud de la institución. |
| 5.18. | Costuras interiores con overlock de cinco hilos con 12 puntadas por pulgada. |
| 5.19. | Costuras externas con 10 puntadas por pulgada |
| 5.20. | Contar con etiqueta (preferentemente tamponográfica) de marca, composición y cuidado de la prenda, así como la talla. De conformidad con la NOM-004-SE-2021, información comercial-etiquetado de productos textiles, prendas de vestir, sus accesorios y ropa de casa |
| 5.21. | Tolerancia en medidas de hasta 10 cm: ± 0.5 cm. |
| 5.22. | Tolerancia en medidas de 10.1 cm en adelante de ± 1 cm |
| 6. | MATERIALES |
| 6.1. | Tela mezclilla 100% algodón |
| 6.2. | Tela de 230 g/m ² |
| 7. | PRUEBAS DE VALIDACIÓN Y VALORES DE REFERENCIA |
| 7.1. | Identificación y contenido de fibras |
| 7.1.1. | 100% algodón |
| 7.2. | Masa por unidad de área |
| 7.2.1. | 230 ± 5% g/m ² |
| 7.3. | Resistencia mínima a la tracción |
| 7.3.1. | Urdimbre 420 N |
| 7.3.2. | Trama 206 N |
| 7.4. | Resistencia mínima al rasgado |
| 7.4.1. | Urdimbre 20 N |
| 7.4.2. | Trama 15 N |
| 7.5. | Cambios dimensionales después del lavado y secado |
| 7.5.1. | Urdimbre ±2% |
| 7.5.2. | Trama ±2% |
| 7.6. | Grado de solidez mínimo del color al lavado doméstico y comercial procedimiento de lavado 1 ciclo (a 1 s) |
| 7.6.1. | Cambio 3-4 transferencia 3-4 |
| 7.7. | Tipo de ligamento: sarga 2/1 |
| 7.8. | Numero de hilos por unidad de longitud (hilos/cm) |
| 7.8.1. | Longitudinal 33 ± 2 hilos/cm, |
| 7.8.2. | Transversal 22 ± 2 hilos/cm |

| | |
|-----------|---|
| 8. | MÉTODOS DE REFERENCIA |
| 8.1. | A-084-INNTEX-2015, ANÁLISIS CUALITATIVO - CUANTITATIVO PARA UN FIBRA 100% MÉTODO DE ENSAYO |
| 8.2. | NMX-A-3801-INNTEX-2012 MASA POR UNIDAD DE ÁREA |
| 8.3. | NMX-A-059/2-INNTEX-2019 RESISTENCIA A LA TRACCIÓN |
| 8.4. | NMX-A-109-INNTEX-2012 RESISTENCIA AL RASGADO |
| 8.5. | NMX-A-5077-INNTEX-2015 ENCOGIMIENTO. |
| 8.6. | NMX-A-105-C06-INNTEX-2015 GRADO DE SOLIDEZ MÍNIMO DEL COLOR AL LAVADO DOMÉSTICO Y COMERCIAL |
| 8.7. | NMX-A-7211/2-INNTEX-2015 NUMERO DE HILOS POR UNIDAD DE LONGITUD (HILOS/CM) |
| 8.8. | NOM-004-SE-2021, INFORMACIÓN COMERCIAL- ETIQUETADO DE PRODUCTOS TEXTILES, PRENDAS DE VESTIR, SUS ACCESORIOS Y ROPA DE CASA. |



PARTIDA 23
CODIGO: CM1504 CAMISOLA DE MEZCLILLA 100% ALGODÓN

- ALCANCE
 - Esta ficha es para aplicación de camiseta de mezclilla unisex 100% algodón.

2. IMAGEN ILUSTRATIVA

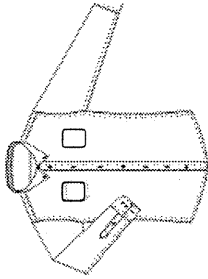

Nota: Las imágenes son de carácter ilustrativo mas no limitativo del diseño final del producto.

3. UNIDAD DE MEDIDA

- Pieza

4. CUADRO DE TALLAS

| TALLA | 28 | 30 | 32 | 34 | 36 | 38 | 40 | 42 | 44 | 46 | 48 | 50 |
|-------|----|----|----|----|----|----|----|----|----|----|----|----|
|-------|----|----|----|----|----|----|----|----|----|----|----|----|

5. DISEÑO

- Colores: azul marino u otros.
- Camisola de mezclilla manga larga con proceso de suavizado, hilo de costura al tono de tela.
- Delantero conformado por dos piezas; se unen al frente con 6 botones de pasta de 4 orificios del No 20 al tono de la tela, colocados en el delantero derecho, y con 6 ojales equidistantes en el delantero izquierdo. Ambos delanteros presentan una bolsa de 14 cm de ancho x 15 cm de altura, remates en sus extremos superiores con presillas de refuerzo, la bolsa derecha con cartera y pespunte con ojal y botón, la bolsa izquierda con separación para boligrato mediante una presilla de refuerzo en forma vertical.
- De corte amplio
- Axilla en el delantero izquierdo de 1 ¼ pulgada de ancho con pespunte a ¼ de pulgada a cada lado.
- Cuello: tipo camiserio (sport) con pespunte al filo.
- Cuello con ojal y botón del no. 16 al tono de la tela en las puntas.
- Dos botones de pasta de 4 orificios del No 20 al tono de la tela de ajuste en los puños
- Presilla de refuerzo en puntos estratégicos en las bolsas.
- Doble costura en cadeneta

- El delantero derecho presenta botones equidistantes que corresponden al mismo número de ojales, ocultos mediante ojatera.
 - Espalda de dos piezas (bata y espalda), unidas por doble cadeneta paralela y sobrehilado.
 - Tablón en la espalda de 3 cm de profundidad.
 - Mangas de una sola pieza, unidas al delantero y espalda, con costura de sobrehilado y punta de seguridad.
 - Logotipo institucional bordado en la parte superior izquierda a solicitud de la institución.
 - Hombros: unión de bata con la espalda y sisas con pespunte de ¼ de pulgada.
 - Costuras externas con overlock de cinco hilos con 12 puntadas por pulgada.
 - Contar con etiqueta (preferentemente tamponográfica) de marca, composición y cuidado de la prenda, así como la talla. De conformidad con la NOM-004-SE-2021, información comercial-etiquetado de productos textiles, prendas de vestir, sus accesorios y ropa de casa
 - Tolerancia en medidas de hasta 10 cm: ± 0.5 cm.
 - Tolerancia en medidas de 10.1 cm en adelante de ± 1 cm
6. MATERIALES
- Tela mezclilla 100% algodón
 - Tela de 470 g/m²
7. PRUEBAS DE VALIDACIÓN Y VALORES DE REFERENCIA
- Identificación y contenido de fibras
 - 100% algodón
 - Masa por unidad de área
 - 470 ± 5% g/m²
 - Resistencia mínima a la tracción
 - Urdimbre 690 N mínimo
 - Trama 590 N mínimo
 - Resistencia mínima al rasgado
 - Urdimbre 55 N mínimo
 - Trama 40 N mínimo
 - Cambios dimensionales después del lavado y secado
 - Urdimbre ±2%
 - Trama ±2%
 - Grado de solidez mínimo del color al lavado doméstico y comercial procedimiento de lavado 1 ciclo (a 1 s)
 - Cambio 3-4 transferencia 3-4
 - Tipo de ligamento: serga 2/1
 - Numero de hilos por unidad de longitud (hilos/cm)
 - Longitudinal 20 a 35 hilos/cm
 - Transversal 16 a 24 hilos/cm
8. MÉTODOS DE REFERENCIA
- NMX-A-084-INNEX-2015, ANÁLISIS CUALITATIVO – CUANTITATIVO PARA UN FIBRA 100% MÉTODO DE ENSAYO
 - NMX-A-3801-INNEX-2012 MASA POR UNIDAD DE ÁREA
 - NMX-A-059/2-INNEX-2019 RESISTENCIA A LA TRACCIÓN



- 8.4. NMX-A-109-INNEX-2017 RESISTENCIA AL RASGADO
- 8.5. NMX-A-5077-INNEX-2015 ENCOGIMIENTO.
- 8.6. NMX-A-105-C06-INNEX-2015 GRADO DE SOLIDEZ MÍNIMO DEL COLOR AL LAVADO DOMÉSTICO Y COMERCIAL
- 8.7. NMX-A-7211/2-INNEX-2015 NÚMERO DE HILOS POR UNIDAD DE LONGITUD (HILOS/CM)
- 8.8. NOM-004-SE-2021, INFORMACIÓN COMERCIAL- ETIQUETADO DE PRODUCTOS TEXTILES, PRENDAS DE VESTIR, SUS ACCESORIOS Y ROPA DE CASA.

PARTIDA 24
CODIGO: CMISS05

CAMISOLA DE TRABAJO 100% ALGODÓN UNISEX

- 1. **ALCANCE**
 - 1.1. Esta ficha es para aplicación de camiseta de trabajo 100% algodón unisex

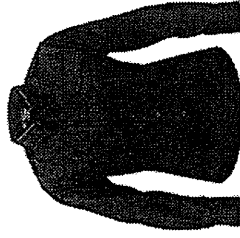

2. IMAGEN ILUSTRATIVA

Nota: Las imágenes son de carácter ilustrativo mas no limitativo del diseño final del producto.

3. UNIDAD DE MEDIDA

3.1. Pieza

4. CUADRO DE TALLAS UNISEX

| | | | | | | | | | | | | |
|-------|----|----|----|----|----|----|----|----|----|----|----|----|
| TALLA | 28 | 30 | 32 | 34 | 36 | 38 | 40 | 42 | 44 | 46 | 48 | 50 |
|-------|----|----|----|----|----|----|----|----|----|----|----|----|

5. DISEÑO

- 5.1. Colores: azul marino, beige u otros.
- 5.2. Camisola de trabajo manga larga confeccionada en tela de gabardina 100% algodón.
- 5.3. Cuello: tipo camisero entretelado, con pespunte a 1/4 de pulgada en su todo contorno y un botón en cada punta del No.16 (aprox 10 mm.) de cuatro orificios, al tono de la tela con pie de cuello.
- 5.4. Delantero. Ambos delanteros presentan una bolsa de 14 cm de ancho por 15 cm de altura con esquinas diagonales cosidas a la prenda con doble pespunte y una más por encima de la bolsa izquierda, con corte diagonal del cual sale división con doble costura y presilla para bolsillo.
- 5.5. Arriba de estas llevará el logotipo bordado a solicitud de la institución
- 5.6. Presenta aletilla izquierda de 3.5 cm de la cual salen siete ojales verticales equidistantes, ocultos mediante ojatera, dicha aletilla presenta un pespunte de 1/4 de pulgada a cada extremo. Aletilla derecha con 7 botones equidistantes del No. 16 (aprox 10 mm.) al tono de la tela.



2025
Año de
La Mujer Indígena



2025
Año de
La Mujer Indígena



| | |
|--------|--|
| 5.7. | La unión de delanteros con traseros en hombros se hace con sobrehilado, la unión de los delanteros con la espalda en los costados se hace con máquina overlock de cinco hilos. |
| 5.8. | La espalda estará formada por dos piezas, bata y espalda unidas mediante sobrehilado con doble costura de cadeneta paralela. |
| 5.9. | Mangas con puño de 6.5 cm de largo, con ojal y botón del No. 16 (aprox 10 mm.) al tono de la tela, abertura de 10 cm; con alejilla de pico con un ancho de 3 cm y una longitud de 14 cm. |
| 5.10. | La unión de mangas con el cuerpo, el cerrado de manga y costado de la camisola se hace con máquina overlock de cinco hilos, las costuras y pespunte de vista de 1/8 de pulgada en cuello, cartera y puños, pespunte de vista de 4 cm, dobladillo inferior con máquina recta o sencilla a 1/8 de pulgada, todas las costuras con hilo 30/2 y con 9 puntadas por pulgada como mínimo |
| 5.11. | Contar con etiqueta (preferentemente tampográfica) de marca, composición y cuidado de la prenda, así como la talla. De conformidad con la NOM-004-SE-2021, información comercial-etiquetado de productos textiles, prendas de vestir, sus accesorios y ropa de casa |
| 5.12. | Tolerancia en medidas de hasta 10 cm: ± 0.5 cm. |
| 5.13. | Tolerancia en medidas de 10.1 cm en adelante de ± 1 cm |
| 6. | MATERIALES |
| 6.1. | Tela de gabardina 100% algodón |
| 6.2. | Tela de 250 g/m ² |
| 7. | PRUEBAS DE VALIDACIÓN Y VALORES DE REFERENCIA |
| 7.1. | Identificación y contenido de fibras |
| 7.1.1. | 100% algodón |
| 7.2. | Masa por unidad de área |
| 7.2.1. | 250 \pm 5% g/m ² |
| 7.3. | Resistencia mínima a la tracción |
| 7.3.1. | Urdimbre 472 N mínimo |
| 7.3.2. | Trama 274 N mínimo |
| 7.4. | Resistencia mínima al rasgado |
| 7.4.1. | Urdimbre 37 N mínimo |
| 7.4.2. | Trama 31 N mínimo |
| 7.5. | Grado de solidez mínimo del color al lavado doméstico y comercial procedimiento de lavado 1 ciclo (a 1 s) |
| 7.5.1. | Cambio 4 transferencia 3 |
| 7.6. | Cambios dimensionales después del lavado y secado (Procedimiento de lavado 5BA) |
| 7.6.1. | Urdimbre \pm 3% |
| 7.6.2. | Trama \pm 3% |
| 7.7. | Tipo de ligamento: sarga. |
| 7.8. | Numero de hilos por unidad de longitud |
| 7.8.1. | Urdimbre 55 + 2 hilos / cm |
| 7.8.2. | Trama 40 + 2 hilos / cm |
| 8. | MÉTODOS DE REFERENCIA |
| 8.1. | NMX-A-084-INNTEX-2015, ANÁLISIS CUALITATIVO - CUANTITATIVO PARA UN FIBRA 100% MÉTODO DE ENSAYO |
| 8.2. | NMX-A-3801-INNTEX-2012 MASA POR UNIDAD DE ÁREA |
| 8.3. | NMX-A-059/2-INNTEX-2019 RESISTENCIA A LA TRACCIÓN |

| | |
|------|---|
| 8.4. | NMX-A-109-INNTEX-2012 RESISTENCIA AL RASGADO |
| 8.5. | NMX-A-105-C06-INNTEX-2015 GRADO DE SOLIDEZ MÍNIMO DEL COLOR AL LAVADO DOMÉSTICO Y COMERCIAL |
| 8.6. | NMX-A-5077-INNTEX-2015 ENCOGIMIENTO |
| 8.7. | NMX-A-721/1/2-INNTEX-2015 NUMERO DE HILOS POR UNIDAD DE LONGITUD (HILOS/CM) |
| 8.8. | NOM-004-SE-2021, INFORMACIÓN COMERCIAL- ETIQUETADO DE PRODUCTOS TEXTILES, PRENDAS DE VESTIR, SUS ACCESORIOS Y ROPA DE CASA. |



ANEXOS
DIRECCIÓN DE CONTABILIDAD

PARTIDA 25
CÓDIGO: CMIS-06 CAMISOLA DE TRABAJO 65% ALGODÓN 35% POLIÉSTER UNISEX

1. ALCANCE

1.1. Esta ficha es para aplicación de camisola de trabajo 65% algodón 35% poliéster unisex

2. IMAGEN ILUSTRATIVA

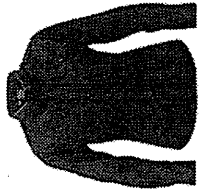

Nota: Las imágenes son de carácter ilustrativo mas no limitativo del diseño final del producto.

3. UNIDAD DE MEDIDA

3.1. Pieza

4. CUADRO DE TALLAS UNISEX

| TALLA | 28 | 30 | 32 | 34 | 36 | 38 | 40 | 42 | 44 | 46 | 48 | 50 |
|-------|----|----|----|----|----|----|----|----|----|----|----|----|
|-------|----|----|----|----|----|----|----|----|----|----|----|----|

5. DISEÑO

- 5.1. Colores: azul marino, gris u otro.
- 5.2. Camisola de trabajo manga larga confeccionada en tela 65% poliéster 35% algodón.
- 5.3. Cuello: tipo camisero entretelado, con pespunte a 1/4 de pulgada en su todo contorno y un botón en cada punta del No 16 de cuatro orificios, con pie de cuello.
- 5.4. Delantero. El delantero izquierdo presenta una bolsa de 14 cm de ancho por 15 cm de altura con esquinas diagonales cosida a la prenda con doble pespunte y una más por encima de esta, con dobladillo de 2 cm y con corte diagonal del cual sale división con doble costura y presilla para bolsigrafo
- 5.5. Arriba de estas llevará el logotipo bordado a solicitud de la institución
- 5.6. Presenta aletilla de 3.5 cm de la cual salen siete ojales verticales equidistantes, dicha aletilla presenta un pespunte de 1/4 de pulgada a cada extremo.
- 5.7. El delantero derecho presenta una bolsa de 14 cm de ancho por 15 cm de largo con esquinas diagonales, doble costura, con dobladillo de 2 cm, al centro que cierra por medio de un botón del No 20. Presenta siete botones del No 20 de cuatro orificios.
- 5.8. La unión de delanteros con traseros en hombros se hace con sobrehilado, la unión de los delanteros con la espalda en los costados se hace con máquina overlock de cinco hilos.

- 5.9. La espalda estará formada por dos piezas, bata y espalda unidas mediante sobrehilado con doble costura de cadeneta paralela.
- 5.10. Mangas con puño con ojalo y botón de 6.5 cm de largo, abertura de 10 cm; con aletilla de pico con un ancho de 3 cm y una longitud de 14 cm.
- 5.11. La unión de mangas con el cuerpo, el cerrado de manga y costado de la camisola se hace con máquina overlock de cinco hilos, las costuras y pespuntos de vista de 1/4 de pulgada en cuello, cartera y puños, pespunte de vista de 4 cm.
- 5.12. Dobladillo inferior con máquina recta o sencilla a 1/4 de pulgada, todas las costuras con hilo 30/2 y con 9 puntadas por pulgada como mínimo
- 5.13. Contar con etiqueta (preferentemente tampográfica) de marca, composición y cuidado de la prenda, así como la talla. De conformidad con la NOM-004-SE-2021, información comercial-etiquetado de productos textiles; prendas de vestir, sus accesorios y ropa de casa
- 5.14. Tolerancia en medidas de hasta 10 cm: ± 0.5 cm.
- 5.15. Tolerancia en medidas de 10.1 cm en adelante de ± 1 cm

6. MATERIALES

- 6.1. Tela 65% algodón y 35% poliéster.
- 6.2. Tela de 240 g/m²
- 6.3. Tela tipo rip-stop (resistencia a rasgaduras) terminado, tratamiento repelente al agua, manchas con base de aceite y suciedad

7. PRUEBAS DE VALIDACIÓN Y VALORES DE REFERENCIA

- 7.1. Identificación y contenido de fibras
 - 7.1.1. 65 ± 5% algodón
 - 7.1.2. 35 ± 5% poliéster
- 7.2. Masa por unidad
 - 7.2.1. 240 ± 5% g/m²
- 7.3. Resistencia mínima a la tracción
 - 7.3.1. Urdimbre 690 N
 - 7.3.2. Trama 590 N
- 7.4. Resistencia mínima al rasgado
 - 7.4.1. Urdimbre 35 N
 - 7.4.2. Trama 30 N
- 7.5. Grado de solidez mínimo del color al lavado doméstico y comercial procedimiento de lavado 1 ciclo (a 1 s)
 - 7.5.1. Cambio 4 transferencia 3
- 7.6. Cambios dimensionales después del lavado y secado
 - 7.6.1. Urdimbre ±3%
 - 7.6.2. Trama ±3%
- 7.7. Tipo de ligamento: tafetan.
- 7.8. Numero de hilos
 - 7.8.1. Urdimbre 55 ± 2 hilos / cm
 - 7.8.2. Trama 40 ± 2 hilos / cm

8. MÉTODOS DE REFERENCIA

- 8.1. NMX-A-1833/1-INNTEC-2014, ANÁLISIS QUÍMICO CUANTITATIVO-PARTE 1
- 8.2. NMX-A-3801-INNTEC-2012 MASA POR UNIDAD DE ÁREA
- 8.3. NMX-A-059/2-INNTEC-2019 RESISTENCIA A LA TRACCIÓN

- 8.4. NMX-A-109-INNTEX-2012 RESISTENCIA AL RASGADO
- 8.5. NMX-A-5077-INNTEX-2015 ENCOGIMIENTO
- 8.6. NMX-A-105-C06-INNTEX-2015 GRADO DE SOLIDEZ MÍNIMO DEL COLOR AL LAVADO DOMÉSTICO Y COMERCIAL
- 8.7. NMX-A-7211/2-INNTEX-2015 NÚMERO DE HILOS POR UNIDAD DE LONGITUD (HILOS/CM)
- 8.8. NOM-004-SF-2021. INFORMACIÓN COMERCIAL- ETIQUETADO DE PRODUCTOS TEXTILES, PRENDAS DE VESTIR, SUS ACCESORIOS Y ROPA DE CASA.



PARTIDA 26
CODIGO: CMIS987

CAMISOLA MANGA CORTA PPL

- 1. **ALCANCE**
 - 1.1. Esta ficha es para aplicación de camisola manga corta para caballero.

2. **IMAGEN ILUSTRATIVA**

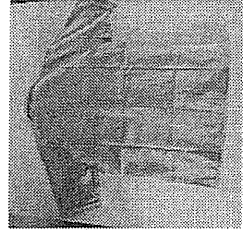
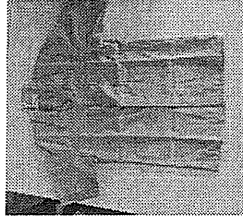

Nota: Las imágenes son de carácter ilustrativo mas no limitativo del diseño final del producto.

3. **UNIDAD DE MEDIDA**

- 3.1. Pieza

4. **CUADRO DE TALLAS**

| TALLA | 28 | 30 | 32 | 34 | 36 | 38 | 40 | 42 | 44 | 46 | 48 | 50 |
|-----------|----|----|----|----|----|----|----|----|----|----|----|----|
| CABALLERO | | | | | | | | | | | | |

5. **DISEÑO**

- 5.1. Colores: azul cielo u otros.
- 5.2. Camisola de manga corta para caballero.
- 5.3. Delantero de dos piezas, que cierran al frente con 5 puntos de velcro de 3 cm de largo distribuidos proporcionalmente.
- 5.4. Bolsa superior en el delantero izquierdo de 53/8 de pulgada de ancho y 6 pulgadas de largo fijada con doble pespunte en su contorno, una presilla en cada extremo de la bolsa.
- 5.5. Cuello tipo camisero de dos piezas (cuello y pie de cuello) terminado con dobles y pespunte en contorno a 1/4 de pulgada.
- 5.6. Mangas de una sola pieza, con valenciana italiana de 1 1/4 de pulgada de ancho con pespunte de 1/4 de pulgada.
- 5.7. Espalda de una sola pieza conformada en la parte superior de una bata, con doble tela en la parte inferior con un tablón al centro.
- 5.8. Entretela en vistas delanteras y traseras, costuras interiores con overlock de 5 hilos con 12 puntadas por pulgada, costuras externas con 10 puntadas por pulgada, calibre de hilo 80.2



ANEXOS
DIVISIÓN DE COOPERACIÓN



| | |
|--------|--|
| 5.9. | Logotipos: Considerar el logotipo de la Institución correspondiente, en caso de que se requiera |
| 5.10. | Contar con etiqueta de marca (preferentemente tampográfica), composición y cuidado de la prenda, así como la talla. De conformidad con la NOM-004-SE-2021, información comercial-etiquetado de productos textiles, prendas de vestir, sus accesorios y ropa de casa. |
| 5.11. | Tolerancia en medidas de hasta 10 cm; ± 0.5 cm. |
| 5.12. | Tolerancia en medidas de 10.1 cm en adelante de ± 1 cm. |
| 6. | MATERIALES |
| 6.1. | Tela de 65% poliéster y 35% algodón |
| 6.2. | Tela de 250 g/m ² |
| 7. | PRUEBAS DE VALIDACIÓN Y VALORES DE REFERENCIA |
| 7.1. | Identificación y contenido de fibras |
| 7.1.1. | 65 \pm 5% poliéster |
| 7.1.2. | 35 \pm 5% algodón |
| 7.2. | Masa por unidad de área |
| 7.2.1. | Tela de 250 \pm 5% m ² |
| 7.3. | Resistencia mínima a la tracción |
| 7.3.1. | Urdimbre 800 N |
| 7.3.2. | Trama 600 N |
| 7.4. | Resistencia mínima al rasgado |
| 7.4.1. | Urdimbre 35 N |
| 7.4.2. | Trama 30 N |
| 7.5. | Grado de solidez mínimo del color al lavado doméstico y comercial procedimiento de lavado 1 ciclo (a 1 s) |
| 7.5.1. | Cambio 4 transferencia 2-3 |
| 7.6. | Tipo de ligamento: sarga 2/1 |
| 7.7. | Numero de hilos por unidad de longitud (hilos/cm) |
| 7.7.1. | Longitudinal 40 \pm 2 hilos/cm, |
| 7.7.2. | Transversal 30 \pm 2 hilos/cm |
| 8. | MÉTODOS DE REFERENCIA |
| 8.1. | NMX-A-1833/1-INNEX-2014, ANÁLISIS QUÍMICO CUANTITATIVO-PARTE 1 |
| 8.2. | NMX-A-3801-INNEX-2012, MASA POR UNIDAD DE ÁREA |
| 8.3. | NMX-A-059/2-INNEX-2019 RESISTENCIA A LA TRACCIÓN |
| 8.4. | NMX-A-109-INNEX-2012 RESISTENCIA AL RASGADO |
| 8.5. | NMX-A-105-C06-INNEX-2015 GRADO DE SOLIDEZ MÍNIMO DEL COLOR AL LAVADO DOMÉSTICO Y COMERCIAL |
| 8.6. | NMX-A-7211/2-INNEX-2015 NUMERO DE HILOS POR UNIDAD DE LONGITUD (HILOS/CM) |
| 8.7. | NOM-004-SE-2021, INFORMACIÓN COMERCIAL- ETIQUETADO DE PRODUCTOS TEXTILES, PRENDAS DE VESTIR, SUS ACCESORIOS Y ROPA DE CASA. |



| | |
|----------------|------------------------------|
| PARTIDA 37 | CAMISOLA TÁCTICA MANGA LARGA |
| CÓDIGO: CMIS08 | |

1. **ALCANCE**
1.1. Esta ficha es para aplicación de camiseta táctica manga larga

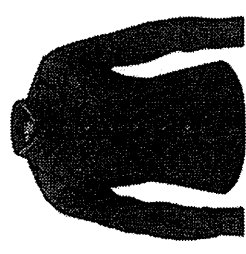

2. **IMAGEN ILUSTRATIVA**
Nota: Las imágenes son de carácter ilustrativo mas no limitativo del diseño final del producto.

3. **UNIDAD DE MEDIDA**
3.1. Pieza

4. **CUADRO DE TALLAS**

| UNISEX | TALLA | ECH | CH | M | G | EG | EEG | EEEE |
|--------|-------|-----|----|---|---|----|-----|------|
|--------|-------|-----|----|---|---|----|-----|------|

5. **DISEÑO**
5.1. Colores: azul marino (similar a pantone 19-3921 TPX) u otros.
5.2. Delantero de dos piezas; ambos delanteros llevarán una bolsa oculta fijada al hombro, sisas y costados, en la parte central e inferior.
5.3. Las bolsas deben cosearse con pespunte reforzado, cerrar con dos tiras de velcro de 1 centímetro (cm) de ancho por 5 cm de largo, una a cada extremo de la abertura lateral con costuras reforzadas.
5.4. Los dos bolsillos ocultos a la altura del pecho. Sobre las bolsas, llevarán bolsas de parches con carteras. Las bolsas de parches serán de 14 a 15 cm de ancho por 14 a 15 cm de alto con costura, el dobladillo de la abertura de la bolsa deberá ser de 1 a 1.5 cm de ancho. La bolsa lleva fuelle hacia el costado de 3 cm de ancho.
5.5. Las carteras deberán ser de 5 a 6 cm de alto por 14 a 15 cm de ancho.
5.6. La cartera izquierda llevará una abertura para bolígrafo.





- 5.7. Las bolsas y carteras deberán llevar respunte reforzado.
- 5.8. Las carteras deberán cerrarse con la bolsa por medio de velcro.
- 5.9. Bolsas y carteras deberán llevar presillas rematando la abertura de la bolsa y el pegado de las carteras.
- 5.10. El delantero izquierdo deberá presentar aletilla oculta de 40 a 45 cm de alto (según talla) con respunte en el exterior a 0.6 cm y 4.7 cm del filo con ojal a la vista en el escote y cinco ojales horizontales en la aletilla oculta. La aletilla oculta deberá estar fijada con presillas verticales sobre el respunte de 0.6 cm del filo.
- 5.11. El delantero derecho presentará aletilla corrida con respunte a 0.6 y 4.7 cm del filo. La aletilla llevará cinco botones del No.20 (aprox 13 mm.) más uno de repuesto de pasta al tono de la tela de cuatro orificios, pegado en la parte inferior de la aletilla.
- 5.12. El delantero y la espalda quedarán unidos por medio de una bata con respunte reforzado en la unión con el delantero y la espalda.
- 5.13. Tramo de velcro hembra adherido en costura parte frontal derecha arriba de la bolsa con medidas de 9.5 cm de largo x 3.5 cm de alto, para colocación del gafete.
- 5.14. Tramo de velcro hembra cuadrado de 8 cm de cada lado, adherido a costura colocado en la parte frontal del lado izquierdo para colocación del logotipo de la institución.
- 5.15. **Hombros:** en la unión de hombros de lado derecho en la parte superior lleva una entrada con aletilla de un ancho de 1 3/4 de pulgada por una profundidad de 2 1/2 pulgadas, mismo que sirve para sujetar radio. La unión de hombros con la manga es con 3 respuntes y el costado solo con overlock con puntada de seguridad, con costuras de al menos 8 puntadas por pulgada de 3 respuntes.
- 5.16. **Espalda:** de una pieza con fuelles en sisas. El fuelle deberá tener una profundidad de hasta 5 cms con remate de presilla en el costado. La unión del fuelle será con respunte reforzado. En la parte superior de la espalda lleva un estampado directo en transfer color plata relleante con la leyenda que indique la institución al licitante adjudicado.
- 5.17. **Manga:** manga larga con protección para los codos de 20 cm como mínimo de la misma tela.
- 5.18. Puño entretelado de 6 a 7 cm de alto y un ojal horizontal
- 5.19. Cada puño, con dos botones del No. 16 (aprox 10mm), de pasta al tono de la tela de 4 orificios para cierre de puño. El puño llevará respunte en su contorno y en la unión con la manga.
- 5.20. La unión de la manga con el cuerpo será con respunte reforzado. En la manga izquierda deberá llevar dos porta plumas de 13 cm de largo por 3 cm de ancho cada una, colocadas a 2 pulgadas del hombro hacia abajo.
- 5.21. En la manga izquierda, tramo de velcro hembra adherido a costura rectángulo de 8 cm de ancho x 7 cm de alto, colocado a 2 pulgadas del hombro hacia abajo, cargándolo 3/8 pulgada hacia el delantero para colocación del logotipo de la institución.
- 5.22. En la manga derecha, tramo de velcro hembra adherido a costura rectángulo de 9 cm de ancho x 12 cm de alto, para colocación del logotipo de la institución.
- 5.23. **Cuello:** tipo "sport" de la misma tela de la camisola, entretelado para dar consistencia al cuello
- 5.24. El cuello deberá medir 6.5 cm de ancho en la parte media y 7.5 cm de largo en la línea diagonal del cuello, el cual deberá llevar una traba con abertura.
- 5.25. **Doblado:** con respunte a 2 cm.
- 5.26. Todas las costuras deberán tener 9 puntadas por pulgada mínimo



- 5.27. Hilos poliéster 100% al tono de la prenda
- 5.28. Las bolsas, carteras y adornos deberán guardar simetría en ambos lados de la prenda, las prendas deberán venir planchadas y deshebradas.
- 5.29. **Respuntes:** respunte filo, queda a 2 mm.
- 5.30. Doble respunte queda a 2 mm y 8 mm del filo.
- 5.31. Contar con etiqueta de marca (preferentemente tamponográfica), composición y cuidado de la prenda, así como la talla. De conformidad con la NOM-004-SE-2021, información comercial-etiquetado de productos textiles, prendas de vestir, sus accesorios y ropa de casa
- 5.32. **Logotipos:** Considerar el logotipo de la institución correspondiente, en caso de que se requiera (Nota: En caso de requerirse el logotipo no considerar el velcro felpa)
- 5.33. Tolerancia en medidas de hasta 10 cm: ± 0.5 cm.
- 5.34. Tolerancia en medidas de 10.1 cm en adelante: de ± 1 cm
6. **MATERIALES**
 - 6.1. Tela 65% poliéster y 35% algodón
 - 6.2. Tela resistente a rasgaduras tipo rip-stop
 - 6.3. Tela de 260 g/m²
 - 6.4. Terminado: tratamiento repelente agua, manchas con base de aceite y sujeción
7. **PRUEBAS DE VALIDACIÓN Y VALORES DE REFERENCIA**
 - 7.1. Identificación y contenido de fibras
 - 7.1.1. 65 \pm 5% poliéster
 - 7.1.2. 35 \pm 5% algodón
 - 7.2. Masa por unidad de área
 - 7.2.1. Tela de 260 \pm 5% m²
 - 7.3. Resistencia mínima a la tracción
 - 7.3.1. Urdimbre 610 N
 - 7.3.2. Trama 420 N
 - 7.4. Resistencia mínima al rasgado
 - 7.4.1. Urdimbre 33 N
 - 7.4.2. Trama 30 N
 - 7.5. Cambios dimensionales después del lavado y secado
 - 7.5.1. Urdimbre $\pm 3\%$
 - 7.5.2. Trama $\pm 3\%$
 - 7.6. Grado de solidez mínimo del color al lavado doméstico y comercial procedimiento de lavado
 - 7.6.1. Cambio 4 transferencia 3
 - 7.6.2. Tipo de ligamento: tafetán.
 - 7.7. Numero de hilos por unidad de longitud (hilos/cm)
 - 7.8.
 - 7.8.1. Longitudinal 34 \pm 2 hilos/cm,
 - 7.8.2. Transversal 15 \pm 2 hilos/cm
8. **MÉTODOS DE REFERENCIA**
 - 8.1. NMX-A-1833/J-1-INNTEX-2014, ANÁLISIS QUÍMICO CUANTITATIVO-PARTE 1



- 8.2. NMX-A-3801-INNTEX-2012 MASA POR UNIDAD DE ÁREA
- 8.3. NMX-A-0591/2-INNTEX-2019 RESISTENCIA A LA TRACCIÓN
- 8.4. NMX-A-109-INNTEX-2012 RESISTENCIA AL RASGADO
- 8.5. NMX-A-5077-INNTEX-2015 ENCOGIMIENTO
- 8.6. NMX-A-105-C06-INNTEX-2015 GRADO DE SOLIDEZ MÍNIMO DEL COLOR AL LAVADO DOMÉSTICO Y COMERCIAL
- 8.7. NMX-A-7211/2-INNTEX-2015 NUMERO DE HILOS POR UNIDAD DE LONGITUD (HILOS/CM)
- 8.8. NOM-004-SE-2021, INFORMACIÓN COMERCIAL- ETIQUETADO DE PRODUCTOS TEXTILES, PRENDAS DE VESTIR, SUS ACCESORIOS Y ROPA DE CASA.

PARTIDA 28
CODIGO: CMIS09
CAMISOLA TDU MANGA LARGA

1. **ALCANCE**
1.1. Esta ficha es para aplicación de camiseta TDU manga larga.
2. **IMAGEN ILUSTRATIVA**

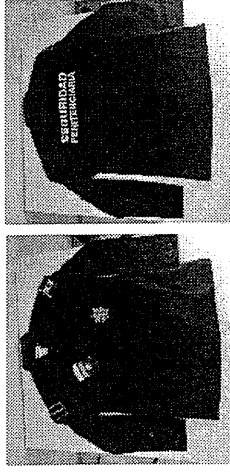

Nota: Las imágenes son de carácter ilustrativo mas no limitativo del diseño final del producto.

3. UNIDAD DE MEDIDA

- 3.1. Pieza

4. CUADRO DE TALLAS

| TALLA | 28 | 30 | 32 | 34 | 36 | 38 | 40 | 42 | 44 | 46 | 48 | 50 |
|-------|----|----|----|----|----|----|----|----|----|----|----|----|
| | | | | | | | | | | | | |

5. DISEÑO

- 5.1. Colores: azul marino, negro u otro.
- 5.2. Camisola TDU manga larga.
- 5.3. Delantero de dos piezas que cierran de izquierda a derecha por medio de 5 botones del No. 20 (aprox 13 mm) al tono de la tela, los cuales 4 están ocultos a través de una aletilla distribuidos proporcionalmente.
- 5.4. Bolsa de parche simulado con cartera en forma rectangular fijada en cada pieza del delantero a la altura del pecho mediante respunte.
- 5.5. Manga larga de dos piezas (manga superior e inferior) con un parche de la misma tela a la altura del codo, cierra por la parte trasera por medio de una aletilla de 1 pulgada de ancho y un traslape de igual medida y un puño ochavado, cierra con 2 botones del No. 16 (aprox 10 mm.) al tono de la tela, colocados a una separación de 4 cm con parche de protección para los codos de 20 mm.
- 5.6. Cuello de una pieza con forro, costura de 3 respuntes, con dobladillo doble de 1 pulgada





| | |
|-----------|--|
| 5.7. | La unión de hombros y la manga es con máquina de 3 pespuntos y el costado con maquina overlock con puntada de seguridad, con al menos 9 puntadas por pulgadas. |
| 5.8. | Lleva un velcro felpa de 7 cm x 8 cm de alto sobre el lado izquierdo del pecho. |
| 5.9. | Logotipo (preferentemente tampográfico) ubicado en la parte trasera de la prenda exterior y el forro, gris transfer, de 9 cm x 35 cm con la leyenda que indique la institución. |
| 5.10. | Lleva un velcro felpa de 8 cm x 8 cm puesta sobre la manga izquierda exterior y el forro. |
| 5.11. | Lleva velcro felpa de 7 cm x 7 cm puesta sobre la manga derecha exterior y el forro. |
| 5.12. | Logotipo (preferentemente tampográfico) con la leyenda que indique la institución, ubicado abajo de la etiqueta por dentro de la prenda exterior y el forro, blanco transfer, de 6.5 cm x 11.5 cm. |
| 5.13. | Todas las costuras de 9 puntadas por pulgada con hilo 80/2. |
| 5.14. | Tafeta de poliéster cosida en el pie de cuello en contacto con la piel y al reverso de la cartera. |
| 5.15. | Contar con etiqueta de marca (preferentemente tampográfica), composición y cuidado de la prenda, así como la talla. De conformidad con la NOM-004-SE-2021, información comercial-etiquetado de productos textiles, prendas de vestir, sus accesorios y ropa de casa. |
| 5.16. | Tolerancia en medidas de hasta 10 cm: ± 0.5 cm. |
| 5.17. | Tolerancia en medidas de 10.1 cm en adelante: de ± 1 cm. |
| 6. | MATERIALES |
| 6.1. | Tela 65% poliéster y 35% algodón |
| 6.2. | Tela de 250 g/m ² -peso neto, resistente a rasgaduras con protector de tela teñido. |
| 7. | PRUEBAS DE VALIDACIÓN Y VALORES DE REFERENCIA |
| 7.1. | Identificación y contenido de fibras |
| 7.1.1. | 65 \pm 5% poliéster |
| 7.1.2. | 35 \pm 5% algodón |
| 7.2. | Masa por unidad de área |
| 7.2.1. | Tela de 250 \pm 5% m ² |
| 7.3. | Resistencia mínima a la tracción |
| 7.3.1. | Urdimbre 800 N |
| 7.3.2. | Trama 600 N |
| 7.4. | Resistencia mínima al rasgado |
| 7.4.1. | Urdimbre 35 N |
| 7.4.2. | Trama 30 N |
| 7.5. | Cambios dimensionales después del lavado y secado |
| 7.5.1. | Urdimbre +2% |
| 7.5.2. | Trama +2%. |
| 7.6. | Grado de solidez mínimo del color al lavado doméstico y comercial procedimiento de lavado 1 ciclo (a 1 s) |
| 7.6.1. | Cambio 4 transferencia 2-3 |
| 7.7. | Tipo de ligamento: sarga 2/1 |
| 7.8. | Numero de hilos por unidad de longitud (hilos/cm) |
| 7.8.1. | Longitudinal 34 \pm 2 hilos/cm. |
| 7.8.2. | Transversal 15 \pm 2 hilos/cm |
| 8. | MÉTODOS DE REFERENCIA |
| 8.1. | NMX-A-1833/1-INNTEC-2014, ANÁLISIS QUÍMICO CUANTITATIVO-PARTE 1 |
| 8.2. | NMX-A-3801-INNTEC-2012, MASA POR UNIDAD DE ÁREA |

| | |
|------|---|
| 8.3. | NMX-A-059/2-INNTEC-2019 RESISTENCIA A LA TRACCIÓN |
| 8.4. | NMX-A-109-INNTEC-2012 RESISTENCIA AL RASGADO |
| 8.5. | NMX-A-5077-INNTEC-2015 ENCOGIMIENTO |
| 8.6. | NMX-A-105-C06-INNTEC-2015 GRADO DE SOLIDEZ MÍNIMO DEL COLOR AL LAVADO DOMÉSTICO Y COMERCIAL |
| 8.7. | NMX-A-7211/2-INNTEC-2015 NUMERO DE HILOS POR UNIDAD DE LONGITUD (HILOS/CM) |
| 8.8. | NOM-004-SE-2021, INFORMACIÓN COMERCIAL- ETIQUETADO DE PRODUCTOS TEXTILES, PRENDAS DE VESTIR, SUS ACCESORIOS Y ROPA DE CASA. |



AVENIDA DE LAS MUJERES INDÍGENAS



| | |
|-----------------------|----------------------------|
| PARTIDA 29 | CHALECO DE ACRÍLICO |
| CÓDIGO: CHAL01 | |

1. **ALCANCE**
 - 1.1. Esta ficha es para aplicación de chaleco 100% acrílico
2. **IMAGEN ILUSTRATIVA**

Nota: Las imágenes son de carácter ilustrativo mas no limitativo del diseño final del producto.

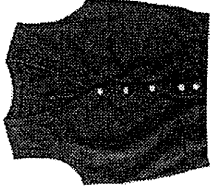

3. **UNIDAD DE MEDIDA**
 - 3.1. Pieza
4. **CUADRO DE TALLAS**

| | | | | | | | |
|-------|-----|----|---|---|----|-----|------|
| TALLA | ECH | CH | M | G | EG | EEG | EEEG |
|-------|-----|----|---|---|----|-----|------|
5. **DISEÑO**
 - 5.1. Colores: guinda, blanco, negro, azul marino u otros.
 - 5.2. Chaleco de acrílico.
 - 5.3. Cuello escote en "V".
 - 5.4. Delantero conformado de dos piezas.
 - 5.5. Cierra al centro por medio de 5 botones de pasta del No. 30 de 4 orificios con ojal de botella
 - 5.6. Espalda de una sola pieza y recto en la parte baja
 - 5.7. Vistas completas confeccionadas con máquina remalladora en los delanteros, sisas y escote
 - 5.8. Logotipos: Considerar el logotipo de la Institución correspondiente, en caso de que se requiera
 - 5.9. Contar con etiqueta de marca (preferentemente tampográfica), composición y cuidado de la prenda, así como la talla. De conformidad con la NOM-004-SE-2021, información comercial-etiquetado de productos textiles, prendas de vestir, sus accesorios y ropa de casa
 - 5.10. Tolerancia en medidas de hasta 10 cm: ± 0.5 cm.
 - 5.11. Tolerancia en medidas de 10.1 cm en adelante: de ± 1 cm

- 5.12. Considerar logotipo en el delantero izquierdo a la altura del pecho a solicitud de la institución.
6. **MATERIALES**
 - 6.1. Tela 100% acrílico
7. **PRUEBAS DE VALIDACIÓN Y VALORES DE REFERENCIA**
 - 7.1. Identificación y contenido de fibras
 - 7.1.1 100% acrílico
8. **MÉTODOS DE REFERENCIA**
 - 8.1. NMX-A-084-INNEX-2015, ANÁLISIS CUALITATIVO - CUANTITATIVO PARA UN FIBRA 100%
 - 8.2. MÉTODO DE ENSAYO NOM-004-SE-2021, INFORMACIÓN COMERCIAL- ETIQUETADO DE PRODUCTOS TEXTILES, PRENDAS DE VESTIR, SUS ACCESORIOS Y ROPA DE CASA.



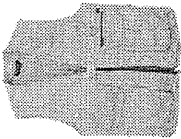

| | | | | | | | | | | | |
|---|---|---|----|---|---|----|-----|------|------|------|------|
| PARTIDA 30 | | CHALECO GABARDINA UNISEX 65% POLIÉSTER 35% ALGODÓN | | | | | | | | | |
| CÓDIGO: CHAL02 | | | | | | | | | | | |
| 1. ALCANCE | 1.1. Esta ficha es para aplicación de chaleco 65% poliéster 35 % algodón unisex | | | | | | | | | | |
| 2. IMAGEN ILUSTRATIVA |  | | | | | | | | | | |
| Nota: Las imágenes son de carácter ilustrativo mas no limitativo del diseño final del producto. | | | | | | | | | | | |
| 3. UNIDAD DE MEDIDA | 3.1. Pieza | | | | | | | | | | |
| 4. CUADRO DE TALLAS | UNISEX | | | | | | | | | | |
| | TALLA | ECH | CH | M | G | EG | EEG | EEEG | EEEG | EEEG | EEEG |
| 5. DISEÑO | 5.1. Colores: azul marino, blanco, caqui, naranja u otros. 5.2. Chaleco 65% poliéster 35 % algodón 5.3. Medio cuello 5.4. Delantero de dos piezas que cierran al frente por medio de cierre de plástico del color de la prenda. 5.5. 2 bolsillos en cada delantero con las siguientes características: bolsa superior de 12 cm de ancho por 12 cm de largo con puntas diagonales y bolsa inferior de 12 cm de ancho por 15.5 cm de largo con fuelle en contorno de 2 cm. Las carteras cierran con cinta velcro de 2 cm por 3 cm. 5.6. Espalda de una pieza. 5.7. Forro en su interior de poliéster calado tipo camiseta del N° 10 en color de la prenda. 5.8. Contar con etiqueta de marca (preferentemente topográfica), composición y cuidado de la prenda, así como la talla. De conformidad con la NOM-004-SE-2021, información comercial-etiquetado de productos textiles, prendas de vestir, sus accesorios y ropa de casa 5.9. Tolerancia en medidas de hasta 10 cm: ±0.5 cm. 5.10. Tolerancia en medidas de 10.1 cm en adelante: de ± 1 cm | | | | | | | | | | |



| | | | | | | | | | | | |
|---|---|--|--|--|--|--|--|--|--|--|--|
| 5.11. | Considerar logotipo en el delantero izquierdo a la altura del pecho a solicitud de la institución. | | | | | | | | | | |
| 6. MATERIALES | 6.1. Tela gabardina tipo ripstop 65% poliéster 35% algodón. 6.2. Tela de 180 g/m ² | | | | | | | | | | |
| 7. PRUEBAS DE VALIDACIÓN Y VALORES DE REFERENCIA | 7.1. Identificación y contenido de fibras 7.1.1. 65 ± 5% poliéster 7.1.2. 35 ± 5% algodón 7.2. Masa por unidad de área 7.2.1. 180 ± 5% g/m ² 7.3. Resistencia mínima a la tracción 7.3.1. Urdimbre / longitudinal 820 N 7.3.2. Trama / transversal 650 N 7.4. Resistencia mínima al rasgado 7.4.1. Urdimbre 40 N 7.4.2. Trama 38 N 7.5. Cambios dimensionales después del lavado y secado 7.5.1. Urdimbre ±2% 7.5.2. Trama ±2% 7.6. Grado de solidez mínimo del color al lavado doméstico y comercial procedimiento de lavado 1 ciclo (a 1 s) 7.6.1. Cambio 4 transferencia 3 7.7. Tipo de ligamento: sarga 2/1 7.8. Numero de hilos por unidad de longitud (hilos/cm) 7.8.1. Longitudinal 68 ± 2 hilos/cm 7.8.2. Transversal 45 ± 2 hilos/cm | | | | | | | | | | |
| 8. MÉTODOS DE REFERENCIA | 8.1. NMX-A-1833/1-INNTEX-2014, ANÁLISIS QUÍMICO CUANTITATIVO-PARTE 1 8.2. NMX-A-3801-INNTEX-2012 MASA POR UNIDAD DE ÁREA 8.3. NMX-A-059/2-INNTEX-2019 RESISTENCIA A LA TRACCIÓN 8.4. NMX-A-109-INNTEX-2012 RESISTENCIA AL RASGADO 8.5. NMX-A-5077-INNTEX-2015 ENCOGIMIENTO 8.6. NMX-A-105-C06-INNTEX-2015 GRADO DE SOLIDEZ MÍNIMO DEL COLOR AL LAVADO DOMÉSTICO Y COMERCIAL 8.7. NMX-A-7211/2-INNTEX-2015 NUMERO DE HILOS POR UNIDAD DE LONGITUD (HILOS/CM) 8.8. NOM-004-SE-2021, INFORMACIÓN COMERCIAL- ETIQUETADO DE PRODUCTOS TEXTILES, PRENDAS DE VESTIR, SUS ACCESORIOS Y ROPA DE CASA. | | | | | | | | | | |



AVANCEOS
DIRECCIÓN DE ORGANIZACIÓN

PARTIDA 31

CÓDIGO: CHAL03

CHALECO PROTECCIÓN VIAL

1. **ALCANCE**
1.1. Esta ficha es para aplicación de chaleco 100% poliéster de protección vial unisex
2. **IMAGEN ILUSTRATIVA**

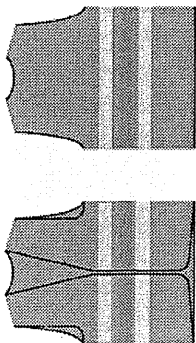

Nota: Las imágenes son de carácter ilustrativo mas no limitativo del diseño final del producto.

3. **UNIDAD DE MEDIDA**
3.1. Pieza

4. CUADRO DE TALLAS

UNISEX

| TALLA | ECH | CH | M | G | EG | EEG |
|-------|-----|----|---|---|----|-----|
|-------|-----|----|---|---|----|-----|

5. **DISEÑO**
 - 5.1. Colores: blanco, naranja, rojo, verde u otros.
 - 5.2. Fabricado en malla de hilo de poliéster con recubrimiento de poli cloruro de vinilo (PVC)
 - 5.3. Deberá presentar un bies en su contorno de material textil 60% algodón / 40% poliéster.
 - 5.4. Presentará dos tiras laterales en el frente, una en cada costado, del lado del broche en su parte inferior, de tela blanca de algodón con un ancho de 4 mm mínimo cada una, con dos cintas de alta visibilidad nocturna entretejidas al centro de 3.5 mm como mínimo.
 - 5.5. Franjas horizontales de tela de poli cloruro de vinilo (PVC) en el frente y la espalda de 10 cm: de ancho mínimo cada una de alta visibilidad diurna en color amarillo limón y una central en color verde de alta visibilidad nocturna con soporte textil de 4.5 mm de ancho mínimo. Estas cintas deberán ir fijadas al chaleco por costuras.
 - 5.6. Resortes laterales de ajuste cocidos y se cerrará al frente por broches tipo sams.
 - 5.7. Espalda de una pieza.
 - 5.8. Delanteros de dos piezas que se unirán por medio de velcro con al menos dos juegos (elpa y gancho, uno en la parte superior y otro en la inferior de los delanteros).
 - 5.9. Logotipos: Considerar el logotipo de la Institución correspondiente, en caso de que se requiera

- 5.10. Contar con etiqueta de marca (preferentemente lampográfica), composición y cuidado de la prenda, así como la talla. De conformidad con la NOM-004-SE-2021, información comercial- etiquetado de productos textiles, prendas de vestir, sus accesorios y ropa de casa
- 5.11. Tolerancia en medidas de hasta 10 cm; ± 0.5 cm.
- 5.12. Tolerancia en medidas de 10.1 cm en adelante: de ± 1 cm
- 5.13. Considerar logotipo en el delantero izquierdo a la altura del pecho a solicitud de la institución.

6. MATERIALES

- 6.1. Tela de malla de hilo 100% poliéster

7. PRUEBAS DE VALIDACIÓN Y VALORES DE REFERENCIA

- 7.1. Identificación y contenido de fibras
7.1.1. 100% poliéster

8. MÉTODOS DE REFERENCIA

- 8.1. NMX-A-084-INNITEK-2015, ANÁLISIS CUALITATIVO - CUANTITATIVO PARA UN FIBRA 100% MÉTODO DE ENSAYO
- 8.2. NOM-004-SE-2021, INFORMACIÓN COMERCIAL- ETIQUETADO DE PRODUCTOS TEXTILES, PRENDAS DE VESTIR, SUS ACCESORIOS Y ROPA DE CASA.

PARTIDA 32

CÓDIGO: CHAL04

CHALECO TIPO REPORTERO

1. ALCANCE

1.1. Esta ficha es para aplicación de chaleco tipo reportero.

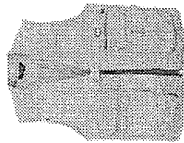

2. IMAGEN ILUSTRATIVA

Nota: Las imágenes son de carácter ilustrativo mas no limitativo del diseño final del producto.

3. UNIDAD DE MEDIDA

3.1. Pieza

4. CUADRO DE TALLAS.

| TALLA | 28 | 30 | 32 | 34 | 36 | 38 | 40 | 42 | 44 | 46 | 48 | 50 |
|-------|----|----|----|----|----|----|----|----|----|----|----|----|
|-------|----|----|----|----|----|----|----|----|----|----|----|----|

UNISEX

5. DISEÑO

- 5.1. Colores: azul marino, caqui, guinda u otros.
- 5.2. Chaleco tipo reportero
- 5.3. El diseño del hombro maximiza la distribución del peso con cuello reforzado.
- 5.4. Delantero de 2 piezas que cierran al frente por medio de cierre de plástico del color de la prenda.
- 5.5. Espalda de 1 pieza con forro en su interior de malla de poliéster tipo camiseta al color de la prenda que permita la transpiración del usuario.
- 5.6. Con tratamiento impermeable para lluvias ligeras y de secado rápido.
- 5.7. Las costuras deberán ser resistentes para soportar el peso de los contenidos de las bolsas.
- 5.8. Amplia resistencia en los principales puntos de estrés.
- 5.9. Con bolsillos funcionales para el almacenamiento, debiendo ser, por lo menos los siguientes:
- 5.10. Doble bolsillo oculto.
- 5.11. Bolsillos de revista bajos a la izquierda
- 5.12. Dos bolsillos de hidratación en la parte trasera.
- 5.13. Bolsillo para gafas de sol.

5.14. Bolsillo para libreta.

5.15. Anillo en "D" integrado para asegurar llaves.

5.16. Contar con etiqueta de marca (preferentemente tamponográfica), composición y cuidado de la prenda, así como la talla. De conformidad con la NOM-004-SE-2021, información comercial, etiquetado de productos textiles, prendas de vestir, sus accesorios y ropa de casa

5.17. Tolerancia en medidas de hasta 10 cm: ± 0.5 cm.

5.18. Tolerancia en medidas de 10.1 cm en adelante: de ± 1 cm

5.19. Logotipos: Considerar el logotipo de la institución correspondiente, en caso de que se requiera.

6. MATERIALES

6.1. Tela tipo ripstop 65% poliéster 35% algodón resistente a la formación de bolitas.

6.2. Tela de 180 g/m²

7. PRUEBAS DE VALIDACIÓN Y VALORES DE REFERENCIA

7.1. Identificación y contenido de fibras

7.1.1. 65 ± 5% poliéster

7.1.2. 35 ± 5% algodón

7.2. Masa por unidad de área

7.2.1. 180 ± 5% g/m²

7.3. Resistencia mínima a la tracción

7.3.1. Urdimbre 350 N

7.3.2. Trama 350 N

7.4. Resistencia mínima al rasgado

7.4.1. Urdimbre 16 N

7.4.2. Trama 16 N

7.5. Cambios dimensionales después del lavado y secado

7.5.1. Urdimbre +3%

7.5.2. Trama +3%

7.6. Grado de solidez mínimo del color al lavado doméstico y comercial procedimiento de lavado 1 ciclo (a 1 s)

7.6.1. Cambio 4 transferencia 4-3

7.7. Tipo de ligamento: Tafetán

7.8. Número de hilos por unidad de longitud (hilos/cm)

7.8.1. Longitudinal 40 + 2 hilos/cm

7.8.2. Transversal 28+ 2 hilos/cm

B. MÉTODOS DE REFERENCIA

8.1. NMX-A-1837/1-INNEX-2014. ANÁLISIS QUÍMICO CUANTITATIVO-PARTE 1

8.2. NMX-A-3801-INNEX-2012 MASA POR UNIDAD DE ÁREA

8.3. NMX-A-059/2-INNEX-2019 RESISTENCIA A LA TRACCIÓN

8.4. NMX-A-109-INNEX-2012 RESISTENCIA AL RASGADO

8.5. NMX-A-5077-INNEX-2015 ENCOGIMIENTO

8.6. NMX-A-105-C06-INNEX-2015 GRADO DE SOLIDEZ MÍNIMO DEL COLOR AL LAVADO DOMÉSTICO Y COMERCIAL

8.7. NMX-A-7211/2-INNEX-2015 NUMERO DE HILOS POR UNIDAD DE LONGITUD (HILOS/CM)

8.8. NOM-004-SE-2021, INFORMACIÓN COMERCIAL- ETIQUETADO DE PRODUCTOS TEXTILES, PRENDAS DE VESTIR, SUS ACCESORIOS Y ROPA DE CASA.



PARTIDA 33
CODIGO: CHAM01

CHAMARRA 100% POLIÉSTER UNISEX

1. ALCANCE
 - 1.1. Esta ficha es para aplicación de chamarra 100% poliéster unisex.

2. IMAGEN ILUSTRATIVA

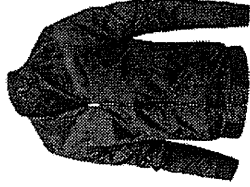

Nota: Las imágenes son de carácter ilustrativo mas no limitativo del diseño final del producto.

3. UNIDAD DE MEDIDA

- 3.1. Pieza

4. CUADRO DE TALLAS

UNISEX

| TALLA | ECH | CH | M | G | EG | EEG |
|-------|-----|----|---|---|----|-----|
| | | | | | | |

5. DISEÑO

- 5.1. Colores: azul grisáceo, beige, negro, gris, vino u otros.
- 5.2. Chamorra corta tipo sport unisex
- 5.3. Composición general 100% poliéster tejido plano tipo tafetán
- 5.4. Forro: color negro de Tela gabardina 100% poliéster o similar al color de la chamarra.
- 5.5. Delantero: se conforma de dos piezas, delantero izquierdo y delantero derecho.
- 5.6. Cada delantero lleva una bolsa en forma diagonal de 15 cm con cierre tipo japonés de la misma medida
- 5.7. La bolsa se conforma de dos fondos de bolsa en forro color gris, el contorno de esta bolsa llevara pespunte al filo en todo su contorno.
- 5.8. Ambos delanteros se unen por un cierre tipo japonés de 75 cm que inicia desde la parte alta del cuello y termina en la parte inferior del dobladillo. Sobre éste presentan un dobladillo de 1 pulgada.
- 5.9. Cuello: alto de 9.5 cm de ancho de dos piezas, lleva pespunte de ¼ de pulgada en todo el contorno del mismo material.



2025
Año de
La Mujer
Indígena



2025
Año de
La Mujer
Indígena



- 5.10. Espalda: de una pieza, la parte baja de la prenda presenta un elástico de 1 ½ pulgadas fijado con tres pespunte con una separación entre estos de ½ pulgada.
- 5.11. Manga: compuesta de una sola pieza, presenta elástico en puño de 1 ½ pulgadas fijado con tres pespunte con una separación entre estos de 1 cm.
- 5.12. Interior de la prenda: la parte interna de la chamarra es de tela gabardina 100% poliéster, compuesta de dos delanteros, espalda y mangas. Unidas entre sí.
- 5.13. La chamarra presenta doble pespunte en costados, sisas y hombros.
- 5.14. Llevará logotipo de la institución en el delantero izquierdo a la altura del pecho bordado directamente en la pieza en un área máxima de 8 x 8 cm
- 5.15. Contar con etiqueta (preferentemente topográfica) de marca, composición y cuidado de la prenda, así como la talla. De conformidad con la NOM-004-SE-2021, información comercial-etiquetado de productos textiles, prendas de vestir, sus accesorios y ropa de casa
- 5.16. Tolerancia en medidas de hasta 10 cm: ± 0.5 cm.
- 5.17. Tolerancia en medidas de 10.1 cm en adelante: de ± 1 cm
- 5.18. Logotipos: Considerar el logotipo de la institución correspondiente, en caso de que se requiera.

6. MATERIALES

- 6.1. Prenda: Tela tipo tafetán 100% poliéster en color negro, azul grisáceo, gris, beige, vino u otros de 200 g/m².
- 6.2. Forro interno: Tela gabardina 100% poliéster, de color similar al de la chamarra

7. PRUEBAS DE VALIDACIÓN Y VALORES DE REFERENCIA

- 7.1. Identificación y contenido de fibras
 - 7.1.1. 100% poliéster
- 7.2. Masa por unidad de área
 - 7.2.1. Tela de poliéster de 200±5% g/m²
- 7.3. Resistencia mínima a la tracción
 - 7.3.1. Urdimbre 1100 N
 - 7.3.2. Trama 900 N
- 7.4. Resistencia mínima al rasgado
 - 7.4.1. Urdimbre 116.8 N
 - 7.4.2. Trama 87.9 N
- 7.5. Grado de solidez mínimo del color al lavado doméstico y comercial procedimiento de lavado 1 ciclo (a 1 s)
 - 7.5.1. Cambio 4 transferencia 2-3
- 7.6. Tipo de ligamento: tafetán
- 7.7. Numero de hilos por unidad de longitud (hilos/cm)
 - 7.7.1. Longitudinal 105 ± 2 hilos/cm,
 - 7.7.2. Transversal 52 ± 2 hilos/cm

8. MÉTODOS DE REFERENCIA

- 8.1. NMX-A-084-INNTEC-2015, ANÁLISIS CUALITATIVO - CANTITATIVO PARA UN FIBRA 100% MÉTODO DE ENSAYO
- 8.2. NMX-A-3801-INNTEC-2012 MASA POR UNIDAD DE ÁREA
- 8.3. NMX-A-059/2-INNTEC-2019 RESISTENCIA A LA TRACCIÓN
- 8.4. NMX-A-109-INNTEC-2012 RESISTENCIA AL RASGADO

- 8.5. NMX-A-105-C06-INNTEC-2015 GRADO DE SOLIDEZ MÍNIMO DEL COLOR AL LAVADO DOMÉSTICO Y COMERCIAL
- 8.6. NMX-A-7211/2-INNTEC-2015 NUMERO DE HILOS POR UNIDAD DE LONGITUD (HILOS/CM)
- 8.7. NOM-004-SE-2021, INFORMACIÓN COMERCIAL- ETIQUETADO DE PRODUCTOS TEXTILES, PRENDAS DE VESTIR, SUS ACCESORIOS Y ROPA DE CASA.



PARTIDA 34
CÓDIGO: CHAM02

CHAMARRA 100% POLIÉSTER CON GORRO

1. ALCANCE
 - 1.1. Esta ficha es para aplicación de chamarra 100 % poliéster con gorro.

2. IMAGEN ILUSTRATIVA

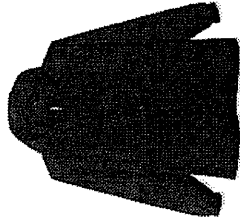

Nota: Las imágenes son de carácter ilustrativo mas no limitativo del diseño final del producto.

3. UNIDAD DE MEDIDA

- 3.1. Pieza

4. CUADRO DE TALLAS

| TALLA | ECH | CH | M | G | EG | EEG |
|-------|-----|----|---|---|----|-----|
| | | | | | | |

5. DISEÑO

- 5.1. Colores: azul grisáceo, gris, beige, guinda, negro, verde u otros.
- 5.2. Chamarras corta tipo sport unisex.
- 5.3. Composición general 100% poliéster tejido plano tipo tafetán
- 5.4. Forro: Tela tipo Polar 100% poliéster de 220 ± 5% /m² de color similar al de la chamarra
- 5.5. Delantero: se conforma de dos piezas, delantero izquierdo y delantero derecho.
- 5.6. Cada delantero lleva una bolsa en forma diagonal de 15 cm con cierre tipo japonés de la misma medida
- 5.7. La bolsa se conforma de dos fondos de bolsa en forro color gris, el contorno de esta bolsa llevara pespunte al filo en todo su contorno.
- 5.8. Ambos delanteros se unen por un cierre tipo japonés de 75 cm que inicia desde la parte alta del cuello y termina en la parte inferior del dobladillo. Sobre este presentan un dobladillo de 1 pulgada.
- 5.9. Cuello: alto de 9.5 cm de ancho de dos piezas, lleva pespunte de ¼ de pulgada en todo el contorno del mismo material.

- 5.10. Capucha de dos piezas unidas con máquina recta y pespunte de ¼ de pulgada cargado hacia el lado derecho. Pespunte de ¼ de pulgada en todo el contorno de la capucha. La capucha esta fijada a 4.5 cm de ambos delanteros.
- 5.11. Espalda: de una pieza, la parte baja de la prenda presenta un elástico de 1 ½ pulgadas fijado con tres pespuntos con una separación entre estos de ¼ pulgada.
- 5.12. Manga: compuesta de una sola pieza, presenta elástico en puño de 1 ½ pulgadas fijado con tres pespuntos con una separación entre estos de 1 cm.
- 5.13. Interior de la prenda: la parte interna de la chamarra es de tela tipo Polar 100% poliéster, compuesta de dos delanteros, espalda y mangas. Unidas entre sí.
- 5.14. La chamarra presenta doble pespunte en costados, sisas y hombros.
- 5.15. Llevará logotipo de la institución en el delantero izquierdo a la altura del pecho bordado directamente en la pieza en un área máxima de 8 x 8 cm
- 5.16. Contar con etiqueta (preferentemente tampográfica) de marca, composición y cuidado de la prenda, así como la talla. De conformidad con la NOM-004-SE-2021, información comercial-etiquetado de productos textiles, prendas de vestir, sus accesorios y ropa de casa
- 5.17. Tolerancia en medidas de hasta 10 cm: ± 0.5 cm.
- 5.18. Tolerancia en medidas de 10.1 cm en adelante: de ± 1 cm
- 5.19. Logotipos: Considerar el logotipo de la institución correspondiente, en caso de que se requiera.

6. MATERIALES

- 6.1. Prenda: Tela tipo tafetán con tratamiento impermeable 100% poliéster en color negro, azul grisáceo, gris, beige, vino u otros de 110 g/m².
- 6.2. Forro interno: Tela tipo polar 100% poliéster de 220 ± 5% m² de color similar al de la chamarra

7. PRUEBAS DE VALIDACIÓN Y VALORES DE REFERENCIA

- 7.1. Identificación y contenido de fibras
 - 7.1.1. 100 % poliéster
- 7.2. Masa por unidad de área
 - 7.2.1. Tela de poliéster de 110 ± 5% g/m²
- 7.3. Resistencia mínima a la tracción
 - 7.3.1. Urdimbre 610 N
 - 7.3.2. Trama 350 N
- 7.4. Resistencia mínima al rasgado
 - 7.4.1. Urdimbre 15. N
 - 7.4.2. Trama 8 N
- 7.5. Grado de solidez mínimo del color al lavado doméstico y comercial procedimiento de lavado 1 ciclo (a 1 s)
 - 7.5.1. Cambio 4 transferencia 2-3
- 7.6. Tipo de ligamento: tafetán
- 7.7. Numero de hilos por unidad de longitud (hilos/cm)
 - 7.7.1. Longitudinal 105 ± 2 hilos/cm,
 - 7.7.2. Transversal 52 ± 2 hilos/cm

8. MÉTODOS DE REFERENCIA



- 8.1. NMX-A-084-INNTEX-2015; ANÁLISIS CUALITATIVO - CUANTITATIVO PARA UN FIBRA 100% MÉTODO DE ENSAYO
- 8.2. NMX-A-3801-INNTEX-2012 MASA POR UNIDAD DE ÁREA
- 8.3. NMX-A-05972-INNTEX-2019 RESISTENCIA A LA TRACCIÓN
- 8.4. NMX-A-109-INNTEX-2012 RESISTENCIA AL RASGADO
- 8.5. NMX-A-105-C06-INNTEX-2015 GRADO DE SOLIDEZ MÍNIMO DEL COLOR AL LAVADO DOMÉSTICO Y COMERCIAL
- 8.6. NMX-A-72111/2-INNTEX-2015 NUMERO DE HILOS POR UNIDAD DE LONGITUD (HILOS/CM)
- 8.7. NOM-004-SE-2021, INFORMACIÓN COMERCIAL- ETIQUETADO DE PRODUCTOS TEXTILES; PRENDAS DE VESTIR, SUS ACCESORIOS Y ROPA DE CASA.

PARTIDA 35
CÓDIGO: CHAM03

CHAMARRA TÁCTICA

- 1. ALCANCE
 - 1.1. Esta ficha es para aplicación de chamarras tácticas.

2. IMAGEN ILUSTRATIVA

DELANTERO DE LA CHAMARRA EXTERNA

ESPALDA DE LA CHAMARRA EXTERNA

ESTAMPADO DIRECTO EN TRANSFER COLOR PLATA REFLEJANTE CON UNA LEYENDA

CUELLO DE LA CHAMARRA EXTERNA (VISTA ESPALDA)

BOLSAS DE LA CHAMARRA EXTERNA (DELANTERO)

BOLSAS DE LA CHAMARRA EXTERNA (MANGAS)

SECRETARÍA DE ECONOMÍA



DELANTERO DE LA CHAMARRA INTERIOR EXTRAIBLE

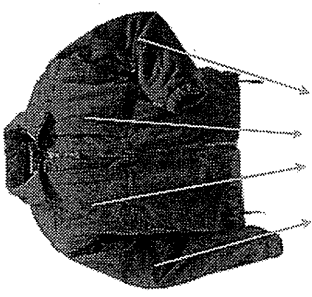

ESPALDA DE LA CHAMARRA INTERIOR EXTRAIBLE (EN CHALECO)

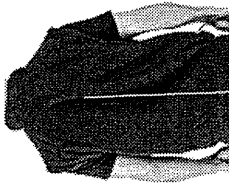

DELANTERO DE LA CHAMARRA INTERIOR EXTRAIBLE (EN CHALECO)

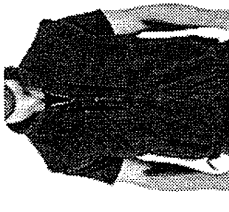

ESTAMPADO DIRECTO EN TRANSFER COLOR PLATA REFLEJANTE CON UNA LEYENDA (VER DESCRIPCIÓN DE CONFECCIÓN).

FELPA (VELCRO) Y GANCHO (VELCRO) o LOCOTIPO.

Notas: Las imágenes son de carácter ilustrativo mas no limitativo del diseño final del producto.

3. UNIDAD DE MEDIDA
3.1. Pieza

4. CUADRO DE TALLAS

| | | | | | | | | | | | | |
|-------|----|----|----|----|----|----|----|----|----|----|----|----|
| TALLA | 28 | 30 | 32 | 34 | 36 | 38 | 40 | 42 | 44 | 46 | 48 | 50 |
|-------|----|----|----|----|----|----|----|----|----|----|----|----|

5. DISEÑO

5.1. Chaqueta 3 en 1.
5.2. Chamarra externa.
5.3. Colores: azul marino, negra u otros.
5.4. Tela 100% Poliamida (tipo nylon) de 100 g/m2 con repelente a líquidos y manchas
5.5. Delantero: de dos piezas (superior e inferior). En ambos delanteros superiores lleva dos cintas tipo popotillo de 2 pulgadas de ancho, fijadas con una costura reforzada en cada



extremo. En los delanteros superiores, a la altura del pecho, lleva una aletilla que cierra de arriba hacia abajo de una medida de 1 pulgada de ancho.

5.6. **Delantero superior:** al centro en ambos delanteros llevan una bolsa oculta de entrada vertical cargada hacia el centro, la bolsa cierra con felpa y gancho (velcro) oculto de 1 pulgada de largo por 2.5 pulgadas de ancho, distribuida de forma proporcional. El interior de la bolsa será de forro polar de poliéster. Sobre esta, lleva una bolsa con entrada en horizontal la cual cierra mediante cierre espiral de 5 pulgadas de largo y lleva jaladera de cinta popotillo, el interior de la bolsa será de forro polar de poliéster.

5.7. **Delantero inferior:** lleva una bolsa con entrada en diagonal de 15 cm de largo, con cierre espiral con jaladera de cinta popotillo; éste se oculta mediante una aletilla de 1 pulgada de ancho, el interior de la bolsa será de forro polar de poliéster.

5.8. Cierre de izquierda a derecha mediante un cierre de chamarra de número 5, de 75 cm de largo, con doble carro y lleva jaladera de cinta popotillo. Sobre la vista, en forma oculta lleva colocado en forma equidistante 6 broches de presión, 4 broches ocultos y 2 visibles en los extremos; en el delantero izquierdo el cierre va cubierto con una aletilla 6 cm de ancho, que va desde el ruedo al cuello; en la unión del delantero superior al inferior lleva un pespunte cargado hacia el delantero superior y en la unión de la aletilla con un pespunte cargado a la aletilla.

5.9. Al centro de la chamarra lleva un cierre de plástico de chamarra de 75 cm de largo número 5, con correa reversible (mismo que sirve para sujetar la chamarra interior extraíble).

5.10. A la altura del pecho derecho lleva un cuadro de felpa (velcro) de 4 pulgadas por 1.5 pulgadas de ancho; del lado izquierdo lleva un cuadrado de felpa (velcro) de 4 por 4 pulgadas

5.11. **Espaldar:** de 3 piezas (bata, espalda central e inferior). En la parte superior de la espalda central lleva un estampado directo en transfer color plata reflejante con la leyenda que indique la institución al licitante adjudicado.

5.12. **Espalda inferior:** en el costado de la espalda inferior derecho a una distancia de 3 pulgadas del costado, lleva una bolsa oculta formada por toda la parte interna con entrada vertical de 17 cm que cierra con cierre espiral del número 4. Lleva jaladera de cinta popotillo, oculta con una aletilla de media pulgada de ancho. El interior de la bolsa será de forro.

5.13. La unión de la bata con la espalda central lleva un pespunte al filo cargado hacia la bata, la unión de la espalda inferior con la central lleva dos pespuntos cargados hacia el centro.

5.14. En ambos costados lleva una aletilla de 2.5 cm de ancho que cierra del delantero hacia la espalda. Llevará un cierre de plástico número 5 con doble carro de 30 cm de largo en cada lado y llevan jaladera de cinta popotillo. Al término de la aletilla lleva un ajustador en forma de punta, fijado en la espalda y que cierra con un broche de presión colocado en el delantero.

5.15. En el contorno de la aletilla y el ajustador lleva un pespunte al filo.

5.16. **Mangas:** de dos piezas, la mitad del contorno del puño lleva elástico oculto de pulgada y media de ancho, y un ajustador en forma semicircular con gancho (velcro) oculto de pulgada y media por 1 pulgada de ancho, y felpa (velcro) de 2 pulgadas y medio por 1 ancho, colocado en el puño.

5.17. En la parte inferior de la manga que da hacia la espalda lleva una bolsa oculta con una entrada vertical de 13 cm que cierra mediante un cierre espiral de número 4 y lleva jaladera de cinta popotillo, cubierta con una aletilla de media pulgada de ancho. El interior de la bolsa será de forro. En la parte superior de la manga izquierda lleva un cuadro felpa (velcro) de 7.5 por 7.5 cm, para portar insignias. En la manga derecha al centro del hombro lleva un cuadro de felpa





- (velcro) de 9 por 12 cm, para portar insignias. La unión de manga inferior con superior lleva un pespunte al filo.
- 5.18.** **Cuello:** rectangular de una pieza, con protección en forma triangular en cada extremo (tela dubetina), en la parte posterior lleva una entrada de 40 cm que cierra mediante 3 broches de presión distribuidos de forma proporcional, en este sale una aletilla de 1 pulgada de ancho que sirve para sujetar el gorro o capucha que se desmonta mediante un cierre espiral separable de 40 cm de número 5.
- 5.19.** **Gorro o capucha:** gorro o capucha de 4 piezas (2 laterales, 1 central y 1 visera). En la parte de la visera es de forma semicircular y de entreteja, que sirve para dar forma o cuerpo, cierra de izquierda a derecha por medio de 2 broches (superior e inferior), se ajusta mediante una aletilla rectangular de la misma tela de 4 pulgas por 1 de ancho, con gancho (velcro) en el extremo y felpa (velcro) de 2.5 por 1 pulgada colocado al centro de la pieza central de la capucha.
- 5.20.** Se ajusta al contorno de la cara mediante un cordón elástico que sale en cada extremo, mediante dos ojillos metálicos y se ajusta con un trabador de dos pasos. Las uniones de la capucha llevan pespunte al filo cargado hacia los laterales.
- 5.21.** **Dobladillo:** en tres piezas, en la parte inferior o rusedo lleva elástico oculto de pulgada y media.
- 5.22.** **Parte interna de la chamarra externa:** con forro en todo el interior de la prenda. A la altura del pecho de lado izquierdo lleva una bolsa con una entrada de 17 cm de largo, que cierra con cierre espiral número 3 y en el delantero derecho una bolsa con entrada de 17 cm de largo y cierra con una aletilla con la tela de la chamarra principal de 1 pulgada de ancho con felpa y gancho (velcro) de 1 pulgada por media.
- 5.23.** En la espalda en la parte superior al centro del escote de la espalda lleva una aletilla de 4,5 por 1 pulgada, con un broche de presión macho clocado al inicio y hembra clocado al otro extremo, mismos que sirven para sujetar la chamarra interior extralible. Sobre la aletilla lleva una traba de la misma tela de 6 cm de largo por 8 milímetros de ancho mínimo.
- 5.24.** En las dos mangas lleva una aletilla de 4,5 por 1 pulgada, con un broche de presión macho clocado al inicio y hembra clocado al otro extremo, mismos que sirven para sujetar la chamarra interior extralible.
- 5.25.** **Chamarra interior extralible**
- 5.26.** Colores: azul marino, negro u otros.
- 5.27.** Tela polar 100% poliéster de 300 g/m²; forro 100% poliéster de 52 g/m².
- 5.28.** **Delantero:** de tres piezas (cansú, delantero central e inferior).
- 5.29.** **Delantero central:** al centro de ambos delanteros lleva una bolsa oculta de entrada vertical, cargada hacia el centro que cierra con felpa (velcro) y gancho (velcro) oculto de 1 pulgada de largo por 2,5 de ancho. La bolsa está distribuida de forma proporcional.
- 5.30.** **Delantero inferior:** lleva una bolsa con entrada en diagonal de 17 cm de largo, con cierre espiral y lleva jaladera de cinta popotillo. El interior de la bolsa será de forro.
- 5.31.** En la unión del delantero central al inferior lleva un pespunte cargado hacia el delantero inferior.
- 5.32.** Al centro de la chamarra cierra mediante un cierre de plástico de número 5 de 75 cm de largo, con corredera reversible y lleva jaladera de cinta popotillo (mismo que sirve para sujetar la chamarra externa).



- 5.33.** A la altura del pecho de lado derecho lleva un cuadro de felpa (velcro) de 4 por 1,5 de ancho en pulgadas, del lado izquierdo lleva un cuadrado de felpa (velcro) de 4 por 4 pulgadas.
- 5.34.** **Espalda:** de 1 pieza, al centro de la espalda lleva un estampado directo en transfer color plata reflejante con la leyenda que la institución proporcionará al licitante adjudicado, colocado sobre un rectángulo de 34 cm de largo por 14 cm de ancho, con composición de tela de 65% poliéster y 35% algodón, con pespunte alrededor del rectángulo.
- 5.35.** En ambos costados lleva una aletilla de 3 cm de ancho por 35 de largo, que cierra del delantero hacia la espalda. Lleva un cierre de plástico de número 5 con doble carro de 30 cm de largo en cada lado y lleva jaladera de cinta popotillo. Al término de la aletilla, lleva un ajustador en forma de punta, fijado en la espalda y que cierra con un broche de presión colocado en el delantero.
- 5.36.** En el contorno de la aletilla y el ajustador lleva un pespunte.
- 5.37.** **Mangas:** de 1 pieza, con elástico en todo el contorno del puño, colocado de forma oculta, de pulgada y media de ancho; lleva una cinta popotillo de 1 cm de ancho por 6 de largo que servirá para sujetar la chamarra externa por el puño.
- 5.38.** En la parte superior de la manga izquierda lleva un cuadro de felpa (velcro) de 7,5 por 7,5 cm, para portar insignias. En la manga derecha al centro del hombro lleva una felpa (velcro) de 9 por 12 cm, para portar insignias, o considerar el logotipo de la institución correspondiente, en caso de que se requiera.
- 5.39.** Para formar un chaleco, las mangas deberán ser montables y desmontables por un cierre espiral separable de 65 cm de largo de número 5 (esta medida cambiará de acuerdo a las dimensiones de las tallas). La unión de las mangas con el cuerpo de la chamarra se ocultará por una aletilla de 2 cm de ancho con pespunte al filo.
- 5.40.** **Cuello:** rectangular de una pieza. En la unión de escote de la espalda y cuello lleva una cinta de popotillo de 1 por 6 cm de largo, mismo que sirve para sujetar chamarra externa.
- 5.41.** **Dobladillo:** en la parte inferior o rusedo de 3 piezas, lleva elástico oculto de 3 cm de ancho.
- 5.42.** Parte interna de la chamarra interior extralible: con forro en todo el interior de la prenda. A la altura del pecho de lado izquierdo lleva una bolsa con una entrada de 13 cm de largo, con una aletilla de 1 pulgada de ancho, el interior de la bolsa será de forro polar de poliéster.
- 5.43.** En la unión de cuello con la espalda lleva una cinta popotillo de 1 cm de ancho, mismo que sirve para cubrir las costuras.
- 5.44.** Las chamarras deben llevar por lo menos 8 puntadas por pulgada en máquina recta.
- 5.45.** **Etiquetado:**
- 5.46.** **Etiqueta tamponográfica principal de identidad:** en el interior de ambas chamarras en la parte central superior de 8,5 cm de largo por 2,5 cm de ancho, con la leyenda que la institución proporcionará al licitante adjudicado.
- 5.47.** **Etiqueta tamponográfica:** con la leyenda que la institución proporcionará al licitante adjudicado de 10 cm: de ancho por 2,5 cm de alto, colocada al interior de ambas chamarras.
- 5.48.** **Imágenes institucionales y medidas de seguridad:** se proporcionarán al proveedor adjudicado.
- 5.49.** Contar con etiqueta de marca (preferentemente tamponográfica), composición y cuidado de la prenda, así como la talla. De conformidad con la NOM-004-SE-2021, información comercial-etiquetado de productos textiles, prendas de vestir, sus accesorios y ropa de casa.



SECRETARÍA DE HACIENDA Y CRÉDITO PÚBLICO



| | |
|----------|---|
| 5.50. | Logotipos: Considerar el logotipo de la Institución correspondiente, en caso de que se requiera (Nota: En caso de requerirse el logotipo no considerar el velcro felpa) |
| 5.51. | Tolerancia en medidas de hasta 10 cm: ± 0.5 cm. |
| 5.52. | Tolerancia en medidas de 10.1 cm en adelante: de ± 1 cm. |
| 6. | MATERIALES |
| 6.1. | Prenda externa. Tela 100% poliámmida (tipo nylon) de 100 g/m ² con repelente a líquidos y manchas. |
| 6.2. | Prenda interior. Tela polar 100% poliéster de 300 g/m ² |
| 6.3. | Forro. Tela 100% poliéster de 52 g/m ² . |
| 7. | PRUEBAS DE VALIDACIÓN Y VALORES DE REFERENCIA |
| 7.1. | Identificación y contenido de fibras |
| 7.1.1. | Exterior 100% poliámmida (tipo nylon) |
| 7.1.2. | Interior 100% poliéster |
| 7.1.3. | Forro 100% poliéster |
| 7.2. | Masa por unidad de área |
| 7.2.1. | Exterior 100 \pm 5% g/m ² |
| 7.2.2. | Interior 300 \pm 5% g/m ² |
| 7.2.3. | Forro 52 \pm 5% g/m ² |
| 7.3. | Resistencia mínima a la tracción |
| 7.3.1. | Exterior |
| 7.3.1.1. | Urdimbre 600 N |
| 7.3.1.2. | Trama 500 N |
| 7.3.2. | forro |
| 7.3.2.1. | Urdimbre 260 N |
| 7.3.2.2. | Trama 240 N |
| 7.4. | Resistencia mínima al rasgado |
| 7.4.1. | Exterior |
| 7.4.1.1. | Urdimbre 40 N |
| 7.4.1.2. | Trama 20 N |
| 7.4.2. | forro |
| 7.4.2.1. | Urdimbre 50 N |
| 7.4.2.2. | Trama 30 N |
| 7.5. | Cambios dimensionales después del lavado y secado |
| 7.5.1. | Urdimbre $\pm 2\%$ |
| 7.5.2. | Trama $\pm 2\%$ |
| 7.6. | Grado de solidez mínimo del color al lavado doméstico y comercial procedimiento de lavado 1 ciclo (a 1 s) |
| 7.6.1. | Cambio 4 transferencia 3 |
| 7.7. | Tipo de ligamento: sarga 2/1 |
| 7.8. | Numero de hilos por unidad de longitud (hilos/cm) |
| 7.8.1. | Longitudinal 34 \pm 2 hilos/cm, |
| 7.8.2. | Transversal 15 \pm 2 hilos/cm |



| | |
|-------|---|
| 7.9. | Resistencia al reventamiento 7.9.1 550 a 700 kPa |
| 8. | MÉTODOS DE REFERENCIA |
| 8.1. | NMX-A-084-INNTEK-2015, ANÁLISIS CUALITATIVO - CUANTITATIVO PARA UN FIBRA 100% MÉTODO DE ENSAYO |
| 8.2. | NMX-A-3801-INNTEK-2019 MASA POR UNIDAD DE ÁREA |
| 8.3. | NMX-A-099/2-INNTEK-2012 RESISTENCIA A LA TRACCIÓN |
| 8.4. | NMX-A-109-INNTEK-2012 RESISTENCIA AL RASGADO |
| 8.5. | NMX-A-13938/1-INNTEK-2012 PARTE 1 RESISTENCIA AL REVENTAMIENTO |
| 8.6. | NMX-A-13938/2-INNTEK-2012 PARTE 2 RESISTENCIA AL REVENTAMIENTO |
| 8.7. | NMX-A-5077-INNTEK-2015 ENCOGIMIENTO |
| 8.8. | NMX-A-105-C06-INNTEK-2015 GRADO DE SOLIDEZ MÍNIMO DEL COLOR AL LAVADO DOMÉSTICO Y COMERCIAL |
| 8.9. | NMX-A-7211/2-INNTEK-2015 NUMERO DE HILOS POR UNIDAD DE LONGITUD (HILOS/CM) |
| 8.10. | NOM-004-SE-2021, INFORMACIÓN COMERCIAL- ETIQUETADO DE PRODUCTOS TEXTILES, PRENDAS DE VESTIR, SUS ACCESORIOS Y ROPA DE CASA. |



DIVISION DE CONTRATOS

PARTIDA 36
CÓDIGO: CHAM04

CHAMARRA 3 EN 1 ADMINISTRATIVO Y SEGURIDAD

1. ALCANCE

1.1. Esta ficha es para aplicación de chamarra 3 en 1 para administrativo y seguridad.

2. IMAGEN ILUSTRATIVA

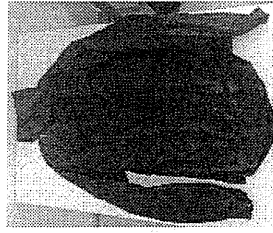

Nota: Las imágenes son de carácter ilustrativo mas no limitativo del diseño final del producto.

3. UNIDAD DE MEDIDA

3.1. Pieza (3 en 1)

4. CUADRO DE TALLAS

| TALLA | ECH | CH | M | G | EG | EEG |
|-------|-----|----|---|---|----|-----|
|-------|-----|----|---|---|----|-----|

5. DISEÑO

- 5.1. Colores: azul marino, negro u otro.
- 5.2. Chamarras exterior: delanteros: cada delantero seccionado en dos partes con corte horizontal, la pieza inferior presenta bolsa diagonal con aletilla de 1 ¼ pulgada de ancho y entrada de 6 pulgadas.
- 5.3. Bolsa de parche porta documentos: colocada a la altura del pecho a partir del corte superior, esta bolsa presenta un pespunte simulado a 3 cm de ancho que deja entrada lateral que cierra mediante 2 tiras de velcro de 2 cm de ancho por 6 cm de largo. en la unión de la parte superior con la inferior debe llevar volado de 3 cm de ancho. los delanteros se unen al frente mediante un cierre plástico, plástico separable del #6 de 65 cm que va desde la parte baja de la chamarras y abarca hasta el cuello. El delantero derecho presenta un aletón interior de 1 ¼ pulgada de ancho con pespunte al filo, delantero izquierdo con aletón cubre cierre de 2 ¼ pulgada de ancho fijado con pespunte a 0.6 cm y pespunteado al filo en contorno exterior, presenta 6 broches de presión metálicos colocados equidistantemente, de los cuales los 4 del centro van ocultos y los de los extremos a la vista. A la altura del pecho



izquierdo lleva velcro feipa 7 cm x 7 cm, lado derecho a la altura del pecho lleva velcro feipa 4 cm x 7 cm.

5.4. Espalda de dos piezas: con corte horizontal a media altura, la parte superior se une a la manga central por medio de un pespunte a 0.06 cm, así como la unión con la espalda baja dejando en esta unión una aletilla volada de 3 cm de ancho; El faldón va terminado en semicurvado con pespunte de 3 cm de ancho. La parte alta de la espalda se conforma por la prolongación de mangas que se unen al centro con pespunte de 0.06 cm y a la caja del cuello, ambos costados en la parte inferior llevan un cierre oculto de plástico reforzado del #6 de 25 cm que abre de abajo hacia arriba. lleva trabajo de ajuste en forma de punta de 2 pulgada de ancho x 4 ¼ pulgada de largo con broche metálico al color de la prenda de presión macho y en dobladillo broche metálico de presión hembra.

5.5. Manga larga tipo ranglan: seccionadas en tres piezas terminadas en puño de 2 pulgadas de ancho con elástico tejar oculto de 50 mm que abarca la parte inferior con una aletilla para su ajuste con forma semi redonda con pespunte en todo su contorno a ¼ de pulgada colocada en la parte superior del puño, esta cierra por medio de un broche de presión macho metálico y sobre el puño un broche metálico hembra, en la parte interna a la altura del broche hembra lleva una aletilla rectangular de 3 ¼ pulgadas x 1 pulgada con pespunte al filo de todo su contorno sobre esta se coloca un broche de presión metálico hembra en la parte superior y macho en la parte inferior para sujetar la chamarra interna; la manga central superior se prolonga hasta delanteros y espalda, conformando la caja del cuello y la manga baja de dos piezas que se une a delanteros y espalda para conformar sisa, la unión de manga alta con baja es mediante pespunte a 0.06 cm. la manga baja se une a delanteros y espalda con pespunte al filo, la manga alta presenta parches formando bolsa con entrada en diagonal de 7 pulgadas pespunteada a 3 cm de ancho y que cierra central con tira de velcro gancho de 6 cm largo x 2.5 de ancho y velcro feipa 6 cm largo x 2.5 de ancho, el largo de la bolsa en la parte más alta es 9 pulgadas y de 5 pulgadas en la parte baja abarcando el ancho de la manga alta.

5.6. Cuello: Tipo sport de 4 pulgadas de ancho, el cuello está conformado por tres piezas (externa, intermedia y media) de la misma tela exterior y una de forro, con lo que se conforma un compartimento para guardar la capucha, este cierra mediante tres broches metálicos colocados equidistantemente.

5.7. Capucha: presenta jareta y pase cubreboca con dos broches, desmontable mediante un cierre plástico separable del No 6 de 45 cm de largo el cual se fija a la caja del cuello con una aletilla de 2.5 cm de ancho por 45 cm de largo y a la capucha para desmontar. la capucha esta seccionada en tres piezas, una central de 4 pulgadas de ancho y 2 laterales a proporción del cuello, en las uniones externa con pespunte al filo, en la parte frontal con una visera de 3 piezas (externa, interna y media) con pespunte al filo en todo su contorno. en la externa superior va fijada una aletilla rectangular de 4 ¼ pulgadas x 1 pulgada que sirve para ajuste de la capucha por medio de velcro gancho de 4 ¼ pulgadas y velcro feipa de 9 cm x 0.25 cm de largo en la capucha, con una vista interna de 1 ½ pulgadas de ancho, en la parte inferior externa de cada lado lleva un ojillo metálico al color de la prenda, por los cuales pasa una aguja de 65 cm con bellotas de plástico en sus extremos al color de la prenda (para ajuste de la capucha), lleva pespunte externo en todo su contorno frontal al ancho de la vista, con forro en todo su interior.



SECRETARÍA DE HACIENDA Y CRÉDITO PÚBLICO



- 5.8. Interior de la chamarra externa:** los delanteros con vista de la misma tela y forro, espalda y mangas con forro completo, bolsa interna con vivo de 12 de ancho por 15.5 cm de largo a la altura del pecho y solo del lado izquierdo.
- 5.9. Chamarra interna en telar:** polar 100% poliéster con anti-pilling en ambos lados construcción resistente al viento: con aplicaciones de la tela exterior y forro, delanteros: se conforman de una pieza con diagonal con aletilla de 1 ¼ de pulgada de ancho por 6 pulgadas de largo que la misma tela exterior, los delanteros se unen por medio de un cierre reversible de plástico No 6 separable de 65 cm, de acuerdo función de la talla que va desde la fajilla hasta la terminación del cuello, bolsa interna con vivo de 12 cm de ancho por 15.5 cm de largo a la altura del pecho y solo del lado izquierdo.
- 5.10. Espalda:** de una pieza con fajilla en ruedo de 3.5 cm de ancho y pespunte al filo en todo su contorno de la misma tela.
- 5.11. Mangas internas:** de una sola pieza con resorte en la parte del dobladillo de un ancho de 1 pulgada, lleva un cordón tubular a 1 ½ pulgadas de abajo hacia arriba con un largo de 1 ¼ pulgadas para abrochar la chamarra de poliámmida (tipo nylon), en la parte de la sisa y la cabeza de la manga lleva un cierre tipo venus separable para que tenga función de chaleco, con pespunte de ¼ de pulgada de la orilla de la sisa.
- 5.12. Costados:** lleva un cierre tipo venus No 10 fijo de 26 cm de doble jaladera, en el terminado del cierre lleva charretera de 1 ¾ de pulgada de ancho y 3 ¾ pulgadas de largo con pespunte a ¼ de pulgada en todo su contorno lleva broche de presión centrado. aplicaciones de la misma tela exterior que va desde el codo hasta las prolongaciones en la espalda y delanteros abracando el ancho de esta pieza, el corte a partir del codo va en diagonal y presenta pespunte al filo, la manga baja posterior presenta aplicación de la misma tela de la chamarra exterior que va desde el codo hacia el puño con corte en diagonal que coincide con la aplicación de la manga alta con pespunte al filo. En la parte superior externa de ambas mangas lleva una traba de cinta popotillo (12mm) que sirve para sujetarla chamarra.
- 5.13. Cuello alto:** tipo sport de 9.5cm de ancho, el cuello se confecciona en combinación; la tapa del cuello en tela de la chamarra exterior y la vista en tela polar.
- 5.14. Interior de la chamarra interna:** la chamarra debe estar completamente forrada en su interior con tapiz con vista de la tela exterior y fajillas en delanteros y espalda, bolsa interna con vivo de 12 cm de ancho por 15.5 cm de largo a la altura del pecho y solo del lado izquierdo, en la parte superior de la espalda va colocada una etiqueta tampográfica con la talla, composición, instrucciones de lavado, etc.
- 5.15.** Contar con etiqueta (preferentemente tampográfica) de marca, composición y cuidado de la prenda, así como la talla. De conformidad con la NOM-004-SE-2021, información comercial-etiquetado de productos textiles; prendas de vestir, sus accesorios y ropa de casa
- 5.16. Logotipos:** Considerar el logotipo de la institución correspondiente, en caso de que se requiera (Nota: En caso de requerirse el logotipo no considerar el velcro felpa)
- 5.17.** Tolerancia en medidas de hasta 10 cm: ± 0.5 cm.
- 5.18.** Tolerancia en medidas de 10.1 cm en adelante: de ± 1 cm.

6. MATERIALES

- 6.1.** Prenda externa: Tela 100% poliámmida (tipo nylon) impermeable, 110 g /m².
- 6.2.** Tela polar, 100% poliéster de 220 g/m²



7. PRUEBAS DE VALIDACIÓN Y VALORES DE REFERENCIA

- 7.1.** Identificación y contenido de fibras
- 7.1.1.** 100% poliámmida (tipo nylon)
- 7.1.2.** 100% poliéster
- 7.2.** Masa por unidad de área
- 7.2.1.** Tela de poliámmida (tipo nylon) de 110 g/m² ± 5%
- 7.2.2.** Tela de poliéster de 220 g/m² ± 5%
- 7.3.** Resistencia mínima a la tracción
- 7.3.1.** Urdimbre 610 N
- 7.3.2.** Trama 420 N
- 7.4.** Resistencia mínima al rasgado
- 7.4.1.** Urdimbre 50 N
- 7.4.2.** Trama 30 N
- 7.5.** Grado de solidez mínimo del color al lavado doméstico y comercial procedimiento de lavado 1 ciclo (a 1 s)
- 7.5.1.** Cambio 4 transferencia 2-3
- 7.6.** Tipo de ligamento: sarga 2/1
- 7.7.** Numero de hilos por unidad de longitud (hilos/cm)
- 7.7.1.** Longitudinal 34 ± 2 hilos/cm,
- 7.7.2.** Transversal 15 ± 2 hilos/cm

8. MÉTODOS DE REFERENCIA

- 8.1.** NMX-A-084-INNTEX-2015, ANÁLISIS CUALITATIVO - CUANTITATIVO PARA UN FIBRA 100% MÉTODO DE ENSAYO
- 8.2.** NMX-A-3801-INNTEX-2012 MASA POR UNIDAD DE ÁREA
- 8.3.** NMX-A-059/2-INNTEX-2019 RESISTENCIA A LA TRACCIÓN
- 8.4.** NMX-A-109-INNTEX-2012 RESISTENCIA AL RASGADO
- 8.5.** NMX-A-105-C06-INNTEX-2015 GRADO DE SOLIDEZ MÍNIMO DEL COLOR AL LAVADO DOMÉSTICO Y COMERCIAL
- 8.6.** NMX-A-7211/2-INNTEX-2015 NUMERO DE HILOS POR UNIDAD DE LONGITUD (HILOS/CM)
- 8.7.** NOM-004-SE-2021, INFORMACIÓN COMERCIAL- ETIQUETADO DE PRODUCTOS TEXTILES, PRENDAS DE VESTIR, SUS ACCESORIOS Y ROPA DE CASA.



PARTIDA 37

CÓDIGO: CHAM05

CHAMARRA 3 EN 1 SEGURIDAD UNISEX

1. ALCANCE
1.1. Esta ficha es para aplicación de chamarra 3 en 1 seguridad unisex.

2. IMAGEN ILUSTRATIVA



Nota: Las imágenes son de carácter ilustrativo mas no limitativo del diseño final del producto.

3. UNIDAD DE MEDIDA

- 3.1. Pieza (3 en 1)

4. CUADRO DE TALLAS

UNISEX

| TALLA | ECH | CH | M | G | EG | EEG | EEEG |
|-------|-----|----|---|---|----|-----|------|
|-------|-----|----|---|---|----|-----|------|

5. DISEÑO

- 5.1. Chamarra 3 en 1
- 5.2. Colores: azul marino o negro u otro.
- 5.3. Chamarra exterior 100% poliámmida (tipo nylon) con tratamiento impermeable
- 5.4. Delantero de 2 piezas, cada uno con un corte superior (incluye la manga) y un corte inferior, con una aletilla de 1¼ de pulgada de 3 piezas (exterior, interior y medio), y en la parte externa con pespunte a ¼ de pulgada. El corte interior lleva una bolsa en diagonal simulada con aletilla de 1 pulgada de ancho y una entrada de 6 pulgadas. Al frente lleva un cierre de plástico separable de 70 cm del No. 6 el cual varía en función de la talla, mismo que se cubre con una aletilla con un pespunte en su contorno al filo fijado sobre el delantero izquierdo. La aletilla del delantero izquierdo lleva 5 broches de presión macho de plástico, el superior e inferior se colocan en la parte externa y los tres restantes en la parte interna todos distribuidos de forma equidistante. Sobre esta aletilla, en la parte inferior interna, lleva una etiqueta tamponográfica con la leyenda que la institución especifique.



- 5.5. El delantero derecho lleva 3 broches de presión hembra, lleva una aletilla de 1¼ de pulgada de 3 piezas (externa, interna y media) con pespunte al filo. En el delantero izquierdo, debajo de la aletilla y centrado, lleva un velcro felpa de 8 cm de ancho por 8 cm de alto.
- 5.6. Espalda de tres piezas, 2 superiores (incluye la manga) y una inferior. En la unión de las piezas superiores e inferior lleva una aletilla de 1¼ de pulgada, con un pespunte exterior a ¼ de pulgada. Debajo de la aletilla lleva la leyenda que indique la institución con transfer reflejante gris de 9 cm x 35 cm.
- 5.7. En ambos costados de la pieza inferior, lleva un cierre oculto de plástico reforzado del No. 6 de 25 cm que abre de abajo hacia arriba. En la parte exterior, en todo su contorno, lleva un pespunte de ¼ de pulgada.
- 5.8. Manga larga tipo ranglan de 2 piezas. En la parte externa de la manga, lleva pespunte a ¼ de pulgada y puño de 2 pulgadas de ancho con un elástico telar oculto de 5 cm, que abarca la parte inferior con una aletilla para su ajuste con forma semi redonda con pespunte en todo su contorno a ¼ de pulgada colocada en la parte superior del puño. La aletilla cierra por medio de un broche de presión macho de plástico y sobre el puño un broche de presión de plástico hembra. En la parte interna, a la altura del broche hembra, lleva una aletilla rectangular de 3¼ de pulgada x 1 pulgada con pespunte al filo de todo su contorno, sobre ésta se coloca un broche de presión de plástico hembra en la parte superior y macho en la parte inferior para sujetar la chamarra interna. En la parte superior externa de ambas mangas va colocado un velcro felpa de 8 cm x 8 cm
- 5.9. Cuello alto rectangular de 3 piezas (externa, interna y media) con pespunte al filo en todo su contorno. En el cuello externo, en la parte inferior de lado de la espalda, van colocados 3 broches de presión de plástico hembra, uno en el centro y uno en cada extremo a una distancia de 5¼ pulgadas, los cuales sirven para la colocación de la capucha. En el cuello interno, en el centro inferior, lleva una aletilla rectangular de 3¼ de pulgada x 1 pulgada con pespunte al filo de todo su contorno. Sobre ésta, se coloca un broche de presión de plástico hembra en la parte superior y macho en la parte inferior para sujetar la chamarra interna.
- 5.10. Capucha de 3 piezas. Una pieza central de 4 pulgadas de ancho y 2 laterales a proporción del cuello. En las uniones externas lleva pespunte al filo. En la parte frontal lleva una visera de 3 piezas (externa, interna y media), con pespunte al filo en todo su contorno. En la pieza central de la capucha, en la parte superior va fijada una aletilla rectangular de 4¼ pulgadas x 1 pulgada que sirve para ajuste de la capucha por medio de velcro gancho en la aletilla y velcro felpa de 9 cm x 0.25 cm largo en la capucha, con una vista interna de 1¼ pulgada de ancho. En la parte inferior externa de cada lado lleva un ojillo metálico al color de la prenda, por los cuales pasa una agujeta de 65 cm con bellotas de plástico en sus extremos al color de la prenda (para ajuste de la capucha). La capucha lleva un pespunte externo en todo su contorno frontal al ancho de la vista, con forro en todo su interior. En la parte trasera inferior de la capucha lleva 3 broches de presión de plástico macho, uno en el centro y uno en cada extremo a una distancia de 5¼ pulgadas, los cuales sirven para fijar al cuello de la chamarra. La capucha cierra por medio de 2 broches de presión plásticos en el lado derecho la hembra y en el lado izquierdo el macho.
- 5.11. Interior de la chamarra externa. Los delanteros con vista de la misma tela de la chamarra. Los delanteros, espalda y mangas con forro completo. Al frente de ambos delanteros, va colocado un cierre de plástico separable del No. 6 de 65 cm proporcional a la talla (que sirve para fijar la chamarra interna). En la parte superior de la espalda, va colocada una etiqueta tamponográfica con la leyenda que la institución indique. Lleva dobladillo de 1¼ de pulgada en todo su contorno. En ambos costados de la espalda lleva fijada una aletilla con forma de



DISEÑO: [Ilustración de un diseñador]



punta con pespunte al filo en todo su contorno que abrocha por medio de broche de plástico macho y un broche hembra plástico colocado en el cuerpo.

5.12. Chamarras internas en tela polar 100% poliéster de 215 g/m²

5.13. Delantero de 2 piezas, con un corte superior (incluye la manga) y corte inferior. En la parte externa lleva pespunte a ¼ de pulgada, el corte inferior lleva una bolsa en diagonal simulada con aletilla de 1 pulgada de ancho, y una entrada de 6 pulgadas. En ambos delanteros, al frente, lleva un cierre reversible de plástico No. 6 separable de 65 cm proporcional a la talla. En el delantero superior izquierdo a 1¼ de pulgada del corte centrado lleva un velcro (felpa de 8 cm x 8 cm).

5.14. Espalda de tres piezas, 2 superiores (incluye la manga) y corte inferior. con un pespunte exterior a ¼ de pulgada, va colocado entre corte superior e inferior un parche con la leyenda que la institución indique con transfer brillante gris de 9 cm x 35 cm

5.15. Ambos costados en la parte inferior llevan un cierre visible de plástico reforzado del No. 6 de 25 cm que abre de abajo hacia arriba. En la parte exterior en todo su contorno lleva un pespunte de ¼ de pulgada.

5.16. Manga larga tipo ranglan de 2 piezas. En la parte externa lleva pespunte a ¼ de pulgada. En el contorno inferior de la manga, se coloca un elástico telar oculto de 25 mm. En la parte superior externa de ambas mangas, lleva una traba de cinta popotillo (12 mm) que sirve para sujetar la chamarras. En la parte superior externa de ambas mangas va colocado un velcro felpa de 8 cm x 8 cm.

5.17. Cuello alto rectangular de 2 piezas (externa e interna) con pespunte a ¼ de pulgada en todo su contorno. En el cuello externo, en la parte inferior, del lado de la espalda al centro va colocado una traba de cinta popotillo (12 mm) para sujetar a la chamarras.

5.18. Interior de la chamarras interna. Los delanteros con vista de la misma tela de la chamarras exterior. Los delanteros, espalda y mangas con forro completo. Doblado de 1¼ de pulgada en todo su contorno. En la vista izquierda inferior, va colocada una etiqueta tampográfica con la leyenda que la institución indique

5.19. En la parte superior de la espalda, van colocadas las etiquetas tampográficas que la institución indique

5.20. Las prendas deberán contar con etiqueta (preferentemente tampográfica) de marca, composición y cuidado de la prenda, así como la talla. De conformidad con la NOM-004-SE-2021, información comercial- etiquetado de productos textiles, prendas de vestir, sus accesorios y ropa de casa

5.21. Logotipos: Considerar el logotipo de la institución correspondiente, en caso de que se requiera (Nota: En caso de requerirse el logotipo no considerar el velcro felpa)

5.22. Tolerancia en medidas de hasta 10 cm: ± 0.5 cm.

5.23. Tolerancia en medidas de 10.1 cm en adelante: de ± 1 cm.

6. MATERIALES

6.1. Prenda externa. Tela 100% poliámidada (tipo nylon) de 100 g/m² con repelente a líquidos y manchas.

6.2. Prenda interior. Tela polar 100% poliéster de 215 g/m²

6.3. Forro. Tela 100% poliéster de 52 g/m².

7. PRUEBAS DE VALIDACIÓN Y VALORES DE REFERENCIA

7.1. Identificación y contenido de fibras

7.1. Exterior 100% poliámidada (tipo nylon)

7.1.2. Interior 100% poliéster

7.1.3. Forro 100% poliéster

Masa por unidad de área

7.2. Exterior 100 g/m² ± 5%

7.2.2. Interior 215 g/m² ± 5%

7.2.3. Forro 52 g/m² ± 5%

Resistencia mínima a la tracción

7.3. Exterior

7.3.1.1. 600 N Urdimbre

7.3.1.2. 500 N Trama

7.3.2. Interior y Forro

7.3.2.1. 260 N Urdimbre

7.3.2.2. 240 N Trama

Resistencia mínima al rasgado

7.4.1. Exterior:

7.4.1.1. 40 N Urdimbre

7.4.1.2. 20 N Trama

7.4.2. Interior y Forro

7.4.2.1. 35 N Urdimbre

7.4.2.2. 30 N Trama

7.5. Grado de solidez mínimo del color al lavado doméstico y comercial procedimiento de lavado 1 ciclo (a 15)

7.6. Tipo de ligamento: sarga 2/1

7.7. Numero de hilos por unidad de longitud (hilos/cm)

7.7.1. Longitudinal 34 ± 2 hilos/cm

7.7.2. Transversal 15 ± 2 hilos/cm

8. MÉTODOS DE REFERENCIA

8.1. NMX-A-084-INNTEX-2015. ANÁLISIS CUALITATIVO – CUANTITATIVO PARA UN FIBRA 100% MÉTODO DE ENSAYO

8.2. NMX-A-3801-INNTEX-2012 MASA POR UNIDAD DE ÁREA

8.3. NMX-A-059/2-INNTEX-2019 RESISTENCIA A LA TRACCIÓN

8.4. NMX-A-109-INNTEX-2012 RESISTENCIA AL RASGADO

8.5. NMX-A-105-C06-INNTEX-2015 GRADO DE SOLIDEZ MÍNIMO DEL COLOR AL LAVADO DOMÉSTICO Y COMERCIAL

8.6. NMX-A-7211/2-INNTEX-2015 NUMERO DE HILOS POR UNIDAD DE LONGITUD (HILOS/CM)

8.7. NOM-004-SE-2021. INFORMACIÓN COMERCIAL- ETIQUETADO DE PRODUCTOS TEXTILES, PRENDAS DE VESTIR, SUS ACCESORIOS Y ROPA DE CASA.





PARTIDA 38
CÓDIGO: CHA/M06
CHAMARRA CORTA TIPO BEISOLERA REPELENTE AL AGUA

1. ALCANCE

1.1. Esta ficha es para aplicación de chamarra corta tipo beisbolera repelente al agua

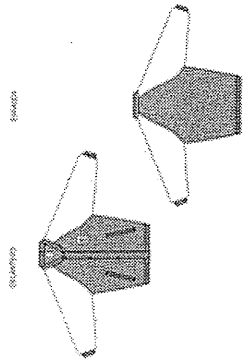

2. IMAGEN ILUSTRATIVA

Nota: Las imágenes son de carácter ilustrativo mas no limitativo del diseño final del producto.

3. UNIDAD DE MEDIDA

3.1. Pieza

4. CUADRO DE TALLAS

| | | | | | | | | | | | | |
|-------|----|----|----|----|----|----|----|----|----|----|----|----|
| TALLA | 28 | 30 | 32 | 34 | 35 | 38 | 40 | 42 | 44 | 46 | 48 | 50 |
|-------|----|----|----|----|----|----|----|----|----|----|----|----|

5. DISEÑO

- 5.1. Colores: guinda con blanco u otros.
- 5.2. Cuello: De cárdigan de 1x1 color guinda o el que la institución indique de 4.5 cm ancho centro, el cual presenta tres líneas en combinación color blanco o el que la institución indique de 0.5 cm ancho las líneas de los extremos y de 1 cm la línea central, con una separación entre ellas de 0.5 cm., pespunte a ¼” en escote.
- 5.3. Delanteros: De dos piezas, presenta una bolsa en diagonal en cada delantero, de un vivo de 3/4” ancho por 16.5 cm largo, en combinación color blanco o el que la institución indique, pespunte al filo en todo su contorno y presillas en cada extremo. Bolsa con vistas en color guinda o el que la institución indique y fondo con tela de forro. Cerrará por medio de un cierre venus 10 separable al tono que inicia del cuello y termina al inicio de la base de la pretina, con pespunte a ¼”. Delantero izquierdo, presenta tapa cierre rectangular entrelado de 2½” ancho, con pespunte de ¼” en todo su contorno. Esta llevará cuatro broches de presión de 24 líneas metálicos con cobertura de plástico al tono de la tela, distribuidos proporcionalmente. En delantero izquierdo se debe colocar la parte “hembra”.



DIRECCIÓN GENERAL DE
 ADMINISTRACIÓN



5.4. Espalda: De una sola pieza, con pespunte de ¼” en hombros y contorno de sisa. Al interior presenta un tabulejo en forma de trapecio invertido de la misma tela de la chamarra y una traba al centro.

5.5. Pretina: Ruedo con cárdigan color guinda o el que la institución indique de 5 cm de ancho, la cual presenta tres líneas en combinación color blanco o el que la institución indique de 0.5 cm de ancho las líneas de los extremos y de 1 cm la línea central, con una separación entre ellas de 0.5 cm al frente, cuenta con unos cuadros de pretina del mismo ancho confeccionados en la misma tela de la chamarra; con pespunte a ¼” en bajos y laterales.

5.6. Mangas: De una sola pieza en combinación color blanco; puños en cárdigan color guinda, el cual presenta tres líneas en combinación color blanco de 0.5 cm de ancho, las líneas de los extremos y de 1 cm la línea central con una separación entre ellas de 0.5 cm. Los colores deberán ajustarse, en su caso, a lo que la institución indique.

5.7. Forro: Completo en capitonado con dibujo de rombo de 3.8 cm de ancho por 3.8 cms. delantero izquierdo a la altura del pecho presenta bolsa de un vivo de 3/4” ancho por 14.5 cm de largo, la cual inicia al término de la vista. La bolsa presenta una vista en color blanco con un fondo en tela forro color guinda o los que la institución indique, vista rectangular de 1 ½” de ancho, confeccionada en la misma tela de la chamarra.

5.8. Logotipos: Considerar el logotipo de la institución correspondiente, en caso de que se requiera
5.9. Contar con etiqueta (preferentemente tamponográfica) de marca, composición y cuidado de la prenda, así como la talla. De conformidad con la NOM-004-SE-2021, información comercial-etiquetado de productos textiles, prendas de vestir, sus accesorios y ropa de casa

5.10. Tolerancia en medidas de hasta 10 cm: ± 0.5 cm.

5.11. Tolerancia en medidas de 10.1 cm en adelante: de ± 1 cm

6. MATERIALES

6.1. Telas de delanteros y espalda, mangas y capitonada 100% poliéster

6.2. Tela de delanteros y espalda de 160 g/m²

6.3. Tela de mangas de 230 g/m²

6.4. Tela capitonada de 90 g/m²

6.5. Tela cárdigan 98% poliéster y 2% elastano

6.6. Tela cárdigan de 600 g/m²

7. PRUEBAS DE VALIDACIÓN Y VALORES DE REFERENCIA

TELA DE DELANTEROS Y ESPALDA

7.1. Identificación y contenido de fibras

7.1.1. 100% poliéster

7.2. Masa por unidad de área

7.2.1. 160 ± 5% g/m²

7.3. Resistencia mínima a la tracción

7.3.1. Urdimbre 300N

7.3.2. Trama 250N

7.4. Resistencia mínima al rasgado

7.4.1. Urdimbre 12 N mínimo

7.4.2. Trama 9 N mínimo



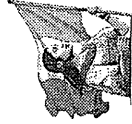

| | |
|---|---|
| 7.5. Cambios dimensionales en el lavado y secado | 7.21.1. ISO 5 mínimo |
| 7.5.1. Urdimbre $\pm 2\%$ | 7.22. Resistencia a la penetración de agua |
| 7.5.2. Trama $\pm 2\%$ | 7.22.1. 0 g |
| 7.6. Grado de solidez mínimo del color al lavado doméstico y comercial procedimiento de lavado 1 ciclo (a 1 s) | TELA CÁRDIGAN (CUELLO, PUÑOS Y CINTURA) |
| 7.6.1. cambio 4 transferencia 4 | 7.23. Identificación y contenido de fibras |
| 7.7. Determinación de la propensión de la superficie de la tela al frisado, vellosidad o enmarañamiento. | 7.23.1. 98 -5% poliéster |
| 7.7.1. 1er ciclo. 5 mínimo | 7.23.2. 2% mínimo elastano |
| 7.7.2. 2º ciclo 5 mínimo | 7.24.1. 600 \pm 5% g/m ² |
| 7.8. Tipo de ligamento: sarga en "S" con doble inserción de trama (Tafetán) | 7.25.1. Urdimbre $\pm 2\%$ |
| 7.9. Número de hilos por unidad de longitud (hilos/cm) | 7.25.2. Trama $\pm 2\%$ |
| 7.9.1. Urdimbre 88 \pm 2 hilos/cm | 7.26. Número de hilos por unidad de longitud (hilos/cm) |
| 7.9.2. Trama 37 \pm 2 hilos/cm | 7.26.1. Columnas 20 \pm 2 columnas/cm |
| 7.10. Resistencia al humedecimiento superficial (método de rocío) | 7.26.2. Pasadas 34 \pm 2 pasadas/cm |
| 7.10.1. ISO 5 mínimo | 7.27. Tipo de ligamento |
| 7.11. Resistencia a la penetración de agua | 7.27.1. Cárdigan |
| | TELA MANGAS |
| 7.12. Identificación y contenido de fibras | 7.28. Identificación y contenido de fibras |
| 7.12.1. 100% poliéster | 7.28.1. 100% poliéster |
| 7.13. Masa por unidad de área | 7.29. Masa por unidad de área |
| 7.13.1. 230 \pm +5% g/m ² | 7.29.1. 90 \pm 5 % m ² |
| 7.14. Resistencia mínima a la tracción | 7.30. Resistencia mínima a la tracción |
| 7.14.1. Urdimbre 800 N | 7.30.1. Urdimbre 350 N |
| 7.14.2. Trama 500N | 7.30.2. Trama 200 N |
| 7.15. Resistencia mínima al rasgado | 7.31. Resistencia mínima al rasgado |
| 7.15.1. Urdimbre 35 N | 7.31.1. Urdimbre 20 N |
| 7.15.2. Trama 30 N | 7.31.2. Trama 18 N |
| 7.16. Cambios dimensionales en lavado y secado | 7.32. Cambios dimensionales en lavado y secado |
| 7.16.1. Urdimbre $\pm 2\%$ | 7.32.1. Urdimbre $\pm 2\%$ |
| 7.16.2. Trama $\pm 2\%$ | 7.32.2. Trama $\pm 2\%$ |
| 7.17. Grado de solidez mínimo del color al lavado doméstico y comercial procedimiento de lavado 1 ciclo (a 1 s) | 7.33. Número de hilos por unidad de longitud (hilos/cm) |
| 7.17.1. cambio 4 transferencia 4 | 7.33.1. Urdimbre 56 \pm 2 hilos/cm |
| 7.18. Determinación de la propensión de la superficie de la tela al frisado, vellosidad o enmarañamiento. | 7.33.2. Trama 37 \pm 2 hilos/cm |
| 7.18.1. 1er ciclo. 5 mínimo | 7.34. Tipo de ligamento |
| 7.18.2. 2º ciclo 5 mínimo | 7.34.1. Compuesto cruzado tafetán de 2 por urdimbre, tafetán de 3 por urdimbre |
| 7.19. Tipo de ligamento: sarga en "S" con doble inserción de trama (Tafetán) | |
| 7.20. Número de hilos por unidad de longitud (hilos/cm) | 8. MÉTODOS DE REFERENCIA |
| 7.20.1. Urdimbre 50 \pm 2 hilos/cm | 8.1. NMX-A-084-INNTEX-2015, ANÁLISIS CUALITATIVO - CUANTITATIVO PARA UN FIBRA 100% MÉTODO DE ENSAYO |
| 7.20.2. Trama 48 \pm 2 hilos/cm | 8.2. NMX-A-1833/-INNTEX-2014, ANÁLISIS QUÍMICO CUANTITATIVO-PARTE 1 |
| 7.21. Resistencia al humedecimiento superficial | 8.3. NMX-A-3801/-INNTEX-2012 MASA POR UNIDAD DE ÁREA |



- 8.4. NMX-A-059/2-INNTEX-2019 RESISTENCIA A LA TRACCIÓN
- 8.5. NMX-A-105-INNTEX-2012 RESISTENCIA AL RASGADO
- 8.6. NMX-A-5077-INNTEX-2015 ENCOGIMIENTO
- 8.7. NMX-A-105-C06-INNTEX-2015 GRADO DE SOLIDEZ MÍNIMO DEL COLOR AL LAVADO DOMÉSTICO Y COMERCIAL
- 8.8. NMX-A-7211/2-INNTEX-2015 NUMERO DE HILOS POR UNIDAD DE LONGITUD (HILOS/CM)
- 8.9. NMX-A-12945-3-INNTEX-2020, FRISADO, VELLOSIDAD O ENMARÑAMIENTO
- 8.10. NMX-A-4920-INNTEX-2017, RESISTENCIA AL HUMEDECIMIENTO SUPERFICIAL
- 8.11. NMX-A-18695-INNTEX-2019, RESISTENCIA A LA PENETRACIÓN DEL AGUA
- 8.12. NOM-004-SE-2021, INFORMACIÓN COMERCIAL- ETIQUETADO DE PRODUCTOS TEXTILES, PRENDAS DE VESTIR, SUS ACCESORIOS Y ROPA DE CASA.

PARTIDA 39
CODIGO: CHAM07

CHAMARRA LARGA REPELENTE AL AGUA CABALLERO

- 1. ALCANCE
 - 1.1. Esta ficha es para aplicación de chamarra larga repelente al agua para caballero
- 2. IMAGEN ILUSTRATIVA

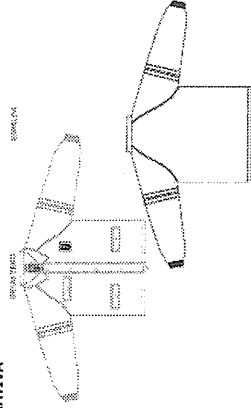

Nota: Las imágenes son de carácter ilustrativo mas no limitativo del diseño final del producto.

- 3. UNIDAD DE MEDIDA
 - 3.1. Pieza

4. CUADRO DE TALLAS

| CABALLERO | | | | | | | | | | | | |
|-----------|----|----|----|----|----|----|----|----|----|----|----|----|
| TALLA | 28 | 30 | 32 | 34 | 35 | 38 | 40 | 42 | 44 | 46 | 48 | 50 |

5. DISEÑO

- 5.1. Colores: gúinda con blanco u otros.
- 5.2. Cuello: Con guata interna tipo sport de 8.5 cm de ancho en centro. en puntas, en su parte inferior deberá ser en combinación color blanco o el que la institución indique, pespunte en todo su contorno de 1/4".
- 5.3. Delanteros: De dos piezas, cada delantero presenta bolsa superior vertical de 18 cm de entrada con un cierre invertido plastificado de 18 cm al tono de la tela, presenta pespunte al filo en todo su contorno y presilla en cada extremo, en su parte superior deberá presentar un seguro de la misma tela, ambos delanteros presentan una bolsa inferior semi diagonal de 19 cm de entrada, con un cierre invertido plastificado de 19 cm al tono de la tela, presenta pespunte al filo en todo su contorno y presilla en cada extremo, en su parte superior deberá presentar un seguro de la misma tela, al centro cerrará por medio de un cierre venus 10 de doble acción, presenta un cubre cierre de 7.2 cm de ancho, en su interior va en combinación color blanco o el que la institución indique, éste abotonará por medio de 5 broches de presión

- 8.4. NMX-A-059/2-INNTEX-2019 RESISTENCIA A LA TRACCIÓN
- 8.5. NMX-A-105-INNTEX-2012 RESISTENCIA AL RASGADO
- 8.6. NMX-A-5077-INNTEX-2015 ENCOGIMIENTO
- 8.7. NMX-A-105-C06-INNTEX-2015 GRADO DE SOLIDEZ MÍNIMO DEL COLOR AL LAVADO DOMÉSTICO Y COMERCIAL
- 8.8. NMX-A-7211/2-INNTEX-2015 NUMERO DE HILOS POR UNIDAD DE LONGITUD (HILOS/CM)
- 8.9. NMX-A-12945-3-INNTEX-2020, FRISADO, VELLOSIDAD O ENMARÑAMIENTO
- 8.10. NMX-A-4920-INNTEX-2017, RESISTENCIA AL HUMEDECIMIENTO SUPERFICIAL
- 8.11. NMX-A-18695-INNTEX-2019, RESISTENCIA A LA PENETRACIÓN DEL AGUA
- 8.12. NOM-004-SE-2021, INFORMACIÓN COMERCIAL- ETIQUETADO DE PRODUCTOS TEXTILES, PRENDAS DE VESTIR, SUS ACCESORIOS Y ROPA DE CASA.

de 24 líneas metálicas con cobertura de plástico al tono de la tela, en todo su contorno presenta pespunte de 1/4" con una presión vertical a cada extremo. Unión de mangas presenta doble pespunte en todo su contorno.

5.4. Espalda: De una sola pieza, dobladillo rucado de 1", unión de mangas presenta doble pespunte en todo su contorno.

5.5. Mangas: Estilo ranglan de una sola pieza, a la altura del antebrazo deberá llevar tres franjas de combinación en color blanco o el que la institución indique la primera de 1 cm de ancho, la segunda de 2.3 cm y la tercera de 1 cm con una separación entre ellas de 1 cm puño de 4.7 cm de ancho, con elástico en todo su contorno fijado con maquina resortera.

5.6. Forro: En capitonado con rimbos de 3.8 cm de ancho por 3.8 cm de largo, medida en costuras rectas, y de 4 cm de ancho por 4 cm de largo medida de costura zigzag, espaldita con tabulejo de la misma tela, delantero izquierdo a la altura del pecho deberá llevar bolsa con un vivo en color blanco o el que la institución indique de 1.6 cm de ancho, con una entrada de 14 cm a la altura de la cintura en todo su contorno presenta tres franjas de combinación en color blanco o el que la institución indique, la primera de 1 cm de ancho, la segunda de 2.3 cm y la tercera de 1 cm con una separación entre ellas de 1 cm.

5.7. Logotipos: Considerar el logotipo de la institución correspondiente, en caso de que se requiera 5.8. Contar con etiqueta (preferentemente tampográfica) de marca, composición y cuidado de la prenda, así como la talla. De conformidad con la NOM-004-SE-2021, información comercial-etiquetado de productos textiles, prendas de vestir, sus accesorios y ropa de casa

5.9. Tolerancia en medidas de hasta 10 cm: ± 0.5 cm.

5.10. Tolerancia en medidas de 10.1 cm en adelante: de ± 1 cm

6. MATERIALES

6.1. Telas 100% poliéster

6.2. Tela principal de 160 g/m²

6.3. Tela capitonada de 90 g/m²

7. PRUEBAS DE VALIDACIÓN Y VALORES DE REFERENCIA

TELA PRINCIPAL

7.1. Identificación y contenido de fibras

7.1.1. 100% poliéster

7.2. Masa por unidad de área

7.2.1. $160 \pm 5\%$ g/m²

7.3. Resistencia mínima a la tracción

7.3.1. Urdimbre 600 N

7.3.2. Trama 450 N

7.4. Resistencia mínima al rasgado

7.4.1. Urdimbre 35 N

7.4.2. Trama 30 N

7.5. Cambios dimensionales en el lavado y secado

7.5.1. Urdimbre $\pm 2\%$

7.5.2. Trama $\pm 2\%$

7.6. Grado de solidez mínimo del color al lavado doméstico y comercial procedimiento de lavado 1 ciclo (a 1 s)

7.6.1. cambio 4 transferencia 4

7.7. Determinación de la propensión de la superficie de la tela al frisado, vellosidad o enmarañamiento.

7.7.1. 1er ciclo. 5 mínimo

7.7.2. 2º ciclo 5 mínimo

7.8. Tipo de ligamento: sarga en "S" con doble inserción de trama (Tafetán)

7.9. Número de hilos por unidad de longitud (hilos/cm)

7.9.1. Urdimbre 55 ± 2 hilos/cm

7.9.2. Trama 40 ± 2 hilos/cm

7.10. Resistencia al humedecimiento superficial (método de rocío)

7.10.1. ISO 5 mínimo

7.11. Resistencia a la penetración de agua

7.11.1. 0 g

TELA CAPTIONADA

7.12. Identificación y contenido de fibras

7.12.1. 100% poliéster

7.13. Masa por unidad de área

7.13.1. $90 \pm 5\%$ g/m²

7.14. Resistencia mínima a la tracción

7.14.1. Urdimbre 350 N

7.14.2. Trama 200 N

7.15. Resistencia mínima al rasgado

7.15.1. Urdimbre 20 N

7.15.2. Trama 18 N

7.16. Cambios dimensionales en lavado y secado

7.16.1. Urdimbre $\pm 2\%$

7.16.2. Trama $\pm 2\%$

7.17. Número de hilos por unidad de longitud (hilos/cm)

7.17.1. Urdimbre 56 ± 2 hilos/cm

7.17.2. Trama 37 ± 2 hilos/cm

7.18. Tipo de ligamento

7.18.1. Compuesto cruzado tafetán taletón de 2 por urdimbre, taletón de 3 por urdimbre

8. MÉTODOS DE REFERENCIA

8.1. NMX-A-084-INNEX-2015, ANÁLISIS CUALITATIVO - CUANTITATIVO PARA UN FIBRA 100% MÉTODO DE ENSAYO

8.2. NMX-A-1833/1-INNEX-2014, ANÁLISIS QUÍMICO CUANTITATIVO-PARTE 1

8.3. NMX-A-3801-INNEX-2012, ANÁLISIS QUÍMICO CUANTITATIVO-PARTE 1

8.4. NMX-A-059/2-INNEX-2019 RESISTENCIA A LA TRACCIÓN

8.5. NMX-A-109-INNEX-2012 RESISTENCIA AL RASGADO

8.6. NMX-A-5077-INNEX-2015 ENCOGIMIENTO

8.7. NMX-A-105-C06-INNEX-2015 GRADO DE SOLIDEZ MÍNIMO DEL COLOR AL LAVADO DOMÉSTICO Y COMERCIAL

- 8.8. NMX-A-7211/2-INNEX-2015 NUMERO DE HILOS POR UNIDAD DE LONGITUD (HILOS/CM)
- 8.9. NMX-A-12945-3-INNEX-2020, FRISADO, VELLOSIDAD O ENMARÑAMIENTO
- 8.10. NMX-A-4920-INNEX-2017, RESISTENCIA AL HUMEDCIMIENTO SUPERFICIAL
- 8.11. NMX-A-18695-INNEX-2019, RESISTENCIA A LA PENETRACIÓN DEL AGUA
- 8.12. NOM-004-SE-2021, INFORMACIÓN COMERCIAL- ETIQUETADO DE PRODUCTOS TEXTILES, PRENDAS DE VESTIR, SUS ACCESORIOS Y ROPA DE CASA.



| | |
|------------------------------|-------|
| PARTIDA 40 CODIGO: COIP01 | COIPA |
|------------------------------|-------|

1. ALCANCE
1.1. Esta ficha es para aplicación de coipa

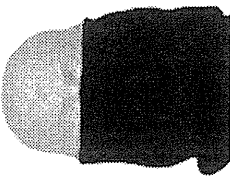

2. IMAGEN ILUSTRATIVA
Nota: Las imágenes son de carácter ilustrativo mas no limitativo del diseño final del producto.

3. UNIDAD DE MEDIDA
3.1. Pieza

4. CUADRO DE TALLAS
4.1. Untalla

5. DISEÑO
5.1. Colores: negro u otros.
5.2. Protector facial fabricado en forro polar con jareta de poliámidá (tipo nylon), con opresor y beilota con costuras en cada lado
5.3. Cubre la zona del cuello, la boca, las orejas y la nariz.
5.4. Especialmente indicado para protegerse del frío, la humedad, el viento, el polvo
5.5. La prenda deberá contar con etiqueta (preferentemente tampográfica) de marca, composición y cuidado de la prenda, así como la talla. De conformidad con la NOM-004-SE-2021, información comercial- etiquetado de productos textiles, prendas de vestir, sus accesorios y ropa de casa.

6. MATERIALES
6.1. Tela Polar 100% poliéster

7. PRUEBAS DE VALIDACIÓN Y VALORES DE REFERENCIA
7.1. Identificación y contenido de fibras
6.1.1. 100 % poliéster

8. MÉTODOS DE REFERENCIA



ANEXIO
DIVISION DE LICENCIADOS

- 8.1. NMX-A-084-INNEX-2015, ANÁLISIS CUALITATIVO – CUANTITATIVO PARA UN FIBRA 100% MÉTODO DE ENSAYO
 8.2. NOM-004-SE-2021, INFORMACIÓN COMERCIAL- ETIQUETADO DE PRODUCTOS TEXTILES, PRENDAS DE VESTIR, SUS ACCESORIOS Y ROPA DE CASA.

PARTIDA 41
CODIGO: CONDD1
SUDADERA DEPORTIVA UNISEX

1. **ALCANCE**
 1.1. Esta ficha es para aplicación de sudadera deportiva unisex.

2. **IMAGEN ILUSTRATIVA**

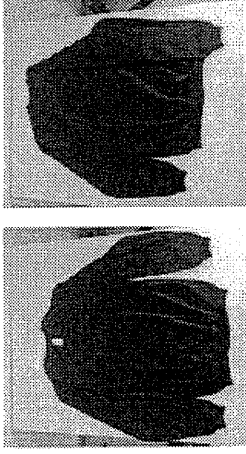

Nota: Las imágenes son de carácter ilustrativo mas no limitativo del diseño final del producto.

3. **UNIDAD DE MEDIDA**

3.1. Pieza

4. **CUADRO DE TALLAS.**

| UNISEX | TALLA | 28 | 30 | 32 | 34 | 36 | 38 | 40 | 42 | 44 | 46 | 48 | 50 |
|--------|-------|----|----|----|----|----|----|----|----|----|----|----|----|
| | | | | | | | | | | | | | |

5. **DISEÑO**

- 5.1. Colores: azul cielo, beige, gris Oxford, guinda, negro, verde, vino u otros.
 5.2. **Sudadera**
 5.3. Delantero de una sola pieza con escote redondo.
 5.4. Espalda de una sola pieza con escote redondo.
 5.5. En la parte del escote delantero y espalda lleva una aplicación en cárdigan de 2.5 cm dobles, colocado con overlock y puntada de seguridad, en la parte externa con pespunte en todo el contorno a ¼ de pulgada o 0.7 cm.
 5.6. Manga larga de una pieza, con puños en cárdigan doble terminado en 4.5 cm de ancho fijado con máquina overlock y puntada de seguridad, en la parte exterior con un pespunte a ¼ de pulgada (0.7 cm). En el contorno de la sisa lleva un pespunte en la parte exterior a ¼ de pulgada.
 5.7. En el ruedo de la sudadera, con cárdigan doble terminado en 4.5 cm colocado con overlock y puntada de seguridad y en la parte exterior un pespunte a ¼ de pulgada.
 5.8. Unión de toda la sudadera con máquina overlock y puntada de seguridad.
 5.9. Calibre de hilo poliéster 80/2. Por lo menos 8 puntadas por pulgada.



DIVISIÓN DE CONTRATACIÓN





| |
|---|
| <p>510. Contar con etiqueta de marca (preferentemente tamponográfica), composición y cuidado de la prenda, así como la talla. De conformidad con la NOM-004-SE-2021, información comercial-etiquetado de productos textiles, prendas de vestir, sus accesorios y ropa de casa.</p> <p>511. Tolerancia en medidas de hasta 10 cm; ± 0.5 cm.</p> <p>512. Tolerancia en medidas de hasta 10 cm en adelante: de ± 1 cm.</p> <p>513. Logotipos: Considerar el logotipo de la institución correspondiente, en caso de que se requiera.</p> <p>6. MATERIALES</p> <p>61. Tela felpa 50% poliéster y 50% algodón</p> <p>62. Tela de 250 g/m²</p> <p>7. PRUEBAS DE VALIDACIÓN Y VALORES DE REFERENCIA</p> <p>7.1. Identificación y contenido de fibras</p> <p>7.1.1. 50 ± 5% poliéster</p> <p>7.1.2. 50 ± 5% algodón</p> <p>7.2. Masa por unidad de área</p> <p>7.2.1. Tela de 250 ± 5% g/ m²</p> <p>7.3. Resistencia al reventamiento</p> <p>7.3.1. 400 kPa</p> <p>7.4. Cambios dimensionales después del lavado y secado</p> <p>7.4.1. Columnas +/-2%</p> <p>7.4.2. Mallas +/-2%</p> <p>7.5. Grado de solidez mínimo del color al lavado doméstico y comercial procedimiento de lavado 1 ciclo (a 1 s)</p> <p>7.5.1. Cambio 4 transferencia 2-3</p> <p>7.6. Densidad del tejido de punto</p> <p>7.6.1. Columnas 32 ± 1 columnas/cm</p> <p>7.6.2. Mallas 23 ± 1 mallas/cm</p> <p>8. MÉTODOS DE REFERENCIA</p> <p>8.1. NMX-A-1833/1-INNEX-2014, ANÁLISIS QUÍMICO CUANTITATIVO-PARTE 1</p> <p>8.2. NMX-A-3801-INNEX-2012 MASA POR UNIDAD DE ÁREA</p> <p>8.3. NMX-A-13938/1-INNEX-2012 PARTE 1 RESISTENCIA AL REVENTAMIENTO</p> <p>8.4. NMX-A-13938/2-INNEX-2012 PARTE 2 RESISTENCIA AL REVENTAMIENTO</p> <p>8.5. NMX-A-105-C06-INNEX-2015 GRADO DE SOLIDEZ MÍNIMO DEL COLOR AL LAVADO DOMÉSTICO Y COMERCIAL</p> <p>8.6. NMX-A-134-INNEX-2013 DETERMINACIÓN DE LA DENSIDAD DEL TEJIDO DE PUNTO</p> <p>8.7. NOM-004-SE-2021, INFORMACIÓN COMERCIAL- ETIQUETADO DE PRODUCTOS TEXTILES, PRENDAS DE VESTIR, SUS ACCESORIOS Y ROPA DE CASA.</p> |
|---|



2025
Año de
La Mujer
Indígena

Plaza de la Constitución S/N, Centro, 06000, Cuauhtémoc, CDMX. Tel: (55) 3688 1100 www.gob.mx/shcp

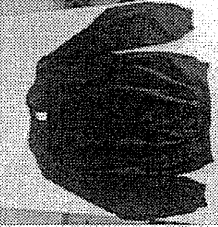
ARENDOS
DIVISION DE ACONDICIONAMIENTO

| | | | | | | | | | | | | | | |
|--|---|-------|----|----|----|----|----|----|----|----|----|----|----|----|
| <p>PARTIDA 42 CODIGO: COND05</p> | <p>CONJUNTO DEPORTIVO UNISEX (2 PIEZAS: SUDADERA Y PANTALÓN)</p> | | | | | | | | | | | | | |
| <p>1. ALCANCE</p> <p>1.1. Esta ficha es para aplicación de conjunto deportivo unisex (sudadera y pantalón).</p> | | | | | | | | | | | | | | |
| <p>2. IMAGEN ILUSTRATIVA</p> <div style="display: flex; justify-content: space-around;">   </div> | | | | | | | | | | | | | | |
| <p>Nota: Las imágenes son de carácter ilustrativo mas no limitativo del diseño final del producto.</p> | | | | | | | | | | | | | | |
| <p>3. UNIDAD DE MEDIDA</p> <p>3.1. Conjunto</p> | | | | | | | | | | | | | | |
| <p>4. CUADRO DE TALLAS.</p> <p>UNISEX</p> <table border="1" style="width: 100%; text-align: center;"> <tr> <td>TALLA</td> <td>28</td> <td>30</td> <td>32</td> <td>34</td> <td>36</td> <td>38</td> <td>40</td> <td>42</td> <td>44</td> <td>46</td> <td>48</td> <td>50</td> </tr> </table> | | TALLA | 28 | 30 | 32 | 34 | 36 | 38 | 40 | 42 | 44 | 46 | 48 | 50 |
| TALLA | 28 | 30 | 32 | 34 | 36 | 38 | 40 | 42 | 44 | 46 | 48 | 50 | | |
| <p>5. DISEÑO</p> <p>5.1. Colores: azul cielo, beige, gris Oxford, guinda, negro, verde, vino u otros.</p> <p>5.2. Conjunto deportivo unisex (sudadera y pantalón)</p> | | | | | | | | | | | | | | |



2025
Año de
La Mujer
Indígena

Plaza de la Constitución S/N, Centro, 06000, Cuauhtémoc, CDMX. Tel: (55) 3688 1100 www.gob.mx/shcp



| | |
|---|---|
| <p>Sudadera</p> <p>5.3. Delantero de una sola pieza con escote en forma redonda.</p> <p>5.4. Espalda de una sola pieza con escote redondo.</p> <p>5.5. En la parte del escote delantero y espalda lleva una aplicación en cárdigan de 2.5 cm dobles, colocado con overlock y puntada de seguridad, en la parte externa con pespunte en todo el contorno a ¼ de pulgada o 0.7 cm.</p> <p>5.6. Manga larga de una pieza, con puños en cárdigan doble terminado en 4.5 cm de ancho fijado con máquina overlock y puntada de seguridad, en la parte exterior con un pespunte a ¼ de pulgada (0.7 cm). En el contorno de la sisa lleva un pespunte en la parte exterior a ¼ de pulgada.</p> <p>5.7. En el ruedo de la sudadera, con cárdigan doble terminado en 4.5 cm colocado con overlock y puntada de seguridad y en la parte exterior un pespunte a ¼ de pulgada.</p> <p>5.8. Unión de toda la sudadera con máquina overlock y puntada de seguridad.</p> <p>5.9. Calibre de hilo poliéster 80/2. Por lo menos 8 puntadas por pulgada.</p> <p>5.10. Contar con etiqueta de marca (preferentemente tampográfica), composición y cuidado de la prenda, así como la talla. De conformidad con la NOM-004-SE-2021, información comercial-etiquetado de productos textiles, prendas de vestir, sus accesorios y ropa de casa.</p> <p>5.11. Tolerancia en medidas de hasta 10 cm: ± 0.5 cm.</p> <p>5.12. Tolerancia en medidas de 10.1 cm en adelante: de ± 1 cm.</p> <p>5.13. Logotipos: Considerar el logotipo de la Institución correspondiente, en caso de que se requiera.</p> <p>Pantalón</p> <p>5.14. Delantero y trasero de corte recto de dos piezas, con elástico telar oculto en la cintura de 55 mm de ancho con dos pespunte al centro fijada con overlock y pespunte recto. Para su ajuste en los tobillos, lleva un cárdigan doble de 5 cm colocado con overlock y puntada de seguridad. En la parte exterior con pespunte en todo el contorno a 7 mm o ¼ de pulgada.</p> <p>5.15. Los costados llevan un pespunte externo a 7 mm o ¼ de pulgada.</p> <p>5.16. Toda la prenda se cierra con overlock y puntada de seguridad.</p> <p>5.17. Calibre de hilo poliéster 80/2. Por lo menos 8 puntadas por pulgada.</p> <p>5.18. Contar con etiqueta de marca (preferentemente tampográfica), composición y cuidado de la prenda, así como la talla. De conformidad con la NOM-004-SE-2021, información comercial-etiquetado de productos textiles, prendas de vestir, sus accesorios y ropa de casa.</p> <p>5.19. Tolerancia en medidas de hasta 10 cm: ± 0.5 cm.</p> <p>5.20. Tolerancia en medidas de 10.1 cm en adelante: de ± 1 cm.</p> <p>5.21. Logotipos: Considerar el logotipo de la Institución correspondiente, en caso de que se requiera.</p> | <p>6. MATERIALES</p> <p>6.1. Tela 100% 50% poliéster y 50% algodón</p> <p>6.2. Tela de 250 g/m²</p> <p>7. PRUEBAS DE VALIDACIÓN Y VALORES DE REFERENCIA</p> <p>7.1. Identificación y contenido de fibras</p> <p>7.1.1. 50 ± 5% poliéster</p> <p>7.1.2. 50 ± 5% algodón</p> <p>7.2. Masa por unidad de área</p> <p>7.2.1. Tela de 250 ± 5% g/m²</p> <p>7.3. Resistencia al reventamiento</p> <p>7.3.1. 400 kPa</p> |
|---|---|



| | |
|--|--|
| <p>7.4. Cambios dimensionales después del lavado y secado</p> <p>7.4.1. Columnas +/-2%</p> <p>7.4.2. Mallas +/-2%.</p> <p>7.5. Grado de solidez mínimo del color al lavado doméstico y comercial procedimiento de lavado 1 cido (a 1 s)</p> <p>7.5.1. Cambio 4 transferencia 2-3</p> <p>7.6. Densidad del tejido de punto</p> <p>7.6.1. Columnas 32 ± 1 columnas/cm</p> <p>7.6.2. Mallas 23 ± 1 mallas/cm</p> <p>8. MÉTODOS DE REFERENCIA</p> <p>8.1. NMX-A-1833/1-INNTEX-2014, ANÁLISIS QUÍMICO CUANTITATIVO-PARTE 1</p> <p>8.2. NMX-A-3801-INNTEX-2012 MASA POR UNIDAD DE ÁREA</p> <p>8.3. NMX-A-13938/1-INNTEX-2012 PARTE 1 RESISTENCIA AL REVENTAMIENTO</p> <p>8.4. NMX-A-13938/2-INNTEX-2012 PARTE 2 RESISTENCIA AL REVENTAMIENTO</p> <p>8.5. NMX-A-105-C06-INNTEX-2015 GRADO DE SOLIDEZ MÍNIMO DEL COLOR AL LAVADO DOMÉSTICO Y COMERCIAL</p> <p>8.6. NMX-A-134-INNTEX-2013 DETERMINACIÓN DE LA DENSIDAD DEL TEJIDO DE PUNTO</p> <p>8.7. NOM-004-SE-2021, INFORMACIÓN COMERCIAL- ETIQUETADO DE PRODUCTOS TEXTILES, PRENDAS DE VESTIR, SUS ACCESORIOS Y ROPA DE CASA.</p> | <p>7.4. Cambios dimensionales después del lavado y secado</p> <p>7.4.1. Columnas +/-2%</p> <p>7.4.2. Mallas +/-2%.</p> <p>7.5. Grado de solidez mínimo del color al lavado doméstico y comercial procedimiento de lavado 1 cido (a 1 s)</p> <p>7.5.1. Cambio 4 transferencia 2-3</p> <p>7.6. Densidad del tejido de punto</p> <p>7.6.1. Columnas 32 ± 1 columnas/cm</p> <p>7.6.2. Mallas 23 ± 1 mallas/cm</p> <p>8. MÉTODOS DE REFERENCIA</p> <p>8.1. NMX-A-1833/1-INNTEX-2014, ANÁLISIS QUÍMICO CUANTITATIVO-PARTE 1</p> <p>8.2. NMX-A-3801-INNTEX-2012 MASA POR UNIDAD DE ÁREA</p> <p>8.3. NMX-A-13938/1-INNTEX-2012 PARTE 1 RESISTENCIA AL REVENTAMIENTO</p> <p>8.4. NMX-A-13938/2-INNTEX-2012 PARTE 2 RESISTENCIA AL REVENTAMIENTO</p> <p>8.5. NMX-A-105-C06-INNTEX-2015 GRADO DE SOLIDEZ MÍNIMO DEL COLOR AL LAVADO DOMÉSTICO Y COMERCIAL</p> <p>8.6. NMX-A-134-INNTEX-2013 DETERMINACIÓN DE LA DENSIDAD DEL TEJIDO DE PUNTO</p> <p>8.7. NOM-004-SE-2021, INFORMACIÓN COMERCIAL- ETIQUETADO DE PRODUCTOS TEXTILES, PRENDAS DE VESTIR, SUS ACCESORIOS Y ROPA DE CASA.</p> |
|--|--|



PARTIDA 43
CÓDIGO: COND06

CONJUNTO DEPORTIVO (2 PIEZAS: CHAMARRA Y PANTALÓN)

1. ALCANCE

1.1. Esta ficha es para aplicación de conjunto deportivo (chamarras y pantalón).

2. IMAGEN ILUSTRATIVA

IMAGEN ILUSTRATIVA DE LAS PIEZAS Y TALLAS

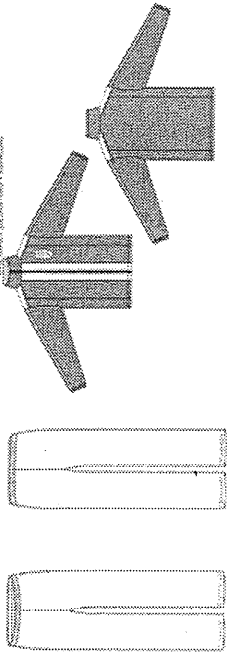

Nota: Las imágenes son de carácter ilustrativo mas no limitativo del diseño final del producto.

3. UNIDAD DE MEDIDA

3.1. Conjunto

4. CUADRO DE TALLAS

| TALLA | ECH | CH | M | G | EG | EEG | EEEG |
|-------|-----|----|---|---|----|-----|------|
|-------|-----|----|---|---|----|-----|------|

5. DISEÑO

5.1. Colores: quinda con blanco u otros.

5.2. Conjunto deportivo unisex (chamarras y pantalón)

Chamarras:

5.3. Cuello alto entretelado conformado por dos piezas de 8.5 cm con pespunte en todo su contorno de 1/4".

5.4. Delanteros de corte francés de 6 piezas. Cada delantero (derecho de 3 piezas e izquierdo de 3 piezas), la primera pieza en corte francés que sale del primer tercio del hombro costado hasta el ruedo, la segunda da continuidad a la primera pieza y termina en el escote hasta el ruedo y la tercera pieza en combinación en color blanco u otro que va desde el escote hasta el ruedo, ambos delanteros cierran por medio de un cierre de plástico separable al tono de la tela principal que empieza en el cuello y termina en el ruedo de 68 cm ajustado a la talla, con pespunte a 1/4" a lo largo del cierre en ambos delanteros de costura recta. Las piezas que conforman cada delantero llevan pespunte de 1/4" cargado hacia el costado, el pespunte va con hilo al tono de la tela.



5.5. Bolsas laterales: En el corte francés, lleva una bolsa en cada delantero de 16 cm con pespunte de 1/4" y una presilla en cada extremo de la abertura de la bolsa.
5.6. Hombros. Lleva un corte en tela de combinación color blanco u otro tipo bata, con pespunte de 1/4" cargado hacia el delantero y otro pespunte de 1/4" cargado hacia la espalda con hilo al tono de la tela.
5.7. Espalda: Conformada por tres piezas en corte francés, dos piezas en los costados de la espalda y una en el centro, el corte francés sale del primer tercio del hombro costado hasta el ruedo con pespunte de 1/4" cargado hacia el costado
5.8. Mangas: De una sola pieza con dos franjas a lo largo de la manga y en el centro superior en combinación de color blanco u otro de 1.5 cm de ancho con una separación de 1 cm entre estas, con pespunte al filo de 1/16" en todo su contorno, elástico en la bocamanga de 2 cm de ancho y doble pespunte en collarera.
5.9. Logotipos: Considerar el logotipo de la institución correspondiente, en caso de que se requiera
5.10. Contar con etiqueta (preferentemente tampográfica) de marca, composición y cuidado de la prenda, así como la talla. De conformidad con la NOM-004-SE-2021, información comercial-etiquetado de productos textiles, prendas de vestir, sus accesorios y ropa de casa
5.11. Tolerancia en medidas de hasta 10 cm: ± 0.5 cm.
5.12. Tolerancia en medidas de 10.1 cm en adelante: de ± 1 cm

Pantalón:

5.13. Delantero de corte recto conformado por dos piezas (delantero derecho y delantero izquierdo) lleva bolsas de costado con abertura de 15 cm y presillas en los extremos de abertura de bolsas. Con dobladillo de 2.5 cm de ancho confeccionado en máquina de collarera.
5.14. Trasero de corte recto conformado por dos piezas (trasero derecho y trasero izquierdo). Toda la prenda es confeccionada con máquina overlock de 5 hilos.
5.15. Cintura. Elástico en cintura de 3.5 cm de ancho, confeccionado en máquina resortera con 3 agujas. Con jareta tubular que sale por medio de dos ojales tipo estándar y cuelga al interior.
5.16. Logotipos: Considerar el logotipo de la institución correspondiente, en caso de que se requiera
5.17. Contar con etiqueta (preferentemente tampográfica) de marca, composición y cuidado de la prenda, así como la talla. De conformidad con la NOM-004-SE-2021, información comercial-etiquetado de productos textiles, prendas de vestir, sus accesorios y ropa de casa
5.18. Tolerancia en medidas de hasta 10 cm: ± 0.5 cm.
5.19. Tolerancia en medidas de 10.1 cm en adelante: de ± 1 cm

6. MATERIALES

6.1. Tela 100% poliéster acabado piel de durazno.
6.2. Tela de 125 g/m²

7. PRUEBAS DE VALIDACIÓN Y VALORES DE REFERENCIA

7.1. Identificación y contenido de fibras
7.1.1. 100% poliéster
7.2. Masa por unidad de área
7.2.1. 125 ± 5% g/m²
7.3. Resistencia mínima a la tracción
7.3.1. Urdimbre 300 N
7.3.2. Trama 200 N



ALAMOS
DISEÑO DE ALAMOS



| | |
|--------|---|
| 7.4. | Resistencia mínima al rasgado |
| 7.4.1. | Urdimbre 15 N mínimo |
| 7.4.2. | Trama 8 N mínimo |
| 7.5. | Cambios dimensionales después del lavado y secado: |
| 7.5.1. | Urdimbre ± 2% |
| 7.5.2. | Trama ± 2% |
| 7.6. | Solidez del color al frote |
| 7.6.1. | Seco grado 5 mínimo |
| 7.6.2. | Humedo grado 5 mínimo |
| 7.7. | Número de hilos por unidad de longitud (hilos/cm) |
| 7.7.1. | Urdimbre 55 ± 2 hilos/cm |
| 7.7.2. | Trama 31 ± 2 hilos/cm |
| 8. | MÉTODOS DE REFERENCIA |
| 8.1. | NMX-A-084-INNEX-2015, ANÁLISIS CUALITATIVO - CUANTITATIVO PARA UN FIBRA 100% MÉTODO DE ENSAYO. |
| 8.2. | NMX-A-3801-INNEX-2012 MASA POR UNIDAD DE ÁREA |
| 8.3. | NMX-A-059/2-INNEX-2019 RESISTENCIA A LA TRACCIÓN |
| 8.4. | NMX-A-109-INNEX-2012 RESISTENCIA AL RASGADO |
| 8.5. | NMX-A-5077-INNEX-2015 ENCOGIMIENTO |
| 8.6. | NMX-A-073-INNEX-2005 GRADO DE SOLIDEZ MÍNIMO DEL COLOR AL FROTE |
| 8.7. | NMX-A-7211/2-INNEX-2015 NÚMERO DE HILOS POR UNIDAD DE LONGITUD (HILOS/CM) |
| 8.8. | NOM-004-SE-2021, INFORMACIÓN COMERCIAL- ETIQUETADO DE PRODUCTOS TEXTILES, PRENDAS DE VESTIR, SUS ACCESORIOS Y ROPA DE CASA. |

| | |
|-----------------------|--|
| PARTIDA 44 | CONJUNTO DEPORTIVO CON DISTINTIVOS (3 PIEZAS: CHAMARRA, PANTALÓN Y GORRA) |
| CODIGO: CONDO7 | |

1. ALCANCE

1.1. Esta ficha es para aplicación de conjunto deportivo con distintivos (chamarras, pantalón y gorra)

2. IMAGEN ILUSTRATIVA

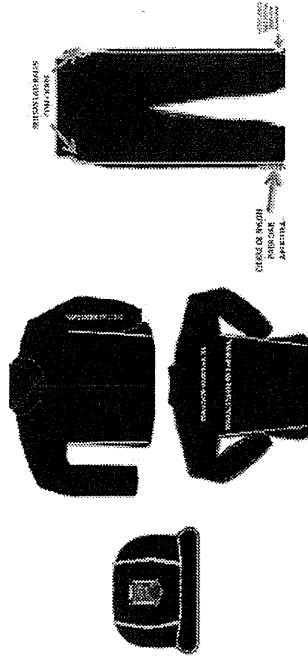

Nota: Las imágenes son de carácter ilustrativo mas no limitativo del diseño final del producto.

3. UNIDAD DE MEDIDA

3.1. Conjunto (3 piezas)

4. CUADRO DE TALLAS: UNISEX

| | | | | | | |
|-------|-----|----|---|---|----|-----|
| TALLA | ECH | CH | M | G | EG | EEG |
|-------|-----|----|---|---|----|-----|

5. DISEÑO

5.1. Juego de pants (chamarras, pantalón y gorra).

CHAMARRA:

Delanteros de 2 piezas cada uno, los cuales se dividen por medio de un bias de poliéster en color naranja neón u otros, el cual inicia a la altura de la sisa con una separación de 3 cm del lateral superior y termina en el ruedo con una medida de 10 cm, lo cual hace que el vivo quede en forma sesgada, el bias medirá en la parte media del delantero 0.5 cm. Cada costado llevará una bolsa con entrada de 15 cm con cierre de nylon de cliente delgado, al color de la prenda y pespunte en su contorno de 0.7 cm, y reforzado con presilla en cada uno de sus extremos. En el delantero izquierdo superior (a la altura del pecho) llevará una bolsa de manera horizontal de doble vivo (el cual hará que el cierre quede oculto) con una medida de ancho de 12 cm, y de





alto 2 cm. la cual cerrará por medio de un cierre de nylon de diente delgado de 12 cm al color de la prenda. Los delanteros se unirán entre sí por medio de un cierre de nylon de diente grueso separable de 69 cm. el cual comenzará en la parte alta del cuello, y terminará en el ruedo al color de la tela; Manga ranglón de una sola pieza con medio elástico en el puño de 2.4 cm. de ancho y de 12 cm. de largo y con un ajustador de 10 cm. de largo y 2.7 cm de ancho con una porción de velcro ganchito en la punta de 1" de ancho y otra porción de velcro de 6 cm de largo al mismo ancho; Espalda de tres piezas (dos laterales y una central) las cuales serán divididas con vivos en color naranja neón de 0.5 cm de ancho a los costados que inician abajo de la sisa y 4 cm de la unión de espalda-delantero y se va abriendo hasta terminar en el ruedo a 10 cm de la misma unión espalda-delantero. Cuello tipo sport de 2 piezas con una medida de alto de 7 cm que incluye canal de 1 cm de ancho para jareta elástica tubular interna para ajuste en parte superior, la cual saldrá por medio de ojales, así como bellotas al tono de la tela en cada extremo de la jareta. Ruedo: de 2 cm de ancho con jareta elástica tubular en todo el contorno y bellotas plásticas al tono de la tela en cada punta.

5.2. En la manga izquierda presentará un bordado de 31.5 cm. de largo; en la espalda un bordado con medidas de ancho 28.5 cm. y de alto 10.5 cm. Bordado en delantero izquierdo a la altura del pecho (debajo de la bolsa).

5.3. Tolerancia en medidas de hasta 10 cm: ± 0.5 cm.

5.4. Tolerancia en medidas de 10.1 cm en adelante: de ± 1 cm

PANTALÓN:

5.5. Delantero de 4 piezas, las cuales se dividirán por medio de un bias de poliéster en color naranja neón u otros de 0.5 cm. el cual correrá desde la parte alta de la pretina hasta los bajos, llevarán pespunte de carga al filo, con bolsas en los costados y entrada de 17 cm. la cual cerrará por medio de un cierre de nylon de diente delgado de 17 cm. al color de la prenda. Con elástico en la cintura de 1 1/2" con 4 pespuntos a lo ancho de la pretina, jareta elástica tubular en el interior y ahorcador tipo barril al tono de la tela, de poliéster, así como bellotas plásticas al tono de la tela en cada extremo. Trasero de 4 piezas, las cuales se dividirán por medio de un bias de poliéster en color naranja neón u otros de 0.5 cm. el cual correrá desde la parte alta de la pretina hasta los bajos; con pespunte de carga al filo en el tiro. Bajos con dobladillo de 2 cm en limpio con ojillos metálicos en costados interiores de los cuales saldrá una jareta elástica tubular para ajuste con ahorcador, y sujetador de la jareta de la misma tela de 1 cm de ancho por 9 cm de largo con velcro del mismo ancho a 10 cm del dobladillo y cierre de nylon para dar apertura de 18 cm de largo con pespunte a 1/4" en el contorno.

5.6. Tolerancia en medidas de hasta 10 cm: ± 0.5 cm.

5.7. Tolerancia en medidas de 10.1 cm en adelante: de ± 1 cm

GORRA:

Confeccionada en tela, de 4 gajos con un vivo en color naranja neón u otros (que llevará en su interior piola del número 13), introducido después de cada gajo lateral, con visera tipo sándwich y hebilla metálica de clip color latón viejo de 18 mm de alto y 20 mm de largo, para ajuste. Forrada en color negro con canilla 100% poliéster de 88 g/m², con tapa costuras en la unión de gajos al tono de la tela. Llevará logotipo bordado al frente de la gorra

6. MATERIALES

- 6.1. Tela 100% poliéster, color negro u otros
- 6.2. Tela de 125 g/m²



- 6.3. Complemento para Gorra: Canilla 100% poliéster de 88 g/m²
- 6.4. Bies de poliéster en color naranja neón u otros

7. PRUEBAS DE VALIDACIÓN Y VALORES DE REFERENCIA

- 7.1. Identificación y contenido de fibras
 - 7.1.1. 100% poliéster
- 7.2. Masa por unidad de área
 - 7.2.1. 125 \pm 5% g/m²
- 7.3. Resistencia mínima a la tracción
 - 7.3.1. Urdimbre 300 N
 - 7.3.2. Trama 200 N
- 7.4. Resistencia mínima al rasgado
 - 7.4.1. Urdimbre 15 N
 - 7.4.2. Trama 8 N
- 7.5. Cambios dimensionales después del lavado y secado:
 - 7.5.1. Urdimbre \pm 2%
 - 7.5.2. Trama \pm 2%
- 7.6. Solidez del color al frote
 - 7.6.1. Seco grado 5 mínimo
 - 7.6.2. Húmedo grado 5 mínimo
- 7.7. Número de hilos por unidad de longitud (hilos/cm)
 - 7.7.1. Urdimbre 55 \pm 2 hilos/cm
 - 7.7.2. Trama 31 \pm 2 hilos/cm

8. MÉTODOS DE REFERENCIA

- 8.1. NMX-A-084-INNTEX-2015, ANÁLISIS CUALITATIVO - CUANTITATIVO PARA UN FIBRA 100% MÉTODO DE ENSAYO.
- 8.2. NMX-A-3801-INNTEX-2012 MASA POR UNIDAD DE ÁREA
- 8.3. NMX-A-05912-INNTEX-2019 RESISTENCIA A LA TRACCIÓN
- 8.4. NMX-A-109-INNTEX-2012 RESISTENCIA AL RASGADO
- 8.5. NMX-A-5077-INNTEX-2015 ENCOGIMIENTO
- 8.6. NMX-A-073-INNTEX-2005 GRADO DE SOLIDEZ MÍNIMO DEL COLOR AL FROTE
- 8.7. NMX-A-721172-INNTEX-2015 NUMERO DE HILOS POR UNIDAD DE LONGITUD (HILOS/CM)
- 8.8. NOM-004-SE-2021. INFORMACIÓN COMERCIAL- ETIQUETADO DE PRODUCTOS TEXTILES, PRENDAS DE VESTIR, SUS ACCESORIOS Y ROPA DE CASA.



DIAGRAMA DE UNIFORMES



PARTIDA 45
CÓDIGO: CORB01

CORBATA CABALLERO

- 1. ALCANCE
 - 1.1. Esta ficha es para aplicación de corbata para caballero
- 2. IMAGEN ILUSTRATIVA

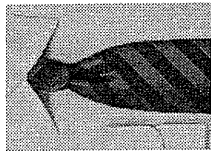

Nota: Las imágenes son de carácter ilustrativo mas no limitativo del diseño final del producto.

3. UNIDAD DE MEDIDA

- 3.1. Pieza

4. CUADRO DE TALLAS

No aplica

5. DISEÑO

- 5.1. Colores: rojo, azul marino u otros.
- 5.2. Corbata para caballero, lisa o rayada.
- 5.3. Largo total: 148 cm.
- 5.4. Corte: tres piezas unidas al centro por medio de costuras ocultas.
- 5.5. Extremo angosto de 3.5 cm.
- 5.6. Extremo ancho de 8 cm.
- 5.7. Traba al tono de la tela colocada en el extremo más ancho.
- 5.8. Contar con etiqueta de marca (preferentemente tampográfica), composición y cuidado de la prenda, así como la talla. De conformidad con la NOM-004-SE-2021, información comercial-etiquetado de productos textiles, prendas de vestir, sus accesorios y ropa de casa.
- 5.9. Tolerancia en medidas de hasta 10 cm: ± 0.5 cm.
- 5.10. Tolerancia en medidas de 10.1 cm en adelante: de ± 1 cm.

6. MATERIALES

- 6.1. Tela 100% poliéster

7. PRUEBAS DE VALIDACIÓN Y VALORES DE REFERENCIA

- 7.1. Identificación y contenido de fibras
 - 7.1.1. Tela 100 % poliéster

8. MÉTODOS DE REFERENCIA

- 8.1. NMX-A-084-INNTEX-2015, ANÁLISIS CUALITATIVO - CUANTITATIVO PARA UN FIBRA 100% MÉTODO DE ENSAYO NOM-004-SE-2021, INFORMACIÓN COMERCIAL- ETIQUETADO DE PRODUCTOS TEXTILES, PRENDAS DE VESTIR, SUS ACCESORIOS Y ROPA DE CASA.
- 8.2.

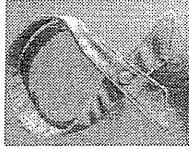

| | |
|--|---|
| <p>PARTIDA 46 CÓDIGO: CORB02</p> | <p align="center">CORBATÍN</p> <p>1. ALCANCE 1.1. Esta ficha es para aplicación de corbatín.</p>  <p>2. IMAGEN ILUSTRATIVA Nota: Las imágenes son de carácter ilustrativo mas no limitativo del diseño final del producto.</p> <p>3. UNIDAD DE MEDIDA 3.1. Pieza</p> <p>4. CUADRO DE TALLAS No aplica</p> <p>5. DISEÑO 5.1. Colores: rojo con azul marino u otro. 5.2. Corbatín. 5.3. Frente: cruzado en forma de X por medio de un broche metálico de presión al color de la tela, parte posterior cerrará con velcro ½ pulgada de ancho por 3½ pulgadas de largo. Partes inferiores asimétricas formando un triángulo entre ambas partes. 5.4. Contar con etiqueta de marca (preferentemente tampográfica), composición y cuidado de la prenda, así como la talla. De conformidad con la NOM-004-SE-2021, información comercial-etiquetado de productos textiles, prendas de vestir, sus accesorios y ropa de casa. 5.5. Tolerancia en medidas de hasta 10 cm: ± 0.5 cm. 5.6. Tolerancia en medidas de 10.1 cm en adelante: de ± 1 cm.</p> <p>6. MATERIALES 6.1. Tela 100% poliéster.</p> <p>7. PRUEBAS DE VALIDACIÓN Y VALORES DE REFERENCIA 7.1. Identificación y contenido de fibras 7.1.1. Tela 100% poliéster</p> |
|--|---|

| |
|--|
| <p>8. MÉTODOS DE REFERENCIA 8.1. NMX-A-084-INNTE-2015, ANÁLISIS CUALITATIVO – CUANTITATIVO PARA UN FIBRA 100% MÉTODO DE ENSAYO 8.2. NOM-004-SE-2021, INFORMACIÓN COMERCIAL- ETIQUETADO DE PRODUCTOS TEXTILES, PRENDAS DE VESTIR, SUS ACCESORIOS Y ROPA DE CASA.</p> |
|--|



2025
La Mujer
Indígena



2025
La Mujer
Indígena

ALAMOS
DIRECCIÓN DE ASISTENCIA TÉCNICA

PARTIDA 47
CÓDIGO: FILP01

FILIPINA UNISEX

1. ALCANCE
 - 1.1. Esta ficha es para aplicación de filipina unisex manga corta.

2. IMAGEN ILUSTRATIVA

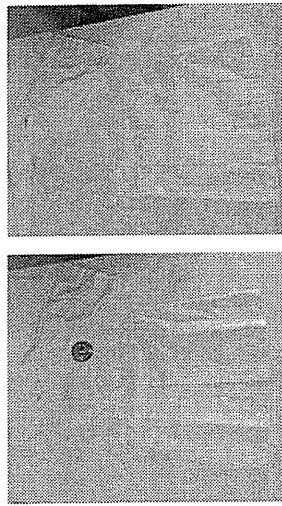

Nota: Las imágenes son de carácter ilustrativo mas no limitativo del diseño final del producto.

3. UNIDAD DE MEDIDA

- 3.1. Pieza

4. CUADRO DE TALLAS

| UNISEX | TALLA | ECH | CH | M | G | EG | EEG | EEEE |
|--------|-------|-----|----|---|---|----|-----|------|
| | | | | | | | | |

5. DISEÑO

- 5.1. Colores: blanco u otro.
- 5.2. Filipina unisex manga corta.
- 5.3. Delantero de dos piezas que se unen al frente con 5 botones del No. 30 de 4 orificios colocados de forma equidistante.
- 5.4. Una bolsa superior en el delantero izquierdo de 5 ¼ de pulgada de ancho por 6 pulgadas de largo, dos bolsas inferiores de 6 ¼ de pulgada de ancho por 7 ¼ de pulgada de largo, fijadas con pespunte al filo y en cada extremo superior de las bolsas, costura terminada en diagonal para reforzar.
- 5.5. Lleva velcro felpa a la altura del pecho lado izquierdo de 7 cm x 7 cm.
- 5.6. Bolsas proporcionales a las tallas de forma estética, todas las bolsas llevan un dobladillo en la parte superior de 1 pulgada de ancho, con presillas en forma triangular a los extremos de las entradas de las bolsas.

- 5.7. Espalda de una sola pieza, largo debajo de la cintura. Dobladillo inferior con máquina recta de 1 pulgada de ancho. Todas las costuras con 10 puntadas por pulgada en costados, unión de hombros y pegado de manga.
- 5.8. Overlock de 5 hilos con 12 puntadas por pulgada en costados, unión de hombros y pegado de manga.
- 5.9. Contar con etiqueta de marca (preferentemente tamponográfica), composición y cuidado de la prenda, así como la talla. De conformidad con la NOM-004-SE-2021, información comercial-etiquetado de productos textiles, prendas de vestir, sus accesorios y ropa de casa.
- 5.10. Logotipos: Considerar el logotipo de la institución correspondiente, en caso de que se requiera (Nota: En caso de requerirse el logotipo no considerar el velcro felpa)

- 5.11. Tolerancia en medidas de hasta 10 cm: ± 0.5 cm.
- 5.12. Tolerancia en medidas de 10.1 cm en adelante: de ± 1 cm.

6. MATERIALES

- 6.1. Tela 60% poliéster y 40% algodón.
- 6.2. Tela de 240 g/m²

7. PRUEBAS DE VALIDACIÓN Y VALORES DE REFERENCIA

- 7.1. Identificación y contenido de fibras
 - 7.1.1. 60 ± 5% poliéster
 - 7.1.2. 40 ± 5% algodón
- 7.2. Masa por unidad de área
 - 7.2.1. Tela de 240 ± 5% g/m²
- 7.3. Resistencia mínima a la tracción
 - 7.3.1. Urdimbre 830 N mínimo
 - 7.3.2. Trama 530 N mínimo
- 7.4. Resistencia mínima al rasgado
 - 7.4.1. Urdimbre 50 N mínimo
 - 7.4.2. Trama 30 N mínimo
- 7.5. Grado de solidez mínimo del color al lavado doméstico y comercial procedimiento de lavado 1 ciclo (a 1 s)
 - 7.5.1. Cambio 4 transferencia 2-3
- 7.6. Tipo de ligamento: sarga 2/1
- 7.7. Número de hilos por unidad de longitud (hilos/cm)
 - 7.7.1. Longitudinal 38 ± 2 hilos/cm,
 - 7.7.2. Transversal 20 ± 2 hilos/cm

8. MÉTODOS DE REFERENCIA

- 8.1. NMX-A-1833/1-INNTEX-2014. ANÁLISIS QUÍMICO CUANTITATIVO-PARTE 1
- 8.2. NMX-A-3801-INNTEX-2012 MASA POR UNIDAD DE ÁREA
- 8.3. NMX-A-059/2-INNTEX-2019 RESISTENCIA A LA TRACCIÓN
- 8.4. NMX-A-109-INNTEX-2012 RESISTENCIA AL RASGADO
- 8.5. NMX-A-105-C06-INNTEX-2015 GRADO DE SOLIDEZ MÍNIMO DEL COLOR AL LAVADO DOMÉSTICO Y COMERCIAL
- 8.6. NMX-A-7211/2-INNTEX-2015 NUMERO DE HILOS POR UNIDAD DE LONGITUD (HILOS/CM) NOM-004-SE-2021, INFORMACIÓN COMERCIAL- ETIQUETADO DE PRODUCTOS TEXTILES, PRENDAS DE VESTIR, SUS ACCESORIOS Y ROPA DE CASA.



PARTIDA 48

CÓDIGO: FILP02

FILIPINA CABALLERO 65% POLIÉSTER 35% ALGODÓN

1. **ALCANCE**
1.1. Filipina para caballero 65% poliéster, 35% algodón.

2. **IMAGEN ILUSTRATIVA**



Notas: Las imágenes son de carácter ilustrativo mas no limitativo del diseño final del producto.

3. **UNIDAD DE MEDIDA**

- 3.1. Pieza

4. **CUADRO DE TALLAS**

| TALLA | ECH | CH | M | G | EG | EEG | EEEG |
|-------|-----|----|---|---|----|-----|------|
| | | | | | | | |

5. **DISEÑO**

- 5.1. Colores: azul rey, blanco, caqui u otros.
- 5.2. Filipina para caballero 65% poliéster, 35% algodón.
- 5.3. Corte recto
- 5.4. Cuello de dos piezas tipo sport con pespunte alrededor.
- 5.5. Delantero de dos piezas, cierra al frente con cierre de plástico.
- 5.6. Los delanteros llevarán una bolsa de parche de 6¼ pulgadas de ancho por 7¼ pulgadas de largo, debajo de la cintura en cada pieza. Además, una bolsa de parche superior en el delantero izquierdo de 5¼ pulgadas de ancho por 6 pulgadas a la altura del pecho. Todas las bolsas fijadas con pespunte al filo y en cada extremo superior de las bolsas, costura terminada en diagonal para reforzar.
- 5.7. Abertura vertical en la parte inferior de cada costado de al menos 7 cm de longitud.
- 5.8. Espalda de una pieza, doble tableado en cada uno de los lados, sujetos por un cinturón fijo con pespunte alrededor.
- 5.9. Manga corta recta de una pieza con dobladillo



- 5.10. A solicitud de la institución llevará el logotipo de la misma, bordado en la bolsa superior izquierda.

5.11. A solicitud de la institución llevará el logotipo de la misma, bordado en la manga izquierda a 8 cm del hombro hacia el codo, debidamente centrado.

5.12. Costuras: Todas las costuras serán de 9 puntadas por pulgada mínimo overlock de 5 hilos

5.13. Contar con etiqueta de marca (preferentemente tamográfica), composición y cuidado de la prenda, así como la talla. De conformidad con la NOM-004-SE-2021, información comercial-etiquetado de productos textiles; prendas de vestir, sus accesorios y ropa de casa

5.14. Tolerancia en medidas de hasta 10 cm: ± 0.5 cm.

5.15. Tolerancia en medidas de 10.1 cm en adelante: de ± 1 cm

6. **MATERIALES**

6.1. Tela de gabardina 65% poliéster y 35% algodón.

6.2. Tela de 260 g/m²

7. **PRUEBAS DE VALIDACIÓN Y VALORES DE REFERENCIA**

7.1. Identificación y contenido de fibras

7.1.1. 65 ± 5% poliéster

7.1.2. 35 ± 5% algodón

7.2. Masa por unidad de área

7.2.1. Tela gabardina de 260 + 5% g/m²

7.3. Resistencia mínima a la tracción

7.3.1. Urdimbre 600 N mínimo

7.3.2. Trama 350 N mínimo

7.4. Resistencia mínima al rasgado

7.4.1. Urdimbre 22 N mínimo

7.4.2. Trama 18 N mínimo

7.5. Grado de solidez mínimo del color al lavado doméstico y comercial procedimiento de lavado 1 ciclo (a 1 s)

7.5.1. Cambio 4 transferencia 4

7.6. Tipo de ligamento: sarga

7.7. Numero de hilos por unidad de longitud (hilos/cm)

7.7.1. Longitudinal 30 + 2 hilos/cm,

7.7.2. Transversal 22 + 2 hilos/cm

8. **MÉTODOS DE REFERENCIA**

8.1. NMX-A-1833/1-INNTEX-2014, ANÁLISIS QUÍMICO CUANTITATIVO-PARTE 1

8.2. NMX-A-3801-INNTEX-2012 MASA POR UNIDAD DE ÁREA

8.3. NMX-A-059/2-INNTEX-2019 RESISTENCIA A LA TRACCIÓN

8.4. NMX-A-109-INNTEX-2012 RESISTENCIA AL RASGADO

8.5. NMX-A-105-C06-INNTEX-2015 GRADO DE SOLIDEZ MÍNIMO DEL COLOR AL LAVADO DOMÉSTICO Y COMERCIAL

8.6. NMX-A-7211/2-INNTEX-2015 NUMERO DE HILOS POR UNIDAD DE LONGITUD (HILOS/CM)



DIAGRAMA DE TALLAS

8.7. NOM-004-SE-2021, INFORMACIÓN COMERCIAL- ETIQUETADO DE PRODUCTOS TEXTILES, PRENDAS DE VESTIR, SUS ACCESORIOS Y ROPA DE CASA.



PARTIDA 49
CÓDIGO: FILP03

FILIPINA DAMA 65% POLIÉSTER 35% ALGODÓN

1. ALCANCE
 - 1.1. Filipina para dama 65% poliéster, 35% algodón.

2. IMAGEN ILUSTRATIVA

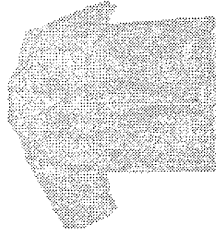

Nota: Las imágenes son de carácter ilustrativo mas no limitativo del diseño final del producto.

3. UNIDAD DE MEDIDA

- 3.1. Pieza

4. CUADRO DE TALLAS

DAMA

| TALLA | ECH | CH | M | G | EG | EEG | EEEG |
|-------|-----|----|---|---|----|-----|------|
| | | | | | | | |

5. DISEÑO

- 5.1. Colores: blanco, azul marino, verde u otros.
- 5.2. Filipina para dama 65% poliéster, 35% algodón.
- 5.3. Corte recto
- 5.4. Cuello de dos piezas tipo sport con pespunte alrededor.
- 5.5. Delantero de dos piezas, cierra al frente con cierre de plástico. Dos pinzas en cada pieza, una a la altura del busto al costado y otra vertical.
- 5.6. Los delanteros llevarán una bolsa de parche de 6 ¼ pulgadas de ancho por 7 ¼ pulgadas de largo, debajo de la cintura en cada pieza. Todas las bolsas fijadas con pespunte al filo y en cada extremo superior de las bolsas, costura terminada en diagonal para reforzar.
- 5.7. Abertura vertical en la parte inferior de cada costado de al menos 7 cm
- 5.8. Espalda de una pieza, doble tableado en cada uno de los lados, sujetos por un cinturón fijo con pespunte alrededor.
- 5.9. Manga corta recta de una pieza con dobladillo
- 5.10. A solicitud de la institución llevará el logotipo de la misma, bordado en el delantero izquierdo a la altura del pecho.



2025
Año de
La Mujer
Indígena



2025
Año de
La Mujer
Indígena

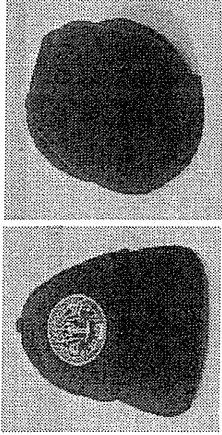

| | |
|-----------|---|
| 5.11. | A solicitud de la institución llevará el logotipo de la misma, bordado en la manga izquierda a 8 cm del hombre hacia el codo, debidamente centrado. |
| 5.12. | Costuras: Todas las costuras serán de 9 puntadas por pulgada mínimo overlock de 5 hilos |
| 5.13. | Contar con etiqueta de marca (preferentemente tampográfica), composición y cuidado de la prenda, así como la talla. De conformidad con la NOM-004-SE-2021, información comercial-etiquetado de productos textiles, prendas de vestir, sus accesorios y ropa de casa |
| 5.14. | Tolerancia en medidas de hasta 10 cm: ± 0.5 cm. |
| 5.15. | Tolerancia en medidas de 10.1 cm en adelante: de ± 1 cm |
| 6. | MATERIALES |
| 6.1. | Tela de gabardina 65% poliéster y 35% algodón. |
| 6.2. | Tela de 260 g/m ² |
| 7. | PRUEBAS DE VALIDACIÓN Y VALORES DE REFERENCIA |
| 7.1. | Identificación y contenido de fibras |
| 7.1.1. | 7.1.1. 65 \pm 5% poliéster |
| 7.1.2. | 7.1.2. 35 \pm 5% algodón |
| 7.2. | Masa por unidad de área |
| 7.2.1. | 7.2.1. Tela de 260 + 5% g/m ² |
| 7.3. | Resistencia mínima a la tracción |
| 7.3.1. | 7.3.1. Urdimbre 600 N mínimo |
| 7.3.2. | 7.3.2. Trama 350 N mínimo |
| 7.4. | Resistencia mínima al rasgado |
| 7.4.1. | 7.4.1. Urdimbre 22 N mínimo |
| 7.4.2. | 7.4.2. Trama 18 N mínimo |
| 7.5. | Grado de solidez mínimo del color al lavado doméstico y comercial procedimiento de lavado 1 ciclo (a 1 s) |
| 7.5.1. | 7.5.1. Cambio 4 transferencia 4 |
| 7.6. | Tipo de ligamento: sarga |
| 7.7. | Numero de hilos por unidad de longitud (hilos/cm) |
| 7.7.1. | 7.7.1. Longitudinal 30 + 2 hilos/cm, |
| 7.7.2. | 7.7.2. Transversal 22 + 2 hilos/cm |
| 8. | MÉTODOS DE REFERENCIA |
| 8.1. | NMX-A-1833/1-INNEX-2014, ANÁLISIS QUÍMICO CUANTITATIVO-PARTE 1 |
| 8.2. | NMX-A-3801-INNEX-2012 MASA POR UNIDAD DE ÁREA |
| 8.3. | NMX-A-059/2-INNEX-2019 RESISTENCIA A LA TRACCIÓN |
| 8.4. | NMX-A-109-INNEX-2012 RESISTENCIA AL RASGADO |
| 8.5. | NMX-A-105-C06-INNEX-2015 GRADO DE SOLIDEZ MÍNIMO DEL COLOR AL LAVADO DOMÉSTICO Y COMERCIAL |
| 8.6. | NMX-A-7211/2-INNEX-2015 NUMERO DE HILOS POR UNIDAD DE LONGITUD (HILOS/CM) |
| 8.7. | NOM-004-SE-2021, INFORMACIÓN COMERCIAL- ETIQUETADO DE PRODUCTOS TEXTILES, PRENDAS DE VESTIR, SUS ACCESORIOS Y ROPA DE CASA. |

| | |
|------------------------------|--|
| PARTIDA 50 | GORRA TIPO BEISBOLERA 1 LOGOTIPO |
| CÓDIGO: GORR01 | |
| 1. ALCANCE | |
| 1.1. | Esta ficha es para aplicación de gorra tipo beisbolera para administrativos. |
| 2. IMAGEN ILUSTRATIVA | |
| |  |
| | Nota: Las imágenes son de carácter ilustrativo mas no limitativo del diseño final del producto. |
| 3. UNIDAD DE MEDIDA | |
| 3.1. | Pieza |
| 4. CUADRO DE TALLAS | |
| 4.1. | Unitalla |
| 5. DISEÑO | |
| 5.1. | Colores: azul marino, blanco, guinda, negro u otros. |
| 5.2. | Gorra tipo beisbolera 100% poliéster. |
| 5.3. | Compuesta de 6 gajos en forma triangular, con 6 ojillos bordados redondos distribuidos uno en cada gajo que sirven de ventilación, unidos mediante una costura recta de 8 mm con costuras abiertas y respunte en cada extremo, mismo que sirve para sujetar un bies de 15 mm colocado en la parte interna. (este bies sirve para ocultar las costuras de las uniones de los gajos). |
| 5.4. | En la unión de la parte superior de los gajos tendrá un botón tipo broche de 15 mm de diámetro, el cual está forrado de la misma tela que la gorra. |
| 5.5. | En la parte posterior (a la altura de la nuca) tiene una abertura en forma de medio círculo con dobladillo de 8 mm y bies en la parte interna para ocultar la costura. En ambos extremos lleva una aletilla de 1 pulgada de ancho por 2 ½ pulgadas de largo con velcro felpa y gancho del mismo tamaño que la aletilla colocado en el lado izquierdo y derecho, estos sirven para que se ajuste fácilmente a las dimensiones de la cabeza del usuario. |
| 5.6. | Con taflete de la misma tela de la gorra de 1 ¼ de pulgada de ancho unido mediante costura recta en todo el ruedo de la gorra. En la parte interna de los dos gajos delanteros lleva una entretela dura fusionable. |

SECRETARÍA DE HACIENDA Y CRÉDITO PÚBLICO

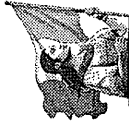

| | |
|---|--|
| 5.7. | En la vista frontal lleva bordado un logotipo de 7 cm x 7 cm con los logotipos que serán proporcionados por la institución al licitante adjudicado. |
| 5.8. | Visera de forma semicircular, de polietileno, forrada de la misma tela con dos pespunte en su contorno a una distancia de ¼ de pulgada del filo y 3/8 de pulgada entre ellos. |
| 5.9. | Contar con etiqueta de marca (preferentemente tampográfica), composición y cuidado de la prenda, así como la talla. De conformidad con la NOM-004-SE-2021, información comercial-etiquetado de productos textiles, prendas de vestir, sus accesorios y ropa de casa. |
| 5.10. | Tolerancia en medidas de hasta 10 cm: ± 0.5 cm. |
| 5.11. | Tolerancia en medidas de 10.1 cm en adelante: de ± 1 cm. |
| 6. MATERIALES | |
| 6.1. | Tela de gabardina sarga 2/2 100% poliéster. |
| 6.2. | Tela de 290 g /m ² |
| 7. PRUEBAS DE VALIDACIÓN Y VALORES DE REFERENCIA | |
| 7.1. | Identificación y contenido de fibras |
| 7.1.1. | 100% poliéster |
| 7.2. | Masa por unidad de área |
| 7.2.1. | Tela de 290 ± 5% g/m ² |
| 7.3. | Grado de solidez mínimo del color al lavado doméstico y comercial procedimiento de lavado 1 ciclo (a 1 s) |
| 7.3.1. | Cambio 4 transferencia 2-3 |
| 7.4. | Tipo de ligamento: sarga 2/2 |
| 7.5. | Número de hilos por unidad de longitud (hilos/cm) |
| 7.5.1. | Longitudinal 34 ± 2 hilos/cm |
| 7.5.2. | Transversal 15 ± 2 hilos/cm |
| 8. MÉTODOS DE REFERENCIA | |
| 8.1. | NMX-A-084-INNTEX-2015, ANÁLISIS CUALITATIVO - CUANTITATIVO PARA UN FIBRA 100% MÉTODO DE ENSAYO |
| 8.2. | NMX-A-3801-INNTEX-2012 MASA POR UNIDAD DE ÁREA |
| 8.3. | NMX-A-105-C06-INNTEX-2015 GRADO DE SOLIDEZ MÍNIMO DEL COLOR AL LAVADO DOMÉSTICO Y COMERCIAL |
| 8.4. | NMX-A-7211/2-INNTEX-2015 NUMERO DE HILOS POR UNIDAD DE LONGITUD (HILOS/CM) |
| 8.5. | NOM-004-SE-2021, INFORMACIÓN COMERCIAL- ETIQUETADO DE PRODUCTOS TEXTILES, PRENDAS DE VESTIR, SUS ACCESORIOS Y ROPA DE CASA. |

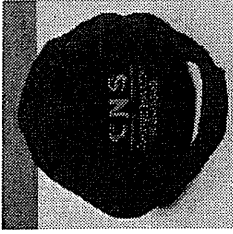
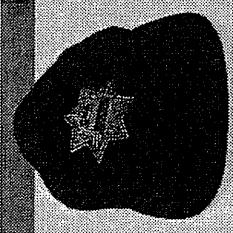

| | |
|--|---|
| PARTIDA 51 CODIGO: GORR02 | GORRA TIPO BEISBOLERA 2 LOGOTIPOS |
| 1. ALCANCE 1.1. Esta ficha es para aplicación de gorra tipo beisbolera para personal de seguridad. |   |
| 2. IMAGEN ILUSTRATIVA | |
| | Nota: Las imágenes son de carácter ilustrativo mas no limitativo del diseño final del producto. |
| 3. UNIDAD DE MEDIDA 3.1. Pieza | |
| 4. CUADRO DE TALLAS 4.1. Unitalia | |
| 5. DISEÑO 5.1. Colores: azul marino, negro u otros. 5.2. Gorra tipo beisbolera 100% poliéster. 5.3. Compuesta de 6 gajos en forma triangular, con 6 ojillos bordados redondos distribuidos uno en cada gajo que sirven de ventilación, unidos mediante una costura recta de 8 mm con costuras abiertas y pespunte en cada extremo, mismo que sirve para sujetar un bies de 15 mm colocado en la parte interna (este bies sirve para ocultar las costuras de las uniones de los gajos). 5.4. En la unión de la parte superior de los gajos tendrá un botón tipo broche de 15 mm de diámetro, el cual está forrado de la misma tela. 5.5. En la parte posterior (a la altura de la nuca) tiene una abertura en forma de medio círculo con dobladillo de 8 mm y bies en la parte interna para ocultar la costura. En ambos extremos lleva una aletilla de 1 pulgada de ancho por 2 ½ pulgadas de largo con velcro felpa y gancho del mismo tamaño que la aletilla colocado en el lado izquierdo y derecho, estos sirven para que se ajuste fácilmente a las dimensiones de la cabeza de quien la utilice. 5.6. Con taflete en la misma tela de la gorra de 1 ¼ de pulgada de ancho unido mediante costura recta en todo el ruedo de la gorra. En la parte interna de los dos gajos delanteros lleva una entretela dura fusionable. | |

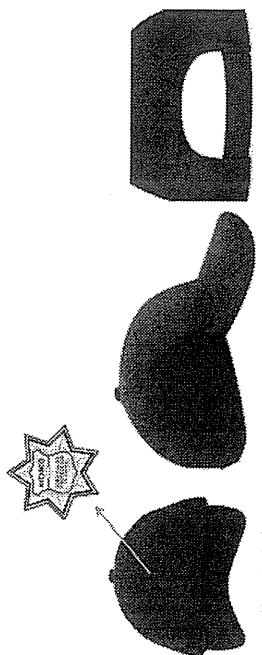

| | |
|--------|---|
| 5.7. | Lleva bordado dos logotipos que serán proporcionados por la institución al licitante adjudicado. |
| 5.8. | Visera de forma semicircular, de poliéster, forrada de la misma tela que la gorra con dos pespunte en su contorno a una distancia de 3/8 de pulgada del filo y 3/8 de pulgada entre ellos. |
| 5.9. | Contar con etiqueta de marca (preferentemente topográfica), composición y cuidado de la prenda, así como la talla. De conformidad con la NOM-004-SE-2021, información comercial-etiquetado de productos textiles, prendas de vestir, sus accesorios y ropa de casa. |
| 5.10. | Tolerancia en medidas de hasta 10 cm; ± 0.5 cm. |
| 5.11. | Tolerancia en medidas de 10.1 cm en adelante: de ± 1 cm. |
| 6. | MATERIALES |
| 6.1. | Tela gabardina sarga 2/2 100% poliéster. |
| 6.2. | Tela de 290 g/m ² |
| 7. | PRUEBAS DE VALIDACIÓN Y VALORES DE REFERENCIA |
| 7.1. | Identificación y contenido de fibras |
| 7.1.1. | 100% poliéster |
| 7.2. | Masa por unidad de área |
| 7.2.1. | Tela de 290 $\pm 5\%$ m ² |
| 7.3. | Grado de solidez mínimo del color al lavado doméstico y comercial procedimiento de lavado 1 ciclo (a 1 s) |
| 7.3.1. | Cambio 4 transferencia 2-3 |
| 7.4. | Tipo de ligamento: sarga 2/2 |
| 7.5. | Número de hilos por unidad de longitud (hilos/cm) |
| 7.5.1. | Longitudinal 34 ± 2 hilos/cm, |
| 7.5.2. | Transversal 15 ± 2 hilos/cm |
| 8. | MÉTODOS DE REFERENCIA |
| 8.1. | NMX-A-084-INNTEX-2015, ANÁLISIS CUALITATIVO - CUANTITATIVO PARA UN FIBRA 100% MÉTODO DE ENSAYO |
| 8.2. | NMX-A-3801-INNTEX-2012 MASA POR UNIDAD DE ÁREA |
| 8.3. | NMX-A-105-C06-INNTEX-2015 GRADO DE SOLIDEZ MÍNIMO DEL COLOR AL LAVADO DOMÉSTICO Y COMERCIAL |
| 8.4. | NMX-A-7211/2-INNTEX-2015 NÚMERO DE HILOS POR UNIDAD DE LONGITUD (HILOS/CM) |
| 8.5. | NOM-004-SE-2021, INFORMACIÓN COMERCIAL- ETIQUETADO DE PRODUCTOS TEXTILES, PRENDAS DE VESTIR, SUS ACCESORIOS Y ROPA DE CASA. |

| | |
|------------------------------|---|
| PARTIDA 52 CODIGO: GORR03 | GORRA TIPO BEISBOLERA GABARDINA |
| 1. | ALCANCE |
| 1.1. | Esta ficha es para aplicación de gorra tipo beisbolera. |
| 2. | IMAGEN ILUSTRATIVA |
| |  <p>Nota: Las imágenes son de carácter ilustrativo mas no limitativo del diseño final del producto.</p> |
| 3. | UNIDAD DE MEDIDA |
| 3.1. | Pieza |
| 4. | CUADRO DE TALLAS |
| 4.1. | Unitalia |
| 5. | DISEÑO |
| 5.1. | Colores: azul marino, negro, gris, vino u otros. |
| 5.2. | Gorra tipo beisbolera 65% poliéster y 35% algodón |
| 5.3. | Cabeza |
| 5.4. | Compuesta de 6 gajos en forma triangular, al centro de cada uno lleva un ojillo bordado con hilo al color de la prenda, unidos mediante una costura recta y pespuente de 0.5 cm. Con costuras cerradas y cargadas a un extremo, mismo que sirve para sujetar un bias de 15 mm colocado en la parte interna. (este bias sirve para ocultar las costuras de las uniones de los gajos). |
| 5.5. | En la unión de la parte superior de los gajos tendrá un botón tipo broche de 15 mm de diámetro, el cual está forrado de la misma tela que la gorra. |
| 5.6. | En la parte posterior (a la altura de la nuca) tiene una abertura en forma de medio círculo con bias de 5 milímetros en la parte interna para ocultar la costura. En ambos extremos lleva una aletilla de 1 pulgada de ancho por 3 3/8 pulgadas de largo con velcro felpa y gancho del mismo tamaño que la aletilla colocada en el lado izquierdo y derecho, estos sirven para que se ajuste fácilmente a las dimensiones de la cabeza del usuario. |



- 5.7. Con tafete de la misma tela de la gorra de 1 ¼ de pulgada de ancho unido mediante costura recta en todo el ruedo de la gorra. En la parte interna de los dos galpos delanteros lleva una entreteja dura fusionable.
- 5.8. En la vista frontal lleva un estampado en transfer reflejante con medidas de 7.5 cm de alto por 8 cm de ancho, el diseño será el que proporcione la institución al licitante adjudicado.
- 5.9. **Visera**
- 5.10. Visera de forma semicircular, de polietileno, forrada de la misma tela con 6 pespunte en su contorno a una distancia de ½ pulgada del filo y ¼ de pulgada entre ellos. Con hilo 80/2 toda la gorra.
- 5.11. **Etiquetado**
- 5.12. Etiqueta tampográfica principal de identidad: en el interior de lado izquierdo de la gorra, llevará la leyenda que la institución proporcionará al licitante adjudicado, de 8.5 cm de largo por 2.5 cm de ancho.
- 5.13. Etiqueta tampográfica con la leyenda que la institución proporcionará al licitante adjudicado, la etiqueta en dimensiones de 10 cm: de ancho por 2.5 cm de alto, colocada al interior de lado derecho.
- 5.14. Contar con etiqueta de marca (preferentemente tampográfica), composición y cuidado de la prenda, así como la talla. De conformidad con la NOM-004-SE-2021, información comercial-etiquetado de productos textiles, prendas de vestir, sus accesorios y ropa de casa.
- 5.15. Tolerancia en medidas de hasta 10 cm: ± 0.5 cm.
- 5.16. Tolerancia en medidas de 10.1 cm en adelante: de ± 1 cm.
6. **MATERIALES**
- 6.1. Tela gabardina (tipo ripstop) 65% poliéster y 35% algodón
- 6.2. Tela de 290 g/m²
7. **PRUEBAS DE VALIDACIÓN Y VALORES DE REFERENCIA**
- 7.1. Identificación y contenido de fibras
- 7.1.1. 65 ± 5% poliéster
- 7.1.2. 35 ± 5% algodón
- 7.2. Masa por unidad de área
- 7.2.1. 290 ± 5% m²
- 7.3. Grado de solidez mínimo del color al lavado doméstico y comercial procedimiento de lavado 1 ciclo (a 1 s)
- 7.3.1. Cambio 4 transferencia 3
- 7.4. Tipo de ligamento: sarga 2/1
- 7.5. Numero de hilos por unidad de longitud (hilos/cm)
- 7.5.1. Longitudinal 34 ± 2 hilos/cm.
- 7.5.2. Transversal 15 ± 2 hilos/cm
8. **MÉTODOS DE REFERENCIA**
- 8.1. NMX-A-1833/1-INNTEX-2014, ANÁLISIS QUÍMICO CUANTITATIVO-PARTE 1
- 8.2. NMX-A-3801-INNTEX-2012 MASA POR UNIDAD DE ÁREA
- 8.3. NMX-A-105-C06-INNTEX-2015 GRADO DE SOLIDEZ MÍNIMO DEL COLOR AL LAVADO DOMÉSTICO Y COMERCIAL
- 8.4. NMX-A-7211/2-INNTEX-2015 NUMERO DE HILOS POR UNIDAD DE LONGITUD (HILOS/CM)

- 8.5. NOM-004-SE-2021, INFORMACIÓN COMERCIAL- ETIQUETADO DE PRODUCTOS TEXTILES, PRENDAS DE VESTIR, SUS ACCESORIOS Y ROPA DE CASA.





PARTIDA 53

CÓDIGO: GORR04

GORRA TIPO BEISOLERA PPL

1. ALCANCE

1.1. Esta ficha es para aplicación de gorra tipo beisbolera para PPL.

2. IMAGEN ILUSTRATIVA

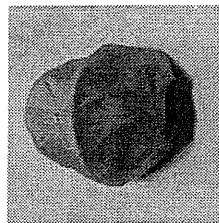
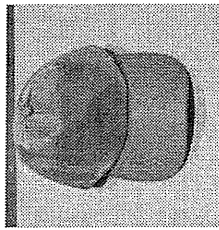

Nota: Las imágenes son de carácter ilustrativo mas no limitativo del diseño final del producto.

3. UNIDAD DE MEDIDA

3.1. Pieza

4. CUADRO DE TALLAS

4.1. Unitalta

5. DISEÑO

- 5.1. Colores: azul cielo, beige u otros.
- 5.2. Gorra tipo beisbolera 100% poliéster.
- 5.3. Compuesta de 6 gajos en forma triangular, con 6 ojillos bordados redondos distribuidos uno en cada gajo que sirven de ventilación, unidos mediante una costura recta de 8 mm con costuras abiertas y pespunte en cada extremo, mismo que sirve para sujetar un bias de 15 mm colocado en la parte interna. (Este bias sirve para ocultar las costuras de las uniones de los gajos).
- 5.4. En la unión de la parte superior de los gajos lleva un botón tipo broche de 15 mm de diámetro, el cual está forrado de la misma tela de la gorra.
- 5.5. En la parte posterior (a la altura de la nuca) tiene una abertura en forma de medio círculo con dobladillo de 8 mm y bias en la parte interna para ocultar la costura. En ambos extremos lleva una aletilla de 1 pulgada de ancho por 2 1/4 pulgadas de largo con velcro feipa y gancho del mismo tamaño que la aletilla colocado en el lado izquierdo y derecho, estos sirven para que se ajuste fácilmente a las dimensiones de la cabeza del usuario.
- 5.6. Con tafetete de la misma tela de la gorra de 1 1/4 de pulgada de ancho unido mediante costura recta en todo el ruedo de la gorra. En la parte interna de los dos gajos delanteros lleva una entretela dura fusionable.
- 5.7. Visera de forma semicircular, de poliestireno, forrada de la misma tela con dos pespuntos en su contorno a una distancia de 1/4 de pulgada del filo y 3/8 de pulgada entre ellos.



2025
DÍA NACIONAL
DE LA MUJER
INDÍGENA

5.8. Logotipos: Considerar el logotipo de la Institución correspondiente, en caso de que se requiera

5.9. Contar con etiqueta de marca (preferentemente tampográfica), composición y cuidado de la prenda, así como la talla. De conformidad con la NOM-004-SE-2021, información comercial- etiquetado de productos textiles, prendas de vestir, sus accesorios y ropa de casa.

5.10. Tolerancia en medidas de hasta 10 cm: ± 0.5 cm.

5.11. Tolerancia en medidas de 10.1 cm en adelante: de ± 1 cm.

6. MATERIALES

6.1. Tela 100% poliéster

6.2. Tela de 300 g/m².

7. PRUEBAS DE VALIDACIÓN Y VALORES DE REFERENCIA

7.1. Identificación y contenido de fibras

7.1.1. 100% poliéster

7.2. Masa por unidad de área

7.2.1. Tela de 300 ± 5% m²

7.3. Grado de solidez mínimo del color al lavado doméstico y comercial procedimiento de lavado 1 ciclo (a 1 s)

7.3.1. Cambio 4 transferencia 2-3

7.4. Tipo de ligamento: sarga 2/1

7.5. Número de hilos por unidad de longitud (hilos/cm)

7.5.1. Longitudinal 34 ± 2 hilos/cm

7.5.2. Transversal 15 ± 2 hilos/cm

8. MÉTODOS DE REFERENCIA

8.1. NMX-A-084-INNTEX-2015, ANÁLISIS CUALITATIVO - CUANTITATIVO PARA UN FIBRA 100% MÉTODO DE ENSAYO

8.2. NMX-A-3801-INNTEX-2012 MASA POR UNIDAD DE ÁREA

8.3. NMX-A-105-C06-INNTEX-2015 GRADO DE SOLIDEZ MÍNIMO DEL COLOR AL LAVADO DOMÉSTICO Y COMERCIAL

8.4. NMX-A-7211/2-INNTEX-2015 NÚMERO DE HILOS POR UNIDAD DE LONGITUD (HILOS/CM)

8.5. NOM-004-SE-2021, INFORMACIÓN COMERCIAL- ETIQUETADO DE PRODUCTOS TEXTILES, PRENDAS DE VESTIR, SUS ACCESORIOS Y ROPA DE CASA.



2025
DÍA NACIONAL
DE LA MUJER
INDÍGENA

APRECIOS
DIRECCIÓN DE ADMINISTRACIÓN

PARTIDA 54
CÓDIGO: GORR05

GORRA TIPO BEISBOLERA MEZCLILLA

1. **ALCANCE**
1.1. Esta ficha es para aplicación de gorra tipo beisbolera mezclilla para administrativos.

2. **IMAGEN ILUSTRATIVA**

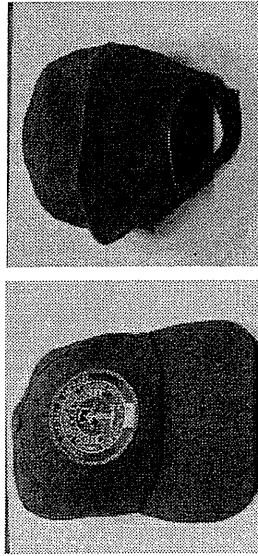

Nota: Las imágenes son de carácter ilustrativo mas no limitativo del diseño final del producto.

3. **UNIDAD DE MEDIDA**

- 3.1. Pieza

4. **CUADRO DE TALLAS**

- 4.1. Unitalia

5. **DISEÑO**

- 5.1. Colores: azul claro u otros.
- 5.2. Gorra tipo beisbolera de mezclilla 100% algodón.
- 5.3. Compuesta de 6 gajos en forma triangular, con 6 ojillos bordados redondos distribuidos uno en cada gajo que sirven de ventilación, unidos mediante una costura recta de 8 mm con costuras abiertas y respunte en cada extremo, mismo que sirve para sujetar un bias de 15 mm colocado en la parte interna. (este bias sirve para ocultar las costuras de las uniones de los gajos).
- 5.4. En la unión de la parte superior de los gajos tendrá un botón tipo broche de 15 mm de diámetro, el cual está forrado de la misma tela que la gorra.
- 5.5. En la parte posterior (a la altura de la nuca) tiene una abertura en forma de medio círculo con dobladillo de 8 mm y bias en la parte interna para ocultar la costura. En ambos extremos lleva una aletilla de 1 pulgada de ancho por 2 ½ pulgadas de largo con velcro felpa y gancho del mismo tamaño que la aletilla colocado en el lado izquierdo y derecho, estos sirven para que se ajuste fácilmente a las dimensiones de la cabeza del usuario.

- 5.6. Con tafliete de la misma tela de la gorra de 1¼ de pulgada de ancho unido mediante costura recta en todo el ruedo de la gorra. En la parte interna de los dos gajos delanteros lleva una entretela dura fusionable.
- 5.7. En la vista frontal lleva bordado un logotipo de 7 cm x 7 cm con los logotipos que serán proporcionados por la institución al licitante adjudicado.
- 5.8. Visera de forma semicircular, de poliuretano, forrada de la misma tela con dos respuntes en su contorno a una distancia de ¼ de pulgada del filo y 3/8 de pulgada entre ellos.
- 5.9. Llevará en el interior de la gorra tamponografiada la etiqueta con las instrucciones de lavado y composición.
- 5.10. Contar con etiqueta de marca (preferentemente tamponográfica), composición y cuidado de la prenda, así como la talla. De conformidad con la NOM-004-SE-2021, información comercial-etiquetado de productos textiles, prendas de vestir, sus accesorios y ropa de casa.
- 5.11. Tolerancia en medidas de hasta 10 cm: ± 0.5 cm.
- 5.12. Tolerancia en medidas de 10.1 cm en adelante: de ± 1 cm.

6. **MATERIALES**

- 6.1. Tela mezclilla 100% algodón.
- 6.2. Tela de 290 g/m²

7. **PRUEBAS DE VALIDACIÓN Y VALORES DE REFERENCIA**

- 7.1. Identificación y contenido de fibras
 - 7.1.1. 100% algodón
- 7.2. Masa por unidad de área
 - 7.2.1. Tela de 290 ± 5% m²
- 7.3. Grado de solidez mínimo del color al lavado doméstico y comercial procedimiento de lavado 1 ciclo (a 1 s)
 - 7.3.1. Cambio 4 transferencia 2-3
- 7.4. Tipo de ligamento: sarga 2/1
- 7.5. Numero de hilos por unidad de longitud (hilos/cm)
 - 7.5.1. Longitudinal 34 ± 2 hilos/cm
 - 7.5.2. Transversal 15 ± 2 hilos/cm

8. **MÉTODOS DE REFERENCIA**

- 8.1. NMX-A-084-INNTEX-2015, ANÁLISIS CUALITATIVO – CUANTITATIVO PARA UN FIBRA 100% MÉTODO DE ENSAYO
- 8.2. NMX-A-3807-INNTEX-2012 MASA POR UNIDAD DE ÁREA
- 8.3. NMX-A-105-C06-INNTEX-2015 GRADO DE SOLIDEZ MÍNIMO DEL COLOR AL LAVADO DOMÉSTICO Y COMERCIAL
- 8.4. NMX-A-7211/2-INNTEX-2015 NUMERO DE HILOS POR UNIDAD DE LONGITUD (HILOS/CM)
- 8.5. NOM-004-SE-2021, INFORMACIÓN COMERCIAL- ETIQUETADO DE PRODUCTOS TEXTILES, PRENDAS DE VESTIR, SUS ACCESORIOS Y ROPA DE CASA.

PARTIDA 55

CÓDIGO: GORR06

GORRA TIPO TURBANTE O BANDANA

1. ALCANCE

- 1.1. Esta ficha es para aplicación de gorra tipo turbante o bandana

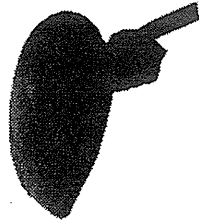

2. IMAGEN ILUSTRATIVA

Nota: Las imágenes son de carácter ilustrativo mas no limitativo del diseño final del producto.

3. UNIDAD DE MEDIDA

- 3.1. Pieza

4. CUADRO DE TALLAS

- 4.1. Unitailla

5. DISEÑO

- 5.1. Colores: blanco u otros.
- 5.2. Gorra tipo turbante o bandana.
- 5.3. Laterales semicurvus parte frontal de 9 cm, central de 8.5 cm, terminación de 2 cm 25 cm de largo, unida a dos laterales semicurvus de 6.5 cm de frente, alto de 10.5 cm al centro y 16.5 cm del centro a la parte trasera con un largo de 27.5 cm, se agregarán dos tiras de 30 cm de la misma tela para poder hacer el amarre en la parte trasera.
- 5.4. Contar con etiqueta de marca (preferentemente tampográfica), composición y cuidado de la prenda, así como la talla. De conformidad con la NOM-004-SE-2021, información comercial-etiquetado de productos textiles, prendas de vestir, sus accesorios y ropa de casa
- 5.5. Tolerancia en medidas de hasta 10 cm: ± 0.5 cm.
- 5.6. Tolerancia en medidas de 10.1 cm en adelante: de ± 1 cm

6. MATERIALES

- 6.1. Tela 60% poliéster y 40% algodón.
- 6.2. Tela 270 g/m²

7. PRUEBAS DE VALIDACIÓN Y VALORES DE REFERENCIA

- 7.1. Identificación y contenido de fibras

7.1.1. $60 \pm 5\%$ poliéster

7.1.2. $40 \pm 5\%$ algodón

Masa por unidad de área

7.2.1. Tela de $270 \pm 5\%$ m²

Grado de solidez mínimo del color al lavado doméstico y comercial procedimiento de lavado 1 ciclo (a 1 s)

7.3.1. Cambio 4 transferencia 2-3

Tipo de ligamento: sarga 2/1

Numero de hilos por unidad de longitud (hilos/cm)

7.5.1. Longitudinal 34 ± 2 hilos/cm

7.5.2. Transversal 15 ± 2 hilos/cm

8. MÉTODOS DE REFERENCIA

8.1. NMX-A-1833/1-INNTEX-2014, ANÁLISIS QUÍMICO CUANTITATIVO-PARTE 1

8.2. NMX-A-3801-INNTEX-2012, MASA POR UNIDAD DE ÁREA

8.3. NMX-A-105-C06-INNTEX-2015 GRADO DE SOLIDEZ MÍNIMO DEL COLOR AL LAVADO DOMÉSTICO Y COMERCIAL

8.4. NMX-A-7211/2-INNTEX-2015 NUMERO DE HILOS POR UNIDAD DE LONGITUD (HILOS/CM)

8.5. NOM-004-SE-2021, INFORMACIÓN COMERCIAL- ETIQUETADO DE PRODUCTOS TEXTILES, PRENDAS DE VESTIR, SUS ACCESORIOS Y ROPA DE CASA.

SECRETARÍA DE HACIENDA Y CRÉDITO PÚBLICO



| | |
|---|---|
| PARTIDA 56 CÓDIGO: GORRO7 | GORRO DE ACRÍLICO |
| 1. ALCANCE 1.1. Esta ficha es para aplicación de gorro de acrílico para administrativos. |  |
| 2. IMAGEN ILUSTRATIVA Nota: Las imágenes son de carácter ilustrativo mas no limitativo del diseño final del producto. | |
| 3. UNIDAD DE MEDIDA 3.1. Pieza | |
| 4. CUADRO DE TALLAS 4.1. Unitala | |
| 5. DISEÑO 5.1. Colores: azul marino, negro u otros. 5.2. Gorro 100% acrílico. 5.3. Corte de tela en forma rectangular alto de 30 cm y largo de 55 cm con corte redondeado de 7 cm para la parte superior. 5.4. Unir con maquina overlock, cada uno de los pliegues recortados. 5.5. Contar con etiqueta de marca (preferentemente tampográfica), composición y cuidado de la prenda, así como la talla. De conformidad con la NOM-004-SE-2021, Información comercial-etiquetado de productos textiles, prendas de vestir, sus accesorios y ropa de casa. 5.6. Tolerancia en medidas de hasta 10 cm: ± 0.5 cm. 5.7. Tolerancia en medidas de 10.1 cm en adelante: de ± 1 cm. | |
| 6. MATERIALES 6.1. Tela 100% acrílico. | |
| 7. PRUEBAS DE VALIDACIÓN Y VALORES DE REFERENCIA 7.1. Identificación y contenido de fibras 7.1.1. 100% acrílico 7.2. Grado de solidez mínimo del color al lavado doméstico y comercial procedimiento de lavado 1 ciclo (a 1 s) 7.2.1. Cambio 4 transferencia 2-3 | |

| | |
|---|--|
| 7.3. Tipo de ligamento: sarga 2/1 Número de hilos por unidad de longitud (hilos/cm) 7.4.1. Longitudinal 34 ± 2 hilos/cm, 7.4.2. Transversal 15 ± 2 hilos/cm | |
| 8. MÉTODOS DE REFERENCIA 8.1. NMX-A-084-INNTEX-2015, ANÁLISIS CUALITATIVO - CUANTITATIVO PARA UN FIBRA 100% MÉTODO DE ENSAYO 8.2. NMX-A-105-C06-INNTEX-2015 GRADO DE SOLIDEZ MÍNIMO DEL COLOR AL LAVADO DOMÉSTICO Y COMERCIAL 8.3. NMX-A-7211/2-INNTEX-2015 NUMERO DE HILOS POR UNIDAD DE LONGITUD (HILOS/CM) 8.4. NOM-004-SE-2021, INFORMACIÓN COMERCIAL- ETIQUETADO DE PRODUCTOS TEXTILES, PRENDAS DE VESTIR, SUS ACCESORIOS Y ROPA DE CASA. | |



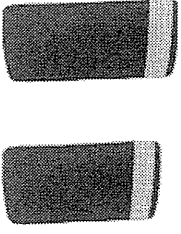

| PARTIDA 57 CÓDIGO: MANG01 | MANGUITOS |
|--|--|
| <p>1. ALCANCE 1.1. Esta ficha es para aplicación de par de mangullos.</p> |  <p>2. IMAGEN ILUSTRATIVA Nota: Las imágenes son de carácter ilustrativo mas no limitativo del diseño final del producto.</p> <p>3. UNIDAD DE MEDIDA 3.1. Par</p> <p>4. CUADRO DE TALLAS No aplica</p> <p>5. DISEÑO 5.1. Colores: azul marino (similar a pantone 2768C) u otros. 5.2. Par de mangullos. 5.3. En una sola pieza previamente entretejida medidas de 10 cm; de largo por 5.5 cm de ancho. 5.4. Cintilla: vivo de ¼ de pulgada de ancho en color gris plata, el cual se une al cuerpo con una costura recta. En la parte superior se le hace un dobladillo con un pespunte al filo. 5.5. Cierre por la parte inferior uniendo los dos extremos con una costura recta. 5.6. Las prendas deberán contar con etiqueta (preferentemente tampográfica) de marca, composición y cuidado de la prenda, así como la talla. De conformidad con la NOM-004-SE-2021, información comercial- etiquetado de productos textiles, prendas de vestir, sus accesorios y ropa de casa</p> <p>6. MATERIALES 6.1. Tela tipo sarga 65% poliéster y 35% lana. 6.2. Tela de 215 g/m².</p> <p>7. PRUEBAS DE VALIDACIÓN Y VALORES DE REFERENCIA 7.1. Identificación y contenido de fibras 7.1.1. 65 ± 5% poliéster 7.1.2. 35 ± 5% lana 7.2. Masa por unidad de área</p> |

7.2.1. Peso de 215 ± 5 % m²

8. MÉTODOS DE REFERENCIA
8.1. NMX-A-1833/1-INNTEX-2014, ANÁLISIS QUÍMICO CUANTITATIVO-PARTE 1
8.2. NMX-A-3801-INNTEX-2012 MASA POR UNIDAD DE ÁREA
8.3. NOM-004-SE-2021, INFORMACIÓN COMERCIAL- ETIQUETADO DE PRODUCTOS TEXTILES, PRENDAS DE VESTIR, SUS ACCESORIOS Y ROPA DE CASA.



SECRETARÍA DE HACIENDA Y CRÉDITO PÚBLICO



PARTIDA 58
CÓDIGO: OVECO1

OVEROL PARA CABALLERO

- ALCANCE
 - Esta ficha es para aplicación de overol para caballero

2. IMAGEN ILUSTRATIVA

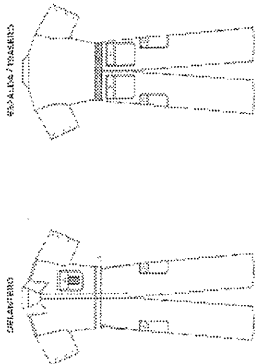

Nota: Las imágenes son de carácter ilustrativo mas no limitativo del diseño final del producto.

3. UNIDAD DE MEDIDA

3.1. Pieza

4. CUADRO DE TALLAS

| CABALLERO | TALLA | ECH | ECH | CH | M | G | EG | EEG | EEEG |
|-----------|-------|-----|-----|----|---|---|----|-----|------|
|-----------|-------|-----|-----|----|---|---|----|-----|------|

5. DISEÑO

- Colores: quinda u otros.
- Overol con corte recto, manga corta con dobladillo en limpio de 2 cm con cierre metálico al tono de la tela de doble corredera.
- Cuello entretelado tipo sport y en su interior, en las puntas de cuello, presentará soporte de plástico para evitar deformaciones.
- Bolsa en delantero izquierdo a la altura del corazón, bolsa tipo parche de 13 cm de ancho por 15 cm de altura y porta pluma de 2.5 cm. de ancho, confeccionada con pespunte doble (separación de 1/4") y una presilla horizontal en la esquina superior derecha de la bolsa y otra presilla horizontal en la esquina superior izquierda ambas presillas en las esquinas de la entrada de la bolsa, una última presilla vertical en la separación del porta pluma, la bolsa es con tapa (cartera) esta deberá tener refuerzo de la misma tela que cierra por medio de velcro de 2.5 cm al tono de la tela centrado en la bolsa (confeccionado en X con costura recta), la

cartera presentará dos presillas para dar entrada al porta pluma y será confeccionada con pespunte doble (separación de 1/4") y las esquinas inferiores de la bolsa y la cartera son en corte diagonal

- Delanteros: Corte recto, conformado por dos piezas (delantero derecho y delantero izquierdo) ambos delanteros llevan vista, el delantero izquierdo (prenda puesta) cubre el cierre por medio de una aletilla integrada en el delantero
- Espalda: Una sola pieza, corte recto, une en hombros con overlock de 5 hilos y con costura de doble cadeneta de separación de 1/4" (cadeneta de 2 hilos).
- Pretina sobrepuesta en cintura confeccionada en todo el contorno cintura de 4.5 cm de alto, confeccionado con pespunte doble de cadeneta de dos hilos (separación de 1/4"). La pretina en la parte trasera lleva elástico.
- Cierre de delanteros camisa y pantalón: Cierran por medio de un cierre metálico al tono de la tela de doble corredera, desde el escote de la camisa hasta bragueta pantalón, la bragueta lleva dos presillas horizontales de refuerzo, una posicionada al final de la bragueta y la otra en donde termina la costura en curva de la bragueta.
- Pantalón conformado por dos piezas (delantero derecho y delantero izquierdo) cada delantero cuenta con una bolsa en corte diagonal cargada hacia los costados de 21 cm. de abertura para entrada de bolsa y 3 cm del costado hacia dentro para formar el corte diagonal.
- El pantalón trasero es conformado por dos piezas (trasero derecho y trasero izquierdo) cada trasero cuenta con 1 bolsa de parche con tapa de cartera de 19 cm de alto por 16.5 cm de ancho, con corte inferior en diagonal y tapa tipo cartera de 7 cm de alto y 16.5 cm de ancho de esquinas inferiores en corte diagonal. Carteras y bolsas confeccionadas con pespunte doble de costura recta (separación de 1/4") una presilla horizontal en la esquina superior derecha de la bolsa y otra presilla horizontal en la esquina superior izquierda ambas presillas en las esquinas de la entrada de la bolsa, las tapas (cartera) cierran por medio de 1 corte de velcro de 2.5 cm al tono de la tela centrado en la bolsa (confeccionado en X con costura recta) y presillas de refuerzo en las esquinas de las carteras.
- También lleva dos bolsas de parche con cartera de 19 cm de alto por 20 cm de ancho una en cada costado de las piernas, estas bolsas van colocadas a 31.5 cm de la cintura hacia abajo, cierran por medio de dos cortes de velcro de 2.5 cm al tono de la tela centrado en la bolsa (confeccionado en X con costura recta) y presillas de refuerzo en las esquinas de las carteras. Carteras y bolsas confeccionadas con pespunte doble de costura recta (separación de 1/4") una presilla horizontal en la esquina superior derecha de la bolsa y otra presilla horizontal en la esquina superior izquierda ambas presillas en las esquinas de la entrada de la bolsa.
- La unión de tiros traseros se hace con máquina overlock de 5 hilos y doble costura de cadeneta de dos hilos (separación 1/4") con engargolado y doble cadeneta de dos hilos (separación 1/4").
- Y la unión de entre piernas será con máquina overlock de 5 hilos, asegurarse del buen encuarte de tiros
- Largo total entre camisa (desde el vértice escote - hombro hasta largo total) y pantalón 160 cm aproximadamente dependiendo de la talla. Bajos pie a tierra con máquina overlock de 3 hilos.
- Logotipos: Considerar el logotipo de la institución correspondiente, en caso de que se requiera.

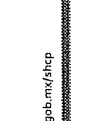
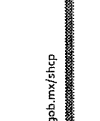

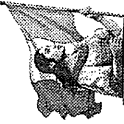

| |
|---|
| 5.16. Contar con etiqueta (preferentemente tampográfica) de marca, composición y cuidado de la prenda, así como la talla. De conformidad con la NOM-004-SE-2021, información comercial-etiquetado de productos textiles, prendas de vestir, sus accesorios y ropa de casa |
| 5.17. Tolerancia en medidas de hasta 10 cm: ± 0.5 cm. |
| 5.18. Tolerancia en medidas de 10.1 cm en adelante: de ± 1 cm |
| 6. MATERIALES |
| 6.1. Tela 55% algodón y 45% poliéster |
| 6.2. Tela de 250 g/m ² |
| 7. PRUEBAS DE VALIDACIÓN Y VALORES DE REFERENCIA |
| 7.1. Identificación y contenido de fibras |
| 7.1.1. 55 \pm 5% algodón |
| 7.1.2. 45 \pm 5% poliéster |
| 7.2. Masa por unidad de área |
| 7.2.1. 250 \pm 5% g/m ² |
| 7.3. Resistencia mínima a la tracción |
| 7.3.1. Urdimbre 600 N |
| 7.3.2. Trama 400 N |
| 7.4. Resistencia mínima al rasgado |
| 7.4.1. Urdimbre 48 N |
| 7.4.2. Trama 38 N |
| 7.5. Cambios dimensionales después del lavado y secado: |
| 7.5.1. Urdimbre $\pm 2\%$ |
| 7.5.2. Trama $\pm 2\%$ |
| 7.6. Grado de solidez mínimo del color al lavado doméstico y comercial procedimiento de lavado 1 ciclo (a 1 s) |
| 7.6.1. cambio 4 transferencia 4 |
| 7.7. Tipo de ligamento: esterilla 2 x 2 |
| 7.8. Número de hilos por unidad de longitud (hilos/cm) |
| 7.8.1. Urdimbre 47 ± 2 hilos/cm |
| 7.8.2. Trama 23 ± 2 hilos/cm |
| 8. MÉTODOS DE REFERENCIA |
| 8.1. NMX-A-1833/1-INNTEX-2014. ANÁLISIS QUÍMICO CUANTITATIVO-PARTE 1 |
| 8.2. NMX-A-3801-INNTEX-2012 MASA POR UNIDAD DE ÁREA |
| 8.3. NMX-A-059/2-INNTEX-2019 RESISTENCIA A LA TRACCIÓN |
| 8.4. NMX-A-109-INNTEX-2012 RESISTENCIA AL RASGADO |
| 8.5. NMX-A-5077-INNTEX-2015 ENCOGIMIENTO |
| 8.6. NMX-A-105-C06-INNTEX-2015 GRADO DE SOLIDEZ MÍNIMO DEL COLOR AL LAVADO DOMÉSTICO Y COMERCIAL |
| 8.7. NMX-A-7211/2-INNTEX-2015 NUMERO DE HILOS POR UNIDAD DE LONGTUD (HILOS/CM) |
| 8.8. NOM-004-SE-2021, INFORMACIÓN COMERCIAL- ETIQUETADO DE PRODUCTOS TEXTILES, PRENDAS DE VESTIR, SUS ACCESORIOS Y ROPA DE CASA. |



| | | | | | | | | | | | | | | |
|--|---|-------|----|----|----|----|----|----|----|----|----|----|----|----|
| PARTIDA 59 CÓDIGO: PANT01 | PANTALÓN CORTE RECTO CON VIVO | | | | | | | | | | | | | |
| 1. ALCANCE | | | | | | | | | | | | | | |
| 1.1. Esta ficha es para aplicación de pantalón corte recto con vivo. | | | | | | | | | | | | | | |
| 2. IMAGEN ILUSTRATIVA | | | | | | | | | | | | | | |
| | Nota: Las imágenes son de carácter ilustrativo mas no limitativo del diseño final del producto. | | | | | | | | | | | | | |
| 3. UNIDAD DE MEDIDA | | | | | | | | | | | | | | |
| 3.1. Pieza | | | | | | | | | | | | | | |
| 4. CUADRO DE TALLAS | | | | | | | | | | | | | | |
| | <table border="1"> <tr> <td>TALLA</td> <td>28</td> <td>30</td> <td>32</td> <td>34</td> <td>36</td> <td>38</td> <td>40</td> <td>42</td> <td>44</td> <td>46</td> <td>48</td> <td>50</td> </tr> </table> | TALLA | 28 | 30 | 32 | 34 | 36 | 38 | 40 | 42 | 44 | 46 | 48 | 50 |
| TALLA | 28 | 30 | 32 | 34 | 36 | 38 | 40 | 42 | 44 | 46 | 48 | 50 | | |
| 5. DISEÑO | | | | | | | | | | | | | | |
| 5.1. Colores: azul marino (similar a pantone 2768 C) con franja azul cobalto (similar a pantone 2757 C) u otros. | | | | | | | | | | | | | | |
| 5.2. Pantalón corte recto. | | | | | | | | | | | | | | |
| 5.3. Frente: de 2 piezas. Izquierda y derecha. | | | | | | | | | | | | | | |
| 5.4. Bolsa vertical en los costados con entrada de 6 pulgadas, con pespunte a 6 mm de la orilla presillada en sus extremos de manera horizontal, con vista y contra vista de la misma tela de 2 pulgadas de ancho. | | | | | | | | | | | | | | |
| 5.5. Bolsas en tela de poqueñín color negro cosidas, volteadas y sobrecosidas con un ancho de 8 pulgadas y 13 pulgadas de largo. | | | | | | | | | | | | | | |
| 5.6. Lleva una bolsa oculta en el delantero derecho de 3.1 pulgadas de ancho por 3.3 pulgadas de profundidad. | | | | | | | | | | | | | | |
| 5.7. Al centro lleva cierre metálico de alta resistencia, pespunte de bragueta de 1.4 pulgadas de ancho y presilla inferior horizontal. | | | | | | | | | | | | | | |
| 5.8. Trasero: de 2 piezas; izquierdo y derecho. | | | | | | | | | | | | | | |
| 5.9. Pinzas de 3 pulgadas terminada para encontrarse con bolsas de 6 pulgadas con 2 vivos de 5 mm cada uno y presillas triangulares (<-) en los extremos. | | | | | | | | | | | | | | |





- 5.10. Las bolsas cierran con ojal de tela y botón en tamaño 24 de 4 orificios color azul marino u otro.
- 5.11. Las bolsas deberán tener pespunte al contorno.
- 5.12. Pretina: autoajustable con sistema de túnel. En 2 piezas de 2 pulgadas de ancho, lleva entreteja fusional en su interior.
- 5.13. 7 trabas de .98 pulgadas de ancho por 2.2 pulgadas de largo, doble pespunte de 6 mm de distancia uno de otro.
- 5.14. Al centro cierra con 2 broches metálicos centrados.
- 5.15. Pretina forro: elástica con 1 canal de silicón.
- 5.16. Costuras: de costado y entrepiernas abiertas. Encuarte trasero de 1.6 de pulgada cada lado.
- 5.17. Vivo de costado: los costados se unen por medio de una franja de 0.3 pulgadas de ancho, color azul cobalto 2757 C o similar cargada hacia el trasero con pespunte en las orillas.
- 5.18. Botones: en tamaño 24.
- 5.19. Largo: libre sin valenciana, únicamente overlock de 3 hilos.
- 5.20. Las uniones del tiro delantero, trasero y costado son en máquina recta y overlock.
- 5.21. Las costuras son con hilo 80/2 poliéster / algodón al tono de la tela y la cantidad de puntadas por pulgada es de 9 mínimo.
- 5.22. Etiquetado:
- 5.23. Etiqueta tampográfica en el interior del pantalón en la parte central superior de 8.5 cm de largo por 2.5 cm de ancho con la leyenda que la institución proporcionará al licitante adjudicado.
- 5.24. Etiqueta tampográfica con la leyenda que la institución proporcionará al licitante adjudicado en dimensiones de 10 cm: de ancho por 2.5 cm de alto, colocada al interior del pantalón.
- 5.25. Contar con etiquetas (preferentemente tampográfica) de marca, composición y cuidado de la prenda, así como la talla. De conformidad con la NOM-004-SE-2021, información comercial-etiquetado de productos textiles, prendas de vestir, sus accesorios y ropa de casa
- 5.26. Tolerancia en medidas de hasta 10 cm: ± 0.5 cm.
- 5.27. Tolerancia en medidas de 10.1 cm en adelante: de ± 1 cm.
- 6. MATERIALES**
- 6.1. Pantalón:
- 6.1.1. Tela tipo sarga 65% poliéster 35% lana.
- 6.1.2. Tela de 200 g/m²
- 6.1.3. Lavable en casa.
- Poquetín:
- 6.2.1. Tela 70% poliéster 30% algodón color negro.
- 7. PRUEBAS DE VALIDACIÓN Y VALORES DE REFERENCIA**
- 7.1. Identificación y contenido de fibras
- 7.1.1. 65 ± 5% poliéster
- 7.1.2. 35 ± 5% lana
- 7.2. Masa por unidad de área
- 7.2.1. Tela de 200 ± 5% g/m²
- 7.3. Resistencia mínima a la tracción



- 7.3.1. Urdimbre 500 N
- 7.3.2. Trama 400 N
- Resistencia mínima al rasgado
- 7.4.1. Urdimbre 30 N
- 7.4.2. Trama 25 N
- 7.5. Grado de solidez mínimo del color al lavado doméstico y comercial procedimiento de lavado 1 ciclo (a 1 s)
- 7.5.1. Cambio 4 transferencia 2-3
- 7.6. Tipo de ligamento: sarga 2/1
- 7.7. Número de hilos por unidad de longitud (hilos/cm)
- 7.7.1. Longitudinal 34 ± 2 hilos/cm.
- 7.7.2. Transversal 15 ± 2 hilos/cm
- 8. MÉTODOS DE REFERENCIA**
- 8.1. NMX-A-1833/1-INNTEX-2014, ANÁLISIS QUÍMICO CUANTITATIVO-PARTE 1
- 8.2. NMX-A-3801-INNTEX-2012 MASA POR UNIDAD DE ÁREA
- 8.3. NMX-A-059/2-INNTEX-2019 RESISTENCIA A LA TRACCIÓN
- 8.4. NMX-A-109-INNTEX-2012 RESISTENCIA AL RASGADO
- 8.5. NMX-A-105-C06-INNTEX-2015 GRADO DE SOLIDEZ MÍNIMO DEL COLOR AL LAVADO DOMÉSTICO Y COMERCIAL
- 8.6. NMX-A-7211/2-INNTEX-2015 NUMERO DE HILOS POR UNIDAD DE LONGITUD (HILOS/CM) NOM-004-SE-2021, INFORMACIÓN COMERCIAL- ETIQUETADO DE PRODUCTOS TEXTILES, PRENDAS DE VESTIR, SUS ACCESORIOS Y ROPA DE CASA.
- 8.7.

PARTIDA 60
CÓDIGO: PAN102

PANTALÓN MEZCLILLA CABALLERO

1. **ALCANCE**
1.1. Esta ficha es para aplicación de pantalón de mezclilla para caballero 100% algodón

2. **IMAGEN ILUSTRATIVA**

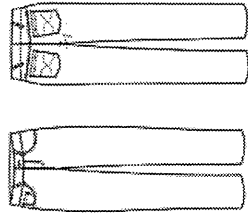

Nota: Las imágenes son de carácter ilustrativo mas no limitativo del diseño final del producto.

3. **UNIDAD DE MEDIDA**

- 3.1. Pieza

4. **CUADRO DE TALLAS**

| TALLA | 28 | 30 | 32 | 34 | 36 | 38 | 40 | 42 | 44 | 46 | 48 | 50 |
|-------|----|----|----|----|----|----|----|----|----|----|----|----|
|-------|----|----|----|----|----|----|----|----|----|----|----|----|

5. **DISEÑO**

- 5.1. Colores: azul marino, blanco u otros.
- 5.2. Pantalón de mezclilla 100% algodón
- 5.3. Corte para caballero
- 5.4. Delantero: de una pieza se une al frente con un cierre metálico reforzado con bragueta en la parte de adentro con terminación con overlock
- 5.5. Lleva un pespunte en forma de "j" en el delantero izquierdo
- 5.6. Lleva una bolsa en cada lateral en forma diagonal con presillas en cada uno de sus extremos
- 5.7. El forro de la bolsa por dentro debe ser de poquetín, terminación máquina de 5 hilos al tono de la tela de manta
- 5.8. Las bolsas llevan una vista y una contravista con entretela fusible.
- 5.9. Trasero de dos piezas con una bolsa en cada pieza.
- 5.10. Con un vivo de 1/2 pulgada de ancho con entretela fusible con pespunte al filo en todo su contorno



- 5.11. Pretina: de una sola pieza de 1/4 pulgada de ancho con pespunte al filo en todo su contorno con un botón metálico al frente del No. 30 y ojal de botella.
- 5.12. Lleva 7 trabas distribuidas proporcionalmente con una terminación de 1 cm de ancho
- 5.13. Con pespunte al filo con presilla en la parte de abajo de la traba, Dobladillos a 1 pulgada de ancho.
- 5.14. Las costuras de costados, tiro y entrepiernas deben ser con máquina de 5 hilos con medida de 9 puntadas por pulgada mínimo reforzadas con doble costura, y ribetes de refuerzo en los puntos de tensión.
- 5.15. Logotipos: Considerar el logotipo de la Institución correspondiente, en caso de que se requiera
- 5.16. Contar con etiqueta de marca (preferentemente tamponográfica), composición y cuidado de la prenda, así como la talla. De conformidad con la NOM-004-SE-2021, información comercial-etiquetado de productos textiles, prendas de vestir, sus accesorios y ropa de casa
- 5.17. Tolerancia en medidas de hasta 10 cm: ± 0.5 cm.
- 5.18. Tolerancia en medidas de 10.1 cm en adelante: de ± 1 cm

6. **MATERIALES**

- 6.1. Tela de mezclilla 100% algodón
- 6.2. Tela de 470 g/m²

7. **PRUEBAS DE VALIDACIÓN Y VALORES DE REFERENCIA**

- 7.1. Identificación y contenido de fibras
 - 7.1.1. 100 % algodón
- 7.2. Masa por unidad de área
 - 7.2.1. 470 ± 5% g/m²
- 7.3. Resistencia mínima a la tracción
 - 7.3.1. Urdimbre 800 N mínimo
- 7.4. Resistencia mínima al rasgado
 - 7.4.1. Urdimbre 35 N mínimo
 - 7.4.2. Trama 15 N mínimo
- 7.5. Cambios dimensionales después del lavado y secado
 - 7.5.1. Urdimbre ±2%
 - 7.5.2. Trama ±2%
- 7.6. Grado de solidez mínimo del color al lavado doméstico y comercial procedimiento de lavado 1 ciclo (a 1 s)
 - 7.6.1. Cambio 4 transferencia 2-3
- 7.7. Tipo de ligamento: sarga 3/1
- 7.8. Numero de hilos por unidad de longitud (hilos/cm)
 - 7.8.1. Longitudinal 20 a 32 hilos/cm,
 - 7.8.2. Transversal 14 a 23 hilos/cm

8. **MÉTODOS DE REFERENCIA**

- 8.1. NMX-A-084-INTEC-2015, ANÁLISIS CUALITATIVO - CUANTITATIVO PARA UN FIBRA 100% MÉTODO DE ENSAYO



DECLARACIÓN DE AUTENTICIDAD



- 8.2. NMX-A-3801-INNEX-2012 MASA POR UNIDAD DE ÁREA
- 8.3. NMX-A-059/2-INNEX-2019 RESISTENCIA A LA TRACCIÓN
- 8.4. NMX-A-109-INNEX-2012 RESISTENCIA AL RASGADO
- 8.5. NMX-A-5077-INNEX-2015 ENCOGIMIENTO
- 8.6. NMX-A-105-C06-INNEX-2015 GRADO DE SOLIDEZ MÍNIMO DEL COLOR AL LAVADO DOMÉSTICO Y COMERCIAL
- 8.7. NMX-A-7211/2-INNEX-2015 NUMERO DE HILOS POR UNIDAD DE LONGITUD (HILOS/CM)
- 8.8. NOM-004-SÉ-2021, INFORMACIÓN COMERCIAL- ETIQUETADO DE PRODUCTOS TEXTILES, PRENDAS DE VESTIR, SUS ACCESORIOS Y ROPA DE CASA.

PARTIDA 61
CODIGO: PANT08

PANTALÓN MEZCLILLA DAMA

- 1. **ALCANCE**
 - 1.1. Esta ficha es para aplicación de pantalón de mezclilla para dama 100% algodón
- 2. **IMAGEN ILUSTRATIVA**

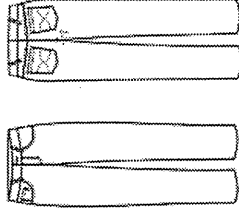

Nota: Las imágenes son de carácter ilustrativo mas no limitativo del diseño final del producto.

- 3. **UNIDAD DE MEDIDA**
 - 3.1. Pieza

4. CUADRO DE TALLAS

| TALLA | 26 | 28 | 30 | 32 | 34 | 36 | 38 | 40 | 42 | 44 | 46 | 48 | 50 |
|-------|----|----|----|----|----|----|----|----|----|----|----|----|----|
| DAMA | | | | | | | | | | | | | |

5. DISEÑO

- 5.1. Colores: azul marino, blanco u otros.
- 5.2. Pantalón de mezclilla 100% algodón
- 5.3. Corte para dama, cintura alta.
- 5.4. Delantero: de una pieza se une al frente con un cierre metálico reforzado con bragueta en la parte de adentro con terminación con overlock.
- 5.5. Lleva un espunte en forma de "J" en el delantero izquierdo.
- 5.6. Lleva una bolsa en cada lateral en forma diagonal con presillas en cada uno de sus extremos.
- 5.7. El forro de la bolsa por dentro debe ser de poquetín.
- 5.8. Terminación máquina de 5 hilos al tono de la tela.
- 5.9. Las bolsas llevan una vista y una contravista con entreteja fusionable.
- 5.10. Trasero de dos piezas con una bolsa en cada pieza.
- 5.11. Con un vivo de ½ pulgada de ancho con entreteja fusionable con espunte al filo en todo su contorno.



2025
Año de
La Mujer
Indígena



2025
Año de
La Mujer
Indígena

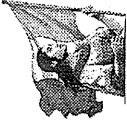

| | |
|---|---|
| 5.12. | Pretina de una sola pieza de 1x pulgada de ancho con respunte al filo en todo su contorno con un botón metálico al frente del N° 30 y ojal de botella. |
| 5.13. | Lleva 7 trabas distribuidas proporcionalmente con una terminación de 1 cm de ancho |
| 5.14. | Con respunte al filo con presilla en la parte de abajo de la traba dobladillos: a 1 pulgada de ancho. |
| 5.15. | Las costuras de costados, tiro y entrepiernas deben ser con máquina de 5 hilos con hilo al tono con medidas de puntadas de 9 puntadas por pulgada mínimo reforzada con doble costura y ribetes de refuerzo en los puntos de tensión. |
| 5.16. | Logotipos: Considerar el logotipo de la Institución correspondiente, en caso de que se requiera |
| 5.17. | Contar con etiqueta de marca (preferentemente tampográfica), composición y cuidado de la prenda, así como la talla. De conformidad con la NOM-004-SE-2021, información comercial-etiquetado de productos textiles, prendas de vestir, sus accesorios y ropa de casa |
| 5.18. | Tolerancia en medidas de hasta 10 cm: ± 0.5 cm. |
| 5.19. | Tolerancia en medidas de 10.1 cm en adelante: de ± 1 cm |
| 6. MATERIALES | |
| 6.1. | Tela mezclilla 100% algodón |
| 6.2. | Tela de 470 g/m ² |
| 7. PRUEBAS DE VALIDACIÓN Y VALORES DE REFERENCIA | |
| 7.1. | Identificación y contenido de fibras |
| 7.1.1. | 100% algodón |
| 7.2. | Masa por unidad de área |
| 7.2.1. | 470 $\pm 5\%$ g/m ² |
| 7.3. | Resistencia mínima a la tracción |
| 7.3.1. | Urdimbre 800 N mínimo |
| 7.3.2. | Trama 500 N mínimo |
| 7.4. | Resistencia mínima al rasgado |
| 7.4.1. | Urdimbre 35 N mínimo |
| 7.4.2. | Trama 15 N mínimo |
| 7.5. | Cambios dimensionales después del lavado y secado |
| 7.5.1. | Urdimbre $\pm 2\%$ |
| 7.5.2. | Trama $\pm 2\%$ |
| 7.6. | Grado de solidez mínimo del color al lavado doméstico y comercial procedimiento de lavado 1 ciclo (a 1 s) |
| 7.6.1. | Cambio 4 transferencia 2-3 |
| 7.7. | Tipo de ligamento: sarga 3/1 |
| 7.8. | Numero de hilos por unidad de longitud (hilos/cm) |
| 7.8.1. | Longitudinal 20 a 32 hilos/cm, |
| 7.8.2. | Transversal 14 a 23 hilos/cm |
| 8. MÉTODOS DE REFERENCIA | |
| 8.1. | NMX-A-084-INNTEX-2015, ANÁLISIS CUALITATIVO - CUANTITATIVO PARA UN FIBRA 100% MÉTODO DE ENSAYO |

| | |
|------|---|
| 8.2. | NMX-A-3801-INNTEX-2012 MASA POR UNIDAD DE ÁREA |
| 8.3. | NMX-A-059/2-INNTEX-2019 RESISTENCIA A LA TRACCIÓN |
| 8.4. | NMX-A-109-INNTEX-2012 RESISTENCIA AL RASGADO |
| 8.5. | NMX-A-5077-INNTEX-2015 ENGORGAMIENTO |
| 8.6. | NMX-A-105-C06-INNTEX-2015 GRADO DE SOLIDEZ MÍNIMO DEL COLOR AL LAVADO DOMÉSTICO Y COMERCIAL |
| 8.7. | NMX-A-7211/2-INNTEX-2015 NUMERO DE HILOS POR UNIDAD DE LONGITUD (HILOS/CM) |
| 8.8. | NOM-004-SE-2021, INFORMACIÓN COMERCIAL- ETIQUETADO DE PRODUCTOS TEXTILES, PRENDAS DE VESTIR, SUS ACCESORIOS Y ROPA DE CASA. |



SECRETARÍA DE HACIENDA Y CRÉDITO PÚBLICO

PARTIDA 62
CÓDIGO: PANT04

PANTALÓN VESTIR DAMA 70% POLIÉSTER 30 % ALGODÓN

1. ALCANCE

1.1. Esta ficha es para aplicación de pantalón de vestir dama 70% poliéster 30% algodón.

2. IMAGEN ILUSTRATIVA

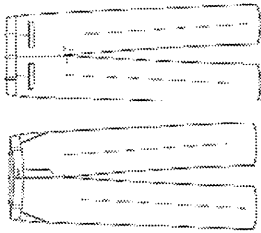

Nota: Las imágenes son de carácter ilustrativo mas no limitativo del diseño final del producto.

3. UNIDAD DE MEDIDA

3.1. Pieza

4. CUADRO DE TALLAS

| TALLA | 26 | 28 | 30 | 32 | 34 | 36 | 38 | 40 | 42 | 44 | 46 | 48 | 50 |
|-------|----|----|----|----|----|----|----|----|----|----|----|----|----|
|-------|----|----|----|----|----|----|----|----|----|----|----|----|----|

5. DISEÑO

- 5.1. Colores: azul marino, blanco, negro, guinda, gris Oxford u otros.
- 5.2. Pantalón de vestir para dama 70% poliéster 30% algodón.
- 5.3. Corte recto, sobrehilado y sin dobladillo.
- 5.4. Delantero: de dos piezas, se une al frente con un cierre metálico reforzado con bragueta en la parte de adentro con terminación con overlock
- 5.5. Lleva un pespunte en forma de "j" en el delantero izquierdo
- 5.6. Lleva una bolsa en cada lateral en forma diagonal con presillas en cada uno de sus extremos.
- 5.7. El forro de la bolsa por dentro debe ser de poquetín, con terminación máquina over de 5 hilos al tono del forro.
- 5.8. Las bolsas llevan una vista y una contravista con entretela fusionable.
- 5.9. Trasero de dos piezas con una pinza al centro en cada lado de los traseros.
- 5.10. Pretina de una pieza de 1 ½ pulgadas de ancho, botón al frente del No. 24 (aprox 15 mm.) de pasta de 4 orificios al tono de la tela, con ojaj. Lleva elástico oculto en la parte posterior central.

5.11. Con pespunte al filo en todo su contorno.

5.12. Las costuras de costados y entrepiernas deben ser con máquina de 5 hilos con hilo al tono de la prenda con medida de 9 puntadas por pulgada mínimo.

5.13. Contar con etiqueta (preferentemente tamponográfica) de marca, composición y cuidado de la prenda, así como la talla. De conformidad con la NOM-004-SE-2021, información comercial-etiquetado de productos textiles, prendas de vestir, sus accesorios y ropa de casa

5.14. Tolerancia en medidas de hasta 10 cm; ± 0.5 cm.

5.15. Tolerancia en medidas de 10.1 cm en adelante: de ± 1 cm

6. MATERIALES

6.1. Tela 70% poliéster y 30% algodón

6.2. Tela de gabardina de 230 g/m²

7. PRUEBAS DE VALIDACIÓN Y VALORES DE REFERENCIA

7.1. Identificación y contenido de fibras

7.1.1. 70 ± 5% poliéster

7.1.2. 30 ± 5% algodón

7.2. Masa por unidad de área

7.2.1. Tela de 230 ± 5% g/m²

7.3. Resistencia mínima a la tracción

7.3.1. Urdimbre 600 N

7.3.2. Trama 350 N

7.4. Resistencia mínima al rasgado

7.4.1. Urdimbre 22 N

7.4.2. Trama 18 N

7.5. Grado de solidez mínimo del color al lavado doméstico y comercial procedimiento de lavado 1 ciclo (a 1 s)

7.5.1. Cambio 4 transferencia 4

7.6. Tipo de ligamento: sarga 2/1

7.7. Numero de hilos por unidad de longitud (hilos/cm)

7.7.1. Longitudinal 30± 2 hilos/cm,

7.7.2. Transversal 22 ± 2 hilos/cm

8. MÉTODOS DE REFERENCIA

8.1. NMX-A-1833/1-INNTEX-2014, ANÁLISIS QUÍMICO CUANTITATIVO-PARTE 1

8.2. NMX-A-3801-INNTEX-2012 MASA POR UNIDAD DE ÁREA

8.3. NMX-A-059/2-INNTEX-2019 RESISTENCIA A LA TRACCIÓN

8.4. NMX-A-109-INNTEX-2012 RESISTENCIA AL RASGADO

8.5. NMX-A-105-C06-INNTEX-2015 GRADO DE SOLIDEZ MÍNIMO DEL COLOR AL LAVADO DOMÉSTICO Y COMERCIAL

8.6. NMX-A-7211/2-INNTEX-2015 NUMERO DE HILOS POR UNIDAD DE LONGITUD (HILOS/CM) NOM-004-SE-2021. INFORMACIÓN COMERCIAL- ETIQUETADO DE PRODUCTOS TEXTILES, PRENDAS DE VESTIR, SUS ACCESORIOS Y ROPA DE CASA.

8.7.



2025
Año de
La Mujer
Indígena



2025
Año de
La Mujer
Indígena

PARTIDA 63
CÓDIGO: PANITOS
PANTALÓN VESTIR CABALLERO 70% POLIÉSTER 30% ALGODÓN

1. **ALCANCE**
1.1. Esta ficha es para aplicación de pantalón de vestir para caballero 70% poliéster 30% algodón

2. **IMAGEN ILUSTRATIVA**

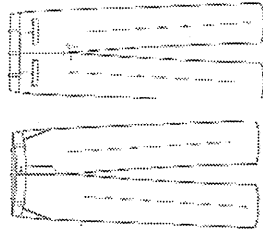

Nota: Las imágenes son de carácter ilustrativo mas no limitativo del diseño final del producto.

3. **UNIDAD DE MEDIDA**

3.1. Pieza

4. **CUADRO DE TALLAS**

| TALLA | 28 | 30 | 32 | 34 | 36 | 38 | 40 | 42 | 44 | 46 | 48 | 50 |
|-------|----|----|----|----|----|----|----|----|----|----|----|----|
|-------|----|----|----|----|----|----|----|----|----|----|----|----|

5. **DISEÑO**

- 5.1. Colores: azul marino, blanco, beige, guinda, negro u otros.
- 5.2. Pantalón de vestir para caballero 70% poliéster y 30% algodón
- 5.3. Corte recto, sobrehilado y sin dobladillo.
- 5.4. Delantero: de dos piezas se unen al frente con un cierre metálico, reforzado con bragueta en la parte de adentro con terminación con overlock
- 5.5. Lleva un pespunte en forma de "I" en el delantero izquierdo
- 5.6. El forro de la bolsa en cada lateral en forma diagonal con presillas en cada uno de sus extremos de la tela de manta
- 5.7. Las bolsas llevan una vista y una contravista con entretela fusionable.
- 5.8. Trasero de dos piezas
- 5.9. Bolsa ojaly pinza en cada una de las piezas del trasero con pretina sencilla de una pieza con entretela botón ojaly y siete presillas



- 5.11. Para las bolsas trasero: de una sola pieza con una bolsa por lado con carterá, con un botón al centro de la carterá del No. 24 (aprox 15 mm.) al tono de la prenda
 - 5.12. Con un vivo de ½ pulgada de ancho con entretela fusionable con pespunte al filo en todo su contorno
 - 5.13. La carterá tiene que ser a proporción con el vivo con forma con pespunte a ¼ pulgada y presilla en sus extremos en la parte superior de la carterá
 - 5.14. Pretina: de una sola pieza de 1½ pulgadas de ancho con pespunte al filo en todo su contorno con un botón al frente del No. 24 (aprox 15 mm.) de 4 orificios al tono de la tela
 - 5.15. Lleva 7 trabas distribuidas proporcionalmente con una terminación de 1 cm de ancho
 - 5.16. Con pespunte al filo con presilla en la parte de abajo de la traba dobladillos: a 1 pulgada de ancho
 - 5.17. Las costuras de costados y entrepiernas deben ser con máquina de 5 hilos con hilo al tono con medida de puntadas de 9 puntadas por pulgadas
 - 5.18. Logotipos: Considerar el logotipo de la Institución correspondiente, en caso de que se requiera
 - 5.19. Contar con etiqueta (preferentemente topográfica) de marca, composición y cuidado de la prenda, así como la talla. De conformidad con la NOM-004-SE-2021, Información comercial-etiquetado de productos textiles, prendas de vestir, sus accesorios y ropa de casa
 - 5.20. Tolerancia en medidas de hasta 10 cm: ± 0.5 cm.
 - 5.21. Tolerancia en medidas de 10.1 cm en adelante: de ± 1 cm
6. **MATERIALES**
- 6.1. Tela 70% poliéster y 30% algodón
 - 6.2. Tela de gabardina de 270 g/m²
7. **PRUEBAS DE VALIDACIÓN Y VALORES DE REFERENCIA**
- 7.1. Identificación y contenido de fibras
 - 7.1.1. 70 ± 5% poliéster
 - 7.1.2. 30 ± 5% algodón
 - 7.2. Masa por unidad de área
 - 7.2.1. Tela de 270 ± 5% g/m²
 - 7.3. Resistencia mínima a la tracción
 - 7.3.1. Urdimbre 875 N
 - 7.3.2. Trama 800 N
 - 7.4. Resistencia mínima al rasgado
 - 7.4.1. Urdimbre 35 N
 - 7.4.2. Trama 30 N
 - 7.5. Grado de solidez mínimo del color al lavado doméstico y comercial procedimiento de lavado 1 ciclo (a 1 s)
 - 7.5.1. Cambio 4 transferencia 2-3
 - 7.6. Tipo de ligamento: sarga 2/1
 - 7.7. Numero de hilos por unidad de longitud (hilos/cm)
 - 7.7.1. Longitudinal 40 ± 2 hilos/cm,
 - 7.7.2. Transversal 38 ± 2 hilos/cm
8. **MÉTODOS DE REFERENCIA**
- 8.1. NMX-A-1833/1-INNEX-2014, ANÁLISIS QUÍMICO CUANTITATIVO-PARTE 1
 - 8.2. NMX-A-3801-INNEX-2012 MASA POR UNIDAD DE ÁREA



DECLARACIÓN DE AUTENTICIDAD



- 8.3. NMX-A-059/2-INNEX-2019 RESISTENCIA A LA TRACCIÓN
- 8.4. NMX-A-109-INNEX-2012 RESISTENCIA AL RASGADO
- 8.5. NMX-A-105-C06-INNEX-2015 GRADO DE SOLIDEZ MÍNIMO DEL COLOR AL LAVADO DOMÉSTICO Y COMERCIAL
- 8.6. NMX-A-7211/2-INNEX-2015 NUMERO DE HILOS POR UNIDAD DE LONGITUD (HILOS/CM)
- 8.7. NOM-004-SE-2021. INFORMACIÓN COMERCIAL- ETIQUETADO DE PRODUCTOS TEXTILES, PRENDAS DE VESTIR, SUS ACCESORIOS Y ROPA DE CASA.

PARTIDA 64
CODIGO: PANT06

PANTALÓN TÁCTICO UNISEX

- 1. ALCANCE
 - 1.1. Esta ficha es para aplicación de pantalón táctico unisex.

2. IMAGEN ILUSTRATIVA

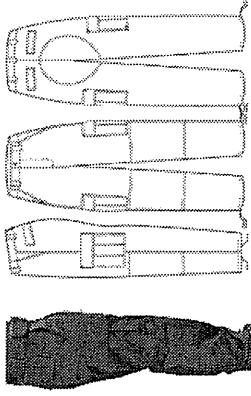

Nota: Las imágenes son de carácter ilustrativo mas no limitativo del diseño final del producto.

3. UNIDAD DE MEDIDA

- 3.1. Pieza

4. CUADRO DE TALLAS

UNISEX

| TALLA | ECH | CH | M | G | EG | EEG |
|-------|-----|----|---|---|----|-----|
|-------|-----|----|---|---|----|-----|

5. DISEÑO

- 5.1. Colores: azul marino, beige, caqui, negro, verde u otros.
- 5.2. Frente: de 2 piezas. Izquierda y derecha.
- 5.3. Delantero: de dos piezas, cada delantero presentará una bolsa diagonal con bies de refuerzo de 7 cm de largo en el costado y fondo de bolsa de poquetín 80% poliéster, 20% algodón con vista y contra vista de la misma tela de la prenda
- 5.4. Dicha bolsa tendrá una entrada de 7.5 cm en cintura y 15 cm en costado con pespunte reforzado.
- 5.5. La bolsa presentará presillas de refuerzo en cintura y costado.
- 5.6. Los delanteros cerrarán al frente por medio de un cierre metálico reforzado de mínimo 20 cm
- 5.7. El delantero izquierdo deberá presentar pespunte reforzado de dos agujas en forma de "j" de 4 cm de ancho y una presilla horizontal en la parte inferior del mismo como refuerzo.
- 5.8. Llevará otra presilla vertical sobre la curva de la "j", la cual sujetará la tapa interior del cierre.
- 5.9. El tiro delantero deberá ir con pespunte reforzado.



- 5.10. La unión de los tiros deberá reforzarse con una presilla.
- 5.11. Cada pierna deberá llevar protección en rodillas con doble tela para poder colocar insertos de neopreno (opcionales).
- 5.12. Trasero: de dos piezas unidas por la parte del tiro con costura de pespunte reforzado de tres agujas.
- 5.13. Cada trasero deberá presentar bolsas de vivo con cartera en forma recta de 14 a 15 cm de ancho por 5 a 6 cm de alto, vivo de 1 a 1.5 cm de ancho con bolsa interior de poquetín, 80% poliéster, 20% algodón con vista y contra vista de la misma tela.
- 5.14. La cartera deberá llevar pespunte en todo su contorno y el vivo, pespunte al filo con presillas verticales para rematar los extremos.
- 5.15. La cartera deberá cerrar por medio de velcro fijado en forma de cruz.
- 5.16. Tiro trasero presenta en la zona de glúteos, refuerzos con doble pespunte, de 15 cm de largo en la entrepierna y sobre el tiro.
- 5.17. Pretina: autoajustable con el sistema de túnel, cintura con pliegues. Fraccionada de 4.5 a 5.5 cm de ancho, cerrará por medio de un broche metálico al frente.
- 5.18. El falso debe llevar un ojal con un botón de pasta, fijado a la ojatera como refuerzo al interior en la bragueta.
- 5.19. La pretina se hará ajustable con una traba de tela con extensión de elástico en los costados.
- 5.20. Lleva 5 trabas de 6 cm de alto por 4 a 5 cm de ancho, acondicionadas para el uso del cinturón táctico, cosidas pespunte y fijadas a la cintura con remates de presilla en los 4 extremos de la traba.
- 5.21. Llevará tafeta fabricado en 100 % poliéster, al color de la prenda cosido en la parte interior de la pretina del pantalón de 3.5 cm de ancho y largo dependiendo de la talla.
- 5.22. Largo del pantalón: debe ser pie a tierra con un mínimo de 120 cm, el largo deberá ser contado a partir de la pretina.
- 5.23. Los costados presentarán pespunte reforzado y llevarán dos bolsas de cargo de 20 a 25 cm de ancho por 20 a 25 cm de largo con fuelles de 2.5 cm de profundidad y cartera en forma recta de 5 a 6 cm de alto por 20 a 25 cm de ancho.
- 5.24. La bolsa y carteras llevarán en su contorno pespunte y presillas en la abertura de bolsa y pegado de cartera.
- 5.25. Las bolsas deberán presentar velcro en sus extremos inferiores.
- 5.26. En el interior de las bolsas deberán llevar dos separadores cosidos a la tela del pantalón.
- 5.27. Doblado: de 2 cm con ojales horizontales internos hacia el costado con jaretas tipo agujeta del mismo tono a la tela. Los extremos de la agujeta extendida deben quedar de un mínimo de 20 cm de largo.
- 5.28. Las costuras rectas y overlock deberán ser a 9 puntadas por pulgada mínima.
- 5.29. Deberá usarse hilo poliéster 100% al tono de la prenda y de alta resistencia, grueso en los pespuntos.
- 5.30. Las bolsas, carteras y adornos deberán guardar simetría en ambos lados de la prenda.
- 5.31. Pespunte: pespunte filo, queda a 2 mm doble pespunte queda a 2 mm y 8 mm del filo.
- 5.32. Etiquetado: Contar con etiqueta (preferentemente tampográfica) de marca, composición y cuidado de la prenda, así como la talla. De conformidad con la NOM-004-SE-2021, información comercial-etiquetado de productos textiles, prendas de vestir, sus accesorios y ropa de casa
- 5.34. Tolerancia en medidas de hasta 10 cm; ± 0.5 cm.
- 5.35. Tolerancia en medidas de 10.1 cm en adelante: de ± 1 cm
- 5.36. Logotipos: Considerar el logotipo de la Institución correspondiente, en caso de que se requiera.



6. MATERIALES
- 6.1. Tela 65% poliéster y 35% algodón.
- 6.2. Tela resistente a rasgaduras tipo ripstop
- 6.3. Tela de 260 g/m².
- 6.4. Terminado: tratamiento repelente agua, manchas con base de aceite y suciedad
7. PRUEBAS DE VALIDACIÓN Y VALORES DE REFERENCIA
- 7.1. Identificación y contenido de fibras
- 7.1.1. 65 ± 5% poliéster
- 7.1.2. 35 ± 5% algodón
- 7.2. Masa por unidad de área
- 7.2.1. Tela de 260 ± 5% g/m²
- 7.3. Resistencia mínima a la tracción
- 7.3.1. Urdimbre 610 N
- 7.3.2. Trama 420 N
- 7.4. Resistencia mínima al rasgado
- 7.4.1. Urdimbre 33 N
- 7.4.2. Trama 30 N
- 7.5. Cambios dimensionales después del lavado y secado
- 7.5.1. Urdimbre ±3%
- 7.5.2. Trama ±3%
- 7.6. Grado de solidez mínimo del color al lavado doméstico y comercial procedimiento de lavado 1 ciclo (a 1 s)
- 7.6.1. Cambio 4 transferencia 3
- 7.7. Tipo de ligamento: tafetan
- 7.8. Numero de hilos por unidad de longitud (hilos/cm)
- 7.8.1. Longitudinal 34 ± 2 hilos/cm.
- 7.8.2. Transversal 15 ± 2 hilos/cm
8. MÉTODOS DE REFERENCIA
- 8.1. NMX-A-1837/1-INNTEX-2014, ANÁLISIS QUÍMICO CUANTITATIVO-PARTE 1
- 8.2. NMX-A-3801-INNTEX-2012 MASA POR UNIDAD DE ÁREA
- 8.3. NMX-A-059/2-INNTEX-2019 RESISTENCIA A LA TRACCIÓN
- 8.4. NMX-A-109-INNTEX-2012 RESISTENCIA AL RASGADO
- 8.5. NMX-A-5077-INNTEX-2015-ENCOGIMIENTO
- 8.6. NMX-A-105-C06-INNTEX-2015 GRADO DE SOLIDEZ MÍNIMO DEL COLOR AL LAVADO DOMÉSTICO Y COMERCIAL
- 8.7. NMX-A-7211/2-INNTEX-2015 NUMERO DE HILOS POR UNIDAD DE LONGITUD (HILOS/CM)
- 8.8. NOM-004-SE-2021, INFORMACIÓN COMERCIAL- ETIQUETADO DE PRODUCTOS TEXTILES, PRENDAS DE VESTIR, SUS ACCESORIOS Y ROPA DE CASA.



DECLARACIÓN DE AUTENTICIDAD



PARTIDA 65
CÓDIGO: PANT07 PANTALÓN CARGO PARA TRABAJO UNISEX 100% ALGODÓN

1. ALCANCE
 - 1.1. Esta ficha es para aplicación de pantalón de cargo para trabajo unisex 100% algodón.

2. IMAGEN ILUSTRATIVA

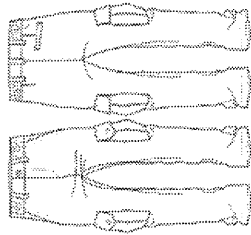

Nota: Las imágenes son de carácter ilustrativo mas no limitativo del diseño final del producto.

3. UNIDAD DE MEDIDA

- 3.1. Pieza

4. CUADRO DE TALLAS

| UNISEX | TALLA | ECH | CH | M | G | EG | EEG | EEEG |
|--------|-------|-----|----|---|---|----|-----|------|
| | | | | | | | | |

5. DISEÑO

- 5.1. Colores: azul marino, beige, blanco, caqui, negro u otros.
- 5.2. Pantalón de tela de gabardina 100% algodón
- 5.3. Delantero de dos piezas
- 5.4. Dos bolsas delanteras diagonales con costura de refuerzo
- 5.5. Dos bolsas laterales tipo parche con tres fuelles con tapa de 23 cm de ancho por 6.5 cm de alto, con un botón de pasta tamaño 30
- 5.6. Bragueta metálica o de plástico.
- 5.7. Trasero de dos piezas. Con dos bolsas traseras con tapa de 14 cm de ancho por 6 cm de alto con doble botón de pasta tamaño 30 de 4 ojillos al color de la prenda
- 5.8. Cierre del pantalón fijo con seguro de color del pantalón de 18 cm
- 5.9. Pretina de la misma tela gabardina y siete trabillas para cinturón de 1.5 cm de ancho por 6 cm de alto con costura de refuerzo.
- 5.10. Logotipos: Considerar el logotipo de la Institución correspondiente, en caso de que se requiera



2025
Movimiento
La Mujer
Indígena



2025
Movimiento
La Mujer
Indígena

- 5.11. Contar con etiqueta de marca (preferentemente tamponográfica), composición y cuidado de la prenda, así como la talla. De conformidad con la NOM-004-SE-2021, información comercial-etiquetado de productos textiles, prendas de vestir, sus accesorios y ropa de casa
- 5.12. Tolerancia en medidas de hasta 10 cm: ± 0.5 cm.
- 5.13. Tolerancia en medidas de hasta 10.1 cm en adelante: de ± 1 cm

6. MATERIALES

- 6.1. Tela de gabardina 100% algodón
- 6.2. Tela de 260 g/m²

7. PRUEBAS DE VALIDACIÓN Y VALORES DE REFERENCIA

- 7.1. Identificación y contenido de fibras
 - 7.1.1. 100% algodón
- 7.2. Masa por unidad de área
 - 7.2.1. 260 ± 5% /m²
- 7.3. Resistencia mínima a la tracción
 - 7.3.1. Urdimbre 472 N mínimo
 - 7.3.2. Trama 274 N mínimo
- 7.4. Resistencia mínima al rasgado
 - 7.4.1. Urdimbre 37 N mínimo
 - 7.4.2. Trama 31 N mínimo
- 7.5. Cambios dimensionales después del lavado y secado (Procedimiento de lavado 5BA)
 - 7.5.1. Urdimbre ±3%
 - 7.5.2. Trama ±3%
- 7.6. Grado de solidez mínimo del color al lavado doméstico y comercial procedimiento de lavado 1 ciclo (a 1 s)
 - 7.6.1. Cambio 4 transferencia 3
- 7.7. Tipo de ligamento: sarga 2/1
- 7.8. Numero de hilos por unidad de longitud (hilos/cm)
 - 7.8.1. Longitudinal 45 ± 2 hilos/cm.
 - 7.8.2. Transversal 20 ± 2 hilos/cm

8. MÉTODOS DE REFERENCIA

- 8.1. NMX-A-084-INNTEK-2015, ANÁLISIS CUALITATIVO - CUANTITATIVO PARA UN FIBRA 100% MÉTODO DE ENSAYO
- 8.2. NMX-A-3801-INNTEK-2012 MASA POR UNIDAD DE ÁREA
- 8.3. NMX-A-059/2-INNTEK-2019 RESISTENCIA A LA TRACCIÓN
- 8.4. NMX-A-109-INNTEK-2012 RESISTENCIA AL RASGADO
- 8.5. NMX-A-5077-INNTEK-2015 ENCOGIMIENTO
- 8.6. NMX-A-105-C06-INNTEK-2015 GRADO DE SOLIDEZ MÍNIMO DEL COLOR AL LAVADO DOMÉSTICO Y COMERCIAL
- 8.7. NMX-A-7211/2-INNTEK-2015 NUMERO DE HILOS POR UNIDAD DE LONGITUD (HILOS/CM)

8.8. NOM-004-SE-2021, INFORMACIÓN COMERCIAL- ETIQUETADO DE PRODUCTOS TEXTILES, PRENDAS DE VESTIR, SUS ACCESORIOS Y ROPA DE CASA.



PARTIDA 66
CODIGO: PAINT08

PANTALÓN CARGO PARA TRABAJO UNISEX 65% POLIÉSTER 35% ALGODÓN

1. ALCANCE
1.1. Esta ficha es para aplicación de pantalón de cargo para trabajo unisex 65% poliéster 35% algodón

2. IMAGEN ILUSTRATIVA

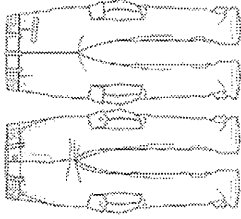

Nota: Las imágenes son de carácter ilustrativo mas no limitativo del diseño final del producto.

3. UNIDAD DE MEDIDA

3.1. Pieza

4. CUADRO DE TALLAS

UNISEX

| TALLA | 28 | 30 | 32 | 34 | 36 | 38 | 40 | 42 | 44 | 46 | 48 | 50 |
|-------|----|----|----|----|----|----|----|----|----|----|----|----|
|-------|----|----|----|----|----|----|----|----|----|----|----|----|

5. DISEÑO

- 5.1. Colores: azul marino, gris, negro u otros.
- 5.2. Pantalón de tela de gabardina 65% poliéster, 35% algodón
- 5.3. Delantero de dos piezas
- 5.4. Dos bolsas delanteras diagonales con costura de refuerzo
- 5.5. Dos bolsas laterales tipo parche con tres fuelles con tapa de 23 cm de ancho por 6.5 cm de alto, con un botón de pasta tamaño 30
- 5.6. Braqueta metálica o de plástico.
- 5.7. Trasero de dos piezas. Con dos bolsas traseras con tapa de 14 cm de ancho por 6 cm de alto con doble botón de pasta tamaño 30 de 4 ojillo al color de la prenda.
- 5.8. Ajustadores de la cinta de hebilla y cinta popotillo 100% de poliámmida (tipo nylon) del color del pantalón de 3/4 de pulgada de ancho para el ajuste de talla
- 5.9. Agujetas redondas color negro 100% poliéster 70 cm en tobillo para ajuste
- 5.10. Refuerzo tipo pantalera en la misma tela
- 5.11. Refuerzo en la rodilla y pliegue para doblez con forro tipo popelina 65% poliéster, 35% algodón



DECLARACIÓN DE AUTENTICIDAD



| | |
|-----------|---|
| 5.12. | Cierre del pantalón fijo con seguro de color de color del pantalón de 18 cm |
| 5.13. | Pretina de la misma tela gabardina y siete trabillas para cinturón de 1.5 cm de ancho por 6 cm de alto con costura de refuerzo. |
| 5.14. | Logotipos. Considerar el logotipo de la Institución correspondiente, en caso de que se requiera |
| 5.15. | Contar con etiqueta de marca (preferentemente tampográfica), composición y cuidado de la prenda, así como la talla. De conformidad con la NOM-004-SE-2021, información comercial-etiquetado de productos textiles, prendas de vestir, sus accesorios y ropa de casa |
| 5.16. | Tolerancia en medidas de hasta 10 cm. \pm 0.5 cm. |
| 5.17. | Tolerancia en medidas de 10.1 cm en adelante: de \pm 1 cm |
| 6. | MATERIALES |
| 6.1. | Tela 65% poliéster y 35% algodón |
| 6.2. | Tela de 240 g/m ² |
| 7. | PRUEBAS DE VALIDACIÓN Y VALORES DE REFERENCIA |
| 7.1. | Identificación y contenido de fibras |
| 7.1.1. | 65 \pm 5% poliéster |
| 7.1.2. | 35 \pm 5% algodón |
| 7.2. | Masa por unidad de área |
| 7.2.1. | 240 \pm 5% g/m ² |
| 7.3. | Resistencia mínima a la tracción |
| 7.3.1. | Urdimbre 830 N |
| 7.3.2. | Trama 370 N |
| 7.4. | Resistencia mínima al rasgado |
| 7.4.1. | Urdimbre 48 N |
| 7.4.2. | Trama 36 N |
| 7.5. | Cambios dimensionales después del lavado y secado |
| 7.5.1. | Urdimbre \pm 2% |
| 7.5.2. | Trama \pm 2% |
| 7.6. | Grado de solidez mínimo del color al lavado doméstico y comercial procedimiento de lavado 1 ciclo (a 1 s) |
| 7.6.1. | Cambio 4 transferencia 3 |
| 7.7. | Tipo de ligamento: sarga 3/1 |
| 7.8. | Numero de hilos por unidad de longitud (hilos/cm) |
| 7.8.1. | Longitudinal 38 \pm 2 hilos/cm. |
| 7.8.2. | Transversal 20 \pm 2 hilos/cm |
| 8. | MÉTODOS DE REFERENCIA |
| 8.1. | NMX-A-1833/1-INNTEX-2014. ANÁLISIS QUÍMICO CUANTITATIVO-PARTE 1 |
| 8.2. | NMX-A-3801-INNTEX-2012 MASA POR UNIDAD DE ÁREA |
| 8.3. | NMX-A-059/2-INNTEX-2019 RESISTENCIA A LA TRACCIÓN |
| 8.4. | NMX-A-109-INNTEX-2012 RESISTENCIA AL RASGADO |
| 8.5. | NMX-A-5077-INNTEX-2015 ENCOGIMIENTO |
| 8.6. | NMX-A-105-C06-INNTEX-2015 GRADO DE SOLIDEZ MÍNIMO DEL COLOR AL LAVADO DOMÉSTICO Y COMERCIAL |
| 8.7. | NMX-A-7211/2-INNTEX-2015 NUMERO DE HILOS POR UNIDAD DE LONGITUD (HILOS/CM) |

8.8. NOM-004-SE-2021, INFORMACIÓN COMERCIAL- ETIQUETADO DE PRODUCTOS TEXTILES, PRENDAS DE VESTIR, SUS ACCESORIOS Y ROPA DE CASA.



PARTIDA 67
CÓDIGO: PAN109

PANTALÓN PPL

1. ALCANCE

1.1. Esta ficha es para aplicación de pantalón para PPL

2. IMAGEN ILUSTRATIVA

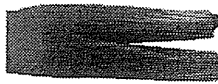

Nota: Las imágenes son de carácter ilustrativo mas no limitativo del diseño final del producto.

3. UNIDAD DE MEDIDA

3.1. Pieza

4. CUADRO DE TALLAS

| TALLA | ECH | CH | M | G | EG | EEG | EEEE |
|-------|-----|----|---|---|----|-----|------|
|-------|-----|----|---|---|----|-----|------|

5. DISEÑO

- 5.1. Colores: azul cielo, beige u otros.
- 5.2. Pantalón corte recto
- 5.3. Delantero: de una sola pieza
- 5.4. Traseros de una sola pieza
- 5.5. Pretina que sale de los mismos delanteros y traseros con entreteja y resorte en su interior de 1 ¼ pulgada de ancho con 2 pespuntes distribuidos proporcionalmente.
- 5.6. Contar con etiqueta de marca (preferentemente tampográfica), composición y cuidado de la prenda, así como la talla. De conformidad con la NOM-004-SE-2021, información comercial-etiquetado de productos textiles, prendas de vestir, sus accesorios y ropa de casa
- 5.7. Tolerancia en medidas de hasta 10 cm: ± 0.5 cm.
- 5.8. Tolerancia en medidas de 10.1 cm en adelante: de ± 1 cm

6. MATERIALES

- 6.1. Tela 65% poliéster y 35% algodón
- 6.2. Tela de 230 g/m²



7. PRUEBAS DE VALIDACIÓN Y VALORES DE REFERENCIA

- 7.1. Identificación y contenido de fibras
 - 7.1.1. 65 ± 5% poliéster
 - 7.1.2. 35 ± 5% algodón
- 7.2. Masa por unidad de área
 - 7.2.1. 230 ± 5% g/m²
- 7.3. Resistencia mínima a la tracción
 - 7.3.1. Urdimbre 830 N
 - 7.3.2. Trama 530 N
- 7.4. Resistencia mínima al rasgado
 - 7.4.1. Urdimbre 50 N
 - 7.4.2. Trama 30 N
- 7.5. Grado de solidez mínimo del color al lavado doméstico y comercial | procedimiento de lavado 1 ciclo (a 1 s)
 - 7.5.1. cambio 4 transferencia 3
- 7.6. Tipo de ligamento: sarga 2/1
- 7.7. Numero de hilos por unidad de longitud (hilos/cm)
 - 7.7.1. Longitudinal 33 ± 2 hilos/cm,
 - 7.7.2. Transversal 22 ± 2 hilos/cm

8. MÉTODOS DE REFERENCIA

- 8.1. NMX-A-1833/1-INNTEX-2014, ANÁLISIS QUÍMICO CUANTITATIVO-PARTE 1
- 8.2. NMX-A-3801-INNTEX-2012 MASA POR UNIDAD DE ÁREA
- 8.3. NMX-A-059/2-INNTEX-2019 RESISTENCIA A LA TRACCIÓN
- 8.4. NMX-A-109-INNTEX-2012 RESISTENCIA AL RASGADO
- 8.5. NMX-A-105-C06-INNTEX-2015 GRADO DE SOLIDEZ MÍNIMO DEL COLOR AL LAVADO DOMÉSTICO Y COMERCIAL
- 8.6. NMX-A-7211/2-INNTEX-2015 NUMERO DE HILOS POR UNIDAD DE LONGITUD (HILOS/CM)
- 8.7. NOM-004-SE-2021, INFORMACIÓN COMERCIAL- ETIQUETADO DE PRODUCTOS TEXTILES; PRENDAS DE VESTIR, SUS ACCESORIOS Y ROPA DE CASA.



SECRETARÍA DE HACIENDA Y CRÉDITO PÚBLICO



PARTIDA 68
CÓDIGO: PANT10 **PANTALÓN VESTIR DAMA GABARDINA 100% ALGODÓN**

1. **ALCANCE**
1.1. Esta ficha es para aplicación de pantalón de vestir dama 100% algodón.

2. IMAGEN ILUSTRATIVA

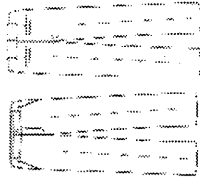

Nota: Las imágenes son de carácter ilustrativo mas no limitativo del diseño final del producto.

3. UNIDAD DE MEDIDA

- 3.1. Pieza

4. CUADRO DE TALLAS

| TALLA | 26 | 28 | 30 | 32 | 34 | 36 | 38 | 40 | 42 | 44 | 46 | 48 | 50 |
|-------|----|----|----|----|----|----|----|----|----|----|----|----|----|
| | | | | | | | | | | | | | |

5. DISEÑO

- 5.1. Colores: azul marino, blanco, negro, quinda, gris Oxford u otros.
- 5.2. Pantalón de vestir para dama 100% algodón.
- 5.3. Corte recto, sobrehilado y sin dobladillo.
- 5.4. Delantero: de dos piezas, se une al frente con un cierre metálico reforzado con bragueta en la parte de adentro con terminación con overlock
- 5.5. Lleva un pespunte en forma de "I" en el delantero izquierdo
- 5.6. Lleva una bolsa en cada lateral en forma diagonal con presillas en cada uno de sus extremos.
- 5.7. El forro de la bolsa por dentro debe ser de poquetín, con terminación máquina over de 5 hilos al tono del forro.
- 5.8. Las bolsas llevan una vista y una contravista con entretela fusionable.
- 5.9. Trasero de dos piezas con una pieza al centro en cada lado de los traseros.
- 5.10. Pretina de una pieza de 1 ½ pulgadas de ancho, botón al frente del No. 24 (aprox 15 mm.) de pasta de 4 orificios al tono de la tela, con ojal. Lleva elástico oculto en la parte posterior central.
- 5.11. Con pespunte al filo en todo su contorno.
- 5.12. Las costuras de costados y entrepiezas deben ser con máquina de 5 hilos con hilo al tono de la prenda con medida de 9 puntadas por pulgada mínimo.



- 5.13. Contar con etiqueta (preferentemente tamponográfica) de marca, composición y cuidado de la prenda, así como la talla. De conformidad con la NOM-004-SE-2021, información comercial- etiquetado de productos textiles, prendas de vestir, sus accesorios y ropa de casa
 - 5.14. Tolerancia en medidas de hasta 10 cm: ± 0.5 cm.
 - 5.15. Tolerancia en medidas de 10.1 cm en adelante: ± 1 cm
- 6. MATERIALES**
- 6.1. Tela 100% algodón
 - 6.1. Tela de gabardina de 275 g/m²
 - 6.2 Tipo de ligamento: Sarga
- 7. PRUEBAS DE VALIDACIÓN Y VALORES DE REFERENCIA**
- 7.1. Identificación y contenido de fibras
8.7.1.100 % algodón
 - 7.2. Masa por unidad de área
7.2.1. Tela de 275 ± 5% g/m²
 - 7.3. Resistencia mínima a la tracción
7.3.1. Urdimbre 520 N mínimo
 - 7.3.2. Trama 284 N mínimo
 - 7.4. Resistencia mínima al rasgado
8.7.2. Urdimbre 39 N mínimo
 - 8.7.3. Trama 33N mínimo
 - 7.5. Grado de solidez mínimo del color al lavado doméstico y comercial procedimiento de lavado 1 ciclo (a 1 s)
8.7.4. Cambio de color 4, transferencia de color 3-4
 - 7.6. Determinación del cambio dimensional en el lavado y secado (Procedimiento de lavado SBA)
7.6.1. Urdimbre de ± 3%
 - 7.6.2. Trama de ± 3%
 - 7.7. Determinación de hilos por unidad de longitud
7.7.1. Urdimbre 32 ± 2 hilos/ cm
 - 7.7.2. Trama 23 ± 2 pasadas/ cm
- 8. MÉTODOS DE REFERENCIA**
- 8.8. NMX-A-084-INNTEX-2015, ANÁLISIS CUALITATIVO-CUANTITATIVO PARA UNA FIBRA 100% - MÉTODO DE ENSAYO
 - 8.9. NMX-A-3801-INNTEX-2012 MASA POR UNIDAD DE ÁREA
 - 8.10. NMX-A-0592-INNTEX-2019 RESISTENCIA A LA TRACCIÓN
 - 8.11. NMX-A-109-INNTEX-2012 RESISTENCIA AL RASGADO
 - 8.12. NMX-A-105-C06-INNTEX-2015 GRADO DE SOLIDEZ MÍNIMO DEL COLOR AL LAVADO DOMÉSTICO Y COMERCIAL
 - 8.13. NMX-A-5077-INNTEX-2015 DETERMINACIÓN DEL CAMBIO DIMENSIONAL EN EL LAVADO Y SECADO
 - 8.14. NMX-A-7211/2-INNTEX-2015 NUMERO DE HILOS POR UNIDAD DE LONGITUD (HILOS/CM)
 - 8.15. NOM-004-SE-2021, INFORMACIÓN COMERCIAL- ETIQUETADO DE PRODUCTOS TEXTILES, PRENDAS DE VESTIR, SUS ACCESORIOS Y ROPA DE CASA.



PARTIDA 69
CÓDIGO: PANT11

PANTALÓN VESTIR CABALLERO GABARDINA 100% ALGODÓN

1. ALCANCE

1.1. Esta ficha es para aplicación de pantalón de vestir para caballero 100% algodón

2. IMAGEN ILUSTRATIVA

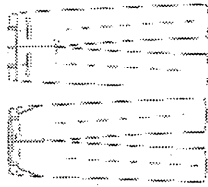

Nota: Las imágenes son de carácter ilustrativo mas no limitativo del diseño final del producto.

3. UNIDAD DE MEDIDA

3.1. Pieza

4. CUADRO DE TALLAS

| TALLA | 28 | 30 | 32 | 34 | 36 | 38 | 40 | 42 | 44 | 46 | 48 | 50 |
|-------|----|----|----|----|----|----|----|----|----|----|----|----|
|-------|----|----|----|----|----|----|----|----|----|----|----|----|

5. DISEÑO

- 5.1. Colores: azul marino, blanco, beige, guinda, negro u otros.
- 5.2. Pantalón de vestir para caballero 100% algodón
- 5.3. Corte recto, sobrehilado y sin dobladillo.
- 5.4. Delantero: de dos piezas se unen al frente con un cierre metálico, reforzado con bragueta en la parte de adentro con terminación con overlock
- 5.5. Lleva un pespunte en forma de "j" en el delantero izquierdo
- 5.6. Lleva una bolsa en cada lateral en forma diagonal con presillas en cada uno de sus extremos
- 5.7. El forro de la bolsa por dentro debe ser de poquetín, terminación máquina de 5 hilos al tono de la tela de manta
- 5.8. Las bolsas llevan una vista y una contravista con entretela fusible.
- 5.9. Trasero de dos piezas
- 5.10. Bolsa ojal y pinza en cada una de las piezas del trasero con pretina sencilla de una pieza con entretela botón ojal y siete presillas
- 5.11. Para las bolsas trasero: de una sola pieza con una bolsa por lado con cartera, con un botón al centro de la cartera del No. 24 (aprox 15 mm.) al tono de la prenda.
- 5.12. Con un vivo de 1/4 pulgada de ancho con entretela fusible con pespunte al filo en todo su contorno
- 5.13. La cartera tiene que ser a proporción con el vivo con forma con pespunte a 1/4 pulgada y presilla en sus extremos en la parte superior de la cartera



- 5.14. Pretina: de una sola pieza de 1 1/2 pulgadas de ancho con pespunte al filo en todo su contorno con un botón al frente del No. 24 (aprox 15 mm.) de pasta de 4 orificios al tono de la tela
- 5.15. Lleva 7 trabas distribuidas proporcionalmente con una terminación de 1 cm de ancho
- 5.16. Con pespunte al filo con presilla en la parte de abajo de la traba dobladillos: a 1 pulgada de ancho
- 5.17. Las costuras de costados y entrepiermas deben ser con máquina de 5 hilos con hilo al tono con medida de 9 puntadas por pulgadas
- 5.18. Contar con etiqueta (preferentemente tampográfica) de marca, composición y cuidado de la prenda, así como la talla. De conformidad con la NOM-004-SE-2021, información comercial-etiquetado de productos textiles, prendas de vestir, sus accesorios y ropa de casa
- 5.19. Tolerancia en medidas de hasta 10 cm: ± 0.5 cm.
- 5.20. Tolerancia en medidas de 10.1 cm en adelante: de ± 1 cm

6. MATERIALES

- 6.1. Tela 100% algodón
- 6.2. Tela de gabardina de 275 g/m²
- 6.3. Tipo de Ligamento: Sarga

7. PRUEBAS DE VALIDACIÓN Y VALORES DE REFERENCIA

- 7.1. Identificación y contenido de fibras
 - 7.1.1. 100 % algodón
- 7.2. Masa por unidad de área
 - 7.2.1. Tela de 275 ± 5% g/m²
- 7.3. Resistencia mínima a la tracción
 - 7.3.1. Urdimbre 520 N mínimo
 - 7.3.2. Trama 284 N mínimo
- 7.4. Resistencia mínima al rasgado
 - 7.4.1. Urdimbre 39 N mínimo
 - 7.4.2. Trama 33 N mínimo
- 7.5. Grado de solidez mínimo del color al lavado doméstico y comercial procedimiento de lavado 1 ciclo (a 1 s)
 - 7.5.1. Cambio de color 3-4, transferencia de color 3
- 7.6. Determinación del cambio dimensional en el lavado y secado (Procedimiento de lavado 5BA)
 - 7.6.1. Urdimbre de ± 3%
 - 7.6.2. Trama de ± 3%
- 7.7. Determinación de hilos por unidad de longitud
 - 7.7.1. Urdimbre 32 ± 2 hilos/ cm
 - 7.7.2. Trama 23 ± 2 pasadas/ cm

8. MÉTODOS DE REFERENCIA

- 8.1. NMX-A-084-INNEX-2015, ANÁLISIS CUALITATIVO-CUANTITATIVO PARA UNA FIBRA 100% - MÉTODO DE ENSAYO
- 8.2. NMX-A-3801-INNEX-2012 MASA POR UNIDAD DE ÁREA
- 8.3. NMX-A-05912-INNEX-2019 RESISTENCIA A LA TRACCIÓN
- 8.4. NMX-A-109-INNEX-2012 RESISTENCIA AL RASGADO
- 8.5. NMX-A-105-C06-INNEX-2015 GRADO DE SOLIDEZ MÍNIMO DEL COLOR AL LAVADO DOMÉSTICO Y COMERCIAL



- 8.6. NMX-A-5077-INNEX-2015 DETERMINACIÓN DEL CAMBIO DIMENSIONAL EN EL LAVADO Y SECADO
- 8.7. NMX-A-7211/2-INNEX-2015 NÚMERO DE HILOS POR UNIDAD DE LONGITUD (HILOS/CM)
- 8.8. NOM-004-SE-2021, INFORMACIÓN COMERCIAL- ETIQUETADO DE PRODUCTOS TEXTILES, PRENDAS DE VESTIR, SUS ACCESORIOS Y ROPA DE CASA.

PARTIDA 70 PLAYERA TIPO POLO MANGA CORTA CABALLERO
CODIGO: PLYP01 50% POLIESTER 50% ALGODÓN

- 1. ALCANCE**
1.1. Esta ficha es para aplicación de playera tipo polo de manga corta caballero.

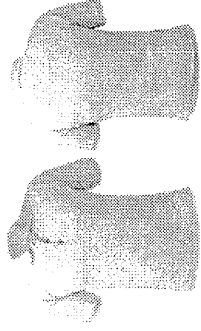

- 2. IMAGEN ILUSTRATIVA**
Nota: Las imágenes son de carácter ilustrativo mas no limitativo del diseño final del producto.

- 3. UNIDAD DE MEDIDA**
3.1. Pieza

- 4. CUADRO DE TALLAS**

| CABALLERO | TALLA | ECH | CH | M | G | EG | EEG | EEEE |
|-----------|-------|-----|----|---|---|----|-----|------|
| | | | | | | | | |

- 5. DISEÑO**
5.1. Colores: azul marino, azul claro, blanco, gris, gris Oxford, guinda, negro, rojo, verde, vino, u otros
- 5.2. Playera tipo polo de manga corta
- 5.3. Delantero de una pieza
- 5.4. Alestilla en la parte superior de 1 pulgada de ancho.
- 5.5. Con 3 botones de pasta de 4 orificios del color de la playera colocados de manera equidistante.
- 5.6. Cuello tipo sport de cárdigan
- 5.7. Espalda de una pieza
- 5.8. Mangas cortas de una sola pieza con cárdigan en la orilla
- 5.9. Corte recto en la parte inferior de la playera
- 5.10. Las uniones de las piezas y bajos serán con doble pespunte.
- 5.11. Logotipos a la altura del pecho izquierdo, bordados directamente en la pieza, a solicitud de la institución.
- 5.12. Contar con etiqueta de marca (preferentemente tampográfica), composición y cuidado de la prenda, así como la talla. De conformidad con la NOM-004-SE-2021, información comercial-etiquetado de productos textiles, prendas de vestir, sus accesorios y ropa de casa

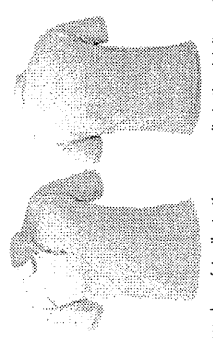

| |
|--|
| 513. Tolerancia en medidas de hasta 10 cm; ± 0.5 cm. |
| 514. Tolerancia en medidas de 10.1 cm en adelante: de ± 1 cm |
| 6. MATERIALES |
| 6.1. Tela 50% poliéster y 50% algodón |
| 6.2. Tela de 240 g/m ² |
| 7. PRUEBAS DE VALIDACIÓN Y VALORES DE REFERENCIA |
| 7.1. Identificación y contenido de fibras |
| 7.1.1. 50 \pm 5% poliéster |
| 7.1.2. 50 \pm 5% algodón |
| 7.2. Masa por unidad de área |
| 7.2.1. 240 \pm 5% g/m ² |
| 7.3. Resistencia al reventamiento |
| 7.3.1. 360 a 400 kPa |
| 7.4. Cambios dimensionales después del lavado y secado |
| 7.4.1. Columnas \pm 2% |
| 7.4.2. Mallas \pm 2% |
| 7.5. Grado de solidez mínimo del color al lavado doméstico y comercial procedimiento de lavado 1 ciclo (a 1 s) |
| 7.5.1. Cambio 4 transferencia 2-3 |
| 7.6. Densidad del tejido de punto |
| 7.6.1. Columnas 32 \pm 1 columnas/cm |
| 7.6.2. Mallas 23 \pm 1 mallas/cm |
| 8. MÉTODOS DE REFERENCIA |
| 8.1. NMX-A-1833/1-INNEX-2014. ANÁLISIS QUÍMICO CUANTITATIVO-PARTE 1 |
| 8.2. NMX-A-3801-INNEX-2012 MASA POR UNIDAD DE ÁREA |
| 8.3. NMX-A-13938/1-INNEX-2012 PARTE 1 RESISTENCIA AL REVENTAMIENTO |
| 8.4. NMX-A-13938/2-INNEX-2012 PARTE 2 RESISTENCIA AL REVENTAMIENTO |
| 8.5. NMX-A-5077-INNEX-2015 ENCORGIMIENTO |
| 8.6. NMX-A-105-C06-INNEX-2015 GRADO DE SOLIDEZ MÍNIMO DEL COLOR AL LAVADO DOMÉSTICO Y COMERCIAL |
| 8.7. NMX-A-134-INNEX-2013 DETERMINACIÓN DE LA DENSIDAD DEL TEJIDO DE PUNTO |
| 8.8. NOM-004-SE-2021. INFORMACIÓN COMERCIAL- ETIQUETADO DE PRODUCTOS TEXTILES, PRENDAS DE VESTIR, SUS ACCESORIOS Y ROPA DE CASA. |

| | | | | | | | | | | | | | | | | | | |
|------------------------------|---|----|---|---|----|-----|------|--|--|--|-------|-----|----|---|---|----|-----|------|
| PARTIDA 71 | PLAYERA TIPO POLO MANGA CORTA CABALLERO | | | | | | | | | | | | | | | | | |
| CODIGO: PLYP02 | 100% POLIÉSTER | | | | | | | | | | | | | | | | | |
| 1. ALCANCE | 1.1. Esta ficha es para aplicación de playera tipo polo de manga corta para caballero | | | | | | | | | | | | | | | | | |
| 2. IMAGEN ILUSTRATIVA |  | | | | | | | | | | | | | | | | | |
| | Nota: Las imágenes son de carácter ilustrativo mas no limitativo del diseño final del producto. | | | | | | | | | | | | | | | | | |
| 3. UNIDAD DE MEDIDA | 3.1. Pieza | | | | | | | | | | | | | | | | | |
| 4. CUADRO DE TALLAS | <table border="1" style="width: 100%; text-align: center;"> <tr> <td>TALLA</td> <td>ECH</td> <td>CH</td> <td>M</td> <td>G</td> <td>EG</td> <td>EEG</td> <td>EEEG</td> </tr> </table> | | | | | | | | | | TALLA | ECH | CH | M | G | EG | EEG | EEEG |
| TALLA | ECH | CH | M | G | EG | EEG | EEEG | | | | | | | | | | | |
| CABALLERO | | | | | | | | | | | | | | | | | | |
| 5. DISEÑO | 5.1. Colores: blanco, azul marino, negro u otros. 5.2. Playera tipo polo de manga corta 5.3. Delantero de una pieza 5.4. Alella en la parte superior de 1 pulgada de ancho 5.5. 3 botones de pasta de 4 orificios del color de la playera colocados de manera equidistante 5.6. Cuello tipo sport de cárdigan 5.7. Espalda de una pieza 5.8. Mangas cortas de una sola pieza con cárdigan en la orilla 5.9. Corte recto en la parte inferior de la playera 5.10. Las uniones de las piezas y bajos serán con doble pespunte. 5.11. Logotipos a la altura del pecho izquierdo, bordados directamente en la pieza, a solicitud de la institución. 5.12. Contar con etiqueta de marca (preferentemente tampográfica), composición y cuidado de la prenda, así como la talla. De conformidad con la NOM-004-SE-2021, información comercial-etiquetado de productos textiles, prendas de vestir, sus accesorios y ropa de casa 5.13. Tolerancia en medidas de hasta 10 cm: ± 0.5 cm. | | | | | | | | | | | | | | | | | |



ANEXO
DISEÑO DE PRODUCTOS TEXTILES



| | |
|---|---|
| 5.14. | Tolerancia en medidas de 10.1 cm en adelante: de \pm 1 cm |
| 6. MATERIALES | |
| 6.1. | Tela 100% poliéster |
| 6.2. | Tela de 230 g/m ² |
| 7. PRUEBAS DE VALIDACIÓN Y VALORES DE REFERENCIA | |
| 7.1. | Identificación y contenido de fibras |
| 7.1.1. | 100% poliéster |
| 7.2. | Masa por unidad de área 230 \pm 5% g/m ² |
| 7.3. | Resistencia al reventamiento |
| 7.3.1. | 400 a 510 kPa |
| 7.4. | Cambios dimensionales después del lavado y secado |
| 7.4.1. | Columnas +/-2% |
| 7.4.2. | Mallas +/-2% |
| 7.5. | Grado de solidez mínimo del color al lavado doméstico y comercial procedimiento de lavado 1 ciclo (a 1 s) |
| 7.5.1. | Cambio 4 transferencia 2-3 |
| 7.6. | Densidad del tejido de punto |
| 7.6.1. | Columnas 8 a 14 columnas/cm |
| 7.6.2. | Mallas 10 a 18 mallas/cm |
| 8. MÉTODOS DE REFERENCIA | |
| 8.1. | NMX-A-084-INNEX-2015, ANÁLISIS CUALITATIVO - CUANTITATIVO PARA UN FIBRA 100% METODO DE ENSAYO |
| 8.2. | NMX-A-3801-INNEX-2012 MASA POR UNIDAD DE ÁREA |
| 8.3. | NMX-A-13938/I-INNEX-2012 PARTE 1 RESISTENCIA AL REVENTAMIENTO |
| 8.4. | NMX-A-13938/2-INNEX-2012 RESISTENCIA AL REVENTAMIENTO |
| 8.5. | NMX-A-5077-INNEX-2015 ENCOGIMIENTO |
| 8.6. | NMX-A-105-C06-INNEX-2015 GRADO DE SOLIDEZ MÍNIMO DEL COLOR AL LAVADO DOMÉSTICO Y COMERCIAL |
| 8.7. | NMX-A-134-INNEX-2013 DETERMINACIÓN DE LA DENSIDAD DEL TEJIDO DE PUNTO |
| 8.8. | NOM-004-SE-2021, INFORMACIÓN COMERCIAL- ETIQUETADO DE PRODUCTOS TEXTILES, PRENDAS DE VESTIR, SUS ACCESORIOS Y ROPA DE CASA. |

| | | | | | | | | |
|------------------------------|---|-------|-----|----|----|-----|----|-----|
| PARTIDA 72 | PLAYERA TIPO POLO MANGA LARGA CABALLERO | | | | | | | |
| CÓDIGO: PLYP03 | 50% POLIÉSTER 50% ALGODÓN | | | | | | | |
| 1. ALCANCE | 1.1. Esta ficha es para aplicación de playera tipo polo de manga larga para caballero | | | | | | | |
| 2. IMAGEN ILUSTRATIVA | <p>Nota: Las imágenes son de carácter ilustrativo mas no limitativo del diseño final del producto.</p> | | | | | | | |
| 3. UNIDAD DE MEDIDA | 3.1. Pieza | | | | | | | |
| 4. CUADRO DE TALLAS | | | | | | | | |
| CABALLERO | <table border="1"> <tr> <td>TALLA</td> <td>ECH</td> <td>CH</td> <td>M</td> <td>G</td> <td>EG</td> <td>EEG</td> </tr> </table> | TALLA | ECH | CH | M | G | EG | EEG |
| TALLA | ECH | CH | M | G | EG | EEG | | |
| 5. DISEÑO | <p>5.1. Colores: blanco, gris, azul marino, negro u otros.</p> <p>5.2. Playera tipo polo de manga larga</p> <p>5.3. Delantero de una pieza</p> <p>5.4. Aletilla en la parte superior de 1 pulgada de ancho</p> <p>5.5. 3 botones de pasta de 4 orificios del color de la playera colocados de manera equidistante</p> <p>5.6. Cuello tipo sport de cárdigan</p> <p>5.7. Espalda de una pieza</p> <p>5.8. Mangas largas de una sola pieza con cárdigan en el puño</p> <p>5.9. Corte recto en la parte inferior de la playera</p> <p>5.10. Las uniones de las piezas y bajos serán con doble pespunte.</p> <p>5.11. Logotipos a la altura del pecho izquierdo, bordados directamente en la pieza, a solicitud de la institución.</p> <p>5.12. Contar con etiqueta de marca (preferentemente tampográfica), composición y cuidado de la prenda, así como la talla. De conformidad con la NOM-004-SE-2021, información comercial-etiquetado de productos textiles, prendas de vestir, sus accesorios y ropa de casa</p> <p>5.13. Tolerancia en medidas de hasta 10 cm: \pm 0.5 cm.</p> <p>5.14. Tolerancia en medidas de hasta 10.1 cm en adelante: de \pm 1 cm</p> | | | | | | | |
| 6. MATERIALES | | | | | | | | |



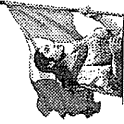

| | |
|-----------|---|
| 6.1. | Tela 50% poliéster y 50% algodón |
| 6.2. | Tela de 240 g/m ² |
| 7. | PRUEBAS DE VALIDACIÓN Y VALORES DE REFERENCIA |
| 7.1. | Identificación y contenido de fibras |
| 7.1.1. | 50 ± 5% poliéster |
| 7.1.2. | 50 ± 5% algodón |
| 7.2. | Masa por unidad de área |
| 7.2.1. | 240 ± 5% g/m ² |
| 7.3. | Resistencia al reventamiento |
| 7.3.1. | 360 a 400 kPa |
| 7.4. | Cambios dimensionales después del lavado y secado |
| 7.4.1. | Columnas ±2% |
| 7.4.2. | Mallas +2% |
| 7.5. | Grado de solidez mínimo del color al lavado doméstico y comercial procedimiento de lavado 1 ciclo (a 1 s) |
| 7.5.1. | Cambio 4 transferencia 2-3 |
| 7.6. | Densidad del tejido de punto |
| 7.6.1. | Columnas 32 ± 1 columnas/cm, |
| 7.6.2. | Mallas 23 ± 1 mallas/cm |
| 8. | MÉTODOS DE REFERENCIA |
| 8.1. | NMX-A-1833/1-INNTEX-2014, ANÁLISIS QUÍMICO CUANTITATIVO-PARTE 1 |
| 8.2. | NMX-A-3801-INNTEX-2012 MASA POR UNIDAD DE ÁREA |
| 8.3. | NMX-A-13938/1-INNTEX-2012 PARTE 1 RESISTENCIA AL REVENTAMIENTO |
| 8.4. | NMX-A-13938/2-INNTEX-2012 RESISTENCIA AL REVENTAMIENTO |
| 8.5. | NMX-A-5077-INNTEX-2015 ENCOGIMIENTO |
| 8.6. | NMX-A-105-C06-INNTEX-2015 GRADO DE SOLIDEZ MÍNIMO DEL COLOR AL LAVADO DOMÉSTICO Y COMERCIAL |
| 8.7. | NMX-A-134-INNTEX-2013 DETERMINACIÓN DE LA DENSIDAD DEL TEJIDO DE PUNTO |
| 8.8. | NOM-004-SE-2021, INFORMACIÓN COMERCIAL- ETIQUETADO DE PRODUCTOS TEXTILES, PRENDAS DE VESTIR, SUS ACCESORIOS Y ROPA DE CASA. |

| PARTIDA 73 | PLAYERA TIPO POLO MANGA LARGA CABALLERO | | | | | | | | |
|------------------------------|---|-------|-----|----|----|-----|------|-----|------|
| CODIGO: PLYP04 | 100% POLIÉSTER | | | | | | | | |
| 1. ALCANCE | 1.1. Esta ficha es para aplicación de playera tipo polo de manga larga para caballero | | | | | | | | |
| 2. IMAGEN ILUSTRATIVA | | | | | | | | | |
| | Nota: Las imágenes son de carácter ilustrativo mas no limitativo del diseño final del producto. | | | | | | | | |
| 3. UNIDAD DE MEDIDA | 3.1. Pieza | | | | | | | | |
| 4. CUADRO DE TALLAS | | | | | | | | | |
| CABALLERO | <table border="1"> <tr> <th>TALLA</th> <th>ECH</th> <th>CH</th> <th>M</th> <th>G</th> <th>EG</th> <th>EEG</th> <th>EEEG</th> </tr> </table> | TALLA | ECH | CH | M | G | EG | EEG | EEEG |
| TALLA | ECH | CH | M | G | EG | EEG | EEEG | | |
| 5. DISEÑO | <p>5.1. Colores: blanco, azul marino, negro u otros.</p> <p>5.2. Playera tipo polo de manga larga</p> <p>5.3. Delantero de una pieza</p> <p>5.4. Aletilla en la parte superior de 1 pulgada de ancho</p> <p>5.5. 3 botones de pasta de 4 orificios del color de la playera colocados de manera equidistante</p> <p>5.6. Cuello tipo sport de cárdigan</p> <p>5.7. Espalda de una pieza</p> <p>5.8. Mangas largas de una sola pieza con cárdigan en el puño</p> <p>5.9. Corte recto en la parte inferior de la playera</p> <p>5.10. Las uniones de las piezas y bajos serán con doble pespunte.</p> <p>5.11. Logotipos a la altura del pecho izquierdo, bordados directamente en la pieza, a solicitud de la institución.</p> <p>5.12. Contar con etiqueta de marca (preferentemente tampográfica), composición y cuidado de la prenda, así como la talla. De conformidad con la NOM-004-SE-2021, información comercial-etiquetado de productos textiles, prendas de vestir, sus accesorios y ropa de casa</p> <p>5.13. Tolerancia en medidas de hasta 10 cm: ± 0.5 cm.</p> <p>5.14. Tolerancia en medidas de 10.1 cm en adelante: de ± 1 cm</p> | | | | | | | | |

ANEXO
DISEÑO DE PRODUCTOS TEXTILES



| |
|---|
| <p>6. MATERIALES</p> <p>6.1. Tela 100% poliéster</p> <p>6.2. Tela de 230 g/m²</p> |
| <p>7. PRUEBAS DE VALIDACIÓN Y VALORES DE REFERENCIA</p> <p>7.1. Identificación y contenido de fibras</p> <p>7.1.1. 100% poliéster</p> <p>7.2. Masa por unidad de área</p> <p>7.2.1 230 ± 5% g/m²</p> <p>7.3. Resistencia al reventamiento</p> <p>7.3.1 400 a 510 kPa</p> <p>7.4. Cambios dimensionales después del lavado y secado</p> <p>7.4.1. Columnas +/-2%</p> <p>7.4.2. Mallas +/-2%.</p> <p>7.5. Grado de solidez mínimo del color al lavado doméstico y comercial procedimiento de lavado 1 ciclo (a 1 s)</p> <p>7.5.1. Cambio 4 transferencia 2-3</p> <p>7.6. Densidad del tejido de punto</p> <p>7.6.1. Columnas 8 a 14 columnas/cm</p> <p>7.6.2. Mallas 10 a 18 mallas/cm</p> |
| <p>8. MÉTODOS DE REFERENCIA</p> <p>8.1. NMX-A-084-INNTEX-2015, ANÁLISIS CUALITATIVO - CUANTITATIVO PARA UN FIBRA 100% MÉTODO DE ENSAYO</p> <p>8.2. NMX-A-3801-INNTEX-2012 MASA POR UNIDAD DE ÁREA</p> <p>8.3. NMX-A-13938/1-INNTEX-2012 PARTE 1 RESISTENCIA AL REVENTAMIENTO</p> <p>8.4. NMX-A-13938/2-INNTEX-2012 RESISTENCIA AL REVENTAMIENTO</p> <p>8.5. NMX-A-5077-INNTEX-2015 ENCOGIMIENTO</p> <p>8.6. NMX-A-105-C06-INNTEX-2015 GRADO DE SOLIDEZ MÍNIMO DEL COLOR AL LAVADO DOMÉSTICO Y COMERCIAL</p> <p>8.7. NMX-A-134-INNTEX-2013 DETERMINACIÓN DE LA DENSIDAD DEL TEJIDO DE PUNTO</p> <p>8.8. NOM-004-SE-2021, INFORMACIÓN COMERCIAL- ETIQUETADO DE PRODUCTOS TEXTILES, PRENDAS DE VESTIR, SUS ACCESORIOS Y ROPA DE CASA.</p> |



| | |
|----------------|--|
| PARTIDA 74 | PLAYERA TIPO POLO MANGA CORTA RANGLAN, CABALLERO |
| CODIGO: PLYP05 | UNIFORME TÁCTICO 100% POLIÉSTER |

1. ALCANCE
1.1. Esta ficha es para aplicación de playera tipo polo de manga corta para uniforme táctico para caballero.

2. IMAGEN ILUSTRATIVA

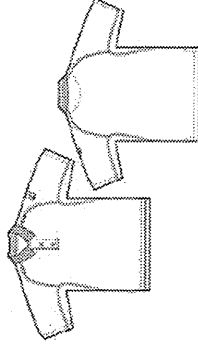

Nota: Las imágenes son de carácter ilustrativo mas no limitativo del diseño final del producto.

3. UNIDAD DE MEDIDA

3.1. Pieza

4. CUADRO DE TALLAS

| | | | | | | |
|-------|-----|----|---|---|----|-----|
| TALLA | ECH | CH | M | G | EG | EEG |
|-------|-----|----|---|---|----|-----|

5. DISEÑO

- 5.1. Colores: azul marino, blanco, negro u otros.
- 5.2. Playera tipo polo de manga corta
- 5.3. Delantero: de una sola pieza
- 5.4. Con aletilla en la parte superior de 1 pulgada de ancho
- 5.5. Con 3 botones de pasta de 4 orificios del color de la playera colocados de manera equidistante
- 5.6. Espalda de una pieza
- 5.7. El cuello es de una sola pieza tipo sport de cárdigan.
- 5.8. Mangas: corta de una sola pieza tipo ranglan con terminación en cárdigan de 1 pulgada de ancho
- 5.9. Corte recto en la parte inferior de la playera
- 5.10. Las uniones de las piezas y bajos serán con doble pespunte.
- 5.11. Tramo de velcro hembra cuadrado de 8 cm por lado adherido a costura colocado en la parte frontal del lado izquierdo para colocación de escudo
- 5.12. Tramo de velcro hembra de 8 cm de ancho por 7 cm de alto colocado en la manga izquierda para colocación de escudo
- 5.13. Tramo de velcro hembra de 9 cm de ancho por 12 cm de alto colocado en la manga derecha para colocación de escudo



| <p>5.14. En la espalda lleva un estampado reflejante en transfer de calor color plata reflejante con la leyenda que la institución indique.</p> <p>5.15. Contar con etiqueta de marca (preferentemente tampográfica), composición y cuidado de la prenda, así como la talla. De conformidad con la NOM-004-SE-2021, información comercial-etiquetado de productos textiles, prendas de vestir, sus accesorios y ropa de casa</p> <p>5.16. Logotipos: Considerar el logotipo de la institución correspondiente, en caso de que se requiera (Nota: En caso de requerirse el logotipo no considerar el velcro felpa)</p> <p>5.17. Tolerancia en medidas de hasta 10 cm; \pm 0.5 cm.</p> <p>5.18. Tolerancia en medidas de 10.1 cm en adelante: de \pm 1 cm</p> <p>6. MATERIALES</p> <p>6.1. Tela micro pique transpirable 100% poliéster</p> <p>6.2. Tela de 160 g/m²</p> <p>6.3. Terminado: tratamiento antibacterial</p> <p>6.4. Resistente a enganches con velcro.</p> <p>7. PRUEBAS DE VALIDACIÓN Y VALORES DE REFERENCIA</p> <p>7.1. Identificación y contenido de fibras</p> <p>7.1.1. 100% poliéster</p> <p>7.2. Masa por unidad de área</p> <p>7.2.1. 160 \pm 5% g/m²</p> <p>7.3. Resistencia al reventamiento</p> <p>7.3.1. 290 a 380 kPa</p> <p>7.4. Cambios dimensionales después del lavado y secado</p> <p>7.4.1. Columnas \pm2%</p> <p>7.4.2. Mallas \pm2%.</p> <p>7.5. Grado de solidez mínimo del color al lavado doméstico y comercial procedimiento de lavado 1 ciclo (a 1 s)</p> <p>7.5.1. Cambio 4 transiferencia 2-3</p> <p>7.6. Densidad del tejido de punto</p> <p>7.6.1. Columnas 8 a 12 columnas/cm</p> <p>7.6.2. Mallas 10 a 16 mallas/cm</p> <p>8. MÉTODOS DE REFERENCIA</p> <p>8.1. NMX-A-084-INNEX-2015, ANÁLISIS CUALITATIVO - CUANTITATIVO PARA UN FIBRA 100% METODO DE ENSAYO</p> <p>8.2. NMX-A-3801-INNEX-2012 MASA POR UNIDAD DE ÁREA</p> <p>8.3. NMX-A-13938/1-INNEX-2012 PARTE 1 RESISTENCIA AL REVENTAMIENTO</p> <p>8.4. NMX-A-13938/2-INNEX-2012 RESISTENCIA AL REVENTAMIENTO</p> <p>8.5. NMX-A-5077-INNEX-2015 ENCOGIMIENTO</p> <p>8.6. NMX-A-105-C06-INNEX-2015 GRADO DE SOLIDEZ MÍNIMO DEL COLOR AL LAVADO DOMÉSTICO Y COMERCIAL</p> <p>8.7. NMX-A-134-INNEX-2013 DETERMINACIÓN DE LA DENSIDAD DEL TEJIDO DE PUNTO</p> <p>8.8. NOM-004-SE-2021, INFORMACIÓN COMERCIAL- ETIQUETADO DE PRODUCTOS TEXTILES, PRENDAS DE VESTIR, SUS ACCESORIOS Y ROPA DE CASA.</p> | <p>PARTIDA 75 CODIGO: PLYP06</p> <p style="text-align: center;">PLAVERA TIPO POLO MANGA CORTA CABALLERO 100% ALGODÓN</p> <p>1. ALCANCE</p> <p>1.1. Esta ficha es para aplicación de playera tipo polo de manga corta para caballero</p> <p>2. IMAGEN ILUSTRATIVA</p>  <p style="text-align: center;">Nota: Las imágenes son de carácter ilustrativo mas no limitativo del diseño final del producto.</p> <p>3. UNIDAD DE MEDIDA</p> <p>3.1. Pieza</p> <p>4. CUADRO DE TALLAS CABALLERO</p> <table border="1" style="margin-left: auto; margin-right: auto;"> <tr> <th>TALLA</th> <th>ECH</th> <th>CH</th> <th>M</th> <th>G</th> <th>EG</th> <th>EEG</th> <th>EIEG</th> </tr> <tr> <td> </td> <td> </td> <td> </td> <td> </td> <td> </td> <td> </td> <td> </td> <td> </td> </tr> </table> <p>5. DISEÑO</p> <p>5.1. Colores: blanco, gris, azul marino, negro, azul claro, vino, café, lila pastel, rojo, azul rey, gris Oxford u otros.</p> <p>5.2. Playera tipo polo de manga corta.</p> <p>5.3. Delantero de una pieza.</p> <p>5.4. Alella en la parte superior de 1 pulgada de ancho.</p> <p>5.5. Con 3 botones de pasta de 4 orificios del color de la playera colocados de manera equidistante.</p> <p>5.6. Cuello tipo sport de cárdigan.</p> <p>5.7. Espalda de una pieza.</p> <p>5.8. Mangas cortas de una sola pieza con cárdigan en la orilla.</p> <p>5.9. Corte recto en la parte inferior de la playera.</p> <p>5.10. Las uniones de las piezas y bajos serán con doble pespuente.</p> <p>5.11. Logotipos a la altura de pecho izquierdo, bordados directamente en la pieza, a solicitud de la institución.</p> <p>5.12. Contar con etiqueta de marca (preferentemente tampográfica), composición y cuidado de la prenda, así como la talla. De conformidad con la NOM-004-SE-2021, información comercial-etiquetado de productos textiles, prendas de vestir, sus accesorios y ropa de casa.</p> <p>5.13. Tolerancia en medidas de hasta 10 cm; \pm 0.5 cm.</p> | TALLA | ECH | CH | M | G | EG | EEG | EIEG | | | | | | | | |
|--|---|-------|-----|----|----|-----|------|-----|------|--|--|--|--|--|--|--|--|
| TALLA | ECH | CH | M | G | EG | EEG | EIEG | | | | | | | | | | |
| | | | | | | | | | | | | | | | | | |



SECRETARÍA DE HACIENDA Y CRÉDITO PÚBLICO



514. Tolerancia en medidas de 10.1 cm en adelante; de ± 1 cm.

6. MATERIALES

- 6.1. Tela 100% algodón
- 6.2. Tela de 200 g/m²

7. PRUEBAS DE VALIDACIÓN Y VALORES DE REFERENCIA

- 7.1. Identificación y contenido de fibras
 - 7.1.1. 100% algodón
- 7.2. Masa por unidad de área
 - 7.2.1. Tela de 200 \pm 5% g/m²
- 7.3. Resistencia al reventamiento
 - 7.3.1. 260 a 340 kPa
- 7.4. Cambios dimensionales después del lavado y secado
 - 7.4.1. Columnas $\pm 2\%$
 - 7.4.2. Mallas $\pm 2\%$
- 7.5. Grado de solidez mínimo del color al lavado doméstico y comercial procedimiento de lavado 1 ciclo (a 1 s)
 - 7.5.1. Cambio 3 transferencia 4
- 7.6. Densidad del tejido de punto
 - 7.6.1. Columnas 8 a 14 columnas/cm
 - 7.6.2. Mallas 10 a 18 mallas/cm

8. MÉTODOS DE REFERENCIA

- 8.1. NMX-A-084-INNEX-2015, ANÁLISIS CUALITATIVO - CUANTITATIVO PARA UN FIBRA 100% MÉTODO DE ENSAYO
- 8.2. NMX-A-3801-INNEX-2012 MASA POR UNIDAD DE ÁREA
- 8.3. NMX-A-13938/1-INNEX-2012 PARTE 1 RESISTENCIA AL REVENTAMIENTO
- 8.4. NMX-A-13938/2-INNEX-2012 RESISTENCIA AL REVENTAMIENTO
- 8.5. NMX-A-5077-INNEX-2015 ENCOGIMIENTO
- 8.6. NMX-A-105-C06-INNEX-2015 GRADO DE SOLIDEZ MÍNIMO DEL COLOR AL LAVADO DOMÉSTICO Y COMERCIAL
- 8.7. NMX-A-134-INNEX-2013 DETERMINACIÓN DE LA DENSIDAD DEL TEJIDO DE PUNTO
- 8.8. NOM-004-SE-2021, INFORMACIÓN COMERCIAL- ETIQUETADO DE PRODUCTOS TEXTILES, PRENDAS DE VESTIR, SUS ACCESORIOS Y ROPA DE CASA.

PARTIDA 76

CÓDIGO: PLYP07

**PLAYERA TIPO POLO MANGA CORTA DAMA
50% POLIÉSTER 50% ALGODÓN**

- 1. **ALCANCE**
 - 1.1. Esta ficha es para aplicación de playera tipo polo de manga corta para dama
- 2. **IMAGEN ILUSTRATIVA**

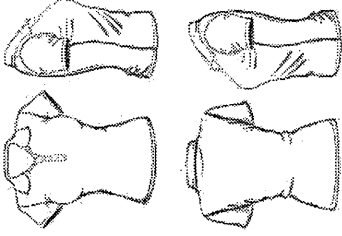

Notas: Las imágenes son de carácter ilustrativo mas no limitativo del diseño final del producto.

- 3. **UNIDAD DE MEDIDA**
Pieza

4. CUADRO DE TALLAS

| DAMA | TALLA | ECH | CH | M | G | EG | EEG | EEEE |
|------|-------|-----|----|---|---|----|-----|------|
| | | | | | | | | |

5. DISEÑO

- 5.1. Colores: azul marino, azul claro, blanco, gris, gris Oxford, guinda, negro, rojo, verde, vino, u otros
- 5.2. Playera tipo polo de manga corta para Dama
- 5.3. Delantero de una pieza asiluetada
- 5.4. Aletilla en lado derecho en la parte superior de 1 pulgada de ancho
- 5.5. Con 4 botones de pasta de 4 orificios del color de la playera colocados en lado izquierdo de manera equidistante
- 5.6. Cuello tipo sport de cárdigan
- 5.7. Espalda de una pieza
- 5.8. Mangas cortas de una sola pieza con cárdigan en la orilla



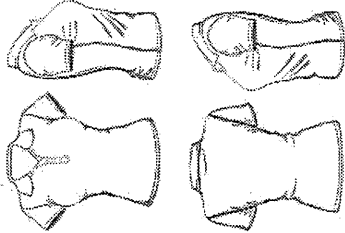

| |
|--|
| 59. Corte recto en la parte inferior de la playera |
| 510. Las uniones de las piezas y bajos serán con doble pespunte. |
| 511. Logotipos a la altura del pecho izquierdo, bordados directamente en la pieza, a solicitud de la Institución. |
| 512. Contar con etiqueta de marca (preferentemente tampográfica), composición y cuidado de la prenda, así como la talla. De conformidad con la NOM-004-SE-2021, información comercial-etiquetado de productos textiles, prendas de vestir, sus accesorios y ropa de casa |
| 513. Tolerancia en medidas de hasta 10.0 cm ± 0.5 cm. |
| 514. Tolerancia en medidas de 10.1 cm en adelante: de ± 1 cm |
| 6. MATERIALES |
| 61. Tela 50% poliéster y 50% algodón |
| 62. Tela de 240 g/m ² |
| 7. PRUEBAS DE VALIDACIÓN Y VALORES DE REFERENCIA |
| 71. Identificación y contenido de fibras |
| 71.1. 50 ± 5% poliéster |
| 71.2. 50 ± 5% algodón |
| 72. Masa por unidad de área |
| 72.1. 240 ± 5% g/m ² |
| 73. Resistencia al reventamiento |
| 73.1. 360 a 400 kPa |
| 74. Cambios dimensionales después del lavado y secado |
| 74.1. Columnas +/-2% |
| 74.2. Mallas +/-2% |
| 75. Grado de solidez mínimo del color al lavado doméstico y comercial procedimiento de lavado 1 ciclo (a 1 s) |
| 75.1. Cambio 4 transferencia 2-3 |
| 76. Densidad del tejido de punto |
| 76.1. Columnas 32 ± 1 columnas/cm. |
| 76.2. Mallas 23 ± 1 mallas/cm |
| 8. MÉTODOS DE REFERENCIA |
| 81. NMX-A-1833/1-INNEX-2014, ANÁLISIS QUÍMICO CUANTITATIVO-PARTE 1 |
| 82. NMX-A-3801-INNEX-2012 MASA POR UNIDAD DE ÁREA |
| 83. NMX-A-13938/1-INNEX-2012 PARTE 1 RESISTENCIA AL REVENTAMIENTO |
| 84. NMX-A-13938/2-INNEX-2012 RESISTENCIA AL REVENTAMIENTO |
| 85. NMX-A-5077-INNEX-2015 ENCORGIMIENTO |
| 86. NMX-A-105-C06-INNEX-2015 GRADO DE SOLIDEZ MÍNIMO DEL COLOR AL LAVADO DOMÉSTICO Y COMERCIAL |
| 87. NMX-A-134-INNEX-2013 DETERMINACIÓN DE LA DENSIDAD DEL TEJIDO DE PUNTO |
| 88. NOM-004-SE-2021, INFORMACIÓN COMERCIAL- ETIQUETADO DE PRODUCTOS TEXTILES, PRENDAS DE VESTIR, SUS ACCESORIOS Y ROPA DE CASA. |

| | | | | | | | | | |
|---|--|-----|----|---|----|-----|------|------|--|
| PARTIDA 77 CÓDIGO: PLYP08 | PLAYERA TIPO POLO MANGA CORTA DAMA 100% POLIÉSTER | | | | | | | | |
| <p>1. ALCANCE</p> <p>1.1. Esta ficha es para aplicación de playera tipo polo de manga corta para dama</p> |  | | | | | | | | |
| <p>2. IMAGEN ILUSTRATIVA</p> | <p>Nota: Las imágenes son de carácter ilustrativo mas no limitativo del diseño final del producto.</p> <p>3. UNIDAD DE MEDIDA</p> <p>3.1. Pieza</p> | | | | | | | | |
| <p>4. CUADRO DE TALLAS</p> <p>DAMA</p> <table border="1"> <tr> <td>TALLA</td> <td>ECH</td> <td>CH</td> <td>M</td> <td>G</td> <td>EG</td> <td>EEG</td> <td>EEEE</td> </tr> </table> | TALLA | ECH | CH | M | G | EG | EEG | EEEE | |
| TALLA | ECH | CH | M | G | EG | EEG | EEEE | | |
| <p>5. DISEÑO</p> <p>5.1. Colores: blanco, azul marino, negro u otros.</p> <p>5.2. Playera tipo polo de manga corta</p> <p>5.3. Delantero de una pieza asiluetada</p> <p>5-4. Alfilería en lado derecho en parte superior la de 1 pulgada de ancho</p> <p>5.5. 4 botones de pasta de 4 orificios del color de la playera colocados en lado izquierdo de manera equidistante</p> <p>5.6. Cuello tipo sport de cárdigan</p> <p>5.7. Espalda de una pieza</p> <p>5.8. Mangas cortas de una sola pieza con cárdigan en la orilla</p> <p>5.9. Corte recto en la parte inferior de la playera</p> | | | | | | | | | |



DECLARACIÓN DE AUTENTICIDAD



| |
|---|
| 5.10. Las uniones de las piezas y bajos serán con doble pespunte. |
| 5.11. Logotipos a la altura del pecho izquierdo, bordados directamente en la pieza, a solicitud de la institución. |
| 5.12. Contar con etiqueta de marca (preferentemente tampográfica), composición y cuidado de la prenda, así como la talla. De conformidad con la NOM-004-SE-2021, información comercial-etiquetado de productos textiles, prendas de vestir, sus accesorios y ropa de casa |
| 5.13. Tolerancia en medidas de hasta 10 cm: ± 0.5 cm. |
| 5.14. Tolerancia en medidas de 10.1 cm en adelante: de ± 1 cm |
| 6. MATERIALES |
| 6.1. Tela 100% poliéster |
| 6.2. Tela de 230 g/m ² |
| 7. PRUEBAS DE VALIDACIÓN Y VALORES DE REFERENCIA |
| 7.1. Identificación y contenido de fibras |
| 7.1.1. 100% poliéster |
| 7.2. Masa por unidad de área |
| 7.2.1. 230 $\pm 5\%$ g/m ² |
| 7.3. Resistencia al reventamiento |
| 7.3.1. 400 a 510 kPa |
| 7.4. Cambios dimensionales después del lavado y secado |
| 7.4.1. Columnas $\pm 2\%$ |
| 7.4.2. Mallas $\pm 2\%$. |
| 7.5. Grado de solidez mínimo del color al lavado doméstico y comercial - procedimiento de lavado 1 ciclo (a 1 s) |
| 7.5.1. Cambio 4 transferencia 2-3 |
| 7.6. Densidad del tejido de punto |
| 7.6.1. Columnas 8 a 14 columnas/cm |
| 7.6.2. Mallas 10 a 18 mallas/cm |
| 8. MÉTODOS DE REFERENCIA |
| 8.1. NMX-A-084-INNEX-2015, ANÁLISIS CUALITATIVO - CUANTITATIVO, PARA UN FIBRA 100% METODO DE ENSAYO |
| 8.2. NMX-A-3801-INNEX-2012 MASA POR UNIDAD DE ÁREA |
| 8.3. NMX-A-13938/1-INNEX-2012 PARTE 1 RESISTENCIA AL REVENTAMIENTO |
| 8.4. NMX-A-13938/2-INNEX-2012 RESISTENCIA AL REVENTAMIENTO |
| 8.5. NMX-A-5077-INNEX-2015 ENCORGIMIENTO |
| 8.6. NMX-A-105-C06-INNEX-2015 GRADO DE SOLIDEZ MÍNIMO DEL COLOR AL LAVADO DOMÉSTICO Y COMERCIAL |
| 8.7. NMX-A-134-INNEX-2013 DETERMINACIÓN DE LA DENSIDAD DEL TEJIDO DE PUNTO |
| 8.8. NOM-004-SE-2021, INFORMACION COMERCIAL- ETIQUETADO DE PRODUCTOS TEXTILES, PRENDAS DE VESTIR, SUS ACCESORIOS Y ROPA DE CASA. |



| | |
|-----------------------|---|
| PARTIDA 78 | PLAYERA TIPO POLO MANGA LARGA DAMA |
| CÓDIGO: PLYP09 | 50% POLIÉSTER 50% ALGODÓN |

- ALCANCE**
 - Esta ficha es para aplicación de playera tipo polo de manga larga para dama

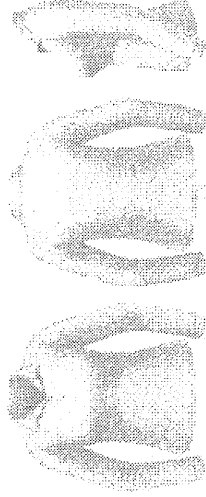

2. IMAGEN ILUSTRATIVA

Nota: Las imágenes son de carácter ilustrativo mas no limitativo del diseño final del producto.

3. UNIDAD DE MEDIDA

- Pieza

4. CUADRO DE TALLAS

DAMA

| TALLA | ECH | CH | M | G | EG | EEG |
|-------|-----|----|---|---|----|-----|
|-------|-----|----|---|---|----|-----|

5. DISEÑO

- Colores: blanco, gris, azul marino, negro u otros.
- Playera tipo polo de manga larga
- Delantero de una pieza asiluetada
- Aletilla en lado derecho en la parte superior de 1 pulgada de ancho
- 4 botones de pasta de 4 orificios del color de la playera colocados en lado izquierdo de manera equidistante
- Cuello tipo sport de cárdigan
- Espalda de una pieza
- Mangas largas de una sola pieza con cárdigan en el puño
- Corte recto en la parte inferior de la playera
- Las uniones de las piezas y bajos serán con doble pespunte.
- Logotipos a la altura del pecho izquierdo, bordados directamente en la pieza, a solicitud de la institución.





| | |
|---|---|
| 5.12. | Contar con etiqueta de marca (preferentemente tamponográfica), composición y cuidado de la prenda, así como la talla. De conformidad con la NOM-004-SE-2021, información comercial-etiquetado de productos textiles, prendas de vestir, sus accesorios y ropa de casa |
| 5.13. | Tolerancia en medidas de hasta 10 cm; ± 0.5 cm. |
| 5.14. | Tolerancia en medidas de 10.1 cm en adelante: de ± 1 cm |
| 6. MATERIALES | |
| 6.1. | Tela 50% poliéster y 50% algodón |
| 6.2. | Tela de 240 g/m ² |
| 7. PRUEBAS DE VALIDACIÓN Y VALORES DE REFERENCIA | |
| 7.1. | Identificación y contenido de fibras |
| 7.1.1. | 50 \pm 5% poliéster |
| 7.1.2. | 50 \pm 5% algodón |
| 7.2. | Masa por unidad de área |
| 7.2.1. | 240 \pm 5% g/m ² |
| 7.3. | Resistencia al reventamiento |
| 7.3.1. | 360 a 400 kPa |
| 7.4. | Cambios dimensionales después del lavado y secado |
| 7.4.1. | Columnas $\pm 2\%$ |
| 7.4.2. | Mallas $\pm 2\%$ |
| 7.5. | Grado de solidez mínimo del color al lavado doméstico y comercial procedimiento de lavado 1 ciclo (a 1 s) |
| 7.5.1. | Cambio 4 transferencia 2-3 |
| 7.6. | Densidad del tejido de punto |
| 7.6.1. | Columnas 32 \pm 1 columnas/cm |
| 7.6.2. | Mallas 23 \pm 1 mallas/cm |
| 8. MÉTODOS DE REFERENCIA | |
| 8.1. | NMX-A-1833/1-INNTEX-2014, ANÁLISIS QUÍMICO CUANTITATIVO-PARTE 1 |
| 8.2. | NMX-A-3801-INNTEX-2012 MASA POR UNIDAD DE ÁREA |
| 8.3. | NMX-A-13938/2-INNTEX-2012 RESISTENCIA AL REVENTAMIENTO |
| 8.4. | NMX-A-13938/1-INNTEX-2012 PARTE 1 RESISTENCIA AL REVENTAMIENTO |
| 8.5. | NMX-A-5077-INNTEX-2015 ENCOGIMIENTO |
| 8.6. | NMX-A-105-C06-INNTEX-2015 GRADO DE SOLIDEZ MÍNIMO DEL COLOR AL LAVADO DOMÉSTICO Y COMERCIAL |
| 8.7. | NMX-A-134-INNTEX-2013 DETERMINACIÓN DE LA DENSIDAD DEL TEJIDO DE PUNTO |
| 8.8. | NOM-004-SE-2021, INFORMACIÓN COMERCIAL- ETIQUETADO DE PRODUCTOS TEXTILES; PRENDAS DE VESTIR, SUS ACCESORIOS Y ROPA DE CASA. |

| | | | | | | | |
|------------------------------|---|----|---|---|----|-----|------|
| PARTIDA 79 | PLAYERA TIPO POLO MANGA CORTA DAMA | | | | | | |
| CODIGO: PLYP12 | 100% ALGODÓN | | | | | | |
| 1. ALCANCE | 1.1. Esta ficha es para aplicación de playera tipo polo de manga corta para dama | | | | | | |
| 2. IMAGEN ILUSTRATIVA | | | | | | | |
| 3. UNIDAD DE MEDIDA | Notar: Las imágenes son de carácter ilustrativo mas no limitativo del diseño final del producto. | | | | | | |
| 3.1. | Pieza | | | | | | |
| 4. CUADRO DE TALLAS | | | | | | | |
| DAMA | | | | | | | |
| TALLA | ECH | CH | M | G | EG | EEG | EEEG |
| 5. DISEÑO | 5.1. Colores: blanco, gris, azul marino, negro, azul claro, vino, café, lila pastel, rojo, azul rey, gris Oxford u otros. | | | | | | |
| 5.2. | Playera tipo polo de manga corta. | | | | | | |
| 5.3. | Delantero de una pieza asiluetada | | | | | | |
| 5.4. | Alcillita en lado derecho en la parte superior de 1 pulgada de ancho. | | | | | | |
| 5.5. | Con 4 botones de pasta de 4 orificios del color de la playera colocados en lado izquierdo de manera equidistante. | | | | | | |
| 5.6. | Cuello tipo sport de cárdigan. | | | | | | |
| 5.7. | Espalda de una pieza. | | | | | | |
| 5.8. | Mangas cortas de una sola pieza con cárdigan en la orilla. | | | | | | |
| 5.9. | Corte recto en la parte inferior de la playera. | | | | | | |
| 5.10. | Las uniones de las piezas y bajos serán con doble pespunte. | | | | | | |





| |
|--|
| 5.11. Logotipos a la altura del pecho izquierdo, bordados directamente en la pieza, a solicitud de la institución. |
| 5.12. Contar con etiqueta de marca (preferentemente tampográfica), composición y cuidado de la prenda, así como la talla. De conformidad con la NOM-004-SE-2021, información comercial-etiquetado de productos textiles, prendas de vestir, sus accesorios y ropa de casa. |
| 5.13. Tolerancia en medidas de hasta 10 cm. \pm 0.5 cm. |
| 5.14. Tolerancia en medidas de 10.1 cm en adelante: de \pm 1 cm. |
| 6. MATERIALES |
| 6.1. Tela 100% algodón |
| 6.2. Tela de 200 g/m ² |
| 7. PRUEBAS DE VALIDACIÓN Y VALORES DE REFERENCIA |
| 7.1. Identificación y contenido de fibras |
| 7.1.1. 100% algodón |
| 7.2. Masa por unidad de área |
| 7.2.1. Tela de 200 \pm 5% g/m ² |
| 7.3. Resistencia al reventamiento |
| 7.3.1. 260 a 340 kPa |
| 7.4. Cambios dimensionales después del lavado y secado |
| 7.4.1. Columnas \pm 2% |
| 7.4.2. Mallas \pm 2% |
| 7.5. Grado de solidez mínimo del color al lavado doméstico y comercial procedimiento de lavado 1 ciclo (a 1 s) |
| 7.5.1. Cambio 3 transferencia 4 |
| 7.6. Densidad del tejido de punto |
| 7.6.1. Columnas 8 a 14 columnas/cm |
| 7.6.2. Mallas 10 a 18 mallas/cm |
| 8. MÉTODOS DE REFERENCIA |
| 8.1. NMX-A-084-INNEX-2015, ANÁLISIS CUALITATIVO - CUANTITATIVO PARA UN FIBRA 100% METODO DE ENSAYO |
| 8.2. NMX-A-3801-INNEX-2012 MASA POR UNIDAD DE ÁREA |
| 8.3. NMX-A-13938/1-INNEX-2012 PARTE 1 RESISTENCIA AL REVENTAMIENTO |
| 8.4. NMX-A-13938/2-INNEX-2012 RESISTENCIA AL REVENTAMIENTO |
| 8.5. NMX-A-5077-INNEX-2015 ENCOGIMIENTO |
| 8.6. NMX-A-105-C06-INNEX-2015 GRADO DE SOLIDEZ MÍNIMO DEL COLOR AL LAVADO DOMÉSTICO Y COMERCIAL |
| 8.7. NMX-A-134-INNEX-2013 DETERMINACIÓN DE LA DENSIDAD DEL TEJIDO DE PUNTO |
| 8.8. NOM-004-SE-2021, INFORMACIÓN COMERCIAL- ETIQUETADO DE PRODUCTOS TEXTILES, PRENDAS DE VESTIR, SUS ACCESORIOS Y ROPA DE CASA. |

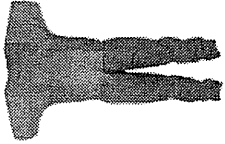

| | | | | | | | | | | | | | | |
|---|----------------------------|-----|----|---|----|-----|-----|--|--|--|--|--|--|--|
| PARTIDA 80 CODIGO: TRCI01 | TRAJE TIPO CIRUJANO | | | | | | | | | | | | | |
| <p>1. ALCANCE 1.1. Esta ficha es para aplicación de traje para cirujano (juego de 2 piezas).</p> <p>2. IMAGEN ILUSTRATIVA</p>  <p>Notar: Las imágenes son de carácter ilustrativo mas no limitativo del diseño final del producto.</p> <p>3. UNIDAD DE MEDIDA 3.1. Juego</p> <p>4. CUADRO DE TALLAS</p> <table border="1"> <tr> <td>TALLA</td> <td>ECH</td> <td>CH</td> <td>M</td> <td>G</td> <td>EG</td> <td>EEG</td> </tr> <tr> <td></td> <td></td> <td></td> <td></td> <td></td> <td></td> <td></td> </tr> </table> <p>UNISEX</p> <p>5. DISEÑO 5.1. Colores: azul rey u otros. 5.2. Camisa y pantalón 5.3. Delanteros: de una sola pieza 5.4. Traseros de una sola pieza 5.5. Filipina cuello en "v" 5.6. Compuesto por una bolsa superior al frente del lado izquierdo de 10 cm. de ancho por 12 cm de largo puntas en diagonal 5.7. Dos bolsas inferiores en sus laterales de 14 cm de ancho por 16 cm de largo, puntas en diagonal 5.8. Pantalón corte recto con resorte en cintura sin bolsas 5.9. Pretina que sale de los mismos delanteros y traseros con entretela y resorte en su interior de 1 1/2 de pulgada de ancho con 2 pespuntos distribuidos proporcionalmente. 5.10. Logotipos: Considerar el logotipo de la Institución correspondiente, en caso de que se requiera</p> | TALLA | ECH | CH | M | G | EG | EEG | | | | | | | |
| TALLA | ECH | CH | M | G | EG | EEG | | | | | | | | |
| | | | | | | | | | | | | | | |



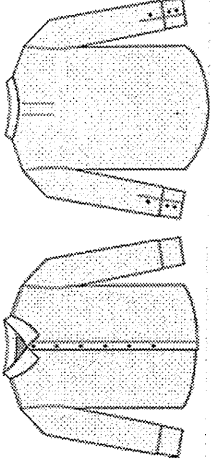

| | |
|--------|--|
| 5.11. | Contar con etiqueta de marca (preferentemente tampográfica), composición y cuidado de la prenda, así como la talla. De conformidad con la NOM-004-SE-2021, información comercial-etiquetado de productos textiles, prendas de vestir, sus accesorios y ropa de casa. |
| 5.12. | Tolerancia en medidas de hasta 10 cm; ± 0.5 cm. |
| 5.13. | Tolerancia en medidas de 10.1 cm en adelante: de ± 1 cm. |
| 6. | MATERIALES |
| 6.1. | Tela 65% poliéster y 35% algodón |
| 6.2. | Tela de 230 g/m ² |
| 7. | PRUEBAS DE VALIDACIÓN Y VALORES DE REFERENCIA |
| 7.1. | Identificación y contenido de fibras |
| 7.1.1. | 65 \pm 5% poliéster |
| 7.1.2. | 35 \pm 5% algodón |
| 7.2. | Masa por unidad de área |
| 7.2.1. | 230 \pm 5 g/m ² |
| 8. | MÉTODOS DE REFERENCIA |
| 8.1. | NMX-A-1833/1-INNEX-2014, ANÁLISIS QUÍMICO CUANTITATIVO-PARTE 1 |
| 8.2. | NMX-A-3801-INNEX-2012 MASA POR UNIDAD DE ÁREA |
| 8.3. | NOM-004-SE-2021, INFORMACIÓN COMERCIAL- ETIQUETADO DE PRODUCTOS TEXTILES, PRENDAS DE VESTIR, SUS ACCESORIOS Y ROPA DE CASA. |

| | | | | | | | | | | | | | | | | | | | | | | | | | | | | | | | | | | | | | | | | | | | | | |
|-----------------------|--|--|----|----|----|----|----|----|----|----|----|------------------|--|--|--|--|--|--|--|--|--|--|--|--|--|--|--|--|--|--|--|--|-------|----|----|----|----|----|----|----|----|----|----|----|----|
| PARTIDA 81 | | CAMISA PARA TRAJE CABALLERO | | | | | | | | | | | | | | | | | | | | | | | | | | | | | | | | | | | | | | | | | | | |
| CÓDIGO: T3CC01 | | | | | | | | | | | | | | | | | | | | | | | | | | | | | | | | | | | | | | | | | | | | | |
| 1. | ALCANCE | | | | | | | | | | | | | | | | | | | | | | | | | | | | | | | | | | | | | | | | | | | | |
| 1.1. | Esta ficha es para aplicación de camisa para traje sastre caballero. | | | | | | | | | | | | | | | | | | | | | | | | | | | | | | | | | | | | | | | | | | | | |
| | |  | | | | | | | | | | | | | | | | | | | | | | | | | | | | | | | | | | | | | | | | | | | |
| 2. | IMAGEN ILUSTRATIVA | Nota: Las imágenes son de carácter ilustrativo mas no limitativo del diseño final del producto. | | | | | | | | | | | | | | | | | | | | | | | | | | | | | | | | | | | | | | | | | | | |
| 3. | UNIDAD DE MEDIDA | 3.1. Pieza | | | | | | | | | | | | | | | | | | | | | | | | | | | | | | | | | | | | | | | | | | | |
| 4. | CUADRO DE TALLAS | <table border="1"> <tr> <td>CABALLERO</td> <td></td><td></td><td></td><td></td><td></td><td></td><td></td><td></td><td></td><td></td><td></td><td></td><td></td><td></td><td></td><td></td><td></td><td></td><td></td><td></td> </tr> <tr> <td>TALLA</td> <td>28</td><td>30</td><td>32</td><td>34</td><td>36</td><td>38</td><td>40</td><td>42</td><td>44</td><td>46</td><td>48</td><td>50</td> </tr> </table> | | | | | | | | | | CABALLERO | | | | | | | | | | | | | | | | | | | | | TALLA | 28 | 30 | 32 | 34 | 36 | 38 | 40 | 42 | 44 | 46 | 48 | 50 |
| CABALLERO | | | | | | | | | | | | | | | | | | | | | | | | | | | | | | | | | | | | | | | | | | | | | |
| TALLA | 28 | 30 | 32 | 34 | 36 | 38 | 40 | 42 | 44 | 46 | 48 | 50 | | | | | | | | | | | | | | | | | | | | | | | | | | | | | | | | | |
| 5. | DISEÑO | | | | | | | | | | | | | | | | | | | | | | | | | | | | | | | | | | | | | | | | | | | | |
| 5.1. | Colores: azul cielo, blanco, rosa u otros. | | | | | | | | | | | | | | | | | | | | | | | | | | | | | | | | | | | | | | | | | | | | |
| 5.2. | Camisa de traje sastre para caballero. | | | | | | | | | | | | | | | | | | | | | | | | | | | | | | | | | | | | | | | | | | | | |
| 5.3. | Delantero: en dos piezas, aletillas integradas de 2.5 cm de ancho con respunte de 0.15 cm (1/16 pulgada) en contorno, aletilla derecha con 6 botones del No.16 (aprox 10 mm.) al tono de la tela, cosidos con hilo al tono del botón conforme al ojal (1 botón de repuesto), aletilla izquierda con 6 ojales verticales con una separación equidistante y coincidente con los botones. | | | | | | | | | | | | | | | | | | | | | | | | | | | | | | | | | | | | | | | | | | | | |
| 5.4. | Espalda: de una sola pieza con pinzas en extremo para mayor amplitud. | | | | | | | | | | | | | | | | | | | | | | | | | | | | | | | | | | | | | | | | | | | | |
| 5.5. | Manga: larga con 2 pinzas en unión con puño y aletilla tipo pico de 2.5 cm de ancho por 15 cm de largo, con un botón del No. 16 (aprox 10 mm.) al tono de la tela colocado en el centro de la aletilla, puño de 8 cm de ancho con puntas curvas, 2 ojales horizontales y 2 botones del No. 16 (aprox 10 mm.) a tono de la tela colocados en forma equidistante, cosidos con hilo al | | | | | | | | | | | | | | | | | | | | | | | | | | | | | | | | | | | | | | | | | | | | |



- tono del botón conforme al ojal. En la unión del puño con la manga pespunte a 0.15 cm (1/16 pulgada) y a ¼ pulgada en todo el contorno.
- 5.6. Cuello: tipo camisero previamente entretelado de 5 cm en el centro de la espalda y 7 cm en puntas, pespunte a 0.6 cm (1/4 pulgada) en contorno.
- 5.7. Pie de cuello: de 3.5 cm terminación redondeada, en el extremo izquierdo presenta un ojal y en el extremo derecho un botón del No. 16 (aprox. 10 mm) al tono de la tela, cosido con hilo al tono del botón conforme al ojal, pespunte en contorno a 0.15 cm (1/16 pulgada) al filo.
- 5.8. Doblebladillo: doble con pespunte a 0.6 cm (1/4 pulgada) en máquina recta.
- 5.9. Entretela, pellón con fusión en puños y aletilla
- 5.10. Los costados deberán estar cerrados con máquina de 5 hilos, puntada de seguridad, en el costado izquierdo.
- 5.11. Logotipos: Considerar el logotipo de la Institución correspondiente, en caso de que se requiera
- 5.12. Etiquetado: Contar con etiqueta de marca (preferentemente tampográfica), composición y cuidado de la prenda, así como la talla. De conformidad con la NOM-004-SE-2021, información comercial- etiquetado de productos textiles, prendas de vestir, sus accesorios y ropa de casa
- 5.13. Tolerancia en medidas de hasta 10 cm: ± 0.5 cm.
- 5.14. Tolerancia en medidas de 10.1 cm en adelante: de ± 1 cm.

6. MATERIALES

- 6.1. Tela 50% poliéster y 50% algodón.
- 6.2. Tela de 150 g/m².

7. PRUEBAS DE VALIDACIÓN Y VALORES DE REFERENCIA

- 7.1. Identificación y contenido de fibras
- 7.1.1. 50 ± 5% poliéster
- 7.1.2. 50 ± 5% algodón
- 7.2. Masa por unidad de área
- 7.2.1. 150 ± 5% g/m²
- 7.3. Resistencia mínima a la tracción
- 7.3.1. Urdimbre 80 N
- 7.3.2. Trama 80 N
- 7.4. Resistencia mínima al rasgado
- 7.4.1. Urdimbre 16 N
- 7.4.2. Trama 16 N
- 7.5. Cambios dimensionales después del lavado y secado
- 7.5.1. Urdimbre ±3%
- 7.5.2. Trama ±3%
- 7.6. Grado de solidez mínimo del color al lavado doméstico y comercial procedimiento de lavado 1 ciclo (a 1 s)
- 7.6.1. Cambio 4 transferencia 3
- 7.7. Tipo de ligamento: tafetán
- 7.8. Número de hilos por unidad de longitud (hilos/cm)
- 7.8.1. Longitudinal 35 ± 2 hilos/cm.
- 7.8.2. Transversal 23 ± 2 hilos/cm

8. MÉTODOS DE REFERENCIA

- 8.1. NMX-A-1833/1-INNTEX-2014, ANÁLISIS QUÍMICO CUANTITATIVO-PARTE 1
- 8.2. NMX-A-3801-INNTEX-2012 MASA POR UNIDAD DE ÁREA
- 8.3. NMX-A-0592-INNTEX-2019 RESISTENCIA A LA TRACCIÓN
- 8.4. NMX-A-109-INNTEX-2012 RESISTENCIA AL RASGADO
- 8.5. NMX-A-5077-INNTEX-2015 ENCOGIMIENTO
- 8.6. NMX-A-105-C06-INNTEX-2015 GRADO DE SOLIDEZ MÍNIMO DEL COLOR AL LAVADO DOMÉSTICO Y COMERCIAL
- 8.7. NMX-A-7211/2-INNTEX-2015 NUMERO DE HILOS POR UNIDAD DE LONGITUD (HILOS/CM)
- 8.8. NOM-004-SE-2021, INFORMACIÓN COMERCIAL- ETIQUETADO DE PRODUCTOS TEXTILES, PRENDAS DE VESTIR, SUS ACCESORIOS Y ROPA DE CASA.



PARTIDA 82
CÓDIGO: TSCP01

PANTALÓN DE VESTIR PARA CABALLERO 55% POLIESTER 45% LANA

1. ALCANCE

1.1. Esta ficha es para aplicación de pantalón de vestir para caballero.

2. IMAGEN ILUSTRATIVA

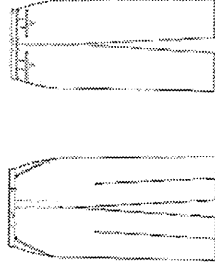

Nota: Las imágenes son de carácter ilustrativo mas no limitativo del diseño final del producto.

3. UNIDAD DE MEDIDA

3.1. Pieza

4. CUADRO DE TALLAS

| TALLA | 28 | 30 | 32 | 34 | 36 | 38 | 40 | 42 | 44 | 46 | 48 | 50 |
|-------|----|----|----|----|----|----|----|----|----|----|----|----|
|-------|----|----|----|----|----|----|----|----|----|----|----|----|

5. DISEÑO

- 5.1. Colores: gris Oxford con azul marino, gris, negro u otros.
- 5.2. Pantalón de vestir para caballero.
- 5.3. Recto con cierre al frente, pretina normal, forro interior al tono de la tela.
- 5.4. Delantero: de dos piezas, lleva una bolsa de forma diagonal con vivo de 1 cm de ancho, con una entrada de 16 cm (deberá ser proporcional a la talla). La bolsa interna lleva un forro unido a una vista, en la parte superior lleva una presilla.
- 5.5. Cierra al frente de izquierda a derecha, por medio de un cierre de poliámid (tipo nylon) de 17 cm.
- 5.6. Lleva una costura recta en forma de "I" en la parte del delantero izquierdo
- 5.7. Lleva una presilla en forma vertical en la terminación del cierre y otra en la parte interna, para sujetar el falso.
- 5.8. Trasero: de dos piezas, ambos traseros con una pinza al centro.
- 5.9. En la unión del tiro llevan una ensancha de 3 cm desvaneciéndose hacia el delantero.
- 5.10. Bolsa interna con entrada de 13 cm cerrando mediante ojal y un botón de pasta del No. 24 (aprox. 15 mm.), al tono de la prenda.



5.11. La unión del trasero con el delantero lleva una costura de tres hilos (de recta, over y puntadas más abiertas).

5.12. Forro: el pantalón delantero y trasero lleva forro de la pretina y hasta arriba de la rodilla.

5.13. En el forro trasero lleva un fuelle con pinza.

5.14. Pretina: de dos piezas; una exterior y una interior.

5.15. La pretina externa debe ser previamente entretelada, unidas en la parte trasera, el ancho de las pretinas 3.5 cm con costuras al filo, con una terminación en la parte interior con maquina over.

5.16. Cierra con un ojale en la pretina izquierda de forma horizontal y con un botón de pasta del No. 24 (aprox. 15 mm.) al tono de la prenda, en la pretina derecha

5.17. Los costados cierran a tres hilos.

5.18. Doblado: lo lleva en el ruedo 5 cm de ancho con maquina cadenera y over.

5.19. Todas las costuras de 12 puntadas por pulgada mínimo.

5.20. Etiquetado: Contar con etiqueta de marca (preferentemente tamponográfica), composición y cuidado de la prenda, así como la talla. De conformidad con la NOM-004-SE-2021, información comercial- etiquetado de productos textiles, prendas de vestir, sus accesorios y ropa de casa

5.21. Tolerancia en medidas de hasta 10 cm: ± 0.5 cm.

5.22. Tolerancia en medidas de hasta 10.1 cm en adelante: de ± 1 cm.

6. MATERIALES

6.1. Tela exterior: poli lana 55% poliéster y 45% lana

6.2. Tela exterior: 240 g/m²

6.3. Forro: tafetán 100% poliéster liso

7. PRUEBAS DE VALIDACIÓN Y VALORES DE REFERENCIA

7.1. Identificación y contenido de fibras

7.1.1. 55 ± 5% poliéster

7.1.2. 45 ± 5% lana

7.1.3. Forro: 100% poliéster

7.2. Masa por unidad de área

7.2.1. 240 ± 5% g/m²

7.3. Resistencia mínima a la tracción

7.3.1. Urdimbre 550 N

7.3.2. Trama 450 N

7.4. Resistencia mínima al rasgado

7.4.1. Urdimbre 25 N

7.4.2. Trama 20 N

7.5. Cambios dimensionales después del lavado y secado

7.5.1. Urdimbre ±2%

7.5.2. Trama ±2%

7.6. Grado de solidez mínimo del color al lavado doméstico y comercial (procedimiento de lavado 1 ciclo (a 1 s))

7.6.1. Cambio 4 transferencia 3

6.8. Numero de hilos por unidad de longitud (hilos/cm)

7.6.2. Longitudinal 48 ± 2 hilos/cm,

7.6.3. Transversal 38 ± 2 hilos/cm

8. MÉTODOS DE REFERENCIA





- 8.1. NMX-A-1833/1-INNEX-2014. ANÁLISIS QUÍMICO CUANTITATIVO-PARTE 1
- 8.2. NMX-A-3801-INNEX-2012 MASA POR UNIDAD DE ÁREA
- 8.3. NMX-A-059/2-INNEX-2019 RESISTENCIA A LA TRACCIÓN
- 8.4. NMX-A-109-INNEX-2012 RESISTENCIA AL RASGADO
- 8.5. NMX-A-5077-INNEX-2015 ENCOGIMIENTO
- 8.6. NMX-A-105-C06-INNEX-2015 GRADO DE SOLIDEZ MÍNIMO DEL COLOR AL LAVADO DOMÉSTICO Y COMERCIAL
- 8.7. NMX-A-7211/2-INNEX-2015 NUMERO DE HILOS POR UNIDAD DE LONGITUD (HILOS/CM).
- 8.8. NOM-004-SE-2021. INFORMACIÓN COMERCIAL- ETIQUETADO DE PRODUCTOS TEXTILES, PRENDAS DE VESTIR, SUS ACCESORIOS Y ROPA DE CASA.

PARTIDA 83
CODIGO: TSCP82

PANTALÓN DE VESTIR PARA CABALLERO
70% POLIESTER 30% VISCOSA

1. **ALCANCE**
1.1. Esta ficha es para aplicación de pantalón de vestir para caballero.

2. **IMAGEN ILUSTRATIVA**

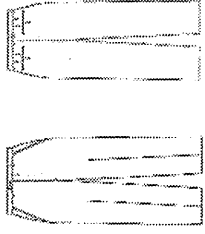

Nota: Las imágenes son de carácter ilustrativo mas no limitativo del diseño final del producto.

3. **UNIDAD DE MEDIDA**

- 3.1. Pieza

4. **CUADRO DE TALLAS**

| TALLA | 28 | 30 | 32 | 34 | 36 | 38 | 40 | 42 | 44 | 46 | 48 | 50 |
|-----------|----|----|----|----|----|----|----|----|----|----|----|----|
| CABALLERO | | | | | | | | | | | | |

5. **DISEÑO**

- 5.1. Colores: gris Oxford, azul marino, gris, negro u otros.
- 5.2. Pantalón de vestir para caballero.
- 5.3. Recto con cierre al frente, pretina normal, forro interior al tono de la tela.
- 5.4. Delantero: de dos piezas, lleva una bolsa de forma diagonal con vivo de 1 cm de ancho, con una entrada de 16 cm (deberá ser proporcional a la talla). La bolsa interna lleva un forro unido a una vista, en la parte superior, lleva una presilla.
- 5.5. Cierre al frente de izquierda a derecha, por medio de un cierre de poliámid (tipo nylon) de 17 cm.
- 5.6. Lleva una costura recta en forma de "J" en la parte del delantero izquierdo
- 5.7. Lleva una presilla en forma vertical en la terminación del cierre y otra en la parte interna, para sujetar el falso.
- 5.8. Trasero: de dos piezas, ambos traseros con una pinza al centro.
- 5.9. En la unión del tiro llevan una ensancha de 3 cm desvaneciéndose hacia el delantero.
- 5.10. Bolsa interna con entrada de 13 cm cerrando mediante ojal y un botón de pasta del No. 24 (aprox 15 mm.) al tono de la prenda.





- 5.11. La unión del trasero con el delantero lleva una costura de tres hilos (de recta, over y puntadas más abiertas).
- 5.12. Forro: el pantalón delantero y trasero lleva forro de la pretina y hasta arriba de la rodilla.
- 5.13. En el forro trasero lleva un fuelle con pinza.
- 5.14. Pretina: de dos piezas; una exterior y una interior.
- 5.15. La pretina externa debe ser previamente entretelada, unidas en la parte trasera, el ancho de las pretinas 3.5 cm con costuras al filo, con una terminación en la parte interior con máquina over.
- 5.16. Cierre con un ojal en la pretina izquierda de forma horizontal y con un botón de pasta del No. 24 (aprox. 15 mm.) al tono de la prenda, en la pretina derecha
- 5.17. Los costados cierran a tres hilos.
- 5.18. Doblado: lo lleva en el ruedo 5 cm de ancho con máquina cadenera y over.
- 5.19. Todas las costuras de 12 puntadas por pulgada mínimo.
- 5.20. Etiquetado: Contar con etiqueta de marca (preferentemente tamponográfica), composición y cuidado de la prenda, así como la talla. De conformidad con la NOM-004-SE-2021, información comercial- etiquetado de productos textiles, prendas de vestir, sus accesorios y ropa de casa
- 5.21. Tolerancia en medidas de hasta 10 cm: \pm 0.5 cm.
- 5.22. Tolerancia en medidas de 10.1 cm en adelante: de \pm 1 cm.

6. MATERIALES

- 6.1. Tela exterior: 70% poliéster y 30% viscosa
- 6.2. Tela exterior: 180 g/m²
- 6.3. Forro: tafetán 100% poliéster liso

7. PRUEBAS DE VALIDACIÓN Y VALORES DE REFERENCIA

- 7.1. Identificación y contenido de fibras
- 7.1.1. 70 \pm 5% poliéster
- 7.1.2. 30 \pm 5% viscosa
- 7.1.3. Forro: 100% poliéster
- 7.2. Masa por unidad de área
- 7.2.1. 180 \pm 5% m²
- 7.3. Resistencia mínima a la tracción
- 7.3.1. Urdimbre 650 N
- 7.3.2. Trama 550 N
- 7.4. Resistencia mínima al rasgado
- 7.4.1. Urdimbre 35 N
- 7.4.2. Trama 20 N
- 7.5. Cambios dimensionales después del lavado y secado
- 7.5.1. Urdimbre \pm 2%
- 7.5.2. Trama \pm 2%
- 7.6. Determinación de la solidez del color de los materiales textiles sometidos al lavado en seco
- 7.6.1. Cambio 3-4 transferencia 3-4
- 7.7. Numero de hilos por unidad de longitud (hilos/cm)
- 7.7.1 Longitudinal 48 \pm 2 hilos/cm
- 7.7.2 Transversal 38 \pm 2 hilos/cm

8. MÉTODOS DE REFERENCIA

- 8.1. NIMX-A-1833/1-INNTEX-2014, ANÁLISIS QUÍMICO CUANTITATIVO-PARTE 1

- 8.2. NIMX-A-3801-INNTEX-2012 MASA POR UNIDAD DE ÁREA
- 8.3. NIMX-A-0591/2-INNTEX-2019 RESISTENCIA A LA TRACCIÓN
- 8.4. NIMX-A-109-INNTEX-2012 RESISTENCIA AL RASGADO
- 8.5. NIMX-A-5077-INNTEX-2015 ENCOGIMIENTO
- 8.6. NIMX-A-105-D01-INNTEX-2020 PARTE D01: SOLIDEZ DEL COLOR AL LAVADO EN SECO UTILIZANDO SOLVENTE PERCLOROEILENO
- 8.7. NIMX-A-7211/2-INNTEX-2015 NUMERO DE HILOS POR UNIDAD DE LONGITUD (HILOS/CM).
- 8.8. NOM-004-SE-2021, INFORMACIÓN COMERCIAL- ETIQUETADO DE PRODUCTOS TEXTILES, PRENDAS DE VESTIR, SUS ACCESORIOS Y ROPA DE CASA.



DECLARACIÓN DE AUTENTICIDAD

PARTIDA 84
CÓDIGO: TSC501
SACO PARA CABALLERO 55% POLIESTER 45% LANA

1. ALCANCE

1.1. Esta ficha es para aplicación de saco para caballero.

2. IMAGEN ILUSTRATIVA

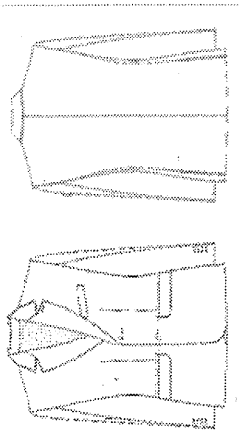

Nota: Las imágenes son de carácter ilustrativo mas no limitativo del diseño final del producto.

3. UNIDAD DE MEDIDA

3.1. Pieza

4. CUADRO DE TALLAS

| TALLA | 28 | 30 | 32 | 34 | 36 | 38 | 40 | 42 | 44 | 46 | 48 | 50 |
|-------|----|----|----|----|----|----|----|----|----|----|----|----|
|-------|----|----|----|----|----|----|----|----|----|----|----|----|

5. DISEÑO

- 5.1. Colores: gris Oxford, azul marino, gris, negro u otros.
- 5.2. Saco para caballero.
- 5.3. Delantero: de dos piezas con costadillo.
- 5.4. Al centro lleva dos pinzas de forma vertical a la altura del pecho, fijadas con pespunte al filo, asegurar simetría en ambas pinzas en los dos delanteros.
- 5.5. Lleva dos bolsas simuladas en la parte inferior en ambos delanteros inclinadas hacia la parte inferior con vivos de 0.5 cm y con una entrada de 15.5 cm.
- 5.6. Con una cartera en medio del vivo superior con forma irregular, con esquinas semiredondas de la misma tela.
- 5.7. Con forro en su interior previamente entretelada.
- 5.8. Cierra al frente de izquierda a derecha por medio de dos botones de pasta de No. 32 (aprox 20 mm.), de dos orificios del color de la prenda, colocados en el delantero derecho en forma equidistante, y en el delantero izquierdo con dos ojales tipo botella en forma horizontal coincidentes con los botones.



5.9. En el costadillo lleva costura recta.

5.10. En los delanteros en la parte inferior lleva una parte semiredonda en los filos.

5.11. **Espalda:** de 2 piezas, unida con costura central, con 2 aberturas inferiores de 23 cm de largo, con vista de 4 cm. Hombros de algodón laminado.

5.12. **Cuello:** de 6 cm de ancho con solapa previamente entretelada.

5.13. Solapa tipo escuadra con una medida de 7.5 cm y 3.5 cm de ancho y en la parte posterior del cuello un refuerzo con la misma forma. Ojal botella en el lado superior izquierdo alineado a la solapa.

5.14. Un pie de cuello en la parte posterior de 2 cm.

5.15. **Cuello y solapa** lleva una costura al filo.

5.16. **Manga:** manga sastré de 2 piezas con martillo de 2.5 cm de profundidad en orilla, desvaneciendo a nada hacia la parte superior

5.17. Lleva 4 botones tamaño No. 24 (aprox 15 mm.) de 4 orificios al tono de la tela.

5.18. En las mangas lleva dobladillo de 3 cm con máquina recta.

5.19. **Vistas delanteras** de 10 cm; con entretela fusionable en su interior.

5.20. **Bolsas interiores:** bolsa inferior tipo cigarrera y bolsa superior derecho con paloma ojal y botón con entrada de 10 cm; y de ancho con vivo 13.5 cm con forro al tono.

5.21. **Forro:** espalda con fuéle de 2 cm de ancho por 51 cm de largo, dobladillo en ruedo de 2.5 cm y manga de 4 cm con forro en contraste.

5.22. Entretela en delanteras, escote, cuello, entretela no tejida fusión ligera en costuras de encuadres hombres, solapa, bocamanga, martillo, cuello, filo costadillos y espalda.

5.23. Largo total 75.5 cm en prenda terminada tomando a centro espalda.

5.24. Todas las costuras de 12 puntadas por pulgada mínimo.

5.25. **Etiquetado:** Contar con etiqueta de marca (preferentemente tampográfica), composición y cuidado de la prenda, así como la talla. De conformidad con la NOM-004-SE-2021, información comercial-etiquetado de productos textiles, prendas de vestir, sus accesorios y ropa de casa.

5.26. **Logotipo:** Considerar el logotipo de la institución correspondiente, en caso de que se requiera

5.27. Tolerancia en medidas de hasta 10 cm: ± 0.5 cm.

5.28. Tolerancia en medidas de 10.1 cm en adelante: de ± 1 cm

6. MATERIALES

6.1. Tela exterior: pollana 55% poliéster y 45% lana

6.2. Tela exterior: 240 g/m²

6.3. Forro: tafetán 100% poliéster liso

7. PRUEBAS DE VALIDACIÓN Y VALORES DE REFERENCIA

7.1. Identificación y contenido de fibras

7.1.1. 55 ± 5% poliéster

7.1.2. 45 ± 5% lana

7.1.3. Forro: 100% poliéster

7.2. Masa por unidad de área

7.2.1. 240 ± 5% m²

7.3. Resistencia mínima a la tracción

7.3.1. Urdimbre 550 N

7.3.2. Trama 450 N



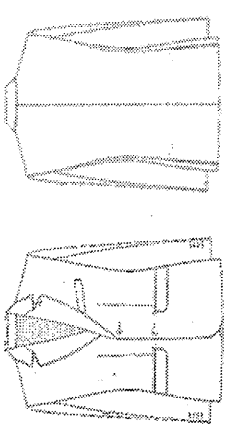

| | |
|--------|---|
| 7.4. | Resistencia mínima al rasgado |
| 7.4.1. | Urdimbre 25 N |
| 7.4.2. | Trama 20 N |
| 7.5. | Cambios dimensionales después del lavado y secado |
| 7.5.1. | Urdimbre ±2% |
| 7.5.2. | Trama ±2% |
| 7.6. | Grado de solidez mínimo del color al lavado doméstico y comercial procedimiento de lavado 1 ciclo (a 1 s) |
| 7.6.1. | Cambio 4 transferencia 3 |
| 7.7. | Número de hilos por unidad de longitud (hilos/cm) |
| 7.7.1. | Longitudinal 48 ± 2 hilos/cm, |
| 7.7.2. | Transversal 38 ± 2 hilos/cm |
| 8. | MÉTODOS DE REFERENCIA |
| 8.1. | NMX-A-1833/1-INNTEX-2014, ANÁLISIS QUÍMICO CUANTITATIVO-PARTE 1 |
| 8.2. | NMX-A-3801-INNTEX-2012 MASA POR UNIDAD DE ÁREA |
| 8.3. | NMX-A-059/2-INNTEX-2019 RESISTENCIA A LA TRACCIÓN |
| 8.4. | NMX-A-109-INNTEX-2012 RESISTENCIA AL RASGADO |
| 8.5. | NMX-A-5077-INNTEX-2015 ENCOGIMIENTO DOMÉSTICO Y COMERCIAL |
| 8.6. | NMX-A-105-C06-INNTEX-2015 GRADO DE SOLIDEZ MÍNIMO DEL COLOR AL LAVADO |
| 8.7. | NMX-A-7211/2-INNTEX-2015 NÚMERO DE HILOS POR UNIDAD DE LONGITUD (HILOS/CM) |
| 8.8. | NOM-004-SE-2021, INFORMACIÓN COMERCIAL- ETIQUETADO DE PRODUCTOS TEXTILES, PRENDAS DE VESTIR, SUS ACCESORIOS Y ROPA DE CASA. |

| | |
|------------------------------|---|
| PARTIDA 85 | SACO PARA CABALLERO 70% POLIESTER 30% VISCOZA |
| CODIGO: TSC502 | |
| 1. ALCANCE | |
| 1.1. | Esta ficha es para aplicación de saco para caballero. |
| 2. IMAGEN ILUSTRATIVA |  |
| | Nota: Las imágenes son de carácter ilustrativo mas no limitativo del diseño final del producto. |
| 3. UNIDAD DE MEDIDA | |
| 3.1. | Pieza |
| 4. CUADRO DE TALLAS | |
| CABALLERO | |
| TALLA | 28 30 32 34 36 38 40 42 44 46 48 50 |
| 5. DISEÑO | |
| 5.1. | Colores: gris Oxford, azul marino, gris, negro u otros. |
| 5.2. | Saco para caballero. |
| 5.3. | Delantero: de dos piezas con costadillo. |
| 5.4. | Al centro lleva dos pinzas de forma vertical a la altura del pecho, fijadas con pespunte al filo, asegurar simetría en ambas pinzas en los dos delanteros |
| 5.5. | Lleva dos bolsas simuladas en la parte inferior en ambos delanteros inclinadas hacia la parte inferior con vivos de 0.5 cm y con una entrada de 15.5 cm. |
| 5.6. | Con una cartera en medio del vivo superior con forma irregular, con esquinas semiredondas de la misma tela. |
| 5.7. | Con forro en su interior previamente entrelazada. |
| 5.8. | Cierra al frente de izquierda a derecha por medio de dos botones de pasta del No. 32 (aprox 20 mm.), de dos orificios del color de la prenda, colocados en el delantero derecho en forma equidistante, y en el delantero izquierdo con dos ojales tipo botella en forma horizontal coincidentes con los botones |



ANEXOS

DIVISIÓN DE CONTRATOS



| | |
|--------|--|
| 5.9. | En el costadillo lleva costura recta. |
| 5.10. | En los delanteros en la parte inferior, lleva una parte semicircular en los filos. |
| 5.11. | Espalda: de 2 piezas, unida con costura central, con 2 aberturas inferiores de 23 cm de largo, con vista de 4 cm. Hombros de algodón laminado. |
| 5.12. | Cuello: de 6 cm de ancho con solapa previamente entretelada. |
| 5.13. | Solapa tipo escuadra con una medida de 7.5 cm y 3.5 cm de ancho y en la parte posterior del cuello un refuerzo con la misma forma. Ojal botella en el lado superior izquierdo alineado a la solapa. |
| 5.14. | Un pie de cuello en la parte posterior de 2 cm. |
| 5.15. | Cuello y solapa lleva una costura al filo. |
| 5.16. | Manga: manga sastre de 2 piezas con martillo de 2.5 cm de profundidad en orilla, desvaneciendo a nada hacia la parte superior |
| 5.17. | Lleva 4 botones tamaño No. 24 (aprox 15 mm.) de 4 orificios al tono de la tela. |
| 5.18. | En las mangas lleva dobladillo de 3 cm con máquina recta. |
| 5.19. | Vistas delanteras de 10 cm; con entretela fusionable en su interior. |
| 5.20. | Bolsas interiores: bolsa inferior tipo cigarrera y bolsa superior derecho con paloma ojal y botón con entrada de 10 cm; y de ancho con vivo 13.5 cm con forro al tono. |
| 5.21. | Forro: espalda con fuelle de 2 cm de ancho por 51 cm de largo, dobladillo en ruedo de 2.5 cm y en manga de 4 cm con forro en contraste. |
| 5.22. | Entretela en delanteras, escote, cuello, entretela no tejida fusión ligera en costuras de enciurtes hombros, solapa, bocamanga, martillo, cuello, filo costadillos y espalda. |
| 5.23. | Largo total 75.5 cm en prenda terminada tomando a centro espalda. |
| 5.24. | Todas las costuras de 12 puntadas por pulgada mínimo. |
| 5.25. | Etiquetado: Contar con etiqueta de marca (preferentemente tamponográfica), composición y cuidado de la prenda, así como la talla. De conformidad con la NOM-004-SE-2021, información comercial-etiquetado de productos textiles, prendas de vestir, sus accesorios y ropa de casa |
| 5.26. | Logotipos: Considerar el logotipo de la institución correspondiente, en caso de que se requiera |
| 5.27. | Tolerancia en medidas de hasta 10 cm; ± 0.5 cm. |
| 5.28. | Tolerancia en medidas de 10.1 cm en adelante: de ± 1 cm |
| 6. | MATERIALES |
| 6.1. | Tela exterior: 70% poliéster y 30% viscosa |
| 6.2. | Tela exterior: 185 g/m ² |
| 6.3. | Forro: tafetán 100% poliéster liso |
| 7. | PRUEBAS DE VALIDACIÓN Y VALORES DE REFERENCIA |
| 7.1. | Identificación y contenido de fibras |
| 7.1.1. | 70 \pm 5% poliéster |
| 7.1.2. | 30 \pm 5% viscosa |
| 7.1.3. | Forro: 100% poliéster |
| 7.2. | Masa por unidad de área |
| 7.2.1. | 185 \pm 5% m ² |
| 7.3. | Resistencia mínima a la tracción |
| 7.3.1. | Urdimbre 650 N |
| 7.3.2. | Trama 550 N |
| 7.4. | Resistencia mínima al rasgado |



| | |
|--------|---|
| 7.4.1. | Urdimbre 35 N |
| 7.4.2. | Trama 20 N |
| 7.5. | Cambios dimensionales después del lavado y secado |
| 7.5.1. | Urdimbre $\pm 2\%$ |
| 7.5.2. | Trama $\pm 2\%$ |
| 7.6. | Determinación de la solidez del color de los materiales textiles sometidos al lavado en seco |
| 7.6.1. | Cambio 3-4 transferencia 3-4 |
| 7.7. | Número de hilos por unidad de longitud (hilos/cm) |
| 7.7.1. | Longitudinal 48 \pm 2 hilos/cm, |
| 7.7.2. | Transversal 38 \pm 2 hilos/cm |
| 8. | MÉTODOS DE REFERENCIA |
| 8.1. | NMX-A-1833/1-INNTEX-2014, ANÁLISIS QUÍMICO CUANTITATIVO-PARTE 1 |
| 8.2. | NMX-A-3801-INNTEX-2012 MASA POR UNIDAD DE ÁREA |
| 8.3. | NMX-A-059/2-INNTEX-2019 RESISTENCIA A LA TRACCIÓN |
| 8.4. | NMX-A-109-INNTEX-2012 RESISTENCIA AL RASGADO |
| 8.5. | NMX-A-5077-INNTEX-2015 ENCOGIMIENTO |
| 8.6. | NMX-A-105-D01-INNTEX-2020 PARTE D01: SOLIDEZ DEL COLOR AL LAVADO EN SECO UTILIZANDO SOLVENTE PERCLORETILENO |
| 8.7. | NMX-A-7211/2-INNTEX-2015 NÚMERO DE HILOS POR UNIDAD DE LONGITUD (HILOS/CM) |
| 8.8. | NOM-004-SE-2021, INFORMACIÓN COMERCIAL- ETIQUETADO DE PRODUCTOS TEXTILES, PRENDAS DE VESTIR, SUS ACCESORIOS Y ROPA DE CASA. |



PARTIDA 86
CÓDIGO: TSD801

BLUSA PARA TRAJE DAMA

1. ALCANCE
1.1. Esta ficha es para aplicación de blusa para traje dama.

2. IMAGEN ILUSTRATIVA

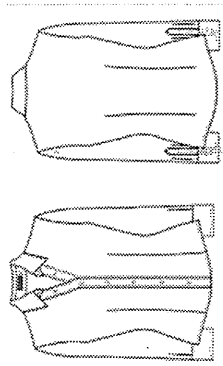

Nota: Las imágenes son de carácter ilustrativo mas no limitativo del diseño final del producto.

3. UNIDAD DE MEDIDA

3.1. Pieza

4. CUADRO DE TALLAS

| TALLA | 26 | 28 | 30 | 32 | 34 | 36 | 38 | 40 | 42 | 44 | 46 | 48 | 50 |
|-------|----|----|----|----|----|----|----|----|----|----|----|----|----|
|-------|----|----|----|----|----|----|----|----|----|----|----|----|----|

5. DISEÑO

- 5.1. Colores: azul cielo, blanco, rosa u otros.
 5.2. Blusa para traje dama.
 5.3. Delantero: de dos piezas.
 5.4. Pinza a la altura del busto hasta el ruedo.
 5.5. Aletillas integradas de 2.5 cm de ancho con pespunte de 0.15 cm (1/16 pulgada) en contorno.
 5.6. Aletilla derecha con 6 ojales verticales con una separación equidistante.
 5.7. Aletilla izquierda con 6 botones al tono de la tela del No. 14 (aprox 9 mm), cosidos con hilo al tono del botón coincidentes con los ojales (1 botón de repuesto).
 5.8. Espalda: de una sola pieza con pinzas centradas de entalle que terminan arriba de la cadera.
 5.9. Manga: larga con 3 tablonces, 2 en la hoja superior y 1 en la inferior, y aletilla tipo flecha de 2.5 cm de ancho por 12.0 cm de largo.
 5.10. Lleva un botón del No. 14 (aprox 9 mm.) al tono de la tela colocado en el centro de la aletilla.
 5.11. Puño de 8 cm de ancho con puntas curvas, 3 ojales horizontales y 3 botones del No. 14 (aprox 9 mm.) al tono de la tela colocados en forma equidistante, cosidos con hilo al tono del botón coincidentes con los ojales.
 5.12. En la unión del puño con la manga, pespunte a 0.15 cm (1/16 pulgada) y a ¼ pulgada en todo el contorno.



- 5.13. Cuello: tipo camisero previamente entretelado de 5.5 cm en el centro espalda y 5.5 cm en puntas, pespunte a 0.6 cm (1/4 pulgada) en contorno.
 5.14. Pie de cuello: de 2.5 cm terminación redondeada, en el extremo derecho presentada un ojal y en el extremo izquierdo un botón del No. 14 (aprox 9 mm.) al tono de la tela, cosido con hilo al tono del botón coincidente con el ojal y pespunte en contorno a 0.15 cm (1/16 pulgada) al filo.
 5.15. Doblado: doble con pespunte a 0.6 cm (1/4 pulgada) en maquina recta.
 5.16. Entretela de pellón con fusión en puños y aletilla.
 5.17. Largo total 62 cm en prenda terminada tomado a centro espalda en talla 28.
 5.18. Los costados deberán estar cerrados con máquina de 5 hilos, puntada de seguridad.
 5.19. Logotipos: Considerar el logotipo de la Institución correspondiente, en caso de que se requiera
 5.20. Etiquetado: Contar con etiqueta de marca (preferentemente tampográfica), composición y cuidado de la prenda, así como la talla. De conformidad con la NOM-004-SE-2021, información comercial- etiquetado de productos textiles; prendas de vestir, sus accesorios y ropa de casa.
 5.21. Tolerancia en medidas de hasta 10 cm: ± 0.5 cm.
 5.22. Tolerancia en medidas de 10.1 cm en adelante: de ± 1 cm.

6. MATERIALES

6.1. Tela 50% poliéster y 50% algodón

6.2. Tela de 150 g/m².

7. PRUEBAS DE VALIDACIÓN Y VALORES DE REFERENCIA

7.1. Identificación y contenido de fibras

7.1.1. 50 ± 5% poliéster

7.1.2. 50 ± 5% algodón

7.2. Masa por unidad de área

7.2.1. Masa de 150 ± 5 % m² resistente al peeling

7.3. Resistencia mínima a la tracción

7.3.1. Urdimbre 80 N

7.3.2. Trama 80 N

7.4. Resistencia mínima al rasgado

7.4.1. Urdimbre 16 N

7.4.2. Trama 16 N

7.5. Cambios dimensionales después del lavado y secado

7.5.1. Urdimbre ±3%

7.5.2. Trama ±3%

7.6. Grado de solidez mínimo del color al lavado doméstico y comercial procedimiento de lavado 1 ciclo (a 1 s)

7.6.1. Cambio 4 Transferencia 3

7.7. Tipo de ligamento: tafetán

7.8. Número de hilos por unidad de longitud (hilos/cm)

7.8.1. Longitudinal 35 ± 2 hilos/cm,

7.8.2. Transversal 23 ± 2 hilos/cm

8. MÉTODOS DE REFERENCIA

8.1. NMX-A-1833/1-INNTEC-2014. ANÁLISIS QUÍMICO CUANTITATIVO-PARTE 1





- 8.2. NMX-A-3801-INNTEX-2012 MASA POR UNIDAD DE ÁREA
- 8.3. NMX-A-059/2-INNTEX-2019 RESISTENCIA A LA TRACCIÓN
- 8.4. NMX-A-109-INNTEX-2012 RESISTENCIA AL RASGADO
- 8.5. NMX-A-5077-INNTEX-2015 ENCOGIMIENTO
- 8.6. NMX-A-105-C06-INNTEX-2015 GRADO DE SOLIDEZ MÍNIMO DEL COLOR AL LAVADO DOMÉSTICO Y COMERCIAL
- 8.7. NMX-A-7211/2-INNTEX-2015 NÚMERO DE HILOS POR UNIDAD DE LONGITUD (HILOS/CM)
- 8.8. NOM-004-SE-2021, INFORMACIÓN COMERCIAL- ETIQUETADO DE PRODUCTOS TEXTILES, PRENDAS DE VESTIR, SUS ACCESORIOS Y ROPA DE CASA.

PARTIDA 87
CÓDIGO: TSDC01

CHALECO DE VESTIR PARA DAMA 55% POLIESTER 45% LANA

- 1. **ALCANCE**
 - 1.1. Esta ficha es para aplicación de chaleco de vestir para dama.

2. **IMAGEN ILUSTRATIVA**

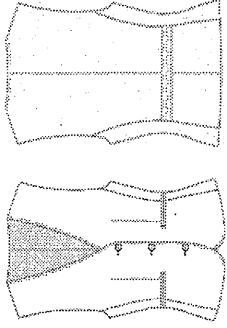

Nota: Las imágenes son de carácter ilustrativo mas no limitativo del diseño final del producto.

3. **UNIDAD DE MEDIDA**

3.1. Pieza

4. **CUADRO DE TALLAS**

| DAMA | TALLA | 26 | 28 | 30 | 32 | 34 | 36 | 38 | 40 | 42 | 44 | 46 | 48 | 50 |
|------|-------|----|----|----|----|----|----|----|----|----|----|----|----|----|
|------|-------|----|----|----|----|----|----|----|----|----|----|----|----|----|

5. **DISEÑO**

- 5.1. Colores: azul marino, gris Oxford, negro u otros.
- 5.2. Delanteros con pinza vertical que inicia debajo del busto y termina en la bolsa, costadillos fusionados, escote en "Y", bolsas de doble vivo de 1/16" de ancho cada vivo, con entrada de 5" con remate media luna y presilla en extremo, vivos con hilo al tono. Delantero derecho con 3 ojales de botella con presilla, ojales con hilo al tono. Delantero izquierdo con 3 botones coincidentes con los ojales pegados en cruz con hilo al tono, botones de pasta del No. 32 (aprox 20 mm.) al tono de la tela. Pespunte punto inglés a 1/16" con hilo al tono en filo escote y centro delantero.
- 5.3. Filos inferiores en redondo.
- 5.4. Espalda de 2 piezas con costura central. Martingala de costadillo a costadillo de 1 1/2" de ancho; la martingala presenta triple pespunte recto con hilo al tono, el primero centrado en el ancho y los dos restantes a 1/16" del filo.
- 5.5. Vistas delanteras de tela, con entretela fusionable en su interior, bies con pespunte decorativo en contraste en vista unión a forro.
- 5.6. Forro, delantero de una pieza unido a costadillo con pinza de busto solamente va planchada (no costurada); espalda formada por 2 piezas unidas por costura central.



- 5.7. Entretelas en delanteros, costadillo, vistas y vivos fusional de hilo en sisas, espalda y dobladillo.
- 5.8. Doblado en ruedo de 1 1/2" de ancho, fijo con una puntada en todas las costuras.
- 5.9. Largo total de 53.0 cm en prenda terminada tomado a centro espalda.
- 5.10. Todas las costuras de 12 puntadas por pulgada mínimo.
- 5.11. Logotipos: Considerar el logotipo de la institución correspondiente, en caso de que se requiera.
- 5.12. Etiquetado: Contar con etiqueta de marca (preferentemente tampográfica), composición y cuidado de la prenda, así como la talla. De conformidad con la NOM-004-SE-2021, información comercial- etiquetado de productos textiles, prendas de vestir, sus accesorios y ropa de casa
- 5.13. Tolerancia en medidas de hasta 10 cm: ± 0.5 cm.
- 5.14. Tolerancia en medidas de 10.1 cm en adelante: de ± 1 cm.
- 5.15. Logotipos: Considerar el logotipo de la institución correspondiente, en caso de que se requiera.

6. MATERIALES

- 6.1. Tela exterior: poli lana 55% poliéster y 45% lana
- 6.2. Tela exterior: 240 g/m²
- 6.3. Forro: tafetán 100% poliéster liso

7. PRUEBAS DE VALIDACIÓN Y VALORES DE REFERENCIA

- 7.1. Identificación y contenido de fibras
 - 7.1.1. 55 \pm 5% poliéster
 - 7.1.2. 45 \pm 5% lana
 - 7.1.3. Forro: 100% poliéster
- 7.2. Masa por unidad de área
 - 7.2.1. 240 \pm 5% g/m²
- 7.3. Resistencia mínima a la tracción
 - 7.3.1. Urdimbre 550 N
 - 7.3.2. Trama 450 N
- 7.4. Resistencia mínima al rasgado
 - 7.4.1. Urdimbre 25 N
 - 7.4.2. Trama 20 N
- 7.5. Cambios dimensionales después del lavado y secado
 - 7.5.1. Urdimbre $\pm 2\%$
 - 7.5.2. Trama $\pm 2\%$
- 7.6. Grado de solidez mínimo del color al lavado doméstico y comercial procedimiento de lavado 1 cido (a 1 s)
 - 7.6.1. Cambio 4 transiferencia 3
- 7.7. Tipo de ligamento: tafetán
- 7.8. Numero de hilos por unidad de longitud (hilos/cm)
 - 7.8.1. Longitudinal 48 \pm 2 hilos/cm,
 - 7.8.2. Transversal 38 \pm 2 hilos/cm

8. MÉTODOS DE REFERENCIA

- 8.1. NMX-A-1833/1-INNTEK-2014. ANÁLISIS QUÍMICO CUANTITATIVO-PARTE 1
- 8.2. NMX-A-3801-INNTEK-2012 MASA POR UNIDAD DE ÁREA

- 8.3. NMX-A-059/2-INNTEK-2019 RESISTENCIA A LA TRACCIÓN
- 8.4. NMX-A-109-INNTEK-2012 RESISTENCIA AL RASGADO
- 8.5. NMX-A-5077-INNTEK-2015 ENCOGIMIENTO
- 8.6. NMX-A-105-C06-INNTEK-2015 GRADO DE SOLIDEZ MÍNIMO DEL COLOR AL LAVADO DOMÉSTICO Y COMERCIAL
- 8.7. NMX-A-7211/2-INNTEK-2015 NUMERO DE HILOS POR UNIDAD DE LONGTUD (HILOS/CM)
- 8.8. NOM-004-SE-2021. INFORMACIÓN COMERCIAL- ETIQUETADO DE PRODUCTOS TEXTILES, PRENDAS DE VESTIR, SUS ACCESORIOS Y ROPA DE CASA.



2025
Años
La Mujer
Indígena



2025
Años
La Mujer
Indígena

ANEXOS
DIVISIÓN DE CONTRATOS

PARTIDA 88
CÓDIGO: TSPC02 **CHALECO DE VESTIR PARA DAMA 70% POLIESTER 30% VISCOSA**

1. **ALCANCE**
1.1. Esta ficha es para aplicación de chaleco de vestir para dama.

2. **IMAGEN ILUSTRATIVA**

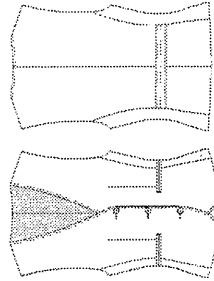

Nota: Las imágenes son de carácter ilustrativo mas no limitativo del diseño final del producto.

3. **UNIDAD DE MEDIDA**

3.1. Pieza

4. **CUADRO DE TALLAS**

| TALLA | 26 | 28 | 30 | 32 | 34 | 36 | 38 | 40 | 42 | 44 | 46 | 48 | 50 |
|-------|----|----|----|----|----|----|----|----|----|----|----|----|----|
|-------|----|----|----|----|----|----|----|----|----|----|----|----|----|

5. **DISEÑO**

- 5.1. Colores: azul marino, gris Oxford, negro u otros.
5.2. Delanteros con pinza vertical que inicia debajo del busto y termina en la bolsa, costadillos fusionados, escote en "V", bolsas de doble vivo de 1/16" de ancho cada vivo, con entrada de 5" con remate media luna y presilla en extremo, vivos con hilo al tono. Delantero derecho con 3 ojales de botella con presilla, ojales con hilo al tono. Delantero izquierdo con 3 botones coincidentes con los ojales pegados en cruz con hilo al tono, botones de pasta del No. 32 (aprox 20 mm.) al tono de la tela. Pespunte punto Inglés a 1/16" con hilo al tono en filo escote y centro delantero.
5.3. Filos inferiores en redondo.
5.4. Espalda de 2 piezas con costura central. Martingala de costadillo a costadillo de 1 1/2" de ancho; la martingala presenta triple pespunte recto con hilo al tono, el primero centrado en el ancho y los dos restantes a 1/16" del filo.
5.5. Vistas delanteras de tela, con entretela fusionable en su interior, bias con pespunte decorativo en contraste en vista unión a forro.



- 5.6. Forro, delantero de una pieza unido a costadillo con pinza de busto solamente va planchada (no costurada); espalda formada por 2 piezas unidas por costura central.
5.7. Entretelas en delanteros, costadillo, vistas y vivos fusionable de hilo en sisas, espalda y dobladillo.
5.8. Dobladillo en ruedo de 1 1/2" de ancho, fijo con una puntada en todas las costuras.
5.9. Largo total de 53.0 cm en prenda terminada tomado a centro espalda.
5.10. Todas las costuras de 12 puntadas por pulgada mínimo.
5.11. Logotipos: Considerar el logotipo de la institución correspondiente, en caso de que se requiera.
5.12. Etiquetado: Contar con etiqueta de marca (preferentemente tamponográfica), composición y cuidado de la prenda, así como la talla. De conformidad con la NOM-004-SE-2021, información comercial- etiquetado de productos textiles, prendas de vestir, sus accesorios y ropa de casa.
5.13. Tolerancia en medidas de hasta 10 cm: ± 0.5 cm.
5.14. Tolerancia en medidas de 10.1 cm en adelante: de ± 1 cm.
5.15. Logotipos: Considerar el logotipo de la institución correspondiente, en caso de que se requiera.

6. **MATERIALES**

- 6.1. Tela exterior: 70% poliéster y 30% viscosa
6.2. Tela exterior: 180 g/m²
6.3. Forro: tafetán 100% poliéster liso

7. **PRUEBAS DE VALIDACIÓN Y VALORES DE REFERENCIA**

- 7.1. Identificación y contenido de fibras
7.1.1. 70 ± 5% poliéster
7.1.2. 30 ± 5% viscosa
7.1.3. Forro: 100% poliéster
7.2. Masa por unidad de área
7.2.1. 180 ± 5% m²
7.3. Resistencia mínima a la tracción
7.3.1. Urdimbre 650 N
7.3.2. Trama 550 N
7.4. Resistencia mínima al rasgado
7.4.1. Urdimbre 35 N
7.4.2. Trama 20 N
7.5. Cambios dimensionales después del lavado y secado
7.5.1. Urdimbre ±2%
7.5.2. Trama ±2%

- 7.6. Determinación de la solidez del color de los materiales textiles sometidos al lavado en seco
7.6.1. Cambio 3-4 transferencia 3-4
7.7. Tipo de ligamento: tafetán
7.8. Numero de hilos por unidad de longitud (hilos/cm)
7.8.1. Longitudinal 48 ± 2 hilos/cm,
7.8.2. Transversal 38 ± 2 hilos/cm

8. **MÉTODOS DE REFERENCIA**

- 8.1. NMX-A-1833/1-INNTEK-2014, ANÁLISIS QUÍMICO CUANTITATIVO-PARTE 1



| | |
|------|---|
| 8.2. | NMX-A-3801-INNEX-2012 MASA POR UNIDAD DE ÁREA |
| 8.3. | NMX-A-059/2-INNEX-2019 RESISTENCIA A LA TRACCIÓN |
| 8.4. | NMX-A-109-INNEX-2012 RESISTENCIA AL RASGADO |
| 8.5. | NMX-A-5077-INNEX-2015 ENCOGIMIENTO |
| 8.6. | NMX-A-105-D01-INNEX-2020 PARTE D01: SOLIDEZ DEL COLOR AL LAVADO EN SECO UTILIZANDO SOLVENTE PERCLOROETILENO |
| 8.7. | NMX-A-7211/2-INNEX-2015 NÚMERO DE HILOS POR UNIDAD DE LONGITUD (HILOS/CM) |
| 8.8. | NOM-004-SE-2021, INFORMACIÓN COMERCIAL- ETIQUETADO DE PRODUCTOS TEXTILES, PRENDAS DE VESTIR, SUS ACCESORIOS Y ROPA DE CASA. |

| | |
|------------------------|---|
| PARTIDA 89 | FALDA DE VESTIR PARA DAMA 55% POLIESTER 45% LANA |
| CODIGO: TSDFF01 | |

1. ALCANCE
1.1. Esta ficha es para aplicación de falda para vestir dama.

2. IMAGEN ILUSTRATIVA

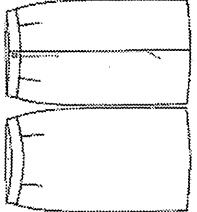

3. UNIDAD DE MEDIDA
3.1. Pieza

4. CUADRO DE TALLAS

| | | | | | | | | | | | | | |
|-------------|----|----|----|----|----|----|----|----|----|----|----|----|----|
| DAMA | 26 | 28 | 30 | 32 | 34 | 36 | 38 | 40 | 42 | 44 | 46 | 48 | 50 |
|-------------|----|----|----|----|----|----|----|----|----|----|----|----|----|

5. DISEÑO

5.1. Colores: azul marino, gris Oxford, negro u otros.
5.2. Falda para vestir dama.
5.3. Corte recto clásica, largo a la rodilla proporcional a la talla.
5.4. Delantero de una pieza, con una pinza a cada lado de 9 cm de largo.
5.5. Pretina entrelazada en cintura de una sola pieza de 3.5 cm de ancho que cierra en la parte trasera con un ojal y botón de pasta del No. 24 (approx 15 mm.) al tono de la prenda.
5.6. Trasero de dos piezas, cada uno con una pinza al centro de 12 cm de largo.
5.7. Los dos traseros cerrarán por medio de un cierre invisible de 20 cm, el cual sube hasta la pretina. En parte baja presenta una abertura con traspase de 16 cm de largo, con pequeña trampa por si se sube dobladillo no pierda forma de largo y elegancia.
5.8. Forro: el delantero y los traseros de la falda llevan forro.
5.9. La unión de los traseros con el delantero y entre ambos traseros lleva una costura de tres hilos (recta, over y puntadas más abiertas).
5.10. Dobladillo: lo lleva en el ruedo de 5 cm de ancho con maquina cadenera y over.
5.11. Todas las costuras de 12 puntadas por pulgada mínimo.
5.12. Etiquetado: Contar con etiqueta de marca (preferentemente tampográfica), composición y cuidado de la prenda, así como la talla. De conformidad con la NOM-004-SE-2021.

Nota: Las imágenes son de carácter ilustrativo mas no limitativo del diseño final del producto.



2025
Años
La Mujer
Indígena



2025
Años
La Mujer
Indígena

ANEXOS
DIVISIÓN DE CONTRATOS



Información comercial- etiquetado de productos textiles, prendas de vestir, sus accesorios y ropa de casa
 5.13. Tolerancia en medidas de hasta 10 cm: ± 0.5 cm.
 5.14. Tolerancia en medidas de 10,1 cm en adelante: de ± 1 cm.

6. MATERIALES

- 6.1. Tela exterior: polilana 55% poliéster y 45% lana
- 6.2. Tela exterior: 240 g/m²
- 6.3. Forro: tafetán 100% poliéster liso

7. PRUEBAS DE VALIDACIÓN Y VALORES DE REFERENCIA

- 7.1. Identificación y contenido de fibras
 - 7.1.1. 55 \pm 5% poliéster
 - 7.1.2. 45 \pm 5% lana
 - 7.1.3. Forro 100% poliéster
- 7.2. Masa por unidad de área
 - 7.2.1. 240 \pm 5% g/m²
- 7.3. Resistencia mínima a la tracción
 - 7.3.1. Urdimbre 550 N
 - 7.3.2. Trama 450 N
- 7.4. Resistencia mínima al rasgado
 - 7.4.1. Urdimbre 25 N
 - 7.4.2. Trama 20 N
- 7.5. Cambios dimensionales después del lavado y secado
 - 7.5.1. Urdimbre $\pm 2\%$
 - 7.5.2. Trama $\pm 2\%$
- 7.6. Grado de solidez mínimo del color al lavado doméstico y comercial procedimiento de lavado 1 ciclo (a 1 s)
 - 7.6.1. Cambio 4 transferencia 3
- 7.7. Numero de hilos por unidad de longitud (hilos/cm)
 - 7.7.1. Longitudinal 48 \pm 2 hilos/cm,
 - 7.7.2. Transversal 38 \pm 2 hilos/cm

8. MÉTODOS DE REFERENCIA

- 8.1. NMX-A-1833/1-INNTEK-2014, ANÁLISIS QUÍMICO CUANTITATIVO-PARTE 1
- 8.2. NMX-A-3801-INNTEK-2012 MASA POR UNIDAD DE ÁREA
- 8.3. NMX-A-059/2-INNTEK-2019 RESISTENCIA A LA TRACCIÓN
- 8.4. NMX-A-109-INNTEK-2012 RESISTENCIA AL RASGADO
- 8.5. NMX-A-5077-INNTEK-2015 ENCORGIMIENTO DOMÉSTICO Y COMERCIAL
- 8.6. NMX-A-105-C06-INNTEK-2015 GRADO DE SOLIDEZ MÍNIMO DEL COLOR AL LAVADO DOMÉSTICO Y COMERCIAL
- 8.7. NMX-A-7211/2-INNTEK-2015 NUMERO DE HILOS POR UNIDAD DE LONGITUD (HILOS/CM)
- 8.8. NOM-004-SE-2021, INFORMACIÓN COMERCIAL- ETIQUETADO DE PRODUCTOS TEXTILES, PRENDAS DE VESTIR, SUS ACCESORIOS Y ROPA DE CASA.

PARTIDA 90
CÓDIGO: TSBF02
FALDA DE VESTIR PARA DAMA 70% POLIESTER 30% VISCOSA

- 1. **ALCANCE**
 1.1. Esta ficha es para aplicación de falda para vestir dama.

2. IMAGEN ILUSTRATIVA

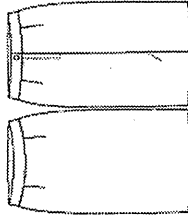

Nota: Las imágenes son de carácter ilustrativo mas no limitativo del diseño final del producto.

3. UNIDAD DE MEDIDA

- 3.1. Pieza

4. CUADRO DE TALLAS

| TALLA | 26 | 28 | 30 | 32 | 34 | 36 | 38 | 40 | 42 | 44 | 46 | 48 | 50 |
|-------|----|----|----|----|----|----|----|----|----|----|----|----|----|
| DAMA | | | | | | | | | | | | | |

5. DISEÑO

- 5.1. Colores: azul marino, gris Oxford, negro u otros.
- 5.2. Falda para vestir dama.
- 5.3. Corte recto clásica, largo a la rodilla proporcional a la talla.
- 5.4. Delantero de una pieza, con una pinza a cada lado de 9 cm de largo.
- 5.5. Pretina entrelada en cintura de una sola pieza de 3.5 cm de ancho que cierra en la parte trasera con un ojal y botón de pasta del No. 24 (aprox 15 mm.) al tono de la prenda
- 5.6. Trasero de dos piezas, cada uno con una pinza al centro de 12 cm de largo.
- 5.7. Los dos traseros cerrarán por medio de un cierre invisible de 20 cm, el cual sube hasta la pretina. En parte baja presenta una abertura con traslape de 16 cm de largo, con pequeña trampa por si se sube dobladillo no pierda forma de largo y elegancia.
- 5.8. Forro: el delantero y los traseros de la falda llevan forro.
- 5.9. La unión de los traseros con el delantero y entre ambos traseros lleva una costura de tres hilos (recta, over y puntadas más abiertas).
- 5.10. Dobladillo: lo lleva en el ruedo de 5 cm de ancho con maquina cadenera y over.
- 5.11. Todas las costuras de 12 puntadas por pulgada mínimo.
- 5.12. Etiquetado: Contar con etiqueta de marca (preferentemente tampográfica), composición y cuidado de la prenda, así como la talla. De conformidad con la NOM-004-SE-2021.





información comercial- etiquetado de productos textiles, prendas de vestir, sus accesorios y ropa de casa

5.13. Tolerancia en medidas de hasta 10 cm: ± 0.5 cm.
5.14. Tolerancia en medidas de 10.1 cm en adelante: de ± 1 cm.

6. MATERIALES
6.1. Tela exterior: 70% poliéster y 30% viscosa
6.2. Tela exterior: 180 g/m²
6.3. Forro: tafetán 100% poliéster liso

7. PRUEBAS DE VALIDACIÓN Y VALORES DE REFERENCIA
7.1. Identificación y contenido de fibras
7.1.1. 70 \pm 5% poliéster
7.1.2. 30 \pm 5% viscosa
7.1.3. Forro 100% poliéster
7.2. Masa por unidad de área
7.2.1. 180 \pm 5% m²
7.3. Resistencia mínima a la tracción
7.3.1. Urdimbre 650 N
7.3.2. Trama 550 N
7.4. Resistencia mínima al rasgado
7.4.1. Urdimbre 35 N
7.4.2. Trama 20 N
7.5. Cambios dimensionales después del lavado y secado
7.5.1. Urdimbre $\pm 2\%$
7.5.2. Trama $\pm 2\%$
7.6. Determinación de la solidez del color de los materiales textiles sometidos al lavado en seco
7.6.1. Cambio 3-4 transferencia 3-4
7.7. Numero de hilos por unidad de longitud (hilos/cm)
7.7.1. Longitudinal 148 \pm 2 hilos/cm,
7.7.2. Transversal 38 \pm 2 hilos/cm

8. MÉTODOS DE REFERENCIA
8.1. NMX-A-1833/1-INNEX-2014, ANÁLISIS QUÍMICO CUANTITATIVO-PARTE 1
8.2. NMX-A-3801-INNEX-2012 MASA POR UNIDAD DE ÁREA
8.3. NMX-A-0591/2-INNEX-2019 RESISTENCIA A LA TRACCIÓN
8.4. NMX-A-109-INNEX-2012 RESISTENCIA AL RASGADO
8.5. NMX-A-5077-INNEX-2015 ENCOGIMIENTO
8.6. NMX-A-105-D01-INNEX-2020 PARTE D01: SOLIDEZ DEL COLOR AL LAVADO EN SECO UTILIZANDO SOLVENTE PERCLOROETILENO
8.7. NMX-A-7211/2-INNEX-2015 NUMERO DE HILOS POR UNIDAD DE LONGITUD (HILOS/CM)
8.8. NOM-004-SE-2021, INFORMACIÓN COMERCIAL- ETIQUETADO DE PRODUCTOS TEXTILES, PRENDAS DE VESTIR, SUS ACCESORIOS Y ROPA DE CASA.



PARTIDA 91
CÓDIGO: TSDP01

PANTALÓN DE VESTIR PARA DAMA 55% POLIESTER 45% LANA

1. ALCANCE
1.1. Esta ficha es para aplicación de pantalón de vestir para dama.

2. IMAGEN ILUSTRATIVA

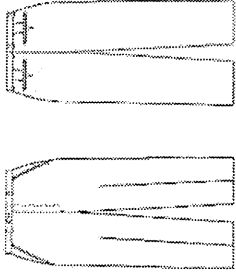

Note: Las imágenes son de carácter ilustrativo mas no limitativo del diseño final del producto.

3. UNIDAD DE MEDIDA
3.1. Pieza

4. CUADRO DE TALLAS

| DAMA | TALLA | 26 | 28 | 30 | 32 | 34 | 36 | 38 | 40 | 42 | 44 | 46 | 48 | 50 |
|------|-------|----|----|----|----|----|----|----|----|----|----|----|----|----|
|------|-------|----|----|----|----|----|----|----|----|----|----|----|----|----|

5. DISEÑO
5.1. Colores: azul marino, gris Oxford, negro u otros.
5.2. Pantalón de vestir para dama.
5.3. Recto con cierre al frente, pretina normal, forro interior al tono de la tela.
5.4. Delantero: de dos piezas.
5.5. Ambos delanteros llevan una bolsa de forma diagonal con vivo de 1 cm de ancho, con una entrada de 13 cm (deberá ser proporcional a la talla).
5.6. La bolsa interna de cada delantero lleva un forro unido a una vista. En la parte superior lleva una presilla.
5.7. Cierra al frente de izquierda a derecha, por medio de un cierre de poliámidá (tipo nylon) de 13 cm
5.8. Lleva una costura recta en forma de "j" en la parte del delantero derecho.
5.9. Lleva una presilla en forma vertical en la terminación del cierre y otra en la parte interna, para sujetar el falso.



| | |
|--------|---|
| 5.10. | Trasero: de dos piezas, ambos traseros con una pinza al centro. En la unión del tiro, llevan una ensancha de 3.5 cm desvaneciéndose hacia el delantero. |
| 5.11. | La unión del trasero con el delantero lleva una costura de tres hilos (de recta, over y puntadas más abiertas). |
| 5.12. | Forro: el pantalón delantero y trasero lleva forro de la pretina y hasta arriba de la rodilla. |
| 5.13. | En el forro trasero lleva un fuelle con pinza. |
| 5.14. | Pretina: de dos piezas, una exterior y una interior, unidas en la parte trasera. La pretina externa debe ser previamente entretelada. El ancho de las pretinas es de 3.5 cm con costuras al filo, con una terminación en la parte interior con maquina over. |
| 5.15. | Cierra con un ojal en la pretina derecha de forma horizontal y con un botón de pasta del No. 24 (aprox 15 mm), al tono de la prenda en la pretina izquierda. |
| 5.16. | Costados: cierran a tres hilos. |
| 5.17. | Dobladillo: lo lleva en el ruedo 5 cm de ancho con maquina cadenera y over. |
| 5.18. | Todas las costuras de 12 puntadas por pulgada mínimo. |
| 5.19. | Etiquetado: Conitar con etiqueta de marca (preferentemente tamográfica), composición y cuidado de la prenda, así como la talla. De conformidad con la NOM-004-SE-2021, información comercial- etiquetado de productos textiles, prendas de vestir, sus accesorios y ropa de casa |
| 5.20. | Tolerancia en medidas de hasta 10 cm: ± 0.5 cm. |
| 5.21. | Tolerancia en medidas de 10.1 cm en adelante: de ± 1 cm. |
| 6. | MATERIALES |
| 8.9. | Tela exterior: poli lana 55% poliéster y 45% lana |
| 8.10. | Tela exterior: 240 g/m ² |
| 8.11. | Forro: tafetán 100% poliéster liso |
| 7. | PRUEBAS DE VALIDACIÓN Y VALORES DE REFERENCIA |
| 7.1. | Identificación y contenido de fibras |
| 7.1.1. | 55 ± 5% poliéster |
| 7.1.2. | 45 ± 5% lana |
| 7.1.3. | Forro 100% poliéster |
| 7.2. | Masa por unidad de área |
| 7.2.1. | 240 ± 5% g/m ² |
| 7.3. | Resistencia mínima a la tracción |
| 7.3.1. | Urdimbre 550 N |
| 7.3.2. | Trama 450 N |
| 7.4. | Resistencia mínima al rasgado |
| 7.4.1. | Urdimbre 25 N |
| 7.4.2. | Trama 20 N |
| 7.5. | Cambios dimensionales después del lavado y secado |
| 7.5.1. | Urdimbre +2% |
| 7.5.2. | Trama ±2% |
| 7.6. | Grado de solidez mínimo del color al lavado doméstico y comercial procedimiento de lavado 1 ciclo (a 1 s) |
| 7.6.1. | Cambio 4 transferencia 3 |
| 7.7. | Numero de hilos por unidad de longitud (hilos/cm) |
| 7.7.1. | Longitudinal 48 ± 2 hilos/cm, |
| 7.7.2. | Transversal 38 ± 2 hilos/cm |

| | |
|------|---|
| 8. | MÉTODOS DE REFERENCIA |
| 8.1. | NMX-A-1833/1-INNTEX-2014. ANÁLISIS QUÍMICO CUANTITATIVO-PARTE 1 |
| 8.2. | NMX-A-3801-INNTEX-2012 MASA POR UNIDAD DE ÁREA |
| 8.3. | NMX-A-059/2-INNTEX-2019 RESISTENCIA A LA TRACCIÓN |
| 8.4. | NMX-A-109-INNTEX-2012 RESISTENCIA AL RASGADO |
| 8.5. | NMX-A-5077-INNTEX-2015 ENCOGIMIENTO DOMÉSTICO Y COMERCIAL |
| 8.6. | NMX-A-105-C06-INNTEX-2015 GRADO DE SOLIDEZ MÍNIMO DEL COLOR AL LAVADO |
| 8.7. | NMX-A-7211/2-INNTEX-2015 NUMERO DE HILOS POR UNIDAD DE LONGITUD (HILOS/CM) |
| 8.8. | NOM-004-SE-2021. INFORMACIÓN COMERCIAL- ETIQUETADO DE PRODUCTOS TEXTILES, PRENDAS DE VESTIR, SUS ACCESORIOS Y ROPA DE CASA. |



PARTIDA 92
CÓDIGO: TSDP02

PANTALÓN DE VESTIR PARA DAMA 70% POLIESTER
30% VISCOSA

1. **ALCANCE**
1.1. Esta ficha es para aplicación de pantalón de vestir para dama.

2. **IMAGEN ILUSTRATIVA**

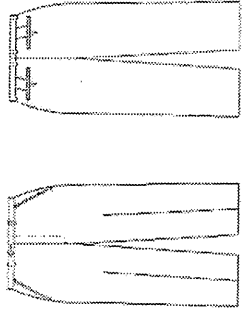

Nota: Las imágenes son de carácter ilustrativo mas no limitativo del diseño final del producto.

3. **UNIDAD DE MEDIDA**

3.1. Pieza

4. **CUADRO DE TALLAS**

| TALLA | 26 | 28 | 30 | 32 | 34 | 36 | 38 | 40 | 42 | 44 | 46 | 48 | 50 |
|-------|----|----|----|----|----|----|----|----|----|----|----|----|----|
|-------|----|----|----|----|----|----|----|----|----|----|----|----|----|

5. **DISEÑO**

- 5.1. Colores: azul marino, gris Oxford, negro u otros.
- 5.2. Pantalón de vestir para dama.
- 5.3. Recto con cierre al frente, pretina normal, forro interior al tono de la tela.
- 5.4. Delantero: de dos piezas.
- 5.5. Ambos delanteros llevan una bolsa de forma diagonal con vivo de 1 cm de ancho, con una entrada de 13 cm (deberá ser proporcional a la talla).
- 5.6. La bolsa interna de cada delantero lleva un forro unido a una vista. En la parte superior lleva una presilla.
- 5.7. Cierra al frente de izquierda a derecha, por medio de un cierre de poliámid (tipo nylon) de 13 cm
- 5.8. Lleva una costura recta en forma de "j" en la parte del delantero derecho.



- 5.9. Lleva una presilla en forma vertical en la terminación del cierre y otra en la parte interna, para sujetar el falso.
 - 5.10. Trasero: de dos piezas, ambos traseros con una pinza al centro. En la unión del tiro, llevan una ensancha de 3.5 cm desvaneciéndose hacia el delantero.
 - 5.11. La unión del trasero con el delantero lleva una costura de tres hilos (de recta, over y puntadas más abiertas).
 - 5.12. Forro: el pantalón delantero y trasero lleva forro de la pretina y hasta arriba de la rodilla.
 - 5.13. En el forro trasero lleva un fuelle con pinza.
 - 5.14. Pretina: de dos piezas, una exterior y una interior, unidas en la parte trasera. La pretina externa debe ser previamente entretelada. El ancho de las pretinas es de 3.5 cm con costuras al filo, con una terminación en la parte interior con maquina over.
 - 5.15. Cierra con un ojal en la pretina derecha de forma horizontal y con un botón de pasta del No. 24 (aprox. 15 mm.) al tono de la prenda en la pretina izquierda.
 - 5.16. Los costados cierran a tres hilos.
 - 5.17. Doblado: lo lleva en el ruedo 5 cm de ancho con maquina cadenera y over.
 - 5.18. Todas las costuras de 12 puntadas por pulgada mínimo.
 - 5.19. Etiquetado: Contar con etiqueta de marca (preferentemente tampográfica), composición y cuidado de la prenda, así como la talla. De conformidad con la NOM-004-SE-2021, información comercial-etiquetado de productos textiles, prendas de vestir, sus accesorios y ropa de casa
 - 5.20. Tolerancia en medidas de hasta 10 cm: ± 0.5 cm.
 - 5.21. Tolerancia en medidas de 10.1 cm en adelante: de ± 1 cm.
6. **MATERIALES**
- 6.1. Tela exterior: 70% poliéster y 30% viscosa
 - 6.2. Tela exterior: 180 g/m²
 - 6.3. Forro: tafetán 100% poliéster liso
7. **PRUEBAS DE VALIDACIÓN Y VALORES DE REFERENCIA**
- 7.1. Identificación y contenido de fibras
 - 7.1.1. 70 ± 5% poliéster
 - 7.1.2. 30 ± 5% viscosa
 - 7.1.3. Forro 100% poliéster
 - 7.2. Masa por unidad de área
 - 7.2.1. 180 ± 5% m²
 - 7.3. Resistencia mínima a la tracción
 - 7.3.1. Urdimbre 650 N
 - 7.3.2. Trama 550 N
 - 7.4. Resistencia mínima al rasgado
 - 7.4.1. Urdimbre 35 N
 - 7.4.2. Trama 20 N
 - 7.5. Cambios dimensionales después del lavado y secado
 - 7.5.1. Urdimbre ±2%
 - 7.5.2. Trama ±2%
 - 7.6. Determinación de la solidez del color de los materiales textiles sometidos al lavado en seco
 - 7.6.1. Cambio 3-4 transferencia 3-4
 - 7.7. Numero de hilos por unidad de longitud (hilos/cm)
 - 7.7.1. Longitudinal 48 ± 2 hilos/cm.





7.7.2. Transversal 38 ± 2 hilos/cm

8. MÉTODOS DE REFERENCIA

- 8.1. NMX-A-1833/1-INNEX-2014, ANÁLISIS QUÍMICO CUANTITATIVO-PARTE I
- 8.2. NMX-A-3801-INNEX-2012 MASA POR UNIDAD DE ÁREA
- 8.3. NMX-A-059/2-INNEX-2019 RESISTENCIA A LA TRACCIÓN
- 8.4. NMX-A-109-INNEX-2012 RESISTENCIA AL RASGADO
- 8.5. NMX-A-5077-INNEX-2015 ENCOGIMIENTO
- 8.6. NMX-A-105-D01-INNEX-2020 PARTE D01: SOLIDEZ DEL COLOR AL LAVADO EN SECO UTILIZANDO SOLVENTE PERCLORETELENO
- 8.7. NMX-A-7211/2-INNEX-2015 NÚMERO DE HILOS POR UNIDAD DE LONGITUD (HILOS/CM)
- 8.8. NOM-004-SE-2021, INFORMACIÓN COMERCIAL- ETIQUETADO DE PRODUCTOS TEXTILES, PRENDAS DE VESTIR, SUS ACCESORIOS Y ROPA DE CASA.

PARTIDA 93
CÓDIGO: TSDS01

SACO PARA DAMA 55% POLIESTER 45% LANA

- 1. **ALCANCE**
1.1. Esta ficha es para aplicación de saco para dama.

2. IMAGEN ILUSTRATIVA

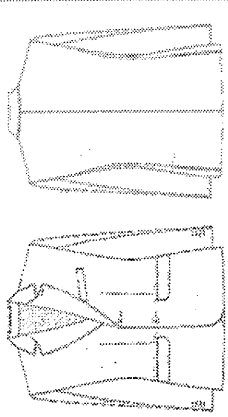

Nota: Las imágenes son de carácter ilustrativo mas no limitativo del diseño final del producto.

3. UNIDAD DE MEDIDA

- 3.1. Pieza

4. CUADRO DE TALLAS

DAMA

| | | | | | | | | | | | | | |
|-------|----|----|----|----|----|----|----|----|----|----|----|----|----|
| TALLA | 26 | 28 | 30 | 32 | 34 | 36 | 38 | 40 | 42 | 44 | 46 | 48 | 50 |
|-------|----|----|----|----|----|----|----|----|----|----|----|----|----|

5. DISEÑO

- 5.1. Colores: azul marino, gris Oxford, negro u otros.
- 5.2. Saco para dama.
- 5.3. Delantero: delantero de dos piezas con costadillo
- 5.4. Al centro lleva dos pinzas de forma vertical a la altura del pecho, fijadas con respunte al filo, asegurar simetría en ambas pinzas en los dos delanteros
- 5.5. Lleva dos bolsas simuladas en la parte inferior en ambos delanteros inclinadas hacia la parte inferior con vivos de 0.5 cm y con una entrada de 12.5 cm
- 5.6. Con una cartera en medio del vivo superior con forma irregular, con esquinas semiredondas de la misma tela
- 5.7. Con forro en su interior previamente entretelada
- 5.8. Cierra al frente de derecha izquierda por medio de dos botones de pasta del No. 32 (aprox 20 mm.) de dos orificios del color de la prenda, colocados en el delantero izquierdo en forma equidistante, y en el delantero derecho con dos ojales tipo botella en forma horizontal.
- 5.9. En el costadillo lleva costura recta.





| | |
|--------|---|
| 5.10. | En los delanteros en la parte inferior lleva una parte semicircular en los filos. |
| 5.11. | Espalda: de 2 piezas, con un refuerzo de entretela en la parte superior interna, de 5 pulgadas de ancho. |
| 5.12. | Cuello: cuello con solapa previamente entretelada, solapa tipo escuadra con una medida de 7.5 cm y 3.5 cm de ancho y en la parte posterior del cuello un refuerzo con la misma forma |
| 5.13. | Un pie de cuello en la parte posterior de 2 cm. |
| 5.14. | Cuello y solapa lleva una costura al filo. |
| 5.15. | Manga: manga sastré de 2 piezas con martillo de 2.5 cm de profundidad en orilla, desvaneciendo a nada hacia la parte superior. 1 botón tamaño No. 24 (aprox 15 mm.), de 4 orificios al tono de la tela. |
| 5.16. | En las mangas lleva dobladillo de 3 cm con máquina recta. |
| 5.17. | Vistas delanteras de 7.5 cm con entretela fusionable en su interior. |
| 5.18. | Forro: delantero de una pieza unido a costadillo con pinza de busto solamente va planchada. |
| 5.19. | Espalda formada por 2 piezas unidas por costuras central formando un fuelle que inicia a 8.0 cm del pie de cuello es de 29 cm de largo por 2.5 cm de profundidad. |
| 5.20. | Hombros laminados de dama, caída de fieltro. |
| 5.21. | Entretela en delanteros, costadillo, vistas, vivos, carteleras y cuello, entretela no tejida fusionable de hilo en sisas, cabeza manga, espalda y dobladillo. |
| 5.22. | Dobladillo en ruedo y mangas de 3.0 cm de ancho, fijo con una puntada en todas las costuras. |
| 5.23. | Largo total 62.0 cm en prenda terminada tomando a centro espalda. |
| 5.24. | Todas las costuras de 12 puntadas por pulgada mínimo. |
| 5.25. | Logotipos: Considerar el logotipo de la institución correspondiente, en caso de que se requiera |
| 5.26. | Etiquetado: Contar con etiqueta de marca (preferentemente tampográfica), composición y cuidado de la prenda, así como la talla. De conformidad con la NOM-004-SE-2021, información comercial- etiquetado de productos textiles, prendas de vestir, sus accesorios y ropa de casa |
| 5.27. | Tolerancia en medidas de hasta 10 cm: ± 0.5 cm. |
| 5.28. | Tolerancia en medidas de 10.1 cm en adelante: de ± 1 cm |
| 6. | MATERIALES |
| 6.1. | Tela exterior: poliiana 55% poliéster y 45% lana |
| 6.2. | Tela exterior: 240 g/m ² |
| 6.3. | Forro: tafetán 100% poliéster liso |
| 7. | PRUEBAS DE VALIDACIÓN Y VALORES DE REFERENCIA |
| 7.1. | Identificación y contenido de fibras |
| 7.1.1. | 55 ± 5% poliéster |
| 7.1.2. | 45 ± 5% lana |
| 7.1.3. | Forro: 100% poliéster |
| 7.2. | Masa por unidad de área |
| 7.2.1. | 240 ± 5% g/m ² |
| 7.3. | Resistencia mínima a la tracción |
| 7.3.1. | Urdimbre 550 N |
| 7.3.2. | Trama 450 N |
| 7.4. | Resistencia mínima al rasgado |
| 7.4.1. | Urdimbre 25 N |
| 7.4.2. | Trama 20 N |

| | |
|--------|---|
| 7.5. | Cambios dimensionales después del lavado y secado |
| 7.5.1. | Urdimbre ±2% |
| 7.5.2. | Trama ±2% |
| 7.6. | Grado de solidez mínimo del color al lavado doméstico y comercial procedimiento de lavado 1 ciclo (a 1 s) |
| 7.6.1. | Cambio 4 transferencia 3 |
| 7.7. | Tipo de ligamento: tafetán |
| 7.8. | Numero de hilos por unidad de longitud (hilos/cm) |
| 7.8.1. | Longitudinal 48 ± 2 hilos/cm, |
| 7.8.2. | Transversal 38 ± 2 hilos/cm |
| 8. | MÉTODOS DE REFERENCIA |
| 8.1. | NMX-A-1833/1-INNTEK-2014. ANÁLISIS QUÍMICO CUANTITATIVO-PARTE 1 |
| 8.2. | NMX-A-3801-INNTEK-2012 MASA POR UNIDAD DE ÁREA |
| 8.3. | NMX-A-059/2-INNTEK-2019 RESISTENCIA A LA TRACCIÓN |
| 8.4. | NMX-A-109-INNTEK-2012 RESISTENCIA AL RASGADO |
| 8.5. | NMX-A-5077-INNTEK-2015 ENCOGIMIENTO |
| 8.6. | NMX-A-105-C06-INNTEK-2015 GRADO DE SOLIDEZ MÍNIMO DEL COLOR AL LAVADO DOMÉSTICO Y COMERCIAL |
| 8.7. | NMX-A-7211/2-INNTEK-2015 NUMERO DE HILOS POR UNIDAD DE LONGITUD (HILOS/CM) |
| 8.8. | NOM-004-SE-2021. INFORMACIÓN COMERCIAL- ETIQUETADO DE PRODUCTOS TEXTILES, PRENDAS DE VESTIR, SUS ACCESORIOS Y ROPA DE CASA. |



PARTIDA 94
CÓDIGO: TSDS02 SACO PARA DAMA 70% POLIESTER 30% VISCOSA

1. ALCANCE

1.1. Esta ficha es para aplicación de saco para dama.

2. IMAGEN ILUSTRATIVA

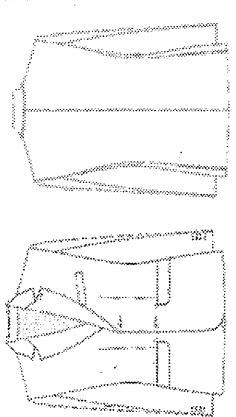

Nota: Las imágenes son de carácter ilustrativo mas no limitativo del diseño final del producto.

3. UNIDAD DE MEDIDA

3.1. Pieza

4. CUADRO DE TALLAS

| TALLA | 26 | 28 | 30 | 32 | 34 | 36 | 38 | 40 | 42 | 44 | 46 | 48 | 50 |
|-------|----|----|----|----|----|----|----|----|----|----|----|----|----|
|-------|----|----|----|----|----|----|----|----|----|----|----|----|----|

5. DISEÑO

- 5.1. Colores: azul marino, gris Oxford, negro u otros.
- 5.2. Saco para dama.
- 5.3. Delantero: delantero de dos piezas con costadillo
- 5.4. Al centro lleva dos pinzas de forma vertical a la altura del pecho, fijadas con pespuntos al filo, asegurar simetría en ambas pinzas en los dos delanteros.
- 5.5. Lleva dos bolsas simuladas en la parte inferior en ambos delanteros inclinadas hacia la parte inferior con vivos de 0.5 cm y con una entrada de 12.5 cm
- 5.6. Con una cartera en medio del vivo superior con forma irregular, con esquinas semirredondas de la misma tela
- 5.7. Con forro en su interior previamente entretelada
- 5.8. Cierra al frente de derecha izquierda por medio de dos botones de pasta del No. 32 (aprox 20 mm) de dos orificios del color de la prenda, colocados en el delantero izquierdo en forma equidistante, y en el delantero derecho con dos ojales tipo botella en forma horizontal.
- 5.9. En el costadillo lleva costura recta.



5.10. En los delanteros en la parte inferior, lleva una parte semirredonda en los filos.
5.11. Espalda: de 2 piezas, con un refuerzo de entretela en la parte superior interna, de 5 pulgadas de ancho.

5.12. Cuello: cuello con solapa previamente entretelada, solapa tipo escuadra con una medida de 7.5 cm y 3.5 cm de ancho y en la parte posterior del cuello un refuerzo con la misma forma de ancho.
5.13. Un pie de cuello en la parte posterior de 2 cm.
5.14. Cuello y solapa lleva una costura al filo.
5.15. Manga: manga sastré de 2 piezas con martillo de 2.5 cm de profundidad en orilla, desvaneciéndose a nada hacia la parte superior. 1 botón tamaño No. 24 (aprox 15 mm.) de 4 orificios al tono de la tela.

5.16. En las mangas lleva dobladillo de 3 cm con máquina recta.
5.17. Vistas delanteras de 7.5 cm con entretela fusionable en su interior.
5.18. Forro: delantero de una pieza unido a costadillo con pinza de busto solamente va planchada, Espalda formada por 2 piezas unidas por costuras central formando un fuelle que inicia a 8.0 cm del pie de cuello es de 29 cm de largo por 2.5 cm de profundidad.
5.19. Hombreras laminadas de dama, caída de fieltro.

5.20. Entretela en delanteros, costadillo, vistas, vivos, carteleras y cuello, entretela no tejida fusionable de hilo en sisas, cabeza manga, espalda y dobladillo.
5.21. Dobladillo en ruedo y mangas de 3.0 cm de ancho, fijo con una puntada en todas las costuras.
5.22. Largo total 62.0 cm en prenda terminada tomando a centro espalda.
5.24. Todas las costuras de 12 puntadas por pulgada mínimo.
5.25. Logotipos: Considerar el logotipo de la institución correspondiente, en caso de que se requiera

5.26. Etiquetado: Contar con etiqueta de marca (preferentemente tampográfica), composición y cuidado de la prenda, así como la talla. De conformidad con la NOM-004-SE-2021, información comercial- etiquetado de productos textiles, prendas de vestir, sus accesorios y ropa de casa

5.27. Tolerancia en medidas de hasta 10 cm: ± 0.5 cm.
5.28. Tolerancia en medidas de 10.1 cm en adelante: de ± 1 cm

6. MATERIALES

6.1. Tela exterior: 70% poliéster y 30% viscosa
6.2. Tela exterior: 180 g/m²
6.3. Forro: tafetán 100% poliéster liso

7. PRUEBAS DE VALIDACIÓN Y VALORES DE REFERENCIA

7.1. Identificación y contenido de fibras
7.1.1. 70 ± 5% poliéster
7.1.2. 30 ± 5% viscosa
7.1.3. Forro: 100% poliéster
7.2. Masa por unidad de área
7.2.1. 180 ± 5% m²
7.3. Resistencia mínima a la tracción
7.3.1. Urdimbre 650 N
7.3.2. Trama 550 N
7.4. Resistencia mínima al rasgado
7.4.1. Urdimbre 35 N
7.4.2. Trama 20 N



| | |
|--------|---|
| 7.5. | Cambios dimensionales después del lavado y secado |
| 7.5.1. | Urdimbre $\pm 2\%$ |
| 7.5.2. | Trama $\pm 2\%$ |
| 7.6. | Determinación de la solidez del color de los materiales textiles sometidos al lavado en seco. |
| 7.6.1. | Cambio 3-4 transferencia |
| 7.7. | Tipo de ligamento: tafetán |
| 7.8. | Número de hilos por unidad de longitud (hilos/cm) |
| 7.8.1. | Longitudinal 48 ± 2 hilos/cm, |
| 7.8.2. | Transversal 38 ± 2 hilos/cm |
| 8. | MÉTODOS DE REFERENCIA |
| 8.1. | NMX-A-1833/1-INNTEX-2014, ANÁLISIS QUÍMICO CUANTITATIVO-PARTE 1 |
| 8.2. | NMX-A-3801-INNTEX-2012 MASA POR UNIDAD DE ÁREA |
| 8.3. | NMX-A-059/2-INNTEX-2019 RESISTENCIA A LA TRACCIÓN |
| 8.4. | NMX-A-109-INNTEX-2012 RESISTENCIA AL RASGADO |
| 8.5. | NMX-A-5077-INNTEX-2015 ENCOGIMIENTO |
| 8.6. | NMX-A-105-D01-INNTEX-2020 PARTE D01: SOLIDEZ DEL COLOR AL LAVADO EN SECO UTILIZANDO SOLVENTE PERCLOROETILENO |
| 8.7. | NMX-A-7211/2-INNTEX-2015 NÚMERO DE HILOS POR UNIDAD DE LONGITUD (HILOS/CM) |
| 8.8. | NOM-004-SE-2021, INFORMACIÓN COMERCIAL- ETIQUETADO DE PRODUCTOS TEXTILES, PRENDAS DE VESTIR, SUS ACCESORIOS Y ROPA DE CASA. |

| | |
|----------------|-------|
| PARTIDA 95 | TRUSA |
| CODIGO: TRUS01 | |

- ALCANCE
 - Esta ficha es para aplicación de trusa

2. IMAGEN ILUSTRATIVA

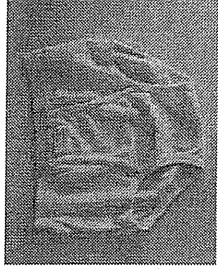

Nota: Las imágenes son de carácter ilustrativo mas no limitativo del diseño final del producto.

3. UNIDAD DE MEDIDA

- Pieza

4. CUADRO DE TALLAS

| | | | | | | | | |
|-----------|-------|-----|----|---|---|----|-----|------|
| CABALLERO | TALLA | ECH | CH | M | G | EG | EEG | EEEG |
|-----------|-------|-----|----|---|---|----|-----|------|

5. DISEÑO

- Trusa blanca
- Parte frontal de 3 piezas
- En la parte del centro lleva un traslape y una entrada del lado derecho de 4.5 pulgadas
- En las uniones lleva un bias de la misma tela de 1 cm de ancho.
- Trasero de una pieza con cárdigan de media pulgada de ancho colocado en ambas entrepiernas.
- La cintura lleva un elástico visible de 3 cm de ancho colocado con máquina plana unidos con costura overlack de 4 hilos y una presilla al inicio y al término.
- Con al menos 8 puntadas por cada pulgada.
- Las prendas deberán contar con etiqueta (preferentemente tampográfica) de marca, composición y cuidado de la prenda, así como la talla. De conformidad con la NOM-004-SE-2021, información comercial- etiquetado de productos textiles, prendas de vestir, sus accesorios y ropa de casa
- Tolerancia en medidas de hasta 10 cm: ± 0.5 cm.



2025
Año de
La Mujer
Indígena



2025
Año de
La Mujer
Indígena

ANEXOS
DIVISIÓN DE CONTRATOS



5.10. Tolerancia en medidas de 10.1 cm en adelante: de +1 cm

6. MATERIALES

- 6.1. Tela chiflon 100% algodón open end del hilo
- 6.2. Tela de 190 g/m²

7. PRUEBAS DE VALIDACIÓN Y VALORES DE REFERENCIA

- 7.1. Identificación y contenido de fibras
 - 7.1.1. 100% algodón
- 7.2. Masa por unidad de área
 - 7.2.1. 190 ± 5%/m²
- 7.3. Resistencia mínima a la tracción
 - 7.3.1. Urdimbre 500 N
 - 7.3.2. Trama 450 N
- 7.4. Resistencia mínima al rasgado
 - 7.4.1. Urdimbre 35 N
 - 7.4.2. Trama 30 N
- 7.5. Tipo de ligamento: sarga 2/1
- 7.6. Número de hilos por unidad de longitud (hilos/cm)
 - 7.6.1. Longitudinal 33 ± 2 hilos/cm
 - 7.6.2. Transversal 22 ± 2 hilos/cm

8. MÉTODOS DE REFERENCIA

- 8.1. NMX-A-084-INNEX-2015, ANÁLISIS CUALITATIVO -- CUANTITATIVO PARA UN FIBRA 100% MÉTODO DE ENSAYO
- 8.2. NMX-A-3801-INNEX-2012 MASA POR UNIDAD DE ÁREA
- 8.3. NMX-A-059/2-INNEX-2019 RESISTENCIA A LA TRACCIÓN
- 8.4. NMX-A-109-INNEX-2012 RESISTENCIA AL RASGADO
- 8.5. NMX-A-7211/2-INNEX-2015 NÚMERO DE HILOS POR UNIDAD DE LONGITUD (HILOS/CM)
- 8.6. NOM-004-SE-2021, INFORMACIÓN COMERCIAL- ETIQUETADO DE PRODUCTOS TEXTILES, PRENDAS DE VESTIR, SUS ACCESORIOS Y ROPA DE CASA.

PARTIDA 96
CODIGO: UNCE01

CASACA CENDI

1. ALCANCE
1.1. Esta ficha es para aplicación de casaca de CENDI.

2. IMAGEN ILUSTRATIVA

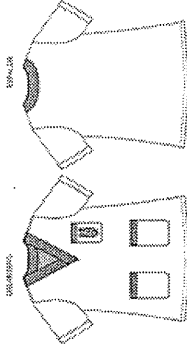

Nota: Las imágenes son de carácter ilustrativo mas no limitativo del diseño final del producto.

3. UNIDAD DE MEDIDA

- 3.1. Pieza

4. CUADRO DE TALLAS

DAMA

| | | | | | | | | | | | | | |
|-------|----|----|----|----|----|----|----|----|----|----|----|----|----|
| TALLA | 26 | 28 | 30 | 32 | 34 | 36 | 38 | 40 | 42 | 44 | 46 | 48 | 50 |
|-------|----|----|----|----|----|----|----|----|----|----|----|----|----|

5. DISEÑO

- 5.1. Casaca:
- 5.2. Colores: azul cielo u otros.
- 5.3. Delantero: Conformado por una pieza con escote en "V" en combinación en color azul marino u otro que ya terminado deberá medir 2" de ancho, este escote lleva pespunte al filo en toda su forma.
- 5.4. Del lado izquierdo (prenda puesta) lleva una bolsa de parche con corte diagonal en las esquinas inferiores de 11 cm de ancho por 14 cm de alto con un vivo en combinación en color azul marino u otro en la entrada de la bolsa de 2 cm de alto por el ancho de la bolsa. La bolsa se confecciona con pespunte al filo de costura recta de 1/16".
- 5.5. En la parte inferior lleva dos bolsos de parche con corte diagonal en las esquinas inferiores, de 13 cm de ancho por 16 cm de alto, con vivo en combinación en color azul marino u otro en la entrada de cada bolsa de 2 cm. Las bolsas se confeccionan con pespunte al filo de costura recta de 1/16". Las bolsas deberán presentar refuerzo interno en la parte superior de la misma tela de 1" de ancho, con aberturas laterales en los bajos de cada costado de 10 cm: con pespunte de ¼", confeccionadas en limpio.



2025
Año de
La Mujer
Indígena



2025
Año de
La Mujer
Indígena



- 5.6. **Espalda:** De una sola pieza y con dobladillo en limpio de 1" en toda la base de la casaca.
 - 5.7. **Mangas:** cortas de una sola pieza con dobladillo de alforza de 1".
 - 5.8. **Logotipos:** Considerar el logotipo de la institución correspondiente, en caso de que se requiera
 - 5.9. Contar con etiqueta (preferentemente tampográfica) de marca, composición y cuidado de la prenda, así como la talla. De conformidad con la NOM-004-SE-2021, información comercial-etiquetado de productos textiles, prendas de vestir, sus accesorios y ropa de casa
 - 5.10. Tolerancia en medidas de hasta 10 cm: ± 0.5 cm.
 - 5.11. Tolerancia en medidas de 10.1 cm en adelante: de ± 1 cm
- 6. MATERIALES**
- 6.1. Tela 55% algodón y 45% poliéster
 - 6.2. Tela de 250 g/m²
- 7. PRUEBAS DE VALIDACIÓN Y VALORES DE REFERENCIA**
- 7.1. Identificación y contenido de fibras
 - 7.1.1. 55 \pm 5% algodón
 - 7.1.2. 45 \pm 5% poliéster
 - 7.2. Masa por unidad de área
 - 7.2.1. 250 \pm 5% g/m²
 - 7.3. Resistencia mínima a la tracción
 - 7.3.1. Urdimbre 600 N
 - 7.3.2. Trama 400 N
 - 7.4. Resistencia mínima al rasgado
 - 7.4.1. Urdimbre 48 N
 - 7.4.2. Trama 38 N
 - 7.5. Cambios dimensionales después del lavado y secado:
 - 7.5.1. Urdimbre $\pm 2\%$
 - 7.5.2. Trama $\pm 2\%$
 - 7.6. Grado de solidez mínimo del color al lavado doméstico y comercial procedimiento de lavado 1 ciclo (a 1 s)
 - 7.6.1. cambio 4 transferencia 4
 - 7.7. Tipo de ligamento: esterilla 2 x 2
 - 7.8. Número de hilos por unidad de longitud (hilos/cm)
 - 7.8.1. Urdimbre 47 \pm 2 hilos/cm
 - 7.8.2. Trama 23 \pm 2 hilos/cm
- 8. MÉTODOS DE REFERENCIA**
- 8.1. NMX-A-1833/1-INNTEX-2014, ANÁLISIS QUÍMICO CUANTITATIVO-PARTE 1
 - 8.2. NMX-A-3801-INNTEX-2012 MASA POR UNIDAD DE ÁREA
 - 8.3. NMX-A-059/2-INNTEX-2019 RESISTENCIA A LA TRACCIÓN
 - 8.4. NMX-A-109-INNTEX-2012 RESISTENCIA AL RASGADO
 - 8.5. NMX-A-5077-INNTEX-2015 ENCOGIMIENTO
 - 8.6. NMX-A-105-C06-INNTEX-2015 GRADO DE SOLIDEZ MÍNIMO DEL COLOR AL LAVADO DOMÉSTICO Y COMERCIAL
 - 8.7. NMX-A-7211/2-INNTEX-2015 NUMERO DE HILOS POR UNIDAD DE LONGITUD (HILOS/CM)

- 8.8. NOM-004-SE-2021, INFORMACIÓN COMERCIAL- ETIQUETADO DE PRODUCTOS TEXTILES, PRENDAS DE VESTIR, SUS ACCESORIOS Y ROPA DE CASA.



ANEXOS

DIVISIÓN DE CONTRATOS

PARTIDA 97
CÓDIGO: UNCEB2

PANTALÓN CENDI

1. ALCANCE

1.1. Esta ficha es para aplicación de pantalón de CENDI.

2. IMAGEN ILUSTRATIVA

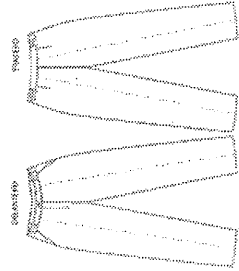

Nota: Las imágenes son de carácter ilustrativo mas no limitativo del diseño final del producto.

3. UNIDAD DE MEDIDA

3.1. Pieza

4. CUADRO DE TALLAS

| TALLA | 26 | 28 | 30 | 32 | 34 | 36 | 38 | 40 | 42 | 44 | 46 | 48 | 50 |
|-------|----|----|----|----|----|----|----|----|----|----|----|----|----|
| DAMA | | | | | | | | | | | | | |

5. DISEÑO

- 5.1. Pantalón:
- 5.2. Colores: guinda u otros.
- 5.3. Conformado por 4 piezas (dos delanteros y dos traseros).
- 5.4. Delanteros: Cada delantero cuenta con una bolsa en corte diagonal de abertura de 16 cm cargadas hacia el costado, la tela de las bolsas deberá ser en tela de algodón, presilla en los extremos de esta abertura. Cierren por medio de un cierre metálico. La bragueta del pantalón deberá ir en el lado derecho.
- 5.5. Trasero y tiro: Conformado por dos piezas (trasero derecho y trasero izquierdo), cada trasero presenta una pinza al centro, los tiros se cierran con máquina overlock de 5 hilos y respunte al filo (1/16") de puntada de cadeneta de 2 hilos.
- 5.6. Pretina: Entretelada de 4.5 cm de alto y con elástico en los costados de la cintura para ajuste, confeccionada al cuerpo del pantalón con máquina especial pretinadora o confeccionada con puntada de cadeneta de 2 hilos, dierra al frente por medio de un ojal de botella y botón de 4 orificios al tomo de la tela.



5.7. Bolsas: Dos bolsas una sobre cada costado, de los delanteros ocultas. Una última bolsa en el trasero izquierdo (prenda puesta) de vivo de 1 cm y de 12.5 cm en entrada de bolsa.

5.8. Doblado: El dobladillo de los bajos es invisible en limpio de 2 cm de ancho, con costura recta y se confecciona con máquina especial de dobladillo

5.9. Contar con etiqueta (preferentemente tampográfica) de marca, composición y cuidado de la prenda, así como la talla. De conformidad con la NOM-004-SE-2021, información comercial-etiquetado de productos textiles, prendas de vestir, sus accesorios y ropa de casa

5.10. Tolerancia en medidas de hasta 10 cm; ± 0.5 cm.

5.11. Tolerancia en medidas de 10.1 cm en adelante: de ± 1 cm

6. MATERIALES

6.1. Tela 55% algodón y 45% poliéster

6.2. Tela de 250 g/m²

7. PRUEBAS DE VALIDACIÓN Y VALORES DE REFERENCIA

7.1. Identificación y contenido de fibras

7.1.1. 55 ± 5% algodón

7.1.2. 45 ± 5% poliéster

7.2. Masa por unidad de área

7.2.1. 250 ± 5% /m²

7.3. Resistencia mínima a la tracción

7.3.1. Urdimbre 600 N

7.3.2. Trama 400 N

7.4. Resistencia mínima al rasgado

7.4.1. Urdimbre 48 N

7.4.2. Trama 38 N

7.5. Cambios dimensionales después del lavado y secado:

7.5.1. Urdimbre ± 2%

7.5.2. Trama ± 2%

7.6. Grado de solidez mínimo del color al lavado doméstico y comercial procedimiento de lavado 1 ciclo (a 1 s)

7.6.1. cambio 4 transferencia 4

7.7. Tipo de ligamento: esterilla 2 x 2

7.8. Número de hilos por unidad de longitud (hilos/cm)

7.8.1. Urdimbre 47 ± 2 hilos/cm

7.8.2. Trama 23 ± 2 hilos/cm

8. MÉTODOS DE REFERENCIA

8.1. NMX-A-1833/1-INNTEX-2014, ANÁLISIS QUÍMICO CUANTITATIVO-PARTE 1

8.2. NMX-A-3801-INNTEX-2012 MASA POR UNIDAD DE ÁREA

8.3. NMX-A-059/2-INNTEX-2019 RESISTENCIA A LA TRACCIÓN

8.4. NMX-A-109-INNTEX-2012 RESISTENCIA AL RASGADO

8.5. NMX-A-5077-INNTEX-2015 ENCOGIMIENTO

8.6. NMX-A-105-C06-INNTEX-2015 GRADO DE SOLIDEZ MÍNIMO DEL COLOR AL LAVADO DOMÉSTICO Y COMERCIAL

8.7. NMX-A-7211/2-INNTEX-2015 NUMERO DE HILOS POR UNIDAD DE LONGTUD (HILOS/CM)
8.8. NOM-004-SE-2021, INFORMACIÓN COMERCIAL- ETIQUETADO DE PRODUCTOS TEXTILES, PRENDAS DE VESTIR, SUS ACCESORIOS Y ROPA DE CASA.



PARTIDA 98
CÓDIGO: UNQU001

FILIPINA TIPO QUIRÚRGICA

1. ALCANCE

1.1. Esta ficha es para aplicación de filipina quirúrgica.

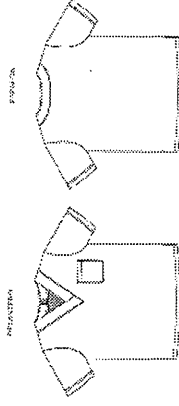

2. IMAGEN ILUSTRATIVA

Nota: Las imágenes son de carácter ilustrativo mas no limitativo del diseño final del producto.

3. UNIDAD DE MEDIDA

3.1. Pieza

4. CUADRO DE TALLAS

UNISEX

| | | | | | | | |
|-------|-----|----|---|---|----|-----|------|
| TALLA | ECH | CH | M | G | EG | EEG | EEEG |
|-------|-----|----|---|---|----|-----|------|

5. DISEÑO

- 5.1. Colores: blanco, azul cielo, guinda u otros.
- 5.2. Filipina:
- 5.3. Con escote en "Y" corte tipo vista de 5 cm de ancho y en la orilla bias con piola. El corte tipo vista termina en el cruce al centro del delantero (cargado de izquierda a derecha- prenda puesta).
- 5.4. Delantero de una sola pieza.
- 5.5. Bolsa del lado izquierdo del delantero tipo parche de 13 cm de ancho por 15 cm de alto. En el lado izquierdo, a la altura del corazón, con dobladillo de 2 cm de ancho con costura recta. La bolsa deberá presentar refuerzo interno en la parte superior de la misma tela de 1" de ancho.
- 5.6. Espalda de una sola pieza y escote redondo con vista.
- 5.7. Costados: La filipina lleva aberturas en los costados de 12 cm confeccionados en sucio con máquina overlock de 3 hilos y respunte en costura recta de 1/4", con dobladillo de 2 cm, el dobladillo va en sucio con máquina overlock de 3 hilos y costura en puntada recta de 2 cm.
- 5.8. Manga: Corta de dobladillo con alforza en limpio de 2cm.
- 5.9. Logotipos: Considerar el logotipo de la institución correspondiente, en caso de que se requiera



ANEXOS
DIVISIÓN DE CONTRATOS



| | |
|--|--|
| <p>5.10. Contar con etiqueta (preferentemente tampográfica) de marca, composición y cuidado de la prenda, así como la talla. De conformidad con la NOM-004-SE-2021, información comercial-etiquetado de productos textiles, prendas de vestir, sus accesorios y ropa de casa</p> <p>5.11. Tolerancia en medidas de hasta 10 cm: ± 0.5 cm.</p> <p>5.12. Tolerancia en medidas de 10.1 cm en adelante: de ± 1 cm</p> <p>6. MATERIALES</p> <p>6.1. Tela 55% algodón y 45% poliéster</p> <p>6.2. Tela de 250 g/m²</p> <p>7. PRUEBAS DE VALIDACIÓN Y VALORES DE REFERENCIA</p> <p>7.1. Identificación y contenido de fibras</p> <p>7.1.1. 55 \pm 5% algodón</p> <p>7.1.2. 45 \pm 5% poliéster</p> <p>7.2. Masa por unidad de área</p> <p>7.2.1. 250 \pm 5% m²</p> <p>7.3. Resistencia mínima a la tracción</p> <p>7.3.1. Urdimbre 600 N</p> <p>7.3.2. Trama 400 N</p> <p>7.4. Resistencia mínima al rasgado</p> <p>7.4.1. Urdimbre 48 N</p> <p>7.4.2. Trama 38 N</p> <p>7.5. Cambios dimensionales después del lavado y secado:</p> <p>7.5.1. Urdimbre $\pm 2\%$</p> <p>7.5.2. Trama $\pm 2\%$</p> <p>7.6. Grado de solidez mínimo del color al lavado doméstico y comercial procedimiento de lavado 1 ciclo (a 1 s)</p> <p>7.6.1. cambio 4 transferencia 4</p> <p>7.7. Tipo de ligamento: esterilla 2 x 2</p> <p>7.8. Número de hilos por unidad de longitud (hilos/cm)</p> <p>7.8.1. Urdimbre 47 \pm 2 hilos/cm</p> <p>7.8.2. Trama 23 \pm 2 hilos/cm</p> <p>8. MÉTODOS DE REFERENCIA</p> <p>8.1. NMX-A-1833/1-INNTEX-2014, ANÁLISIS QUÍMICO CUANTITATIVO-PARTE 1</p> <p>8.2. NMX-A-3801-INNTEX-2012 MASA POR UNIDAD DE ÁREA</p> <p>8.3. NMX-A-059/2-INNTEX-2019 RESISTENCIA A LA TRACCIÓN</p> <p>8.4. NMX-A-109-INNTEX-2012 RESISTENCIA AL RASGADO</p> <p>8.5. NMX-A-5077-INNTEX-2015 ENCOGIMIENTO</p> <p>8.6. NMX-A-105-C06-INNTEX-2015 GRADO DE SOLIDEZ MÍNIMO DEL COLOR AL LAVADO DOMÉSTICO Y COMERCIAL</p> <p>8.7. NMX-A-7211/2-INNTEX-2015 NÚMERO DE HILOS POR UNIDAD DE LONGITUD (HILOS/CM)</p> <p>8.8. NOM-004-SE-2021, INFORMACIÓN COMERCIAL- ETIQUETADO DE PRODUCTOS TEXTILES, PRENDAS DE VESTIR, SUS ACCESORIOS Y ROPA DE CASA.</p> | <p>5.10. Contar con etiqueta (preferentemente tampográfica) de marca, composición y cuidado de la prenda, así como la talla. De conformidad con la NOM-004-SE-2021, información comercial-etiquetado de productos textiles, prendas de vestir, sus accesorios y ropa de casa</p> <p>5.11. Tolerancia en medidas de hasta 10 cm: ± 0.5 cm.</p> <p>5.12. Tolerancia en medidas de 10.1 cm en adelante: de ± 1 cm</p> <p>6. MATERIALES</p> <p>6.1. Tela 55% algodón y 45% poliéster</p> <p>6.2. Tela de 250 g/m²</p> <p>7. PRUEBAS DE VALIDACIÓN Y VALORES DE REFERENCIA</p> <p>7.1. Identificación y contenido de fibras</p> <p>7.1.1. 55 \pm 5% algodón</p> <p>7.1.2. 45 \pm 5% poliéster</p> <p>7.2. Masa por unidad de área</p> <p>7.2.1. 250 \pm 5% m²</p> <p>7.3. Resistencia mínima a la tracción</p> <p>7.3.1. Urdimbre 600 N</p> <p>7.3.2. Trama 400 N</p> <p>7.4. Resistencia mínima al rasgado</p> <p>7.4.1. Urdimbre 48 N</p> <p>7.4.2. Trama 38 N</p> <p>7.5. Cambios dimensionales después del lavado y secado:</p> <p>7.5.1. Urdimbre $\pm 2\%$</p> <p>7.5.2. Trama $\pm 2\%$</p> <p>7.6. Grado de solidez mínimo del color al lavado doméstico y comercial procedimiento de lavado 1 ciclo (a 1 s)</p> <p>7.6.1. cambio 4 transferencia 4</p> <p>7.7. Tipo de ligamento: esterilla 2 x 2</p> <p>7.8. Número de hilos por unidad de longitud (hilos/cm)</p> <p>7.8.1. Urdimbre 47 \pm 2 hilos/cm</p> <p>7.8.2. Trama 23 \pm 2 hilos/cm</p> <p>8. MÉTODOS DE REFERENCIA</p> <p>8.1. NMX-A-1833/1-INNTEX-2014, ANÁLISIS QUÍMICO CUANTITATIVO-PARTE 1</p> <p>8.2. NMX-A-3801-INNTEX-2012 MASA POR UNIDAD DE ÁREA</p> <p>8.3. NMX-A-059/2-INNTEX-2019 RESISTENCIA A LA TRACCIÓN</p> <p>8.4. NMX-A-109-INNTEX-2012 RESISTENCIA AL RASGADO</p> <p>8.5. NMX-A-5077-INNTEX-2015 ENCOGIMIENTO</p> <p>8.6. NMX-A-105-C06-INNTEX-2015 GRADO DE SOLIDEZ MÍNIMO DEL COLOR AL LAVADO DOMÉSTICO Y COMERCIAL</p> <p>8.7. NMX-A-7211/2-INNTEX-2015 NÚMERO DE HILOS POR UNIDAD DE LONGITUD (HILOS/CM)</p> <p>8.8. NOM-004-SE-2021, INFORMACIÓN COMERCIAL- ETIQUETADO DE PRODUCTOS TEXTILES, PRENDAS DE VESTIR, SUS ACCESORIOS Y ROPA DE CASA.</p> |
|--|--|



| | | | | | | | | |
|--|-------|-----|----|---|----|-----|-----|--|
| <p>1. ALCANCE</p> <p>1.1. Esta ficha es para aplicación de pantalón quirúrgico.</p> <p>2. IMAGEN ILUSTRATIVA</p> <p>Nota: Las imágenes son de carácter ilustrativo mas no limitativo del diseño final del producto.</p> <p>3. UNIDAD DE MEDIDA</p> <p>3.1. Pieza</p> <p>4. CUADRO DE TALLAS</p> <table border="1" style="width: 100%; text-align: center;"> <tr> <td>TALLA</td> <td>ECH</td> <td>CH</td> <td>M</td> <td>G</td> <td>EG</td> <td>EEG</td> </tr> </table> <p>5. DISEÑO</p> <p>5.1. Colores: blanco, azul cielo, guinda u otros.</p> <p>5.2. Pantalón:</p> <p>5.3. Conformado por 4 piezas (dos delanteros y dos traseros) de corte recto con elástico en cintura de 3 cm, jareta interna que termina en nudo al delantero interno (la jareta no debe colgar más de 2 cm después de la medida de contorno cintura), para ajustar solo en caso necesario</p> <p>5.4. Dos bolsas una sobre cada costado de los delanteros ocultas con abertura de 14 cm. Una última bolsa en el trasero izquierdo (prenda puesta) de vivo de 1 cm y de 12.5 cm en entrada de bolsa.</p> <p>5.5. Doblado en limpio de 2 cm con costura recta.</p> <p>5.6. Contar con etiqueta (preferentemente tampográfica) de marca, composición y cuidado de la prenda, así como la talla. De conformidad con la NOM-004-SE-2021, información comercial-etiquetado de productos textiles, prendas de vestir, sus accesorios y ropa de casa</p> <p>5.7. Tolerancia en medidas de hasta 10 cm: ± 0.5 cm.</p> <p>5.8. Tolerancia en medidas de 10.1 cm en adelante: de ± 1 cm</p> | TALLA | ECH | CH | M | G | EG | EEG | <p>5.10. Contar con etiqueta (preferentemente tampográfica) de marca, composición y cuidado de la prenda, así como la talla. De conformidad con la NOM-004-SE-2021, información comercial-etiquetado de productos textiles, prendas de vestir, sus accesorios y ropa de casa</p> <p>5.11. Tolerancia en medidas de hasta 10 cm: ± 0.5 cm.</p> <p>5.12. Tolerancia en medidas de 10.1 cm en adelante: de ± 1 cm</p> <p>6. MATERIALES</p> <p>6.1. Tela 55% algodón y 45% poliéster</p> <p>6.2. Tela de 250 g/m²</p> <p>7. PRUEBAS DE VALIDACIÓN Y VALORES DE REFERENCIA</p> <p>7.1. Identificación y contenido de fibras</p> <p>7.1.1. 55 \pm 5% algodón</p> <p>7.1.2. 45 \pm 5% poliéster</p> <p>7.2. Masa por unidad de área</p> <p>7.2.1. 250 \pm 5% m²</p> <p>7.3. Resistencia mínima a la tracción</p> <p>7.3.1. Urdimbre 600 N</p> <p>7.3.2. Trama 400 N</p> <p>7.4. Resistencia mínima al rasgado</p> <p>7.4.1. Urdimbre 48 N</p> <p>7.4.2. Trama 38 N</p> <p>7.5. Cambios dimensionales después del lavado y secado:</p> <p>7.5.1. Urdimbre $\pm 2\%$</p> <p>7.5.2. Trama $\pm 2\%$</p> <p>7.6. Grado de solidez mínimo del color al lavado doméstico y comercial procedimiento de lavado 1 ciclo (a 1 s)</p> <p>7.6.1. cambio 4 transferencia 4</p> <p>7.7. Tipo de ligamento: esterilla 2 x 2</p> <p>7.8. Número de hilos por unidad de longitud (hilos/cm)</p> <p>7.8.1. Urdimbre 47 \pm 2 hilos/cm</p> <p>7.8.2. Trama 23 \pm 2 hilos/cm</p> <p>8. MÉTODOS DE REFERENCIA</p> <p>8.1. NMX-A-1833/1-INNTEX-2014, ANÁLISIS QUÍMICO CUANTITATIVO-PARTE 1</p> <p>8.2. NMX-A-3801-INNTEX-2012 MASA POR UNIDAD DE ÁREA</p> <p>8.3. NMX-A-059/2-INNTEX-2019 RESISTENCIA A LA TRACCIÓN</p> <p>8.4. NMX-A-109-INNTEX-2012 RESISTENCIA AL RASGADO</p> <p>8.5. NMX-A-5077-INNTEX-2015 ENCOGIMIENTO</p> <p>8.6. NMX-A-105-C06-INNTEX-2015 GRADO DE SOLIDEZ MÍNIMO DEL COLOR AL LAVADO DOMÉSTICO Y COMERCIAL</p> <p>8.7. NMX-A-7211/2-INNTEX-2015 NÚMERO DE HILOS POR UNIDAD DE LONGITUD (HILOS/CM)</p> <p>8.8. NOM-004-SE-2021, INFORMACIÓN COMERCIAL- ETIQUETADO DE PRODUCTOS TEXTILES, PRENDAS DE VESTIR, SUS ACCESORIOS Y ROPA DE CASA.</p> |
| TALLA | ECH | CH | M | G | EG | EEG | | |





| |
|--|
| <p>6. MATERIALES</p> <p>6.1. Tela 55% algodón y 45% poliéster 6.2. Tela de 250 g/m²</p> <p>7. PRUEBAS DE VALIDACIÓN Y VALORES DE REFERENCIA</p> <p>7.1. Identificación y contenido de fibras 7.1.1. 55 ± 5% algodón 7.1.2. 45 ± 5% poliéster 7.2. Masa por unidad de área 7.2.1. 250 ± 5% g/m² 7.3. Resistencia mínima a la tracción 7.3.1. Urdimbre 600 N 7.3.2. Trama 400 N 7.4. Resistencia mínima al rasgado 7.4.1. Urdimbre 48 N 7.4.2. Trama 38 N 7.5. Cambios dimensionales después del lavado y secado: 7.5.1. Urdimbre ± 2% 7.5.2. Trama ± 2% 7.6. Grado de solidez mínimo del color al lavado doméstico y comercial procedimiento de lavado 1 ciclo (a 1 s) 7.6.1. cambio 4 transferencia 4 7.7. Tipo de ligamento: esterilla 2 x 2 7.8. Número de hilos por unidad de longitud (hilos/cm) 7.8.1. Urdimbre 47 ± 2 hilos/cm 7.8.2. Trama 23 ± 2 hilos/cm</p> <p>8. MÉTODOS DE REFERENCIA</p> <p>8.1. NMX-A-1833/1-INNTEX-2014. ANÁLISIS QUÍMICO CUANTITATIVO-PARTE 1 8.2. NMX-A-3801-INNTEX-2012 MASA POR UNIDAD DE ÁREA 8.3. NMX-A-059/2-INNTEX-2019 RESISTENCIA A LA TRACCIÓN 8.4. NMX-A-109-INNTEX-2012 RESISTENCIA AL RASGADO 8.5. NMX-A-5077-INNTEX-2015 ENCOGIMIENTO 8.6. NMX-A-105-C06-INNTEX-2015 GRADO DE SOLIDEZ MÍNIMO DEL COLOR AL LAVADO DOMÉSTICO Y COMERCIAL 8.7. NMX-A-7211/2-INNTEX-2015 NUMERO DE HILOS POR UNIDAD DE LONGITUD (HILOS/CM) 8.8. NOM-004-SE-2021, INFORMACIÓN COMERCIAL- ETIQUETADO DE PRODUCTOS TEXTILES, PRENDAS DE VESTIR, SUS ACCESORIOS Y ROPA DE CASA.</p> |
|--|

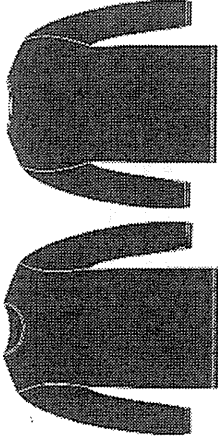

| <p>PARTIDA 100 CODIGO: ROPTD1</p> <p>ROPA TÉRMICA MASCULINA - SUDADERA</p> <p>1. ALCANCE 1.1. Esta ficha es para aplicación de sudadera térmica masculina.</p> <p>2. IMAGEN ILUSTRATIVA</p>  <p>3. UNIDAD DE MEDIDA 3.1. Pieza</p> <p>4. CUADRO DE TALLAS</p> <p>CABALLERO</p> <table border="1"> <thead> <tr> <th>TALLA</th> <th>ECH</th> <th>CH</th> <th>M</th> <th>G</th> <th>EG</th> <th>EEG</th> </tr> </thead> <tbody> <tr> <td></td> <td></td> <td></td> <td></td> <td></td> <td></td> <td></td> </tr> </tbody> </table> <p>5. DISEÑO</p> <p>5.1. Colores: blanco, negro u otros. 5.2. Sudadera: 5.3. Delantero y espalda de una pieza con escote redondo. 5.4. En el escote lleva cárdigan de 1 pulgada, fijado mediante una costura plana con dos pespunte. 5.5. De manga larga de una pieza, con un puño de cárdigan de 2 pulgadas de ancho. 5.6. La unión de los costados es con costura overlock de cuatro hilos. 5.7. Con dobladillo de 1 pulgada de ancho en todo el ruedo en máquina collarera. 5.8. Todas las uniones son con máquina de overlock de 4 hilos, por lo menos 8 puntadas por pulgada. 5.9. Contar con etiqueta de marca (preferentemente tampográfica), composición y cuidado de la prenda, así como la talla en cada una de las prendas. De conformidad con la NOM-004-SE-2021, información comercial- etiquetado de productos textiles, prendas de vestir, sus accesorios y ropa de casa. 5.10. Tolerancia en medidas de hasta 10 cm: ± 0.5 cm.</p> | TALLA | ECH | CH | M | G | EG | EEG | | | | | | | |
|--|-------|-----|----|---|----|-----|-----|--|--|--|--|--|--|--|
| TALLA | ECH | CH | M | G | EG | EEG | | | | | | | | |
| | | | | | | | | | | | | | | |



ANEAOS
DIVISIÓN DE CONTRATOS



| | |
|---|---|
| 5.11. | Tolerancia en medidas de 10.1 cm en adelante: de ± 1 cm. |
| 6. MATERIALES | |
| 6.1. | Tela térmica 95% poliéster y 5% elastano. |
| 6.2. | Tela de 190 g/m ² . |
| 7. PRUEBAS DE VALIDACIÓN Y VALORES DE REFERENCIA | |
| 7.1. | Identificación y contenido de fibras |
| 7.1.1. | 95 \pm 3% poliéster |
| 7.1.2. | 5 \pm 3% elastano |
| 7.2. | Masa por unidad de área |
| 7.2.1. | 190 \pm 5% m ² |
| 7.3. | Resistencia mínima a la tracción |
| 7.3.1. | Urdimbre 400 N |
| 7.3.2. | Trama 200 N |
| 7.4. | Resistencia mínima al rasgado |
| 7.4.1. | Urdimbre 30 N |
| 7.4.2. | Trama 15 N |
| 7.5. | Cambios dimensionales después del lavado y secado |
| 7.5.1. | Urdimbre $\pm 2\%$ |
| 7.5.2. | Trama $\pm 2\%$ |
| 7.6. | Grado de solidez mínimo del color al lavado doméstico y comercial procedimiento de lavado 1 ciclo (a 1 s) |
| 7.6.1. | Cambio 4 transferencia 3 |
| 7.7. | Tipo de ligamento: serga 2/1 |
| 7.8. | Numero de hilos por unidad de longitud (hilos/cm) |
| 7.8.1. | Longitudinal 33 \pm 2 hilos/cm, |
| 7.8.2. | Transversal 22 \pm 2 hilos/cm |
| 8. MÉTODOS DE REFERENCIA | |
| 8.1. | NMX-A-1833/1-INNEX-2014, ANÁLISIS QUÍMICO CUANTITATIVO-PARTE 1 |
| 8.2. | NMX-A-3801-INNEX-2012 MASA POR UNIDAD DE ÁREA |
| 8.3. | NMX-A-059/2-INNEX-2019 RESISTENCIA A LA TRACCIÓN |
| 8.4. | NMX-A-109-INNEX-2012 RESISTENCIA AL RASGADO |
| 8.5. | NMX-A-5077-INNEX-2015 ENCOGIMIENTO |
| 8.6. | NMX-A-105-C06-INNEX-2015 GRADO DE SOLIDEZ MÍNIMO DEL COLOR AL LAVADO DOMÉSTICO Y COMERCIAL |
| 8.7. | NMX-A-7211/2-INNEX-2015 NUMERO DE HILOS POR UNIDAD DE LONGITUD (HILOS/CM) |
| 8.8. | NOM-004-SE-2021, INFORMACIÓN COMERCIAL- ETIQUETADO DE PRODUCTOS TEXTILES, PRENDAS DE VESTIR, SUS ACCESORIOS Y ROPA DE CASA. |

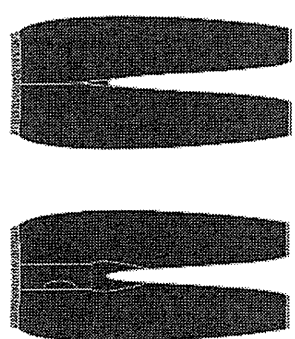

| PARTIDA 101 | ROPA TÉRMICA MASCULINA - PANTALÓN | | | | | | | | | | | | | | | | | | | | | |
|------------------------------|---|----|---|---|----|-----|--|--|-------|-----|----|---|---|----|-----|--|--|--|--|--|--|--|
| CODIGO: ROPT02 | | | | | | | | | | | | | | | | | | | | | | |
| 1. ALCANCE | 1.1. Esta ficha es para aplicación de juego de ropa térmica masculina (pantalón). | | | | | | | | | | | | | | | | | | | | | |
| 2. IMAGEN ILUSTRATIVA |  | | | | | | | | | | | | | | | | | | | | | |
| | Nota: Las imágenes son de carácter ilustrativo mas no limitativo del diseño final del producto. | | | | | | | | | | | | | | | | | | | | | |
| 3. UNIDAD DE MEDIDA | 3.1. Pieza | | | | | | | | | | | | | | | | | | | | | |
| 4. CUADRO DE TALLAS | <table border="1"> <thead> <tr> <th>TALLA</th> <th>ECH</th> <th>CH</th> <th>M</th> <th>G</th> <th>EG</th> <th>EEG</th> </tr> </thead> <tbody> <tr> <td></td> <td></td> <td></td> <td></td> <td></td> <td></td> <td></td> </tr> </tbody> </table> | | | | | | | | TALLA | ECH | CH | M | G | EG | EEG | | | | | | | |
| TALLA | ECH | CH | M | G | EG | EEG | | | | | | | | | | | | | | | | |
| | | | | | | | | | | | | | | | | | | | | | | |
| 5. DISEÑO | 5.1. Colores: blanco, negro u otros. 5.2. Ropa térmica masculina (pantalón). 5.3. Pantalón: 5.4. Compuesto de 4 piezas, de las cuales dos forman el delantero y dos el trasero. 5.5. Éstas no llevan costuras en el costado. 5.6. Dos piezas en forma rectangular, mismas que hacen el cruce en el frente, ambas piezas llevan un cárdigan en forma de bias de 1 cm de ancho en forma semicircular que sirve para tener acceso en el interior. 5.7. Con elástico afelpado de 3 cm de ancho colocado en forma visible. 5.8. Con dobladillo en la parte baja del pantalón lleva cárdigan de pulgada y media de ancho. 5.9. Todas las uniones son con máquina de overlock de 4 hilos, por lo menos 8 puntadas por pulgada. | | | | | | | | | | | | | | | | | | | | | |





| | |
|--------|--|
| 5.10. | Contar con etiqueta de marca (preferentemente tampográfica), composición y cuidado de la prenda, así como la talla en cada una de las prendas. De conformidad con la NOM-004-SE-2021, información comercial- etiquetado de productos textiles, prendas de vestir, sus accesorios y ropa de casa. |
| 5.11. | Tolerancia en medidas de hasta 10 cm ± 0.5 cm. |
| 5.12. | Tolerancia en medidas de 10.1 cm en adelante de ± 1 cm. |
| 6. | MATERIALES |
| 6.1. | Tela térmica 95% poliéster y 5% elastano. |
| 6.2. | Tela de 190 g/m ² . |
| 7. | PRUEBAS DE VALIDACIÓN Y VALORES DE REFERENCIA |
| 7.1. | Identificación y contenido de fibras |
| 7.1.1. | 95 ± 3% poliéster |
| 7.1.2. | 5 ± 3% elastano |
| 7.2. | Masa por unidad de área |
| 7.2.1. | 190 ± 10 g/m ² |
| 7.3. | Resistencia mínima a la tracción |
| 7.3.1. | Urdimbre 400 N |
| 7.3.2. | Trama 200 N |
| 7.4. | Resistencia mínima al rasgado |
| 7.4.1. | Urdimbre 30 N |
| 7.4.2. | Trama 15 N |
| 7.5. | Cambios dimensionales después del lavado y secado |
| 7.5.1. | Urdimbre +2% |
| 7.5.2. | Trama +2% |
| 7.6. | Grado de solidez mínimo del color al lavado doméstico y comercial procedimiento de lavado 1 ciclo (a 1 s) |
| 7.6.1. | Cambio 4 transferencia 3 |
| 7.7. | Tipo de ligamento: sarga 2/1 |
| 7.8. | Numero de hilos por unidad de longitud (hilos/cm) |
| 7.8.1. | Longitudinal 33 ± 2 hilos/cm, |
| 7.8.2. | Transversal 22 ± 2 hilos/cm |
| 8. | MÉTODOS DE REFERENCIA |
| 8.1. | NMX-A-1833/1-INNTEX-2014, ANÁLISIS QUÍMICO CUANTITATIVO-PARTE 1 |
| 8.2. | NMX-A-3801-INNTEX-2012 MASA POR UNIDAD DE ÁREA |
| 8.3. | NMX-A-05972-INNTEX-2019 RESISTENCIA A LA TRACCIÓN |
| 8.4. | NMX-A-109-INNTEX-2012 RESISTENCIA AL RASGADO |
| 8.5. | NMX-A-5077-INNTEX-2015 ENCOGIMIENTO |
| 8.6. | NMX-A-105-C06-INNTEX-2015 GRADO DE SOLIDEZ MÍNIMO DEL COLOR AL LAVADO DOMÉSTICO Y COMERCIAL |
| 8.7. | NMX-A-7211/2-INNTEX-2015 NUMERO DE HILOS POR UNIDAD DE LONGITUD (HILOS/CM) |
| 8.8. | NOM-004-SE-2021, INFORMACIÓN COMERCIAL- ETIQUETADO DE PRODUCTOS TEXTILES, PRENDAS DE VESTIR, SUS ACCESORIOS Y ROPA DE CASA. |



PARTIDA 102
CODIGO: ROP103

CONJUNTO ROPA TÉRMICA MASCULINA
(2 PIEZAS: SUDADERA Y PANTALÓN)

- ALCANCE
 - Esta ficha es para aplicación de conjunto de ropa térmica masculina (sudadera y pantalón).
- IMAGEN ILUSTRATIVA

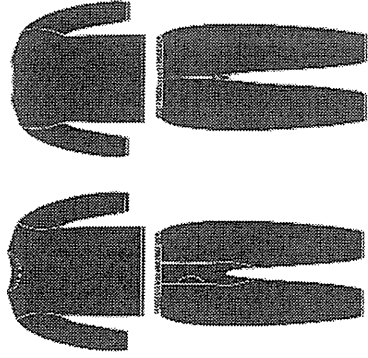

Note: Las imágenes son de carácter ilustrativo mas no limitativo del diseño final del producto.

- UNIDAD DE MEDIDA
 - Conjunto

4. CUADRO DE TALLAS

| | | | | | | | |
|-----------|-------|-----|----|---|---|----|-----|
| CABALLERO | TALLA | ECH | CH | M | G | EG | EEG |
|-----------|-------|-----|----|---|---|----|-----|

5. DISEÑO
 - Colores: blanco, negro u otros.
 - Ropa térmica masculina (sudadera y pantalón).

Sudadera:

- 5.3. Delantero y espalda de una pieza con escote redondo.
- 5.4. En el escote lleva cárdigan de 1 pulgada, fijado mediante una costura plana con dos pespunte.
- 5.5. De manga larga de una pieza, con un puño de cárdigan de 2 pulgadas de ancho.
- 5.6. La unión de los costados es con costura overlock de cuatro hilos.





- 5.7. Con dobladillo de 1 pulgada de ancho en todo el ruedo en máquina collarera.
- 5.8. Todas las uniones son con máquina de overlock de 4 hilos, por lo menos 8 puntadas por pulgada.
- 5.9. Contar con etiqueta de marca (preferentemente tampográfica), composición y cuidado de la prenda, así como la talla en cada una de las prendas. De conformidad con la NOM-004-SE-2021, información comercial- etiquetado de productos textiles, prendas de vestir, sus accesorios y ropa de casa.
- 5.10. Tolerancia en medidas de hasta 10 cm: ± 0.5 cm.
- 5.11. Tolerancia en medidas de 10.1 cm en adelante de ± 1 cm.
- Pantalón:**
- 5.12. Compuesto de 4 piezas, de las cuales dos forman el delantero y dos el trasero.
- 5.13. Éstas no llevan costuras en el costado.
- 5.14. Dos piezas en forma rectangular, mismas que hacen el cruce en el frente, ambas piezas llevan un cárdigan en forma de bias de 1 cm de ancho en forma semicircular que sirve para tener acceso en el interior.
- 5.15. Con elástico atelpado de 3 cm de ancho colocado en forma visible.
- 5.16. Con dobladillo en la parte baja del pantalón lleva cárdigan de pulgada y media de ancho.
- 5.17. Todas las uniones son con máquina de overlock de 4 hilos, por lo menos 8 puntadas por pulgada.
- 5.18. Contar con etiqueta de marca (preferentemente tampográfica), composición y cuidado de la prenda, así como la talla en cada una de las prendas. De conformidad con la NOM-004-SE-2021, información comercial- etiquetado de productos textiles, prendas de vestir, sus accesorios y ropa de casa.
- 5.19. Tolerancia en medidas de hasta 10 cm: ± 0.5 cm.
- 5.20. Tolerancia en medidas de 10.1 cm en adelante de ± 1 cm.
- 6. MATERIALES**
- 6.1. Tela térmica 95% poliéster y 5% elastano.
- 6.2. Tela de 190 g/m².
- 7. PRUEBAS DE VALIDACIÓN Y VALORES DE REFERENCIA**
- 7.1. Identificación y contenido de fibras
- 7.1.1. 95 \pm 3% poliéster
- 7.1.2. 5 \pm 3% elastano
- 7.2. Masa por unidad de área
- 7.2.1. 190 \pm 5% m²
- 7.3. Resistencia mínima a la tracción
- 7.3.1. Urdimbre 400 N
- 7.3.2. Trama 200 N
- 7.4. Resistencia mínima al rasgado
- 7.4.1. Urdimbre 30 N
- 7.4.2. Trama 15 N
- 7.5. Cambios dimensionales después del lavado y secado
- 7.5.1. Urdimbre $\pm 2\%$
- 7.5.2. Trama $\pm 2\%$.

- 7.6. Grado de solidez mínimo del color al lavado doméstico y comercial procedimiento de lavado 1 ciclo (a 1 s)
- 7.6.1. Cambio 4 transferencia 3
- 7.7. Tipo de ligamento: sarga 2/1
- 7.8. Numero de hilos por unidad de longitud (hilos/cm)
- 7.8.1. Longitudinal 33 \pm 2 hilos/cm,
- 7.8.2. Transversal 22 \pm 2 hilos/cm
- 8. MÉTODOS DE REFERENCIA**
- 8.1. NMX-A-1833/1-INNTEX-2014, ANÁLISIS QUÍMICO CUANTITATIVO-PARTE 1
- 8.2. NMX-A-3801-INNTEX-2012 MASA POR UNIDAD DE ÁREA
- 8.3. NMX-A-059/2-INNTEX-2019 RESISTENCIA A LA TRACCIÓN
- 8.4. NMX-A-109-INNTEX-2012 RESISTENCIA AL RASGADO
- 8.5. NMX-A-5077-INNTEX-2015 ENCOGIMIENTO
- 8.6. NMX-A-105-C06-INNTEX-2015 GRADO DE SOLIDEZ MÍNIMO DEL COLOR AL LAVADO DOMÉSTICO Y COMERCIAL
- 8.7. NMX-A-7211/2-INNTEX-2015 NUMERO DE HILOS POR UNIDAD DE LONGTUD (HILOS/CM)
- 8.8. NOM-004-SE-2021, INFORMACIÓN COMERCIAL- ETIQUETADO DE PRODUCTOS TEXTILES, PRENDAS DE VESTIR, SUS ACCESORIOS Y ROPA DE CASA.



PARTIDA 103
CÓDIGO: TSCA01
TRAJE SASTRE PARA CABALLERO (2 PIEZAS: SACO Y PANTALÓN)
55% POLIESTER 45% LANA

1. ALCANCE

1.1. Esta ficha es para aplicación de traje sastre para caballero (saco y pantalón).

2. IMAGEN ILUSTRATIVA

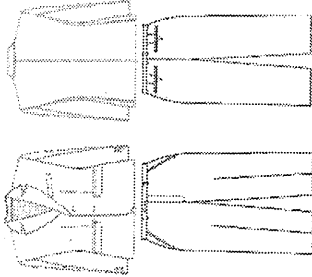

Nota: Las imágenes son de carácter ilustrativo mas no limitativo del diseño final del producto.

3. UNIDAD DE MEDIDA

3.1. Conjunto

4. CUADRO DE TALLAS

| TALLA | 28 | 30 | 32 | 34 | 36 | 38 | 40 | 42 | 44 | 46 | 48 | 50 |
|-------|----|----|----|----|----|----|----|----|----|----|----|----|
| | | | | | | | | | | | | |

5. DISEÑO

- 5.1. Colores: gris Oxford, azul marino, gris, negro u otros.
- 5.2. Traje sastre para caballero (saco y pantalón).
- 5.3. Saco
- 5.3.1. Delantero: de dos piezas con costadillo.
- 5.3.2. Al centro lleva dos pinzas de forma vertical a la altura del pecho, fijadas con respunte al filo, asegurar simetría en ambas pinzas en los dos delanteros.
- 5.3.3. Lleva dos bolsas simuladas en la parte inferior en ambos delanteros inclinadas hacia la parte inferior con vivos de 0.5 cm y con una entrada de 15.5 cm.



5.6. Con una cartera en medio del vivo superior con forma irregular, con esquinas semiredondas de la misma tela.

5.7. Con forro en su interior; previamente entretelada.

5.8. Cierra al frente de izquierda a derecha por medio de dos botones de pasta del No. 32 (aprox 20 mm.), de dos orificios del color de la prenda, colocados en el delantero derecho en forma equidistante, y en el delantero izquierdo con dos ojales tipo botella en forma horizontal coincidentes con los botones.

5.9. En el costadillo lleva costura recta.

5.10. En los delanteros en la parte inferior lleva una parte semiredonda en los filos.

5.11. Espalda: de 2 piezas, unida con costura central, con 2 aberturas inferiores de 23 cm de largo, con vista de 4 cm. Hombros de algodón laminado.

5.12. Cuello: de 6 cm de ancho con solapa previamente entretelada.

5.13. Solapa tipo escuadra con una medida de 7.5 cm y 3.5 cm de ancho y en la parte posterior del cuello un refuerzo con la misma forma. Ojal botella en el lado superior izquierdo alineado a la solapa

5.14. Un pie de cuello en la parte posterior de 2 cm.

5.15. Cuello y solapa lleva una costura al filo.

5.16. Mangar: manga sastre de 2 piezas con martillo de 2.5 cm de profundidad en orilla, desvaneciendo a nada hacia la parte superior

5.17. Lleva 4 botones tamaño No. 24 (aprox 15 mm.) de 4 orificios al tono de la tela.

5.18. En las mangas lleva dobladillo de 3 cm con máquina recta.

5.19. Vistas delanteras de 10 cm: con entretela fusionable en su interior.

5.20. Bolsas interiores: bolsa inferior tipo cigarrera y bolsa superior derecho con paloma ojal y botón con entrada de 10 cm; y de ancho con vivo 13.5 cm con forro al tono.

5.21. Forro: espalda con fuelle de 2 cm de ancho por 51 cm de largo, dobladillo en ruedo de 2.5 cm y en manga de 4 cm con forro en contraste.

5.22. Entretela en delanteras, escote, cuello, entretela no tejida fusión ligera en costuras de encruarjes hombros, solapa, bocamanga, martillo, cuello, filo costadillos y espalda.

5.23. Largo total 75.5 cm en prenda terminada tomando a centro espalda.

5.24. Todas las costuras de 12 puntadas por pulgada mínimo.

5.25. Logotipos: Considerar el logotipo de la institución correspondiente, en caso de que se requiera

5.26. Etiquetado: Contar con etiqueta de marca (preferentemente tampográfica), composición y cuidado de la prenda, así como la talla. De conformidad con la NOM-004-SE-2021, información comercial- etiquetado de productos textiles, prendas de vestir, sus accesorios y ropa de casa

5.27. Tolerancia en medidas de hasta 10 cm: ± 0.5 cm.

5.28. Tolerancia en medidas de 10.1 cm en adelante: de ± 1 cm

Pantalón

5.29. Recto con cierre al frente, pretina normal, forro interior al tono de la tela.

5.30. Delantero: de dos piezas, lleva una bolsa de forma diagonal con vivo de 1 cm de ancho, con una entrada de 16 cm (deberá ser proporcional a la talla). La bolsa interna lleva un forro unido a una vista, en la parte superior lleva una presilla.

5.31. Cierra al frente de izquierda a derecha, por medio de un cierre de poliámmida (tipo nylon) de 17 cm.

5.32. Lleva una costura recta en forma de "J" en la parte del delantero izquierdo.

5.33. Lleva una presilla en forma vertical en la terminación del cierre y otra en la parte interna, para sujetar el falso.





- 5.34. Trasero: de dos piezas, ambos traseros con una pinza al centro.
5.35. En la unión del tiro llevan una ensancha de 3 cm desvaneciéndose hacia el delantero.
5.36. Bolsa interna con entrada de 13 cm cerrando mediante ojal y un botón de pasta del No. 24 (aprox 15 mm.) al tono de la prenda
5.37. La unión del trasero con el delantero lleva una costura de tres hilos (de recta, over y puntadas más abiertas).
5.38. Forro: el pantalón delantero y trasero lleva forro de la pretina y hasta arriba de la rodilla.
5.39. En el forro trasero lleva un fuelle con pinza.
5.40. Pretina: de dos piezas; una exterior y una interior.
5.41. La pretina externa debe ser previamente entretelada, unidas en la parte trasera, el ancho de las pretinas 3.5 cm con costuras al filo, con una terminación en la parte interior con máquina over.
5.42. Cierre con un ojal en la pretina izquierda de forma horizontal y con un botón de pasta del No. 24 (aprox 15 mm.) al tono de la prenda, en la pretina derecha.
5.43. Los costados cierran a tres hilos.
5.44. Doblado: lo lleva en el ruedo 5 cm de ancho con máquina cadenera y over.
5.45. Todas las costuras de 12 puntadas por pulgada mínimo.
5.46. Etiquetado: Contar con etiqueta de marca (preferentemente tampográfica), composición y cuidado de la prenda, así como la talla. De conformidad con la NOM-004-SE-2021, información comercial- etiquetado de productos textiles, prendas de vestir, sus accesorios y ropa de casa
5.47. Tolerancia en medidas de hasta 10 cm: ± 0.5 cm.
5.48. Tolerancia en medidas de 10.1 cm en adelante: de ± 1 cm.
6. MATERIALES
- 6.1. Tela exterior: pollana 55% poliéster y 45% lana
6.2. Tela exterior: 240 g/m²
6.3. Forro: tafetán 100% poliéster liso
7. PRUEBAS DE VALIDACIÓN Y VALORES DE REFERENCIA
- 7.1. Identificación y contenido de fibras
7.1.1. 55 \pm 5% poliéster
7.1.2. 45 \pm 5% lana
7.1.3. Forro: 100% poliéster
7.2. Masa por unidad de área
7.2.1. 240 \pm 5% g/m²
7.3. Resistencia mínima a la tracción
7.3.1. Urdimbre 550 N
7.3.2. Trama 450 N
7.4. Resistencia mínima al rasgado
7.4.1. Urdimbre 25 N
7.4.2. Trama 20 N
7.5. Cambios dimensionales después del lavado y secado
7.5.1. Urdimbre $\pm 2\%$
7.5.2. Trama $\pm 2\%$
7.6. Grado de solidez mínimo del color al lavado doméstico y comercial procedimiento de lavado 1 ciclo (a 1 s)
7.6.1. Cambio 4 transferencia 3
7.7. Número de hilos por unidad de longitud (hilos/cm)
7.7.1. Longitudinal 48 \pm 2 hilos/cm.

- 7.7.2. Transversal 38 \pm 2 hilos/cm
8. MÉTODOS DE REFERENCIA
- 8.1. NMX-A-1833/1-INNEX-2014, ANÁLISIS QUÍMICO CUANTITATIVO-PARTE 1
8.2. NMX-A-3801-INNEX-2012 MASA POR UNIDAD DE ÁREA
8.3. NMX-A-059/2-INNEX-2019 RESISTENCIA A LA TRACCIÓN
8.4. NMX-A-109-INNEX-2012 RESISTENCIA AL RASGADO
8.5. NMX-A-5077-INNEX-2015 ENCOGIMIENTO
8.6. NMX-A-105-C06-INNEX-2015 GRADO DE SOLIDEZ MÍNIMO DEL COLOR AL LAVADO DOMÉSTICO Y COMERCIAL
8.7. NMX-A-7211/2-INNEX-2015 NÚMERO DE HILOS POR UNIDAD DE LONGITUD (HILOS/CM)
8.8. NOM-004-SE-2021, INFORMACIÓN COMERCIAL- ETIQUETADO DE PRODUCTOS TEXTILES, PRENDAS DE VESTIR, SUS ACCESORIOS Y ROPA DE CASA.

PARTIDA 104
CÓDIGO: TSCA02

TRAJE SASTRE PARA CABALLERO (2 PIEZAS: SACO Y PANTALÓN)
70% POLIESTER, 30% VISCOSA

1. ALCANCE
1.1. Esta ficha es para aplicación de traje sastre para caballero (saco y pantalón).

2. IMAGEN ILUSTRATIVA

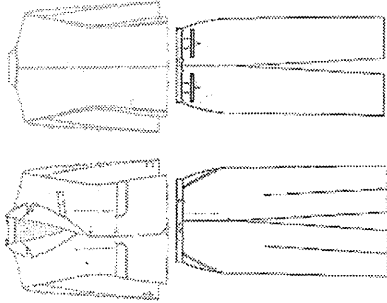

Nota: Las imágenes son de carácter ilustrativo mas no limitativo del diseño final del producto.

3. UNIDAD DE MEDIDA

- 3.1. Conjunto

4. CUADRO DE TALLAS

CABALLERO

| TALLA | 28 | 30 | 32 | 34 | 36 | 38 | 40 | 42 | 44 | 46 | 48 | 50 |
|-------|----|----|----|----|----|----|----|----|----|----|----|----|
|-------|----|----|----|----|----|----|----|----|----|----|----|----|

5. DISEÑO

- 5.1. Colores: gris Oxford, azul marino, gris, negro u otros.
5.2. Traje sastre para caballero (saco y pantalón).
Saco
5.3. Delantero: de dos piezas con costadillo.
5.4. Al centro lleva dos pinzas de forma vertical a la altura del pecho, fijadas con pespunte al filo, asegurar simetría en ambas pinzas en los dos delanteros.

- 5.5. Lleva dos bolsas simuladas en la parte inferior en ambos delanteros inclinadas hacia la parte inferior con vivos de 0.5 cm y con una entrada de 15.5 cm.
5.6. Con una cartera en medio del vivo superior con forma irregular, con esquinas semiredondas de la misma tela.
5.7. Con forro en su interior previamente entretelada.
5.8. Cierra al frente de izquierda a derecha por medio de dos botones de pasta del No. 32 (aprox 20 mm.), de dos orificios del color de la prenda, colocados en el delantero derecho en forma equidistante, y en el delantero izquierdo con dos ojales tipo botella en forma horizontal coincidentes con los botones.
5.9. En el costadillo lleva costura recta.
5.10. En los delanteros en la parte inferior lleva una parte semiredonda en los fillos.
5.11. Espalda: de 2 piezas, unida con costura central, con 2 aberturas inferiores de 23 cm de largo, con vista de 4 cm, Hombrecas de algodón laminado.
5.12. Cuello: de 6 cm de ancho con solapa previamente entretelada.
5.13. Solapa tipo escuadra con una medida de 7.5 cm y 3.5 cm de ancho y en la parte posterior del cuello un refuerzo con la misma forma. Ojal botella en el lado superior izquierdo alineado a la solapa
5.14. Un pie de cuello en la parte posterior de 2 cm.
5.15. Cuello y solapa lleva una costura al filo.
5.16. Manga: manga sastre de 2 piezas con martillo de 2.5 cm de profundidad en orilla, desvaneciendo a nada hacia la parte superior
5.17. Lleva 4 botones tamaño No. 24 (aprox 15 mm.) de 4 orificios al tono de la tela.
5.18. En las mangas lleva dobladillo de 3 cm con máquina recta.
5.19. Vistas delanteras de 10 cm: con entretela fusional en su interior.
5.20. Bolsas interiores: bolsa inferior tipo cigarrera y bolsa superior derecho con paloma ojal y botón con entrada de 10 cm; y de ancho con vivo 13.5 cm con forro al tono.
5.21. Forro: espalda con fuelle de 2 cm de ancho por 51 cm de largo, dobladillo en ruedo de 2.5 cm y en manga de 4 cm con forro en contraste.
5.22. Entretela en delanteras, escote, cuello, entretela no tejida fusión ligera en costuras de encantes: hombros, solapa, bocamanga, martillo, cuello, filo costadillos y espalda.
5.23. Largo total 75.5 cm en prenda terminada tomando a centro espalda.
5.24. Todas las costuras de 12 puntadas por pulgada mínimo.
5.25. Logotipos: Considerar el logotipo de la institución correspondiente, en caso de que se requiera
5.26. Etiquetado: Contar con etiqueta de marca (preferentemente tampográfica), composición y cuidado de la prenda, así como la talla. De conformidad con la NOM-004-SE-2021, información comercial- etiquetado de productos textiles, prendas de vestir, sus accesorios y ropa de casa
5.27. Tolerancia en medidas de hasta 10 cm: ± 0.5 cm.
5.28. Tolerancia en medidas de 10.1 cm en adelante: de ± 1 cm

Pantalón

- 5.29. Recto con cierre al frente, pretina normal, forro interior al tono de la tela.
5.30. Delantero: de dos piezas; lleva una bolsa de forma diagonal con vivo de 1 cm de ancho, con una entrada de 16 cm (deberá ser proporcional a la talla). La bolsa interna lleva un forro unido a una vista, en la parte superior lleva una presilla.
5.31. Cierra al frente de izquierda a derecha, por medio de un cierre de poliámid (tipo nylon) de 17 cm.
5.32. Lleva una costura recta en forma de "j" en la parte del delantero izquierdo.



- 5.33. Lleva una presilla en forma vertical en la terminación del cierre y otra en la parte interna, para sujetar el falso.
- 5.34. Trasero: de dos piezas, ambos traseros con una pinza al centro.
- 5.35. En la unión del tiro llevan una ensancha de 3 cm desvaneciéndose hacia el delantero.
- 5.36. Bolsa interna con entrada de 13 cm cerrando mediante ojal y un botón de pasta del No. 24 (aprox 15 mm), al tono de la prenda
- 5.37. La unión del trasero con el delantero lleva una costura de tres hilos (de recta, over y puntadas más abiertas).
- 5.38. Forro: el pantalón delantero y trasero lleva forro de la pretina y hasta arriba de la rodilla.
- 5.39. En el forro trasero lleva un fuelle con pinza.
- 5.40. Pretina: de dos piezas; una exterior y una interior.
- 5.41. La pretina externa debe ser previamente entretelada, unidas en la parte trasera, el ancho de las pretinas 3.5 cm con costuras al filo, con una terminación en la parte interior con máquina over.
- 5.42. Cierre con un ojal en la pretina izquierda de forma horizontal y con un botón de pasta del No. 24 (aprox 15 mm.) al tono de la prenda en la pretina derecha.
- 5.43. Los costados cierran a tres hilos.
- 5.44. Doblado: lo lleva en el ruedo 5 cm de ancho con máquina cadenera y over.
- 5.45. Todas las costuras de 12 puntadas por pulgada mínimo.
- 5.46. Etiquetado: Contar con etiqueta de marca (preferentemente tamponográfica), composición y cuidado de la prenda, así como la talla. De conformidad con la NOM-004-SE-2021, información comercial- etiquetado de productos textiles, prendas de vestir, sus accesorios y ropa de casa
- 5.47. Tolerancia en medidas de hasta 10 cm; ± 0.5 cm.
- 5.48. Tolerancia en medidas de 10.1 cm en adelante: de ± 1 cm.

6. MATERIALES

- 6.1. Tela exterior: 70% poliéster y 30% viscosa
- 6.2. Tela exterior: 180 g/m²
- 6.3. Forro: tafetán 100% poliéster liso

7. PRUEBAS DE VALIDACIÓN Y VALORES DE REFERENCIA

- 7.1. Identificación y contenido de fibras
- 7.1.1. 70 \pm 5% poliéster
- 7.1.2. 30 \pm 5% viscosa
- 7.1.3. Forro: 100% poliéster
- 7.2. Masa por unidad de área
- 7.2.1. 180 \pm 5% m²
- 7.3. Resistencia mínima a la tracción
- 7.3.1. Urdimbre 650 N
- 7.3.2. Trama 550 N
- 7.4. Resistencia mínima al rasgado
- 7.4.1. Urdimbre 35 N
- 7.4.2. Trama 20 N
- 7.5. Cambios dimensionales después del lavado y secado
- 7.5.1. Urdimbre $\pm 2\%$

- 7.5.2. Trama $\pm 2\%$.
- Determinación de la solidez del color de los materiales textiles sometidos al lavado en seco
- 7.6. Cambio 3-4 transferencia 3-4
- 7.7. Número de hilos por unidad de longitud (hilos/cm)
- 7.7.1. Longitudinal 48 \pm 2 hilos/cm,
- 7.7.2. Transversal 38 \pm 2 hilos/cm
- 8. MÉTODOS DE REFERENCIA**
- 8.1. NMX-A-1833/1-INNEX-2014, ANÁLISIS QUÍMICO CUANTITATIVO-PARTE 1
- 8.2. NMX-A-3801-INNEX-2012 MASA POR UNIDAD DE ÁREA
- 8.3. NMX-A-0591/2-INNEX-2019 RESISTENCIA A LA TRACCIÓN
- 8.4. NMX-A-109-INNEX-2012 RESISTENCIA AL RASGADO
- 8.5. NMX-A-5077-INNEX-2015 ENCOGIMIENTO
- 8.6. NMX-A-105-D01-INNEX-2020 PARTE D01: SOLIDEZ DEL COLOR AL LAVADO EN SECO UTILIZANDO SOLVENTE PERCLOROEILENO
- 8.7. NOM-A-7211/2-INNEX-2015 NUMERO DE HILOS POR UNIDAD DE LONGITUD (HILOS/CM)
- 8.8. NOM-004-SE-2021, INFORMACIÓN COMERCIAL- ETIQUETADO DE PRODUCTOS TEXTILES, PRENDAS DE VESTIR, SUS ACCESORIOS Y ROPA DE CASA.



PARTIDA 105
CÓDIGO: TSDA01
TRAJE SASTRE PARA DAMA (4 PIEZAS: SACO, CHALECO, FALDA Y PANTALÓN) 55% POLIESTER 45% LANA

- ALCANCE**
 - Esta ficha es para aplicación de traje sastre para dama (saco, chaleco, falda y pantalón).
- IMAGEN ILUSTRATIVA**

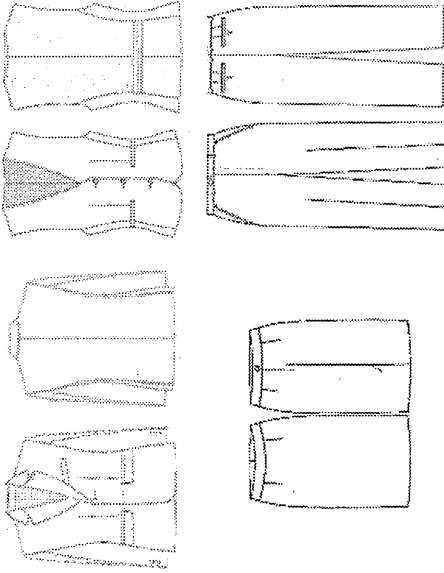

Nota: Las imágenes son de carácter ilustrativo mas no limitativo del diseño final del producto.

3. UNIDAD DE MEDIDA

3.1. Conjunto

4. CUADRO DE TALLAS

DAMA

| | | | | | | | | | | | | | |
|-------|----|----|----|----|----|----|----|----|----|----|----|----|----|
| TALLA | 26 | 28 | 30 | 32 | 34 | 36 | 38 | 40 | 42 | 44 | 46 | 48 | 50 |
|-------|----|----|----|----|----|----|----|----|----|----|----|----|----|

5. DISEÑO

- Colores: azul marino, gris Oxford, negro u otros.
- Traje sastre para dama (saco, chaleco, falda y pantalón) Saco



5.3. Delantero: de dos piezas con costadillo

5.4. Al centro lleva dos pinzas de forma vertical a la altura del pecho, fijadas con respunte al filo, asegurar simetría en ambas pinzas en los dos delanteros.

5.5. Lleva dos bolsas simuladas en la parte inferior en ambos delanteros inclinadas hacia la parte inferior con vivos de 0.5 cm y con una entrada de 12.5 cm

5.6. Con una cartera en medio del vivo superior con forma irregular, con esquinas semiredondas de la misma tela

5.7. Con forro en su interior; previamente entretelada

5.8. Cierra al frente de derecha izquierda por medio de dos botones de pasta del No. 32 (aprox 20 mm.), de dos orificios del color de la prenda, colocados en el delantero izquierdo en forma equidistante, y en el delantero derecho con dos ojales tipo botella en forma horizontal. En el costadillo lleva costura recta.

5.9. En los delanteros en la parte inferior lleva una parte semiredonda en los fillos.

5.11. Espalda: de 2 piezas, con un refuerzo de entreteila en la parte superior interna, de 5 pulgadas de ancho.

5.12. Cuello: cuello con solapa previamente entretelada, solapa tipo escuadra con una medida de 7.5 cm y 3.5 cm de ancho y en la parte posterior del cuello un refuerzo con la misma forma

5.13. Un pie de cuello en la parte posterior de 2 cm.

5.14. Cuello y solapa lleva una costura al filo.

5.15. Manga: manga sastre de 2 piezas con martillo de 2.5 cm de profundidad en orilla, desvaneciendo a nada hacia la parte superior. 1 botón tamaño No. 24 (aprox 15 mm.) de 4 orificios al tono de la tela.

5.16. En las mangas lleva dobladillo de 3 cm con máquina recta.

5.17. Vistas delanteras de 7.5 cm con entreteila fusionable en su interior.

5.18. Forro: delantero de una pieza unido a costadillo con pinza de busto solamente va planchada, Espalda formada por 2 piezas unidas por costuras central formando un fuelle que inicia a 8.0 cm del pie de cuello es de 29 cm de largo por 2.5 cm de profundidad.

5.20. Hombreras laminadas de dama, caída de fieltro.

5.21. Entreteila en delanteros, costadillo, vistas, vivos, carteleras y cuello, entreteila no tejida fusionable de hilo en sisas, cabeza manga, espalda y dobladillo.

5.22. Dobladillo en ruedo y mangas de 3.0 cm de ancho, fijo con una puntada en todas las costuras. Largo total 62.0 cm en prenda terminada tomando a centro espalda.

5.23. Todas las costuras de 12 puntadas por pulgada mínimo.

5.24. **Etiquetado:** Contar con etiqueta de marca (preferentemente tampográfica), composición y cuidado de la prenda, así como la talla. De conformidad con la NOM-004-SE-2021, información comercial- etiquetado de productos textiles, prendas de vestir, sus accesorios y ropa de casa

5.26. Tolerancia en medidas de hasta 10 cm: + 0.5 cm.

5.27. Tolerancia en medidas de 10.1 cm en adelante: de ± 1 cm

5.28. Logotipos: Considerar el logotipo de la institución correspondiente, en caso de que se requiera

Chaleco

5.29. Delanteros con pinza vertical que inicia debajo del busto y termina en la bolsa, costadillos fusionados, escote en "V", bolsas de doble vivo de 1/16" de ancho cada vivo, con entrada de 5" con remate media luna y presilla en extremo, vivos con hilo al tono. Delantero derecho con 3 ojales de botella con presilla, ojales con hilo al tono. Delantero izquierdo con 3 botones coincidentes con los ojales pegados en cruz con hilo al tono, botones de pasta del No. 32



| | |
|-------|--|
| | (aprox 20 mm.) al tono de la tela. Pespunte punto inglés a 1/16" con hilo al tono en filo escote y centro delantero. |
| 5.30. | Filos inferiores en redondo. |
| 5.31. | Espalda de 2 piezas con costura central. Martingala de costadillo a costadillo de 1 1/2" de ancho; la martingala presenta triple pespunte recto con hilo al tono, el primero centrado en el ancho y los dos restantes a 1/16" del filo. |
| 5.32. | Vistas delanteras de tela, con entreteja fusionable en su interior, bies con pespunte decorativo en contraste en vista unión a forro. |
| 5.33. | Forro delantero de una pieza unido a costadillo con pinza de busto solamente va planchada (no costurada); espalda formada por 2 piezas unidas por costura central. |
| 5.34. | Entretejas en delanteros, costadillo, vistas y vivos fusionable de hilo en sisas, espalda y dobladillo. |
| 5.35. | Dobladillo en ruedo de 1 1/2" de ancho, fijo con una puntada en todas las costuras. |
| 5.36. | Largo total de 53.0 cm en prenda terminada tomado a centro espalda. |
| 5.37. | Todas las costuras de 12 puntadas por pulgada mínimo. |
| 5.38. | Etiquetado: Contar con etiqueta de marca (preferentemente tampográfica), composición y cuidado de la prenda, así como la talla. De conformidad con la NOM-004-SE-2021, información comercial- etiquetado de productos textiles, prendas de vestir, sus accesorios y ropa de casa |
| 5.39. | Tolerancia en medidas de hasta 10 cm: ± 0.5 cm. |
| 5.40. | Tolerancia en medidas de 10.1 cm en adelante: de ± 1 cm. |
| 5.41. | Logotipos: Considerar el logotipo de la institución correspondiente, en caso de que se requiera. |
| 5.42. | Pantalón Recto con cierre al frente, pretina normal, forro interior al tono de la tela. |
| 5.43. | Delantero: de dos piezas. |
| 5.44. | Ambos delanteros llevan una bolsa de forma diagonal con vivo de 1 cm de ancho, con una entrada de 13 cm (deberá ser proporcional a la talla). |
| 5.45. | La bolsa interna de cada delantero lleva un forro unido a una vista. En la parte superior lleva una presilla. |
| 5.46. | Cierra al frente de izquierda a derecha, por medio de un cierre de poliámidá (tipo nylon) de 13 cm |
| 5.47. | Lleva una costura recta en forma de "Y" en la parte del delantero derecho. |
| 5.48. | Lleva una presilla en forma vertical en la terminación del cierre y otra en la parte interna, para sujetar el falso. |
| 5.49. | Trasero: de dos piezas, ambos traseros con una pinza al centro. En la unión del tiro, llevan una ensancha de 3.5 cm desvaneciéndose hacia el delantero. |
| 5.50. | La unión del trasero con el delantero lleva una costura de tres hilos (de recta, over y puntadas más abiertas). |
| 5.51. | Forro: el pantalón delantero y trasero lleva forro de la pretina y hasta arriba de la rodilla. |
| 5.52. | En el forro trasero lleva un fuelle con pinza. |
| 5.53. | Pretina: de dos piezas, una exterior y una interior, unidas en la parte trasera. La pretina externa debe ser previamente entretejida. El ancho de las pretinas es de 3.5 cm con costuras al filo, con una terminación en la parte interior con maquina over. |
| 5.54. | Cierra con un ojal en la pretina derecha de forma horizontal y con un botón de pasta de No. 24 (aprox 15 mm.) al tono de la prenda. |
| 5.55. | Los costados cierran a tres hilos. |
| 5.56. | Dobladillo: lo lleva en el ruedo 5 cm de ancho con maquina cadenetera y over. |

| | |
|--------|--|
| 5.57. | Todas las costuras de 12 puntadas por pulgada mínimo. |
| 5.58. | Etiquetado: Contar con etiqueta de marca (preferentemente tampográfica), composición y cuidado de la prenda, así como la talla. De conformidad con la NOM-004-SE-2021, información comercial- etiquetado de productos textiles, prendas de vestir, sus accesorios y ropa de casa |
| 5.59. | Tolerancia en medidas de hasta 10 cm: ± 0.5 cm. |
| 5.60. | Tolerancia en medidas de 10.1 cm en adelante: de ± 1 cm. |
| 5.61. | Falda Corte recto clásica, largo a la rodilla proporcional a la talla. |
| 5.62. | Delantero de una pieza, con una pinza a cada lado de 9 cm de largo. |
| 5.63. | Pretina entretejida en cintura de una sola pieza de 3.5 cm de ancho que cierra en la parte trasera con un ojal y botón No.24 (aprox 15 mm) de pasta al tono de la tela |
| 5.64. | Trasero de dos piezas, cada uno con una pinza al centro de 12 cm de largo. |
| 5.65. | Los dos traseros cerrarán por medio de un cierre invisible de 20 cm, el cual sube hasta la pretina. En parte baja presenta una abertura con traslape de 16 cm de largo, con pequeña trampa por si se sube dobladillo no pierda forma de largo y elegancia. |
| 5.66. | Forro: el delantero y los traseros de la falda llevan forro. |
| 5.67. | La unión de los traseros con el delantero y entre ambos traseros lleva una costura de tres hilos (recta, over y puntadas más abiertas). |
| 5.68. | Dobladillo: lo lleva en el ruedo de 5 cm de ancho con maquina cadenetera y over. |
| 5.69. | Todas las costuras de 12 puntadas por pulgada mínimo. |
| 5.70. | Etiquetado: Contar con etiqueta de marca (preferentemente tampográfica), composición y cuidado de la prenda, así como la talla. De conformidad con la NOM-004-SE-2021, información comercial- etiquetado de productos textiles, prendas de vestir, sus accesorios y ropa de casa |
| 5.71. | Tolerancia en medidas de hasta 10 cm: ± 0.5 cm. |
| 5.72. | Tolerancia en medidas de 10.1 cm en adelante: de ± 1 cm. |
| 6. | MATERIALES |
| 6.1. | Tela exterior: poliilana 55% poliéster y 45% lana |
| 6.2. | Tela exterior: 240 g/m ² |
| 6.3. | Forro: tafetán 100% poliéster liso |
| 7. | PRUEBAS DE VALIDACIÓN Y VALORES DE REFERENCIA |
| 7.1. | Identificación y contenido de fibras |
| 7.1.1. | 55 ± 5% poliéster |
| 7.1.2. | 45 ± 5% lana |
| 7.1.3. | Forro: 100% poliéster |
| 7.2. | Masa por unidad de área |
| 7.2.1. | 240 ± 5% g/m ² |
| 7.3. | Resistencia mínima a la tracción |
| 7.3.1. | Urdimbre 550 N |
| 7.3.2. | Trama 450 N |
| 7.4. | Resistencia mínima al rasgado |
| 7.4.1. | Urdimbre 25 N |
| 7.4.2. | Trama 20 N |
| 7.5. | Cambios dimensionales después del lavado y secado |
| 7.5.1. | Urdimbre ±2% |





| | |
|--------|---|
| 7.5.2. | Trama 22%. |
| 7.6. | Grado de solidez mínimo del color al lavado doméstico y comercial procedimiento de lavado 1 ciclo (a 1 s) |
| 7.6.1. | Cambio 4 transferencia 3 |
| 7.7. | Tipo de ligamento: tafetán |
| 7.8. | Numero de hilos por unidad de longitud (hilos/cm) |
| 7.8.1. | Longitudinal 48 ± 2 hilos/cm. |
| 7.8.2. | Transversal 38 ± 2 hilos/cm |
| 8. | MÉTODOS DE REFERENCIA |
| 8.1. | NMX-A-1833/1-INNTEX-2014, ANÁLISIS QUÍMICO CUANTITATIVO-PARTE 1 |
| 8.2. | NMX-A-3801-INNTEX-2012 MASA POR UNIDAD DE ÁREA |
| 8.3. | NMX-A-0591/2-INNTEX-2019 RESISTENCIA A LA TRACCIÓN |
| 8.4. | NMX-A-109-INNTEX-2012 RESISTENCIA AL RASGADO |
| 8.5. | NMX-A-5077-INNTEX-2015 ENCOGIMIENTO |
| 8.6. | NMX-A-105-C06-INNTEX-2015 GRADO DE SOLIDEZ MÍNIMO DEL COLOR AL LAVADO DOMÉSTICO Y COMERCIAL |
| 8.7. | NMX-A-7211/2-INNTEX-2015 NUMERO DE HILOS POR UNIDAD DE LONGITUD (HILOS/CM) |
| 8.8. | NOM-004-SE-2021. INFORMACIÓN COMERCIAL- ETIQUETADO DE PRODUCTOS TEXTILES, PRENDAS DE VESTIR, SUS ACCESORIOS Y ROPA DE |

| | |
|-------------------------------|--|
| PARTIDA 106 CODIGO: TSDA02 | TRAJE SASTRE PARA DAMA (2 PIEZAS: SACO Y PANTALÓN) 55% POLIESTER 45% LANA |
|-------------------------------|--|

1. ALCANCE
 - 1.1. Esta ficha es para aplicación de traje sastre para dama (saco y pantalón).

2. IMAGEN ILUSTRATIVA

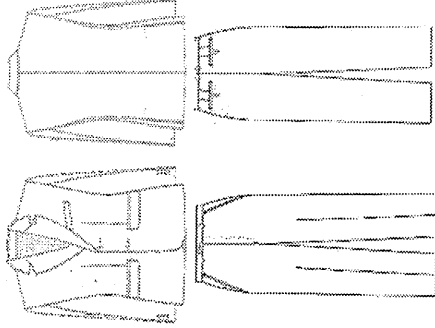

Nota: Las imágenes son de carácter ilustrativo mas no limitativo del diseño final del producto.

3. UNIDAD DE MEDIDA

- 3.1. Conjunto

4. CUADRO DE TALLAS

| | | | | | | | | | | | | | | |
|------|-------|----|----|----|----|----|----|----|----|----|----|----|----|----|
| DAMA | TALLA | 26 | 28 | 30 | 32 | 34 | 36 | 38 | 40 | 42 | 44 | 46 | 48 | 50 |
|------|-------|----|----|----|----|----|----|----|----|----|----|----|----|----|

5. DISEÑO

- 5.1. Colores: azul marino, gris Oxford, negro u otros.
- 5.2. Traje sastre para dama (saco y pantalón).
Saco



2025
Día de la Mujer
Indígena



2025
Día de la Mujer
Indígena

ANEXOS
DIVISIÓN DE CONTRATOS

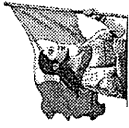

| | |
|-------|---|
| 5.3. | Delantero: de dos piezas con costadillo |
| 5.4. | Al centro lleva dos pinzas de forma vertical a la altura del pecho, fijadas con pespunte al filo, asegurando simetría en ambas pinzas en los dos delanteros. |
| 5.5. | Lleva dos bolsas simuladas en la parte inferior en ambos delanteros inclinadas hacia la parte inferior con vivos de 0.5 cm y con una entrada de 12.5 cm |
| 5.6. | Con una cartera en medio del vivo superior con forma irregular, con esquinas semiredondas de la misma tela |
| 5.7. | Con forro en su interior previamente entretelada |
| 5.8. | Cierra al frente de derecha izquierda por medio de dos botones de pasta de No. 32 (aprox 20 mm.), de cuatro orificios del color de la prenda, colocados en el delantero izquierdo en forma equidistante, y en el delantero derecho con dos ojales tipo botella en forma horizontal. En el costadillo lleva costura recta. |
| 5.9. | En los delanteros en la parte inferior lleva una parte semiredonda en los filos. |
| 5.10. | Espalda: de 2 piezas, con un refuerzo de entretela en la parte superior interna, de 5 pulgadas de ancho. |
| 5.11. | Espalda: de 2 piezas, con un refuerzo de entretela, solapa tipo escuadra con una medida de 7.5 cm y 3.5 cm de ancho y en la parte posterior del cuello un refuerzo con la misma forma |
| 5.12. | Un pie de cuello en la parte posterior de 2 cm. |
| 5.13. | Cuello y solapa lleva una costura al filo. |
| 5.14. | Manga: manga sastrer de 2 piezas con marfillo de 2.5 cm de profundidad en orilla, desvaneciéndose a nada hacia la parte superior. 1 botón tamaño No. 24 (aprox 15 mm.) de 4 orificios al tono de la tela. |
| 5.15. | En las mangas lleva dobladillo de 3 cm con máquina recta. |
| 5.16. | Visas delanteras de 7.5 cm con entretela fusionable en su interior. |
| 5.17. | Forro: delantero de una pieza unido a costadillo con pinza de busto solamente va planchada. |
| 5.18. | Espalda formada por 2 piezas unidas por costuras central formando un fuelle que inicia a 8.0 cm del pie de cuello es de 29 cm de largo por 2.5 cm de profundidad. |
| 5.19. | Hombros laminados de dama, caída de fieltro. |
| 5.20. | Entretela en delanteros, costadillo, vistas, vivos, carteleras y cuello, entretela no tejida fusionable de hilo en sisas, cabeza manga, espalda y dobladillo. |
| 5.21. | Doblado en ruedo y mangas de 3.0 cm de ancho, fijo con una puntada en todas las costuras. |
| 5.22. | Largo total 62.0 cm en prenda terminada tomando a centro espalda. |
| 5.23. | Todas las costuras de 12 puntadas por pulgada mínimo. |
| 5.24. | Etiquetado: Contar con etiqueta de marca (preferentemente tampográfica), composición y cuidado de la prenda, así como la talla. De conformidad con la NOM-004-SE-2021, información comercial- etiquetado de productos textiles, prendas de vestir, sus accesorios y ropa de casa |
| 5.25. | Tolerancia en medidas de hasta 10 cm; ± 0.5 cm. |
| 5.26. | Tolerancia en medidas de 10.1 cm en adelante: de ± 1 cm |
| 5.27. | Logotipos: Considerar el logotipo de la institución correspondiente, en caso de que se requiera |
| 5.28. | Pantalón Recto con cierre al frente, pretina normal, forro interior al tono de la tela. |
| 5.29. | Delantero: de dos piezas. |
| 5.30. | Ambos delanteros llevan una bolsa de forma diagonal con vivo de 1 cm de ancho, con una entrada de 13 cm (deberá ser proporcional a la talla). |
| 5.31. | La bolsa interna de cada delantero lleva un forro unido a una vista. En la parte superior lleva una presilla. |
| 5.32. | |



| | |
|--------|---|
| 5.33. | Cierra al frente de izquierda a derecha, por medio de un cierre de poliámidia (tipo nylon) de 13 cm |
| 5.34. | Lleva una costura recta en forma de "j" en la parte del delantero derecho. |
| 5.35. | Lleva una presilla en forma vertical en la terminación del cierre y otra en la parte interna, para sujetar el falso. |
| 5.36. | Trasero: de dos piezas, ambos traseros con una pinza al centro. En la unión del tiro, llevan una ensancha de 3.5 cm desvaneciéndose hacia el delantero. |
| 5.37. | La unión del trasero con el delantero lleva una costura de tres hilos (de recta, over y puntadas más abiertas). |
| 5.38. | Forro: el pantalón delantero y trasero lleva forro de la pretina y hasta arriba de la rodilla. |
| 5.39. | En el forro trasero lleva un fuelle con pinza. |
| 5.40. | Pretina: de dos piezas, una exterior y una interior, unidas en la parte trasera. La pretina externa debe ser previamente entretelada. El ancho de las pretinas es de 3.5 cm con costuras al filo, con una terminación en la parte interior con máquina over. |
| 5.41. | Cierra con un ojal en la pretina derecha de forma horizontal y con un botón de pasta de No. 24 (aprox 15 mm.) al tono de la prenda en la pretina izquierda. |
| 5.42. | Los costados cierran a tres hilos. |
| 5.43. | Doblado: lo lleva en el ruedo 5 cm de ancho con máquina cadenera y over. |
| 5.44. | Todas las costuras de 12 puntadas por pulgada mínimo. |
| 5.45. | Etiquetado: Contar con etiqueta de marca (preferentemente tampográfica), composición y cuidado de la prenda, así como la talla. De conformidad con la NOM-004-SE-2021, información comercial- etiquetado de productos textiles, prendas de vestir, sus accesorios y ropa de casa |
| 5.46. | Tolerancia en medidas de hasta 10 cm; ± 0.5 cm. |
| 5.47. | Tolerancia en medidas de 10.1 cm en adelante: de ± 1 cm. |
| 6. | MATERIALES |
| 6.1. | Tela exterior: poliámidia 55% poliéster y 45% lana |
| 6.2. | Tela exterior: 240 g/m ² |
| 6.3. | Forro: tafetán 100% poliéster liso |
| 7. | PRUEBAS DE VALIDACIÓN Y VALORES DE REFERENCIA |
| 7.1. | Identificación y contenido de fibras |
| 7.1.1. | 55 \pm 5% poliéster |
| 7.1.2. | 45 \pm 5% lana |
| 7.1.3. | Forro: 100% poliéster |
| 7.2. | Masa por unidad de área |
| 7.2.1. | 240 \pm 5% g/m ² |
| 7.3. | Resistencia mínima a la tracción |
| 7.3.1. | Urdimbre 550 N |
| 7.3.2. | Trama 450 N |
| 7.4. | Resistencia mínima al rasgado |
| 7.4.1. | Urdimbre 25 N |
| 7.4.2. | Trama 20 N |
| 7.5. | Cambios dimensionales después del lavado y secado |
| 7.5.1. | Urdimbre $\pm 2\%$ |
| 7.5.2. | Trama $\pm 2\%$ |





| | |
|--------|---|
| 7.6. | Grado de solidez mínimo del color al lavado doméstico y comercial procedimiento de lavado 1 ciclo (a 1 s) |
| 7.6.1. | Cambio 4 transferencia 3 |
| 7.7. | Tipo de ligamento: tafetán |
| 7.8. | Numero de hilos por unidad de longitud (hilos/cm) |
| 7.8.1. | Longitudinal 48 ± 2 hilos/cm, |
| 7.8.2. | Transversal 38 ± 2 hilos/cm |
| 8. | MÉTODOS DE REFERENCIA |
| 8.1. | NMX-A-1833/1-INNEX-2014, ANÁLISIS QUÍMICO CUANTITATIVO-PARTE 1 |
| 8.2. | NMX-A-3801-INNEX-2012, MASA POR UNIDAD DE ÁREA |
| 8.3. | NMX-A-059/2-INNEX-2019, RESISTENCIA A LA TRACCIÓN |
| 8.4. | NMX-A-109-INNEX-2012, RESISTENCIA AL RASGADO |
| 8.5. | NMX-A-5077-INNEX-2015, ENCOGIMIENTO |
| 8.6. | NMX-A-105-C06-INNEX-2015, GRADO DE SOLIDEZ MÍNIMO DEL COLOR AL LAVADO DOMÉSTICO Y COMERCIAL |
| 8.7. | NMX-A-7211/2-INNEX-2015, NÚMERO DE HILOS POR UNIDAD DE LONGITUD (HILOS/CM) |
| 8.8. | NOM-004-SE-2021, INFORMACIÓN COMERCIAL- ETIQUETADO DE PRODUCTOS TEXTILES, PRENDAS DE VESTIR, SUS ACCESORIOS Y ROPA DE CASA. |

| | |
|-------------------------------|--|
| PARTIDA 107 CÓDIGO: TSDA03 | TRAJE SASTRE PARA DAMA (3 PIEZAS: SACO, CHALECO Y FALDA) 55% POLIESTER 45% LANA |
|-------------------------------|--|

- ALCANCE
 - Esta ficha es para aplicación de traje sastrero para dama (saco, chaleco y falda).

2. IMAGEN ILUSTRATIVA

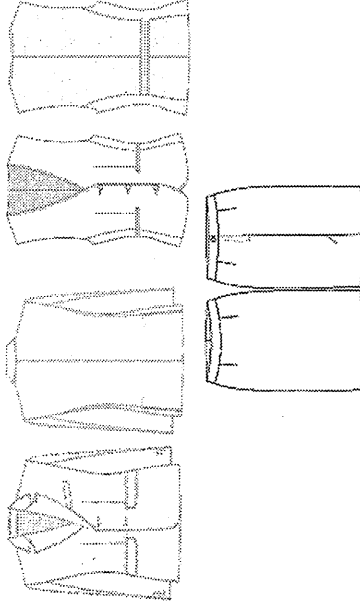

Nota: Las imágenes son de carácter ilustrativo mas no limitativo del diseño final del producto.

- UNIDAD DE MEDIDA
 - Conjunto

4. CUADRO DE TALLAS

| DAMA | TALLA | 26 | 28 | 30 | 32 | 34 | 36 | 38 | 40 | 42 | 44 | 46 | 48 | 50 |
|------|-------|----|----|----|----|----|----|----|----|----|----|----|----|----|
|------|-------|----|----|----|----|----|----|----|----|----|----|----|----|----|

5. DISEÑO

- 5.1. Colores: azul marino, gris Oxford, negro u otros.
- 5.2. Traje sastrero para dama (saco, chaleco y falda).
Saco
- 5.3. Delantero: de dos piezas con costadillo
- 5.4. Al centro lleva dos pinzas de forma vertical a la altura del pecho, fijadas con respunte al filo, asegurar simetría en ambas pinzas en los dos delanteros



- 5.5. Lleva dos bolsas simuladas en la parte inferior en ambos delanteros inclinadas hacia la parte inferior con vivos de 0.5 cm y con una entrada de 12.5 cm
- 5.6. Con una cartera en medio del vivo superior con forma irregular, con esquinas semiredondas de la misma tela
- 5.7. Con forro en su interior previamente entretelada
- 5.8. Cierra al frente de derecha izquierda por medio de dos botones de pasta de No. 32 (aprox 20 mm.) de cuatro orificios del color de la prenda, colocados en el delantero izquierdo en forma equidistante, y en el delantero derecho con dos ojales tipo botella en forma horizontal. En el costadillo lleva costura recta.
- 5.9. En los delanteros en la parte inferior lleva una parte semiredonda en los fillos.
- 5.10. Espalda: de 2 piezas, con un refuerzo de entretela en la parte superior interna, de 5 pulgadas de ancho.
- 5.11. Cuello: cuello con solapa previamente entretelada, solapa tipo escuadra con una medida de 7.5 cm y 3.5 cm de ancho y en la parte posterior del cuello un refuerzo con la misma forma
- 5.12. Un pie de cuello en la parte posterior de 2 cm.
- 5.13. Cuello y solapa lleva una costura al filo.
- 5.14. Manga: manga sastré de 2 piezas con martillo de 2.5 cm de profundidad en orilla, desvaneciendo a nada hacia la parte superior. 1 botón tamaño No. 24 (aprox. 15 mm.) de 4 orificios al tono de la tela.
- 5.15. En las mangas lleva dobladillo de 3 cm con máquina recta.
- 5.16. Vistas delanteras de 7.5 cm con entretela fusionable en su interior.
- 5.17. Forro: delantero de una pieza unido a costadillo con pinza de busto solamente va planchada, Espalda formada por 2 piezas unidas por costuras central formando un fuelle que inicia a 8.0 cm del pie de cuello es de 29 cm de largo por 2.5 cm de profundidad.
- 5.18. Hombros laminados de dama, caída de fieltro.
- 5.19. Entretela en delanteros, costadillo, vistas, vivos, carteleras y cuello, entretela no tejida fusionable de hilo en sisas, cabeza manga, espalda y dobladillo.
- 5.20. Dobladillo en ruedo y mangas de 3.0 cm de ancho, fijo con una puntada en todas las costuras. Largo total 62.0 cm en prenda terminada tomando a centro espalda.
- 5.21. Todas las costuras de 12 puntadas por pulgada mínimo.
- 5.22. Etiquetado: Contar con etiqueta de marca (preferentemente tampográfica), composición y cuidado de la prenda, así como la talla. De conformidad con la NOM-004-SE-2021, información comercial- etiquetado de productos textiles, prendas de vestir, sus accesorios y ropa de casa
- 5.23. Tolerancia en medidas de hasta 10 cm: ± 0.5 cm.
- 5.24. Tolerancia en medidas de 10.1 cm en adelante: de ± 1 cm
- 5.25. Logotipos: Considerar el logotipo de la institución correspondiente, en caso de que se requiera
- 5.26. Chaleco
- 5.27. Delanteros con pinza vertical que inicia debajo del busto y termina en la bolsa, costadillos fusionados, escote en "V", bolsas de doble vivo de 1/16" de ancho cada vivo, con entrada de 5" con remate media luna y presilla en extremo, vivos con hilo al tono. Delantero derecho con 3 ojales de botella con presilla, ojales con hilo al tono. Delantero izquierdo con 3 botones coincidentes con los ojales pegados en cruz con hilo al tono, botones de pasta del No. 32 (aprox 20 mm.) al tono de la tela. Pespunte punto inglés a 1/16" con hilo al tono en filo escote y centro delantero.
- 5.30. Filos inferiores en redondo.

- 5.31. Espalda de 2 piezas con costura central. Martingala de costadillo a costadillo de 1 1/2" de ancho; la martingala presenta triple pespunte recto con hilo al tono, el primero centrado en el ancho y los dos restantes a 1/16" del filo.
- 5.32. Vistas delanteras de tela, con entretela fusionable en su interior, bias con pespunte decorativo en contraste en vista unión a forro.
- 5.33. Forro, delantero de una pieza unido a costadillo con pinza de busto solamente va planchada (no costurada); espalda formada por 2 piezas unidas por costura central.
- 5.34. Entretelas en delanteros, costadillo, vistas y vivos fusionable de hilo en sisas, espalda y dobladillo.
- 5.35. Dobladillo en ruedo de 1 1/2" de ancho, fijo con una puntada en todas las costuras.
- 5.36. Largo total de 53.0 cm en prenda terminada tomado a centro espalda.
- 5.37. Todas las costuras de 12 puntadas por pulgada mínimo.
- 5.38. Etiquetado: Contar con etiqueta de marca (preferentemente tampográfica), composición y cuidado de la prenda, así como la talla. De conformidad con la NOM-004-SE-2021, información comercial- etiquetado de productos textiles, prendas de vestir, sus accesorios y ropa de casa
- 5.39. Tolerancia en medidas de hasta 10 cm: ± 0.5 cm.
- 5.40. Tolerancia en medidas de 10.1 cm en adelante: de ± 1 cm.
- 5.41. Logotipos: Considerar el logotipo de la institución correspondiente, en caso de que se requiera.
- 5.42. Falda
- 5.43. Corte recto clásica, largo a la rodilla proporcional a la talla.
- 5.44. Delantero de una pieza, con una pinza a cada lado de 9 cm de largo.
- 5.45. Pretina entretelada en cintura de una sola pieza de 3.5 cm de ancho que cierra en la parte trasera con un ojal y botón de No. 24 (aprox 15 mm.) pasta al tono de la tela
- 5.46. Trasero de dos piezas, cada uno con una pinza al centro de 12 cm de largo. Los dos traseros cerrarán por medio de un cierre invisible de 20 cm, el cual sube hasta la pretina. En parte baja presenta una abertura con traslape de 16 cm de largo, con pequeña trampa por si se sube dobladillo no pierda forma de largo y elegancia.
- 5.47. Forro: el delantero y los traseros de la falda llevan forro.
- 5.48. La unión de los traseros con el delantero y entre ambos traseros lleva una costura de tres hilos (recta, over y puntadas más abiertas).
- 5.49. Dobladillo: lo lleva en el ruedo de 5 cm de ancho con maquina cadenera y over.
- 5.50. Todas las costuras de 12 puntadas por pulgada mínimo.
- 5.51. Etiquetado: Contar con etiqueta de marca (preferentemente tampográfica), composición y cuidado de la prenda, así como la talla. De conformidad con la NOM-004-SE-2021, información comercial- etiquetado de productos textiles, prendas de vestir, sus accesorios y ropa de casa
- 5.52. Tolerancia en medidas de hasta 10 cm: ± 0.5 cm.
- 5.53. Tolerancia en medidas de 10.1 cm en adelante: de ± 1 cm.
6. MATERIALES
- 6.1. Tela exterior: polilana 55% poliéster y 45% lana
- 6.2. Tela exterior: 240 g/m²
- 6.3. Forro: tafetán 100% poliéster liso
7. PRUEBAS DE VALIDACIÓN Y VALORES DE REFERENCIA
- 7.1. Identificación y contenido de fibras





| | |
|--------|---|
| 7.1.1. | 55 ± 5% poliéster |
| 7.1.2. | 45 ± 5% lana |
| 7.1.3. | Forro: 100% poliéster |
| 7.2. | Masa por unidad de área |
| 7.2.1. | 240 ± 5% g/m ² |
| 7.3. | Resistencia mínima a la tracción |
| 7.3.1. | Urdimbre 550 N mínimo |
| 7.3.2. | Trama 450 N mínimo |
| 7.4. | Resistencia mínima al rasgado |
| 7.4.1. | Urdimbre 25 N mínimo |
| 7.4.2. | Trama 20 N mínimo |
| 7.5. | Cambios dimensionales después del lavado y secado |
| 7.5.1. | Urdimbre ±2% |
| 7.5.2. | Trama ±2% |
| 7.6. | Grado de solidez mínimo del color al lavado doméstico y comercial procedimiento de lavado 1 ciclo (a 1 s) |
| 7.6.1. | Cambio 4 transferencia 3 |
| 7.7. | Tipo de ligamento: tafetán |
| 7.8. | Numero de hilos por unidad de longitud (hilos/cm) |
| 7.8.1. | Longitudinal 48 ± 2 hilos/cm, |
| 7.8.2. | Transversal 38 ± 2 hilos/cm |
| 8. | MÉTODOS DE REFERENCIA |
| 8.1. | NMX-A-1833/1-INNTEX-2014. ANÁLISIS QUÍMICO CUANTITATIVO-PARTE 1 |
| 8.2. | NMX-A-3801-INNTEX-2012 MASA POR UNIDAD DE ÁREA |
| 8.3. | NMX-A-059/2-INNTEX-2019 RESISTENCIA A LA TRACCIÓN |
| 8.4. | NMX-A-109-INNTEX-2012 RESISTENCIA AL RASGADO |
| 8.5. | NMX-A-5077-INNTEX-2015 ENCOGIMIENTO DOMÉSTICO Y COMERCIAL |
| 8.6. | NMX-A-105-C06-INNTEX-2015 GRADO DE SOLIDEZ MÍNIMO DEL COLOR AL LAVADO DOMÉSTICO Y COMERCIAL |
| 8.7. | NMX-A-7211/2-INNTEX-2015 NÚMERO DE HILOS POR UNIDAD DE LONGITUD (HILOS/CM) |
| 8.8. | NOM-004-SE-2021. INFORMACIÓN COMERCIAL- ETIQUETADO DE PRODUCTOS TEXTILES, PRENDAS DE VESTIR, SUS ACCESORIOS Y ROPA DE CASA. |

| | | | | | | | | | | | | | | | |
|-----------------------|---|-------|----|----|----|----|----|----|----|----|----|----|----|----|----|
| PARTIDA 188 | TRAJE SASTRE PARA DAMA (3 PIEZAS: SACO, CHALECO Y PANTALÓN) 55% POLIÉSTER 45% LANA | | | | | | | | | | | | | | |
| CODIGO: TSDA04 | | | | | | | | | | | | | | | |
| 1. ALCANCE | 1.1. Esta ficha es para aplicación de traje sastre para dama (saco, chaleco y pantalón). | | | | | | | | | | | | | | |
| 2. IMAGEN ILUSTRATIVA | | | | | | | | | | | | | | | |
| | Nota: Las imágenes son de carácter ilustrativo mas no limitativo del diseño final del producto. | | | | | | | | | | | | | | |
| 3. UNIDAD DE MEDIDA | 3.1. Conjunto | | | | | | | | | | | | | | |
| 4. CUADRO DE TALLAS | | | | | | | | | | | | | | | |
| DAMA | | | | | | | | | | | | | | | |
| | <table border="1"> <tr> <td>TALLA</td> <td>26</td> <td>28</td> <td>30</td> <td>32</td> <td>34</td> <td>36</td> <td>38</td> <td>40</td> <td>42</td> <td>44</td> <td>46</td> <td>48</td> <td>50</td> </tr> </table> | TALLA | 26 | 28 | 30 | 32 | 34 | 36 | 38 | 40 | 42 | 44 | 46 | 48 | 50 |
| TALLA | 26 | 28 | 30 | 32 | 34 | 36 | 38 | 40 | 42 | 44 | 46 | 48 | 50 | | |
| 5. DISEÑO | | | | | | | | | | | | | | | |
| 5.1. | Colores: azul marino, gris Oxford, negro u otros. | | | | | | | | | | | | | | |
| 5.2. | Traje sastre para dama (saco, chaleco y pantalón). Saco | | | | | | | | | | | | | | |
| 5.3. | Delantero: de dos piezas con costadillo | | | | | | | | | | | | | | |
| 5.4. | Al centro lleva dos pinzas de forma vertical a la altura del pecho, fijadas con pespunte al filo, asegurar simetría en ambas pinzas en los dos delanteros | | | | | | | | | | | | | | |





| | |
|-------|--|
| 5.5. | Lleva dos bolsas simuladas en la parte inferior en ambos delanteros inclinadas hacia la parte inferior con vivos de 0.5 cm y con una entrada de 12.5 cm |
| 5.6. | Con una cartera en medio del vivo superior con forma irregular, con esquinas semirredondas de la misma tela |
| 5.7. | Con forro en su interior previamente entretelada |
| 5.8. | Cierra al frente de derecha izquierda por medio de dos botones de pasta de No. 32 (aprox 20 mm.), de cuatro orificios del color de la prenda, colocados en el delantero izquierdo en forma equidistante, y en el delantero derecho con dos ojales tipo botella en forma horizontal. En el costadillo lleva costura recta. |
| 5.9. | En los delanteros en la parte inferior lleva una parte semirredonda en los fillos. |
| 5.10. | En los delanteros en la parte inferior lleva una parte semirredonda en los fillos. |
| 5.11. | Espaldado: de 2 piezas, con un refuerzo de entretela en la parte superior interna, de 5 pulgadas de ancho. |
| 5.12. | Cuello: cuello con solapa previamente entretelada, solapa tipo escuadra con una medida de 7.5 cm y 3.5 cm de ancho y en la parte posterior del cuello un refuerzo con la misma forma |
| 5.13. | Un pie de cuello en la parte posterior de 2 cm. |
| 5.14. | Cuello y solapa lleva una costura al filo. |
| 5.15. | Manga: manga sastré de 2 piezas con martillo de 2.5 cm de profundidad en orilla, desvaneciéndose a nada hacia la parte superior. 1 botón tamaño No. 24 (aprox 15 mm.) de 4 orificios al tono de la tela. |
| 5.16. | En las mangas lleva dobladillo de 3 cm con máquina recta. |
| 5.17. | Vistas delanteras de 7.5 cm con entretela fusionable en su interior. |
| 5.18. | Forro: delantero de una pieza unido a costadillo con pinza de busto solamente va planchada. |
| 5.19. | Espaldado formada por 2 piezas unidas por costuras central formando un fuelle que inicia a 8.0 cm del pie de cuello es de 29 cm de largo por 2.5 cm de profundidad. |
| 5.20. | Hombros laminados de dama, calda de fieltro. |
| 5.21. | Entretela en delanteros, costadillo, vistas, vivos, carteleras y cuello, entretela no tejida fusionable de hilo en sisas, cabeza manga, espaldado y dobladillo. |
| 5.22. | Dobladillo en ruedo y mangas de 3.0 cm de ancho, fijo con una puntada en todas las costuras. |
| 5.23. | Largo total 62.0 cm en prenda terminada tomando a centro espaldado. |
| 5.24. | Todas las costuras de 12 puntadas por pulgada mínimo. |
| 5.25. | Etiquetado: Contar con etiqueta de marca (preferentemente tamponográfica), composición y cuidado de la prenda, así como la talla. De conformidad con la NOM-004-SE-2021, información comercial-etiquetado de productos textiles, prendas de vestir, sus accesorios y ropa de casa |
| 5.26. | Tolerancia en medidas de hasta 10 cm; ± 0.5 cm. |
| 5.27. | Tolerancia en medidas de 10.1 cm en adelante: de ± 1 cm |
| 5.28. | Logotipos: Considerar el logotipo de la institución correspondiente, en caso de que se requiera |
| 5.29. | Chaleco Delanteros con pinza vertical que inicia debajo del busto y termina en la bolsa, costadillos fusionados, escote en "V", bolsas de doble vivo de 1/16" de ancho cada vivo, con entrada de 5" con remate media luna y presilla en extremo, vivos con hilo al tono. Delantero derecho con 3 ojales de botella con presilla, ojales con hilo al tono. Delantero izquierdo con 3 botones coincidentes con los ojales pegados en cruz con hilo al tono, botones de pasta del No. 32 (aprox 20 mm.) al tono de la tela. Pespunte punto inglés a 1/16" con hilo al tono en filo escote y centro delantero. |
| 5.30. | Fillos inferiores en redondo. |



| | |
|-------|---|
| 5.31. | Espaldado de 2 piezas con costura central. Martingala de costadillo a costadillo de 1 1/2" de ancho; la martingala presenta triple pespunte recto con hilo al tono, el primero centrado en el ancho y los dos restantes a 1/16" del filo. |
| 5.32. | Vistas delanteras de tela, con entretela fusionable en su interior, bies con pespunte decorativo en contraste en vista unión a forro. |
| 5.33. | Forro, delantero de una pieza unido a costadillo con pinza de busto solamente va planchada (no costurada); espaldado formada por 2 piezas unidas por costura central. |
| 5.34. | Entretelas en delanteros, costadillo, vistas y vivos fusionable de hilo en sisas, espaldado y dobladillo. |
| 5.35. | Dobladillo en ruedo de 1 1/2" de ancho, fijo con una puntada en todas las costuras. |
| 5.36. | Largo total de 53.0 cm en prenda terminada tomado a centro espaldado. |
| 5.37. | Todas las costuras de 12 puntadas por pulgada mínimo. |
| 5.38. | Etiquetado: Contar con etiqueta de marca (preferentemente tamponográfica), composición y cuidado de la prenda, así como la talla. De conformidad con la NOM-004-SE-2021, información comercial-etiquetado de productos textiles, prendas de vestir, sus accesorios y ropa de casa |
| 5.39. | Tolerancia en medidas de hasta 10 cm; ± 0.5 cm. |
| 5.40. | Tolerancia en medidas de 10.1 cm en adelante: de ± 1 cm. |
| 5.41. | Logotipos: Considerar el logotipo de la institución correspondiente, en caso de que se requiera. |
| | Pantalón |
| 5.42. | Recto con cierre al frente, pretina normal, forro interior al tono de la tela. |
| 5.43. | Delantero: de dos piezas. |
| 5.44. | Ambos delanteros llevan una bolsa de forma diagonal con vivo de 1 cm de ancho, con una entrada de 13 cm (deberá ser proporcional a la talla). |
| 5.45. | La bolsa interna de cada delantero lleva un forro unido a una vista. En la parte superior lleva una presilla. |
| 5.46. | Cierra al frente de izquierda a derecha, por medio de un cierre de poliámmida (tipo nylon) de 13 cm |
| 5.47. | Lleva una costura recta en forma de "J" en la parte del delantero derecho. |
| 5.48. | Lleva una presilla en forma vertical en la terminación del cierre y otra en la parte interna, para sujetar el falso. |
| 5.49. | Trasero: de dos piezas, ambos traseros con una pinza al centro. En la unión del tiro, llevan una ensancha de 3.5 cm desvaneciéndose hacia el delantero. |
| 5.50. | La unión del trasero con el delantero lleva una costura de tres hilos (de recta, over y puntadas más abiertas). |
| 5.51. | Forro: el pantalón delantero y trasero lleva forro de la pretina y hasta arriba de la rodilla. |
| 5.52. | En el forro trasero lleva un fuelle con pinza. |
| 5.53. | Pretinas: de dos piezas, una exterior y una interior, unidas en la parte trasera. La pretina externa debe ser previamente entretelada. El ancho de las pretinas es de 3.5 cm con costuras al filo, con una terminación en la parte interior con máquina over. |
| 5.54. | Cierra con un ojal en la pretina derecha de forma horizontal y con un botón de pasta de No. 24 (aprox 15 mm.) al tono de la prenda |
| 5.55. | Los costados cierran a tres hilos. |
| 5.56. | Dobladillo: lo lleva en el ruedo 5 cm de ancho con máquina cadenetera y over. |
| 5.57. | Todas las costuras de 12 puntadas por pulgada mínimo. |
| 5.58. | Etiquetado: Contar con etiqueta de marca (preferentemente tamponográfica), composición y cuidado de la prenda, así como la talla. De conformidad con la NOM-004-SE-2021, |





información comercial- etiquetado de productos textiles, prendas de vestir, sus accesorios y ropa de casa

- 5.99. Tolerancia en medidas de hasta 10 cm: ± 0.5 cm.
- 5.60. Tolerancia en medidas de 10.1 cm en adelante: de ± 1 cm.

6. MATERIALES

- 6.1. Tela exterior: poli lana 55% poliéster y 45% lana
- 6.2. Tela exterior: 240 g/m²
- 6.3. Forro: tafetán 100% poliéster liso

7. PRUEBAS DE VALIDACIÓN Y VALORES DE REFERENCIA

- 7.1. Identificación y contenido de fibras
 - 7.1.1. 55 ± 5% poliéster
 - 7.1.2. 45 ± 5% lana
 - 7.1.3. Forro: 100% poliéster
- 7.2. Masa por unidad de área
 - 7.2.1. 240 ± 5% g/m²
- 7.3. Resistencia mínima a la tracción
 - 7.3.1. Urdimbre 550 N
 - 7.3.2. Trama 450 N
- 7.4. Resistencia mínima al rasgado
 - 7.4.1. Urdimbre 25 N
 - 7.4.2. Trama 20 N
- 7.5. Cambios dimensionales después del lavado y secado
 - 7.5.1. Urdimbre ±2%
 - 7.5.2. Trama ±2%
- 7.6. Grado de solidez mínimo del color al lavado doméstico y comercial procedimiento de lavado 1 ciclo (a 1 s)
 - 7.6.1. Cambio 4 transferencia 3
- 7.7. Tipo de ligamento: tafetán
- 7.8. Numero de hilos por unidad de longitud (hilos/cm)
 - 7.8.1. Longitudinal 48 ± 2 hilos/cm,
 - 7.8.2. Transversal 38 ± 2 hilos/cm

8. MÉTODOS DE REFERENCIA

- 8.1. NMX-A-1833/1-INNEX-2014, ANÁLISIS QUÍMICO CUANTITATIVO-PARTE 1
- 8.2. NMX-A-3801-INNEX-2012 MASA POR UNIDAD DE ÁREA
- 8.3. NMX-A-059/2-INNEX-2019 RESISTENCIA A LA TRACCIÓN
- 8.4. NMX-A-109-INNEX-2012 RESISTENCIA AL RASGADO
- 8.5. NMX-A-105-C06-INNEX-2015 ENCOGIMIENTO DOMÉSTICO Y COMERCIAL
- 8.6. NMX-A-7211/2-INNEX-2015 GRADO DE SOLIDEZ MÍNIMO DEL COLOR AL LAVADO
- 8.7. NMX-A-7211/2-INNEX-2015 NUMERO DE HILOS POR UNIDAD DE LONGITUD (HILOS/CM)
- 8.8. NOM-004-SE-2021, INFORMACIÓN COMERCIAL- ETIQUETADO DE PRODUCTOS TEXTILES, PRENDAS DE VESTIR, SUS ACCESORIOS Y ROPA DE CASA.

PARTIDA 109
CÓDIGO: TSDA05
TRAJE SASTRE PARA DAMA (2 PIEZAS: CHALECO Y PANTALÓN) 55% POLIÉSTER 45% LANA

- 1. ALCANCE
 - 1.1. Esta ficha es para aplicación de traje sastrero para dama (chaleco y pantalón).
- 2. IMAGEN ILUSTRATIVA

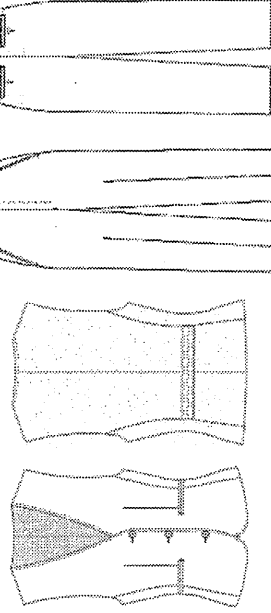

Nota: Las imágenes son de carácter ilustrativo mas no limitativo del diseño final del producto.

3. UNIDAD DE MEDIDA

- 3.1. Conjunto

4. CUADRO DE TALLAS

| DAMA | 26 | 28 | 30 | 32 | 34 | 36 | 38 | 40 | 42 | 44 | 46 | 48 | 50 |
|-------|----|----|----|----|----|----|----|----|----|----|----|----|----|
| TALLA | | | | | | | | | | | | | |

5. DISEÑO

- 5.1. Colores: azul marino, gris Oxford, negro u otros.
- 5.2. Traje sastrero para dama (chaleco y pantalón).
- 5.3. **Chaleco**
Delanteros con pinza vertical que inicia debajo del busto y termina en la bolsa, costadillos fusionados, escote en "V", bolsas de doble vivo de 1/16" de ancho cada vivo, con entrada de 5" con remate media luna y presilla en extremo, vivos con hilo al tono. Delantero derecho con 3 ojales de botella con presilla, ojales con hilo al tono. Delantero izquierdo con 3 botones coincidentes con los ojales pegados en cruz con hilo al tono, botones de pasta del No. 32 (aprox 20 mm.) al tono de la tela. Pespunte punto inglés a 1/16" con hilo al tono en filo escote y centro delantero.





- 5.4. Filos inferiores en redondo.
- 5.5. **Espalda:** de 2 piezas con costura central. Martingala de costadillo de 1 1/2" de ancho; la martingala presenta triple pespunte recto con hilo al tono, el primero centrado en el ancho y los dos restantes a 1/16" del filo.
- 5.6. **Vistas delanteras** de tela, con entretela fusionable en su interior, bies con pespunte decorativo en contraste en vista unión a forro.
- 5.7. **Forro,** delantero de una pieza unido a costadillo con pinza de busto solamente va planchada (no costurada); espalda formada por 2 piezas unidas por costura central.
- 5.8. Entretelas en delanteros, costadillo, vistas y vivos fusionable de hilo en sisas, espalda y dobladillo.
- 5.9. Dobladillo en ruedo de 1 1/2" de ancho, fijo con una puntada en todas las costuras.
- 5.10. Largo total de 53.0 cm en prenda terminada tomado a centro espalda.
- 5.11. Todas las costuras de 12 puntadas por pulgada mínimo.
- 5.12. **Etiquetado:** Contar con etiqueta de marca (preferentemente tampográfica), composición y cuidado de la prenda, así como la talla. De conformidad con la NOM-004-SE-2021, información comercial- etiquetado de productos textiles, prendas de vestir, sus accesorios y ropa de casa
- 5.13. Tolerancia en medidas de hasta 10 cm; ± 0.5 cm.
- 5.14. Tolerancia en medidas de 10.1 cm en adelante: de ± 1 cm.
- 5.15. **Logotipos:** Considerar el logotipo de la institución correspondiente, en caso de que se requiera.
- Pantalón**
- 5.16. Recto con cierre al frente, pretina normal, forro interior al tono de la tela.
- 5.17. **Delantero:** de dos piezas.
- 5.18. Ambos delanteros llevan una bolsa de forma diagonal con vivo de 1 cm de ancho, con una entrada de 13 cm (deberá ser proporcional a la talla).
- 5.19. La bolsa interna de cada delantero lleva un forro unido a una vista. En la parte superior lleva una presilla.
- 5.20. Cierre al frente de izquierda a derecha, por medio de un cierre de poliámidá (tipo nylon) de 13 cm
- 5.21. Lleva una costura recta en forma de "I" en la parte del delantero derecho.
- 5.22. Lleva una presilla en forma vertical en la terminación del cierre y otra en la parte interna, para sujetar el falso.
- 5.23. **Trasero:** de dos piezas, ambos traseros con una pinza al centro. En la unión del tiro, llevan una ensancha de 3.5 cm desvaneciéndose hacia el delantero.
- 5.24. La unión del trasero con el delantero lleva una costura de tres hilos (de recta, over y puntadas más abiertas).
- 5.25. **Forro:** el pantalón delantero y trasero lleva forro de la pretina y hasta arriba de la rodilla.
- 5.26. En el forro trasero lleva un fuelle con pinza.
- 5.27. **Pretina:** de dos piezas, una exterior y una interior, unidas en la parte trasera. La pretina externa debe ser previamente entretelada. El ancho de las pretinas es de 3.5 cm con costuras al filo, con una terminación en la parte interior con maquina over.
- 5.28. Cierre con un ojal en la pretina derecha de forma horizontal y con un botón de pasta de No. 24 (aprox 15 mm.) al tono de la prenda
- 5.29. Los costados cierran a tres hilos.
- 5.30. **Dobladillo:** lo lleva en el ruedo 5 cm de ancho con maquina cadenera y over.
- 5.31. Todas las costuras de 12 puntadas por pulgada mínimo.

- 5.32. **Etiquetado:** Contar con etiqueta de marca (preferentemente tampográfica), composición y cuidado de la prenda, así como la talla. De conformidad con la NOM-004-SE-2021, información comercial- etiquetado de productos textiles, prendas de vestir, sus accesorios y ropa de casa
- 5.33. Tolerancia en medidas de hasta 10 cm; ± 0.5 cm.
- 5.34. Tolerancia en medidas de 10.1 cm en adelante: de ± 1 cm.
- 6. MATERIALES**
- 6.1. Tela exterior: poli lana 55% poliéster y 45% lana
- 6.2. Tela exterior: 240 g/m²
- 6.3. Forro: tafetán 100% poliéster liso
- 7. PRUEBAS DE VALIDACIÓN Y VALORES DE REFERENCIA**
- 7.1. Identificación y contenido de fibras
- 7.1.1. 55 ± 5% poliéster
- 7.1.2. 45 ± 5% lana
- 7.1.3. Forro: 100% poliéster
- 7.2. Masa por unidad de área
- 7.2.1. 240 ± 5% g/m²
- 7.3. Resistencia mínima a la tracción
- 7.3.1. Urdimbre 550 N
- 7.3.2. Trama 450 N
- 7.4. Resistencia mínima al rasgado
- 7.4.1. Urdimbre 25 N
- 7.4.2. Trama 20 N
- 7.5. Cambios dimensionales después del lavado y secado
- 7.5.1. Urdimbre ±2%
- 7.5.2. Trama ±2%
- 7.6. Grado de solidez mínimo del color al lavado doméstico y comercial procedimiento de lavado 1 ciclo (a 1 s)
- 7.6.1. Cambio 4 transferencia 3
- 7.7. Tipo de ligamento: tafetán
- 7.8. Numero de hilos por unidad de longitud (hilos/cm)
- 7.8.1. Longitudinal 48 ± 2 hilos/cm,
- 7.8.2. Transversal 38 ± 2 hilos/cm
- 8. MÉTODOS DE REFERENCIA**
- 8.1. NMX-A-1833/1-INNTEX-2014, ANÁLISIS QUÍMICO CUANTITATIVO-PARTE 1
- 8.2. NMX-A-3801-INNTEX-2012 MASA POR UNIDAD DE ÁREA
- 8.3. NMX-A-059/2-INNTEX-2019 RESISTENCIA A LA TRACCIÓN
- 8.4. NMX-A-109-INNTEX-2012 RESISTENCIA AL RASGADO
- 8.5. NMX-A-5077-INNTEX-2015 ENCOGIMIENTO
- 8.6. NMX-A-105-C06-INNTEX-2015 GRADO DE SOLIDEZ MÍNIMO DEL COLOR AL LAVADO DOMÉSTICO Y COMERCIAL
- 8.7. NMX-A-7211/2-INNTEX-2015 NÚMERO DE HILOS POR UNIDAD DE LONGITUD (HILOS/CM)
- 8.8. NOM-004-SE-2021, INFORMACIÓN COMERCIAL- ETIQUETADO DE PRODUCTOS TEXTILES, PRENDAS DE VESTIR, SUS ACCESORIOS Y ROPA DE



| | |
|-----------------------|--|
| PARTIDA 110 | TRAJE SASTRE PARA DAMA (2 PIEZAS: SACO Y FALDA) |
| CÓDIGO: TSDA06 | |

1. ALCANCE
1.1. Esta ficha es para aplicación de traje sastre para dama (saco y falda).

2. IMAGEN ILUSTRATIVA

Notas: Las imágenes son de carácter ilustrativo mas no limitativo del diseño final del producto.

3. UNIDAD DE MEDIDA
3.1. Conjunto

4. CUADRO DE TALLAS

| DAMA | TALLA | 26 | 28 | 30 | 32 | 34 | 36 | 38 | 40 | 42 | 44 | 46 | 48 | 50 |
|------|-------|----|----|----|----|----|----|----|----|----|----|----|----|----|
|------|-------|----|----|----|----|----|----|----|----|----|----|----|----|----|

5. DISEÑO

- 5.1. Colores: azul marino, gris Oxford, negro u otros.
- 5.2. Traje sastre para dama (saco y falda).
- 5.3. Saco
- 5.4. Delantero: de dos piezas de forma vertical a la altura del pecho, fijadas con prespunte al filo, asegurar simetría en ambas pinzas en los dos delanteros
- 5.5. Lleva dos bolsas simuladas en la parte inferior en ambos delanteros inclinadas hacia la parte inferior con vivos de 0.5 cm y con una entrada de 12.5 cm
- 5.6. Con una cartera en medio del vivo superior con forma irregular, con esquinas semirredondas de la misma tela
- 5.7. Con forro en su interior previamente entretelada
- 5.8. Cierra al frente de derecha izquierda por medio de dos botones de pasta de No. 32 (aprox 20 mm.), de cuatro orificios del color de la prenda, colocados en el delantero izquierdo en forma equidistante, y en el delantero derecho con dos ojales tipo botella en forma horizontal.



- 5.9. En el costadillo lleva costura recta.
- 5.10. En los delanteros en la parte inferior lleva una parte semirredonda en los filos.
- 5.11. Espalda: de 2 piezas, con un refuerzo de entretela en la parte superior interna, de 5 pulgadas de ancho.
- 5.12. Cuello: cuello con solapa previamente entretelada, solapa tipo escuadra con una medida de 7.5 cm y 3.5 cm de ancho y en la parte posterior del cuello un refuerzo con la misma forma Un pie de cuello en la parte posterior de 2 cm.
- 5.13. Cuello y solapa lleva una costura al filo.
- 5.14. Manga: manga sastre de 2 piezas con martillo de 2.5 cm de profundidad en orilla, desvaneciendo a nada hacia la parte superior. 1 botón tamaño No. 24 (aprox 15 mm.) de 4 orificios al tono de la tela.
- 5.16. En las mangas lleva dobladillo de 3 cm con máquina recta.
- 5.17. Vistas delanteras de 7.5 cm con entretela fusionable en su interior.
- 5.18. Forro: delantero de una pieza unido a costadillo con pinza de busto solamente va planchada, Espalda formada por 2 piezas unidas por costuras central formando un fuelle que inicia a 8.0 cm del pie de cuello es de 29 cm de largo por 2.5 cm de profundidad.
- 5.19. Hombreras laminadas de dama, caída de fieltro.
- 5.20. Entretela en delanteros, costadillo, vistas, vivos, carteleras y cuello, entretela no tejida fusionable de hilo en sisas, cabeza manga, espalda y dobladillo.
- 5.21. Dobladillo en ruedo y mangas de 3.0 cm de ancho, fijo con una puntada en todas las costuras. Largo total 62.0 cm en prenda terminada tomando a centro espalda.
- 5.22. Todas las costuras de 12 puntadas por pulgada mínimo.
- 5.23. Etiquetado: Contar con etiqueta de marca (preferentemente tampográfica), composición y cuidado de la prenda, así como la talla. De conformidad con la NOM-004-SE-2021, información comercial- etiquetado de productos textiles, prendas de vestir, sus accesorios y ropa de casa
- 5.24. Tolerancia en medidas de hasta 10 cm: ± 0.5 cm.
- 5.25. Tolerancia en medidas de 10.1 cm en adelante: de ± 1 cm
- 5.26. Logotipos: Considerar el logotipo de la institución correspondiente, en caso de que se requiera
- 5.27. Falda
- 5.28. Corte recto clásica, largo a la rodilla proporcional a la talla.
- 5.29. Delantero de una pieza, con una pinza a cada lado de 9 cm de largo.
- 5.30. Pretina entretelada en cintura de una sola pieza de 3.5 cm de ancho que cierra en la parte trasera con un ojalo botón de No. 24 (aprox 15 mm.) pasta al tono de la tela
- 5.31. Trasero de dos piezas, cada uno con una pinza al centro de 12 cm de largo.
- 5.32. Los dos traseros cerrarán por medio de un cierre invisible de 20 cm, el cual sube hasta la pretina. En parte baja presenta una abertura con traslape de 16 cm de largo, con pequeña trampa por si se sube dobladillo no pierda forma de largo y elegancia.
- 5.33. Forro: el delantero y los traseros de la falda llevan forro.
- 5.34. La unión de los traseros con el delantero y entre ambos traseros lleva una costura de tres hilos (recta, over y puntadas más abiertas).
- 5.35. Dobladillo: lo lleva en el ruedo de 5 cm de ancho con máquina cadenetera y over.
- 5.36. Todas las costuras de 12 puntadas por pulgada mínimo.
- 5.37. Etiquetado: Contar con etiqueta de marca (preferentemente tampográfica), composición y cuidado de la prenda, así como la talla. De conformidad con la NOM-004-SE-2021, información comercial- etiquetado de productos textiles, prendas de vestir, sus accesorios y ropa de casa



ANEXOS
DIVULSIÓN DE CONTRATOS



| | |
|---|--|
| 5.39. | Tolerancia en medidas de hasta 10 cm; ± 0.5 cm. |
| 5.40. | Tolerancia en medidas de 10.1 cm en adelante: de ± 1 cm. |
| 6. MATERIALES | |
| 6.1. | Tela exterior: pollana 55% poliéster y 45% lana |
| 6.2. | Tela exterior: 240 g/m ² |
| 6.3. | Forro: tafetán 100% poliéster liso |
| 7. PRUEBAS DE VALIDACIÓN Y VALORES DE REFERENCIA | |
| 7.1. | Identificación y contenido de fibras |
| 7.1.1. | 55 \pm 5% poliéster |
| 7.1.2. | 45 \pm 5% lana |
| 7.1.3. | Forro: 100% poliéster |
| 7.2. | Masa por unidad de área |
| 7.2.1. | 240 \pm 5% g/m ² |
| 7.3. | Resistencia mínima a la tracción |
| 7.3.1. | Urdimbre 550 N |
| 7.3.2. | Trama 450 N |
| 7.4. | Resistencia mínima al rasgado |
| 7.4.1. | Urdimbre 25 N |
| 7.4.2. | Trama 20 N |
| 7.5. | Cambios dimensionales después del lavado y secado |
| 7.5.1. | Urdimbre $\pm 2\%$ |
| 7.5.2. | Trama $\pm 2\%$ |
| 7.6. | Grado de solidez mínimo del color al lavado doméstico y comercial procedimiento de lavado 1 ciclo (a 1 s) |
| 7.6.1. | Cambio 4 transferencia 3 |
| 7.7. | Tipo de ligamento: tafetán |
| 7.8. | Numero de hilos por unidad de longitud (hilos/cm) |
| 7.8.1. | Longitudinal 48 \pm 2 hilos/cm. |
| 7.8.2. | Transversal 38 \pm 2 hilos/cm |
| 8. MÉTODOS DE REFERENCIA | |
| 8.1. | NMX-A-1833/1-INNTEX-2014, ANÁLISIS QUÍMICO CUANTITATIVO-PARTE 1 |
| 8.2. | NMX-A-3801-INNTEX-2012 MASA POR UNIDAD DE ÁREA |
| 8.3. | NMX-A-059/2-INNTEX-2019 RESISTENCIA A LA TRACCIÓN |
| 8.4. | NMX-A-109-INNTEX-2012 RESISTENCIA AL RASGADO |
| 8.5. | NMX-A-5077-INNTEX-2015 ENCORGIMIENTO |
| 8.6. | NMX-A-105-C06-INNTEX-2015 GRADO DE SOLIDEZ MÍNIMO DEL COLOR AL LAVADO DOMÉSTICO Y COMERCIAL |
| 8.7. | NMX-A-7211/2-INNTEX-2015 NUMERO DE HILOS POR UNIDAD DE LONGITUD (HILOS/CM) |
| 8.8. | NOM-004-SE-2021, INFORMACIÓN COMERCIAL- ETIQUETADO DE PRODUCTOS TEXTILES, PRENDAS DE VESTIR, SUS ACCESORIOS Y ROPA DE CASA |



| | |
|-----------------------|---|
| PARTIDA 111 | TRAJE SASTRE PARA DAMA (4 PIEZAS: SACO, CHALECO, FALDA Y PANTALÓN) 70% POLIÉSTER 30% VISCOZA |
| CÓDIGO: TSDA07 | |

- ALCANCE**
 - Esta ficha es para aplicación de traje sastre para dama (saco, chaleco, falda y pantalón).

2. IMAGEN ILUSTRATIVA

Nota: Las imágenes son de carácter ilustrativo mas no limitativo del diseño final del producto.

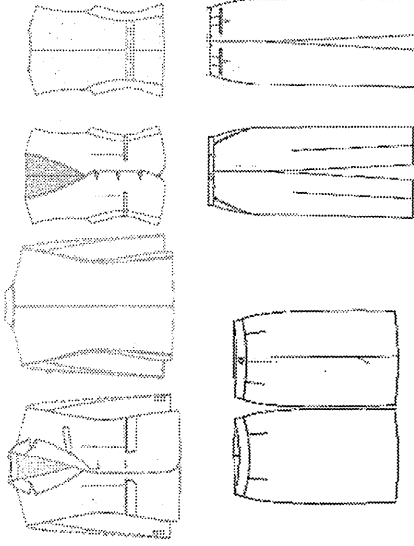

3. UNIDAD DE MEDIDA

- Conjunto

4. CUADRO DE TALLAS

| | | | | | | | | | | | | | |
|--------------|----|----|----|----|----|----|----|----|----|----|----|----|----|
| DAMA | 26 | 28 | 30 | 32 | 34 | 36 | 38 | 40 | 42 | 44 | 46 | 48 | 50 |
| TALLA | | | | | | | | | | | | | |

5. DISEÑO

- Colores: azul marino, gris Oxford, negro u otros.
- Traje sastre para dama (saco, chaleco, falda y pantalón)
- Delantero: de dos piezas con costadillo



- 5.4. Al centro lleva dos pinzas de forma vertical a la altura del pecho, fijadas con pespunte al filo, asegurar simetría en ambas pinzas en los dos.
- 5.5. Lleva dos bolsas simuladas en la parte inferior en ambos delanteros inclinadas hacia la parte inferior con vivos de 0.5 cm y con una entrada de 12.5 cm
- 5.6. Con una carterá en medio del vivo superior con forma irregular, con esquinas semicirculares de la misma tela
- 5.7. Con forro en su interior previamente entretelada
- 5.8. Cierra al frente de derecha izquierda por medio de dos botones de pasta de No. 32 (aprox 20 mm.), de cuatro orificios del color de la prenda, colocados en el delantero izquierdo en forma equidistante, y en el delantero derecho con dos ojales tipo botella en forma horizontal.
- 5.9. En el costadillo lleva costura recta.
- 5.10. En los delanteros en la parte inferior lleva una parte semicircular en los filos.
- 5.11. **Espalda:** de 2 piezas, con un refuerzo de entretela en la parte superior interna, de 5 pulgadas de ancho.
- 5.12. **Cuello:** cuello con solapa previamente entretelada, solapa tipo escuadra con una medida de 7.5 cm y 3.5 cm de ancho y en la parte posterior del cuello un refuerzo con la misma forma
- 5.13. Un pie de cuello en la parte posterior de 2 cm.
- 5.14. Cuello y solapa lleva una costura al filo.
- 5.15. **Mangas:** manga sastré de 2 piezas con martillo de 2.5 cm de profundidad en orilla, desvaneciéndose a nada hacia la parte superior. 1 botón tamaño No. 24 (aprox 15 mm.) de 4 orificios al tono de la tela.
- 5.16. En las mangas lleva dobladillo de 3 cm con máquina recta.
- 5.17. Vistas delanteras de 7.5 cm con entretela fusionable en su interior.
- 5.18. Forro, delantero de una pieza unido a costadillo con pinza de busto solamente va planchada, Espalda formada por 2 piezas unidas por costuras central formando un fuelle que inicia a 8.0 cm del pie de cuello es de 29 cm de largo por 2.5 cm de profundidad.
- 5.19. Hombreras laminadas de dama, caída de fieltro.
- 5.20. Entretela en delanteros, costadillo, vistas, vivos, careterlas y cuello, entretela no tejida fusionable de hilo en sisas, cabeza manga, espalda y dobladillo.
- 5.22. Dobladillo en ruedo y mangas de 3.0 cm de ancho, fijo con una puntada en todas las costuras.
- 5.23. Largo total 62.0 cm en prenda terminada tomando a centro espalda.
- 5.24. Todas las costuras de 12 puntadas por pulgada mínimo.
- 5.25. **Etiquetado:** Contar con etiqueta de marca (preferentemente tampográfica), composición y cuidado de la prenda, así como la talla. De conformidad con la NOM-004-SE-2021, información comercial- etiquetado de productos textiles, prendas de vestir, sus accesorios y ropa de casa
- 5.26. Tolerancia en medidas de hasta 10 cm: ± 0.5 cm.
- 5.27. Tolerancia en medidas de 10.1 cm en adelante: de ± 1 cm
- 5.28. Logotipos: Considerar el logotipo de la institución correspondiente, en caso de que se requiera
- 5.29. **Chaleco**
Delanteros con pinza vertical que inicia debajo del busto y termina en la bolsa, costadillos fusionados, escote en "V", bolsas de doble vivo de 1/16" de ancho cada vivo, con entrada de 5" con remate media luna y presilla en extremo, vivos con hilo al tono. Delantero derecho con 3 ojales de botella con presilla, ojales con hilo al tono. Delantero izquierdo con 3 botones coincidentes con los ojales pegados en cruz con hilo al tono, botones de pasta del No. 32 (aprox 20 mm.) al tono de la tela. Pespunte punto inglés a 1/16" con hilo al tono en filo escote y centro delantero.



- 5.30. Filos inferiores en redondo.
- 5.31. **Espalda** de 2 piezas con costura central. Martingala de costadillo a costadillo de 1 1/2" de ancho; la martingala presenta triple pespunte recto con hilo al tono, el primero centrado en el ancho y los dos restantes a 1/16" del filo.
- 5.32. Vistas delanteras de tela, con entretela fusionable en su interior, bias con pespunte decorativo en contraste en vista unión a forro.
- 5.33. **Forro,** delantero de una pieza unido a costadillo con pinza de busto solamente va planchada (no costurada); espalda formada por 2 piezas unidas por costura central.
- 5.34. Entretelas en delanteros, costadillo, vistas y vivos fusionable de hilo en sisas, espalda y dobladillo.
- 5.35. Dobladillo en ruedo de 1 1/2" de ancho, fijo con una puntada en todas las costuras.
- 5.36. Largo total de 53.0 cm en prenda terminada tomado a centro espalda.
- 5.37. Todas las costuras de 12 puntadas por pulgada mínimo.
- 5.38. **Etiquetado:** Contar con etiqueta de marca (preferentemente tampográfica), composición y cuidado de la prenda, así como la talla. De conformidad con la NOM-004-SE-2021, información comercial- etiquetado de productos textiles, prendas de vestir, sus accesorios y ropa de casa
- 5.39. Tolerancia en medidas de hasta 10 cm: ± 0.5 cm.
- 5.40. Tolerancia en medidas de 10.1 cm en adelante: de ± 1 cm.
- 5.41. Logotipos: Considerar el logotipo de la institución correspondiente, en caso de que se requiera.
- Pantalón**
Recto con cierre al frente, pretina normal, forro interior al tono de la tela.
- 5.42. **Delantero:** de dos piezas.
- 5.44. Ambos delanteros llevan una bolsa de forma diagonal con vivo de 1 cm de ancho, con una entrada de 13 cm (deberá ser proporcional a la talla).
- 5.45. La bolsa interna de cada delantero lleva un forro unido a una vista. En la parte superior lleva una presilla.
- 5.46. Cierra al frente de izquierda a derecha, por medio de un cierre de poliámidá (tipo nylon) de 13 cm
- 5.47. Lleva una costura recta en forma de "J" en la parte del delantero derecho.
- 5.48. Lleva una presilla en forma vertical en la terminación del cierre y otra en la parte interna, para sujetar el falso.
- 5.49. **Trasero:** de dos piezas, ambos traseros con una pinza al centro. En la unión del tiro, llevan una ensancha de 3.5 cm desvaneciéndose hacia el delantero.
- 5.50. La unión del trasero con el delantero lleva una costura de tres hilos (de recta, over y puntadas más abiertas).
- 5.51. **Forro:** el pantalón delantero y trasero lleva forro de la pretina y hasta arriba de la rodilla.
- 5.52. En el forro trasero lleva un fuelle con pinza.
- 5.53. **Pretina:** de dos piezas, una exterior y una interior, unidas en la parte trasera. La pretina externa debe ser previamente entretelada. El ancho de las pretinas es de 3.5 cm con costuras al filo, con una terminación en la parte interior con máquina over.
- 5.54. Cierra con un ojal en la pretina derecha de forma horizontal y con un botón de pasta de No. 24 (aprox 15 mm.) al tono de la prenda.
- 5.55. Los costados cierran a tres hilos.
- 5.56. **Dobladillo:** lo lleva en el ruedo 5 cm de ancho con máquina cadenetera y over.
- 5.57. Todas las costuras de 12 puntadas por pulgada mínimo.





| | |
|--------|---|
| 5.58. | Etiquetado: Contar con etiqueta de marca (preferentemente tampográfica), composición y cuidado de la prenda, así como la talla. De conformidad con la NOM-004-SE-2021, información comercial- etiquetado de productos textiles, prendas de vestir, sus accesorios y ropa de casa |
| 5.59. | Tolerancia en medidas de hasta 10 cm; ± 0.5 cm. |
| 5.60. | Tolerancia en medidas de 10.1 cm en adelante: de ± 1 cm. |
| 5.61. | Falda |
| 5.61. | Corte recto clásica, largo a la rodilla proporcional a la talla. |
| 5.62. | Delantero de una pieza, con una pinza a cada lado de 9 cm de largo. |
| 5.63. | Pretina entretelada en cintura de una sola pieza de 3.5 cm de ancho que cierra en la parte trasera con un ojal y botón del No. 24 (aprox 15 mm.) pasta al tono de la tela. |
| 5.64. | Trasero de dos piezas, cada uno con una pinza al centro de 12 cm de largo. |
| 5.65. | Los dos traseros cerrarán por medio de un cierre invisible de 20 cm, el cual sube hasta la pretina. En parte baja presenta una abertura con traslape de 16 cm de largo, con pequeña trampa por si se sube dobladillo no pierda forma de largo y elegancia. |
| 5.66. | Forro: el delantero y los traseros de la falda llevan forro. |
| 5.67. | La unión de los traseros con el delantero y entre ambos traseros lleva una costura de tres hilos (recta, over y puntadas más abiertas). |
| 5.68. | Dobladillo: lo lleva en el ruedo de 5 cm de ancho con maquina cadenera y over. |
| 5.69. | Todas las costuras de 12 puntadas por pulgada mínimo. |
| 5.70. | Etiquetado: Contar con etiqueta de marca (preferentemente tampográfica), composición y cuidado de la prenda, así como la talla. De conformidad con la NOM-004-SE-2021, información comercial- etiquetado de productos textiles, prendas de vestir, sus accesorios y ropa de casa |
| 5.71. | Tolerancia en medidas de hasta 10 cm; ± 0.5 cm. |
| 5.72. | Tolerancia en medidas de 10.1 cm en adelante: de ± 1 cm. |
| 6. | MATERIALES |
| 6.1. | Tela exterior: 70% poliéster y 30% viscosa |
| 6.2. | Tela exterior: 180 g/m ² |
| 6.3. | Forro: tafetán 100% poliéster liso |
| 7. | PRUEBAS DE VALIDACIÓN Y VALORES DE REFERENCIA |
| 7.1. | Identificación y contenido de fibras |
| 7.1.1. | 70 \pm 5% poliéster |
| 7.1.2. | 30 \pm 5% viscosa |
| 7.1.3. | Forro: 100% poliéster |
| 7.2. | Masa por unidad de área |
| 7.2.1. | 180 \pm 5% g/m ² |
| 7.3. | Resistencia mínima a la tracción |
| 7.3.1. | Urdimbre 650 N |
| 7.3.2. | Trama 550 N |
| 7.4. | Resistencia mínima al rasgado |
| 7.4.1. | Urdimbre 35 N |
| 7.4.2. | Trama 20 N |
| 7.5. | Cambios dimensionales después del lavado y secado |
| 7.5.1. | Urdimbre $\pm 2\%$ |
| 7.5.2. | Trama $\pm 2\%$ |



| | |
|--------|---|
| 7.6. | Determinación de la solidez del color de los materiales textiles sometidos al lavado en seco |
| 7.6.1. | Cambio 3-4 transferencia 3-4 |
| 7.7. | Tipo de ligamento: tafetán |
| 7.8. | Numero de hilos por unidad de longitud (hilos/cm) |
| 7.8.1. | Longitudinal 48 \pm 2 hilos/cm, |
| 7.8.2. | Transversal 38 \pm 2 hilos/cm |
| 8. | MÉTODOS DE REFERENCIA |
| 8.1. | NMX-A-1833/1-INNEX-2014. ANÁLISIS QUÍMICO CUANTITATIVO-PARTE 1 |
| 8.2. | NMX-A-3801-INNEX-2012 MASA POR UNIDAD DE ÁREA |
| 8.3. | NMX-A-059/2-INNEX-2019 RESISTENCIA A LA TRACCIÓN |
| 8.4. | NMX-A-109-INNEX-2012 RESISTENCIA AL RASGADO |
| 8.5. | NMX-A-5077-INNEX-2015 ENCOGIMIENTO |
| 8.6. | NMX-A-105-D01-INNEX-2020 PARTE D01: SOLIDEZ DEL COLOR AL LAVADO EN SECO UTILIZANDO SOLVENTE PERCLOROETILENO |
| 8.7. | NMX-A-7211/2-INNEX-2015 NUMERO DE HILOS POR UNIDAD DE LONGTUD (HILOS/CM) |
| 8.8. | NOM-004-SE-2021, INFORMACIÓN COMERCIAL- ETIQUETADO DE PRODUCTOS TEXTILES, PRENDAS DE VESTIR, SUS ACCESORIOS Y ROPA DE CASA. |



PARTIDA 112
CÓDIGO: TSDA08

TRAJE SASTRE PARA DAMA (2 PIEZAS: SACO Y PANTALÓN)
70% POLIESTER 30% VISCOSA

1. ALCANCE
1.1. Esta ficha es para aplicación de traje sastrero para dama (saco y pantalón).

2. IMAGEN ILUSTRATIVA

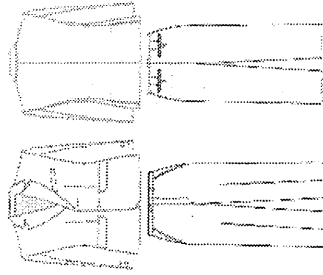

Note: Las imágenes son de carácter ilustrativo mas no limitativo del diseño final del producto.

3. UNIDAD DE MEDIDA
3.1. Conjunto

4. CUADRO DE TALLAS

| DAMA | TALLA | 26 | 28 | 30 | 32 | 34 | 36 | 38 | 40 | 42 | 44 | 46 | 48 | 50 |
|------|-------|----|----|----|----|----|----|----|----|----|----|----|----|----|
|------|-------|----|----|----|----|----|----|----|----|----|----|----|----|----|

5. DISEÑO

- 5.1. Colores: azul marino, gris Oxford, negro u otros.
- 5.2. Traje sastrero para dama (saco y pantalón).
- 5.3. Saco
- 5.4. Delantero: de dos piezas con costadillo
- 5.5. Al centro lleva dos pinzas de forma vertical a la altura del pecho, fijadas con pespunte al filo, asegurar simetría en ambas pinzas en los dos delanteros
- 5.6. Lleva dos bolsas simuladas en la parte inferior en ambos delanteros inclinadas hacia la parte inferior con vivos de 0.5 cm y con una entrada de 12.5 cm



- 5.6. Con una cartera en medio del vivo superior con forma irregular, con esquinas semiredondas de la misma tela
- 5.7. Con forro en su interior previamente entretelada
- 5.8. Cierra al frente de derecha izquierda por medio de dos botones de pasta de No. 32 (aprox 20 mm.), de cuatro orificios del color de la prenda, colocados en el delantero izquierdo en forma equidistante, y en el delantero derecho con dos ojales tipo botella en forma horizontal. En el costadillo lleva costura recta.
- 5.9. En los delanteros en la parte inferior lleva una parte semiredonda en los filos.
- 5.10. Espalda: de 2 piezas, con un refuerzo de entretela en la parte superior interna, de 5 pulgadas de ancho.
- 5.11. Cuello: cuello con solapa previamente entretelada, solapa tipo escuadra con una medida de 7.5 cm y 3.5 cm de ancho y en la parte posterior del cuello un refuerzo con la misma forma
- 5.12. Un pie de cuello en la parte posterior de 2 cm.
- 5.13. Cuello y solapa lleva una costura al filo.
- 5.14. Manga: manga sastrero de 2 piezas con marfillo de 2.5 cm de profundidad en orilla, desvaneciendo a nada hacia la parte superior. 1 botón tamaño No.24 (aprox 15 mm.) de 4 orificios al tono de la tela.
- 5.15. En las mangas lleva dobladillo de 3 cm con máquina recta.
- 5.16. Vistas delanteras de 7.5 cm con entretela fusionable en su interior.
- 5.17. Fero: delantero de una pieza unido a costadillo con pinza de busto solamente va planchada.
- 5.18. Espalda formada por 2 piezas unidas por costuras central formando un fuelle que inicia a 8.0 cm del pie de cuello es de 29 cm de largo por 2.5 cm de profundidad.
- 5.19. Hombreras laminadas de dama, caída de fieltro.
- 5.20. Entretela en delanteros, costadillo, vistas, vivos, carteleras y cuello, entretela no tejida fusionable de hilo en sisas, cabeza manga, espalda y dobladillo.
- 5.21. Dobladillo en ruedo y mangas de 3.0 cm de ancho, filo con una puntada en todas las costuras.
- 5.22. Largo total 62.0 cm en prenda terminada tomando a centro espalda.
- 5.23. Todas las costuras de 12 puntadas por pulgada mínimo.
- 5.24. Etiquetado: Contar con etiqueta de marca (preferentemente tampográfica), composición y cuidado de la prenda, así como la talla. De conformidad con la NOM-004-SE-2021, información comercial-etiquetado de productos textiles, prendas de vestir, sus accesorios y ropa de casa
- 5.25. Tolerancia en medidas de hasta 10 cm: ± 0.5 cm.
- 5.26. Tolerancia en medidas de 10.1 cm en adelante: de + 1 cm
- 5.27. Logotipos: Considerar el logotipo de la institución correspondiente, en caso de que se requiera
- 5.28. Pantalón
- 5.29. Recto con cierre al frente, pretina normal, forro interior al tono de la tela.
- 5.30. Delantero: de dos piezas.
- 5.31. Ambos delanteros llevan una bolsa de forma diagonal con vivo de 1 cm de ancho, con una entrada de 13 cm (deberá ser proporcional a la talla).
- 5.32. La bolsa interna de cada delantero lleva un forro unido a una vista. En la parte superior lleva una presilla.
- 5.33. Cierra al frente de izquierda a derecha, por medio de un cierre de poliamida (tipo nylon) de 13 cm
- 5.34. Lleva una costura recta en forma de "J" en la parte del delantero derecho.
- 5.35. Lleva una presilla en forma vertical en la terminación del cierre y otra en la parte interna, para sujetar el falso.





- 5.36. Trasero: de dos piezas, ambos traseros con una pinza al centro. En la unión del tiro, llevan una ensancho de 3.5 cm desvaneciéndose hacia el delantero.
- 5.37. La unión del trasero con el delantero lleva una costura de tres hilos (de recta, over y puntadas más abiertas).
- 5.38. Forro: el pantalón delantero y trasero lleva forro de la pretina y hasta arriba de la rodilla.
- 5.39. En el forro trasero lleva un fuelle con pinza.
- 5.40. Pretina: de dos piezas, una exterior y una interior, unidas en la parte trasera. La pretina externa debe ser previamente entretejada. El ancho de las pretinas es de 3.5 cm con costuras al filo, con una terminación en la parte interior con maquina over.
- 5.41. Cierre con un ojal en la pretina derecha de forma horizontal y con un botón de pasta de No. 24 (aprox. 15 mm), al tono de la prenda.
- 5.42. Los costados cierran a tres hilos.
- 5.43. Doblado: lo lleva en el ruedo 5 cm de ancho con maquina cadenetera y over.
- 5.44. Todas las costuras de 12 puntadas por pulgada mínimo.
- 5.45. Etiquetado: Contar con etiqueta de marca (preferentemente tamponográfica), composición y cuidado de la prenda, así como la talla. De conformidad con la NOM-004-SE-2021, información comercial-etiquetado de productos textiles, prendas de vestir, sus accesorios y ropa de casa
- 5.46. Tolerancia en medidas de hasta 10 cm: ± 0.5 cm.
- 5.47. Tolerancia en medidas de 10.1 cm en adelante: de ± 1 cm.

6. MATERIALES

- 6.1. Tela exterior: 70% poliéster y 30% viscosa
- 6.2. Tela exterior: 180 g/m²
- 6.3. Forro: tafetán 100% poliéster liso

7. PRUEBAS DE VALIDACIÓN Y VALORES DE REFERENCIA

- 7.1. Identificación y contenido de fibras
 - 7.1.1. 70 \pm 5% poliéster
 - 7.1.2. 30 \pm 5% viscosa
 - 7.1.3. Forro: 100% poliéster
- 7.2. Masa por unidad de área
 - 7.2.1. 180 \pm 5% g/m²
- 7.3. Resistencia mínima a la tracción
 - 7.3.1. Urdimbre 650 N
 - 7.3.2. Trama 550 N
- 7.4. Resistencia mínima al rasgado
 - 7.4.1. Urdimbre 35 N
 - 7.4.2. Trama 20 N
- 7.5. Cambios dimensionales después del lavado y secado
 - 7.5.1. Urdimbre $\pm 2\%$
 - 7.5.2. Trama $\pm 2\%$
- 7.6. Determinación de la solidez del color de los materiales textiles sometidos al lavado en seco
 - 7.6.1. Cambio 3-4 transferencia 3-4
- 7.7. Tipo de ligamento: tafetán
- 7.8. Numero de hilos por unidad de longitud (hilos/cm)
 - 7.8.1. Longitudinal 48 \pm 2 hilos/cm,
 - 7.8.2. Transversal 38 \pm 2 hilos/cm

8. MÉTODOS DE REFERENCIA

- 8.1. NMX-A-1833/1-INNTEX-2014, ANÁLISIS QUÍMICO CUANTITATIVO-PARTE 1
- 8.2. NMX-A-3801-INNTEX-2012, MASA POR UNIDAD DE ÁREA
- 8.3. NMX-A-059/2-INNTEX-2019 RESISTENCIA A LA TRACCIÓN
- 8.4. NMX-A-109-INNTEX-2012 RESISTENCIA AL RASGADO
- 8.5. NMX-A-5077-INNTEX-2015 ENCOGIMIENTO
- 8.6. NMX-A-105-D01-INNTEX-2020 PARTE D01: SOLIDEZ DEL COLOR AL LAVADO EN SECO UTILIZANDO SOLVENTE PERCLOROETILENO
- 8.7. NMX-A-7211/2-INNTEX-2015 NUMERO DE HILOS POR UNIDAD DE LONGITUD (HILOS/CM)
- 8.8. NOM-004-SE-2021, INFORMACIÓN COMERCIAL- ETIQUETADO DE PRODUCTOS TEXTILES, PRENDAS DE VESTIR, SUS ACCESORIOS Y ROPA DE CASA.



PARTIDA 113

TRAJE SASTRE PARA DAMA (3 PIEZAS: SACO, CHALECO Y FALDA)
70% POLIESTER, 30% VISCOZA

1. ALCANCE

1.1. Esta ficha es para aplicación de traje sastre para dama (saco, chaleco y falda).

2. IMAGEN ILUSTRATIVA

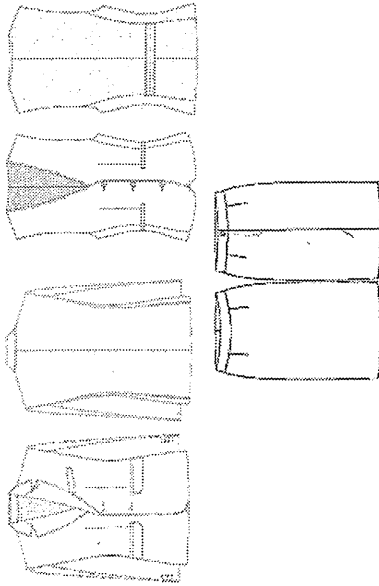

Nota: Las imágenes son de carácter ilustrativo mas no limitativo del diseño final del producto.

3. UNIDAD DE MEDIDA

3.1. Conjunto

4. CUADRO DE TALLAS

| TALLA | 26 | 28 | 30 | 32 | 34 | 36 | 38 | 40 | 42 | 44 | 46 | 48 | 50 |
|-------|----|----|----|----|----|----|----|----|----|----|----|----|----|
| DAMA | | | | | | | | | | | | | |

5. DISEÑO

5.1. Colores: azul marino, gris Oxford, negro u otros.

5.2. Traje sastre para dama (saco, chaleco y falda).

Saco

5.3. Delantero: de dos piezas con costadillo

5.4. Al centro lleva dos pinzas de forma vertical a la altura del pecho, fijadas con pespunte al filo, asegurar simetría en ambas pinzas en los dos delanteros.



5.5. Lleva dos bolsas simuladas en la parte inferior en ambos delanteros inclinadas hacia la parte inferior con vivos de 0.5 cm y con una entrada de 12.5 cm

5.6. Con una cartera en medio del vivo superior con forma irregular, con esquinas semiredondas de la misma tela

5.7. Con forro en su interior previamente entretelada

5.8. Cierra al frente de derecha izquierda por medio de dos botones de pasta de No. 32 (aprox 20 mm.), de cuatro orificios del color de la prenda, colocados en el delantero izquierdo en forma equidistante, y en el delantero derecho con dos ojales tipo botella en forma horizontal. En el costadillo lleva costura recta.

5.9. En los delanteros en la parte inferior lleva una parte semiredonda en los filos.

5.10. **Espalda:** de 2 piezas, con un refuerzo de entretela en la parte superior interna, de 5 pulgadas de ancho.

5.12. **Cuello:** cuello con solapa previamente entretelada, solapa tipo escuadra con una medida de 7.5 cm y 3.5 cm de ancho y en la parte posterior del cuello un refuerzo con la misma forma

5.13. Un pie de cuello en la parte posterior de 2 cm.

5.14. **Cuello y solapa** lleva una costura al filo.

5.15. **Manga:** manga sastre de 2 piezas con martillo de 2.5 cm de profundidad en orilla, desvaneciendo a nada hacia la parte superior. 1 botón tamaño No. 24 (aprox 15 mm.), de 4 orificios al tono de la tela

5.16. En las mangas lleva dobladillo de 3 cm con máquina recta.

5.17. **Vistas** delanteras de 7.5 cm con entretela fusionable en su interior.

5.18. **Forro:** delantero de una pieza unido a costadillo con pinza de busto solamente va planchada,

5.19. **Espalda** formada por 2 piezas unidas por costuras central formando un fuelle que inicia a 8.0 cm del pie de cuello es de 29 cm de largo por 2.5 cm de profundidad.

5.20. **Hombros** laminados de dama, caída de fieltro.

5.21. **Entretela** en delanteros, costadillo, vistas, vivos, cartereras y cuello, entretela no tejida fusionable de hilo en sisas, cabeza manga, espalda y dobladillo.

5.22. **Dobladillo** en ruedo y mangas de 3.0 cm de ancho, fijo con una puntada en todas las costuras.

5.23. **Largo** total 62.0 cm en prenda terminada tomando a centro espalda.

5.24. **Todas** las costuras de 12 puntadas por pulgada mínimo.

5.25. **Etiquetado:** Contar con etiqueta de marca (preferentemente topográfica), composición y cuidado de la prenda, así como la talla. De conformidad con la "NOM-004-SE-2021, información comercial- etiquetado de productos textiles, prendas de vestir, sus accesorios y ropa de casa

5.26. **Tolerancia** en medidas de hasta 10 cm: ± 0.5 cm.

5.27. **Tolerancia** en medidas de 10.1 cm en adelante: de ± 1 cm

5.28. **Logotipos:** Considerar el logotipo de la institución correspondiente, en caso de que se requiera

Chaleco

5.29. **Delanteros** con pinza vertical que inicia debajo del busto y termina en la bolsa, costadillos fusionados, escote en "V", bolsas de doble vivo de 1/16" de ancho cada vivo, con entrada de 5" con remate media luna y presilla en extremo, vivos con hilo al tono. Delantero derecho con 3 ojales de botella con presilla, ojales con hilo al tono. Delantero izquierdo con 3 botones coincidentes con los ojales pegados en cruz con hilo al tono, botones de pasta del No. 32 (aprox 20 mm.) al tono de la tela. Pespunte punto Inglés a 1/16" con hilo al tono en filo escote y centro delantero.

5.30. Filos inferiores en redondo.



- 5.31. **Espalda** de 2 piezas con costura central. Martingala de costadillo a costadillo de 1 1/2" de ancho; la martingala presenta triple pespunte recto con hilo al tono, el primero centrado en el ancho y los dos restantes a 1/16" del filo.
- 5.32. **Vistas delanteras** de tela, con entretela fusionable en su interior, bies con pespunte decorativo en contraste en vista unión a forro.
- 5.33. **Forro**, delantero de una pieza unido a costadillo con pinza de busto solamente va planchada (no costurada); espalda formada por 2 piezas unidas por costura central.
- 5.34. **Entretelas** en delanteros, costadillo, vistas y vivos fusionable de hilo en sisas, espalda y dobladillo.
- 5.35. **Doblado** en ruedo de 1 1/2" de ancho, fijo con una puntada en todas las costuras.
- 5.36. **Largo total** de 53.0 cm en prenda terminada tomado a centro espalda.
- 5.37. **Todas las costuras** de 12 puntadas por pulgada mínimo.
- 5.38. **Etiquetado**: Contar con etiqueta de marca (preferentemente tampográfica), composición y cuidado de la prenda, así como la talla. De conformidad con la NOM-004-SE-2021, información comercial- etiquetado de productos textiles, prendas de vestir, sus accesorios y ropa de casa
- 5.39. **Tolerancia** en medidas de hasta 10 cm: ± 0.5 cm.
- 5.40. **Tolerancia** en medidas de 10.1 cm en adelante: de ± 1 cm.
- 5.41. **Logotipos**: Considerar el logotipo de la institución correspondiente, en caso de que se requiera.
- Falda**
- 5.42. **Corte** recto clásica, largo a la rodilla proporcional a la talla.
- 5.43. **Delantero** de una pieza, con una pinza a cada lado de 9 cm de largo.
- 5.44. **Pretina** entretelada en cintura de una sola pieza de 3.5 cm de ancho que cierra en la parte trasera con un ojal y botón del No. 24 (aprox 15 mm.) pasta al tono de la tela.
- 5.45. **Trasero** de dos piezas, cada uno con una pinza al centro de 12 cm de largo.
- 5.46. **Los dos traseros** cerrarán por medio de un cierre invisible de 20 cm, el cual sube hasta la pretina. En parte baja presenta una abertura con traslape de 16 cm de largo, con pequeña trampa por si se sube dobladillo no pierda forma de largo y elegancia.
- 5.47. **Forro**: el delantero y los traseros de la falda llevan forro.
- 5.48. **La unión** de los traseros con el delantero y entre ambos traseros lleva una costura de tres hilos (recta, over y puntadas más abiertas).
- 5.49. **Doblado**: lo lleva en el ruedo de 5 cm de ancho con máquina cadenera y over.
- 5.50. **Todas las costuras** de 12 puntadas por pulgada mínimo.
- 5.51. **Etiquetado**: Contar con etiqueta de marca (preferentemente tampográfica), composición y cuidado de la prenda, así como la talla. De conformidad con la NOM-004-SE-2021, información comercial- etiquetado de productos textiles, prendas de vestir, sus accesorios y ropa de casa
- 5.52. **Tolerancia** en medidas de hasta 10 cm: ± 0.5 cm.
- 5.53. **Tolerancia** en medidas de 10.1 cm en adelante: de ± 1 cm.
- 6. MATERIALES**
- 6.1. **Tela exterior**: 70% poliéster y 30% viscosa
- 6.2. **Tela exterior**: 180 g/m²
- 6.3. **Forro**: tafetán 100% poliéster liso
- 7. PRUEBAS DE VALIDACIÓN Y VALORES DE REFERENCIA**
- 7.1. **Identificación y contenido de fibras.**

- 7.1.1. 70 ± 5% poliéster
- 7.1.2. 30 ± 5% viscosa
- 7.1.3. **Forro**: 100% poliéster
- 7.2. **Masa** por unidad de área
- 7.2.1. 180 ± 5% g/m²
- 7.3. **Resistencia** mínima a la tracción
- 7.3.1. Urdimbre 650 N
- 7.3.2. Trama 550 N
- 7.4. **Resistencia** mínima al rasgado
- 7.4.1. Urdimbre 35 N
- 7.4.2. Trama 20 N
- 7.5. **Cambios dimensionales** después del lavado y secado
- 7.5.1. Urdimbre ±2%
- 7.5.2. Trama ±2%.
- 7.6. **Determinación** de la solidez del color de los materiales textiles sometidos al lavado en seco
- 7.6.1. Cambio 3-4 transferencia 3-4
- 7.7. **Tipo de ligamento**: tafetán
- 7.8. **Numero** de hilos por unidad de longitud (hilos/cm)
- 7.8.1. Longitudinal 48 ± 2 hilos/cm,
- 7.8.2. Transversal 38 ± 2 hilos/cm
- 8. MÉTODOS DE REFERENCIA**
- 8.1. NMX-A-1833/1-INNTEX-2014, ANÁLISIS QUÍMICO CUANTITATIVO-PARTE 1
- 8.2. NMX-A-3801-INNTEX-2012 MASA POR UNIDAD DE ÁREA
- 8.3. NMX-A-059/2-INNTEX-2019 RESISTENCIA A LA TRACCIÓN
- 8.4. NMX-A-109-INNTEX-2012 RESISTENCIA AL RASGADO
- 8.5. NMX-A-5077-INNTEX-2015 ENCOGIMIENTO
- 8.6. NMX-A-105-D01-INNTEX-2020 PARTE D01: SOLIDEZ DEL COLOR AL LAVADO EN SECO UTILIZANDO SOLVENTE PERCLOROETILENO
- 8.7. NMX-A-7211/2-INNTEX-2015 NUMERO DE HILOS POR UNIDAD DE LONGITUD (HILOS/CM)
- 8.8. NOM-004-SE-2021, INFORMACIÓN COMERCIAL- ETIQUETADO DE PRODUCTOS TEXTILES, PRENDAS DE VESTIR, SUS ACCESORIOS Y ROPA DE CASA.



PARTIDA 114

TRAJE SASTRE PARA DAMA (3 PIEZAS: SACO, CHALECO Y PANTALÓN) 70% POLIESTER, 30% VISCOZA

CÓDIGO: TSDA10

1. ALCANCE

1.1. Esta ficha es para aplicación de traje sastre para dama (saco, chaleco y pantalón).

2. IMAGEN ILUSTRATIVA

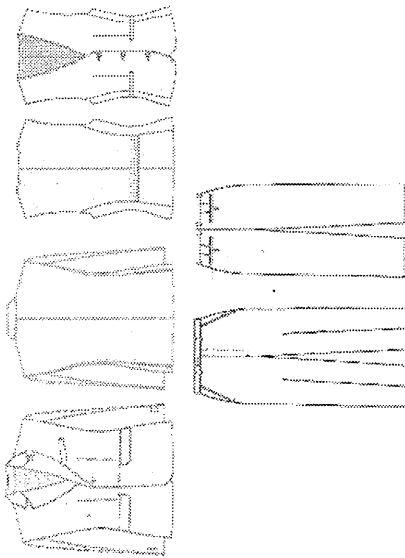

Nota: Las imágenes son de carácter ilustrativo más no limitativo del diseño final del producto.

3. UNIDAD DE MEDIDA

3.1. Conjunto

4. CUADRO DE TALLAS

| DAMA | TALLA | 26 | 28 | 30 | 32 | 34 | 36 | 38 | 40 | 42 | 44 | 46 | 48 | 50 |
|------|-------|----|----|----|----|----|----|----|----|----|----|----|----|----|
|------|-------|----|----|----|----|----|----|----|----|----|----|----|----|----|

5. DISEÑO

5.1. Colores: azul marino, gris Oxford, negro u otros.

5.2. Traje sastre para dama (saco, chaleco y pantalón). Saco

5.3. Delantero: de dos piezas con costadillo

5.4. Al centro lleva dos pinzas de forma vertical a la altura del pecho, fijadas con pespunte al filo, asegurar simetría en ambas pinzas en los dos delanteros



5.5. Lleva dos bolsas simuladas en la parte inferior en ambos delanteros inclinadas hacia la parte inferior con vivos de 0.5 cm y con una entrada de 12.5 cm

5.6. Con una cartera en medio del vivo superior con forma irregular, con esquinas semirredondas de la misma tela

5.7. Con forro en su interior previamente entretejida

5.8. Cierra al frente de derecha izquierda por medio de dos botones de pasta de No. 32 (aprox 20 mm.), de cuatro orificios del color de la prenda, colocados en el delantero izquierdo en forma equidistante, y en el delantero derecho con dos ojales tipo botella en forma horizontal

5.9. En el costadillo lleva costura recta.

5.10. En los delanteros en la parte inferior lleva una parte semirredonda en los fillos.

5.11. Espalda: de 2 piezas, con un refuerzo de entreteja en la parte superior interna, de 5 pulgadas de ancho.

5.12. Cuello: cuello con solapa previamente entretejida, solapa tipo escuadra con una medida de 7.5 cm y 3.5 cm de ancho y en la parte posterior del cuello un refuerzo con la misma forma

5.13. Un pie de cuello en la parte posterior de 2 cm.

5.14. Cuello y solapa lleva una costura al filo.

5.15. M Manga: manga sastre de 2 piezas con martillo de 2.5 cm de profundidad en orillo, desvaneciendo a nada hacia la parte superior. 1 botón tamaño No. 24 (aprox 15 mm.), de 4 orificios al tono de la tela.

5.16. En las mangas lleva dobladillo de 3 cm con máquina recta.

5.17. Vistas delanteras de 7.5 cm con entreteja fusionable en su interior.

5.18. Forro: delantero de una pieza unido a costadillo con pinza de busto solamente va planchada,

5.19. Espalda formada por 2 piezas unidas por costuras central formando un fuelle que inicia a 8.0 cm del pie de cuello de 29 cm de largo por 2.5 cm de profundidad.

5.20. Hombreras laminadas de dama, caída de fieltro.

5.21. Entreteja en delanteros, costadillo, vistas, vivos, carteleras y cuello, entreteja no tejida fusionable de hilo en sisas, cabeza manga, espalda y dobladillo.

5.22. Dobladillo en ruedo y mangas de 3.0 cm de ancho, fijo con una puntada en todas las costuras.

5.23. Largo total 62.0 cm en prenda terminada tomando a centro espalda.

5.24. Todas las costuras de 12 puntadas por pulgada mínimo.

5.25. Etiquetado: Contar con etiqueta de marca (preferentemente topográfica), composición y cuidado de la prenda, así como la talla. De conformidad con la NOM-004-SE-2021, información comercial- etiquetado de productos textiles, prendas de vestir, sus accesorios y ropa de casa

5.26. Tolerancia en medidas de hasta 10 cm: ± 0.5 cm.

5.27. Tolerancia en medidas de 10.1 cm en adelante: de ± 1 cm

5.28. Logotipos: Considerar el logotipo de la institución correspondiente, en caso de que se requiera

Chaleco

5.29. Delanteros con pinza vertical que inicia debajo del busto y termina en la bolsa, costadillos fusionados, escote en "V", bolsas de doble vivo de 1/16" de ancho cada vivo, con entrada de 5" con remate media luna y presilla en extremo, vivos con hilo al tono. Delantero derecho con 3 ojales de botella con presilla, ojales con hilo al tono. Delantero izquierdo con 3 botones coincidentes con los ojales pegados en cruz con hilo al tono, botones de pasta del No. 32 (aprox 20 mm.) al tono de la tela. Pespunte punto inglés a 1/16" con hilo al tono en filo escote y centro delantero.

5.30. Fillos inferiores en redondo.



2025
Año de
La Mujer
Indígena



2025
Año de
La Mujer
Indígena

ANEXOS
DECLARACIÓN DE CONTRATOS



- 5.31. Espalda de 2 piezas con costura central. Martingala de costadillo a costadillo de 1 1/2" de ancho; la martingala presenta triple pespunte recto con hilo al tono, el primero centrado en el ancho y los dos restantes a 1/16" del filo.
- 5.32. Vistas delanteras de tela, con entretela fusionable en su interior, bias con pespunte decorativo en contraste en vista unión a forro.
- 5.33. Forro, delantero de una pieza unido a costadillo con pinza de busto solamente va planchada (no costurada); espalda formada por 2 piezas unidas por costura central.
- 5.34. Entretelas en delanteros, costadillo, vistas y vivos fusionable de hilo en sisas, espalda y dobladillo.
- 5.35. Dobladillo en ruedo de 1 1/2" de ancho, fijo con una puntada en todas las costuras.
- 5.36. Largo total de 53.0 cm en prenda terminada tomado a centro espalda.
- 5.37. Todas las costuras de 12 puntadas por pulgada mínimo.
- 5.38. Etiquetado: Contar con etiqueta de marca (preferentemente tamponográfica), composición y cuidado de la prenda, así como la talla. De conformidad con la NOM-004-SE-2021, información comercial- etiquetado de productos textiles, prendas de vestir, sus accesorios y ropa de casa
- 5.39. Tolerancia en medidas de hasta 10 cm: ± 0.5 cm.
- 5.40. Tolerancia en medidas de 10.1 cm en adelante: de ± 1 cm.
- 5.41. Logotipos: Considerar el logotipo de la institución correspondiente, en caso de que se requiera.
- Pantalón**
- 5.42. Recto con cierre al frente, pretina normal, forro interior al tono de la tela.
- 5.43. Delantero: de dos piezas.
- 5.44. Ambos delanteros llevan una bolsa de forma diagonal con vivo de 1 cm de ancho, con una entrada de 13 cm (deberá ser proporcional a la talla).
- 5.45. La bolsa interna de cada delantero lleva un forro unido a una vista. En la parte superior lleva una presilla.
- 5.46. Cierre al frente de izquierda a derecha, por medio de un cierre de poliámid (tipo nylon) de 13 cm
- 5.47. Lleva una costura recta en forma de "j" en la parte del delantero derecho.
- 5.48. Lleva una presilla en forma vertical en la terminación del cierre y otra en la parte interna, para sujetar el falso.
- 5.49. Trasero: de dos piezas, ambos traseros con una pinza al centro. En la unión del tiro, llevan una ensancha de 3.5 cm desvaneciéndose hacia el delantero.
- 5.50. La unión del trasero con el delantero lleva una costura de tres hilos (de recta, over y puntadas más abiertas).
- 5.51. Forro: el pantalón delantero y trasero lleva forro de la pretina y hasta arriba de la rodilla.
- 5.52. En el forro trasero lleva un fuelle con pinza.
- 5.53. Pretina: de dos piezas, una exterior y una interior, unidas en la parte trasera. La pretina externa debe ser previamente entretelada. El ancho de las pretinas es de 3.5 cm con costuras al filo, con una terminación en la parte interior con máquina over.
- 5.54. Cierre con un ojal en la pretina derecha de forma horizontal y con un botón de pasta de No. 24 (aprox 15 mm.) al tono de la prenda
- 5.55. Los costados cierran a tres hilos.
- 5.56. Dobladillo: lo lleva en el ruedo 5 cm de ancho con máquina cadenetera y over.
- 5.57. Todas las costuras de 12 puntadas por pulgada mínimo.
- 5.58. Etiquetado: Contar con etiqueta de marca (preferentemente tamponográfica), composición y cuidado de la prenda, así como la talla. De conformidad con la NOM-004-SE-2021,



información comercial- etiquetado de productos textiles, prendas de vestir, sus accesorios y ropa de casa

5.59. Tolerancia en medidas de hasta 10 cm: ± 0.5 cm.

5.60. Tolerancia en medidas de 10.1 cm en adelante: de ± 1 cm.

6. MATERIALES

- 6.1. Tela exterior: 70% poliéster y 30% viscosa
- 6.2. Tela exterior: 180 g/m²
- 6.3. Forro: tafetán 100% poliéster liso

7. PRUEBAS DE VALIDACIÓN Y VALORES DE REFERENCIA

Identificación y contenido de fibras

- 7.1.1. 70 ± 5% poliéster
- 7.1.2. 30 ± 5% viscosa
- 7.1.3. Forro: 100% poliéster

Masa por unidad de área

7.2.1. 180 ± 5% g/m²

Resistencia mínima a la tracción

7.3.1. Urdimbre 650 N

7.3.2. Trama 550 N

Resistencia mínima al rasgado

7.4.1. Urdimbre 35 N

7.4.2. Trama 20 N

Cambios dimensionales después del lavado y secado

7.5.1. Urdimbre ±2%

7.5.2. Trama ±2%

Determinación de la solidez del color de los materiales textiles sometidos al lavado en seco

7.6.1. Cambio 3-4 transferencia 3-4

Tipo de ligamento: tafetán

7.7. Número de hilos por unidad de longitud (hilos/cm)

7.8.1. Longitudinal 48 ± 2 hilos/cm,

7.8.2. Transversal 38 ± 2 hilos/cm

8. MÉTODOS DE REFERENCIA

8.1. NMX-A-1833/1-INNTEX-2014, ANÁLISIS QUÍMICO CUANTITATIVO-PARTE 1

8.2. NMX-A-3801-INNTEX-2012 MASA POR UNIDAD DE ÁREA

8.3. NMX-A-059/2-INNTEX-2019 RESISTENCIA A LA TRACCIÓN

8.4. NMX-A-109-INNTEX-2012 RESISTENCIA AL RASGADO

8.5. NMX-A-5077-INNTEX-2015 ENCOGIMIENTO

8.6. NMX-A-105-D01-INNTEX-2020 PARTE D01: SOLIDEZ DEL COLOR AL LAVADO EN SECO UTILIZANDO SOLVENTE PERCLORETIENO

8.7. NMX-A-7211/2-INNTEX-2015 NÚMERO DE HILOS POR UNIDAD DE LONGITUD (HILOS/CM)

8.8. NOM-004-SE-2021, INFORMACIÓN COMERCIAL- ETIQUETADO DE PRODUCTOS TEXTILES, PRENDAS DE VESTIR, SUS ACCESORIOS Y ROPA DE CASA.



| | |
|-----------------------|--|
| PARTIDA 115 | TRAJE SASTRE PARA DAMA (2 PIEZAS: CHALECO Y PANTALÓN) 70% |
| CÓDIGO: TSDA11 | POLIESTER 30% VISCOZA |

- ALCANCE**
1.1. Esta ficha es para aplicación de traje sastre para dama (chaleco y pantalón).

2. IMAGEN ILUSTRATIVA

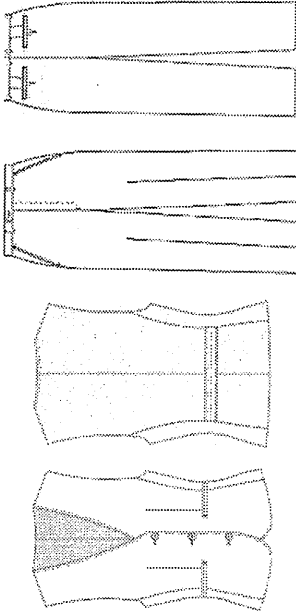

Nota: Las imágenes son de carácter ilustrativo mas no limitativo del diseño final del producto.

3. UNIDAD DE MEDIDA

3.1. Conjunto

4. CUADRO DE TALLAS

| DAMA | TALLA | 26 | 28 | 30 | 32 | 34 | 36 | 38 | 40 | 42 | 44 | 46 | 48 | 50 |
|------|-------|----|----|----|----|----|----|----|----|----|----|----|----|----|
|------|-------|----|----|----|----|----|----|----|----|----|----|----|----|----|

5. DISEÑO

- 5.1. Colores: azul marino, gris Oxford, negro u otros.
- 5.2. Traje sastre para dama (chaleco y pantalón).
Chaleco
- 5.3. Delanteros con pinza vertical que inicia debajo del busto y termina en la bolsa, costadillos fusionados, escote en "v", bolsas de doble vivo de 1/16" de ancho cada vivo, con entrada de 5" con remate media luna y presilla en extremo, vivos con hilo al tono. Delantero derecho con 3 ojales de botella con presilla, ojales con hilo al tono. Delantero izquierdo con 3 botones coincidentes con los ojales pegados en cruz con hilo al tono. Botones de pasta del No. 32 (aprox 20 mm.) al tono de la tela. Pespunte punto inglés a 1/16" con hilo al tono en filo escote y centro delantero.



2025
Años
La Mujer
Indígena

Plaza de la Constitución S/N, Centro, 06000, Cuauhtémoc, CDMX. Tel: (55) 3688 1100 www.gob.mx/shcp

- 5.4. Filos inferiores en redondo.
- 5.5. Espalda de 2 piezas con costura central. Martingala de costadillo a costadillo de 1 1/2" de ancho; la martingala presenta triple pespunte recto con hilo al tono, el primero centrado en el ancho y los dos restantes a 1/16" del filo.
- 5.6. Vistas delanteras de tela, con entretela fusionable en su interior, bias con pespunte decorativo en contraste en vista unión a forro.
- 5.7. Forro, delantero de una pieza unido a costadillo con pinza de busto solamente va planchada (no costurada); espalda formada por 2 piezas unidas por costura central.
- 5.8. Entretelas en delanteros, costadillo, vistas y vivos fusionable de hilo en sisas, espalda y dobladillo.
- 5.9. Dobladillo en ruedo de 1 1/2" de ancho, fijo con una puntada en todas las costuras.
- 5.10. Largo total de 53.0 cm en prenda terminada tomado a centro espalda.
- 5.11. Todas las costuras de 12 puntadas por pulgada mínimo.
- 5.12. Etiquetado: Contar con etiqueta de marca (preferentemente tampográfica), composición y cuidado de la prenda, así como la talla. De conformidad con la NOM-004-SE-2021, información comercial- etiquetado de productos textiles, prendas de vestir, sus accesorios y ropa de casa
- 5.13. Tolerancia en medidas de hasta 10 cm: ± 0.5 cm.
- 5.14. Tolerancia en medidas de 10.1 cm en adelante: de ± 1 cm.
- 5.15. Logotipos: Considerar el logotipo de la institución correspondiente, en caso de que se requiera.
- Pantalón**
- 5.16. Recto con cierre al frente, pretina normal, forro interior al tono de la tela.
- 5.17. Delantero: de dos piezas.
- 5.18. Ambos delanteros llevan una bolsa de forma diagonal con vivo de 1 cm de ancho, con una entrada de 13 cm (deberá ser proporcional a la talla).
- 5.19. La bolsa interna de cada delantero lleva un forro unido a una vista. En la parte superior lleva una presilla.
- 5.20. Cierre al frente de izquierda a derecha, por medio de un cierre de poliámid (tipo nylon) de 13 cm
- 5.21. Lleva una costura recta en forma de "j" en la parte del delantero derecho.
- 5.22. Lleva una presilla en forma vertical en la terminación del cierre y otra en la parte interna, para sujetar el falso.
- 5.23. Trasero: de dos piezas, ambos traseros con una pinza al centro. En la unión del tiro, llevan una ensancha de 3.5 cm desvaneciéndose hacia el delantero.
- 5.24. La unión del trasero con el delantero lleva una costura de tres hilos (de recta, over y puntadas más abiertas).
- 5.25. Forro: el pantalón delantero y trasero lleva forro de la pretina y hasta arriba de la rodilla.
- 5.26. En el forro trasero lleva un fuelle con pinza.
- 5.27. Pretina: de dos piezas, una exterior y una interior, unidas en la parte trasera. La pretina externa debe ser previamente entretelada. El ancho de las pretinas es de 3.5 cm con costuras al filo, con una terminación en la parte interior con máquina over.
- 5.28. Cierra con un ojal en la pretina derecha de forma horizontal y con un botón de pasta de No. 24 (aprox 15 mm.) al tono de la prenda.
- 5.29. Los costados cierran a tres hilos.
- 5.30. Dobladillo: lo lleva en el ruedo 5 cm de ancho con máquina cadenera y over.
- 5.31. Todas las costuras de 12 puntadas por pulgada mínimo.



2025
Años
La Mujer
Indígena

Plaza de la Constitución S/N, Centro, 06000, Cuauhtémoc, CDMX. Tel: (55) 3688 1100 www.gob.mx/shcp

ANEXOS
ENTREGA DE CONTRATOS



5.32. Etiquetado: Contar con etiqueta de marca (preferentemente tampográfica), composición y cuidado de la prenda, así como la talla. De conformidad con la NOM-004-SE-2021, información comercial- etiquetado de productos textiles, prendas de vestir, sus accesorios y ropa de casa

5.33. Tolerancia en medidas de hasta 10 cm; ± 0.5 cm.

5.34. Tolerancia en medidas de 10.1 cm en adelante: de ± 1 cm.

6. MATERIALES

6.1. Tela exterior: 70% poliéster y 30% viscosa

6.2. Tela exterior: 180 g/m²

6.3. Forro: tafetán 100% poliéster liso

7. PRUEBAS DE VALIDACIÓN Y VALORES DE REFERENCIA

7.1. Identificación y contenido de fibras

7.1.1. 70 \pm 5% poliéster

7.1.2. 30 \pm 5% viscosa

7.1.3. Forro: 100% poliéster

7.2. Masa por unidad de área

7.2.1. 180 \pm 5% g/m²

7.3. Resistencia mínima a la tracción

7.3.1. Urdimbre 650 N

7.3.2. Trama 550 N

7.4. Resistencia mínima al rasgado

7.4.1. Urdimbre 35 N

7.4.2. Trama 20 N

7.5. Cambios dimensionales después del lavado y secado

7.5.1. Urdimbre $\pm 2\%$

7.5.2. Trama $\pm 2\%$

7.6. Determinación de la solidez del color de los materiales textiles sometidos al lavado en seco

7.6.1. Cambio 3-4 transferencia 3-4

7.7. Tipo de ligamento: tafetán

7.8. Número de hilos por unidad de longitud (hilos/cm)

7.8.1. Longitudinal 48 \pm 2 hilos/cm,

7.8.2. Transversal 38 \pm 2 hilos/cm

8. MÉTODOS DE REFERENCIA

8.1. NMX-A-1833/1-INNEX-2014, ANÁLISIS QUÍMICO CUANTITATIVO-PARTE 1

8.2. NMX-A-3801-INNEX-2012 MASA POR UNIDAD DE ÁREA

8.3. NMX-A-059/2-INNEX-2019 RESISTENCIA A LA TRACCIÓN

8.4. NMX-A-109-INNEX-2012 RESISTENCIA AL RASGADO

8.5. NMX-A-5077-INNEX-2015 ENCOGIMIENTO

8.6. NMX-A-105-D01-INNEX-2020 PARTE D01: SOLIDEZ DEL COLOR AL LAVADO EN SECO UTILIZANDO SOLVENTE PERCLORETILENO

8.7. NMX-A-7211/2-INNEX-2015 NÚMERO DE HILOS POR UNIDAD DE LONGITUD (HILOS/CM)

8.8. NOM-004-SE-2021, INFORMACIÓN COMERCIAL- ETIQUETADO DE PRODUCTOS TEXTILES, PRENDAS DE VESTIR, SUS ACCESORIOS Y ROPA DE CASA.



PARTIDA 116
CÓDIGO: UNCE03

UNIFORME CENDI (2 PIEZAS: CASACA Y PANTALÓN)

1. ALCANCE

1.1. Esta ficha es para aplicación de uniforme de CENDI (casaca y pantalón).

2. IMAGEN ILUSTRATIVA

Nota: Las imágenes son de carácter ilustrativo mas no limitativo del diseño final del producto.

3. UNIDAD DE MEDIDA

3.1. Conjunto

4. CUADRO DE TALLAS

| TALLA | 26 | 28 | 30 | 32 | 34 | 36 | 38 | 40 | 42 | 44 | 46 | 48 | 50 |
|-------|----|----|----|----|----|----|----|----|----|----|----|----|----|
| DAMA | | | | | | | | | | | | | |

5. DISEÑO

5.1. Uniforme CENDI (casaca y pantalón)

5.2. Casaca:

5.3. Colores: azul cielo u otros.

5.4. Delantero: Conformado por una pieza con escote en "V" en combinación en color azul marino u otro que ya terminado deberá medir 2" de ancho, este escote lleva respunte al filo en toda su forma.

5.5. Del lado izquierdo (prenda puesta) lleva una bolsa de parche con corte diagonal en las esquinas inferiores, de 11 cm de ancho por 14 cm de alto con un vivo en combinación en color azul





- marino u otro en la entrada de la bolsa de 2 cm de alto por el ancho de la bolsa. La bolsa se confecciona con pespunte al filo de costura recta de 1/16".
- 5.6. En la parte inferior lleva dos bolsas de parche con corte diagonal en las esquinas inferiores, de 13 cm de ancho por 16 cm de alto, con vivo en combinación en color azul marino u otro en la entrada de cada bolsa de 2 cm. Las bolsas se confeccionan con pespunte al filo de costura recta de 1/16". Las bolsas deberán presentar refuerzo interno en la parte superior de la misma tela de 1" de ancho, con aberturas laterales en los bajos de cada costado de 10 cm: con pespunte de 1/16", confeccionadas en limpio.
- 5.7. **Espaldá:** De una sola pieza y con dobladillo en limpio de 1" en toda la base de la casaca.
- 5.8. **Mangas:** cortas de una sola pieza con dobladillo de alforza de 1".
- 5.9. **Logotipos:** Considerar el logotipo de la institución correspondiente, en caso de que se requiera prenda, así como la talla. De conformidad con la NOM-004-SE-2021, información comercial-etiquetado de productos textiles, prendas de vestir, sus accesorios y ropa de casa
- 5.11. Tolerancia en medidas de hasta 10 cm: ± 0.5 cm.
- 5.12. Tolerancia en medidas de 10.1 cm en adelante: de ± 1 cm
- Pantalón**
- 5.13. Colores: guinda u otros.
- 5.14. Conformado por 4 piezas (dos delanteros y dos traseros).
- 5.15. **Delanteros:** Cada delantero cuenta con una bolsa en corte diagonal de abertura de 16 cm cargadas hacia el costado, la tela de las bolsas deberá ser en tela de algodón, presilla en los extremos de esta abertura. Cierran por medio de un cierre metálico. La bragueta del pantalón deberá ir en el lado derecho.
- 5.16. **Trasero y tiro:** Conformado por dos piezas (trasero derecho y trasero izquierdo), cada trasero presenta una pinza al centro, los tiros se cierran con máquina overlock de 5 hilos y pespunte al filo (1/16") de puntada de cadeneta de 2 hilos.
- 5.17. **Pretina:** Entrelada de 4.5 cm de alto y con elástico en los costados de la cintura para ajuste, confeccionada al cuerpo del pantalón con máquina especial pretinadora o confeccionada con puntada de cadeneta de 2 hilos, cierra al frente por medio de un ojal de botella y botón de 4 orificios al tono de la tela.
- 5.18. **Bolsas:** Dos bolsas una sobre cada costado, de los delanteros ocultas. Una última bolsa en el trasero izquierdo (prenda puesta) de vivo de 1 cm y de 12.5 cm en entrada de bolsa.
- 5.19. **Dobladillo:** El dobladillo de los bajos es invisible en limpio de 2 cm de ancho, con costura recta y se confecciona con máquina especial de dobladillo
- 5.20. Contar con etiqueta (preferentemente tampográfica) de marca, composición y cuidado de la prenda, así como la talla. De conformidad con la NOM-004-SE-2021, información comercial-etiquetado de productos textiles, prendas de vestir, sus accesorios y ropa de casa
- 5.21. Tolerancia en medidas de hasta 10 cm: ± 0.5 cm.
- 5.22. Tolerancia en medidas de 10.1 cm en adelante: de ± 1 cm
6. **MATERIALES**
- 6.1. Tela 55% algodón y 45% poliéster
- 6.2. Tela de 250 g/m²
7. **PRUEBAS DE VALIDACIÓN Y VALORES DE REFERENCIA**

- 7.1. Identificación y contenido de fibras
- 7.1.1. 55 ± 5% algodón
- 7.1.2. 45 ± 5% poliéster
- 7.2. Masa por unidad de área
- 7.2.1. 250 ± 5% g/m²
- 7.3. Resistencia mínima a la tracción
- 7.3.1. Urdimbre 600 N
- 7.3.2. Trama 400 N
- 7.4. Resistencia mínima al rasgado
- 7.4.1. Urdimbre 48 N
- 7.4.2. Trama 38 N
- 7.5. Cambios dimensionales después del lavado y secado:
- 7.5.1. Urdimbre ± 2%
- 7.5.2. Trama ± 2%
- 7.6. Grado de solidez mínimo del color al lavado doméstico y comercial procedimiento de lavado 1 ciclo (a 1 s)
- 7.6.1. cambio 4 transferencia 4
- 7.7. Tipo de ligamento: esterilla 2 x 2
- 7.8. Número de hilos por unidad de longitud (hilos/cm)
- 7.8.1. Urdimbre 47 ± 2 hilos/cm
- 7.8.2. Trama 23 ± 2 hilos/cm
8. **MÉTODOS DE REFERENCIA**
- 8.1. NMX-A-1833/1-INNTEX-2014, ANÁLISIS QUÍMICO CUANTITATIVO-PARTE 1
- 8.2. NMX-A-3801-INNTEX-2012 MASA POR UNIDAD DE ÁREA
- 8.3. NMX-A-059/2-INNTEX-2019 RESISTENCIA A LA TRACCIÓN
- 8.4. NMX-A-109-INNTEX-2012 RESISTENCIA AL RASGADO
- 8.5. NMX-A-5077-INNTEX-2015 ENCOGIMIENTO
- 8.6. NMX-A-105-C06-INNTEX-2015 GRADO DE SOLIDEZ MÍNIMO DEL COLOR AL LAVADO DOMÉSTICO Y COMERCIAL
- 8.7. NMX-A-7211/2-INNTEX-2015 NUMERO DE HILOS POR UNIDAD DE LONGITUD (HILOS/CM)
- 8.8. NOM-004-SE-2021, INFORMACIÓN COMERCIAL- ETIQUETADO DE PRODUCTOS TEXTILES, PRENDAS DE VESTIR, SUS ACCESORIOS Y ROPA DE CASA.



| | |
|------------------------|--|
| PARTIDA 117 | UNIFORME TIPO QUIRÚRGICO UNISEX (2 PIEZAS: FILIPINA Y PANTALÓN) |
| CÓDIGO: UNQU003 | |

1. ALCANCE

1.1. Esta ficha es para aplicación de uniforme quirúrgico unisex (filipina y pantalón).

2. IMAGEN ILUSTRATIVA

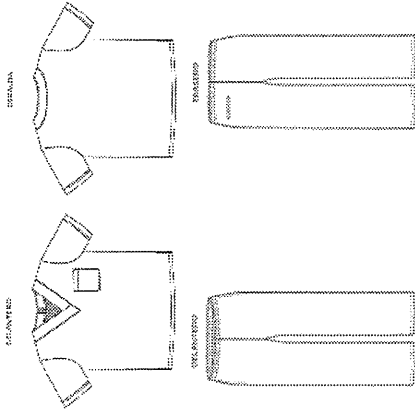

Nota: Las imágenes son de carácter ilustrativo mas no limitativo del diseño final del producto.

3. UNIDAD DE MEDIDA

3.1. Conjunto

4. CUADRO DE TALLAS

| | | | | | | | | |
|--------|-------|-----|----|---|---|----|-----|------|
| UNISEX | TALLA | ECH | CH | M | G | EG | EEG | EEEG |
|--------|-------|-----|----|---|---|----|-----|------|

5. DISEÑO

- 5.1. Colores: blanco, azul cielo, guinda u otros.
- 5.2. Uniforme quirúrgico unisex (filipina y pantalón).
- 5.3. Filipina:
- 5.4. Con escote en "V" corte tipo vista de 5 cm de ancho y en la orilla bias con piola. El corte tipo vista termina en el cruce al centro del delantero (cargado de izquierda a derecha- prenda puesta).



- 5.5. Delantero de una sola pieza.
- 5.6. Bolsa del lado izquierdo del delantero tipo parche de 13 cm de ancho por 15 cm de alto. En el lado izquierdo, a la altura del corazón, con dobladillo de 2 cm de ancho con costura recta. La bolsa deberá presentar refuerzo interno en la parte superior de la misma tela de 1" de ancho.
- 5.7. Espalda de una sola pieza y escote redondo con vista.
- 5.8. Costados: La filipina lleva aberturas en los costados de 12 cm confeccionadas en sucio con máquina overlock de 3 hilos y pespunte en costura recta de ¼", con dobladillo de 2 cm, el dobladillo va en sucio con máquina overlock de 3 hilos y costura en puntada recta de 2 cm.
- 5.9. Manga: Corta de dobladillo con alforza en limpio de 2cm.
- 5.10. Logotipos: Considerar el logotipo de la institución correspondiente, en caso de que se requiera
- 5.11. Contar con etiqueta (preferentemente tampográfica) de marca, composición y cuidado de la prenda, así como la talla. De conformidad con la NOM-004-SE-2021, información comercial- etiquetado de productos textiles, prendas de vestir, sus accesorios y ropa de casa
- 5.12. Tolerancia en medidas de hasta 10 cm: ± 0.5 cm.
- 5.13. Tolerancia en medidas de 10.1 cm en adelante: de ± 1 cm

- Pantalón**
- 5.14. Conformado por 4 piezas (dos delanteros y dos traseros) de corte recto con elástico en cintura de 3 cm, jareta interna que termina en nudo al delantero interno (la jareta no debe colgar más de 2 cm después de la medida de contorno cintura), para ajustar solo en caso necesario
- 5.15. Dos bolsas una sobre cada costado de los delanteros ocultas con abertura de 14 cm. Una última bolsa en el trasero izquierdo (prenda puesta) de vivo de 1 cm y de 12.5 cm en entrada de bolsa.
- 5.16. Dobladillo en limpio de 2 cm con costura recta.
- 5.17. Contar con etiqueta (preferentemente tampográfica) de marca, composición y cuidado de la prenda, así como la talla. De conformidad con la NOM-004-SE-2021, información comercial- etiquetado de productos textiles, prendas de vestir, sus accesorios y ropa de casa
- 5.18. Tolerancia en medidas de hasta 10 cm: ± 0.5 cm.
- 5.19. Tolerancia en medidas de 10.1 cm en adelante: de ± 1 cm

- 6. MATERIALES**
- 6.1. Tela 55% algodón y 45% poliéster
- 6.2. Tela de 250 g/m²

- 7. PRUEBAS DE VALIDACIÓN Y VALORES DE REFERENCIA**
- 7.1. Identificación y contenido de fibras
- 7.1.1. 55 ± 5% algodón
- 7.1.2. 45 ± 5% poliéster
- 7.2. Masa por unidad de área
- 7.2.1. 250 ± 5% g/m²
- 7.3. Resistencia mínima a la tracción
- 7.3.1. Urdimbre 600 N
- 7.3.2. Trama 400 N





| |
|---|
| <p>7.4. Resistencia mínima al rasgado 7.4.1. Urdimbre 48 N 7.4.2. Trama 38 N</p> <p>7.5. Cambios dimensionales después del lavado y secado: 7.5.1. Urdimbre \pm 2% 7.5.2. Trama \pm 2%</p> <p>7.6. Grado de solidez mínimo del color al lavado doméstico y comercial procedimiento de lavado 1 ciclo (a 1 s) 7.6.1. cambio 4 transferencia 4 7.7. Tipo de ligamento: esterilla 2 X 2 7.8. Número de hilos por unidad de longitud (hilos/cm) 7.8.1. Urdimbre 47 ± 2 hilos/cm 7.8.2. Trama 23 ± 2 hilos/cm</p> <p>8. MÉTODOS DE REFERENCIA 8.1. NMX-A-1833/1-INNTEX-2014, ANÁLISIS QUÍMICO CUANTITATIVO-PARTE 1 8.2. NMX-A-3801-INNTEX-2012 MASA POR UNIDAD DE ÁREA 8.3. NMX-A-059/2-INNTEX-2019 RESISTENCIA A LA TRACCIÓN 8.4. NMX-A-109-INNTEX-2012 RESISTENCIA AL RASGADO 8.5. NMX-A-5077-INNTEX-2015 ENCOGIMIENTO 8.6. NMX-A-105-C06-INNTEX-2015 GRADO DE SOLIDEZ MÍNIMO DEL COLOR AL LAVADO DOMÉSTICO Y COMERCIAL 8.7. NMX-A-7211/2-INNTEX-2015 NÚMERO DE HILOS POR UNIDAD DE LONGITUD (HILOS/CM) 8.8. NOM-004-SE-2021, INFORMACIÓN COMERCIAL- ETIQUETADO DE PRODUCTOS TEXTILES, PRENDAS DE VESTIR, SUS ACCESORIOS Y ROPA DE CASA.</p> |
|---|

| | | | | | | | | |
|--|--|-----|----|---|----|-----|------|------|
| <p>PARTIDA 118 CÓDIGO: UNTAD1</p> | <p>UNIFORME TÁCTICO (2 PIEZAS: CAMISOLA Y PANTALÓN)</p> | | | | | | | |
| <p>1. ALCANCE 1.1. Esta ficha es para aplicación de uniforme táctico (camisola y pantalón).</p> <p>2. IMAGEN ILUSTRATIVA</p> <div style="text-align: center;"> </div> <p>Notas: Las imágenes son de carácter ilustrativo mas no limitativo del diseño final del producto.</p> <p>3. UNIDAD DE MEDIDA 3.1. Conjunto</p> <p>4. CUADRO DE TALLAS</p> <table border="1" style="margin-left: auto; margin-right: auto;"> <tr> <td>TALLA</td> <td>ECH</td> <td>CH</td> <td>M</td> <td>G</td> <td>EG</td> <td>EEG</td> <td>EEEG</td> </tr> </table> <p>5. DISEÑO 5.1. Colores: azul marino (similar al pantone 19-3921 TPX) u otros.</p> | TALLA | ECH | CH | M | G | EG | EEG | EEEG |
| TALLA | ECH | CH | M | G | EG | EEG | EEEG | |





Camisola

- 5.2. Delantero de dos piezas; ambos delanteros llevarán una bolsa oculta fijada al hombro, sisas y costados, en la parte central e inferior.
- 5.3. Las bolsas deben coserse con pespunte reforzado, cerrar con dos tiras de velcro de 1 centímetro (cm) de ancho por 5 cm de largo, una a cada extremo de la abertura lateral con costuras reforzadas.
- 5.4. Los dos bolsillos ocultos a la altura del pecho. Sobre las bolsas, llevarán bolsas de parches con carteras. Las bolsas de parches serán de 14 a 15 cm de ancho por 14 a 15 cm de alto con costura, el dobladillo de la abertura de la bolsa deberá ser de 1 a 1.5 cm de ancho. La bolsa lleva fuelle hacia el costado de 3 cm de ancho.
- 5.5. Las carteras deberán ser de 5 a 6 cm de alto por 14 a 15 cm de ancho.
- 5.6. La cartera izquierda llevará una abertura para bolígrafo.
- 5.7. Las bolsas y carteras deberán llevar pespunte reforzado.
- 5.8. Las carteras deberán cerrarse con la bolsa por medio de velcro.
- 5.9. Bolsas y carteras deberán llevar presillas rematando la abertura de la bolsa y el pegado de las carteras.
- 5.10. El delantero izquierdo deberá presentar aletilla oculta de 40 a 45 cm de alto (según talla) con pespunte en el exterior a 0.6 cm y 4.7 cm del filo con ojál a la vista en el escote y cuatro ojales horizontales en la aletilla oculta. La aletilla oculta deberá estar fijada con presillas verticales sobre el pespunte de 0.6 cm del filo.
- 5.11. El delantero derecho presentará aletilla corrida con pespunte a 0.6 y 4.7 cm del filo. La aletilla llevará cinco botones más uno de repuesto de pasta al tono de la tela de cuatro orificios, pegado en la parte inferior de la aletilla.
- 5.12. El delantero y la espalda quedarán unidos por medio de una bata con pespunte reforzado en la unión con el delantero y la espalda.
- 5.13. Tramo de velcro hembra adherido en costura parte frontal derecha arriba de la bolsa con medidas de 9.5 cm de largo x 3.5 cm de alto, para colocación del gafete.
- 5.14. Tramo de velcro hembra cuadrado de 8 cm de cada lado, adherido a costura colocado en la parte frontal del lado izquierdo para colocación del logotipo de la institución.
- 5.15. **Hombros:** en la unión de hombros de lado derecho en la parte superior lleva una entrada con aletilla de un ancho de 1 ¼ de pulgada por una profundidad de 2 ½ pulgadas, mismo que sirve para sujetar radio. La unión de hombros con la manga es con 3 pespunte y el costado solo con overlock con puntada de seguridad, con costuras de al menos 8 puntadas por pulgada de 3 pespunte.
- 5.16. **Espalda:** de una pieza con fuelles en sisas. El fuelle deberá tener una profundidad de hasta 5 cm. con remate de presilla en el costado. La unión del fuelle será con pespunte reforzado. En la parte superior de la espalda lleva un estampado directo en transfer color plata reflejante con la leyenda que indique la institución al licitante adjudicado.
- 5.17. **Manga:** manga larga con protección para los codos de 20 cm como mínimo de la misma tela.
- 5.18. Puño entretelado de 6 a 7 cm de alto y un ojál horizontal
- 5.19. Cada puño, con dos botones, de pasta al tono de la tela de 4 orificios para cierre de puño. El puño llevará pespunte en su contorno y en la unión con la manga.

- 5.20. La unión de la manga con el cuerpo será con pespunte reforzado. En la manga izquierda deberá llevar dos porta plumas de 13 cm de largo por 3 cm de ancho cada una, colocadas a 2 pulgadas del hombro hacia abajo.
- 5.21. En la manga izquierda, tramo de velcro hembra adherido a costura rectángulo de 8 cm de ancho x 7 cm de alto, colocado a 2 pulgadas del hombro hacia abajo, cargándolo 3/8 pulgada hacia el delantero para colocación del logotipo de la institución.
- 5.22. En la manga derecha, tramo de velcro hembra adherido a costura rectángulo de 9 cm de ancho x 12 cm de alto, para colocación del logotipo de la institución.
- 5.23. **Cuello:** tipo "sport" de la misma tela de la camiseta, entretelado para dar consistencia al cuello
- 5.24. El cuello deberá medir 6.5 cm de ancho en la parte media y 7.5 cm de largo en la línea diagonal del cuello, el cual deberá llevar una traba con abertura.
- 5.25. **Dobladillo:** con pespunte a 2 cm.
- 5.26. Todas las costuras deberán tener 9 puntadas por pulgada mínimo
- 5.27. Hilo poliéster 100% al tono de la prenda
- 5.28. Las bolsas, carteras y adornos deberán guardar simetría en ambos lados de la prenda; las prendas deberán venir planchadas y deshebradas.
- 5.29. **Pespunte:** pespunte filo, queda a 2 mm y 8 mm del filo.
- 5.30. Doble pespunte queda a 2 mm y 8 mm del filo.
- 5.31. Contar con etiqueta de marca (preferentemente tampográfica), composición y cuidado de la prenda, así como la talla. De conformidad con la NOM-004-SE-2021, información comercial-etiquetado de productos textiles, prendas de vestir, sus accesorios y ropa de casa
- 5.32. Tolerancia en medidas de hasta 10 cm; ± 0.5 cm.
- 5.33. Tolerancia en medidas de 10.1 cm en adelante: de ± 1 cm
- 5.34. **Pantalón**
- 5.35. **Frente:** de 2 piezas: izquierda y derecha.
- 5.36. **Delantero:** de dos piezas, cada delantero presentará una bolsa diagonal con bies de refuerzo de 7 cm de largo en el costado y fondo de bolsa de poquetín 80% poliéster, 20% algodón con vista y contra vista de la misma tela de la prenda
- 5.37. Dicha bolsa tendrá una entrada de 7.5 cm en cintura y 15 cm en costado con pespunte reforzado.
- 5.38. La bolsa presentará presillas de refuerzo en cintura y costado.
- 5.39. Los delanteros cerrarán al frente por medio de un cierre metálico reforzado de mínimo 20 cm
- 5.40. El delantero izquierdo deberá presentar pespunte reforzado de dos agujas en forma de "j" de 4 cm de ancho y una presilla horizontal en la parte inferior del mismo como refuerzo.
- 5.41. Llevará otra presilla vertical sobre la curva de la "j", la cual sujetará la tapa interior del cierre.
- 5.42. El tiro delantero deberá ir con pespunte reforzado.
- 5.43. La unión de los tiros deberá reforzarse con una presilla.
- 5.44. Cada pierna deberá llevar protección en rodillas con doble tela para poder colocar insertos de neopreno (opcionales).
- 5.45. **Trasero:** de dos piezas unidas por la parte del tiro con costura de pespunte reforzado de tres agujas.



2025
Año de
La Mujer
Indígena



- 5.46. Cada trasero deberá presentar bolsas de vivo con cartera en forma recta de 14 a 15 cm de ancho por 5 a 6 cm de alto, vivo de 1 a 1.5 cm de ancho con bolsa interior de poquetín, 80% poliéster, 20% algodón con vista y contra vista de la misma tela.
- 5.47. La cartera deberá llevar pespunte en todo su contorno y el vivo, pespunte al filo con presillas verticales para rematar los extremos.
- 5.48. La cartera deberá cerrar por medio de velcro fijado en forma de cruz.
- 5.49. Tiro trasero presenta en la zona de glúteos, refuerzos con doble pespunte, de 15 cm de largo en la entrepierna y sobre el tiro.
- 5.50. Prettina: autoajustable con el sistema de túnel, cintura con pliegues. Fraccionada de 4.5 a 5.5 cm de ancho, cerrará por medio de un broche metálico al frente.
- 5.51. El falso debe llevar un ojal con un botón de pasta, fijado a la ojatera como refuerzo al interior en la bragueta.
- 5.52. La pretina se hará ajustable con una traba de tela con extensión de elástico en los costados.
- 5.53. Lleva 5 trabas de 6 cm de alto por 4 a 5 cm de ancho, acondicionadas para el uso del cinturón táctico, cosidas pespunte y fijadas a la cintura con remates de presilla en los 4 extremos de la traba.
- 5.54. Levará tafeta fabricado en 100 % poliéster al color de la prenda cosido en la parte interior de la pretina del pantalón de 3.5 cm de ancho y largo dependiendo de la talla.
- 5.55. Largo del pantalón: debe ser pie a tierra con un mínimo de 120 cm, el largo deberá ser contado a partir de la pretina.
- 5.56. Los costados presentarán pespunte reforzado y llevarán dos bolsas de cargo de 20 a 25 cm de ancho por 20 a 25 cm de largo con fuelles de 2.5 cm de profundidad y cartera en forma recta de 5 a 6 cm de alto por 20 a 25 cm de ancho.
- 5.57. La bolsa y carteras llevarán en su contorno pespunte y presillas en la abertura de bolsa y pegado de cartera.
- 5.58. Las bolsas deberán presentar velcro en sus extremos inferiores.
- 5.59. En el interior de las bolsas deberán llevar dos separadores cosidos a la tela del pantalón.
- 5.60. Doblado: de 2 cm con ojales horizontales internos hacia el costado con jaretas tipo agujeta del mismo tono a la tela. Los extremos de la agujeta extendida deben quedar de un mínimo de 20 cm de largo.
- 5.61. Las costuras rectas y overlock deberán ser a 9 puntadas por pulgada mínima.
- 5.62. Deberá usarse hilo poliéster 100% al tono de la prenda y de alta resistencia, grueso en los pespuntos.
- 5.63. Las bolsas, carteras y adornos deberán guardar simetría en ambos lados de la prenda.
- 5.64. Pespuntos: pespunte filo, queda a 2 mm doble pespunte queda a 2 mm y 8 mm del filo.
- 5.65. Etiquetado:
- 5.66. Contar con etiqueta (preferentemente tampográfica) de marca, composición y cuidado de la prenda, así como la talla. De conformidad con la NOM-004-SE-2021, información comercial-etiquetado de productos textiles, prendas de vestir, sus accesorios y ropa de casa
- 5.67. Tolerancia en medidas de hasta 10 cm: ± 0.5 cm.
- 5.68. Tolerancia en medidas de 10.1 cm en adelante: de ± 1 cm
- 5.69. Logotipos: Considerar el logotipo de la institución correspondiente, en caso de que se requiera.
6. MATERIALES

- 6.1. Tela 63 \pm 5% poliéster, 33 \pm 5% algodón, 4% mínimo de Elastano
- 6.2. Tela tipo ripstop resistente a rasgaduras
- 6.3. Tela de 245 g/m²
- 6.4. Terminado: tratamiento repelente agua, manchas con base de aceite y suciedad
7. PRUEBAS DE VALIDACIÓN Y VALORES DE REFERENCIA
- 7.1. Identificación y contenido de fibras
- 7.1.1. 63 \pm 5% poliéster
- 7.1.2. 33 \pm 5% algodón
- 7.1.3. 4% mínimo elastano
- 7.2. Masa por unidad de área
- 7.2.1. Tela de 245 \pm 5 % /m²
- 7.3. Resistencia mínima a la tracción
- 7.3.1. Urdimbre 610 N
- 7.3.2. Trama 420 N
- 7.4. Resistencia mínima al rasgado
- 7.4.1. Urdimbre 70 N
- 7.4.2. Trama 60 N
- 7.5. Cambios dimensionales después del lavado y secado
- 7.5.1. Urdimbre \pm 3%
- 7.5.2. Trama \pm 3%
- 7.6. Grado de solidez mínimo del color al lavado doméstico y comercial procedimiento de lavado 1 ciclo (A1S)
- 7.6.1. Cambio 4 transferencia 2-3
- 7.7. Tipo de ligamento: tafetán.
- 7.8. Numero de hilos por unidad de longitud (hilos/cm)
- 7.8.1. Longitudinal 40 \pm 2 hilos/cm.
- 7.8.2. Transversal 30 \pm 2 hilos/cm
8. MÉTODOS DE REFERENCIA
- 8.1. NMX-A-1833/1-INNTEX-2014, ANÁLISIS QUÍMICO CUANTITATIVO
- 8.2. NMX-A-1833/11-INNTEX-2014, ANÁLISIS QUÍMICO CUANTITATIVO
- 8.3. NMX-A-1833/12-INNTEX-2014, ANÁLISIS QUÍMICO CUANTITATIVO
- 8.4. NMX-A-3801-INNTEX-2012, MASA POR UNIDAD DE ÁREA
- 8.5. NMX-A-059/2-INNTEX-2019 RESISTENCIA A LA TRACCIÓN
- 8.6. NMX-A-109-INNTEX-2012 RESISTENCIA AL RASGADO
- 8.7. NMX-A-5077-INNTEX-2015 ENCOGIMIENTO
- 8.8. NMX-A-105-C06-INNTEX-2015 GRADO DE SOLIDEZ MÍNIMO DEL COLOR AL LAVADO DOMÉSTICO Y COMERCIAL
- 8.9. NMX-A-7211/2-INNTEX-2015 NUMERO DE HILOS POR UNIDAD DE LONGITUD (HILOS/CM)
- 8.10. NOM-004-SE-2021, INFORMACIÓN COMERCIAL- ETIQUETADO DE PRODUCTOS TEXTILES, PRENDAS DE VESTIR, SUS ACCESORIOS Y ROPA DE CASA.



| | |
|--|--|
| PARTIDA 119 | |
| CÓDIGO: CBORO1 | |
| CAJAZADO BORCEGUÍ TIPO I UNISEX | |
| Datos generales del calzado | |
| Tipo de calzado | Borceguí |
| Sistema de construcción | Inyectado directo al corte, pegado y cosido con costura lockstitcher. |
| Clasificación de protección | Tipo I (Categoría ocupacional) |
| Altura del calzado | Talla 24 Altura = 14 ± 1 cm, Talla 25 a 27 Altura = 15 ± 1 cm, Talla 28 a 31 Altura = 16 ± 1 cm. Medicadas tomadas desde el tacón a nivel de piso hasta la parte superior del buílón por la parte trasera. |
| Talla | De conformidad con el cuadro de tallas que se detalla al final de la sección de calzado |
| Unidad de medida | Pz |

| Elemento del calzado | Descripción | Evaluación del desempeño | | |
|----------------------|--|--|-----------------------------------|---|
| | | Prueba | Norma o método | Estándar |
| Corte | Cuero ganado vacuno flor entera | 6.1.2 Resistencia al desgarre | Apéndice A NOM-113-STPS-2009 | 100 N mínimo |
| | | 6.2 Absorción de agua | NOM-113-STPS-2009 | 35% mínimo |
| | | 6.3 Desabsorción de agua | NOM-113-STPS-2009 | 40% mínimo |
| | | 6.1.7 Oxido de cromo | NMX-A-230-1982 | 2.5% mínimo |
| | | 6.1.6 pH | NOM-113-STPS-2009 Apéndice "C" | 3.2 mínimo y no mayor a 4.0 |
| | | 6.1.6 Incremento de pH | NOM-113-STPS-2009 Apéndice "C" | 0.7 máximo |
| Lengüeta con fuelle | En una sola pieza del mismo material y color del corte con fuelle unido hasta el tercer ojillo como mínimo y con acojinamiento de material sintético espurnado. | No aplica | No aplica | No aplica |
| | | No aplica | No aplica | No aplica |
| Bullón | De una sola pieza del mismo material del corte con relleno de espuma de poliuretano o látex. | No aplica | No aplica | No aplica |
| Forro | Completo de material textil sintético tejido o no tejido con acojinamiento de espuma de poliuretano. | No aplica | No aplica | No aplica |
| Suela | De hule vulcanizado o poliuretano en una sola pieza con el tacón, huella con salidas laterales, sin bandas lisas que se extiendan a todo lo largo y ancho de la suela. | 7.2.1 Resistencia a la abrasión (desgaste) | NMX-S-051-1989 | 300 mm ² máximo (hule) 350 mg máximo (pu) |
| | | 7.3 Resistencia a la flexión | NMX-S-051-1989 | 200 % máximo |
| | | Incremento de | | |



| Elemento del calzado | Descripción | Evaluación del desempeño | |
|-----------------------------|---|--------------------------|---|
| | | Prueba | Norma o método |
| Plantilla | Completa preformada de espuma de poliuretano o de EVA con una capa superior de cuero o material textil tejido o no tejido. | No aplica | No aplica |
| Ojillos | Metálicos, redondos o tipo gancho con al menos 5 (cinco) por pala colocados de manera equidistante. Nota: los elementos de sujeción de aquileta podrán ser combinación de ojillos, argollas, pasa cintas, etc. | No aplica | No aplica |
| Agujeta | Tejido redondo con diámetro acorde al tipo de calzado, de poliéster, nylon o combinación de ambos con alma de algodón con herretes de plástico en los extremos y con una longitud acorde a la altura del calzado. | No aplica | No aplica |
| Casco | Termoplástico o tipo celástico. | No aplica | No aplica |
| Contratruer | Termoplástico o material termozconformable. | No aplica | No aplica |
| Planta | Completa de fibra de celulosa o material sintético. | No aplica | No aplica |
| Cambrión | Plástico rígido o metálico. | No aplica | No aplica |
| Pruebas al calzado completo | Resistencia al desprendimiento de la suela | | NRF-034-CFE-2007 74.4 DIN 4843 PARTE II 1975 Método de prueba 4.2 Modificada |
| | | | 400 N mínimo |



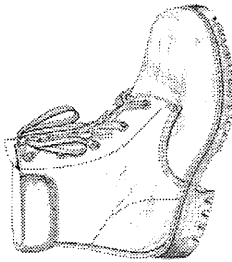

Nota: Las imágenes son de carácter ilustrativas mas no limitativas del diseño final del producto.

| | |
|--|---|
| PARTIDA 120 | |
| CÓDIGO: CBOR02 | |
| CALZADO BORCEGUI TIPO II CON CASCO METÁLICO O NO METÁLICO | |
| Datos generales del calzado | |
| Tipo de calzado | Borcegui. |
| Sistema de construcción | Injectado, vulcanizado o pegado. |
| Clasificación de protección | Tipo II (calzado con puntera de protección) |
| Altura del calzado | Talla 21 a 24 Altura = 15 ± 1 cm, Talla 25 a 27 Altura = 16 ± 1 cm, Talla 28 a 31 Altura = 17 ± 1 cm. medicas tomadas desde el tacón a nivel de piso hasta la parte superior del bultón por la parte trasera. |
| Talla | De conformidad con el cuadro de tallas que se detalla al final de la sección de calzado |
| Unidad de medida | Par |

| Elemento del calzado | Descripción | Evaluación del desempeño | | |
|----------------------|---|---|---------------------------------|--|
| | | Pruebas | Norma o método | Estándar |
| Corte | Cuero ganado vacuno flor entera. | 6.12 Resistencia al desgaste | Apéndice A NOM-113-STPS-2009 | 100 N mínimo |
| | | 8.2 Absorción de agua | NOM-113-STPS-2009 | 35% mínimo |
| | | 8.2 Desabsorción de agua | NOM-113-STPS-2009 | 40% mínimo |
| | | 6.17 Oxido de cromo | NMX-A-230-1982 | 2.5% mínimo |
| | Nota: El color del corte es opcional en función de la necesidad de la dependencia o entidad solicitante. | 6.16 pH | NOM-113-STPS-2009 Apéndice "C" | 3.2 y no mayor a 4.0 |
| | | 6.16 Incremento de pH | NOM-113-STPS-2009 Apéndice "C" | 0.7 máximo |
| Lengüeta con fuelle | En una sola pieza del mismo material y color del corte con fuelle unido hasta el tercer ojillo como mínimo y con acoplamiento de material sintético espumado. | No aplica | No aplica | No aplica |
| Refuerzo del talón | Del mismo material del corte con una jareta colocada en la parte superior. | No aplica | No aplica | No aplica |
| Bullón | De una sola pieza del mismo material del corte con relleno de espuma de poliuretano o látex. | No aplica | No aplica | No aplica |
| Ferreo | Completo de material textil sintético tejido o no tejido con acoplamiento de espuma de poliuretano | No aplica | No aplica | No aplica |
| Suela | De poliuretano con patrón de hule vulcanizado o completa de hule o completa de | 7.21 Resistencia a la abrasión (desgaste) | NMX-S-051-1969 | Hule: 300 mm ² máximo Poliuretano: 350 mm ² máximo. |

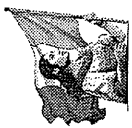

| Elemento del calzado | Descripción | Evaluación del desempeño | 200 % máximo |
|----------------------|--|----------------------------|----------------------|
| | 7.3 Resistencia a la flexión (Incremento de abertura a 35,000 ciclos) | NMX-S-051-1989 | 200 % máximo |
| Plantilla | Completamente preformada de espuma de poliuretano o de EVA, con una capa superior de cuero o material textil tejido o no tejido. | No aplica | No aplica |
| Planta | Completamente de fibra de celulosa o material sintético | No aplica | No aplica |
| Ojillos | Metallicos 5 (cinco) por pala colocados de manera equidistante. Nota: los elementos de sujeción de aguja podrán ser combinación de ojillos, argollas, pasacintas, etc. | No aplica | No aplica |
| Agujeta | Tejido redondo con diámetro acorde al tipo de calzado, de poliéster, nylon o combinación de ambos con alma de algodón con herretes de plástico en los extremos y con una longitud acorde a la altura del calzado | No aplica | No aplica |
| Cambrión | Plástico rígido o metálico. | No aplica | No aplica |
| Contrahuete | Termoplástico, material termoconformable o tipo elastic. | No aplica | No aplica |
| Casco | Metallico o no metálico. | 8.3 Resistencia al impacto | NOM-113-STPS-2009 |
| | 8.4 Resistencia a la compresión | NOM-113-STPS-2009 | Estándar (mm) |
| | | | Talla (cm) |
| | | | 21 11.0 mínimo |
| | | | 22 11.3 mínimo |
| | | | 23 11.6 mínimo |
| | | | 24 12.0 mínimo |
| | | | 25 12.3 mínimo |
| | | | 26 12.6 mínimo |
| | | | 27 13.0 mínimo |
| | | | 28 13.3 mínimo |
| | | | 29 13.6 mínimo |
| | | | 30 o más 14.0 mínimo |

| Descripción | Prueba | Evaluación del desempeño | Norma o método | Estándar |
|-------------|--------|--------------------------|----------------|----------|
|-------------|--------|--------------------------|----------------|----------|

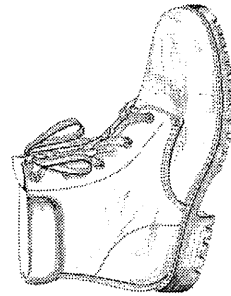

Nota: Las imágenes son de carácter ilustrativas mas no limitativas del diseño final del producto.

| Pruebas completas | Descripción al calzado | Evaluación del desempeño | 400 N mínimo |
|-------------------|--|--|--------------|
| | Resistencia al desprendimiento de la suela | NRF-024-CFE-2007 Método de prueba 7.4.4. DIN 4843 PARTE II 1975 Método de prueba 4.2 Modificada | |





| PARTIDA 121 | | Evaluación del desempeño | |
|---|---|---|--|
| CÓDIGO: CEBOR3 | Descripción | Prueba | Norma o método |
| CAJAZADO BORCEGUI DE TRABAJO TIPO II CON CASQUILLO DE PLÁSTICO | | | |
| Datos generales del calzado | | | |
| Tipo de calzado | Borcegui | | |
| Sistema de construcción de protección | Pegado y cosido con costura lockstitcher. | | |
| Clasificación de protección | Tipo II (calzado con puntera de protección) | | |
| Altura del calzado | Talla 21 a 24 Altura = 15 ± 1 cm, Talla 25 a 27 Altura = 16 ± 1 cm, Talla 28 a 31 Altura = 17 ± 1 cm. medicadas tomadas desde el tacón a nivel de piso hasta la parte superior del bullón por la parte trasera. | | |
| Talla | De conformidad con el cuadro de tallas que se detalla al final de la sección de calzado | | |
| Unidad de medida | Par | | |
| Elemento del calzado | Descripción | Prueba | Norma o método |
| Corte | Cuero ganado vacuno flor entera. | 612 Resistencia al desgarrar 62 Absorción de agua 62 Desabsorción de agua 617 Ocido de cromo 616 pH 616 incremento de pH | NOM-A-200-1982 NOM-113-STPS-2009 Apéndice "C" NOM-115-STPS-2009 Apéndice "C" |
| Lengüeta con fuelle | En una sola pieza del mismo material y con el corte con fuelle unido hasta el tercer ojillo con el mismo y con acoplamiento de material sintético espumado | No aplica | No aplica |
| Reforzo del talón | Del mismo material del corte con una jareta colocada en la parte superior. | No aplica | No aplica |
| Bullón | De una sola pieza del mismo material del corte con relleno de espuma de poliuretano. | No aplica | No aplica |
| Forro | Completo de material textil sintético tejido o no tejido con acoplamiento de espuma de poliuretano. | No aplica | No aplica |
| Suela | De hule vulcanizado en una sola pieza con el tacón, la huella con salidas laterales; (desgastar) | 721 Resistencia a la abrasión (desgastar) | NMX-S-051-1989 |



| Elemento del calzado | Descripción | Evaluación del desempeño |
|----------------------|---|--|
| | sin bandas lisas que se extiendan a todo el largo y ancho de la suela. | 7.3 Resistencia a la flexión (incremento de apertura a 35 000 ciclos) |
| Plantilla | Completa preformada de espuma de poliuretano o de EVA con una capa superior de cuero o material textil tejido o no tejido. | No aplica |
| Planta | Completa de fibra de celulosa o material sintético. | No aplica |
| Ojillos | Metálicos, redondos o tipo gancho, con al menos 5 (cinco) por pala colocados de manera equidistante. Nota: los elementos de sujeción de agujeta podrán ser combinación de ojillos, argollas, pasacintas, etc. | No aplica |
| Agujeta | Tejido redondo con diámetro acorde al tipo de calzado, de poliéster, nylon o combinación de ambos con alma de algodón con herrajes de plástico en los extremos y con una longitud acorde a la altura del calzado. | No aplica |
| Cambrión | Plástico tejido o metálico. | No aplica |
| Contrafuerte | Termoplástico material termocoformable o tipo elastico. | No aplica |
| Casco | De Plástico | 8.3 Resistencia al impacto 8.4 Resistencia a la compresión |
| | | Estándar (mm) Talla (cm) 21 11.0 mínimo 22 11.3 mínimo 23 11.6 mínimo 24 12.0 mínimo 25 12.3 mínimo 26 12.6 mínimo 27 13.0 mínimo 28 13.3 mínimo 29 13.6 mínimo 30 14.0 mínimo o más |

ANEXOS
DECLARACIÓN DE CONTRATOS



| Descripción | Prueba | Norma o método | Estándar |
|-----------------------------|--|---|--------------|
| Pruebas al calzado completo | Resistencia al desprendimiento de la suela | NRF-034-CFE-2007 Método de prueba 7.4.4 DIN 4843 PARTE II 1975 Método de prueba 4.2 Modificada | 400 N mínimo |

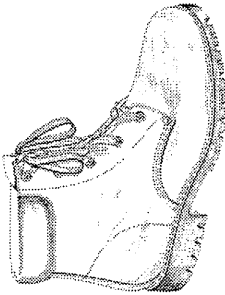

Nota: Las imágenes son de carácter ilustrativas mas no limitativas del diseño final del producto.



| PARTIDA 122 | |
|---|--|
| CÓDIGO: CBQRO4 | |
| CALZADO BORCEGUI TIPO II + III PARA MANTENIMIENTO | |
| Dato: generales del calzado | |
| Tipo de calzado | Borcegui |
| Sistema de construcción de protección | Injectado directo al corte Tipo II + III (calzado con puntera de protección) |
| Altura del calzado | Talla 21 a 24, Altura = 15 ± 1 cm, Talla 25 a 27, Altura = 16 ± 1 cm, Talla 28 a 31, Altura = 17 ± 1 cm. Medidas tomadas desde el tacón a nivel de piso hasta la parte superior del bultón por la parte trasera. |
| Talla | De conformidad con el cuadro de tallas que se detalla al final de la sección de calzado par |
| Unidad de medida | par |

| Elemento del calzado | Descripción | Evaluación del desempeño | |
|----------------------|--|--|-----------------------------------|
| | | Prueba | Norma o método |
| Corte | Cuero ganado vacuno. | 6.1.2 Resistencia al desgarre | Apéndice A NOM-113-STPS-2009 |
| | | 6.2 Absorción de agua | NOM-113-STPS-2009 |
| | | 6.3 Desabsorción de agua | NOM-113-STPS-2009 |
| | | 6.1.7 Oído de cromo | NOM-A-230-1982 |
| | | 6.1.6 pH | NOM-113-STPS-2009 Apéndice "c" |
| | | 6.1.6 Incremento de pH | NOM-113-STPS-2009 Apéndice "c" |
| Lengüeta con fuelle | Del mismo material del corte unido mínimo al tercer ojillo | No aplica | No aplica |
| Bultón | De una sola pieza del mismo material del corte con relleno de espuma de poliuretano o látex. | No aplica | No aplica |
| Forro | Chinela y tubos: de material textil sintético con acojinamiento de espuma de poliuretano. - Talón: de carmaza de cuero | No aplica | No aplica |
| Suela | De poliuretano con patín de hule o completo de poliuretano. Huello con salidas laterales sin banditas que se extiendan a todo lo largo y ancho de la suela | 7.2.1 Resistencia a la abrasión (desgaste) | NMX-S-05:1989 |
| | | 7.3 Resistencia a la flexión (incremento de abertura a 35 000 ciclos) | NMX-S-05:1989 |
| | | Hule: 300 mm ² máximo. Poliuretano: 350 mm ² máximo. | |
| | | | 200 % máximo |



| Elemento del calzado | Descripción | Evaluación del desempeño |
|----------------------|---|---------------------------------|
| Plantilla | Completa preformada de espuma de poliuretano o de EVA, con una capa superior de cuero o material textil tejido o no tejido. | No aplica |
| Planta | Material sintético o de fibra de celulosa. | No aplica |
| Ojillos | De plástico redondos, tipo gancho o perforados 6 (seis) por pala mínimo, colocados de manera equidistante. | No aplica |
| Cambrión | Plástico líquido | No aplica |
| Agujetas | Tejido redondo con diámetro acorde al tipo de calzado, de poliéster, nylon o combinación de ambos con alms de algodón con herretes de plástico en los extremos y con una longitud acorde a la altura del calzado. | No aplica |
| Contrafuerte | Material termoconformable o tipo celástico. | No aplica |
| Casco | No metálico. | NOM-113-STPS-2009 |
| | | 8.3 Resistencia al impacto |
| | | 8.4 Resistencia a la compresión |
| | | Talla (cm) |
| | | 21 11.0 mínimo |
| | | 22 11.3 mínimo |
| | | 23 11.6 mínimo |
| | | 24 12.0 mínimo |
| | | 25 12.3 mínimo |
| | | 26 12.6 mínimo |
| | | 27 13.0 mínimo |
| | | 28 13.3 mínimo |
| | | 29 13.6 mínimo |
| | | 30 o más 14.0 mínimo |

Nota: Las imágenes son de carácter ilustrativas mas no limitativas del diseño final del producto.

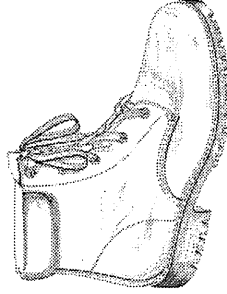

| Descripción | Prueba | Norma o método | Estándar |
|-----------------------------|---|---|--------------|
| Pruebas al calzado completo | Resistencia al desprendimiento de la suela | NRF-034-CFE-2007 Método de prueba 7.4.4 DIN 4843 PARTE II 1975 Método de prueba 4.2 Modificada | 400 N mínimo |
| | 8.5 Resistencia dieléctrica a 14 000 Volts durante 60 segundos. | NOM-113-STPS-2009 | 10 mA máximo |

| | |
|--|---|
| PARTIDA 123 | |
| CODIGO: CBOROS | |
| Calzado BORCEGUÍ TIPO III DIELECTRICO | |
| Datos generales del calzado: | |
| Tipo de calzado | Borceguí |
| Sistema de construcción | Injectado, vulcanizado o pegado. |
| Clasificación de protección | Tipo III (calzado dieléctrico). |
| Altura del calzado | Talla 21 a 24 Altura = 15 ± 1 cm, Talla 25 a 27 Altura = 16 ± 1 cm, Talla 28 a 31 Altura = 17 ± 1 cm. medicas tomadas desde el tacón a nivel de piso hasta la parte superior del buílón por la parte trasera. |
| Talla | De conformidad con el cuadro de tallas que se detalla al final de la sección de calzado |
| Unidad de medida | Par |

| Elemento del calzado | Descripción | Prueba | Norma o método | Evaluación del desempeño | Estándar |
|----------------------|--|--|---|---|-----------|
| Corte | Cuero ganado vacuno flor entera. | 6.1.2 Resistencia al desgarre 8.2. Absorción de agua 8.3. Desabsorción de agua 6.1.7 Oxido de cromo 6.1.6 pH 6.1.6 Incremento de pH | Apéndice A, NOM-113-STPS-2009 NOM-113-STPS-2009 NOM-113-STPS-2009 NOM-A-230-1982 NOM-113-STPS-2009 Apéndice "C" NOM-113-STPS-2009 Apéndice "C" | 100 N mínimo 35% mínimo 40% mínimo 2.5% mínimo 3.2 y no mayor a 4.0 0.7 máximo | |
| Lengüeta con huella | En una sola pieza del mismo material y color del corte con huella unido hasta el tercer oñillo como mínimo y con acolchamiento de material sintético espumado. | No aplica | No aplica | No aplica | No aplica |
| Buílón | De una sola pieza del mismo material del corte con relleno de espuma de poliuretano o látex. | No aplica | No aplica | No aplica | No aplica |
| Forro | Completo de material textil sintético tejido o no tejido con acolchamiento de espuma de poliuretano. | No aplica | No aplica | No aplica | No aplica |
| Suela | Opcional: De hule vulcanizado De poliuretano con patin de hule o TPU. De EVA conformada (phylon) con patin de hule o TPU. La huella con salidas laterales, sin bandas lisas que se | 7.2.1 Resistencia a la abrasión (desgaste) 7.3 Resistencia a la flexión | NMX-S-051-1989 | 300 mm ² máximo (hule) 350 mg máximo (pu) Nota: Para TPU se considerara el estándar de PU. 200 % máximo | |

| Elemento del calzado | Descripción | Incremento de abertura a 35 000 ciclos) | Evaluación del desempeño |
|-----------------------------|---|---|--------------------------|
| Plantilla | Completa conformada de espuma de poliuretano o de EVA con una capa superior de cuero o material textil tejido o no tejido. | No aplica | No aplica |
| Planta | Completa de fibra de celulosa o material sintético. | No aplica | No aplica |
| Ojillos | De plástico redondos, tipo gancho o perforados con al menos 5 (cinco) por para colocados de manera equidistante. Nota: los elementos de sujeción de aqueta podrán ser combinación de ojillos, argollas, pasacintas, etc. | No aplica | No aplica |
| Aqueta | Tejido redondo con diámetro acorde al tipo de calzado, de poliéster, nylon o combinación de ambos con alma de algodón con herreros de plástico en los extremos y con una longitud acorde a la altura del calzado | No aplica | No aplica |
| Contrafuente | Termoplástico o material termocofomtable. | No aplica | No aplica |
| Casco | Termoplástico, material termocofomtable o tipo celástico. | No aplica | No aplica |
| Cambrellón | Plástico rígido. | No aplica | No aplica |
| Pruebas al calzado completo | Resistencia al desprendimiento de la suela | 400 N mínimo | Estándar |
| | | Método de prueba 7.4.4 DIN 4843 PARTE II 1975 | |
| | | Método de prueba 4.2 Modificada | |
| | 6.5 Resistencia dieléctrica a 14.000 Volts durante 60 segundos. | 1.0 mA máximo | |
| | | NOM-113-STPS-2009 | |

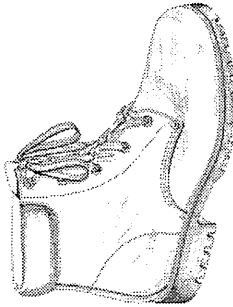

Nota: Las imágenes son de carácter ilustrativas mas no limitativas del diseño final del producto.

| | |
|--|---|
| PARTIDA 124 | |
| CÓDIGO: CBOT01 | |
| CALZADO BOTA TIPO LUNISEX Datos generales del calzado | |
| Tipo de calzado | Bota |
| Sistema de construcción | Inyectado directo al corte, pegado o pegado y cosido con costura lockstitcher. |
| Clasificación de protección | Tipo (Calzado ocupacional) |
| Altura del calzado | Bota: 22 ± 2 cm (medidas tomadas desde el tacón a nivel de piso hasta la parte superior del bultón, por la parte trasera) |
| Talla | De conformidad con el cuadro de tallas que se detalla al final de la sección de calzado |
| Unidad de medida | Pz |

| Elemento del calzado | Descripción | Evaluación del desempeño | | |
|----------------------|---|---|---------------------------------|---|
| | | Pruebas | Norma o método | Estándar |
| Corte | Cuero ganado vacuno flor entera | 6.12 Resistencia al desgarre | Apéndice A NOM-113-STPS-2009 | 100 N mínimo |
| | | 8.2 Absorción de agua | NOM-113-STPS-2009 | 35% mínimo |
| | | 8.2 Desabsorción de agua | NOM-113-STPS-2009 | 40% mínimo |
| | | 6.17 Oxido de cromo | NMX-A-230-1982 | 2.5% mínimo |
| | | 6.16 pH | NOM-113-STPS-2009 Apéndice "C" | 3.2 y no mayor a 4.0 |
| | | 6.16 Incremento de pH | NOM-113-STPS-2009 Apéndice "C" | 0.7 máximo |
| Lengüeta con fuelle | En una sola pieza del mismo material y color del corte con fuelle unido hasta el tercer siflo como mínimo y con acoplamiento de material sintético espumado. | No aplica | No aplica | No aplica |
| Bullón | De una sola pieza del mismo material del corte con relleno de espuma de poliuretano o látex. | No aplica | No aplica | No aplica |
| Forro | Completo de material textil sintético tejido o no tejido con acoplamiento de espuma de poliuretano. | No aplica | No aplica | No aplica |
| Suela | De hule vulcanizado o poliuretano en una sola pieza con el tacón, huella con salidas laterales, sin bandas flexas que se extiendan a todo lo largo y ancho de la suela. | 7.2.1 Resistencia a la abrasión (descaste) | NMX-S-051-1989 | 300 mm ² máximo (hule) 350 mg máximo (PU) |
| | | 7.3 Resistencia a la flexión (incremento de | NMX-S-051-1989 | 200 % máximo |



| Elemento del calzado | Descripción | Evaluación del desempeño | | |
|----------------------|--|----------------------------|-----------|-----------|
| Plantilla | Completa preformada de espuma de poliuretano o de EVA con una capa superior de cuero o material textil tejido o no tejido. | abertura a 35 OCO (ciclos) | No aplica | No aplica |
| Cujillas | Metálicas, redondas o tipo gancho con al menos 5 (cinco) por pala colocados de manera equidistante. Nota: los elementos de sujeción de agujeta podrán ser combinación de ojillos, argollas, pasacintas, etc. | No aplica | No aplica | No aplica |
| Agujeta | Tejido redondo con diámetro acorde al tipo de calzado, de poliéster, nylon o combinación de ambos con alma de algodón con herretes de plástico en los extremos y con una longitud acorde a la altura del calzado | No aplica | No aplica | No aplica |
| Casco | Termoplástico o tipo cretástico. | No aplica | No aplica | No aplica |
| Contrafuerte | Termoplástico o material termosconfornable. | No aplica | No aplica | No aplica |
| Planta | Completa de fibra de celulosa o material sintético. | No aplica | No aplica | No aplica |
| Cambullón | Plástico rígido o metálico. | No aplica | No aplica | No aplica |



Nota: Las imágenes son de carácter ilustrativas mas no limitativas del diseño final del producto.

| Descripción | Prueba | Norma o método | Estándar |
|-----------------------------|--|---|--------------|
| Pruebas al calzado completo | Resistencia al desprendimiento de la suela | NSF-034-CFE-2007 Método de Prueba 7.4.4.DIN 4843 PARTE II 1975 Método de prueba 4.2 Modificada | 400 N mínimo |



| | |
|------------------------------------|---|
| PARTIDA 125 | |
| CÓDIGO: CBOT02 | |
| Calzado Bota Tipo II + III | |
| Datos generales del calzado | |
| Tipo de calzado | Bota. |
| Sistema de construcción | Injectado al corte o pegado. |
| Clasificación de protección | de Tipo II + III (calzado PP+D). |
| Altura del calzado | 22 ± 2 cm medidas tomadas desde el tacón a nivel de piso hasta la parte superior del buílón, por la parte trasera |
| Talla | De conformidad con el cuadro de tallas que se detalla al final de la sección de calzado |
| Unidad de medida | Par. |

| Elemento del calzado | Descripción | Prueba | Norma o método | Evaluación del desempeño | Estándar |
|----------------------|--|---|---|--|-----------|
| Corite | Cuero ganado vacuno. | 6.1.2 Resistencia al desgarre 8.2 Absorción de agua 8.2 Desabsorción de agua 6.1.7 Oxido de la cramo 6.1.6 pH 6.1.6 Incremento de pH | Apéndice A NOM-115-STPS-2009 NOM-115-STPS-2009 NOM-115-STPS-2009 NMX-A-230-1992 NOM-115-STPS-2009 Apéndice "C" NOM-115-STPS-2009 Apéndice "C" | 100 N mínimo 35% mínimo 40% mínimo 2.5% mínimo 3.2 y no mayor a 4.0 0.7 máximo | |
| Lengüeta con fuelle | En una sola pieza del mismo material y color del corte con fuelle unido hasta el tacón, ojalillo como mínimo y con acompañamiento de material sintético espumado. | No aplica | No aplica | No aplica | No aplica |
| Buílón | De una sola pieza del mismo material del corte con relleno de espuma de poliuretano. | No aplica | No aplica | No aplica | No aplica |
| Fofo | Completo de material textil sintético tejido o no tejido con acompañamiento de espuma de poliuretano. | No aplica | No aplica | No aplica | No aplica |
| Suela | Optional. De hule vulcanizado. De poliuretano con patín de hule o TPU. De EVA conformada (phylon) con patín de hule o TPU. La huella con salidas laterales, sin bandas lisas que se funcinamiento de | 7.2.1 Resistencia a la abrasión (desgaste) 7.3 Resistencia a la flexión | NMX-S-051-1989 NMX-S-051-1989 | 300 mm ² máximo 350 mg máximo (PU) Nota: Para TPU se considerará el estándar de PUL 200 % máximo | |

| Elemento del calzado | Descripción | Prueba | Norma o método | Evaluación del desempeño | Estándar |
|----------------------|---|---|--|---|-----------|
| | extiendan a todo lo largo y ancho de la suela. | | | apertura a 35 000 ciclos) | |
| Plantilla | Completa preformada de espuma de poliuretano o de EVA con una capa superior de cuero o material textil tejido o no tejido. | No aplica | No aplica | No aplica | No aplica |
| Planta | Completa de fibra de celulosa o material sintético. | No aplica | No aplica | No aplica | No aplica |
| Ojillos | De plástico redondos, tipo gancho o perforados con alfileres (siete) por para colocados de manera equidistante. Nota: Los elementos de sujeción de agujeta podrán ser combinación de ojillos, argollas, pasacintas, etc. | No aplica | No aplica | No aplica | No aplica |
| Agujeta | Tejido redondo con diámetro acorde al tipo de calzado, de poliéster, nylon o combinación de armbón con herretes de algodón con herretes de plástico en los extremos y con una longitud acorde a la altura del calzado | No aplica | No aplica | No aplica | No aplica |
| Cambillón | Plástico rígido. | No aplica | No aplica | No aplica | No aplica |
| Contrafuente | Termoplástico o material termoconformable. | No aplica | No aplica | No aplica | No aplica |
| Casco | No metálico. | 8.3 Resistencia al impacto 8.4 Resistencia a la compresión | NOM-115-STPS-2009 NOM-115-STPS-2009 | Talla (cm) Estándar (mm) 21 110 mínimo 22 115 mínimo 23 120 mínimo 24 125 mínimo 25 130 mínimo 26 135 mínimo 27 140 mínimo 28 145 mínimo 29 150 mínimo 30 o más 14.0 mínimo | |

| Descripción | Prueba | Evaluación del desempeño | Norma o método | Estándar |
|-----------------------------|---|---|--|--------------|
| Pruebas al calzado completo | Resistencia al desprendimiento de la suela. | Resistencia al desprendimiento de la suela. | NBF-034-CFE-2007 Método de prueba 7.4.4 DIN 4843 PARTE II 1975 | 400 N mínimo |



| Evaluación del desempeño | |
|---|---------------|
| Método de prueba 4.2 Modificada NOM-113-STPS-2009 | 1.0 mA máximo |
| 8.5 Resistencia dieléctrica a 14, 000 Volts durante 60 segundos. | |

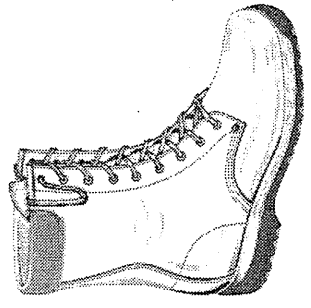

Nota: Las imágenes son de carácter ilustrativas, mas no limitativas del diseño final del producto.



| PARTIDA 126 | |
|-----------------------------------|--|
| CÓDIGO: CBO103 | |
| CALZADO BOTA TIPO III DIeléCTRICO | |
| Datos generales del calzado | |
| Tipo de calzado | Bota |
| Sistema de construcción | Vulcanizado o pegado o goodyear welt. (Vira o "Welt" es la caja que cubre toda la bota entre la suela y la piel) |
| Clasificación de protección | Tipo III (calzado dieléctrico) |
| Altura del calzado | 22 ± 2 cm medidas tomadas desde el tacón a nivel de piso hasta la parte superior del buílón por la parte trasera |
| Talla | De conformidad con el cuadro de tallas que se detalla al final de la sección de calzado |
| Unidad de medida | Par |

| Elemento del calzado | Descripción | Evaluación del desempeño | | |
|----------------------|--|---|---|---|
| | | Prueba | Norma o método | Estándar |
| Corte | Cuero ganado vacuno. | 6.1.2 Resistencia al desgarrar 8.2 Absorción de agua 8.2 Desabsorción de agua 6.1.7 Oxido de cromo 6.1.6 pH 6.1.6 incremento de pH | Apéndice A NOM-113-STPS-2009 NOM-113-STPS-2009 NOM-113-STPS-2009 NMX-A-230-1982 NOM-113-STPS-2009 Apéndice "C" NOM-113-STPS-2009 Apéndice "C" | 100 N mínimo 35% mínimo 40% mínimo 2.5% mínimo 3.2 y no mayor a 4.0 0.7 máximo |
| Lengüeta | De una sola pieza del mismo material y color del corte. | No aplica | No aplica | No aplica |
| Buílón | De una sola pieza del mismo material del corte con relleno de espuma de poliuretano o látex. | No aplica | No aplica | No aplica |
| Forro | Completo de material textil sintético tejido o no tejido con acolchamiento de espuma de poliuretano. | No aplica | No aplica | No aplica |
| Suela | De hule vulcanizado en una sola pieza con el tacón, huella la abriación (desgaste) con salidas laterales, sin bandas lisas que se extiendan a todo lo largo y ancho de la suela. | 7.2.1 Resistencia a la abriación (desgaste) 7.3 Resistencia a la flexión (incremento de abertura a 35,000 ciclos) | NMX-5-051-1989 NMX-5-051-1989 | 300 mm ² máximo 200 % máximo |
| Plantilla | Completa preformada de espuma de poliuretano o de EVA, con una capa superior de cuero o material textil tejido o no tejido. | No aplica | No aplica | No aplica |





| Elemento del calzado | Descripción | Evaluación del desempeño | | |
|-----------------------------|---|--------------------------|--|---|
| Planta | Completa de fibra de celulosa o material sintético. | No aplica | No aplica | No aplica |
| Ojillos | De plástico redondos, tipo gancho o perforados con al menos 7 (siete) por pala colocados. Nota: los elementos de sujeción de agujeta podrán ser combinación de ojillos, argollas, pasacintas, etc. | No aplica | No aplica | No aplica |
| Agujeta | Tejido redondo con diámetro acorde al tipo de calzado, de poliéster, nylon o combinación de ambos con alma de algodón con herrajes de plástico en los extremos y con una longitud acorde a la altura del calzado. | No aplica | No aplica | No aplica |
| Casco | Termoplástico o tipo celástico. | No aplica | No aplica | No aplica |
| Contrafuerte | Termoplástico o material termooformable. | No aplica | No aplica | No aplica |
| Cambión | Plástico rígido. | No aplica | No aplica | No aplica |
| Pruebas al calzado completo | Resistencia al desprendimiento de la suela | Prueba | Norma o método | Estándar |
| | | | NRF-034-CFE-2007 Método de prueba 7.4.4 DIN 4843 PARTE II 1975 Método de prueba 4.2 Modificada NOM-113-STPS-2009 | 400 N mínimo 1.0 mA máximo |

Nota: Las imágenes son de carácter ilustrativas mas no limitativas del diseño final del producto.





| | |
|--|--|
| PARTIDA 127 | |
| CÓDIGO: CBOTO4 | |
| CALZADO BOTA ESTILO TÁCTICA MILITAR | |
| Datos generales del calzado | |
| Tipo de calzado | Bota |
| Sistema de construcción | Inyectado directo al corte o pegado |
| Clasificación de protección | de Tipo (ocupacional) |
| Altura del calzado | Bota táctica 23 ± 2 cm medidas tomadas desde el tacón a nivel de piso hasta la parte superior del bultón, por la parte trasera |
| Talla | De conformidad con el cuadro de tallas que se detalla al final de la sección de calzado |
| Unidad de medida | Par |

| Elemento del calzado | Descripción | Prueba | Norma o método | Evaluación del desempeño | Estándar |
|----------------------|--|---|---|---|-----------|
| Conte | <ul style="list-style-type: none"> Chinela de cuero ganado vacuno. Laterales y tubo en combinación de cuero ganado vacuno y material textil sintético tejido tipo malla. <p>Nota: El color del corte es opcional en función de la necesidad de la dependencia o entidad solicitante.</p> | 6.12 Resistencia al desgarre 6.7 Absorción de agua 6.21 Desabsorción de agua 6.17 Oxido de Cromo 6.16 pH 6.16 Incremento de pH | ANSI/ISA A NOM-113-STPS-2009 NOM-113-STPS-2009 NOM-113-STPS-2009 NOM-A-230-1982 NOM-113-STPS-2009 Apéndice "C" NOM-113-STPS-2009 Apéndice "C" | 100 N mínimo 35% mínimo 40% mínimo 2.5% mínimo 3.2 y no mayor a 4.0 0.7 máximo | No aplica |

| | | | | | |
|---------------------|--|-----------|-----------|-----------|-----------|
| Lengüeta con huella | En una sola pieza del mismo material y color del conte con huella unificada hasta el tercer ojillo como mínimo y con acolchamiento de material sintético espumado. | No aplica | No aplica | No aplica | No aplica |
|---------------------|--|-----------|-----------|-----------|-----------|

| | | | | | |
|--------|---|-----------|-----------|-----------|-----------|
| Bultón | Cuero o material textil sintético con relleno de látex o espuma de poliuretano. | No aplica | No aplica | No aplica | No aplica |
|--------|---|-----------|-----------|-----------|-----------|

| | | | | | |
|-------|---|-----------|-----------|-----------|-----------|
| Fotro | <ul style="list-style-type: none"> Chinela y tubos: de material textil sintético con acolchamiento de espuma de poliuretano. Talón: de carnaza de cuero | No aplica | No aplica | No aplica | No aplica |
|-------|---|-----------|-----------|-----------|-----------|

| | | | | | |
|-------|---|--|----------------------------------|---|-----------|
| Suela | Suela de poliuretano con patín de hule vulcanizado o suela de EVA con patín de hule vulcanizado o poliuretano de alta densidad (patín) y poliuretano de baja densidad (cuña-entresuela), huella con salidas laterales, sin banditas | 7.21 Resistencia a la abrasión (desgaste) 7.3 Resistencia a la flexión (Incremento de abertura a 35 000 ciclos) | NMX-S-051-1989 NMX-S-051-1989 | Hule: 300 mm ² máximo, poliuretano: 350 mg máximo. 200 % máximo | No aplica |
|-------|---|--|----------------------------------|---|-----------|



| Elemento del calzado | Descripción | Evaluación del desempeño |
|--------------------------------|--|--------------------------|
| | lisas que se extiendan a todo lo largo y ancho de la suela. | |
| Cierre | De material plástico o metálico colocado en el lado interno del tubo con un látigo de cuero o material textil tejido con gancho y felpa para cubrir la parte superior del cierre. | No aplica |
| Plantilla | Completa preformada de espuma de poliuretano o de EVA, con una capa superior de material textil tejido o no tejido. | No aplica |
| Planta | Fibra de celulosa o material sintético | No aplica |
| Ojillos, ganchos y pasa cintas | Ojillos redondos, ganchos o pasacintas metálicos o de plástico, 7 (siete) por pala mínimo colocados equidistante. | No aplica |
| Agujeta | Tejido redondo con diámetro acorde al tipo de calzado, de poliéster, nylon o combinación de ambos con alma de algodón con herrajes de plástico en los extremos y con una longitud acorde a la altura del calzado | No aplica |
| Casco | Tipo calástico o termoplástico | No aplica |
| Contrafuerte | Tipo calástico o termoplástico | No aplica |

| Descripción | Prueba | Evaluación del desempeño | Norma o método | Estándar |
|-----------------------------|--|--------------------------|---|--------------|
| Pruebas al calzado completo | Resistencia al desprendimiento de la suela | No aplica | NRF-034-CFE-2007 Método de prueba 7.4.4. DIN 4843 PARTE II 1975 Método de prueba 4.2 Modificada | 400 N mínimo |





Nota: Las imágenes son de carácter ilustrativas mas no limitativas del diseño final del producto.

| | |
|--|--|
| PARTIDA 128 | |
| CÓDIGO: CBOTOS | |
| CALZADO ESTILO BOTAS EXTRA LARGAS (BOTA EXTRA ALTA) | Datos generales del calzado |
| Tipo de calzado | Bota extra larga (extra alta) tipo botinero. |
| Sistema de construcción | Inyectado. |
| Clasificación de protección | No aplica. |
| Altura de la bota | 80 cm ± 5 cm medida tomada desde el piso hasta la parte superior de la bota. |
| Talla | De conformidad con el cuadro de tallas que se detalla al final de la sección de calzado. |
| Unidad de medida | Par. |

| Elemento del calzado | Descripción | Evaluación del desempeño | | |
|----------------------|---|---|----------------|----------------------------------|
| | | Prueba | Norma o método | Estándar |
| Corte | PVC en color negro. | No aplica | No aplica | No aplica |
| Forro | Completo en su interior de material textil de algodón. | No aplica | No aplica | No aplica |
| Resortes | Material elástico para ajustar la extensión de la bota y ajustarse a la cintura. | No aplica | No aplica | No aplica |
| Suela | Completa de PVC, en una sola pieza con el tacón en color rojo, huella con salidas laterales, sin bandas lisas que se extiendan a todo lo largo y ancho de la suela. | 7.2.1 Resistencia a la abrasión (desgaste) | NMX-5-051:1989 | 250 mm ² máximo (PVC) |
| | | 7.3 Resistencia a la flexión (incremento de abertura a 35 000 ciclos) | NMX-5-051:1989 | 200 % máximo |
| Extensión de la bota | De material impermeable que cubre hasta las piernas. | No aplica | No aplica | No aplica |

| Descripción | Prueba | Evaluación del desempeño | |
|-----------------------------|--|--------------------------|--------------------------------|
| | | Norma o método | Estándar |
| Pruebas al calzado completo | Resistencia al deslizamiento Condiciones: - Tipo talón. - Superficie baldosa de cerámica (Eurotile Z). - Lubricante solución jabonosa (SLS). Resistencia a la estanqueidad. | UNE EN ISO 13287:2020 | ≥ 0.20 coeficiente de fricción |
| | | ISO 20344:2021 | Sin fugas de aire. |

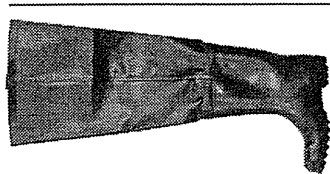

80 cm

Nota: Las imágenes son de carácter ilustrativas mas no limitativas del diseño final del producto.

| PARTIDA 129 | | Datos generales del calzado | |
|-----------------------------|--|---|--|
| CÓDIGO: CB0106 | | CALKADO BOTA DE PVC | |
| Tipo de calzado | Bota sencilla | Inyectado en una sola pieza o vulcanizado en una sola pieza. | |
| Sistema de construcción | | En este tipo de calzado se presentan en diferentes alturas con adaptador (ajustador) a 40, 35, 32, 25 y 20 ± 1 cm medidas tomadas desde el piso hasta la parte superior del calzado por la parte trasera. | |
| Altura del calzado | | De conformidad con el cuadro de tallas que se detalla al final de la sección de calzado. | |
| Talla | | Par | |
| Unidad de medida | | | |
| Elemento del calzado | Descripción | Evaluación del desempeño | |
| Conte | Completo de PVC | No aplica | No aplica |
| Forro de calcetín | Material textil tejido. | No aplica | No aplica |
| Suela | Completa de PVC, en una sola pieza con el tacón, huella con salidas laterales, sin bandas lisas que se extiendan a todo lo largo y ancho de la suela. | 7.2.1 Resistencia a la abrasión (desgaste) 7.3 Resistencia a la flexión (incremento de abertura a 35 000 ciclos) 7.4 Resistencia a los aceites (aumento de volumen) | NMX-5-051-1989 300 mm² máximo 200 % máximo 100 % máximo |
| Descripción | Prueba | Evaluación del desempeño | Estándar |
| Pruebas al calzado completo | Resistencia al deslizamiento Condiciones: - Tipo talón. - Superficie baidosa de cerámica (Eurotile 2). - Lubrificante solución jabonosa (SLS). | UNE EN ISO 13287:2020 | ≥ 0.20 coeficiente de fricción |

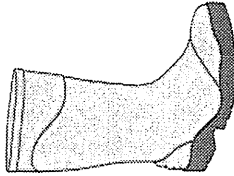

Nota: Las imágenes son de carácter ilustrativas más no limitativas del diseño final del producto.

| | |
|---|---|
| PARTIDA 130 | |
| CÓDIGO: CCH001 | |
| CALZADO CHOCLO ESTILO DERBY UNISEX | |
| Bases generales del calzado | |
| Tipo de calzado | Choclo estilo Derby. |
| Sistema de construcción | Injectado directo al corte o pegado. |
| Clasificación de protección | Tipo I (calzado ocupacional) |
| Altura del calzado | 11 ± 2 cm medidas tomadas desde el piso hasta la parte superior del calzado por la parte trasera. |
| Talla | De conformidad con el cuadro de tallas que se detalla al final de la sección de calzado |
| Unidad de medida | Par |

| Elemento del calzado | Descripción | Evaluación del desempeño | | |
|--|--|---|--------------------------------|---|
| | | Prueba | Norma o método | Estándar |
| Corte | Cuero ganado vacuno flor entera. | 6.12 Resistencia al desgaste | Apéndice A NOM-113-STPS-2009 | 100 N mínimo |
| | | 8.2 Absorción de agua | NOM-113-STPS-2009 | 35% mínimo |
| | | 8.2 Desabsorción de agua | NOM-113-STPS-2009 | 40% mínimo |
| | | 6.17 Oxido de cromo | NMX-A-230-1982 | 2.5% mínimo |
| | | 6.16 pH | NOM-113-STPS-2009 Apéndice "C" | 3.2 y no mayor a 4.0 |
| | | 6.16 Incremento de pH | NOM-113-STPS-2009 Apéndice "C" | 0.7 máximo |
| Nota: El color del corte es opcional en función de la necesidad de la dependencia o entidad solicitante. | | | | |
| Lengüeta | De una sola pieza de cuero ganado vacuno del mismo color del corte. | No aplica | No aplica | No aplica |
| Forro | Completo de material textil sintético tejido o no tejido con acolchamiento de espuma de poliuretano. o Completo de cuero parcho. | No aplica | No aplica | No aplica |
| Bullón | De cuero ganado vacuno con relleno de espuma de poliuretano o latex. | No aplica | No aplica | No aplica |
| Suela | De hule vulcanizado o poliuretano en una sola pieza con el tacón, huella con salidas laterales, sin bandas lisas que se extiendan a todo lo largo y ancho de la suela. | 7.21 Resistencia a la abrasión (desgaste) | NMX-5-051-1989 | 300 mm ² máximo (hule) 350 mg máximo (PU) |
| | | 7.3 Resistencia a la flexión (incremento de abertura a 35 000 ciclos) | NMX-5-051-1989 | 200 % máximo |



| Elemento del calzado | | Evaluación del desempeño | | | |
|----------------------|---|--------------------------|-----------|-----------|-----------|
| Plantilla | Descripción | No aplica | No aplica | No aplica | No aplica |
| Cujillos | Completada de cuero ganado porcinco con acolchamiento de material sintético espumado. | No aplica | No aplica | No aplica | No aplica |
| Agujeta | Metalicos o perforados 3 (tres) por pala mínimo, colocados de manera equidistante. | No aplica | No aplica | No aplica | No aplica |
| Casco | Tejido redondo con diámetro acorde al tipo de calzado, de poliéster, con herretes de plástico en los extremos y tamaño acorde para atar el calzado. | No aplica | No aplica | No aplica | No aplica |
| Contrafuente | Termoplástico o material termoconformable. | No aplica | No aplica | No aplica | No aplica |
| Planta | Termoplástico o material termoconformable. | No aplica | No aplica | No aplica | No aplica |
| Cambión | Fibra de celulosa o material sintético. | No aplica | No aplica | No aplica | No aplica |
| Hilo de costura | Plástico, rígido o metálico. | No aplica | No aplica | No aplica | No aplica |
| | Poliéster al mismo color del calzado. | No aplica | No aplica | No aplica | No aplica |

| Pruebas al calzado completo | | Evaluación del desempeño | |
|--|--------|--|--------------|
| Descripción | Prueba | Norma o método | Estándar |
| Resistencia al desprendimiento de la suela | | NRF-034-CFE-2007 Método de prueba 7444 DIN 4645 PARTE II 1975 Método de prueba 4-Z modificada | 300 N mínimo |

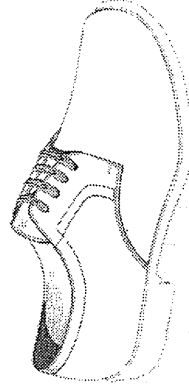

Nota: Las imágenes son de carácter ilustrativas mas no limitativas del diseño final del producto.

| | |
|--|---|
| PARTIDA 131 | |
| CÓDIGO: CCH002 | |
| CALZADO: CHOCLO ESTILO DERBY DE PISO UNISEX | |
| Datos generales del calzado | |
| Tipo de calzado | Choclo. |
| Sistema de construcción | Injectado directo al corte o pegado. |
| Clasificación de protección | No aplica |
| Altura del calzado | 11 ± 2 cm medida tomada desde el piso hasta la parte superior del calzado por la parte trasera. |
| Talla | De conformidad con el cuadro de tallas que se detalla al final de la sección de calzado |





| Unidad de medida | | Par | Evaluación del desempeño | | |
|----------------------|--|---|--------------------------------|----------------------|-----------|
| Elemento del calzado | Descripción | Prueba | Norma o método | Estándar | |
| Corte | Cuero ganado vacuno flor entera. | 6.1.2 Resistencia al desgarre | Apéndice A NOM-113-STPS-2009 | 100 N mínimo | |
| | | 8.2 Absorción de agua | NOM-113-STPS-2009 | 35% mínimo | |
| | | 8.2 Desabsorción de agua | NOM-113-STPS-2009 | 40% mínimo | |
| Lengüeta | De una sola pieza de cuero ganado vacuno del mismo color del corte. | 6.1.7 Oxido de cromo | NMX-A-230-1982 | 2.5% mínimo | |
| | | 6.1.6 pH | NOM-113-STPS-2009 Apéndice "C" | 3.2 y no mayor a 4.0 | |
| | | 6.1.6 Incremento de pH | NOM-113-STPS-2009 Apéndice "C" | 0.7 máximo | |
| Forro | Completo de material textil sintético tejido o no tejido con acollamiento de espuma de poliuretano o Completo de cuero porcino. | No aplica | No aplica | No aplica | No aplica |
| | | No aplica | No aplica | No aplica | No aplica |
| Bullón | De cuero ganado vacuno con relleno de espuma de poliuretano o látex. | No aplica | No aplica | No aplica | No aplica |
| | | No aplica | No aplica | No aplica | No aplica |
| Suela | De poliuretano en una sola pieza con el tacón, huella con salidas laterales sin bordes lisos que se extiendan a todo lo largo y ancho de la suela. | 7.2 Resistencia a la abrasión (desgaste) | NMX-S-051-1989 | 350 mg máximo | |
| | | 7.3 Resistencia a la flexión (Incremento de abertura a 35 000 ciclos) | NMX-S-051-1989 | 200 % máximo | |
| Plantilla | Completa preformada de espuma de poliuretano con cavolita con una capa superior de material textil tejido o no tejido | No aplica | No aplica | No aplica | No aplica |
| Planta | Completa de fibra de celulosa o material sintético. | No aplica | No aplica | No aplica | No aplica |
| Ojillos | Metálicos o perforados 3 (tres) por pala mínimo, colocados de manera equidistante. | No aplica | No aplica | No aplica | No aplica |
| Agujeta | Tejido redondo con diámetro acorde al tipo de calzado, redondo, de poliéster con | No aplica | No aplica | No aplica | No aplica |



| Elemento del calzado | Descripción | Evaluación del desempeño | | |
|----------------------|--|--------------------------|-----------|-----------|
| Casco | herretes de plástico en los extremos y tamaño acorde para atar el calzado. | No aplica | No aplica | No aplica |
| | | No aplica | No aplica | No aplica |
| Contrafuerte | Material termoconformable o termoplástico. | No aplica | No aplica | No aplica |
| | | No aplica | No aplica | No aplica |

| Pruebas al calzado completo | Descripción | Prueba | Norma o método | Estándar |
|-----------------------------|--|--------|---|--------------|
| | Resistencia al desprendimiento de la suela | | NFT-034-CFE-2007 7.4.4 DIN 4843 PARTE II 1975 Método de prueba 4.2, Modificada | 300 N mínimo |

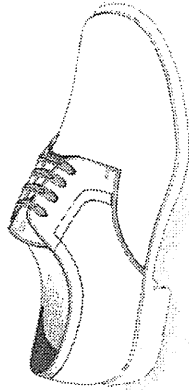

Nota: Las imágenes son de carácter ilustrativas mas no limitativas del diseño final del producto.

ANEEXO
DECISION DE CONTRATOS





| | |
|--|---|
| PARTIDA 132 | |
| CÓDIGO: CCH033 | |
| CALZADO CHOCLO ESTILO DERBY ADMINISTRATIVO UNISEX | |
| Datos generales del calzado. | |
| Tipo de calzado | Choclo |
| Sistema de construcción | Injectado directo al corte o pegado y cosido lockstitcher |
| Clasificación de protección | Tipo. Ocupacional; |
| Altura del calzado | 11 ± 2 cm medida tomada desde el piso hasta la parte superior del calzado por la parte trasera. |
| Talla | De conformidad con el cuadro de tallas que se detalla al final de la sección de calzado. |
| Unidad de medida | Par |

| Elemento del calzado | Descripción | Prueba | Norma o método | Evaluación del desempeño | Estándar |
|----------------------|---|--|--|---|----------|
| Corte | Cuero Ganado vacuno corregida tipo charol. | 612 Resistencia al desgarre 82 Absorción de agua 83 Desabsorción de agua | ANSI/ISO 2009 NOM-113-STPS-2009 NOM-113-STPS-2009 NOM-113-STPS-2009 | 100 N mínimo 35% mínimo 40% mínimo | |
| | Nota: El color del corte es opcional en función de la necesidad de la dependencia o entidad solicitante | 617 Oxido de color 616 pH 616 Incremento de pH | NMX-A-230-1982 NOM-113-STPS-2009 Apéndice C NOM-113-STPS-2009 Apéndice "C" | 2.5% mínimo 3.2 y no mayor a 4.0 0.7 máximo | |

| | | | | | |
|-------|--|-----------|-----------|-----------|-----------|
| Forro | Completo de cuero gamado porcino o material textil sintético incluyendo la lengüeta con acoplamiento de espuma de poliuretano. | No aplica | No aplica | No aplica | No aplica |
|-------|--|-----------|-----------|-----------|-----------|

| | | | | | |
|-------|---|---|----------------------------------|---|--|
| Suela | Suela de poliuretano con patín de hule vulcanizado o completa de hule vulcanizado del mismo color del corte, huella con salidas laterales; sin bandas lisas que se extiendan a todo lo largo y ancho de la suela. | 7.21 Resistencia a la abrasión (desgaste) 7.3 Resistencia a flexión (incremento de abertura a 25 000 ciclos) | NMX-S-051-1989 NMX-S-051-1989 | 300 mm ² máximo (hule) 350 mg máximo (PU) 200 % máximo | |
|-------|---|---|----------------------------------|---|--|

| | | | | | |
|-----------|---|-----------|-----------|-----------|-----------|
| Plantilla | Completa preformada de espuma de poliuretano o de EVA, con una capa superior de material textil tejido o no tejido. | No aplica | No aplica | No aplica | No aplica |
|-----------|---|-----------|-----------|-----------|-----------|

| | | | | | |
|--------|--|-----------|-----------|-----------|-----------|
| Planta | Material sintético o Fibra de celulosa o fibra de cuero. | No aplica | No aplica | No aplica | No aplica |
|--------|--|-----------|-----------|-----------|-----------|

| Elemento del calzado | Descripción | Evaluación del desempeño | |
|----------------------|--|--------------------------|-----------|
| Ojillos | Redondos metálicos de plástico o perforados, 4 (cuatro) por pala mínimo, colocados en forma equidistante | No aplica | No aplica |
| Agujeta | Tejido redondo o plano de poliéster del mismo color del corte con hermes de plástico en los extremos y tamaño acorde para atar el calzado. | No aplica | No aplica |
| Casco | Tipo caelástico o termoplástico | No aplica | No aplica |
| Contrafuerte | Tipo caelástico o termoplástico | No aplica | No aplica |

| Descripción | Prueba | Norma o método | Estándar |
|-----------------------------|--|--|--------------|
| Pruebas al calzado completo | Resistencia al desprendimiento de la suela | NF-904-CE-2007 Método de prueba 7.4.0 DIN 1842 PARTE II 1975 Método de prueba 4.2 Modificada | 300 N mínimo |

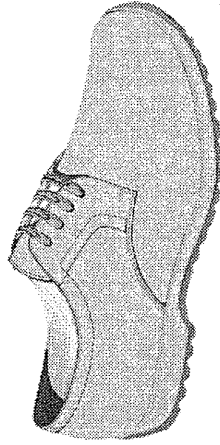

Nota: Las imágenes son de carácter ilustrativas mas no limitativas del diseño final del producto.



| | |
|---|---|
| PARTIDA 133 | |
| CÓDIGO: COCHD04 | |
| CALZADO CHOCLO ESTILO DERBY OCUPACIONAL UNISEX | |
| Datos generales del calzado | |
| Tipo de calzado | Choclo |
| Sistema de construcción | Injectado directo al corte o pegado y cosido lockstitcher |
| Clasificación de protección | Tipo I (ocupacional) |
| Altura del calzado | 11 ± 2 cm medida tomada desde el piso hasta la parte superior del calzado por la parte trasera. |
| Talla | De conformidad con el cuadro de tallas que se detalla al final de la sección de calzado |
| Unidad de medida | Par |

| Elemento del calzado | Descripción | Prueba | Norma o método | Evaluación del desempeño | Estándar |
|----------------------|--|--|--|---|-----------|
| Corte | Cuero ganado vacuno flor corregida. | 6.1.2 Resistencia al desgarre 6.2 Absorción de agua 6.3 Desabsorción de agua 6.1.7 Oxido de cromo 6.1.6 pH 6.1.6 Incremento de pH | Apéndice A NOM-113-STPS-2009 NOM-113-STPS-2009 NOM-113-STPS-2009 NOM-A-230-1982 NOM-113-STPS-2009 Apéndice "C" NOM-113-STPS-2009 Apéndice "C" | 100 N mínimo 35% mínimo 40% mínimo 2.5% mínimo 3.2 y no mayor a 4.0 0.7 máximo | No aplica |
| Fondo | Completo de cuero, ganado vacuno o material textil sintético incluyendo la lengüeta con empalmado de espuma de poliuretano. | No aplica | No aplica | No aplica | No aplica |
| Suela | Suela de poliuretano con patín de hule vulcanizado o completa de hule vulcanizado del mismo color del corte, huella con salidas laterales, sin bandas lisas que se extiendan a todo lo largo y ancho de la suela | 7.2.1 Resistencia a la abrasión (desgaste) 7.3 Resistencia a la flexión (incremento de abertura a 35 000 ciclos) | NMX-5-051-1989 NMX-5-051-1989 | 300 mm ³ máximo (hule) 350 mg máximo (PU) 200 % máximo | No aplica |
| Plantilla | Completa preformada de espuma de poliuretano o de EVA, con una capa superior de material textil tejido o no tejido | No aplica | No aplica | No aplica | No aplica |
| Planta | Material sintético o fibra de celulosa o fibra de cuero | No aplica | No aplica | No aplica | No aplica |
| Ojillos | Redondos metálicos, de plástico o perforados. | No aplica | No aplica | No aplica | No aplica |



| Elemento del calzado | Descripción | Evaluación del desempeño |
|----------------------|---|--------------------------|
| | cuatro por pala mínimo colocados en forma equidistante | |
| Agujeta | Tejido redondo o plano de poliéster del mismo color del corte con hebras de plástico en los extremos y mango acorde para atar el calzado. | No aplica |
| Casco | Tipo elastico o termoplástico | No aplica |
| Contrafuente | Tipo elastico o termoplástico | No aplica |

| Descripción | Prueba | Norma o método | Estándar |
|-----------------------------|--|---|--------------|
| Pruebas al calzado completo | Resistencia al desprendimiento de la suela | NRF-034-CFE-2007 Método de prueba 7.4.4 DIN PARTE II 1975 Método de prueba 4.2 Modificada | 300 N mínimo |

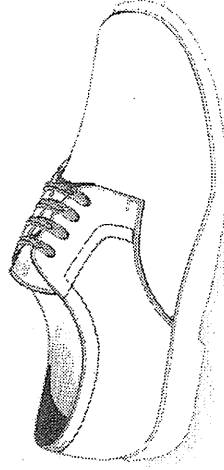

Nota: Las imágenes son de carácter ilustrativas mas no limitativas del diseño final del producto.





| | |
|--|---|
| PARTIDA 134 | |
| CÓDIGO: CCH005 | |
| CALZADO CLÍNICO ESTILO DERBY UNISEX | Datos generales del calzado |
| Tipo de calzado | Clínico |
| Sistema de construcción | Investado directo al corte o pegado. |
| Clasificación de protección | No aplica. |
| Altura del calzado | 11.7 cm medición tomada desde el piso hasta la parte superior del calzado por la parte trasera. |
| Talla | De conformidad con el cuadro de tallas que se detalla al final de la sección de calzado |
| Unidad de medida | Pir |

| Elemento del calzado | Descripción | Evaluación del desempeño | | |
|----------------------|---|---|--------------------------------------|--|
| | | Prueba | Norma o método | Estándar |
| Corte | Color ganado vacuno flor entera. | 6.1.2 Resistencia al desgaste | Apéndice A NOM-113-STPS-2009 | 100 N mínimo |
| | | 8.2 Absorción de agua | NOM-113-STPS-2009 | 35% mínimo |
| | | 8.2 Desabsorción de agua | NOM-113-STPS-2009 | 40% mínimo |
| | | 6.1.7 Ojido de cromo | NMX-A-230-1982 | 2.5% mínimo |
| | | 6.1.6 pH | NOM-113-STPS-2009 Apéndice "C" | 3.2 y no mayor a 4.0 |
| | | 6.1.6 Incremento de pH | NOM-113-STPS-2009 Apéndice "C" | 0.7 máximo |
| Forro | Completo de material textil sintético tejido o no tejido con acolchamiento de espuma de poliuretano o Completo de cuero porcino. | No aplica | No aplica | No aplica |
| Bullón | De cuero ganado vacuno con relleno de espuma de poliuretano o látex. | No aplica | No aplica | No aplica |
| Suela | Suela de poliuretano o poliuretano con patín de hule, huella con salidas laterales, sin bandas lisas que se extiendan a todo lo largo y ancho de la suela al color del corte. Nota: La prueba de abrasión se realizará al patín de hule. | 7.2.1 Resistencia a la abrasión [desgaste] 7.3 Resistencia a la flexión [incremento de abertura a 35 000 ciclos] | NMX-S-051-1989 NMX-S-051-1989 | 300 mm ³ máximo 200 % máximo |
| Plantilla | Completa preformada de espuma de poliuretano con escaleta con una capa superior de material textil tejido o no tejido. | No aplica | No aplica | No aplica |
| Planta | Completa de fibra de celulosa o material sintético. | No aplica | No aplica | No aplica |



| Elemento del calzado | Descripción | Evaluación del desempeño | | |
|----------------------|--|--------------------------|-----------|-----------|
| Ojillos | Perforados, 4 (cuatro) por para mínimo, colocados de manera equidistante. | No aplica | No aplica | No aplica |
| Agujeta | Tejido plano de poliéster con herrajes de plástico en extremos y tamaño acorde para atar el calzado. | No aplica | No aplica | No aplica |
| Casco | Material termoconformable o termoplástico. | No aplica | No aplica | No aplica |
| Contrafuente | Material termoconformable o termoplástico. | No aplica | No aplica | No aplica |

| Descripción | Prueba | Norma o método | Estándar |
|-----------------------------|--|---|--------------|
| Pruebas al calzado completo | Resistencia al desprendimiento de la suela | NRF-034-CFE-2007 Método de prueba 7.4.4 DIN 4843 PARTE II 1975 Método de prueba 4.2 Modificada | 300 N mínimo |



Nota: Las imágenes son de carácter ilustrativas mas no limitativas del diseño final del producto.





| | |
|---|---|
| PARTIDA 135 | |
| CÓDIGO: CCH1006 | |
| CALZADO CHOCLO ESTILO MOCASÍN UNISEX | |
| Datos generales del calzado | |
| Tipo de calzado | Choclo mocasín. |
| Sistema de construcción | Pegado. |
| Clasificación de protección | Tipo I ocupacional |
| Altura del calzado | No aplica. |
| Talla | De conformidad con el cuadro de tallas que se detalla al final de la sección de calzado |
| Unidad de medida | Par |

| Elemento del calzado | Descripción | Evaluación del desempeño | | |
|----------------------|---|--|---|---|
| | | Prueba | Norma/método | Estándar |
| Corte | Cuero gamado vacuero flor entera. | 6.12 Resistencia al desgaste 8.2 Absorción de agua 8.2 Desabsorción de agua 6.17 Ondo de cromo 6.16 pH | NOM-113-STPS-2009 NOM-113-STPS-2009 NOM-112-STPS-2009 NMX-A-230-1982 NOM-113-STPS-2009 Apéndice C NOM-113-STPS-2009 Apéndice C | 100 N mínimo 35% mínimo 40% mínimo 2.5% mínimo 3.2 y no mayor a 4.0 0.7 máximo |
| Forro | Completo de material textil sintético tejido o no tejido con acolchamiento de espuma de poliuretano, o Completo de cuero potamo. | No aplica | No aplica | No aplica |
| Suela | De poliuretano en una sola pieza con el tacón, huella con espaldas laterales, sin bordes lisos, que se extiendan a todo lo largo y ancho de la suela. | Resistencia a la abrasión (desgaste) Resistencia a la flexión (incremento de abertura a 30 000 ciclos) | ISO 4649:2024 UNE-EN ISO 17707:2005 | 300 mm ² máximo (hule) 350 mg máximo (PU) 200 % máximo |
| Plantilla | Completa de cuero o material sintético con acolchamiento de espuma de poliuretano con una capa superior de material textil tejido o no tejido. | No aplica | No aplica | No aplica |
| Planta | Completa de fibra de celulosa o material sintético. | No aplica | No aplica | No aplica |



| Elemento del calzado | Descripción | Evaluación del desempeño | | |
|----------------------|--|---|-----------|-----------|
| | | Material termoconformable termoplástico | No aplica | No aplica |
| Casco | | o | No aplica | No aplica |
| Contrafuerte | Material termoconformable termoplástico. | o | No aplica | No aplica |

| Descripción | Prueba | Evaluación del desempeño | |
|-----------------------------|--------|--|--|
| | | Resistencia al desprendimiento de la suela | Norma o método |
| Pruebas al calzado completo | | | NIR-034-CFE-2007 Método de prueba 7.4.4 DIN 4843 PARTE II 1975 Método de prueba 4.2 Modificada |
| | | | 200 N mínimo |

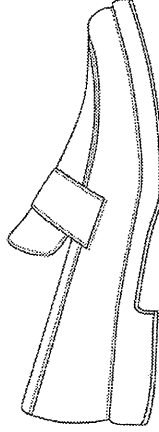

Nota: Las imágenes son de carácter ilustrativas mas no limitativas del diseño final del producto

| | |
|--------------------------------------|---|
| PARTIDA 136 | |
| CÓDIGO: CCH007 | |
| GALZADO CHOCLO ESTILO MOCASÍN | |
| Datos generales del calzado | |
| Tipo de calzado | Choclo mocasín |
| Sistema de construcción | Pegado y cosido con costura lockstitcher 360° |
| Clasificación de protección | Tipo I (ocupacional) |
| Altura del calzado | Tl 1 cm medida tomada desde el piso hasta la parte superior del calzado por la parte trasera. |
| Talla | De conformidad con el cuadro de tallas que se detalla al final de la sección de calzado |
| Unidad de medida | Par |

| Elemento del calzado | Descripción | Prueba | Evaluación del desempeño Norma o método | Estándar |
|----------------------|-------------------------------------|---|---|--|
| Corte | Cuero ganado vacuno flor corregida. | 612 Resistencia al desgarre 82 Absorción de agua 82 Desabsorción de agua 617 Oído de cromo 616 pH | Apéndice A NOM-113-STPS-2009 NOM-113-STPS-2009 NOM-113-STPS-2009 NMX-A-230-1982 NOM-113-STPS-2009 Apéndice C NOM-113-STPS-2009 Apéndice C | 100 N mínimo 35% mínimo 40% mínimo 2.5% mínimo 32 y no mayor a 4.0 0.7 máximo |

| | | | | |
|-----------|--|---|----------------|-----------------------------------|
| Forro | Material textil tejido o no tejido, Bicipa (mínimo) | No aplica | No aplica | No aplica |
| Suela | Suela de hule vulcanizado en una sola pieza con el tacón, huella con salidas laterales, sin bordes lisos que se extiendan a todo lo largo y ancho de la suela, no debe presentar escurrimientos. | 7.21 Resistencia a la abrasión (desgaste) | NMX-S-051-1989 | 300 mm ² máximo (hule) |
| Plantilla | Completa perforada de espuma de poliuretano o de EVA, con una capa superior de material textil tejido o no tejido. | No aplica | No aplica | No aplica |
| Plantita | Fibra de celulosa o fibra de cuero. | No aplica | No aplica | No aplica |

| Descripción | Prueba | Evaluación del desempeño Norma o método | Estándar |
|-----------------------------|---|---|--------------|
| Pruebas al calzado completo | Resistencia al desprendimiento de la suela. | Método de prueba | 300 N mínimo |

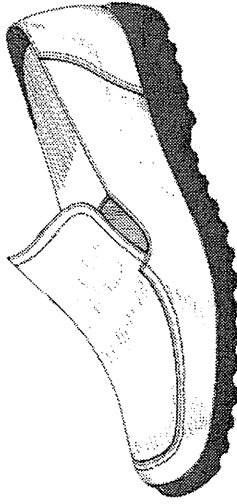

Nota: Las imágenes son de carácter ilustrativas mas no limitativas del diseño final del producto.

| | | |
|--|------------------|----------------|
| Nota: la prueba de desprendimiento de la suela se realizará incluyendo la costura. | 7.4.4 | DIN 4843 |
| | PART | II 1975 |
| | Método de prueba | 4.2 Modificada |



| | |
|--|---|
| PARTIDA 137 | |
| CÓDIGO: CCHO08 | |
| CALZADO CHOCLO TIPO II CON CASCO METÁLICO O NO METÁLICO | |
| Datos generales del calzado | |
| Tipo de calzado | Choclo |
| Sistema de construcción | Pegado y cosido con costura Goodyear welt 360°. |
| Clasificación de protección | Tipo II: Calzado con puntera de protección |
| Altura del calzado | 11 a 2 cm medidas tomadas desde el piso hasta la parte superior del calzado por la parte trasera. |
| Talla | De conformidad con el cuadro de tallas que se detalla al final de la sección de calzado |
| Unidad de medida | Par |

| Elemento del calzado | Descripción | Evaluación del desempeño | |
|----------------------|--|---|----------------------------------|
| | | Prueba | Norma o método |
| Corte | Cuero ganado vacuno flor entera. | 6.1.2 Resistencia al desgarrar | Apéndice A NOM-113-STPS-2009 |
| | | 6.1.2 Absorción de agua | NOM-113-STPS-2009 |
| | | 6.1.7 Desabsorción de agua | NOM-113-STPS-2009 |
| | | 6.1.7 Oxido de cromo | NMX-A-230-1992 |
| | Nota: El color del corte es opcional en función de la necesidad de la dependencia o entidad solicitante | 6.1.6 pH | NOM-113-STPS-2009 Apéndice "C" |
| | | 6.1.6 Incremento de pH | NOM-113-STPS-2009 Apéndice "C" |
| Lengüeta | De una sola pieza de cuero ganado vacuno del mismo color del corte. | No aplica | No aplica |
| Bullón | De cuero ganado vacuno flor entera con relleno de espuma de poliuretano o látex. | No aplica | No aplica |
| Forro | Completo de material textil sintético tejido o no tejido con acolchamiento de espuma de poliuretano. | No aplica | No aplica |
| Suela | De hule vulcanizado en una sola pieza con el tacón, huella con salidas laterales, sin bandas fleas que se extiendan a todo lo largo y ancho de la suela. | 7.2.1 Resistencia a la abrasión (desgaste) 7.3 Resistencia a la flexión (incremento de abertura a 35 000 ciclos) | NMX-S-051-1989 NMX-S-051-1989 |
| Entresuela | Material sintético | No aplica | No aplica |

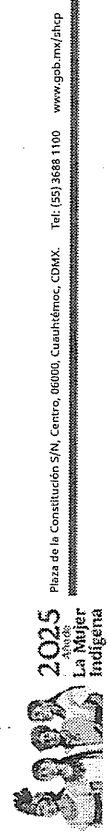

| Elemento del calzado | Descripción | Evaluación del desempeño | |
|----------------------|--|---------------------------------|-------------------|
| | | Prueba | Norma o método |
| Plantilla | Completa preformada de espuma de poliuretano con cazolita con una capa superior de material textil tejido o no tejido. | No aplica | No aplica |
| Planta | Completa de fibra de celulosa o material sintético. | No aplica | No aplica |
| Ojillos | Metálicos o perforados 3 líneas por pala mínimo, cobocados de manera equidistante. | No aplica | No aplica |
| Agujeta | Tejido redondo con diámetro acorde al tipo de calzado, de poliéster con herrajes de plástico en los extremos y tamaño acorde para atar el calzado. | No aplica | No aplica |
| Cerco | De hule o PVC. | No aplica | No aplica |
| Gambitón | Plástico tejido o metálico. | No aplica | No aplica |
| Contrafuente | Termoplástico, material termoconformable. | No aplica | No aplica |
| Casco | Metálico y no metálico | 8.3 Resistencia al impacto | NOM-113-STPS-2009 |
| | | 8.4 Resistencia a la compresión | NOM-113-STPS-2009 |

| Descripción | Prueba | Evaluación del desempeño | |
|-----------------------------|--|--------------------------|--------------|
| | | Norma o método | Estándar |
| Pruebas al calzado completo | Resistencia al desprendimiento de la suela | NBF-034-CFE-2007 | 400 N mínimo |

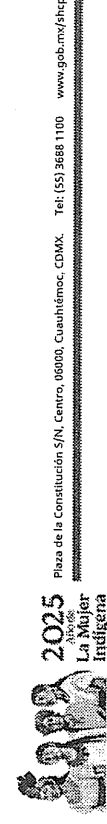

ANEXOS
EVALUACION DE CONTRATOS

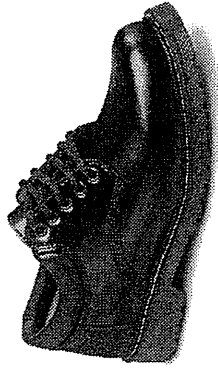

Nota: Las imágenes son de carácter ilustrativas más no limitativas del diseño final del producto.

| | |
|--|---|
| PARTIDA 138 | |
| CÓDIGO: CCH1009 | |
| CALZADO CHOCLO TIPO III DIELECTRICO | |
| Datos generales del calzado: | |
| Tipo de calzado | Choclo |
| Sistema de construcción | Insertado directo al corte. |
| Clasificación de protección | Tipo III (Calzado dieléctrico) |
| Altura del calzado | 11 ± 2 cm medidas tomadas desde el piso hasta la parte superior del calzado por la parte trasera. |
| Talla | De conformidad con el cuadro de tallas que se detalla al final de la sección de calzado |
| Unidad de medida | Par |

| Elemento del calzado | Descripción | Evaluación del desempeño | | |
|----------------------|--|--|---|---|
| | | Prueba | Norma o método | Estándar |
| Corte | Cuero ganado vacuno. | 6.7 Resistencia al desgarre 8.2 Absorción de agua 8.2 Desabsorción de agua 6.1.7 Oxido de cromo 6.1.6 pH 6.1.6 Incremento de pH | Apéndice A NOM-113-STPS-2009 NOM-113-STPS-2009 NOM-113-STPS-2009 NMX-A-230-1982 NOM-113-STPS-2009 Apéndice "C" NOM-113-STPS-2009 Apéndice "C" | 100 N mínimo 1.35% mínimo 40% mínimo 2.5% mínimo 3.2 y no mayor a 4.0 0.7 máximo |
| Lengüeta | De una sola pieza de cuero ganado vacuno del mismo color del corte. | No aplica | No aplica | No aplica |
| Bullón | De cuero ganado vacuno con relleno de espuma de poliuretano o látex. | No aplica | No aplica | No aplica |
| Forro | Completo de material textil sintético tejido o no tejido con acojamiento de espuma de poliuretano. | No aplica | No aplica | No aplica |
| Suela | De poliuretano con patrón de hule vulcanizado o poliuretano de alta densidad (batín) y poliuretano de baja densidad (corte-entresuela), suela con alicatas laterales, en ambos lados se extienden todo lo largo y ancho de la suela. | 7.2 Resistencia a la abrasión (desgaste) 7.3 Resistencia a la flexión (incremento de abertura a 35 000 ciclos) | NMX-S-051-1989 NMX-S-051-1989 | Hule: 300 mm ³ máximo. Poliuretano: 350 mg máximo. 200 % máximo |
| Plantilla | Completa perforada de espuma de poliuretano con coqueleta con una calpa | No aplica | No aplica | No aplica |



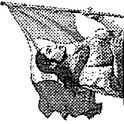

| Elemento del calzado | Descripción | Evaluación del desempeño |
|----------------------|--|--------------------------|
| Planta | superior de material textil tejido o no tejido. | No aplica |
| Ojillos | Perforados o de plástico redondos 3 (tres) por pala mínimo, colocados de manera equidistante. | No aplica |
| Agujeta | Tejido redondo con diámetro acorde al tipo de calzado, de poliéster con herrajes de plástico en los extremos y tamaño acorde para atar el calzado. | No aplica |
| Contrahuerte | Termoplástico o material termocoformable. | No aplica |
| Casco | No metálico. | No aplica |

| Descripción | Prueba | Norma o método | Estándar |
|-----------------------------|--|---|--------------|
| Pruebas al calzado completo | Resistencia al desprendimiento de la suela | NRF-034-CFE-2007 Método de prueba 7.4.4 DIN 4843 PARTE II 1975 Método de prueba 4.2 Modificada | 300 N mínimo |
| | R5 Resistencia dieléctrica a 14 000 Volts durante 60 segundos. | NOM-113-STPS-2009 | 10 mA máximo |

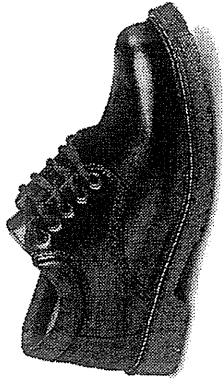

Nota: Las imágenes son de carácter ilustrativas mas no limitativas del diseño final del producto.



| Elemento del calzado | Descripción | Evaluación del desempeño |
|----------------------|---|---|
| Parte superior | Corte ganado vacuno flor entera o cuero ganado vacuno tipo piel. | Pruebas al Apéndice A 100 N mínimo 35% mínimo 40% mínimo |
| Ojillos | Nota: El color del corte es opcional en función de la necesidad de la entidad solicitante. | 6.1.2 Resistencia al desgarro 6.1.7 Oxido de cromo 6.1.6 pH 6.1.6 Incremento de pH |
| Agujeta | Tejido redondo o plano de poliéster, con herrajes de plástico en los extremos y tamaño acorde para atar el calzado. | No aplica |
| Casco | Material termoplástico o termocoformable | No aplica |
| Contrahuerte | Material termoplástico o termocoformable | No aplica |

| Elemento del calzado | Descripción | Evaluación del desempeño |
|----------------------|---|---|
| Forro | Completo de cuero ganado porcino flor entera. | NOM-113-STPS-2009 35% mínimo 40% mínimo |
| Ojillos | Metálicos redondos 4 (cuatro) por pala mínimo, colocados equidistantemente del mismo color del corte. | No aplica |
| Agujeta | Tejido redondo o plano de poliéster, con herrajes de plástico en los extremos y tamaño acorde para atar el calzado. | No aplica |
| Casco | Material termoplástico o termocoformable | No aplica |
| Contrahuerte | Material termoplástico o termocoformable | No aplica |

| Elemento del calzado | Descripción | Evaluación del desempeño |
|----------------------|---|---|
| Parte superior | Corte ganado vacuno flor entera o cuero ganado vacuno tipo piel. | Pruebas al Apéndice A 100 N mínimo 35% mínimo 40% mínimo |
| Ojillos | Nota: El color del corte es opcional en función de la necesidad de la entidad solicitante. | 6.1.2 Resistencia al desgarro 6.1.7 Oxido de cromo 6.1.6 pH 6.1.6 Incremento de pH |
| Agujeta | Tejido redondo o plano de poliéster, con herrajes de plástico en los extremos y tamaño acorde para atar el calzado. | No aplica |
| Casco | Material termoplástico o termocoformable | No aplica |
| Contrahuerte | Material termoplástico o termocoformable | No aplica |



| Elemento del calzado | | Evaluación del desempeño | |
|----------------------|--|---|---|
| Suela | Descripción De poliuretano en una sola pieza con el tacón, huella con salidas laterales, sin banquitas lisas que se extiendan a todo lo largo y ancho de la suela. O suela de cuero ganado vacuno curtido al vegetal con injerto de hule en punta y parte del enfranque. | 7.2.1 Resistencia a la abrasión (desgaste) 7.3 Resistencia a la flexión (incremento de abertura a 35 000 ciclos) | 350 mg máximo PU 300 mm ² máximo hule 200 % máximo |
| Planta | Completa de fibra de celulosa o material sintético. | No aplica | No aplica |
| Plantilla | Completa de cuero ganado porcino flor entera con acolchamiento de espuma de poliuretano o EVA y una capa superior de material textil tejido o no tejido | No aplica | No aplica |

| Descripción | Prueba | Evaluación del desempeño | Norma o método | Estándar |
|-----------------------------|--|--------------------------|---|--------------|
| Pruebas al calzado completo | Resistencia al desprendimiento de la suela | | NRF-034-CFE-2007 Método de prueba 7.4.4 DIN 4843 PARTE II 1975 Método de prueba 4.2 Modificada | 300 N mínimo |

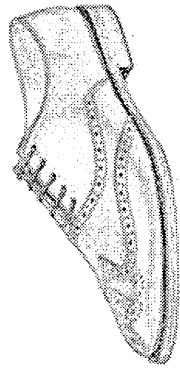

Nota: Las imágenes son de carácter ilustrativas más no limitativas del diseño final del producto.

PARTIDA 140
CÓDIGO: CCH011



| CALZADO CHOCLO ESTILO BOSTONIANO PARA DAMA | | Datos generales del calzado | |
|--|---|-----------------------------|--|
| Tipo de calzado | Choclo bostoniano | | |
| Sistema de construcción de protección | Pegado y cosido con costura lockstitcher. | | |
| Clasificación de Tipo 1 (ocupacional) | | | |
| Altura del calzado | 10 ± 2 cm medida tomada desde el piso hasta la parte superior del calzado por la parte trasera. | | |
| Talla | De conformidad con el cuadro de tallas que se detalla al final de la sección de calzado Par | | |
| Unidad de medida | Par | | |

| Elemento del calzado | Descripción | Evaluación del desempeño | | |
|----------------------|---|---|---|--|
| | | Prueba | Norma o método | Estándar |
| Corte | Corte Ganado vacuno tipo piel. | 6.1.2 Resistencia al desgarrar 6.2 Absorción de agua 6.1.7 Oxido de la cromio 6.1.6 pH 6.1.6 Incremento de pH | Apéndice A NOM-113-STPS-2009 NOM-113-STPS-2009 NOM-113-STPS-2009 NMX-A-230-1982 NOM-113-STPS-2009 Apéndice "C" NOM-113-STPS-2009 Apéndice "C" | 100 N mínimo 35% mínimo 40% mínimo 25% mínimo 3.2 y no mayor a 4.0 0.7 máximo |
| Forro | Completo de cuero ganado porcino flor entera. | 8.2 Absorción de agua 8.2 Desabsorción de agua | NOM-113-STPS-2009 NOM-113-STPS-2009 | 35% mínimo 40% mínimo |
| Ojillos | Metalicos redondos 4 (cuatro) por pala mínimo, colocados equidistantemente del mismo color del corte. | No aplica | No aplica | No aplica |
| Agujeta | Tejido redondo o plano de poliéster, con herretes de plástico en los extremos y tamaño acorde para atar el calzado. | No aplica | No aplica | No aplica |
| Casco | Material termoplástico o termocoformable | No aplica | No aplica | No aplica |
| Contrafuerte | Material termoplástico o termocoformable | No aplica | No aplica | No aplica |
| Suela | De cuero ganado vacuno curtido al abrasión (desgaste) vegetal con injerto de | 7.2.1 Resistencia a la abrasión (desgaste) | NMX-5-051-1989 | 300 mm ² máximo |





| Elemento del calzado | Descripción | Evaluación del desempeño |
|----------------------|--|---|
| | hule en punta y parte del empeine. | 7.3 Resistencia a la flexión (incremento de abertura a 35,000 ciclos) |
| Planta | Completa de fibra de celulosa o material sintético. | No aplica |
| Plantilla | Completa de cuero ganado porcino con acolchamiento de espuma de poliuretano o EVA y una capa superior de material textil tejido o no tejido. | No aplica |

| Descripción | Pruebas | Norma o método | Estándar |
|-----------------------------|--|---|--------------|
| Pruebas al calzado completo | Resistencia al desprendimiento de la suela | NRF-034-CFE-2007 Método de prueba 7.4.4 DIN 4843 PARTE II 1975 Método de prueba 4.2 Modificada | 300 N mínimo |

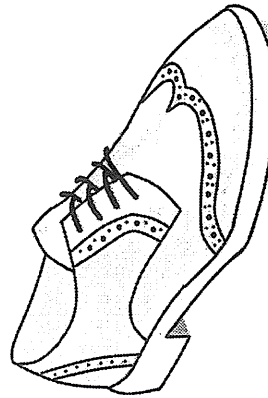

Nota: Las imágenes son de carácter ilustrativas mas no limitativas del diseño final del producto.



| PARTIDA 141 | |
|-----------------------------|---|
| CÓDIGO: CSUE01 | |
| CALZADO ESTILO SUECO | |
| Datos generales del calzado | |
| Tipo de calzado | Sueco |
| Sistema de construcción | Pegado o remachado |
| Clasificación de protección | No aplica |
| Altura del calzado | No aplica |
| Talla | De conformidad con el cuadro de tallas que se detalla al final de la sección de calzado |
| Unidad de medida | PSI |

| Elemento del calzado | Descripción | Evaluación del desempeño | | |
|----------------------|--|--------------------------|----------------|-----------|
| | | Prueba | Norma o método | Estándar |
| Corte | Cuero ganado vacuno flor entera. Nota: El color del corte es opcional en función de la necesidad de la dependencia o entidad solicitante. | No aplica | No aplica | No aplica |
| Forro | Completo de cuero ganado porcino flor entera. | No aplica | No aplica | No aplica |
| Suela | Completa de poliuretano. | No aplica | No aplica | No aplica |
| Plantilla | Completa de cuero con acolchamiento de espuma de poliuretano. | No aplica | No aplica | No aplica |
| Plantita | Sintética o fibra de celulosa. | No aplica | No aplica | No aplica |
| Casco | Material termocomformable. | No aplica | No aplica | No aplica |

| Descripción | Pruebas | Norma o método | Estándar |
|-----------------------------|---|---|--------------|
| Pruebas al calzado completo | Resistencia al desprendimiento de la suela. | NRF-034-CFE-2007 Método de prueba 7.4.4 DIN 4843 PARTE II 1975 Método de prueba 4.2 Modificada | 200 N mínimo |



Nota: Las imágenes son de carácter ilustrativas mas no limitativas del diseño final del producto.



| PARTIDA 142 | | Evaluación del desempeño | |
|--|--|---|---|
| Código | Descripción | Prueba | Norma o método |
| CÓDIGO: CTEN01 | | | Estándar |
| CAZALDO TENIS ESTILO BOTA Datos generales del calzado | | | |
| Tipo de calzado | Tenis tipo bota. | | |
| Sistema de construcción | Inyectado directo al corte o pegado y cosido con costura lockstitcher 360° | | |
| Clasificación de protección | de Tipo I (ocupacional) | | |
| Altura del calzado | 14 ± 1 cm medidas tomadas desde el piso hasta la parte superior del calzado por la parte trasera. | | |
| Talla | De conformidad con el cuadro de tallas que se detalla al final de la sección de calzado | | |
| Unidad de medida | Par | | |
| Elemento del calzado | Descripción | Prueba | Norma o método |
| Corte | Cuero ganado vacuno flor corregida. | 612 Resistencia al desgarre 82 Absorción de agua 82 Desabsorción de agua 617 Cromo | NOM-113-STPS-2009 NOM-113-STPS-2009 NOM-113-STPS-2009 NOM-113-STPS-2009 Apéndice C |
| | Nota: El color del corte es opcional en función de la necesidad de la dependencia o entidad solicitante. | 100 N mínimo 35% mínimo 40% mínimo 2.5% mínimo 3.2 y no mayor a 4.0 0.7 máximo | |
| Forro | Completo de material textil o no tejido con acople de espuma de poliuretano. | No aplica | No aplica |
| Solapa | Presenta en una sola pieza metatarsal y para ajuste en empeine | No aplica | No aplica |
| Hebillas | 2 (dos) hebillas de plástico rígido ubicadas a la altura de los tobillos para sujetar los látigos. | No aplica | No aplica |
| Planta | Completa de material sintético o de fibra de celulosa. | No aplica | No aplica |



| Elemento del calzado | Descripción | Prueba | Norma o método |
|-----------------------------|---|--|----------------------------------|
| Suela | Suela de poliuretano o de hule en una sola pieza y sin economizadores, huella con salidas laterales, sin bandas lisas que se extiendan a todo lo largo y ancho de la suela. | 7.2 Resistencia a la abrasión (desgaste) 7.3 Resistencia a la flexión (incremento de abertura a 35 000 ciclos) | NMX-S-051-1989 NMX-S-051-1989 |
| Plantilla | Completa preformada de espuma de poliuretano o de EVA, con una capa superior de material textil tejido o no tejido. | No aplica | No aplica |
| Casco | Tipo celástico o termoplástico | No aplica | No aplica |
| Contrafuerte | Tipo celástico o termoplástico | No aplica | No aplica |
| Descripción | Prueba | Norma o método | Estándar |
| Pruebas al calzado completo | Resistencia al desprendimiento de la suela Nota: La prueba de desprendimiento de la suela se realizará incluyendo la costura lockstitcher. | Resistencia al desprendimiento de la suela Método de prueba 4.4 DIN 4845 PARTE II 1975 Método de prueba 4.2 Modificada | 200 N mínimo |

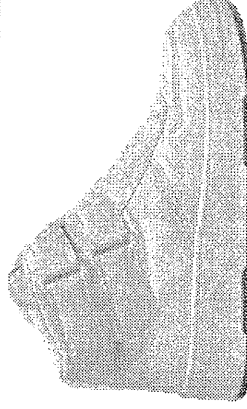

Nota: Las imágenes son de carácter ilustrativas mas no limitativas del diseño final del producto.





| | |
|--|--|
| PARTIDA 143 | |
| CÓDIGO: CTEN02 | |
| CALZADO CHOCLO ESTILO TENIS | |
| Datos generales del calzado | |
| Tennis | |
| Tipo de calzado: Inyectado directo al corte o pegado y coado con costura lockstitcher 360° | |
| Sistema de construcción: Tipo I (ocupacional) | |
| Clasificación de protección: 11 ± 2 cm medidas tomadas desde el piso hasta la parte superior del calzado por la parte trasera. | |
| Altura del calzado: De conformidad con el cuadro de tallas que se detalla al final de la sección de calzado | |
| Talla: Par | |
| Unidad de medida: Par | |

| Elemento del calzado | Descripción | Evaluación del desempeño | | |
|--------------------------------|---|---------------------------------|------------------------------|-----------------------------------|
| | | Prueba | Norma o método | Estándar |
| Correa | Cuero ganado vacuno flor corregida. | 6.1.2 Resistencia al desgarre | NOM-113-STPS-2009 | 100 N mínimo |
| | | 8.2 Absorción de agua | NOM-113-STPS-2009 | 35% mínimo |
| | | 8.2 Desabsorción de agua | NOM-113-STPS-2009 | 40% mínimo |
| | Nota: El color del corte es opcional en función de la necesidad de la dependencia o entidad solicitante | 6.1.7 Oxígeno | NMX-A-230-1982 | 2.5% mínimo |
| | | 6.1.6 pH | NOM-113-STPS-2009 Apéndice C | 3.2 y no mayor a 4.0 |
| | | 6.1.6 Incremento de pH | NOM-113-STPS-2009 Apéndice C | 0.7 máximo |
| Forro | Completo de material textil tejido o no tejido con acuminamiento de espuma de poliuretano. | No aplica | No aplica | No aplica |
| Lengüeta | Del mismo material del corte o material sintético, con relleno de espuma de poliuretano. | No aplica | No aplica | No aplica |
| Látigos para ajuste en empeine | 2 látigos de cuero ganado vacuno flor corregida del mismo color del corte con velcro | No aplica | No aplica | No aplica |
| Hebillas o pesa látigos | Presenta 2 (dos) pesa látigos de plástico rígido. | No aplica | No aplica | No aplica |
| Plantita | Completa de material sintético o de fibra de celulosa. | No aplica | No aplica | No aplica |
| Suela | Suela de poliuretano o de hule en una sola pieza y sin abrasión (desgaste) | 7.2.1 Resistencia a la abrasión | NMX-S-051-1989 | 300 mm ³ máximo (hule) |



| Elemento del calzado | Descripción | Evaluación del desempeño |
|----------------------|--|--|
| | economizadores, huella con salidas laterales sin bordes lisos que se extiendan a todo lo largo y ancho de la suela. | 7.3 Resistencia a la ligadura (incremento de apertura a 35 000 ciclos) |
| Plantilla | Completa, preferencialmente de espuma de poliuretano o de EVA, con una capa superior de material textil tejido o no tejido | No aplica |
| Casco | Tipo elastico o termoplástico | No aplica |
| Contratuerte | Tipo elastico o termoplástico | No aplica |
| | | No aplica |
| | | No aplica |

| Descripción | Prueba | Norma o método | Estándar |
|-----------------------------|--|---|--------------|
| Pruebas al calzado completo | Resistencia al desdormimiento de la suela. | NRF-034-CFE-2007 7.4.4 DIN 4843 PARTE II 1975 | 200 N mínimo |
| | Nota: la prueba de desdormimiento de la suela se realizará incluyendo la costura lockstitcher. | Método de prueba 4.2 Modificada | |

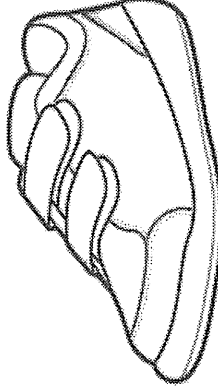

Nota: Las imágenes son de carácter ilustrativas mas no limitativas del diseño final del producto.





| | |
|---|---|
| PARTIDA 144 | |
| CÓDIGO: CVES01 | |
| CALZADO DE VESTIR PARA CABALLERO | |
| Datos generales del calzado | |
| Tipo de calzado | Chico de vestir. |
| Sistema de construcción | Pegado. |
| Clasificación de protección | No aplica. |
| Altura del calzado | 11 ± 1 cm medida tomada desde el piso hasta la parte superior del calzado por la parte trasera. |
| Talla | De conformidad con el cuadro de tallas que se detalla al final de la sección de calzado. |
| Unidad de medida | Par. |

| Elemento del calzado | Descripción | Prueba | Norma o método | Evaluación del desempeño | Estándar |
|----------------------|---|---|-------------------------------|----------------------------|-----------|
| Corte | Cuero gamado vacuno flor entera. | 6.12 Resistencia al desgarrar | Aplicar A-2009/STPS-2009 | 100 N mínimo | |
| | | 8.2 Absorción de agua | NOM-115-STPS-2009 | 35% máximo | |
| | Nota: El color del corte es opcional en función de la necesidad de la dependencia o entidad solicitante. | 8.2 Desabsorción de agua | NOM-115-STPS-2009 | 40% mínimo | |
| | | 6.17 Oído de crono | NMX-A-230-1982 | 2.5% máximo | |
| | | 6.16 pH | NOM-115-STPS-2009/Agencia "C" | 32 y no mayor a 4.0 | |
| | | 6.16 Incremento de pH | NOM-115-STPS-2009/Agencia "C" | 0.7 máximo | |
| Forro | Completo de material textil sintético tejido o no tejido con acopleamiento de espuma de poliuretano, o completo de cuero porcino. | No aplica | No aplica | No aplica | No aplica |
| Suela | Cuero curtido al vegetal. | 7.21 Resistencia a la abrasión (desgaste) | NMX-S-051-1989 | 400 mm ² máximo | |
| | | Impermeabilidad | NMX-A-219-1982 | 30 % máximo | |
| Tacón | De hule | No aplica | No aplica | No aplica | No aplica |
| Plantilla | Completa de cuero ganado porcino o material textil tejido o no tejido con acopleamiento de material espumado. | No aplica | No aplica | No aplica | No aplica |
| Planta | Completa de fibra de celulosa o material sintéticos. | No aplica | No aplica | No aplica | No aplica |
| Ojillos | Metalicos o perforados (cuero) por pala mínimo, colocados de manera equidistante. | No aplica | No aplica | No aplica | No aplica |

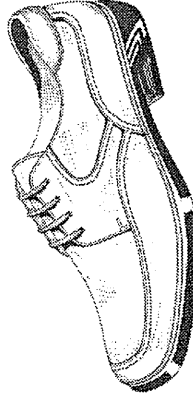

Nota: Las imágenes son de carácter ilustrativas mas no limitativas del diseño final del producto.

| Elemento del calzado | Descripción | Evaluación del desempeño |
|----------------------|--|--------------------------|
| Agujeta | Tejido redondo o plano de poliéster con herrajes de plástico en los extremos y tamaño acorde para atar el calzado. | No aplica |
| Casco | Material termocoformable, termoplástico o tipo cestatic. | No aplica |
| Contrafuerte | Material termocoformable, termoplástico o tipo cestatic. | No aplica |
| Hilo | Nylon al color del corte. | No aplica |

| Descripción | Prueba | Norma o método | Estándar |
|-----------------------------|--|---|--------------|
| Pruebas completo al calzado | Resistencia al desprendimiento de la suela | NMX-A-230-1982 PARTE II Método de prueba 4.2 Modificada | 300 N mínimo |



| | |
|---|---|
| PARTIDA 145 | |
| CÓDIGO: CZAP01 | |
| CALZADO ESTILO ZAPATILLA PARA USO ADMINISTRATIVO | |
| Datos generales del calzado | |
| Tipo de calzado | Zapatilla |
| Sistema de construcción | Pegado |
| Clasificación de protección | No aplica |
| Altura del tacón | 5 cm |
| Talla | De conformidad con el cuadro de tallas que se detalla al final de la sección de calzado |
| Unidad de medida | Par |

| | |
|--|---|
| | Nota: Se evaluará solamente las zonas de punta y antirranque. |
| | PARTE II 1975 Método de prueba 4.2.Modificada |

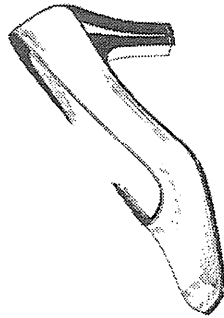

Nota: Las imágenes son de carácter ilustrativas mas no limitativas del diseño final del producto.

| Elemento del calzado | Descripción | Prueba | Norma o método | Evaluación del desempeño | Estándar |
|----------------------|---|---|--|--------------------------|---|
| Corte | Cuero ganado (caprino, ovino o vacuno). Nota: El color del corte es opcional en función de la necesidad de la dependencia o entidad solicitante. | Resistencia al desgaste | NMX-A-235-1983 | | 35 N mínimo |
| Forro | Cuero ganado caprino, ovino o porcino for entero | 82 Absorción de agua 82 Desabsorción de agua | NCM 713 STPS-2009 NOM-013 STPS-2009 | | 35% mínimo 40% mínimo |
| Talavera (forro) | Camaza de cuero ganado porcino | No aplica | No aplica | No aplica | No aplica |
| Suela | Suela de PU, Hule o Hule laminado | 721 Resistencia a la abrasión (desgaste) | NMX-S-051-1989 | | 350 mg máximo (PU) 300 mm ² máximo (hule) 400 mm ² máximo (hule laminado) |
| Tacón | Plástico rígido forrado del mismo material del corte y con tapa firme de TPU. | No aplica | No aplica | No aplica | No aplica |
| Plantilla | Completa de cuero for entero o material textil sintético. | No aplica | No aplica | No aplica | No aplica |
| Planta | Completa de fibra de celulosa o material sintético. | No aplica | No aplica | No aplica | No aplica |
| Contraluz | Material termoconformable. | No aplica | No aplica | No aplica | No aplica |
| Casco | Material termoconformable. | No aplica | No aplica | No aplica | No aplica |

| Descripción | Prueba | Norma o método | Evaluación del desempeño | Estándar |
|-----------------------------|---|--|--------------------------|--------------|
| Pruebas al calzado completo | Resistencia al desprendimiento de la suela. | NRF-034-CFE-2007 Método de prueba 7.4.4 DIN 48-43 | | 100 N mínimo |



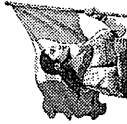

CUADRO DE TALLAS - CALZADO

APLICA PARA TODOS LOS CÓDIGOS DE CALZADO INCLUIDOS EN EL PRESENTE CATÁLOGO

| TALLA | 21 | 22 | 23 | 24 | 25 | 26 | 27 | 28 | 29 | 30 | 31 |
|-----------|----|----|----|----|----|----|----|----|----|----|----|
| DAMA | X | X | X | X | X | X | X | | | | |
| CABALLERO | | | | X | X | X | X | X | X | X | X |
| UNISEX | X | X | X | X | X | X | X | X | X | X | X |

Nota: Se podrán incluir medios números en los requerimientos.

PARTIDA 146

CÓDIGO: ECTAOJ

CINTURÓN TÁCTICO COLOR CAQUI Y NEGRO

Datos generales:

1. **ALCANCE**
11. Esta ficha es para aplicación de cinturón táctico color caquí y negro
2. **UNIDAD DE MEDIDA**
21. Pieza
3. **DISEÑO**
31. Cinturón color caquí y negro
32. Tela, correa poliámid (Nylon) de 1 1/2" de ancho mínimo ± 1 cm de tolerancia
33. Hebilla de liberación rápida en acero inoxidable
34. De 2 capas de malla con un centro de poliuretano que agrega rigidez para soporte de fundas de pistola u otros accesorios.
35. Tira adicional de malla envuelta alrededor de la hebilla para resistencia superior a la tensión.
36. Corte de la punta, con acabado limpio y sellado para resistir deshilache, recubierto con resina.
37. Parche de velcro macho de 1 1/4" y parche de velcro hembra de 1 1/2" para ajuste.
38. Tipos de costuras y acabados:
38.1. Puntadas: varios tipos y métodos de puntadas para refuerzo del cinturón.
38.2. Hilo de poliámid (Nylon) de seis puntadas por pulgada; 3 hileras de costura.
38.3. Cuádruple costura tipo caja (en "X"), 3 ciclos de costura trasera en puntos de estrés específicos.
39. El extremo abierto del cinturón con acabado limpio y sellado para resistir deshilache, recubierto con resina.
310. Etiqueta adherida en costura permanente, dimensiones de 10 cm de ancho por 2,5 cm de alto, colocada en la parte interior del cinturón, con la leyenda que la institución determine, en su caso.
311. Etiqueta de marca con instrucciones de cuidado de la prenda, talla, país de origen y contenido de fibras cosida en el interior del cinturón, con las siguientes medidas: 3 cm por 4,5 cm.
4. **TALLAS:** dimensiones generales sin incluir hebilla, con tolerancias de ± 1 cm o (+/- 0.4")
TALLA CH M G EG
5. **MATERIALES**
51. 100% Poliámid (Nylon)
6. **PRUEBAS DE VALIDACIÓN Y VALORES DE REFERENCIA**
61. Identificación y contenido de fibras
611. 100% Poliámid (Nylon)
7. **MÉTODOS DE REFERENCIA**
71. ASTM E1752 IDENTIFICACIÓN DE MATERIALES POR ESPECTROSCOPÍA INFRARROJA



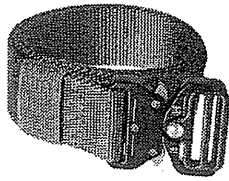

Nota: Las imágenes son de carácter ilustrativas mas no limitativas del diseño final del producto.

| | | |
|--|--|---------------------------------|
| PARTIDA 147 | | |
| CÓDIGO: ECES02 | | |
| CINTURÓN NEGRO PARA USO DE ESCOLTAS | | |
| Datos generales | | |
| Elemento | Cinturón | |
| Unidad de medida | Pieza | |
| Elemento | Descripción | Evaluación del desempeño |
| Material de la correa | Cuero ganado vacuno color negro con un ancho de 3.4 cm | Prueba |
| | | Norma o método |
| | | Estándar |
| | | No aplica |
| | | No aplica |
| Hebillas | Metálica con forma cuadrada | No aplica |
| | | No aplica |
| | | No aplica |
| TALLAS: Dimensiones generales sin incluir hebillas, con tolerancias de ± 1 cm o $(\pm 0.4")$ | | |
| TALLA | CH | M |
| | | G |
| | | EG |

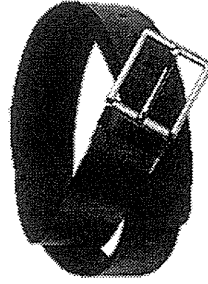

Nota: Las imágenes son de carácter ilustrativas mas no limitativas del diseño final del producto.



| | |
|--|--|
| PARTIDA 148 | |
| CÓDIGO: ECCH04 | |
| CINTURÓN DE CUERO PORTA HERRAMIENTAS | |
| <i>Datos Generales</i> | |
| 1. UNIDAD DE MEDIDA | |
| 11. Pieza | |
| 2. MATERIAL | |
| 21. Baqueta de res curtido vegetal de 45 mm mínimo de ancho y espesor de 3.0 ± 0.5 mm. | |
| 3. CONFECCIÓN | |
| 41. El cinturón cuenta con 6 compartimentos distribuidos a lo largo especiales para guardar herramientas. | |
| 42. Deberá llevar una bolsa portaherramientas tipo cartera para colocarse en el costado, fabricada en piel de flor entera, con un espesor mínimo de 2.0 mm y con dimensiones de 20 ± 1.5 cm de alto por 15 ± 1.5 cm. de ancho, con un fondo de 7 cm mínimo, la cual deberá estar cosida en todo su contorno por 3 costuras, el cinturón deberá cerrarse por medio de doble hebilla metálica. | |

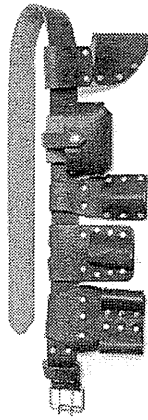

Nota: Las imágenes son de carácter ilustrativas mas no limitativas del diseño final del producto.

| | | | | | | | |
|--|----|-------|----|----|-----|----|-----|
| PARTIDA 149 | | | | | | | |
| CÓDIGO: EFOLO1 | | | | | | | |
| FAJA ORTOPÉDICA LUMBAR CON TIRANTES | | | | | | | |
| <i>Datos Generales</i> | | | | | | | |
| 1. ALCANCE | | | | | | | |
| 11. Esta ficha es para aplicación para faja ortopédica lumbar con tirantes | | | | | | | |
| 2. UNIDAD DE MEDIDA | | | | | | | |
| 21. Pieza | | | | | | | |
| 3. MEDIDAS | | | | | | | |
| <table border="1"> <tr> <td>Talla</td> <td>CH</td> <td>M</td> <td>G</td> <td>EC</td> <td>EEC</td> </tr> </table> | | Talla | CH | M | G | EC | EEC |
| Talla | CH | M | G | EC | EEC | | |
| 4. DISEÑO | | | | | | | |
| 41. Faja ortopédica lumbar, elástica, con tirantes ajustables en color negro u otros. | | | | | | | |
| 42. Fabricado en material sintético forrado en tela 100% algodón. | | | | | | | |
| 43. Enrollado con 4 pares de varilla verticales forradas con cinta de polipropileno con un ancho de 2" mínimo cada par de varillas distribuidas proporcionalmente a lo largo de la espalda con refuerzo en el centro con cinta de 1 1/2" mínimo. | | | | | | | |
| 44. La faja deberá estar empalmada y en sus extremos deberá presentar cinta de velcro para su ajuste de un ancho de 10 cm mínimo con puntas redondeadas. | | | | | | | |
| 45. En la parte central entre el cintillo y el elástico al centro de la faja deberá presentar una cinta vertical de polipropileno con un ancho mínimo 45 mm con 3 franjas entrelazadas con cintas reflejantes. | | | | | | | |
| 46. La faja estará ribetada en todo su contorno con cinta punteada de 1" mínimo de ancho | | | | | | | |
| 47. Contar con etiqueta (preferentemente tamponográfica) de marca, composición y cuidado de la prenda, así como la talla. De conformidad con la NOM-004-SE-2021, información comercial- etiquetado de productos textiles, prendas de vestir, sus accesorios y ropa de casa | | | | | | | |
| 5. MATERIALES | | | | | | | |
| 51. Tela 100% poliéster | | | | | | | |
| 52. Masa 370 g/m ² | | | | | | | |
| 6. PRUEBAS DE VALIDACIÓN Y VALORES DE REFERENCIA | | | | | | | |
| 61. Identificación y contenido de fibras | | | | | | | |
| 611. 100% poliéster | | | | | | | |
| 62. Masa por unidad de área | | | | | | | |
| 621. 370 ± 10 g/m ² | | | | | | | |
| 63. Resistencia mínima a la tracción | | | | | | | |
| 631. Urdimbre 1650 N mínimo | | | | | | | |
| 632. Trama 1190 N mínimo | | | | | | | |
| 64. Resistencia mínima al rasgado | | | | | | | |
| 641. Urdimbre 35 N mínimo | | | | | | | |
| 642. Trama 28 N mínimo | | | | | | | |
| 65. Cambios dimensionales después del lavado (Encogimiento) máximo de encogimiento () o alargamiento (°) en porcentaje. Procedimiento de lavado 1 ciclo 1 ba. | | | | | | | |
| 651. Urdimbre ± 2% | | | | | | | |
| 652. Trama ± 2% | | | | | | | |
| 66. Grado de solidez mínimo del color al lavado doméstico e industrial procedimiento de lavado 1 ciclo (a 1 s) | | | | | | | |
| 661. cambio 4-5 | | | | | | | |
| 662. transferencia 4-5 | | | | | | | |
| 67. Número de hilos por unidad de longitud (hilos/cm) | | | | | | | |



| | |
|------------------------------|--|
| 6.71. | Urdimbre 72 ± 2 hilos/cm |
| 6.72. | Trama 65 ± 2 hilos/cm |
| MÉTODOS DE REFERENCIA | |
| 71. | NMX-A-084-INNEX-2015, ANÁLISIS CUALITATIVO - CUANTITATIVO PARA UN FIBRA 100% MÉTODO DE ENSAYO. |
| 72. | NMX-A-3801-INNEX-2012 MASA POR UNIDAD DE ÁREA |
| 73. | NMX-A-059/2-INNEX-2019 RESISTENCIA A LA TRACCIÓN |
| 74. | NMX-A-109-INNEX-2012 RESISTENCIA AL RASGADO |
| 75. | NMX-A-5077-INNEX-2015 ENCOGIMIENTO |
| 76. | NMX-A-073-INNEX-2005 GRADO DE SOLIDEZ MÍNIMO DEL COLORAL-FROTE |
| 7.7. | NMX-A-721/2-INNEX-2015 NÚMERO DE HILOS POR UNIDAD DE LONGITUD (HILOS/CM) |
| 7.8. | NOM-004-SE-2021 INFORMACIÓN COMERCIAL- ETIQUETADO DE PRODUCTOS TEXTILES, PRENDAS DE VESTIR, SUS ACCESORIOS Y ROPA DE CASA. |

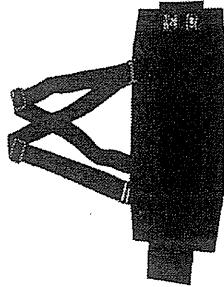

Nota: Las imágenes son de carácter ilustrativas mas no limitativas del diseño final del producto.

| | | | | | |
|--|--|---|---|----|-----|
| PARTIDA 150 | | | | | |
| CÓDIGO: EF0102 | | | | | |
| CINTURÓN FAJA LUMBAR SIN TIRANTES | | | | | |
| Datos generales | | | | | |
| 1. | ALCANCE | | | | |
| 1.1. | Esta ficha es para aplicación de cinturón faja lumbar sin tirantes. | | | | |
| 2. | UNIDAD DE MEDIDA | | | | |
| 2.1. | Pieza | | | | |
| 3. | DISEÑO | | | | |
| 3.1. | Sin tirantes | | | | |
| 3.2. | En material textil 100% poliámdida (Nylon) | | | | |
| 3.3. | Con hebilla y ojillos para su ajuste | | | | |
| 3.4. | Con refuerzo en la zona lumbar | | | | |
| 3.5. | Hebilla plástica y/o metálica | | | | |
| 4. | TALLAS | | | | |
| | CH | M | G | EG | EEG |
| 5. | MATERIALES | | | | |
| 5.1. | 100 % Nylon | | | | |
| 6. | PRUEBAS DE VALIDACIÓN Y VALORES DE REFERENCIA | | | | |
| 6.1. | Identificación y contenido de fibras | | | | |
| 6.1.1. | 100 % Poliámdida (Nylon) | | | | |
| 7. | MÉTODOS DE REFERENCIA | | | | |
| 7.1. | ASTM E 1252 IDENTIFICACIÓN DE MATERIALES POR ESPECTROSCOPIA INFRARROJA | | | | |



Nota: Las imágenes son de carácter ilustrativas mas no limitativas del diseño final del producto.



2025
Año de
La Mujer Indígena



2025
Año de
La Mujer Indígena

ANEXOS
DECLARACIÓN DE CONTRAÍDO



| PARTIDA 151 | | CÓDIGO: EFPE01 | | FAJA DE CUERO TIPO PESISTA | | Datos generales | |
|-------------------------|------------------|--|-----------|----------------------------|----------------|-----------------|-------------------------------------|
| Elemento | Unidad de medida | Descripción | Prueba | Evaluación del desempeño | Norma o método | Estándar | |
| | | Faja de cuero. | | | | | |
| | | Pieza | | | | | |
| Material de la faja | | Cuero ganado vacuno. | Espesor | No aplica | NMX-A-214-1983 | 4 mm mínimo | |
| Forro | | Carnaza de cuero ganado vacuno o material textil base algodón. | No aplica | No aplica | | No aplica | |
| Hebilla | | Metallica con doble vástago, costurada y remachada. | No aplica | No aplica | | No aplica | |
| Cijillo | | Metalicos con el número de ojillos necesarios para su ajuste a diferentes tallas de cintura. | No aplica | No aplica | | No aplica | |
| Refuerzo de zona lumbar | | Del mismo material de la faja con un ancho de 12 cm mínimo. | No aplica | No aplica | | No aplica | |
| Tallas | | | | | | | 28 30 32 34 35 36 38 40 42 44 46 48 |

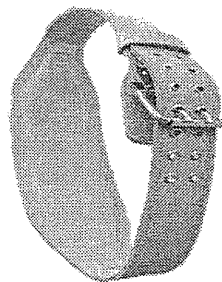

Nota: Las imágenes son de carácter ilustrativas mas no limitativas del diseño final del producto.

| PARTIDA 152 | | CÓDIGO: ESC001 | | GUANTES CARNAZA CORTOS | | Datos generales | |
|-------------------|------------------|--|-----------|--------------------------|----------------|-----------------|--|
| Elemento | Unidad de medida | Descripción | Prueba | Evaluación del desempeño | Norma o método | Estándar | |
| | | Guantes carnaza cortos. | | | | | |
| | | De conformidad con el Cuadro de Tallas de Guantes. | | | | | |
| | | Per | | | | | |
| Material | | Carnaza de cuero ganado vacuno. | Espesor | No aplica | NMX-A-214-1983 | 2.0 a 2.2 mm | |
| Dorso | | Carnaza de cuero ganado vacuno | No aplica | No aplica | | No aplica | |
| Dedo pulgar | | Carnaza de cuero ganado vacuno | No aplica | No aplica | | No aplica | |
| Puño de seguridad | | Carnaza en una sola pieza y cosido en todo el perímetro de la mano del guante, con una longitud de 5.5 cm +/- 1 cm | No aplica | No aplica | | No aplica | |
| Bies ribeteado | | En tela 100% algodón, en todo su contorno, el resto del guante debe ser cosido con hilo de algodón 100% | No aplica | No aplica | | No aplica | |
| Refuerzo | | Refuerzo tipo pistola de carnaza de cuero ganado vacuno de una sola pieza colocado y cosido al centro de la palma con doble costura paralela en todo su contorno y costura sencilla en cruz al centro. | No aplica | No aplica | | No aplica | |

| Evaluación del desempeño | | Evaluación del desempeño | |
|--------------------------|---|--------------------------|----------------|
| Pruebas al guante. | Prueba | Norma o método | Estándar |
| | Resistencia a la distensión y ruptura de flor | NMX-A-237-1983 | 6 mm mínimo |
| | Desgarre | NMX-A-235-1983 | 100 N mínimo |
| Evaluación del desempeño | | Evaluación del desempeño | |
| Pruebas al puño. | Prueba | Norma o método | Estándar |
| | Resistencia al corte | NMX-5-0607-SCFI-2008 | Nivel 3 mínimo |
| | Desgarre | NMX-5-0607-SCFI-2008 | Nivel 4 mínimo |

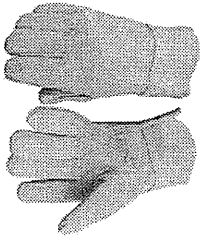

Nota: Las imágenes son de carácter ilustrativas mas no limitativas del diseño final del producto.



| PARTIDA 153 | | Datos generales | |
|------------------------|--|----------------------|-------------------------|
| CÓDIGO: EGCL02 | | Elemento | |
| GUANTES CARNAZA LARGOS | | Tallas | |
| | | Unidad de medida | |
| | | Par | |
| Elemento | Descripción | Prueba | Norma o método |
| Palma | Descripción | Prueba | Norma o método |
| | Carnaza de cuero ganado vacuno. | Espeor | NMX-A-214-1982 |
| | | No aplica | No aplica |
| | Carnaza de cuero ganado vacuno | No aplica | No aplica |
| | | No aplica | No aplica |
| | Carnaza de cuero ganado vacuno | No aplica | No aplica |
| | | No aplica | No aplica |
| | Puño de seguridad | No aplica | No aplica |
| | Carnaza en una sola pieza y cosido en todo el perímetro de la mano del guante, con una longitud de 12 cm +/- 1 cm. | No aplica | No aplica |
| | | No aplica | No aplica |
| | Bies ribeteado | No aplica | No aplica |
| | En tela 100% algodón, en todo su contorno, el resto del guante debe ser cosido con hilo de algodón 100%. | No aplica | No aplica |
| | | No aplica | No aplica |
| | Refuerzo | No aplica | No aplica |
| | Refuerzo tipo pistola de carnaza de cuero ganado vacuno de una sola pieza colocado y cosido al centro de la palma con doble costura paralela en todo su contorno y costura sencilla en cruz al centro. | No aplica | No aplica |
| Descripción | Prueba | Norma o método | Estándar |
| Pruebas al guante. | Resistencia a la distensión y ruptura de flor | NMX-A-237-1983 | Estándar 6 mm mínimo |
| | Desgarre | NMX-A-235-1983 | 100 N mínimo |
| Descripción | Prueba | Norma o método | Estándar |
| Pruebas al puño. | Resistencia al corte | NMX-S-0607-SCFI-2008 | Nivel 3 mínimo |
| | Desgarre | NMX-S-0607-SCFI-2008 | Nivel 4 mínimo |

ANEXOS
LISTA DE CONTENIDOS

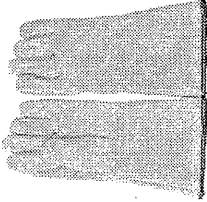

Nota: Las imágenes son de carácter ilustrativas mas no limitativas del diseño final del producto.



| | |
|-------------------------------------|--|
| PARTIDA 154 | |
| CÓDIGO: EGCE03 | |
| GUANTES CARNAZA EXTRA LARGOS | |
| Datos generales | |
| Elemento | Guantes carnaza extra largos. |
| Tallas | De conformidad con el Cuadro de Tallas de Guantes. |
| Unidad de medida | Par |

| Elemento | Descripción | Prueba | Norma o método | Estándar | Evaluación del desempeño |
|-------------------|--|-----------|----------------|--------------|--------------------------|
| Palma | Carnaza de cuero ganado vacuno. | Espesor | NMX-A-214-1982 | 2.0 a 2.2 mm | |
| Dorso | Carnaza de cuero ganado vacuno | No aplica | No aplica | No aplica | No aplica |
| Dedo pulgar | Carnaza de cuero ganado vacuno | No aplica | No aplica | No aplica | No aplica |
| Puño de seguridad | Carnaza en una sola pieza y cosido en todo el perímetro de la mano del guante, con una longitud de 37 cm +/- 2cm | No aplica | No aplica | No aplica | No aplica |
| Bies ribeteado | En tela 100% algodón, en todo su contorno, el resto del guante debe ser cosido con hilo de algodón 100%. | No aplica | No aplica | No aplica | No aplica |
| Refuerzo | Refuerzo tipo pistola de carnaza de cuero ganado vacuno de una sola pieza colocado y cosido al centro de la palma con doble costura paralela en todo su contorno y costura sencilla en cruz al centro. | No aplica | No aplica | No aplica | No aplica |

| Descripción | Prueba | Norma o método | Estándar |
|--------------------|----------------------|----------------------|----------------|
| Pruebas al guante. | Resistencia al corte | NMX-S-0607-SCFI-2008 | Nivel 3 mínimo |
| | Desgarre | NMX-S-0607-SCFI-2008 | Nivel 4 mínimo |

| Descripción | Prueba | Norma o método | Estándar |
|------------------|----------------------|----------------------|----------------|
| Pruebas al puño. | Resistencia al corte | NMX-S-0607-SCFI-2008 | Nivel 3 mínimo |
| | Desgarre | NMX-S-0607-SCFI-2008 | Nivel 4 mínimo |

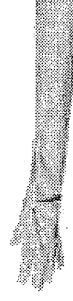

Nota: Las imágenes son de carácter ilustrativas mas no limitativas del diseño final del producto.



| | |
|----------------------------------|--|
| PARTIDA 155 | |
| CÓDIGO: ECTS04 | |
| GUANTES CUERO TACTO SUAVE | |
| Datos Generales | |
| Elemento | Guantes de cuero. |
| Tallas | De conformidad con el Cuadro de Tallas de Guantes. |
| Unidad de medida | Par |

| Elemento | Descripción | Prueba | Norma o método | Evaluación del desempeño | Estándar |
|-------------------|---|-----------|----------------|--------------------------|-----------|
| Palma | Cuero ganado vacuno | Espesor | NMX-A-214-1982 | 14 mm mínimo | |
| Dorso | Cuero ganado vacuno | No aplica | No aplica | No aplica | No aplica |
| Dedo pulgar | Cuero ganado vacuno | No aplica | No aplica | No aplica | No aplica |
| Puño de seguridad | Carriaza en una sola pieza y cosido en todo el perímetro de la mano del guante, con una longitud de 5.5 cm +/- 1 cm | No aplica | No aplica | No aplica | No aplica |
| Bies ribeteado | En tela 100% algodón, en todo su contorno, el resto del guante debe ser cosido con hilo de algodón 100%. | No aplica | No aplica | No aplica | No aplica |
| Refuerzo | Refuerzo tipo pistola de cuero ganado vacuno de una sola pieza colocado y cosido al centro de la palma con doble costura paralela en todo su contorno y costura sencilla en cruz al centro. | No aplica | No aplica | No aplica | No aplica |

| Descripción | Prueba | Norma o método | Evaluación del desempeño | Estándar |
|-------------------|---|----------------|--------------------------|----------|
| Pruebas al guante | Resistencia a la distensión y ruptura de flor | NMX-A-237-1983 | 6 mm mínimo | |
| | Desgarre | NMX-A-235-1983 | 100 N mínimo | |

| Descripción | Prueba | Norma o método | Evaluación del desempeño | Estándar |
|------------------|----------------------|----------------------|--------------------------|----------|
| Pruebas al puño. | Resistencia al corte | NMX-S-0607/SCFI-2008 | Nivel 3 mínimo | |
| | Desgarre | NMX-S-0607/SCFI-2008 | Nivel 4 mínimo | |

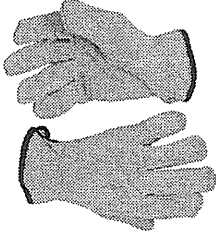

Nota: Las imágenes son de carácter ilustrativas mas no limitativas del diseño final del producto.



ANEXOS
LISTA DE CONTRATOS



| PARTIDA 156 | |
|----------------------|--|
| CÓDIGO: EC3A05 | |
| GUANTES TIPO JAPONES | |
| Datos generales | |
| 1. | ALCANCE |
| 1.1. | Esta ficha es para aplicación de guante tejido para dama y caballero tipo japones |
| 2. | UNIDAD DE MEDIDA |
| 2.1. | Par |
| 3. | MEDIDAS |
| 3.1. | Unitalla |
| 4. | DISEÑO |
| 4.1. | Para dama o caballero |
| 4.2. | Cuante de algodón con puntos inyectados de PVC (Policloruro de vinilo) con puño estándar tipo calcetín y ribete de color |
| 4.3. | Ampliados |
| 4.4. | Contar con etiqueta (preferentemente tampográfica) de conformidad con la NOM-004-SE-2021. |
| 5. | MATERIALES |
| 5.1. | 100 % Algodón |
| 5.2. | Puntos de PVC (Policloruro de vinilo) de preferencia en color negro |
| 6. | PRUEBAS DE VALIDACIÓN Y VALORES DE REFERENCIA |
| 6.1. | Identificación y contenido de fibras |
| 6.1.1. | 100 % algodón |
| 6.2. | Masa por unidad de área |
| 6.2.1. | 250 ± 10 g/m ² mínimo |
| 6.3. | Resistencia mínima a la tracción |
| 6.3.1. | Urdimbre 500 N mínimo |
| 6.3.2. | Trama 500 N mínimo |
| 6.4. | Resistencia mínima al rasgado |
| 6.4.1. | Urdimbre 55 N mínimo |
| 6.4.2. | Trama 40 N mínimo |
| 6.5. | Cambios dimensionales después del lavado y secado |
| 6.5.1. | Urdimbre ±2% |
| 6.5.2. | Trama ±2% |
| 6.6. | Grado de solidez mínimo del color al lavado doméstico e industrial |
| 6.6.1. | Cambio 4 transferencia 3 |
| 7. | METODOS DE REFERENCIA |
| 7.1. | NMX-A-084-INNEX-2015, ANÁLISIS CUALITATIVO - CUANTITATIVO. |
| 7.2. | NMX-A-3801-INNEX-2012 MASA POR UNIDAD DE AREA |
| 7.3. | NMX-A-059/2-INNEX-2019 RESISTENCIA A LA TRACCION |
| 7.4. | NMX-A-109-INNEX-2012 RESISTENCIA AL RASGADO |
| 7.5. | NMX-A-5077-INNEX-2015 ENCOGIMIENTO |
| 7.6. | NMX-A-105-C06-INNEX2015 GRADO DE SOLIDEZ MÍNIMO DEL COLOR AL LAVADO DOMESTICO E INDUSTRIAL |
| 7.7. | NOM-004-SE-2021, INFORMACIÓN COMERCIAL- ETIQUETADO DE PRODUCTOS TEXTILES, PRENDAS DE VESTIR, SUS ACCESORIOS Y ROPA DE CASA |

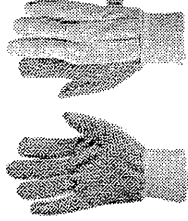

Nota: Las imágenes son de carácter ilustrativas mas no limitativas del diseño final del producto.





| | |
|--|------------------------|
| PARTIDA 157 | Datos generales |
| CÓDIGO: ECLA06 | |
| GUANTES DE LÁTEX NATURAL | |
| 1. UNIDAD DE MEDIDA | |
| 1.1 Par | |
| 2. DISEÑO | |
| 1.1 Guante de látex clase II tipo B color rojo u otros, deberá estar satinado en todo su interior para absorber la sudoración del usuario y deberá estar fabricado con un tratamiento anti-bacterial que inhibe el crecimiento de bacterias y hongos para evitar contaminaciones cruzadas. | |
| 1.2 La zona de la palma, incluidos los dedos y la zona de la falange distal, deberán contar con grabado para evitar derrapabilidad. Deberá llevar ribete anti escurrimiento al final de la manga. | |
| 1.3 El guante debe ser resistente a desinfectantes, detergentes y limpiadores de uso doméstico. | |
| 1.4 El largo total del guante deberá ser de 30 cm ± 2 cm Y deberá estar fabricado bajo los parámetros de la norma NMX-S-039-SCFI-2000. | |
| 1.5 Los guantes deberán cumplir con las especificaciones de marcado y envase descritas en el numeral 9 de la NMX-S-039-SCFI-2000. | |



Nota: Las imágenes son de carácter ilustrativas mas no limitativas del diseño final del producto.

| | |
|---|------------------------|
| PARTIDA 158 | Datos generales |
| CÓDIGO: EGNED7 | |
| GUANTES DE NEOPRENO | |
| 1. UNIDAD DE MEDIDA | |
| 1.1 Par | |
| 2. DISEÑO | |
| 1.1 Guante de neopreno clase II tipo C, color negro u otros de uso industrial | |
| 1.2 El guante es para uso en áreas de laboratorio y deberá ser resistente a aceites, ácidos orgánicos e inorgánicos, alcoholes, solventes, gasolina, nafta. | |
| 1.3 La zona de la palma, incluidos los dedos y la zona de la falange distal, deberán contar con grabado para evitar derrapabilidad. Deberá llevar ribete anti escurrimiento al final de la manga. | |
| 1.4 El largo total del guante deberá ser de 35 cm mínimo, y deberá estar fabricado bajo los parámetros de la norma NMX-S-039-SCFI-2000. | |
| 1.5 Los guantes deberán cumplir con las especificaciones de marcado y envase descritas en el numeral 9. De la NMX-S-039-SCFI-2000. | |



Nota: Las imágenes son de carácter ilustrativas mas no limitativas del diseño final del producto.



| |
|--|
| PARTIDA 159 |
| CÓDIGO: EGALOB |
| GUANTES ALUMINIZADOS |
| Datos generales |
| <ol style="list-style-type: none"> 1. UNIDAD DE MEDIDA <ol style="list-style-type: none"> 1.1 Par 2. MATERIAL <ol style="list-style-type: none"> 2.1 Tela tejida de fibra aramida 100%, aluminizada base Kevlar o Base Nomex. 3. DISEÑO <ol style="list-style-type: none"> 3.1 Guante: Con soporte aluminizado con un peso de 650 g/m² ± 3%, con alma de fibra de vidrio de filamento continuo, color amarillo. 3.2 Forro: De tejido aramida de 340 g/m² ± 3% en la palma, dorso y dedo pulgar; el resto del forro que será en la manga debe ser de algodón 100%, con un peso de 200 g/m² como valor mínimo; la construcción del forro debe ser del mismo diseño que el guante exterior. 3.3 Dó. Será con separación de dedos y el dorso unido al puño del guante. 3.4 El dedo pulgar. Debe ser recto de 2 piezas simétricas cosidas por su parte interior al resto del guante, cubierto por las mangas por medio de un refuerzo cosido doble en forma paralela, con el objeto de proteger el pulgar en las áreas de mayor riesgo. 3.5 Costura: Del guante y del forro debe ser cosido en su totalidad con hilo aramida 100% y lleva bias de algodón en todo el ribete del guante. |

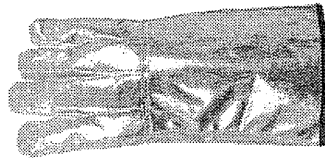

Nota: Las imágenes son de carácter ilustrativas mas no limitativas del diseño final del producto



2025
Año de
La Mujer
Indígena

| |
|--|
| PARTIDA 160 |
| CÓDIGO: EOCIO9 |
| GUANTES TIPO CIRUJANO |
| Datos generales |
| <ol style="list-style-type: none"> 1. UNIDAD DE MEDIDA <ol style="list-style-type: none"> 1.1 Envasado individualmente en sobre de polietileno. Caja con 100 piezas (50 pares). 2. DISEÑO <ol style="list-style-type: none"> 2.1 Guantes tipo cirujano de hule látex natural, color blanco o transparente, de uso quirúrgico. 2.2 Guantes desechables, esterilizados, ambidiestros adaptables a la mano, habilitados con fécula de maíz en su interior para facilitar su colocación. 2.3 Ribete protector contra escurrimientos con terminado que asegure su fijación en el antebrazo. 2.4. Deberá cumplir con la NOM-085-SSA1-1994.- Guantes de hule látex para exploración. |

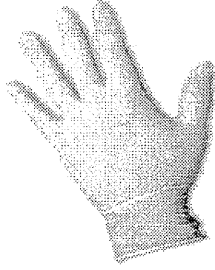

Nota: Las imágenes son de carácter ilustrativas mas no limitativas del diseño final del producto.



2025
Año de
La Mujer
Indígena



1. CUADRO DE TALLAS - GUANTES

APLICA PARA TODOS LOS CÓDIGOS DE GUANTES INCLUIDOS EN EL PRESENTE CATÁLOGO SALVO AQUELLOS EN LOS QUE EXPRESAMENTE SE INDIQUE

| Tallas | | | | | |
|--------|---|---|---|----|----|
| 6 | 7 | 8 | 9 | 10 | 11 |
| | | | | | 12 |

| PARTIDA 161 | |
|------------------------|--|
| CÓDIGO: EIMAO1 | |
| IMPERMEABLE TIPO MANGA | |
| Datos generales | |
| 1. | ALCANCE |
| 1.1. | Esta ficha es para aplicación para impermeable tipo manga |
| 2. | UNIDAD DE MEDIDA |
| 2.1. | Pieza |
| 3. | MEDIDAS |
| 3.1. | Unitalla. La manga deberá ser de 1.35 m x 2.20 m con una tolerancia de ± 2 cm. |
| 4. | DISEÑO |
| 4.1. | Colores: Amarillo, Guinda, Negro u Otro. |
| 4.2. | Impermeable fabricado en Cloruro de polivinilo (PVC), con soporte de tela 100% poliéster a prueba de filtraciones. |
| 4.3. | Capucha integrada con jarera de ajuste de tejido tubular de color negro con campanas de plástico en sus extremos de color negro. |
| 4.4. | La unión de la capucha con la espalda lleva bias de 2.5 cm mínimo en tela 100% algodón, para evitar rozaduras en el cuello. |
| 4.5. | La Manga (Prenda Impermeable) debe tener 7 broches de presión de plástico de diámetro 1.5 cm, color negro, distribuidos de la siguiente forma: Tres broches colocados de forma equidistante en cada lado de la manga y un broche en el cuello. |
| 4.6. | En todas las uniones se debe utilizar el Proceso de Sellado Electrónico, utilizando máquinas selladoras de alta frecuencia, para asegurar que todas las uniones queden termoselladas y cumplan la propiedad de impermeabilidad, es decir, a prueba de filtraciones de agua. |
| 4.7. | Las prendas deberán contar con etiqueta (preferentemente serigrafía) de marca, composición y cuidado de la prenda, así como la talla (en caso de que aplique), de conformidad con la NOM-004-SE-2021, información comercial- etiquetado de productos textiles, prendas de vestir, sus accesorios y ropa de casa. |
| 4.8. | Logotipo de la institución en serigrafía, en caso de que aplique. |
| 4.9. | Tolerancia en medidas de hasta 10 cm. : + 0.5 cm. |
| 4.10. | Tolerancia en medidas de 101 cm en adelante : + 1 cm |
| 5. | MATERIALES |
| 5.1. | PVC con soporte de tela 100% poliéster tejido circular. |
| 6. | PRUEBAS DE VALIDACIÓN Y VALORES DE REFERENCIA |
| 6.1. | Identificación y contenido de fibras |
| 6.1.1. | Tela impermeable de Cloruro de Polivinilo (PVC) 100% poliéster |
| 6.1.2. | Espesor del PVC de 0.30 mm mínimo |
| 6.1.3. | Masa 160 g/m ² tolerancia $\pm 3\%$. |
| 7. | MÉTODOS DE REFERENCIA |
| 7.1. | NMX-A-084-INNEX-2015, ANÁLISIS CUALITATIVO - CUANTITATIVO PARA UN FIBRA 100% MÉTODO DE ENSAYO |
| 7.2. | NMX-A-091-INNEX-2000, TELAS NO TEJIDAS-DETERMINACIÓN DEL ESPESOR DE LOS MATERIALES TEXTILES |
| 7.3. | NMX-A-3501-INNEX-2012 MASA POR UNIDAD DE ÁREA |

7.4. NOM-004-SE-2021, INFORMACIÓN COMERCIAL- ETIQUETADO DE PRODUCTOS TEXTILES, PRENDAS DE VESTIR, SUS ACCESORIOS Y ROPA DE CASA.

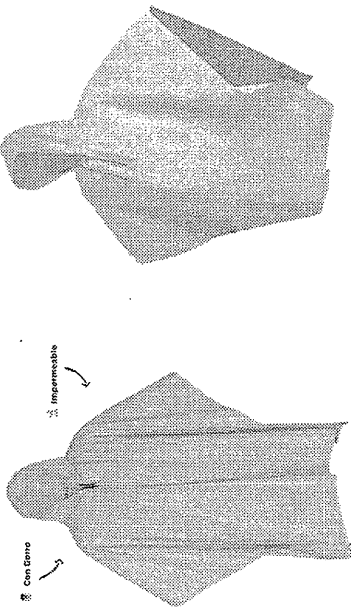

Nota: Las imágenes son de carácter ilustrativas más no limitativas del diseño final del producto.

PARTIDA 162

CÓDIGO: EICAOZ
IMPERMEABLE TIPO GABARDINA

Datos generales

1. ALCANCE
 - 1.1. Esta ficha es para aplicación para impermeable tipo gabardina.
2. UNIDAD DE MEDIDA
 - 2.1. Pieza
3. MEDIDAS

| | | | | |
|-------|----|---|---|----|
| Talla | CH | M | G | EG |
|-------|----|---|---|----|
4. DISEÑO
 - 4.1. Colores: Amarillo, Guinda, Negro u Otro.
 - 4.2. Impermeable fabricado en Cloruro de polivinilo (PVC), con soporte de tela 100% poliéster a prueba de filtraciones.
 - 4.3. Delanteros que cierra al frente con 5 broches de presión de plástico de diámetro 1.5 cm, color negro, colocados de forma equidistante.
 - 4.4. Espalda de una sola pieza.
 - 4.5. Manga de una pieza tipo rínglan con sellado doble en todas las uniones.
 - 4.6. Cada uno de los delanteros presenta abertura lateral o entrada de bolsa de forma semidiagonal, cubiertas con cantera doble en forma de aletilla de 20.5 cm de largo por 4.5 cm de ancho para evitar la penetración del agua a las prendas interiores.
 - 4.7. Capucha integrada con jareta de ajuste de tejido tubular de color negro con campanas de plástico en sus extremos de color negro.
 - 4.8. La unión de la capucha con la espalda lleva bias en tela composición 100% algodón, para evitar rozaduras en el cuello.
 - 4.9. En todas las uniones se debe utilizar el Proceso de Sellado Electrónico, utilizando máquinas selladoras de alta frecuencia, para asegurar que todas las uniones queden termoselladas y cumplan la propiedad de impermeabilidad, es decir, a prueba de filtraciones de agua.
 - 4.10. Las prendas deberán contar con etiqueta (preferentemente serigrafía) de marca, composición, y cuidado de la prenda, así como la talla (en caso de que aplique). De conformidad con la NOM-004-SE-2021, información comercial- etiquetado de productos textiles, prendas de vestir, sus accesorios y ropa de casa.
 - 4.11. Logotipo de la institución en serigrafía, en caso de que aplique.
 - 4.12. Tolerancia en medidas de hasta 10 cm. ± 0.5 cm.
 - 4.13. Tolerancia en medidas de 101 cm en adelante, de ± 1 cm.
5. MATERIALES
 - 5.1. PVC con soporte de tela 100% poliéster tejido circular.
6. PRUEBAS DE VALIDACIÓN Y VALORES DE REFERENCIA
 - 6.1. Identificación y contenido de fibras
 - 6.1.1. Tela impermeable de Cloruro de Polivinilo (PVC) 100% poliéster
 - 6.1.2. Espesor del PVC de 0.30 mm mínimo.
 - 6.1.3. Masa de tejido 160 g/m² tolerancia $\pm 3\%$.
7. MÉTODOS DE REFERENCIA
 - 7.1. NMX- A-084-INNEX-2015, ANÁLISIS CUALITATIVO - CUANTITATIVO PARA UNA FIBRA 100% MÉTODO DE ENSAYO

72. NMX-A-09-HINTEX-2000, TELAS NO TEJIDAS- DETERMINACIÓN DEL ESPESOR DE LOS MATERIALES TEXTILES
 73. NMX-A-3601-INNTEX-2012 MASA POR UNIDAD DE ÁREA
 74. NOM-004-SE-2021, INFORMACIÓN COMERCIAL- ETIQUETADO DE PRODUCTOS TEXTILES, PRENDAS DE VESTIR, SUS ACCESORIOS Y ROPA DE CASA.



Nota: Las imágenes son de carácter ilustrativas mas no limitativas del diseño líneal del producto.

| | | | | | | |
|---|---|-------|----|----|---|----|
| PARTIDA 163 | | | | | | |
| CÓDIGO: EIDP03 | | | | | | |
| IMPERMEABLE DE DOS PIEZAS | | | | | | |
| Datos Generales | | | | | | |
| 1. ALCANCE | T1. Esta ficha es para aplicación de impermeable de dos piezas para dama y caballero | | | | | |
| 2. UNIDAD DE MEDIDA | 2.1. Juego | | | | | |
| 3. MEDIDAS | <table border="1"> <tr> <td>Talla</td> <td>CH</td> <td>M</td> <td>G</td> <td>EG</td> </tr> </table> | Talla | CH | M | G | EG |
| Talla | CH | M | G | EG | | |
| 4. DISEÑO | <p>Colores: Amarillo, Guinda, Negro u Otro.</p> <p>Impermeable de 2 piezas (Chaquetón y pantalón con peto y tirantes) fabricado en Cloruro de polivinilo (PVC), con soporte de tela 100% poliéster a prueba de filtraciones.</p> <p>Chaquetón</p> <p>4.3. Chaquetón con capucha integrada con jarreta de ajuste de tejido tubular de color negro con campanas de plástico en sus extremos de color negro.</p> <p>4.4. Delanteros de una pieza que cierran al frente con 4 broches de presión de plástico de diámetro 1.5 cm, color negro, colocados de forma equidistante.</p> <p>4.5. Espalda de una sola pieza.</p> <p>4.6. Mangas de una pieza tipo ránglan con sellado doble en todas las uniones.</p> <p>4.7. La unión de la capucha con la espalda lleva bias en tela composición 100% algodón, para evitar rozaduras en el cuello</p> <p>Pantalón</p> <p>4.8. Pantalón de 2 piezas con corte recto.</p> <p>4.9. Presenta peto al frente para cubrir el pecho de 28 cm de ancho, proporcional a la talla y 2 tirantes de 3.5 cm de ancho y de 90 cm largo que cruzan la espalda desde un hombro hasta la cadera del lado opuesto, los tirantes están fijos a la cintura del pantalón por el lado de la espalda, los extremos libres de los tirantes se sujetan al peto por medio de hebilla de tres pasos de material plástico, los cuales están fijos al peto por medio de doble sellado y costura que permite ajustarlos a la talla del usuario.</p> <p>4.10. En todas las uniones se debe utilizar el Proceso de Sellado Electrónico, utilizando máquinas selladoras de alta frecuencia, para asegurar que todas las uniones queden termoselladas y cumplan la propiedad de impermeabilidad, es decir, a prueba de filtraciones de agua hacia las prendas interiores.</p> <p>4.11. Las prendas deberán contar con etiqueta (preferentemente serigrafía) de marca, composición y cuidado de la prenda, así como la talla (en caso de que aplique). De conformidad con la NOM-004-SE-2021, información comercial- etiquetado de productos textiles, prendas de vestir, sus accesorios y ropa de casa.</p> <p>4.12. Logotipo de la institución en serigrafía, en caso de que aplique.</p> <p>4.13. Tolerancia en medidas de hasta 10 cm. ± 0.5 cm.</p> <p>4.14. Tolerancia en medidas de hasta 10.1 cm en adelante, de ± 1 cm</p> | | | | | |
| 5. MATERIALES | 5.1. PVC con soporte de tela 100% poliéster tejido circular. | | | | | |
| 6. PRUEBAS DE VALIDACIÓN Y VALORES DE REFERENCIA | <p>Identificación y contenido de fibras</p> <p>6.1. Tela impermeable de Cloruro de Polivinilo (PVC) 100% poliéster</p> <p>6.12. Espesor del PVC de 0.30 mm mínimo.</p> | | | | | |



- 61.3. Masa de tejido 350 g/m² tolerancia ± 3%.
7. **MÉTODOS DE REFERENCIA**
- 71. NMX-A-084-INNEX-2015, ANÁLISIS CUALITATIVO - CUANTITATIVO PARA UN FIBRA 100% METODO DE ENSAYO
 - 72. NMX-A-091-INNEX-2000, TELAS NO TEJIDAS-DETERMINACIÓN DEL ESPESOR DE LOS MATERIALES TEXTILES
 - 73. NMX-A-3801-INNEX-2012 MASA POR UNIDAD DE ÁREA
 - 74. NOM-004-SE-2021, INFORMACIÓN COMERCIAL- ETIQUETADO DE PRODUCTOS TEXTILES, PRENDAS DE VESTIR, SUS ACCESORIOS Y ROPA DE CASA

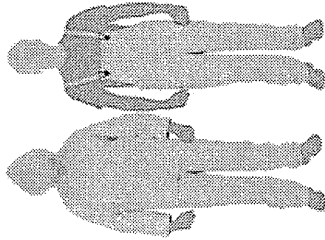

Nota: Las imágenes son de carácter ilustrativas mas no limitativas del diseño final del producto.

| | |
|---|------------------------|
| PARTIDA 164 | Datos generales |
| CÓDIGO: ELPI01 | |
| LENTES DE PROTECCIÓN | |
| <p>1. UNIDAD DE MEDIDA</p> <ul style="list-style-type: none"> 1.1. Pieza | |
| <p>2. DISEÑO</p> <ul style="list-style-type: none"> 2.1. Lentes incoloros de protección ocular fabricados en policarbonato transparente con diseño ergonómico para proporcionar confort al usuario. 2.2. Los lentes deberán tener patillas extensibles con protectores laterales y debe ofrecer protección frente a la radiación UV, con tratamiento antirayadura y antimanipante, así como protección mecánica frente a impactos. 2.3. Su diseño permitirá portarlos sobre las gafas graduadas del propio usuario, brindar un amplio campo de visión y proporcionar una gran comodidad que permite su uso prolongado. 2.4. Todo el armazón deberá estar pulido y libre de protuberancias que molesten la piel de usuario. 2.5. Deberá cumplir con la ANSI/SEA Z87.1-2020 (vigente). 2.6. Empaque: Los lentes deberán estar empaquetados individualmente en su empaque de origen, el cual garantice que no sufran daños durante su traslado y almacenamiento, deberá presentar: marca, modelo, características de los lentes, la norma señalada en la presente ficha técnica y las recomendaciones de su uso | |



Nota: Las imágenes son de carácter ilustrativas mas no limitativas del diseño final del producto.



| | |
|---|------------------------|
| PARTIDA 165 | Datos generales |
| CÓDIGO: EGPODI | |
| GOGGLES DE POLICARBONATO | |
| 1. UNIDAD DE MEDIDA | |
| II. Pieza. | |
| 2. DISEÑO | |
| 21. Monogafá fabricada en mica transparente de policarbonato transparente con armazón de PVC tipo aviador, con tratamiento anti empañamiento. | |
| 22. El goggle debe tener un diseño que permita portarlos sobre las gafas graduadas del propio usuario. | |
| 23. Debe contar con un resorte de 1" de ancho en la parte trasera para un mejor ajuste. | |
| 24. Deberá cumplir con la ANSI/SEA Z87.1-2020 (vigente). | |
| 25. Empaque. Los lentes deberán estar empacados individualmente en su empaque de origen, el cual garantice que no sufra daños durante su traslado y almacenamiento, deberá presentar: marca, modelo, características de los lentes, la norma señalada en la presente ficha técnica y las recomendaciones de su uso. | |

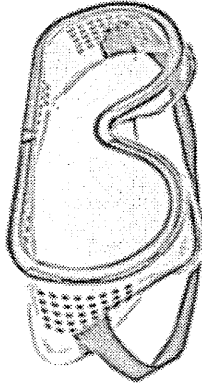

Nota: Las imágenes son de carácter ilustrativas mas no limitativas del diseño final del producto.

| | |
|---|------------------------|
| PARTIDA 166 | Datos generales |
| CÓDIGO: EGSLO7 | |
| GAFAS PARA SOLIDAR | |
| 1. UNIDAD DE MEDIDA | |
| II. Pieza. | |
| 2. DISEÑO | |
| 21. Monogafle. Hecho de PVC, suave y flexible eliminando los puntos de presión sobre la cara, con 6 trampas de ventilación y se pueden usar sobre los anteojos de corrección. | |
| 22. Lentes: Dos cristales de 6 sombras cada una con cuerpo moldeado de policarbonato, ópticamente correcto, con una excelente absorción de rayos ultravioleta y resistencia a productos químicos y con una capa protectora contra empañamiento. | |
| 23. Deberá contar con cordón sujetador adaptable para darle seguridad y protección a las gafas al retirarlos del rostro del usuario. | |

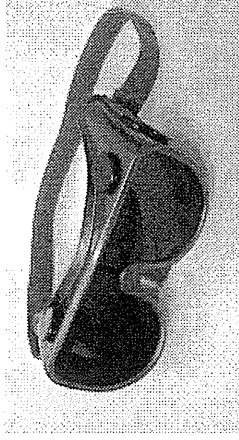

Nota: Las imágenes son de carácter ilustrativas mas no limitativas del diseño final del producto.



| | |
|---|------------------------|
| PARTIDA 167 | Datos generales |
| CÓDIGO: EPFA01 | |
| PANTALLA FACIAL | |
| 1. UNIDAD DE MEDIDA | |
| 1.1. Pieza. | |
| 2. DISEÑO | |
| 2.1. Pantalla facial fabricada en policarbonato con tratamiento antirayadura y antempañante, con protector metálico en todo su contorno de aluminio, para protección de cara, ojos y cuello con cabezal de polietileno con suspensión tipo matraca ajustable. | |
| 2.2. Deberá contar con capacidad de abatimiento de 90 grados, de tamaño panorámico de 42 cm ± 1 mm 26.5 ± 3 cm de largo por 25 ± 2 cm de altura, en la suspensión una sudadera de poliuretano con accionamiento y soporte textil. | |
| 2.3. Peso: 295 g ± 5 g. | |
| 2.4. En general debe proteger contra partículas volátiles, salpicaduras de químicos y chispas. Deberá cumplir con los elementos de construcción. | |

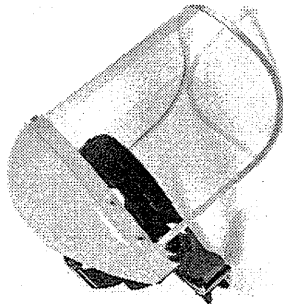
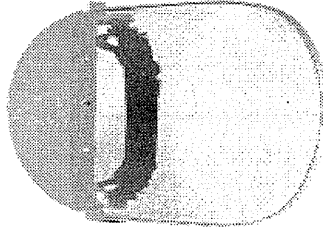

Nota: Las imágenes son de carácter ilustrativas mas no limitativas del diseño final del producto.

| | |
|--|------------------------|
| PARTIDA 168 | Datos generales |
| CÓDIGO: EFPE01 | |
| PETO DE PIEL FLOR ENTERA | |
| 1. UNIDAD DE MEDIDA | |
| 1.1. Pieza. | |
| 2. MATERIAL | |
| 2.1. Piel de flor entera con espesor mínimo de 1.8 mm y 58 cm de ancho por 88 cm de largo ± 4%. | |
| 3. DISEÑO | |
| 3.1. Colores: Quinda, natural u otro. | |
| 3.2. Confección: Peto de una sola pieza al frente, unida con una sola costura al dorso, lleva 2 hombreras con una longitud de 27 cm de largo por 22 ± 1 cm de ancho y remachadas en el término de las costuras con 4 remaches de 1 cm de diámetro en la parte de la unión. | |
| 3.3. Las hombreras se sujetan con cinta velcro, felpa y gancho de 2 pulgadas por 8 cm mínimo de largo. | |
| 3.4. En la parte inferior y al centro de cada hombrera lleva una cinta rígida de 2.5 ± 0.5 cm en color negro y unida con hilo de algodón 100% en forma de cruz a 10.5 ± 1.5 cm de la orilla. | |
| 3.5. Cinta con una longitud de 26 cm mínimo de largo, la cual va hacia un centro del cuerpo posterior, para ajuste mediante una argolla de 2.5 cm, niquelada y dando vuelta, con costura en el extremo en forma de cruz en el sistema de ajuste de la argolla. | |
| 3.6. 2 cintas también unidas en el extremo a la argolla con costura en forma de cruz, que al otro extremo lleva 2 cintas con velcro, gancho y felpa de 2 ± 0.5 cm, con una longitud de 12 cm mínimo respectivamente, las que a su vez se ajustan en su extremo hasta la orilla del mandil con ½ argolla de 1 pulgada niquelada, que se sujeta al mandil con una cinta de piel de 5 ± 0.5 cm de largo por 2.5 ± 0.5 cm de ancho, con un espesor de 1.8 mm mínimo, y también con costura en forma de cruz. | |
| 3.7. Presentará un ribete o bias en todo su contorno | |
| 3.8. Todas las costuras deberán ser con hilo 100% algodón. | |



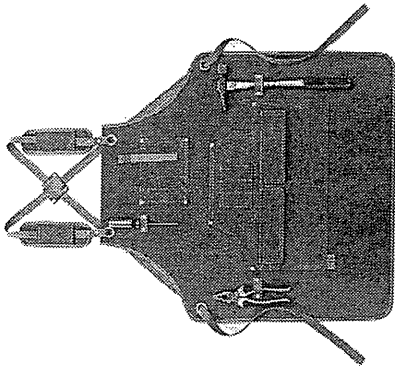
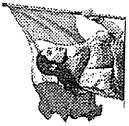

Nota: Las imágenes son de carácter ilustrativas mas no limitativas del diseño final del producto.

| | |
|---|------------------------|
| PARTIDA 169 | Datos Generales |
| CÓDIGO: EPCAXI | |
| PETO DE PVC CONTRA ÁCIDOS | |
| <ol style="list-style-type: none"> 1. UNIDAD DE MEDIDA <ol style="list-style-type: none"> 1.1. Pieza. 2. MATERIAL <ol style="list-style-type: none"> 2.1. Peto de PVC (Policloruro de vinilo) con soporte textil de tejido plano 100% poliéster. 3. DISEÑO <ol style="list-style-type: none"> 3.1. Colores: Guinda, blanco, negro, amarillo u otros. 3.2. Confección: El peto es de una sola pieza, de 60 cm. de ancho x 90 cm. de largo \pm 4%, con bias en todo su contorno. 3.3. Presenta correas de 60 cm de largo para ajustar a la cintura y al cuello del mismo material del peto, cosidas y remachadas con arandela metálica, con un diámetro exterior de 8.5 ± 0.5 mm y diámetro interior de 5.5 ± 0.5 mm. | |

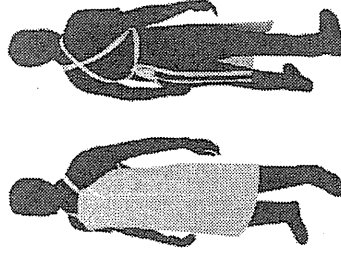

Nota: Las imágenes son de carácter ilustrativas mas no limitativas del diseño final del producto.



| | |
|---|--|
| PARTIDA 170 | |
| CÓDIGO: EPAAC1 | |
| PETO DE ARAMIDA ALUMINIZADO | |
| Datos generales | |
| 1. UNIDAD DE MEDIDA | |
| 1.1. Pieza. | |
| 2. MATERIAL | |
| 2.1. Peto de tela tejida de fibra aramida 100%, con soporte aluminizado con un peso de 600 g/m ² ± 3%, base Kevlar o base Nomex. | |
| 3. DISEÑO | |
| 3.1. Confección: En una sola pieza al frente y unida a 2 hombreras con doble costura, con arandela metálica con un diámetro exterior de 8.5 ± 0.5 mm y diámetro interior de 5.5 ± 0.5 mm en la terminación de las costuras. | |
| 3.2. Las hombreras son de 27 ± 1 cm de largo por 22 ± 1 cm de ancho; para el cierre de las hombreras en su parte posterior llevará cinta velcro, gancho y felpa de 5 ± 1 cm por 8 ± 1 cm de largo en la parte inferior y al centro de las hombreras. | |
| 3.3. Cuenta con 2 correas de 7.5 ± 1 cm por 2.5 ± 0.5 cm de ancho, de carmaza pigmentada en color café y curtida al cromo, con un espesor de 1.0 mm mínimo en forma de cruz y unidas ambas piezas con costuras en forma de rombo al centro. | |
| 3.4. En el extremo de cada correa presenta una cinta de velcro, gancho y felpa de 10 cm mínimo para ajuste, que se deslizarán por los costados pasando por 2 medias argollas niqueladas de 1 pulgada, que estarán sujetas por medio de cintillas del mismo material con el que se realizó el frente del mandil con costura en forma de cruz de 5 ± 0.5 cm de largo por 2.5 ± 0.5 cm de ancho. | |
| 3.5. Forro: Mezclilla texturizada de 12 oz (400 ± 10 g/m ²) mínimo y trama diagonal cubriendo la totalidad del mandil y dobladillo junto con el frente para evitar deshilachados. | |
| 3.6. Medida: 58 cm. de ancho x 88 cm. de largo ± 4%. | |
| 3.7. Costuras: El hilo con el que será confeccionado debe ser aramida 100%. | |

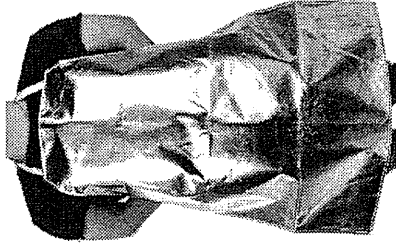

Nota: Las imágenes son de carácter ilustrativas más no limitativas del diseño final del producto.





| | |
|---|------------------------|
| PARTIDA 171 | Datos generales |
| CÓDIGO: EPIEQI | |
| PETO DE TELA | |
| <ol style="list-style-type: none"> 1. UNIDAD DE MEDIDA <ol style="list-style-type: none"> 1.1. Pieza. 2. MATERIAL <ol style="list-style-type: none"> 2.1. Peto de tela 50% poliéster 50% algodón $\pm 3\%$, con masa de 260 gr/m² $\pm 3\%$. 3. DISEÑO <ol style="list-style-type: none"> 3.1. Presenta escote en la sisa que va del primer tercio de la sisa hasta la mitad de la cadera. 3.2. Cuenta con una tira de 3 cm de ancho por 50 cm de largo, unida a los 2 ángulos superiores del peto para pasar por detrás del cuello del usuario. También presenta 2 tiras de 3 cm. de ancho por 38 cm. de largo en el término de la sisa a la altura de la cadera, que permiten sujetar el peto por la espalda del usuario. 3.3. El peto deberá contar con bias de máximo 1 cm de ancho en todo su contorno y deberá medir 60 cm de ancho en la parte inferior y terminar debajo de la rodilla. 3.4. Logotipo de la institución, en caso de que aplique. | |

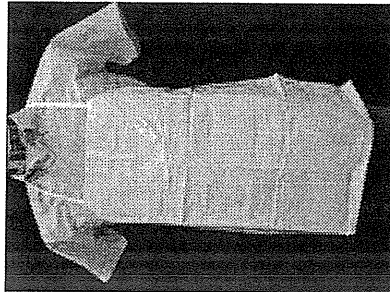

Nota: Las imágenes son de carácter ilustrativas mas no limitativas del diseño final del producto.

| | |
|---|------------------------|
| PARTIDA 172 | Datos generales |
| CÓDIGO: EPOPOI | |
| POLAINAS DE PIEL | |
| <ol style="list-style-type: none"> 1. UNIDAD DE MEDIDA <ol style="list-style-type: none"> 1.1. Par. 2. MATERIAL <ol style="list-style-type: none"> 2.1. Polainas de piel de flor entera de res, curtida al cromo con espesor de 1.8 mm mínimo para mayor resistencia. 3. DISEÑO <ol style="list-style-type: none"> 3.1. Presenta tiras de contacto de 17 mm mínimo para ajuste. 3.2. Lleva ribete o bias en todo su contorno. | |

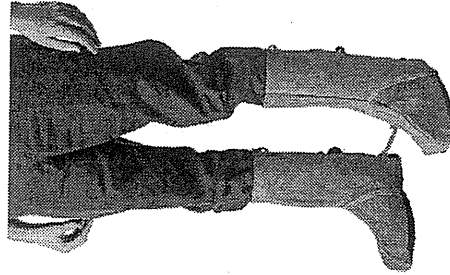

Nota: Las imágenes son de carácter ilustrativas mas no limitativas del diseño final del producto.



| | |
|---|------------------------|
| PARTIDA 173 | Datos generales |
| CÓDIGO: ECSD01 | |
| CASCO DE SEGURIDAD DIELECTRICO | |
| 1. UNIDAD DE MEDIDA | |
| 1.1. Pieza. | |
| 2. DISEÑO | |
| 2.1. Casco: De polietileno de alta densidad tipo cachuche Clase E Dieléctrico que deberá reducir la fuerza de impacto de objetos en caída y el peligro de contacto con conductores energizados a alta tensión eléctrica de hasta 20 000V (fase a tierra). | |
| 2.2. El casco presenta canalleta a su alrededor y ranuras laterales para adaptar accesorios complementarios de seguridad. | |
| 2.3. Suspensión: Intercambiable de poliamida (nylon) con cuatro puntos de sujeción con ajustadores de intervalos con guías laterales para evitar desprendimiento en nuca. | |
| 2.4. Tallete con suspensión de ajuste a intervalos entre 520 ± 2mm (talla de sombrero 6.5) y 680 ± 2mm (talla de sombrero 8.5), y ser ajustable en incrementos no mayores a 5 mm. | |
| 2.5. El casco deberá contar con banda de sudor de tipo reemplazable o integrada al tallete que cubra la frente del usuario. | |
| 2.6. El casco contará con barboquejo de un ancho mínimo de 19 mm el cual deberá contar para la sujeción con el casco de un clip de cada lado. | |
| 2.7. El casco deberá cumplir con la NOM-115-STPS-2009, Seguridad-Equipo de protección personal-Cascos de protección-Clasificación, especificaciones y métodos de prueba. | |

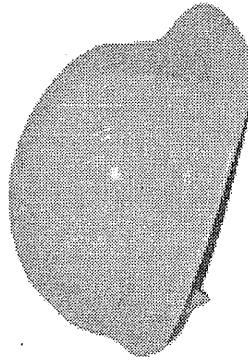

Nota: Las imágenes son de carácter ilustrativas mas no limitativas del diseño final del producto.



| | |
|--|------------------------|
| PARTIDA 174 | Datos generales |
| CÓDIGO: EYI101 | |
| YELMO DE MATERIAL TERMOPLÁSTICO | |
| 1. UNIDAD DE MEDIDA | |
| 1.1. Pieza. | |
| 2. DISEÑO | |
| 2.1. Yelmo: Fabricado en materiales mezclados que aligeren su peso, composición fibra de vidrio al 50% y polipropileno al 50%, de baja combustión para seguridad y protección del usuario. | |
| 2.2. Suspensión: Con ajuste de matraca, el interior de la concha en color negro mate para evitar reflejos al usuario. | |
| 2.3. Resistente a impactos y temperaturas, suspensión con ajuste de matraca. Ventana fija para lentes intercambiables. Con sudadera de poliuretano afelpado y soporte textil. | |
| 2.4. Cristal: Oscuro sombra 12 con protector de policarbonato (no cristal) para evitar rayaduras. | |

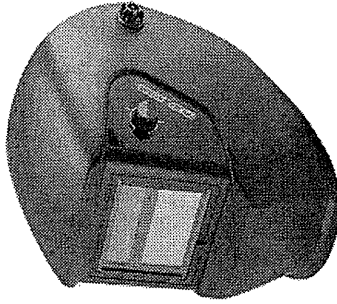

Nota: Las imágenes son de carácter ilustrativas mas no limitativas del diseño final del producto.





| | |
|---|------------------------|
| PARTIDA 175 | Datos generales |
| CÓDIGO: ECIDED01 | |
| GORRO DESECHABLE | |
| 1. UNIDAD DE MEDIDA | |
| 1.1. Paquete con 50 piezas. | |
| 2. MATERIALES | |
| 2.1. Polipropileno. | |
| 3. DISEÑO | |
| 3.1. Corro desechable para cirujano o cocinero. | |
| 3.2. Confección: En tela de polipropileno de 10 g/m ² mínimo, color blanco, repelente a líquidos y sustancias acuosas, deberá llevar cinta elástica en todo el contorno para mayor ajuste de la cabeza y la cara y ésta deberá alcanzar una amplitud en su máxima extensión de 40 cm mínimo, el elástico irá oculto en un ribeteado con bies de polipropileno fusionado en dos líneas punteadas. | |
| 3.3. Empacado: Paquete o caja de 50 piezas cada uno en color blanco. | |

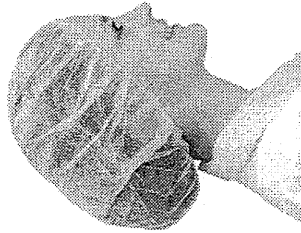

Nota: Las imágenes son de carácter ilustrativas más no limitativas del diseño final del producto.

| | |
|---|------------------------|
| PARTIDA 176 | Datos generales |
| CÓDIGO: EGRID01 | |
| CUBREBOCA DESECHABLE | |
| 1. UNIDAD DE MEDIDA | |
| 1.1. Paquete con 50 piezas. | |
| 2. MATERIALES | |
| 2.1. Polipropileno. | |
| 3. DISEÑO | |
| 3.1. Diseño: Cubre boca desechable de 3 pliegues que deberá cubrir boca y nariz con adaptador nasal anatómico y permitir la visibilidad del usuario. | |
| 3.2. Con dos cintas elásticas para su ajuste alrededor de las orejas. | |
| 3.3. Consta de 3 capas: capa hidrofóbica externa (repelle los líquidos), capa filtrante de microorganismos (capa intermedia) y capa hidrofílica interna (absorbe los líquidos). | |
| 3.4. Empacado: Paquete o caja de 50 piezas cada uno. | |

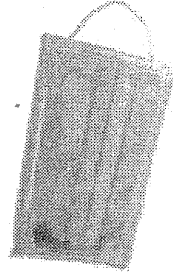

Nota: Las imágenes son de carácter ilustrativas más no limitativas del diseño final del producto.

| |
|--|
| PARTIDA 177 |
| CÓDIGO: EMCS01 |
| MASCARILLA CONTRA GASES Y SOLVENTES |
| Datos generales |
| <ol style="list-style-type: none"> 1. UNIDAD DE MEDIDA <ol style="list-style-type: none"> 1.1. Pieza. 2. DISEÑO <ol style="list-style-type: none"> 2.1. Mascarilla: Con doble arnés de sujeción a la cabeza, con fuelle en la parte superior de la nariz, suspensión superior de diadema de 2 guías para sujetar a la cabeza con 2 machos y 3 hembras de ajuste en ambas guías, con valvula de 35 mm mínimo de diámetro y con una cubierta de 05 cm mínimo de altura. 2.2. Deberá contener dos cartuchos color amarillo especiales para vapores orgánicos y gases ácidos. 2.3. Deberá cumplir con la NOM-116-STPS-2009, Seguridad-equipos de protección personal-respiradores purificadores de aire de presión negativa contra partículas nocivas. |

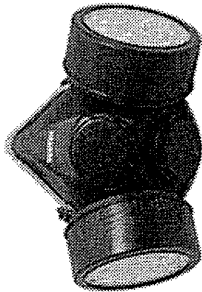

Nota: Las imágenes son de carácter ilustrativas mas no limitativas del diseño final del producto.

| | | | | | | | | | | | | | | |
|--|---|-------|----|----|----|----|----|----|----|----|----|----|----|----|
| PARTIDA 178 | BATA DE TRABAJO UNISEX | | | | | | | | | | | | | |
| CÓDIGO: BATA03 | | | | | | | | | | | | | | |
| <ol style="list-style-type: none"> 1. ALCANCE <ol style="list-style-type: none"> 1.1. Esta ficha es para aplicación de bata de trabajo unisex. | | | | | | | | | | | | | | |
| <ol style="list-style-type: none"> 2. IMAGEN ILUSTRATIVA <p>Nota: Las imágenes son de carácter ilustrativo mas no limitativo del diseño final del producto.</p> | | | | | | | | | | | | | | |
| <ol style="list-style-type: none"> 3. UNIDAD DE MEDIDA <ol style="list-style-type: none"> 3.1. Pieza | | | | | | | | | | | | | | |
| <ol style="list-style-type: none"> 4. CUADRO DE TALLAS | | | | | | | | | | | | | | |
| UNISEX | <table border="1"> <tr> <td>TALLA</td> <td>28</td> <td>30</td> <td>32</td> <td>34</td> <td>36</td> <td>38</td> <td>40</td> <td>42</td> <td>44</td> <td>46</td> <td>48</td> <td>50</td> </tr> </table> | TALLA | 28 | 30 | 32 | 34 | 36 | 38 | 40 | 42 | 44 | 46 | 48 | 50 |
| TALLA | 28 | 30 | 32 | 34 | 36 | 38 | 40 | 42 | 44 | 46 | 48 | 50 | | |
| <ol style="list-style-type: none"> 5. DISEÑO <ol style="list-style-type: none"> 5.1. Colores: azul marino, blanco u otros. 5.2. Bata de trabajo unisex manga larga 5.3. Bata corte recto con cuello de una pieza tipo sport con respunte en su contorno a ¼ de pulgada. 5.4. Delantero está conformado de dos piezas 5.5. Cierra al frente con cinco botones de pasta del no. 32, al tono de la prenda visibles y equidistantes. 5.6. Con ojales en forma vertical ocultos, equidistantes y coincidentes con los botones proporcionales a la talla. 5.7. Abertura vertical en cada costado con aletilla y refuerzo a la altura del acceso a la bolsa del pantalón de 14 ± 1 cm. 5.8. Tres bolsas de parche de forma hexagonal, (entrada recta) c/una de 15 cm de ancho x 18 cm de largo, una debajo de la cintura en cada delantero, y una en el lado izquierdo a la altura del pecho de 11 cm de ancho x 13 cm de largo. 5.9. Espalda de dos piezas con una abertura inferior al centro de 6 pulgadas. | | | | | | | | | | | | | | |



- 5.10. Cinturón de ajuste altura a la cintura de 2 piezas de 5 cm de ancho con dos botones de pasta del No. 32 al tono de la prenda, 2 ojales de lado derecho que coincidan con los botones.
El largo del cinturón, abotonado en el primer botón debe medir lo que mide de ancho de espalda.
- 5.11. Manga recta de dos piezas, larga y al puño.
- 5.12. Contar con etiqueta (preferentemente tamponográfica) de marca, composición y cuidado de la prenda, así como la talla. De conformidad con la NOM-004-SE-2021, información comercial-etiquetado de productos textiles, prendas de vestir, sus accesorios y ropa de casa.
- 5.13. Tolerancia en medidas de hasta 10 cm; ± 0.5 cm.
- 5.14. Tolerancia en medidas de hasta 10 cm en adelante: de ± 1 cm
- 5.15. Logotipos: Considerar el logotipo de la institución correspondiente, en caso de que se requiera.
6. **MATERIALES**
- 6.1. Tela de gabardina 60% poliéster y 40% algodón
- 6.2. Tela de 250 g/m²
7. **PRUEBAS DE VALIDACIÓN Y VALORES DE REFERENCIA**
- 7.1. Identificación y contenido de fibras
- 7.1.1. 60 \pm 5% poliéster
- 7.1.2. 40 \pm 5% algodón
- 7.2. Masa por unidad de área
- 7.2.1. 250 \pm 5% g/m²
- 7.3. Resistencia mínima a la tracción
- 7.3.1. Urdimbre / longitudinal 1000 N
- 7.3.2. Trama / transversal 690 N
- 7.4. Resistencia mínima al rasgado
- 7.4.1. Urdimbre 40 N
- 7.4.2. Trama 25 N
- 7.5. Cambios dimensionales después del lavado y secado.
- 7.5.1. Urdimbre $\pm 2\%$
- 7.5.2. Trama $\pm 2\%$
- 7.6. Grado de solidez mínimo del color al lavado doméstico y comercial procedimiento de lavado 1 ciclo (a 1 s)
- 7.6.1. Cambio 4 transferencia 3
- 7.7. Tipo de ligamento: sarga 2/1
- 7.8. Número de hilos por unidad de longitud (hilos/cm)
- 7.8.1. Longitudinal 55 \pm 2 hilos/cm
- 7.8.2. Transversal 22 \pm 2 hilos/cm
8. **MÉTODOS DE REFERENCIA**
- 8.1. NMX-A-1833/1-INNEX-2014. ANÁLISIS QUÍMICO CUANTITATIVO-PARTE 1
- 8.2. NMX-A-3801-INNEX-2012 MASA POR UNIDAD DE ÁREA
- 8.3. NMX-A-059/2-INNEX-2019 RESISTENCIA A LA TRACCIÓN
- 8.4. NMX-A-109-INNEX-2012 RESISTENCIA AL RASGADO
- 8.5. NMX-A-5077-INNEX-2015 ENCOGIMIENTO
- 8.6. NMX-A-105-C06-INNEX-2015 GRADO DE SOLIDEZ MÍNIMO DEL COLOR AL LAVADO DOMÉSTICO Y COMERCIAL
- 8.7. NMX-A-7211/2-INNEX-2015 NÚMERO DE HILOS POR UNIDAD DE LONGITUD (HILOS/CM)

- 8.8. NOM-004-SE-2021. INFORMACIÓN COMERCIAL- ETIQUETADO DE PRODUCTOS TEXTILES, PRENDAS DE VESTIR, SUS ACCESORIOS Y ROPA DE CASA.



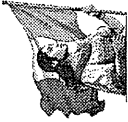

ANEXO

FAMILIA DE TELAS

TELA 1. GABARDINA 100% ALGODÓN 260G/M², PARA LAS SIGUIENTES PARTIDAS:

| PARTIDA | CÓDIGO | DESCRIPCIÓN |
|---------|--------|-----------------------------|
| 1 | BATA01 | BATA ANTIESTÁTICA CABALLERO |
| 2 | BATA02 | BATA ANTIESTÁTICA DAMA |

TELA 2. GABARDINA 60% POLIÉSTER 40% ALGODÓN 250 G/M², PARA LAS SIGUIENTES PARTIDAS:

| PARTIDA | CÓDIGO | DESCRIPCIÓN |
|---------|--------|------------------------|
| 3 | BATA04 | BATA ESTÁNDAR |
| 4 | BATA05 | BATA MÉDICO CABALLERO |
| 5 | BATA06 | BATA MÉDICO DAMA |
| 178 | BATA03 | BATA DE TRABAJO UNISEX |

TELA 3. GABARDINA 55% POLIÉSTER 45% ALGODÓN 250 G/M², PARA LAS SIGUIENTES PARTIDAS:

| PARTIDA | CÓDIGO | DESCRIPCIÓN |
|---------|--------|--|
| 58 | OVEC01 | OVEROL PARA CABALLERO |
| 96 | UNCE01 | CASACA CENDI |
| 97 | UNCE02 | PANTALÓN CENDI |
| 98 | UNQU01 | FILIPINA TIPO QUIRÚRGICA |
| 99 | UNQU02 | PANTALÓN TIPO QUIRÚRGICO |
| 116 | UNCE03 | UNIFORME CENDI (2 PIEZAS: CASACA Y PANTALÓN) |
| 117 | UNQU03 | UNIFORME QUIRÚRGICO UNISEX (2 PIEZAS: FILIPINA Y PANTALÓN) |

TELA 4. GABARDINA 65% POLIÉSTER 35% ALGODÓN 260 G/M², PARA LAS SIGUIENTES PARTIDAS:

| PARTIDA | CÓDIGO | DESCRIPCIÓN |
|---------|--------|--|
| 48 | FILP02 | FILIPINA CABALLERO 65% POLIÉSTER 35% ALGODÓN |
| 49 | FILP03 | FILIPINA DAMA 65% POLIÉSTER 35% ALGODÓN |

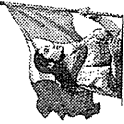

TELA 5. MEZCLILLA PESADA 100% ALGODÓN 470 G/M², PARA LAS SIGUIENTES PARTIDAS:

| PARTIDA | CÓDIGO | DESCRIPCIÓN |
|---------|--------|------------------------------|
| 60 | PANT02 | PANTALÓN MEZCLILLA CABALLERO |
| 61 | PANT03 | PANTALÓN MEZCLILLA DAMA |

TELA 6. RIPSTOP 65% POLIÉSTER 35% ALGODÓN 260 G/M², PARA LAS SIGUIENTES PARTIDAS:

| PARTIDA | CÓDIGO | DESCRIPCIÓN |
|---------|--------|------------------------------|
| 27 | CMIS08 | CAMISOLA TÁCTICA MANGA LARGA |
| 64 | PANT06 | PANTALÓN TÁCTICO UNISEX |

TELA 7. TAFETÁN 50% POLIÉSTER 50% ALGODÓN 150 G/M², PARA LAS SIGUIENTES PARTIDAS:

| PARTIDA | CÓDIGO | DESCRIPCIÓN |
|---------|--------|-----------------------------|
| 81 | TSCC01 | CAMISA PARA TRAJE CABALLERO |
| 86 | TSDB01 | BLUSA PARA TRAJE DAMA |

TELA 8. TAFETÁN 70% POLIÉSTER 30% ALGODÓN 170 G/M², PARA LAS SIGUIENTES PARTIDAS:

| PARTIDA | CÓDIGO | DESCRIPCIÓN |
|---------|--------|--|
| 13 | CAMS02 | CAMISA DE VESTIR CABALLERO 70% POLIÉSTER 30% ALGODÓN |
| 14 | CAMS03 | CAMISA DE VESTIR DAMA 70% POLIÉSTER 30% ALGODÓN |

TELA 9. TAFETÁN 70% ALGODÓN 30% POLIÉSTER 130 G/M², PARA LAS SIGUIENTES PARTIDAS:

| PARTIDA | CÓDIGO | DESCRIPCIÓN |
|---------|--------|--|
| 17 | CAMS06 | CAMISA DE VESTIR CABALLERO 70% ALGODÓN 30% POLIÉSTER |
| 18 | CAMS07 | CAMISA DE VESTIR DAMA 70% ALGODÓN 30% POLIÉSTER |

TELA 10. 50% POLIÉSTER 50% ALGODÓN 240 G/M², PARA LAS SIGUIENTES PARTIDAS:

| PARTIDA | CÓDIGO | DESCRIPCIÓN |
|---------|--------|---|
| 70 | PLYP01 | PLAYERA TIPO POLO MANGA CORTA CABALLERO 50% POLIÉSTER 50% ALGODÓN |
| 72 | PLYP03 | PLAYERA TIPO POLO MANGA LARGA CABALLERO 50% POLIÉSTER 50% ALGODÓN |
| 76 | PLYP07 | PLAYERA TIPO POLO MANGA CORTA DAMA 50% POLIÉSTER 50% ALGODÓN |
| 78 | PLYP09 | PLAYERA TIPO POLO MANGA LARGA DAMA 50% POLIÉSTER 50% ALGODÓN |

TELA 11. 100% ALGODÓN 200 G/M², PARA LAS SIGUIENTES PARTIDAS:

| PARTIDA | CÓDIGO | DESCRIPCIÓN |
|---------|--------|--|
| 75 | PLYP06 | PLAYERA TIPO POLO MANGA CORTA CABALLERO 100% ALGODÓN |
| 79 | PLYP12 | PLAYERA TIPO POLO MANGA CORTA DAMA 100% ALGODÓN |

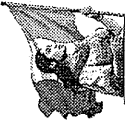

TELA 12. 100% POLIÉSTER 230 G/M², PARA LAS SIGUIENTES PARTIDAS:

| PARTIDA | CÓDIGO | DESCRIPCIÓN |
|---------|--------|--|
| 71 | PLYP02 | PLAYERA TIPO POLO MANGA CORTA CABALLERO 100% POLIÉSTER |
| 73 | PLYP04 | PLAYERA TIPO POLO MANGA LARGA CABALLERO 100% POLIÉSTER |
| 77 | PLYP08 | PLAYERA TIPO POLO MANGA CORTA DAMA 100% POLIÉSTER |

TELA 13. 55% POLIÉSTER 45% LANA 240 G/M², PARA LAS SIGUIENTES PARTIDAS:

| PARTIDA | CÓDIGO | DESCRIPCIÓN |
|---------|--------|---|
| 87 | TSDC01 | CHALECO DE VESTIR PARA DAMA 55% POLIÉSTER 45% LANA |
| 93 | TSDS01 | SACO PARA DAMA 55% POLIÉSTER 45% LANA |
| 105 | TSDA01 | TRAJE SASTRE PARA DAMA (4 PIEZAS: SACO, CHALECO, FALDA Y PANTALÓN) 55% POLIÉSTER 45% LANA |
| 106 | TSDA02 | TRAJE SASTRE PARA DAMA (2 PIEZAS: SACO Y PANTALÓN) 55% POLIÉSTER 45% LANA |
| 108 | TSDA04 | TRAJE SASTRE PARA DAMA (3 PIEZAS: SACO, CHALECO Y PANTALÓN) 55% POLIÉSTER 45% LANA |
| 110 | TSDA06 | TRAJE SASTRE PARA DAMA (2 PIEZAS: SACO Y FALDA) 55% POLIÉSTER 45% LANA |

TELA 14. 55% POLIÉSTER 45% LANA 240 G/M², PARA LAS SIGUIENTES PARTIDAS:

| PARTIDA | CÓDIGO | DESCRIPCIÓN |
|---------|--------|--|
| 82 | TSCP01 | PANTALÓN DE VESTIR PARA CABALLERO 55% POLIÉSTER 45% LANA |
| 84 | TSCS01 | SACO PARA CABALLERO 55% POLIÉSTER 45% LANA |
| 89 | TSDRF1 | FALDA DE VESTIR PARA DAMA 55% POLIÉSTER 45% LANA |
| 91 | TSDP01 | PANTALÓN DE VESTIR PARA DAMA 55% POLIÉSTER 45% LANA |



2025
Año de
La Mujer
Indígena

| PARTIDA | CÓDIGO | DESCRIPCIÓN |
|---------|--------|--|
| 103 | TSCA01 | TRAJE SASTRE PARA CABALLERO (2 PIEZAS: SACO Y PANTALÓN) 55% POLIÉSTER 45% LANA |

TELA 15. 70% POLIÉSTER 30% VISCOSA 180 G/M², PARA LAS SIGUIENTES PARTIDAS:

| PARTIDA | CÓDIGO | DESCRIPCIÓN |
|---------|--------|--|
| 88 | TSDC02 | CHALECO DE VESTIR PARA DAMA 70% POLIÉSTER 30% VISCOSA |
| 94 | TSDS02 | SACO PARA DAMA 70% POLIÉSTER 30% VISCOSA |
| 111 | TSDA07 | TRAJE SASTRE PARA DAMA (4 PIEZAS: SACO, CHALECO, FALDA Y PANTALÓN) 70% POLIÉSTER 30% VISCOSA |
| 112 | TSDA08 | TRAJE SASTRE PARA DAMA (2 PIEZAS: SACO Y PANTALÓN) 70% POLIÉSTER 30% VISCOSA |
| 113 | TSDA09 | TRAJE SASTRE PARA DAMA (3 PIEZAS: SACO, CHALECO Y FALDA) 70% POLIÉSTER 30% VISCOSA |
| 114 | TSDA10 | TRAJE SASTRE PARA DAMA (3 PIEZAS: SACO, CHALECO Y PANTALÓN) 70% POLIÉSTER 30% VISCOSA |

TELA 16. 70% POLIÉSTER 30% VISCOSA 180 G/M², PARA LAS SIGUIENTES PARTIDAS:

| PARTIDA | CÓDIGO | DESCRIPCIÓN |
|---------|--------|--|
| 90 | TSDP02 | FALDA DE VESTIR PARA DAMA 70% POLIÉSTER 30% VISCOSA |
| 92 | TSDP02 | PANTALÓN DE VESTIR PARA DAMA 70% POLIÉSTER 30% VISCOSA |



2025
Año de
La Mujer
Indígena

| PARTIDA | CÓDIGO | DESCRIPCIÓN |
|---------|--------|---|
| 104 | TSCA02 | TRAJE SASTRE PARA CABALLERO (2 PIEZAS: SACO Y PANTALÓN) / 70% POLIÉSTER 30% VISCOSA |

TELA 17. 100% POLIÉSTER 125 G/M², PARA LAS SIGUIENTES PARTIDAS:

| PARTIDA | CÓDIGO | DESCRIPCIÓN |
|---------|--------|---|
| 43 | COND06 | CONJUNTO DEPORTIVO (2 PIEZAS: CHAMARRA Y PANTALÓN) |
| 44 | COND07 | CONJUNTO DEPORTIVO CON DISTINTIVOS (3 PIEZAS: CHAMARRA, PANTALÓN Y GORRA) |

TELA 18. FELPA 50% POLIÉSTER 50% ALGODÓN 250 G/M², PARA LAS SIGUIENTES PARTIDAS:

| PARTIDA | CÓDIGO | DESCRIPCIÓN |
|---------|--------|---|
| 41 | COND01 | SUDADERA DEPORTIVA UNISEX |
| 42 | COND05 | CONJUNTO DEPORTIVO UNISEX (2 PIEZAS: SUDADERA Y PANTALÓN) |

TELA 19. CAPITONADO TAFETÁN 100% POLIÉSTER 90 G/M², PARA LAS SIGUIENTES PARTIDAS:

| PARTIDA | CÓDIGO | DESCRIPCIÓN |
|---------|--------|--|
| 38 | CHAM06 | CHAMARRA CORTA TIPO BEISBOLERA REPELENTE AL AGUA |
| 39 | CHAM07 | CHAMARRA LARGA REPELENTE AL AGUA CABALLERO |

TELA 20. GABARDINA SARGA 2/2 100% POLIÉSTER 290 G/M² PARA LAS SIGUIENTES PARTIDAS:

| PARTIDA | CÓDIGO | DESCRIPCIÓN |
|---------|--------|-----------------------------------|
| 50 | GORR01 | GORRA TIPO BEISBOLERA 1 LOGOTIPO |
| 51 | GORR02 | GORRA TIPO BEISBOLERA 2 LOGOTIPOS |

TELA 21. GABARDINA 100% ALGODÓN 275 G/M², PARA LAS SIGUIENTES PARTIDAS:

| PARTIDA | CÓDIGO | DESCRIPCIÓN |
|---------|---------|--|
| 68 | PANT10 | PANTALÓN VESTIR DAMA GABARDINA 100% ALGODÓN |
| 69 | PANT 11 | PANTALÓN VESTIR CABALLERO GABARDINA 100% ALGODÓN |

TELA 22. TELA IMPERMEABLE DE CLORURO DE POLIVINILO (PVC) 100% POLIÉSTER 160G/M², PARA LAS SIGUIENTES PARTIDAS:

| PARTIDA | CÓDIGO | DESCRIPCIÓN |
|---------|--------|----------------------------|
| 161 | EIMA01 | IMPERMEABLE TIPO MANGA |
| 162 | EIGA02 | IMPERMEABLE TIPO GABARDINA |

ANEXOS
DIVISIÓN DE CONTRATOS

SIN TEXTO



ADQUISICIÓN DE VESTUARIO, UNIFORMES, CALZADO Y EQUIPO DE PROTECCIÓN PARA EL EJERCICIO 2025
RESUMEN DEMANDA AGREGADA

| PARTIDA | CÓDIGO | DESCRIPCIÓN DEL BIEN | UNIDAD DE MEDIDA | MÍNIMA | MÁXIMA |
|---------|--------|---|------------------|--------|---------|
| 1 | BATA01 | BATA ANTIESTÁTICA CABALLERO | PIEZA | 15,652 | 25,167 |
| 2 | BATA02 | BATA ANTIESTÁTICA DAMA | PIEZA | 11,219 | 19,752 |
| 3 | BATA04 | BATA ESTÁNDAR | PIEZA | 16,112 | 37,928 |
| 4 | BATA05 | BATA MÉDICO CABALLERO | PIEZA | 65,253 | 106,282 |
| 5 | BATA06 | BATA MÉDICO DAMA | PIEZA | 60,195 | 99,690 |
| 6 | BATA07 | BATA EDUCADORA | PIEZA | 1,419 | 3,156 |
| 7 | BLUS01 | BLUSA DAMA MANGA LARGA | PIEZA | 10,423 | 18,100 |
| 8 | BLUS02 | BLUSA MANGA CORTA DAMA | PIEZA | 27,015 | 36,281 |
| 9 | CALC01 | CALCETA TUBULAR | PAR | 40,851 | 98,644 |
| 10 | CALC02 | CALCETA NIVEL 1 | PAR | 470 | 1,156 |
| 11 | CALC03 | CALCETÍN DE VESTIR PARA CABALLERO | PAR | 3,235 | 7,678 |
| 12 | CAMS01 | CAMISA DE MEZCLILLA MANGA LARGA | PIEZA | 913 | 1,738 |
| 13 | CAMS02 | CAMISA DE VESTIR CABALLERO 70% POLIÉSTER 30% ALGODÓN | PIEZA | 28,395 | 46,424 |
| 14 | CAMS03 | CAMISA DE VESTIR DAMA 70% POLIÉSTER 30% ALGODÓN | PIEZA | 17,602 | 35,176 |
| 15 | CAMS04 | CAMISA MANGA CORTA | PIEZA | 21,847 | 25,993 |
| 16 | CAMS05 | CAMISA MANGA LARGA CABALLERO ADMINISTRATIVO | PIEZA | 7,277 | 14,667 |
| 17 | CAMS06 | CAMISA DE VESTIR CABALLERO 70% ALGODÓN 30% POLIÉSTER | PIEZA | 10,919 | 16,353 |
| 18 | CAMS07 | CAMISA DE VESTIR DAMA 70% ALGODÓN 30% POLIÉSTER | PIEZA | 8,212 | 14,760 |
| 19 | CAMI01 | CAMISETA CUELLO REDONDO | PIEZA | 17,517 | 30,553 |
| 20 | CMIS01 | CAMISOLA MANGA CORTA CABALLERO PPL | PIEZA | 5,280 | 9,944 |
| 21 | CMIS02 | CAMISOLA MANGA LARGA PPL | PIEZA | 125 | 184 |
| 22 | CMIS03 | CAMISOLA DE MEZCLILLA 100% ALGODÓN LIGERA | PIEZA | 7,552 | 10,497 |
| 23 | CMIS04 | CAMISOLA DE TRABAJO 100% ALGODÓN UNISEX | PIEZA | 3,694 | 7,908 |
| 24 | CMIS05 | CAMISOLA DE TRABAJO 65% ALGODÓN 35% POLIÉSTER UNISEX | PIEZA | 19,791 | 39,628 |
| 25 | CMIS06 | CAMISOLA MANGA CORTA PPL | PIEZA | 3,691 | 8,757 |
| 26 | CMIS07 | CAMISOLA TÁCTICA MANGA LARGA | PIEZA | 353 | 811 |
| 27 | CMIS08 | CAMISOLA TDU MANGA LARGA | PIEZA | 1,465 | 2,438 |
| 28 | CMIS09 | CHALECO DE ACRÍLICO | PIEZA | 31 | 42 |
| 29 | CHAL01 | CHALECO GABARDINA UNISEX 65% POLIÉSTER 35% ALGODÓN | PIEZA | 87,263 | 146,694 |
| 30 | CHAL02 | CHALECO TIPO REPORTERO | PIEZA | 7,763 | 15,531 |
| 31 | CHAL03 | CHALECO TIPO REPORTERO | PIEZA | 1,256 | 2,088 |
| 32 | CHAL04 | CHAMARRA 100% POLIÉSTER UNISEX | PIEZA | 9,376 | 14,181 |
| 33 | CHAM01 | CHAMARRA 100% POLIÉSTER CON GORRO | PIEZA | 24,186 | 51,064 |
| 34 | CHAM02 | CHAMARRA TÁCTICA | PIEZA | 34,828 | 51,631 |
| 35 | CHAM03 | CHAMARRA 3 EN 1 ADMINISTRATIVO Y SEGURIDAD | PIEZA (3 EN 1) | 5,906 | 8,286 |
| 36 | CHAM04 | CHAMARRA 3 EN 1 SEGURIDAD UNISEX | PIEZA (3 EN 1) | 482 | 883 |
| 37 | CHAM05 | CHAMARRA CORTA TIPO BEISOLERA REPLENTE AL AGUA | PIEZA | 2,998 | 6,510 |
| 38 | CHAM06 | CHAMARRA LARGA REPLENTE AL AGUA CABALLERO | PIEZA | 14,926 | 34,250 |
| 39 | CHAM07 | COIPA | PIEZA | 476 | 1,167 |
| 40 | COIP01 | SUDADERA DEPORTIVA UNISEX | PIEZA | 7,919 | 18,093 |
| 41 | COND01 | CONJUNTO DEPORTIVO UNISEX (2 PIEZAS: SUDADERA Y PANTALÓN) | CONJUNTO | 1,307 | 2,801 |
| 42 | COND05 | CONJUNTO DEPORTIVO (2 PIEZAS: CHAMARRA Y PANTALÓN) | CONJUNTO | 12,603 | 18,811 |
| 43 | COND06 | CONJUNTO DEPORTIVO CON DISTINTIVOS (3 PIEZAS: CHAMARRA, PANTALÓN Y GORRA) | CONJUNTO | 7,801 | 13,694 |
| 44 | COND07 | CORBATA CABALLERO | PIEZA | 13,887 | 21,566 |
| 45 | CORB01 | CORBATA | PIEZA | 7,567 | 11,749 |
| 46 | CORB02 | CORBATÍN | PIEZA | | |

| | | | | | | |
|----|--------|--|--|-------|---------|---------|
| 47 | FILP01 | FILIPINA UNISEX | | PIEZA | 12,395 | 30,437 |
| 48 | FILP02 | FILIPINA CABALLERO 65% POLIÉSTER 35% ALGODÓN | | PIEZA | 45,419 | 65,239 |
| 49 | FILP03 | FILIPINA DAMA 65% POLIÉSTER 35% ALGODÓN | | PIEZA | 135,198 | 202,730 |
| 50 | GORR01 | GORRA TIPO BEISBOLERA 1 LOGOTIPO | | PIEZA | 6,332 | 13,384 |
| 51 | GORR02 | GORRA TIPO BEISBOLERA 2 LOGOTIPOS | | PIEZA | 4,106 | 7,560 |
| 52 | GORR03 | GORRA TIPO BEISBOLERA GABARDINA | | PIEZA | 4,084 | 6,079 |
| 53 | GORR04 | GORRA TIPO BEISBOLERA PPL | | PIEZA | 7,416 | 7,837 |
| 54 | GORR05 | GORRA TIPO BEISBOLERA MEZCLILLA | | PIEZA | 136 | 257 |
| 55 | GORR06 | GORRA TIPO TURBANTE O BANDANA | | PIEZA | 10,268 | 14,438 |
| 56 | GORR07 | GORRO DE ACRÍLICO | | PIEZA | 5 | 12 |
| 57 | MANG01 | MANGUILLOS | | PAR | 9 | 18 |
| 58 | OVEC01 | OVEROL PARA CABALLERO | | PIEZA | 4,144 | 7,603 |
| 59 | PANT01 | PANTALÓN CORTE RECTO CON VIVO | | PIEZA | 2 | 3 |
| 60 | PANT02 | PANTALÓN MEZCLILLA CABALLERO | | PIEZA | 18,909 | 32,956 |
| 61 | PANT03 | PANTALÓN MEZCLILLA DAMA | | PIEZA | 5,950 | 11,922 |
| 62 | PANT04 | PANTALÓN VESTIR DAMA 70% POLIÉSTER 30% ALGODÓN | | PIEZA | 103,583 | 139,323 |
| 63 | PANT05 | PANTALÓN VESTIR CABALLERO 70% POLIÉSTER 30% ALGODÓN | | PIEZA | 45,639 | 72,162 |
| 64 | PANT06 | PANTALÓN TÁCTICO UNISEX | | PIEZA | 26,745 | 34,807 |
| 65 | PANT07 | PANTALÓN CARGO PARA TRABAJO UNISEX 100% ALGODÓN | | PIEZA | 14,264 | 28,672 |
| 66 | PANT08 | PANTALÓN CARGO PARA TRABAJO UNISEX 65% POLIÉSTER 35% ALGODÓN | | PIEZA | 4,356 | 6,106 |
| 67 | PANT09 | PANTALÓN PPL | | PIEZA | 1,950 | 4,847 |
| 68 | PANT10 | PANTALÓN VESTIR DAMA GABARDINA 100% ALGODÓN | | PIEZA | 5,990 | 12,402 |
| 69 | PANT11 | PANTALÓN VESTIR CABALLERO GABARDINA 100% ALGODÓN | | PIEZA | 8,044 | 12,739 |
| 70 | PLYP01 | PLAYERA TIPO POLO MANGA CORTA CABALLERO 50% POLIÉSTER 50% ALGODÓN | | PIEZA | 32,257 | 63,871 |
| 71 | PLYP02 | PLAYERA TIPO POLO MANGA CORTA CABALLERO 100% POLIÉSTER | | PIEZA | 4,147 | 8,482 |
| 72 | PLYP03 | PLAYERA TIPO POLO MANGA LARGA CABALLERO 50% POLIÉSTER 50% ALGODÓN | | PIEZA | 7,573 | 17,908 |
| 73 | PLYP04 | PLAYERA TIPO POLO MANGA LARGA CABALLERO 100% POLIÉSTER | | PIEZA | 1,361 | 3,323 |
| 74 | PLYP05 | PLAYERA TIPO POLO MANGA CORTA RANGLAN, CABALLERO UNIFORME TÁCTICO 100% POLIÉSTER | | PIEZA | 3,673 | 4,937 |
| 75 | PLYP06 | PLAYERA TIPO POLO MANGA CORTA CABALLERO 100% ALGODÓN | | PIEZA | 9,630 | 18,142 |
| 76 | PLYP07 | PLAYERA TIPO POLO MANGA CORTA DAMA 50% POLIÉSTER 50% ALGODÓN | | PIEZA | 40,676 | 85,029 |
| 77 | PLYP08 | PLAYERA TIPO POLO MANGA CORTA DAMA 100% POLIÉSTER | | PIEZA | 815 | 1,542 |
| 78 | PLYP09 | PLAYERA TIPO POLO MANGA LARGA DAMA 50% POLIÉSTER 50% ALGODÓN | | PIEZA | 22,442 | 55,436 |
| 79 | PLYP12 | PLAYERA TIPO POLO MANGA LARGA DAMA 50% POLIÉSTER 50% ALGODÓN | | PIEZA | 8,611 | 16,625 |
| 80 | TRC01 | TRAJE TIPO CIRUJANO | | JUEGO | 14,567 | 35,516 |
| 81 | TSCC01 | CAMISA PARA TRAJE CABALLERO | | PIEZA | 48,384 | 57,498 |
| 82 | TSCP01 | PANTALÓN DE VESTIR PARA CABALLERO 55% POLIÉSTER 45% LANA | | PIEZA | 1,492 | 3,623 |
| 83 | TSCP02 | PANTALÓN DE VESTIR PARA CABALLERO 70% POLIÉSTER 30% VISCOSA | | PIEZA | 368 | 797 |
| 84 | TSCS01 | SACO PARA CABALLERO 55% POLIÉSTER 45% LANA | | PIEZA | 17,024 | 20,770 |
| 85 | TSCS02 | SACO PARA CABALLERO 70% POLIÉSTER 30% VISCOSA | | PIEZA | 230 | 573 |
| 86 | TSDR01 | BLUSA PARA TRAJE DAMA | | PIEZA | 63,775 | 83,961 |
| 87 | TSDC01 | CHALECO DE VESTIR PARA DAMA 70% POLIÉSTER 45% LANA | | PIEZA | 3,037 | 7,529 |
| 88 | TSDC02 | CHALECO DE VESTIR PARA DAMA 70% POLIÉSTER 30% VISCOSA | | PIEZA | 3,570 | 8,910 |
| 89 | TSDF01 | FALDA DE VESTIR PARA DAMA 55% POLIÉSTER 45% LANA | | PIEZA | 188 | 434 |
| 90 | TSDF02 | FALDA DE VESTIR PARA DAMA 70% POLIÉSTER 30% VISCOSA | | PIEZA | 3,529 | 8,456 |
| 91 | TSDP01 | PANTALÓN DE VESTIR PARA DAMA 55% POLIÉSTER 45% LANA | | PIEZA | 3,160 | 6,184 |
| 92 | TSDP02 | PANTALÓN DE VESTIR PARA DAMA 70% POLIÉSTER 30% VISCOSA | | PIEZA | 4,017 | 9,684 |
| 93 | TSDS01 | SACO PARA DAMA 55% POLIÉSTER 45% LANA | | PIEZA | 60,925 | 71,196 |
| 94 | TSDS02 | SACO PARA DAMA 70% POLIÉSTER 30% VISCOSA | | PIEZA | 2,070 | 5,170 |
| 95 | TRUS01 | TRUSA | | PIEZA | 4 | 10 |
| 96 | UNCE01 | CASACA CFENDI | | PIEZA | 1,052 | 2,622 |
| 97 | UNCE02 | PANTALÓN CFENDI | | PIEZA | 1,369 | 3,407 |
| 98 | UNQU01 | FILIPINA TIPO QUIRÚRGICA | | PIEZA | 8,959 | 21,426 |
| 99 | UNQU02 | PANTALÓN TIPO QUIRÚRGICO | | PIEZA | 18,884 | 45,823 |

| | | | | | |
|-----|--------|-------------------------------------|----------------------------|------------------|------------------|
| 153 | EGCL02 | GUANTES CARNAZA LARGOS | PAR | 2,520 | 5,584 |
| 154 | EGCE03 | GUANTES CARNAZA EXTRA LARGOS | PAR | 225 | 484 |
| 155 | EGTS04 | GUANTES CUERO TACTO SUAVE | PAR | 11,176 | 17,055 |
| 156 | EGJA05 | GUANTES TIPO JAPONÉS | PAR | 4,293 | 6,240 |
| 157 | EGLA06 | GUANTES DE LÁTEX NATURAL | PAR | 15,361 | 27,854 |
| 158 | EGNE07 | GUANTES DE NEOPRENO | PAR | 6,170 | 9,805 |
| 159 | EGAL08 | GUANTES ALUMINIZADOS | PAR | 2,093 | 4,931 |
| 160 | EGCI09 | GUANTES TIPO CIRUJANO | CAJA 100 PIEZAS (50 PARES) | 5,013 | 7,107 |
| 161 | EIMA01 | IMPERMEABLE TIPO MANGA | PIEZA | 4,145 | 4,952 |
| 162 | EIGA02 | IMPERMEABLE TIPO GABARDINA | PIEZA | 10,655 | 22,906 |
| 163 | EIDP03 | IMPERMEABLE DE DOS PIEZAS | JUEGO | 3,084 | 6,893 |
| 164 | ELPR01 | LENTES DE PROTECCIÓN | PIEZA | 59,343 | 133,951 |
| 165 | EGPO01 | GOGGLES DE POLICARBONATO | PIEZA | 11,177 | 21,951 |
| 166 | EGSL02 | GAFAS PARA SOLDAR | PIEZA | 596 | 1,359 |
| 167 | EPFA01 | PANTALLA FACIAL | PIEZA | 2,699 | 5,599 |
| 168 | EPFE01 | PETO DE PIEL FLOR ENTERA | PIEZA | 1,040 | 2,406 |
| 169 | EPCA01 | PETO DE PVC CONTRA ÁCIDOS | PIEZA | 3,461 | 7,950 |
| 170 | EPA01 | PETO DE ARÁMIDA ALUMINIZADO | PIEZA | 738 | 1,543 |
| 171 | EPT01 | PETO DE TELA | PIEZA | 2,456 | 5,917 |
| 172 | EPOP01 | POLAINAS DE PIEL | PAR | 352 | 852 |
| 173 | EGSD01 | CASCO DE SEGURIDAD DIELECTRICO | PIEZA | 4,822 | 7,862 |
| 174 | EYTP01 | YELMO DE MATERIAL TERMOPLÁSTICO | PIEZA | 735 | 1,635 |
| 175 | EGDE01 | GORRO DESECHABLE | PAQUETE 50 PIEZAS | 2,385 | 5,319 |
| 176 | ECBD01 | CUBREBOCA DESECHABLE | PAQUETE 50 PIEZAS | 48,037 | 113,714 |
| 177 | EMGS01 | MASCARILLA CONTRA GASES Y SOLVENTES | PIEZA | 9,805 | 21,655 |
| 178 | BATA03 | BATA DE TRABAJO UNISEX | PIEZA | 10,512 | 20,748 |
| | | | TOTAL | 2,508,252 | 4,226,086 |

ADQUISICIÓN DE VESTUARIO, UNIFORMES, CALZADO Y EQUIPO DE PROTECCIÓN PARA EL EJERCICIO 2025
LUGARES DE ENTREGA

| ID RAMO | DESCRIPCIÓN DEL RAMO | DEPENDENCIA O ENTIDAD | ENTIDAD FEDERATIVA | MUNICIPIO Y/O ALCALDIA |
|---------|--------------------------------------|--------------------------------------|---------------------|------------------------|
| 50 | INSTITUTO MEXICANO DEL SEGURO SOCIAL | INSTITUTO MEXICANO DEL SEGURO SOCIAL | AGUASCALIENTES | AGUASCALIENTES |
| 50 | INSTITUTO MEXICANO DEL SEGURO SOCIAL | INSTITUTO MEXICANO DEL SEGURO SOCIAL | BAJA CALIFORNIA | MEXICALI |
| 50 | INSTITUTO MEXICANO DEL SEGURO SOCIAL | INSTITUTO MEXICANO DEL SEGURO SOCIAL | BAJA CALIFORNIA SUR | LA PAZ |
| 50 | INSTITUTO MEXICANO DEL SEGURO SOCIAL | INSTITUTO MEXICANO DEL SEGURO SOCIAL | CAMPECHE | CAMPECHE |
| 50 | INSTITUTO MEXICANO DEL SEGURO SOCIAL | INSTITUTO MEXICANO DEL SEGURO SOCIAL | CHIAPAS | TAPACHULA |
| 50 | INSTITUTO MEXICANO DEL SEGURO SOCIAL | INSTITUTO MEXICANO DEL SEGURO SOCIAL | CHIHUAHUA | CHIHUAHUA |
| 50 | INSTITUTO MEXICANO DEL SEGURO SOCIAL | INSTITUTO MEXICANO DEL SEGURO SOCIAL | CIUDAD DE MEXICO | ÁLVARO OBREGÓN |
| 50 | INSTITUTO MEXICANO DEL SEGURO SOCIAL | INSTITUTO MEXICANO DEL SEGURO SOCIAL | CIUDAD DE MEXICO | AZCAPOTZALCO |
| 50 | INSTITUTO MEXICANO DEL SEGURO SOCIAL | INSTITUTO MEXICANO DEL SEGURO SOCIAL | CIUDAD DE MEXICO | CUAUHTÉMOC |
| 50 | INSTITUTO MEXICANO DEL SEGURO SOCIAL | INSTITUTO MEXICANO DEL SEGURO SOCIAL | CIUDAD DE MEXICO | GUSTAVO A. MADERO |
| 50 | INSTITUTO MEXICANO DEL SEGURO SOCIAL | INSTITUTO MEXICANO DEL SEGURO SOCIAL | COAHUILA | IZTAPALAPA |
| 50 | INSTITUTO MEXICANO DEL SEGURO SOCIAL | INSTITUTO MEXICANO DEL SEGURO SOCIAL | COAHUILA | ARTEAGA |
| 50 | INSTITUTO MEXICANO DEL SEGURO SOCIAL | INSTITUTO MEXICANO DEL SEGURO SOCIAL | COAHUILA | SALTILLO |
| 50 | INSTITUTO MEXICANO DEL SEGURO SOCIAL | INSTITUTO MEXICANO DEL SEGURO SOCIAL | COAHUILA | TORREÓN |
| 50 | INSTITUTO MEXICANO DEL SEGURO SOCIAL | INSTITUTO MEXICANO DEL SEGURO SOCIAL | COLIMA | COLIMA |
| 50 | INSTITUTO MEXICANO DEL SEGURO SOCIAL | INSTITUTO MEXICANO DEL SEGURO SOCIAL | DURANGO | DURANGO |
| 50 | INSTITUTO MEXICANO DEL SEGURO SOCIAL | INSTITUTO MEXICANO DEL SEGURO SOCIAL | ESTADO DE MEXICO | METEPEC |
| 50 | INSTITUTO MEXICANO DEL SEGURO SOCIAL | INSTITUTO MEXICANO DEL SEGURO SOCIAL | ESTADO DE MEXICO | NAUCALPAN DE JUÁREZ |
| 50 | INSTITUTO MEXICANO DEL SEGURO SOCIAL | INSTITUTO MEXICANO DEL SEGURO SOCIAL | ESTADO DE MEXICO | TLANEPANTLA DE BAZ |
| 50 | INSTITUTO MEXICANO DEL SEGURO SOCIAL | INSTITUTO MEXICANO DEL SEGURO SOCIAL | ESTADO DE MEXICO | TOLUCA |
| 50 | INSTITUTO MEXICANO DEL SEGURO SOCIAL | INSTITUTO MEXICANO DEL SEGURO SOCIAL | GUANAJUATO | LEÓN |
| 50 | INSTITUTO MEXICANO DEL SEGURO SOCIAL | INSTITUTO MEXICANO DEL SEGURO SOCIAL | GUERRERO | ACAPULCO DE JUÁREZ |
| 50 | INSTITUTO MEXICANO DEL SEGURO SOCIAL | INSTITUTO MEXICANO DEL SEGURO SOCIAL | HIDALGO | PACHUCA DE SOTO |
| 50 | INSTITUTO MEXICANO DEL SEGURO SOCIAL | INSTITUTO MEXICANO DEL SEGURO SOCIAL | JALISCO | GUADALAJARA |
| 50 | INSTITUTO MEXICANO DEL SEGURO SOCIAL | INSTITUTO MEXICANO DEL SEGURO SOCIAL | MICHOACÁN | MORELIA |
| 50 | INSTITUTO MEXICANO DEL SEGURO SOCIAL | INSTITUTO MEXICANO DEL SEGURO SOCIAL | MORELOS | CUERNAVACA |
| 50 | INSTITUTO MEXICANO DEL SEGURO SOCIAL | INSTITUTO MEXICANO DEL SEGURO SOCIAL | NAVARRIT | TEPIC |
| 50 | INSTITUTO MEXICANO DEL SEGURO SOCIAL | INSTITUTO MEXICANO DEL SEGURO SOCIAL | NUEVO LEÓN | MONTERREY |
| 50 | INSTITUTO MEXICANO DEL SEGURO SOCIAL | INSTITUTO MEXICANO DEL SEGURO SOCIAL | OAXACA | OAXACA DE JUÁREZ |
| 50 | INSTITUTO MEXICANO DEL SEGURO SOCIAL | INSTITUTO MEXICANO DEL SEGURO SOCIAL | PUEBLA | PUEBLA |
| 50 | INSTITUTO MEXICANO DEL SEGURO SOCIAL | INSTITUTO MEXICANO DEL SEGURO SOCIAL | QUERÉTARO | QUERÉTARO |
| 50 | INSTITUTO MEXICANO DEL SEGURO SOCIAL | INSTITUTO MEXICANO DEL SEGURO SOCIAL | QUINTANA ROO | BENITO JUÁREZ |
| 50 | INSTITUTO MEXICANO DEL SEGURO SOCIAL | INSTITUTO MEXICANO DEL SEGURO SOCIAL | SAN LUIS POTOSÍ | SAN LUIS POTOSÍ |
| 50 | INSTITUTO MEXICANO DEL SEGURO SOCIAL | INSTITUTO MEXICANO DEL SEGURO SOCIAL | SINALOA | CULIACÁN |
| 50 | INSTITUTO MEXICANO DEL SEGURO SOCIAL | INSTITUTO MEXICANO DEL SEGURO SOCIAL | SONORA | HERMOSILLO |
| 50 | INSTITUTO MEXICANO DEL SEGURO SOCIAL | INSTITUTO MEXICANO DEL SEGURO SOCIAL | SONORA | SUAQUI GRANDE |
| 50 | INSTITUTO MEXICANO DEL SEGURO SOCIAL | INSTITUTO MEXICANO DEL SEGURO SOCIAL | TABASCO | CENTRO |
| 50 | INSTITUTO MEXICANO DEL SEGURO SOCIAL | INSTITUTO MEXICANO DEL SEGURO SOCIAL | TABASCO | JALPA DE MÉNDEZ |
| 50 | INSTITUTO MEXICANO DEL SEGURO SOCIAL | INSTITUTO MEXICANO DEL SEGURO SOCIAL | TAMAULIPAS | VICTORIA |
| 50 | INSTITUTO MEXICANO DEL SEGURO SOCIAL | INSTITUTO MEXICANO DEL SEGURO SOCIAL | TLAXCALA | TLAXCALA |
| 50 | INSTITUTO MEXICANO DEL SEGURO SOCIAL | INSTITUTO MEXICANO DEL SEGURO SOCIAL | VERACRUZ | ORIZABA |
| 50 | INSTITUTO MEXICANO DEL SEGURO SOCIAL | INSTITUTO MEXICANO DEL SEGURO SOCIAL | VERACRUZ | VERACRUZ |
| 50 | INSTITUTO MEXICANO DEL SEGURO SOCIAL | INSTITUTO MEXICANO DEL SEGURO SOCIAL | VERACRUZ | XALAPA |
| 50 | INSTITUTO MEXICANO DEL SEGURO SOCIAL | INSTITUTO MEXICANO DEL SEGURO SOCIAL | YUCATÁN | MÉRIDA |
| 50 | INSTITUTO MEXICANO DEL SEGURO SOCIAL | INSTITUTO MEXICANO DEL SEGURO SOCIAL | ZACATECAS | GUADALUPE |

SIN TEXTO



Hacienda
Secretaría de Hacienda y Crédito Público

ADQUISICIÓN DE VESTUARIO, UNIFORMES, CALZADO Y EQUIPO DE PROTECCIÓN PARA EL EJERCICIO 2025
LISTADO DE INSTITUCIONES PARTICIPANTES

| Nº | ID RAMO | UR | DEPENDENCIA O ENTIDAD | DOCUMENTACIÓN SECTORIZADA |
|----|---------|-----|---|---------------------------|
| 1 | 4 | 100 | SECRETARÍA DE GOBERNACIÓN | SECTORIZADA |
| | 4 | F00 | TRIBUNAL FEDERAL DE CONCILIACIÓN Y ARBITRAJE | |
| | 4 | G00 | SECRETARÍA GENERAL DEL CONSEJO NACIONAL DE POBLACIÓN | |
| | 4 | N00 | COORDINACIÓN GENERAL DE LA COMISIÓN MEXICANA DE AYUDA A REFUGIADOS | |
| | 4 | Q00 | CENTRO DE PRODUCCIÓN DE PROGRAMAS INFORMATIVOS Y ESPECIALES | |
| 2 | 4 | X00 | COMISIÓN NACIONAL DE BÚSQUEDA DE PERSONAS | |
| | 5 | 100 | SECRETARÍA DE RELACIONES EXTERIORES | |
| 3 | 6 | 100 | SECRETARÍA DE HACIENDA Y CRÉDITO PÚBLICO | |
| 4 | 6 | B00 | COMISIÓN NACIONAL BANCARIA Y DE VALORES | |
| 5 | 6 | C00 | COMISIÓN NACIONAL DE SEGUROS Y FIANZAS | |
| 6 | 6 | D00 | COMISIÓN NACIONAL DEL SISTEMA DE AHORRO PARA EL RETIRO | |
| 7 | 6 | E00 | SERVICIO DE ADMINISTRACIÓN TRIBUTARIA | |
| 8 | 6 | G1H | BANCO NACIONAL DEL EJÉRCITO, FUERZA AÉREA Y ARMADA, S.N.C. | |
| 9 | 6 | G2T | CASA DE MONEDA DE MÉXICO | |
| 10 | 6 | H00 | AGENCIA NACIONAL DE ADUANAS DE MÉXICO | |
| 11 | 6 | H1U | NACIONAL FINANCIERA, S.N.C. | |
| 12 | 6 | H1Y | LOTERÍA NACIONAL | |
| 13 | 6 | hka | INSTITUTO PARA DEVOLVER AL PUEBLO LO ROBADO | |
| 14 | 6 | KCZ | FINANCIERA PARA EL BIENESTAR | |
| 15 | 7 | H0C | GRUPO AEROPORTUARIO, FERROVIARIO, DE SERVICIOS AUXILIARES Y CONEXOS, OLMECA-MAYA-MEXICA, S.A. DE C.V. | |
| 16 | 7 | HXA | INSTITUTO DE SEGURIDAD SOCIAL PARA LAS FUERZAS ARMADAS MEXICANAS | |
| 17 | 8 | 100 | SECRETARÍA DE AGRICULTURA Y DESARROLLO RURAL | |
| 18 | 8 | B00 | SERVICIO NACIONAL DE SANIDAD, INOCUIDAD Y CALIDAD AGROALIMENTARIA | |
| 19 | 8 | C00 | SERVICIO NACIONAL DE INSPECCIÓN Y CERTIFICACIÓN DE SEMILLAS | |
| 20 | 8 | D00 | COLEGIO SUPERIOR AGROPECUARIO DEL ESTADO DE GUERRERO | |
| 21 | 8 | 100 | COMISIÓN NACIONAL DE ACUACULTURA Y PESCA | |
| 22 | 8 | IZC | COLEGIO DE POSTGRADUADOS | |
| 23 | 8 | JAG | INSTITUTO NACIONAL DE INVESTIGACIONES FORESTALES, AGRÍCOLAS Y PECUARIAS | |
| 24 | 8 | JBK | PRODUCTORA NACIONAL DE BIOLÓGICOS VETERINARIOS | |
| 25 | 8 | R1L | INSTITUTO MEXICANO DE INVESTIGACIÓN EN PESCA Y ACUACULTURA SUSTENTABLES | |
| 26 | 9 | 100 | SECRETARÍA DE INFRAESTRUCTURA, COMUNICACIONES Y TRANSPORTES | |
| 27 | 9 | A00 | INSTITUTO MEXICANO DEL TRANSPORTE | |
| 28 | 9 | D00 | AGENCIA REGULADORA DEL TRANSPORTE FERROVIARIO | |
| 29 | 9 | E00 | AGENCIA FEDERAL DE AVIACIÓN CIVIL | |
| 30 | 9 | JZL | AEROPUERTOS Y SERVICIOS AUXILIARES | |
| 31 | 10 | 100 | SECRETARÍA DE ECONOMÍA | |
| 32 | 10 | K2H | CENTRO NACIONAL DE METROLOGÍA | |
| 33 | 10 | K2O | FIDUCOMISO DE FOMENTO MINERO | |
| 34 | 10 | K8V | INSTITUTO MEXICANO DE LA PROPIEDAD INDUSTRIAL | |
| 35 | 10 | LAT | PROCURADURÍA FEDERAL DEL CONSUMIDOR | |
| 36 | 10 | LAU | SERVICIO GEOLÓGICO MEXICANO | |
| 37 | 11 | 100 | SECRETARÍA DE EDUCACIÓN PÚBLICA | |
| 38 | 11 | A00 | UNIVERSIDAD PEDAGÓGICA NACIONAL | |
| 39 | 11 | B00 | INSTITUTO POLITÉCNICO NACIONAL | |

| | | | | |
|----|----|-----|--|--|
| 40 | 11 | B01 | XE-IPN CANAL 11 | |
| 41 | 11 | K00 | UNIVERSIDAD ABIERTA Y A DISTANCIA DE MÉXICO | |
| 42 | 11 | L00 | UNIDAD DEL SISTEMA PARA LA CARRERA DE LAS MAESTRAS Y LOS MAESTROS | |
| 43 | 11 | L4J | CENTRO DE INVESTIGACIÓN Y DE ESTUDIOS AVANZADOS DEL INSTITUTO POLITÉCNICO NACIONAL | |
| 44 | 11 | L5N | COLEGIO DE BACHILLERES | |
| 45 | 11 | L6H | COMISIÓN DE OPERACIÓN Y FOMENTO DE ACTIVIDADES ACADÉMICAS DEL INSTITUTO POLITÉCNICO NACIONAL | |
| 46 | 11 | L6I | COMISIÓN NACIONAL DE CULTURA FÍSICA Y DEPORTE | |
| 47 | 11 | L6J | COMISIÓN NACIONAL DE LIBROS DE TEXTO GRATUITOS | |
| 48 | 11 | L6W | CONSEJO NACIONAL DE FOMENTO EDUCATIVO | |
| 49 | 11 | L8G | EDUCAL, S.A. DE C.V. | |
| 50 | 11 | MAR | FONDO DE CULTURA ECONÓMICA | |
| 51 | 11 | MAX | IMPRESORA Y ENCUADERNADORA PROGRESO, S.A. DE C.V. | |
| 52 | 11 | MDA | INSTITUTO NACIONAL PARA LA EDUCACIÓN DE LOS ADULTOS | |
| 53 | 11 | MGC | PATRONATO DE OBRAS E INSTALACIONES DEL INSTITUTO POLITÉCNICO NACIONAL | |
| | 12 | 100 | SECRETARÍA DE SALUD | |
| | 12 | E00 | ADMINISTRACIÓN DEL PATRIMONIO DE LA BENEFICENCIA PÚBLICA | |
| | 12 | I00 | CENTRO NACIONAL DE LA TRANSFUSIÓN SANGÜÍNEA | |
| | 12 | K00 | CENTRO NACIONAL PARA LA PREVENCIÓN Y EL CONTROL DEL VIH/SIDA | |
| | 12 | L00 | CENTRO NACIONAL DE EQUIDAD DE GÉNERO Y SALUD REPRODUCTIVA | |
| 54 | 12 | M00 | COMISIÓN NACIONAL DE ARBITRAJE MÉDICO | |
| | 12 | O00 | CENTRO NACIONAL DE PROGRAMAS PREVENTIVOS Y CONTROL DE ENFERMEDADES | |
| | 12 | Q00 | CENTRO NACIONAL DE TRASPLANTES | |
| | 12 | R00 | CENTRO NACIONAL PARA LA SALUD DE LA INFANCIA Y LA ADOLESCENCIA | |
| | 12 | S00 | COMISIÓN FEDERAL PARA LA PROTECCIÓN CONTRA RIESGOS SANITARIOS | |
| | 12 | Y00 | COMISIÓN NACIONAL DE SALUD MENTAL Y ADICCIONES | |
| 55 | 12 | M7F | INSTITUTO NACIONAL DE PSIQUIATRÍA "RAMÓN DE LA FUENTE MUÑOZ" | |
| 56 | 12 | NAW | HOSPITAL JUÁREZ DE MÉXICO | |
| 57 | 12 | NBB | HOSPITAL GENERAL "DR. MANUEL GEA GONZÁLEZ" | |
| 58 | 12 | NBD | HOSPITAL GENERAL DE MÉXICO "DR. EDUARDO LICEAGA" | |
| 59 | 12 | NBG | HOSPITAL INFANTIL DE MÉXICO "FEDERICO GÓMEZ" | |
| 60 | 12 | NBV | INSTITUTO NACIONAL DE CANCEROLOGÍA | |
| 61 | 12 | NCA | INSTITUTO NACIONAL DE CARDIOLOGÍA "IGNACIO CHÁVEZ" | |
| 62 | 12 | NCD | INSTITUTO NACIONAL DE ENFERMEDADES RESPIRATORIAS "ISMAEL COSÍO VILLEGAS" | |
| 63 | 12 | NCE | INSTITUTO NACIONAL DE GERIATRÍA | |
| 64 | 12 | NCG | INSTITUTO NACIONAL DE CIENCIAS MÉDICAS Y NUTRICIÓN "SALVADOR ZUBIRÁN" | |
| 65 | 12 | NCH | INSTITUTO NACIONAL DE MEDICINA GENÓMICA | |
| 66 | 12 | NCK | INSTITUTO NACIONAL DE NEUROLOGÍA Y NEUROCIRUGÍA "MANUEL VELASCO SUÁREZ" | |
| 67 | 12 | NCZ | INSTITUTO NACIONAL DE PEDIATRÍA | |
| 68 | 12 | NDE | INSTITUTO NACIONAL DE PERINATOLOGÍA "ISIDRO ESPINOSA DE LOS REYES" | |
| 69 | 12 | NDF | INSTITUTO NACIONAL DE REHABILITACIÓN "LUIS GUILLERMO IBARRA IBARRA" | |
| 70 | 12 | NDY | INSTITUTO NACIONAL DE SALUD PÚBLICA | |
| 71 | 12 | NEF | LABORATORIOS DE BIOLÓGICOS Y REACTIVOS DE MÉXICO, S.A. DE C.V. | |
| 72 | 12 | NHK | SISTEMA NACIONAL PARA EL DESARROLLO INTEGRAL DE LA FAMILIA | |
| 73 | 13 | J2V | ADMINISTRACIÓN DEL SISTEMA PORTUARIO NACIONAL PUERTO VALLARTA, S.A. DE C.V. | |
| 74 | 13 | J2W | ADMINISTRACIÓN DEL SISTEMA PORTUARIO NACIONAL PUERTO VALLARTA, S.A. DE C.V. | |
| 75 | 13 | J3C | ADMINISTRACIÓN DEL SISTEMA PORTUARIO NACIONAL PUERTO VALLARTA, S.A. DE C.V. | |
| 76 | 13 | J3G | ADMINISTRACIÓN DEL SISTEMA PORTUARIO NACIONAL DE SALINA CRUZ, S.A. DE C.V. | |
| 77 | 13 | J4V | FIDEICOMISO UNIVERSIDAD MARÍTIMA Y PORTUARIA DE MÉXICO | |
| 78 | 14 | A00 | PROCURADURÍA FEDERAL DE LA DEFENSA DEL TRABAJO | |
| 79 | 14 | P7R | INSTITUTO DEL FONDO NACIONAL PARA EL CONSUMO DE LOS TRABAJADORES | |
| 80 | 14 | PBJ | COMISIÓN NACIONAL DE LOS SALARIOS MÍNIMOS | |
| 81 | 15 | 100 | SECRETARÍA DE DESARROLLO AGRARIO, TERRITORIAL Y URBANO | |
| 82 | 15 | 800 | REGISTRO AGRARIO NACIONAL | |

SECTORIZADA

| | | | |
|-----|----|-----|--|
| 83 | 15 | QCW | COMISIÓN NACIONAL DE VIVIENDA |
| 84 | 15 | QEU | FIDEICOMISO FONDO NACIONAL DE FOMENTO EJIDAL |
| 85 | 15 | QEZ | PROCURADURÍA AGRARIA |
| 86 | 16 | 100 | SECRETARÍA DE MEDIO AMBIENTE Y RECURSOS NATURALES |
| 87 | 16 | B00 | COMISIÓN NACIONAL DEL AGUA |
| 88 | 16 | E00 | PROCURADURÍA FEDERAL DE PROTECCIÓN AL AMBIENTE |
| 89 | 16 | F00 | COMISIÓN NACIONAL DE ÁREAS NATURALES PROTEGIDAS |
| 90 | 16 | RHQ | COMISIÓN NACIONAL FORESTAL |
| 91 | 16 | RJE | INSTITUTO MEXICANO DE TECNOLOGÍA DEL AGUA |
| 92 | 16 | RJJ | INSTITUTO NACIONAL DE ECOLOGÍA Y CAMBIO CLIMÁTICO |
| 93 | 18 | 100 | SECRETARÍA DE ENERGÍA |
| 94 | 18 | E00 | COMISIÓN NACIONAL PARA EL USO EFICIENTE DE LA ENERGÍA |
| 95 | 18 | F00 | COMISIÓN NACIONAL DE ENERGÍA |
| 96 | 18 | T0k | INSTITUTO NACIONAL DE ELECTRICIDAD Y ENERGÍAS LIMPIAS |
| 97 | 18 | T00 | INSTITUTO MEXICANO DEL PETRÓLEO |
| 98 | 18 | T0Q | INSTITUTO NACIONAL DE INVESTIGACIONES NUCLEARES |
| 99 | 18 | TON | CENTRO NACIONAL DE CONTROL DEL GAS NATURAL |
| 100 | 21 | 100 | SECRETARÍA DE TURISMO |
| 101 | 21 | W3S | FONATUR INFRAESTRUCTURA, S.A. DE C.V. |
| 102 | 25 | C00 | AUTORIDAD EDUCATIVA FEDERAL EN LA CIUDAD DE MÉXICO |
| 103 | 27 | 100 | SECRETARÍA ANTICORRUPCIÓN Y BUEN GOBIERNO |
| 104 | 38 | 100 | SECRETARÍA DE CIENCIA, HUMANIDADES, TECNOLOGÍA E INNOVACIÓN |
| 105 | 38 | 90E | CENTRO DE INVESTIGACIÓN EN MATERIALES AVANZADOS, S.C. |
| 106 | 38 | 90G | CIATEC, A.C. "CENTRO DE INNOVACIÓN APLICADA EN TECNOLOGÍAS COMPETITIVAS" |
| 107 | 38 | 90I | CENTRO DE INVESTIGACIÓN Y ASISTENCIA EN TECNOLOGÍA Y DISEÑO DEL ESTADO DE JALISCO, A.C. |
| 108 | 38 | 90K | CENTRO DE INVESTIGACIÓN Y DESARROLLO TECNOLÓGICO EN ELECTROQUÍMICA, S.C. |
| 109 | 38 | 90M | CENTRO DE INVESTIGACIÓN Y DOCENCIA ECONÓMICAS, A.C. |
| 110 | 38 | 90O | CENTRO DE INVESTIGACIONES BIOLÓGICAS DEL NOROESTE, S.C. |
| 111 | 38 | 90Q | CENTRO DE INVESTIGACIÓN CIENTÍFICA DE YUCATÁN, A.C. |
| 112 | 38 | 90U | CENTRO DE INVESTIGACIÓN EN QUÍMICA APLICADA |
| 113 | 38 | 90W | CENTRO DE INVESTIGACIONES Y ESTUDIOS SUPERIORES EN ANTRPOLOGÍA SOCIAL |
| 114 | 38 | 90Y | CIATEQ, A.C. CENTRO DE TECNOLOGÍA AVANZADA |
| 115 | 38 | 91C | EL COLEGIO DE LA FRONTERA NORTE, A.C. |
| 116 | 38 | 91E | EL COLEGIO DE LA FRONTERA SUR |
| 117 | 38 | 91Q | INSTITUTO DE ECOLOGÍA, A.C. |
| 118 | 38 | 91S | INSTITUTO DE INVESTIGACIONES "DR. JOSÉ MARÍA LUIS MORA" |
| 119 | 38 | 91U | INSTITUTO NACIONAL DE ASTROFÍSICA, ÓPTICA Y ELECTRÓNICA |
| 120 | 38 | 91W | INSTITUTO POTOSINO DE INVESTIGACIÓN CIENTÍFICA Y TECNOLÓGICA, A.C. |
| 121 | 38 | 92M | UNIVERSIDAD NACIONAL ROSARIO CASTELLANOS |
| 122 | 38 | 92U | CENTRO DE INGENIERÍA Y DESARROLLO INDUSTRIAL |
| 123 | 38 | 92W | CENTRO DE INVESTIGACIÓN CIENTÍFICA Y DE EDUCACIÓN SUPERIOR DE ENSENADA, BAJA CALIFORNIA |
| 124 | 38 | 92Y | CENTRO DE INVESTIGACIÓN EN ALIMENTACIÓN Y DESARROLLO, A.C. |
| 125 | 47 | AVI | COMISIÓN EJECUTIVA DE ATENCIÓN A VÍCTIMAS |
| 126 | 47 | AVO | SERVICIOS DE SALUD DEL INSTITUTO MEXICANO DEL SEGURO SOCIAL PARA EL BIENESTAR (IMSS-BIENESTAR) |
| 127 | 47 | EZN | ARCHIVO GENERAL DE LA NACIÓN |
| 128 | 47 | MDL | INSTITUTO MEXICANO DE LA RADIO |
| 129 | 48 | 100 | SECRETARÍA DE CULTURA |
| 130 | 48 | E00 | INSTITUTO NACIONAL DE BELLAS ARTES Y LITERATURA |
| 131 | 48 | F00 | RADIO EDUCACIÓN |
| 132 | 48 | 100 | INSTITUTO NACIONAL DEL DERECHO DE AUTOR |
| 133 | 48 | L6U | COMPANÍA OPERADORA DEL CENTRO CULTURAL Y TURÍSTICO DE TIJUANA, S.A. DE C.V. |
| 134 | 48 | L9Y | FIDEICOMISO PARA LA CINÉTECA NACIONAL |
| 135 | 48 | MDC | INSTITUTO MEXICANO DE CINEMATOGRAFÍA |

| | | | |
|-----|----|-----|--|
| 136 | 48 | MHL | TELEVISIÓN METROPOLITANA, S.A. DE C.V. |
| 137 | 50 | GYR | INSTITUTO MEXICANO DEL SEGURO SOCIAL |
| 138 | 51 | GYN | INSTITUTO DE SEGURIDAD Y SERVICIOS SOCIALES DE LOS TRABAJADORES DEL ESTADO |
| 139 | 54 | 100 | SECRETARÍA DE LAS MUJERES |
| 140 | 55 | 91M | INFOTEC CENTRO DE INVESTIGACIÓN E INNOVACIÓN EN TECNOLOGÍAS DE LA INFORMACIÓN Y COMUNICACIÓN |
| 141 | 55 | J9E | SERVICIO POSTAL MEXICANO |



APÉNDICE V

**ADQUISICIÓN DE VESTUARIO, UNIFORMES, CALZADO Y EQUIPO DE PROTECCIÓN
PARA EL EJERCICIO FISCAL 2025**

LISTADO DE TALLAS

Basada en Antropometría de la Población Mexicana

Tallas de Pantalón - Hombre (en cm)

| Talla | Cintura (cm) | Cadera (cm) |
|-------|--------------|-------------|
| 26 | 66-68 | 82-84 |
| 28 | 70-72 | 86-88 |
| 30 | 74-76 | 90-92 |
| 32 | 78-80 | 94-96 |
| 34 | 82-84 | 98-100 |
| 36 | 86-88 | 102-104 |
| 38 | 90-92 | 106-108 |
| 40 | 94-96 | 110-112 |
| 42 | 98-100 | 114-116 |
| 44 | 102-104 | 118-120 |
| 46 | 106-108 | 122-124 |
| 48 | 110-112 | 126-128 |
| 50 | 114-116 | 130-132 |

Tallas de Pantalón - Mujer (en cm)

| Talla | Cintura (cm) | Cadera (cm) |
|-------|--------------|-------------|
| 26 | 60-62 | 84-86 |
| 28 | 64-66 | 88-90 |
| 30 | 68-70 | 92-94 |
| 32 | 72-74 | 96-98 |
| 34 | 76-78 | 100-102 |
| 36 | 80-82 | 104-106 |
| 38 | 84-86 | 108-110 |
| 40 | 88-90 | 112-114 |
| 42 | 92-94 | 116-118 |
| 44 | 96-98 | 120-122 |
| 46 | 100-102 | 124-126 |
| 48 | 104-106 | 128-130 |
| 50 | 108-110 | 132-134 |





APÉNDICE V

**ADQUISICIÓN DE VESTUARIO, UNIFORMES, CALZADO Y EQUIPO DE PROTECCIÓN
PARA EL EJERCICIO FISCAL 2025**

LISTADO DE TALLAS

Basada en Antropometría de la Población Mexicana

Ropa Superior - Hombre (en cm)

| Talla | Pecho (cm) | Cintura (cm) |
|-------|------------|--------------|
| 26 | 80-84 | 72-76 |
| 28 | 84-88 | 76-80 |
| 30 | 88-92 | 80-84 |
| 32 | 92-96 | 84-88 |
| 34 | 96-100 | 88-92 |
| 36 | 100-104 | 92-96 |
| 38 | 104-108 | 96-100 |
| 40 | 108-112 | 100-104 |
| 42 | 112-116 | 104-108 |
| 44 | 116-120 | 108-112 |
| 46 | 120-124 | 112-116 |
| 48 | 124-128 | 116-120 |
| 50 | 128-132 | 120-124 |

Ropa Superior - Mujer (en cm)

| Talla | Pecho (cm) | Cintura (cm) |
|-------|------------|--------------|
| 26 | 76-80 | 64-68 |
| 28 | 80-84 | 68-72 |
| 30 | 84-88 | 72-76 |
| 32 | 88-92 | 76-80 |
| 34 | 92-96 | 80-84 |
| 36 | 96-100 | 84-88 |
| 38 | 100-104 | 88-92 |
| 40 | 104-108 | 92-96 |
| 42 | 108-112 | 96-100 |
| 44 | 112-116 | 100-104 |
| 46 | 116-120 | 104-108 |
| 48 | 120-124 | 108-112 |
| 50 | 124-128 | 112-116 |





APÉNDICE V

**ADQUISICIÓN DE VESTUARIO, UNIFORMES, CALZADO Y EQUIPO DE PROTECCIÓN
PARA EL EJERCICIO FISCAL 2025**

LISTADO DE TALLAS

Basada en Antropometría de la Población Mexicana

Tallas Estándar para Hombre (en cm)

Tallas Estándar para Mujer (en cm)

| Talla | Tórax (pecho) | Cintura | Cadera | Altura estimada |
|-----------|---------------|---------|---------|-----------------|
| CH (S) | 88-92 | 76-80 | 90-94 | 165-170 |
| M | 96-100 | 84-88 | 98-102 | 170-175 |
| G (L) | 104-108 | 92-96 | 106-110 | 175-180 |
| EG (XL) | 112-116 | 100-104 | 114-118 | 180-185 |
| EEG (XXL) | 120-124 | 108-112 | 122-126 | 185-190 |
| CH (S) | 88-92 | 76-80 | 90-94 | 165-170 |

| Talla | Tórax (pecho) | Cintura | Cadera | Altura estimada |
|-----------|---------------|---------|---------|-----------------|
| CH (S) | 82-86 | 64-68 | 88-92 | 155-160 |
| M | 90-94 | 72-76 | 96-100 | 160-165 |
| G (L) | 98-102 | 80-84 | 104-108 | 165-170 |
| EG (XL) | 106-110 | 88-92 | 112-116 | 170-175 |
| EEG (XXL) | 114-118 | 96-100 | 120-124 | 175-180 |
| CH (S) | 82-86 | 64-68 | 88-92 | 155-160 |

Estas medidas están basadas en promedios antropométricos de la población adulta mexicana (INEGI y normas NMX-A-240-INNTEX), considerando proporciones reales observadas entre los 26 y 50 años de edad.



SIN TEXTC

Licitación Pública Nacional Electrónica número No. LA-06-400-006400001-N-14-2025 para la Adquisición consolidada de Vestuario, Uniforme y Equipo de Protección para el ejercicio fiscal 2025 .

DIRECTORIO DE ALMACENES Y LUGARES DE PAGO DEL IMSS

HORARIO DE ENTREGA DE 8:00 HRS A 13:00 HRS

| OOAD/UMAE | LUGAR DE ENTREGA | LUGAR DE PAGO |
|----------------------------|--|--|
| OOAD AGUASCALIENTES | ALMACÉN ORGANO DE OPERACIÓN ADMINISTRATIVA DESCONCENTRADA CAROLINA VILLANUEVA NO. 314 CIUDAD INDUSTRIAL C.P. 20290 AGUASCALIENTES, AGS. | DEPARTAMENTO DE PRESUPUESTO, CONTABILIDAD Y EROGACIONES ALAMEDA NO. 704 COLONIA DEL TRABAJO C.P. 20180 AGUASCALIENTES, AGS. |
| OOAD BAJA CALIFORNIA NORTE | ALMACÉN ORGANO DE OPERACIÓN ADMINISTRATIVA DESCONCENTRADA BLVD. LÁZARO CÁRDENAS NO. 3035 FRENTE FRACC. NUEVO MEXICALI C. P. 21600 MEXICALI, B. C. N. | DEPARTAMENTO DE PRESUPUESTO, CONTABILIDAD Y EROGACIONES CALZ. CUAUHTÉMOC NO. 300 COL AVIACIÓN C. P. 21230 MEXICALI, B. C. N. |
| OOAD BAJA CALIFORNIA SUR | ALMACÉN ORGANO DE OPERACIÓN ADMINISTRATIVA DESCONCENTRADA CALLE CUAUHTÉMOC Y CARRANZA NO. 2415 COL LA RINCONADA C. P. 23040 LA PAZ, B. C. S. CALLE DR SERGIO NOYOLA MIRANDA S-N -RESERVA TERRITORIAL UMF35-GUERRERO NEGRO BC | DEPARTAMENTO DE PRESUPUESTO, CONTABILIDAD Y EROGACIONES CALLE MADERO NO. 315 ENTRE HÉROES DEL 47 Y H. COLEGIO MILITAR COL ESTERITO C. P. 23020 |
| OOAD CAMPECHE | ALMACÉN ORGANO DE OPERACIÓN ADMINISTRATIVA DESCONCENTRADA CALLE NUEVA DEL SEGURO SOCIAL S/N COL CENTRO C. P. 24000 CAMPECHE, CAMP. | DEPARTAMENTO DE PRESUPUESTO, CONTABILIDAD Y EROGACIONES AV. LÓPEZ MATEOS S/N, ESQ. TALAMANTES Y QUINTANA ROO, C.P. 24000, CAMPECHE, CAMP. |
| OOAD COAHUILA | ALMACÉN ORGANO DE OPERACIÓN ADMINISTRATIVA DESCONCENTRADA CARRETERA ANTIGUA ARTEAGA Y LIBRAMIENTO LÓPEZ PORTILLO C.P. 25015 ARTEAGA, COAH. | DEPARTAMENTO DE PRESUPUESTO, CONTABILIDAD Y EROGACIONES BLVD. VENUSTIANO CARRANZA 2809 ESQ. PERIFÉRICO LUIS ECHEVERRÍA ÁLVAREZ COLONIA LA SALLE C.P. 25280 SALTILLO, COAH. |
| OOAD COLIMA | ALMACÉN ORGANO DE OPERACIÓN ADMINISTRATIVA DESCONCENTRADA CALLE ZARAGOZA NO.199 COL LA ALTA VILLA C. P. 28987 CIUDAD VILLA DE ÁLVAREZ COLIMA, COL. | DEPARTAMENTO DE PRESUPUESTO, CONTABILIDAD Y EROGACIONES CALLE ZARAGOZA NO. 62 COL CENTRO CP. 28000 COLIMA, COL. |
| OOAD CHIAPAS TAPACHULA | ALMACÉN ORGANO DE OPERACIÓN ADMINISTRATIVA DESCONCENTRADA TAPACHULA LIBRAMIENTO SUR DE TAPACHULA KM 4.0 PARQUE INDUSTRIAL LOS MANGOS TAPACHULA, CHIS. | DEPARTAMENTO DE PRESUPUESTO, CONTABILIDAD Y EROGACIONES CARRETERA COSTERA Y ANILLO PERIFÉRICO S/N COL CENTRO C. P. 30700 TAPACHULA, CHIS. |
| OOAD CHIAPAS TUXTLA | ALMACÉN SUBORGANO DE OPERACIÓN ADMINISTRATIVA DESCONCENTRADA EN TUXTLA GUTIÉRREZ, CHIAPAS CARRETERA TUXTLA GUTIÉRREZ-SAN CRISTÓBAL KM 7.0 TUXTLA GUTIÉRREZ, CHIAPAS | DEPARTAMENTO DE PRESUPUESTO, CONTABILIDAD Y EROGACIONES CARRETERA COSTERA Y ANILLO PERIFÉRICO S/N COL CENTRO C. P. 30700 TAPACHULA, CHIS. |

| OOAD/UMAE | LUGAR DE ENTREGA | LUGAR DE PAGO |
|--------------------------------|---|---|
| OOAD CHIHUAHUA | ALMACÉN ORGANO DE OPERACIÓN ADMINISTRATIVA DESCONCENTRADA PRIVADA DE SANTA ROSA NOS. 21 Y 23 COLONIA NOMBRE DE DIOS C.P. 31110 CHIHUAHUA, CHIH. | DEPARTAMENTO DE PRESUPUESTO, CONTABILIDAD Y EROGACIONES AV. UNIVERSIDAD NO 1101 COLONIA CENTRO C.P. 31000 CHIHUAHUA, CHIH. |
| OOAD DURANGO | ALMACÉN ORGANO DE OPERACIÓN ADMINISTRATIVA DESCONCENTRADA CARRETERA DURANGO-MÉXICO KM 5 COLONIA 15 DE OCTUBRE C.P. 34285 DURANGO, DGO. | DEPARTAMENTO DE PRESUPUESTO, CONTABILIDAD Y EROGACIONES CALLE JUÁREZ NO 104 SUR 1ER. PISO ZONA CENTRO C.P.34000 DURANGO, DGO. |
| OOAD GUANAJUATO | ALMACÉN ORGANO DE OPERACIÓN ADMINISTRATIVA DESCONCENTRADA CALLE ESPAÑA ESQ. CALLE SUECIA FRACC. LOS PARAÍOS C. P. 37320 LEÓN, GTO. | DEPARTAMENTO DE PRESUPUESTO, CONTABILIDAD Y EROGACIONES BLVD. ADOLFO LÓPEZ MATEOS S/N ESQ. PASEO DE LOS INSURGENTES S/N FRACC. LOS PARAÍOS C. P. 37320 TEL. 01 477 717 5474, LEÓN, GTO. |
| OOAD GUERRERO | ADMINISTRATIVA DESCONCENTRADA AV. RUÍZ CORTINES S/N FRENTE A LA ESCUELA DE SOCIALES COL. INFONAVIT ALTA PROGRESO ACAPULCO, GRO. C.P. 39610 | DEPARTAMENTO DE PRESUPUESTO, CONTABILIDAD Y EROGACIONES CUAUHTÉMOC NO. 95 COL. CENTRO ACAPULCO, GRO. C.P. 39300 |
| OOAD HIDALGO | ALMACÉN ORGANO DE OPERACIÓN ADMINISTRATIVA DESCONCENTRADA CALLE ARBOLEDA NO. 115 COLONIA INDUSTRIAL LA PAZ C. P. 42080 PACHUCA, HGO. | DEPARTAMENTO DE PRESUPUESTO, CONTABILIDAD Y EROGACIONES PROLONGACIÓN, AV. MADERO NO. 407 COL. CÉSPEDES REFORMA, C.P. 42090, PACHUCA, HGO. |
| OOAD JALISCO | ALMACÉN ORGANO DE OPERACIÓN ADMINISTRATIVA DESCONCENTRADA ANILLO PERIFÉRICO SUR NO. 8000 COL. STA. MARÍA TEQUEPEXPAN C. P. 45600 TLAQUEPAQUE, JAL. | DEPARTAMENTO DE PRESUPUESTO, CONTABILIDAD Y EROGACIONES CALLE BELISARIO DOMÍNGUEZ NO. 1000 ESQ SIERRA MORENA COL INDEPENDENCIA C. P. 44340 GUADALAJARA, JAL. |
| OOAD ESTADO DE MÉXICO ORIENTE | ALMACÉN DE LA COORDINACIÓN DE ABASTECIMIENTO Y EQUIPAMIENTO PONIENTE 146 NO. 825 COL. INDUSTRIAL VALLEJO CÓDIGO POSTAL 02300 DELEGACIÓN AZCAPOTZALCO, DISTRITO | JEFATURA DE SERVICIOS DE FINANZAS CALLE 4 NO. 25 PRIMER PISO FRACCIONAMIENTO INDUSTRIAL ALCE BLANCO MUNICIPIO DE NAUCALPAN EDO. MÉX. |
| OOAD ESTADO DE MÉXICO PONIENTE | COORDINACIÓN DE ABASTECIMIENTO Y EQUIPAMIENTO VIALIDAD TOLUCA METEPEC KM. 4.5 BARRIO DEL ESPÍRITU SANTO, COL. LA MICHOACANA, METEPEC, EDO. DE MÉX, C.P. 52140 | JEFATURA DE FINANZAS CALLE JOSEFA ORTÍZ DE DOMÍNGUEZ ESQ. MIGUEL HIDALGO Y COSTILLA, COL. CENTRO, TOLUCA, MÉX. C.P. 50000 |
| OOAD MICHOACÁN | ADMINISTRATIVA DESCONCENTRADA MANUEL PÉREZ CORONADO ESQ. JESÚS SANSÓN FLORES S/N. COL. INFONAVIT CAMELINAS CP. 58290, MORELIA, MICHOACÁN | JEFATURA DE FINANZAS AVENIDA FRANCISCO I. MADERO PONIENTE, COL. CENTRO 1200, C.P. 58000, MORELIA, MICHOACÁN |
| OOAD MORELOS | COORDINACIÓN DE ABASTECIMIENTO Y EQUIPAMIENTO - ALMACÉN ORGANO DE OPERACIÓN ADMINISTRATIVA DESCONCENTRADA AV. PLAN DE AYALA ESQ. AV. CENTRAL S/N COL. CUAUHNAUAC CÓDIGO POSTAL 62430 CUERNAVACA MORELOS | DEPARTAMENTO DE PRESUPUESTO, CONTABILIDAD Y EROGACIONES BLV. BENITO JUÁREZ NO. 18 PRIMER PISO CÓDIGO POSTAL 62000 COL. CENTRO CUERNAVACA MORELOS |

| OOAD/UMAE | LUGAR DE ENTREGA | LUGAR DE PAGO |
|----------------------|---|---|
| OOAD NAYARIT | ALMACÉN ORGANO DE OPERACIÓN ADMINISTRATIVA DESCONCENTRADA RETORNO NO. 72 COL. OBRERA C. P. 63120 TEPIC, NAY. | DEPARTAMENTO DE PRESUPUESTO, CONTABILIDAD Y EROGACIONES CALZADA DEL EJERCITO NACIONAL NO. 14 COL. FRAY JUNÍPERO SERRA C. P. 63166 TEPIC, NAY. |
| OOAD NUEVO LEÓN | ALMACÉN ORGANO DE OPERACIÓN ADMINISTRATIVA DESCONCENTRADA MANUEL L. BARRAGÁN NO. 4850 NTE. COLONIA HIDALGO C.P. 64260 MONTERREY, N.L. | DEPARTAMENTO DE PRESUPUESTO, CONTABILIDAD Y EROGACIONES CALLE PROF. RAFAEL RAMÍREZ ORIENTE NO. 1950, C.P.. 64000, MONTERREY, N.L. |
| OOAD OAXACA | ALMACÉN ORGANO DE OPERACIÓN ADMINISTRATIVA DESCONCENTRADA PARAJE LA VÍA S/N KM 3 CARRETERA OAXACA-ZAACHILA C. P. 68160 XOXCOTLAN, OAX. | DEPARTAMENTO DE PRESUPUESTO, CONTABILIDAD Y EROGACIONES CALZADA PORFIRIO DÍAZ NO. 803, COL. CENTRO, C.P. 68000 OAXACA, OAX. |
| OOAD PUEBLA | ADMINISTRATIVA DESCONCENTRADA CALLE 5 DE FEBRERO ORIENTE NO. 107 COL. SAN FELIPE HUEYOTLIPAN C. P. 72030 PUEBLA, PUE. | DEPARTAMENTO DE PRESUPUESTO, CONTABILIDAD Y EROGACIONES CALLE 4 NORTE NO. 2005 C. P. 72000 PUEBLA, PUE. COL. CENTRO |
| OOAD QUERÉTARO | ALMACÉN ORGANO DE OPERACIÓN ADMINISTRATIVA DESCONCENTRADA EN QUERÉTARO AV. MESQUITAL NO. 6 COL. SAN PABLO QUERÉTARO, QRO CÓDIGO POSTAL 76130 | DEPARTAMENTO DE PRESUPUESTO, CONTABILIDAD Y EROGACIONES FERNANDO DE LOYOLA NO. 101, COL. SAN ÁNGEL, C.P. 76030, QUERÉTARO, QRO. |
| OOAD QUINTANA ROO | ALMACÉN ORGANO DE OPERACIÓN ADMINISTRATIVA DESCONCENTRADA CARRETERA CHETUMAL-MÉRIDA KM 2.5 COL. AEROPUERTO C.P. 77003 CHETUMAL, QUINTANA ROO | DEPTO. PRESUPUESTO, CONTABILIDAD Y EROGACIONES AV. HÉROES DE CHAPULTEPEC NO. 2 ORIENTE, COL. CENTRO C.P. 77000 CHETUMAL, QUINTANA ROO. |
| OOAD SAN LUIS POTOSÍ | ALMACÉN ORGANO DE OPERACIÓN ADMINISTRATIVA DESCONCENTRADA AV. DE LOS CONVENTOS 109-111 FRACCIONAMIENTO HOGARES FERROCARRILEROS C.P. 78435 SAN LUIS POTOSÍ, S.L.P. | DEPARTAMENTO DE PRESUPUESTO, CONTABILIDAD Y EROGACIONES CUAUHTÉMOC 255 COLONIA MODERNA C.P. 78270 SAN LUIS POTOSÍ, S.L.P. |
| OOAD SINALOA | ALMACÉN ORGANO DE OPERACIÓN ADMINISTRATIVA DESCONCENTRADA BLVD. EMILIANO ZAPATA NO. 3755 PTE. COL. INDUSTRIAL EL PALMITO C. P. 80160 TEL. 01667 9920121, 9920475 Y 9920476 CULIACÁN, SIN. | DEPARTAMENTO DE PRESUPUESTO, CONTABILIDAD Y EROGACIONES FCO. ZARCO Y JESÚS G. ANDRADE S/N COL. MIGUEL ALEMÁN C. P. 80200 CULIACÁN, SIN. |
| OOAD SONORA | ALMACÉN ORGANO DE OPERACIÓN ADMINISTRATIVA DESCONCENTRADA PROLONGACIÓN HIDALGO Y HUISACUAY COL. BELLA VISTA C.P. 85130 CD. OBREGÓN, SON. | DEPARTAMENTO DE PRESUPUESTO, CONTABILIDAD Y EROGACIONES CALLE 5 DE FEBRERO NO. 205, COL. CENTRO, C.P. 85000 CD. OBREGÓN, SON. |
| OOAD TABASCO | CIUDAD INDUSTRIAL II, CALLE BUTANO ESQ. ALUMINIO S/N, VILLAHERMOSA, TABASCO CÓDIGO POSTAL 86032 | DEPARTAMENTO DE PRESUPUESTO, CONTABILIDAD Y EROGACIONES AV. CESAR A. SANDINO NO. 102 COL. 1º DE MAYO C. P. 86190 VILLAHERMOSA, TAB. |
| OOAD TAMAULIPAS | ALMACÉN ORGANO DE OPERACIÓN ADMINISTRATIVA DESCONCENTRADA CONJUNTO IMSS C.P. 87028 CD. VICTORIA, TAMPS. | DEPARTAMENTO DE PRESUPUESTO, CONTABILIDAD Y EROGACIONES CENTRO MÉDICO EDUCATIVO Y CULTURAL LIC. ADOLFO LÓPEZ MATEOS COLONIA PEDRO SOSA CÓDIGO POSTAL 87120 CD. VICTORIA, TAMPS. |

| OOAD/UMAE | LUGAR DE ENTREGA | LUGAR DE PAGO |
|----------------------------------|---|---|
| OOAD TLAXCALA | ALMACÉN ORGANO DE OPERACIÓN ADMINISTRATIVA DESCONCENTRADA INSTITUTO POLITÉCNICO NACIONAL S/N SAN DIEGO METEPEC C. P. 90110 TLAXCALA, TLX. | DEPARTAMENTO DE PRESUPUESTO, CONTABILIDAD Y EROGACIONES GUILLERMO VALLE NO. 115 COL. CENTRO C. P. 90000 TLAXCALA, TLX. |
| OOAD VERACRUZ NORTE | ALMACÉN ORGANO DE OPERACIÓN ADMINISTRATIVA DESCONCENTRADA DE BIENES TERAPÉUTICOS CARRET. VERACRUZ-LA BOTICARIA KM 2.5 COL. VISTA ALEGRE C. P. 94295 BOCA DEL RÍO VERACRUZ | DEPARTAMENTO DE PRESUPUESTO, CONTABILIDAD Y EROGACIONES LOMAS DEL ESTADIO S/N COL. CENTRO C. P. 91000 XALAPA, VER. |
| OOAD VERACRUZ SUR | ALMACÉN ORGANO DE OPERACIÓN ADMINISTRATIVA DESCONCENTRADA DE BIENES AV. VERACRUZ ESQ. NORTE 22 NO. 56 COL. STA. CATARINA C. P. 94730 RÍO BLANCO, VER. | DEPARTAMENTO DE PRESUPUESTO, CONTABILIDAD Y EROGACIONES SUR 10 NO. 127 ALTOS, C.P. 94300, ORIZABA, VERACRUZ SUR. |
| OOAD YUCATÁN | ALMACÉN ORGANO DE OPERACIÓN ADMINISTRATIVA DESCONCENTRADA CALLE 44 NO. 999 POR 127 Y 127B COL. SERAPIO RENDÓN C. P. 97285 MÉRIDA, YUC. | DEPARTAMENTO DE PRESUPUESTO, CONTABILIDAD Y EROGACIONES CALLE 34 NO. 439 POR 41 COL. INDUSTRIAL C. P. 97150 MÉRIDA, YUC. |
| OOAD ZACATECAS | ADMINISTRATIVA DESCONCENTRADA CALLE JUAN ALDAMA S/N, ESQUINA CON VICENTE GUERRERO, COL. CENTRO C.P. 98500, CALERA DE VÍCTOR ROSALES, ZACATECAS. | DEPARTAMENTO DE PRESUPUESTO, CONTABILIDAD Y EROGACIONES AVENIDA RESTAURADORES NO. 3 COL. DEPENDENCIAS FEDERALES C.P. 98600 GUADALUPE, ZAC. |
| OOAD DF NORTE | ALMACÉN ORGANO DE OPERACIÓN ADMINISTRATIVA DESCONCENTRADA NORTE DEL D.F. CALZ. VALLEJO 675 COL. MAGDALENA DE LAS SALINAS CÓDIGO POSTAL 07760 DELEGACIÓN GUSTAVO A. MADERO MÉXICO, D. F. | JEFATURA DE PLANEACIÓN Y FINANZAS DELEGACIÓN NORTE DEL D.F. AV. INSTITUTO POLITÉCNICO NACIONAL NO. 5421 COL. MAGDALENA DE LAS SALINAS CÓDIGO POSTAL 07760 DELEGACIÓN GUSTAVO A. MADERO |
| OOAD DF SUR | ALMACÉN ORGANO DE OPERACIÓN ADMINISTRATIVA DESCONCENTRADA SUR DEL D.F. CALZ. VALLEJO 675, COL. MAGDALENA DE LAS SALINAS DELEGACIÓN GUSTAVO A. MADERO C.P. 07760 MÉX, D.F. | DEPARTAMENTO ORGANO DE OPERACIÓN ADMINISTRATIVA DESCONCENTRADA DE PRESUPUESTO, CONTABILIDAD Y EROGACIONES SITO EN CALZADA DE LA VIGA NO. 1174, ESQUINA EJE 5 SUR, COLONIA EL TRIUNFO, DELEGACIÓN IZTAPALAPA, C.P. 09430, MÉXICO, D.F. |
| UMAE ESPECIALIDADES COAHUILA | ALMACÉN DE LA UMAE BLVD. REVOLUCIÓN NO. 2650 OTE. COL. TORREÓN JARDÍN C.P. 27200 TORREÓN COAH. | DEPARTAMENTO DE FINANZAS DE LA UMAE 71 BLVD. REVOLUCIÓN NO. 2650 OTE. COL. TORREÓN JARDÍN C.P. 27200 TORREÓN COAH. |
| UMAE ESPECIALIDADES GUANAJUATO | MAT. DE CURACIÓN EN ALMACÉN DE LA UMAE AV. MÉXICO ENTRANDO POR CALLE SUECIA S/N COL. LOS PARAÍOS C. P. 37320 LEÓN, GTO. | DEPARTAMENTO DE FINANZAS DE LA UMAE BLVD. ADOLFO LÓPEZ MATEOS ESQ. PASEO DE LOS INSURGENTES S/N COL. LOS PARAÍOS C. P. 37320 LEÓN, GTO. |
| UMAE GINECO PEDIATRÍA GUANAJUATO | ALMACÉN DE LA UMAE PASEO DE LOS INSURGENTES S/N FRACC. LOS PARAÍOS C. P. 37328 LEÓN, GTO. | DEPARTAMENTO DE FINANZAS DE LA UMAE PASEO DE LOS INSURGENTES S/N FRACC. LOS PARAÍOS C. P. 37328 LEÓN, GTO. |
| UMAE PEDIATRÍA JALISCO | MAT. DE CURACIÓN EN ALMACÉN DE LA UMAE CALLE BELISARIO DOMÍNGUEZ NO. 735 COL. INDEPENDENCIA SECTOR LIBERTAD C. P. 44349 GUADALAJARA, JAL. | DEPARTAMENTO DE FINANZAS DE LA UMAE CALLE BELISARIO DOMÍNGUEZ NO. 735 COL. INDEPENDENCIA SECTOR LIBERTAD C. P. 44349 GUADALAJARA, JAL. |

| OOAD/UMAE | LUGAR DE ENTREGA | LUGAR DE PAGO |
|---|---|---|
| UMAE GINECO JALISCO | MAT. DE CURACIÓN EN ALMACÉN DE LA UMAE CALLE BELISARIO DOMÍNGUEZ NO. 771 COL. INDEPENDENCIA-OBLATOS C. P. 44340 GUADALAJARA, JAL. | DEPARTAMENTO DE FINANZAS DE LA UMAE CALLE BELISARIO DOMÍNGUEZ NO. 771 COL. INDEPENDENCIA-OBLATOS C. P. 44340 GUADALAJARA, JAL. |
| UMAE ESPECIALIDADES JALISCO | MAT. DE CURACIÓN EN ALMACÉN DE LA UMAE CALLE BELISARIO DOMÍNGUEZ NO. 1000 COL. INDEPENDENCIA SECTOR LIBERTAD C. P. 44349 TEL. 0133 36 68 30 00 EXT. 31353 Y 31354 GUADALAJARA, JAL. | DEPARTAMENTO DE FINANZAS DE LA UMAE CALLE BELISARIO DOMÍNGUEZ NO. 1000 COL. INDEPENDENCIA SECTOR LIBERTAD C. P. 44349 GUADALAJARA, JAL. |
| UMAE TRAUMATOLOGÍA Y ORTOPEDIA LOMAS VERDES | SUBALMACÉN DE LA UNIDAD MÉDICA DE ALTA ESPECIALIDAD HOSPITAL DE TRAUMATOLOGÍA Y ORTOPEDIA LOMAS VERDES AV. LOMAS VERDES S/N, COL. EXEJIDOS DEL ORO, NAUCALPAN DE JUÁREZ EDO. DE MÉX. C.P. 53120 | DEPARTAMENTO DE FINANZAS DE LA UMAE AV. LOMAS VERDES S/N, COL. EXEJIDOS DEL ORO NAUCALPAN DE JUÁREZ, EDO. DE MÉX C.P. 53120 HORARIO DE 8 A 13 HRS |
| UMAE CARDIOLOGÍA NUEVO LEON. | ALMACÉN DE LA UMAE AV. LINCOLN S/N ESQ. ENF. MA. DE JESÚS CANDÍA MENDOZA COL. VALLE VERDE C.P. 64730 MONTERREY, N.L. | DEPARTAMENTO DE FINANZAS DE LA UMAE 34 AV. LINCOLN S/N ESQ. ENF. MA. DE JESÚS CANDÍA MENDOZA COL. VALLE VERDE C.P. 64730 MONTERREY, N.L. |
| UMAE ESPECIALIDADES NUEVO LEON | ALMACÉN DE LA UMAE AVE. ABRAHAM LINCOLN Y AVE. FIDEL VELÁSQUEZ S/N COLONIA NUEVA MORELOS C.P. 64320 MONTERREY, N.L. | DEPARTAMENTO DE FINANZAS DE LA UMAE 25 AVE. ABRAHAM LINCOLN Y AVE. FIDEL VELÁSQUEZ S/N COLONIA NUEVA MORELOS C.P. 64320 MONTERREY, N.L. |
| UMAE TRAUMATOLOGÍA Y ORTOPEDIA NUEVO LEON. | ALMACÉN DE LA UMAE AV. PINO SUÁREZ Y 15 DE MAYO S/N ZONA CENTRO C.P. 64000 MONTERREY, N.L. | DEPARTAMENTO DE FINANZAS DE LA UMAE 21 CUAUHTÉMOC Y JUAN IGNACIO RAMÓN ZONA CENTRO C.P. 64000 MONTERREY, N.L. |
| UMAE GINECO NUEVO LEON | ALMACÉN DE LA UMAE AV. CONSTITUCIÓN Y AV. FÉLIX U. GÓMEZ COL. CENTRO C.P. 64000 MONTERREY, N.L. | DEPARTAMENTO DE FINANZAS DE LA UMAE 23 AV. CONSTITUCIÓN Y AV. FÉLIX U. GÓMEZ COL. CENTRO C.P. 64000 MONTERREY, N.L. |
| UMAE ESPECIALIDADES PUEBLA | ALMACÉN Y FARMACIA DE LA UMAE CALLE 24 ORIENTE SIN NÚMERO, ENTRA LA 2 Y 4 NORTE, COL. CENTRO, C. P. 72000 PUEBLA, PUE. TELÉFONO 01 222 2424520 A LA LÍNEA 29, EXTENSIÓN 61394, HORARIO DE 8:00 A 14:30 HORAS. | DEPARTAMENTO DE FINANZAS DE LA UMAE CALLE 24 ORIENTE SIN NÚMERO, ENTRA LA 2 Y 4 NORTE, 3ER PISO DE LA TORRE DE GOBIERNO, COL. CENTRO, C. P. 72000 PUEBLA, PUE. TELÉFONO 01 222 2424520 A LA LÍNEA 29, EXTENSIÓN 61357, HORARIO DE 8:00 A 13:30 HORAS. |
| UMAE DE TRAUMATOLOGÍA Y ORTOPEDIA PUEBLA | ALMACÉN DE LA UMAE DIAGONAL DEFENSORES DE LA REPÚBLICA ESQUINA 6 PONIENTE COL. AMOR C. P. 72140 PUEBLA, PUE. | DEPARTAMENTO DE FINANZAS DE LA UMAE DIAGONAL DEFENSORES DE LA REPÚBLICA ESQUINA 6 PONIENTE COL. AMOR C. P. 72140 PUEBLA, PUE. |
| UMAE ESPECIALIDADES SONORA | MAT. DE CURACIÓN EN ALMACÉN DE LA UMAE PROL. HIDALGO Y HUISAGUAY S/N COL. BELLA VISTA C. P. 85130 CD. OBREGÓN, SON. | DEPARTAMENTO DE FINANZAS DE LA UMAE PROL. HIDALGO Y HUISAGUAY S/N COL. BELLA VISTA C. P. 85130 CD. OBREGÓN, SON. |
| UMAE ESPECIALIDADES VERACRUZ | ALMACÉN DE LA UMAE CALLE CUAUHTÉMOC S/N ESQ. CERVANTES Y PADILLA COL. FORMANDO HOGAR C. P. 91897 VERACRUZ, VER. | DEPARTAMENTO DE FINANZAS DE LA UMAE CALLE CUAUHTÉMOC S/N ESQ. CERVANTES Y PADILLA COL. FORMANDO HOGAR C. P. 91897 VERACRUZ, VER. |

| OOAD/UMAE | LUGAR DE ENTREGA | LUGAR DE PACO |
|---|---|---|
| UMAE ESPECIALIDADES YUCATÁN | ALMACÉN DE LA UMAE CALLE 34 X 41 NO. 439 EX TERRENOS EL FÉNIX COL. INDUSTRIAL EL PALMITO C.P. 97150 MÉRIDA, YUC. | DEPARTAMENTO DE FINANZAS DE LA UMAE CALLE 34 X 41 NO. 439 EX TERRENOS EL FÉNIX COL. INDUSTRIAL EL PALMITO C.P. 97150 MÉRIDA, YUC. DEPARTAMENTO DE FINANZAS Y SISTEMAS DE LA UMAE 1ER. PISO DEL HOSPITAL DE TRAUMATOLOGÍA AV. COLECTOR 15 S/N, ESQ. AV. INSTITUTO POLITÉCNICO NACIONAL COL. MAGDALENA DE LAS SALINAS DELEGACIÓN GUSTAVO A. MADERO C.P. 07760 MÉX, D.F. |
| UMAE DR. VICTORIO DE LA FUENTE NARVÁEZ TRAUMA Y ORTOPEDIA MAGDALENA DE LAS SALINAS | ALMACÉN DE TRAUMATOLOGÍA Y ALMACÉN DE ORTOPEDIA AV. COLECTOR 15 S/N ESQ. CON AV. INSTITUTO POLITÉCNICO NACIONAL COL. MAGDALENA DE LAS SALINAS DELEGACIÓN GUSTAVO A. MADERO. C.P. 07760, MÉX, D.F. | DEPARTAMENTO DE FINANZAS Y SISTEMAS DE LA UMAE 1ER. PISO DEL HOSPITAL DE TRAUMATOLOGÍA AV. COLECTOR 15 S/N, ESQ. AV. INSTITUTO POLITÉCNICO NACIONAL COL. MAGDALENA DE LAS SALINAS DELEGACIÓN GUSTAVO A. MADERO C.P. 07760 MÉX, D.F. |
| UMAE DR. VICTORIO DE LA FUENTE NARVÁEZ TRAUMA Y ORTOPEDIA MAGDALENA DE LAS SALINAS | ALMACÉN DE TERAPIA FÍSICA AV. INSTITUTO POLITÉCNICO NACIONAL 1306 COL. MAGDALENA DE LAS SALINAS DELEGACIÓN GUSTAVO A. MADERO. C.P. 07760, MÉX, D.F. | DEPARTAMENTO DE FINANZAS Y SISTEMAS DE LA UMAE 1ER. PISO DEL HOSPITAL DE TRAUMATOLOGÍA AV. COLECTOR 15 S/N, ESQ. AV. INSTITUTO POLITÉCNICO NACIONAL COL. MAGDALENA DE LAS SALINAS DELEGACIÓN GUSTAVO A. MADERO C.P. 07760 MÉX, D.F. |
| UMAE ESPECIALIDADES LA RAZA | ALMACÉN HOSPITAL DE ESPECIALIDADES DE LA CALLE SERIS Y ZAACHILA S/N, COL. LA RAZA C.P. 02990 DELEGACIÓN ATZCAPOTZALCO. MÉX, D.F. EN EL ALMACÉN Y FARMACIA LOCALIZADOS EN EL SÓTANO | DEPARTAMENTO DE FINANZAS LOCALIZADO EN 1ER. PISO HOSPITAL DE ESPECIALIDADES DE LA RAZA CALLE SERIS Y ZAACHILA S/N, COL. LA RAZA C.P. 02990 DELEGACIÓN AZCAPOTZALCO. MÉX, D.F. |
| UMAE GINECOLOGIA LA RAZA | ALMACÉN: MATERIAL DE CURACIÓN Y RADIOLÓGICO HOSPITAL DE GINECO-OBSTETRICA NO. 3 CENTRO MÉDICO NACIONAL LA RAZA, SITO EN ANTONIO VALERIANO S/N COL. LA RAZA, DELEGACIÓN ATZCAPOTZALCO, MÉX, D.F. | DEPARTAMENTO DE FINANZAS Y SISTEMAS DE LA UNIDAD MÉDICA DE ALTA ESPECIALIDAD HOSPITAL DE GINECO-OBSTETRICA NO. 3 DEL CENTRO MÉDICO NACIONAL LA RAZA, SITO EN ANTONIO VALERIANO S/N COL. LA RAZA DELEGACIÓN AZCAPOTZALCO MÉXICO, D.F. |
| UMAE HOSPITAL GENERAL DR. GAUDENCIO GONZALEZ GARZA DEL CENTRO MÉDICO NACIONAL LA RAZA | ALMACÉN DE MATERIAL DE CURACIÓN Y RADIOLÓGICO; Y ALMACÉN DE INFECTOLOGÍA ALMACÉN DE LA UMAE HOSPITAL GENERAL DEL CENTRO MÉDICO NACIONAL LA RAZA AV. JACARANDAS ESQ. SAACHILA COL. LA RAZA DELEGACIÓN ATZCAPOTZALCO, MÉX, D.F. | DEPARTAMENTO DE FINANZAS DE LA UNIDAD MÉDICA DE ALTA ESPECIALIDAD, HOSPITAL GENERAL DR. GAUDENCIO GONZÁLEZ GARZA, DEL CENTRO MÉDICO NACIONAL LA RAZA CALZ. VALLEJO S/N, ESQ. AV. JACARANDAS, COL. LA RAZA DELEGACIÓN AZCAPOTZALCO, C.P. 02990 MÉX, D.F. |
| UMAE LUIS CASTELAZO AYALA GINECOLOGÍA Y OBSTETRICIA SXXI | ALMACÉN DE UNIDAD MÉDICA DE ALTA ESPECIALIDAD, HOSPITAL DE GINECOLOGÍA Y OBSTETRICIA AV. RÍO MAGDALENA NO. 289 PLANTA BAJA COL. TIZAPÁN SAN ÁNGEL, C.P. 01090 DELEGACIÓN ÁLVARO OBREGÓN, MÉX, D.F. | DEPARTAMENTO DE FINANZAS Y SISTEMAS HOSPITAL GINEO-OBSTETRICA NO. 4 AV. RÍO MAGDALENA NO. 289 1ER. PISO COL. TIZAPÁN, SAN ÁNGEL, C.P. 01090 DELEGACIÓN ÁLVARO OBREGÓN, D.F. |

| OOAD/UMAE | LUGAR DE ENTREGA | LUGAR DE PAGO |
|-------------------------------|---|---|
| UMAE ONCOLOGÍA SIGLO XXI | ALMACÉN DE UNIDAD MÉDICA DE ALTA ESPECIALIDAD, HOSPITAL DE ONCOLOGÍA DEL CENTRO MÉDICO NACIONAL SIGLO XXI AV. CUAUHTÉMOC NO. 330 COL. DOCTORES DELEGACIÓN CUAUHTÉMOC, C.P. 06720 MÉXICO, D.F. PLANTA BAJA DEL PATIO DE MANIOBRAS DE LA UNIDAD | DEPARTAMENTO DE FINANZAS SITO EN 3ER. PISO P DEL HOSPITAL DE ONCOLOGÍA C.M.N. SIGLO XXI AV. CUAUHTÉMOC NO. 330 COL. DOCTORES DELEGACIÓN CUAUHTÉMOC, C.P. 06720 D.F. DE LAS 9:00 A LAS 13 HRS. |
| UMAE ESPECIALIDADES SIGLO XXI | ALMACÉN DE LA UNIDAD MÉDICA DE ALTA ESPECIALIDAD HOSPITAL DE ESPECIALIDADES CENTRO MÉDICO NACIONAL SIGLO XXI AV. CUAUHTÉMOC NO. 330, PLANTA BAJA COL. DOCTORES, MÉX, D.F. C.P. 06720 DELEGACIÓN CUAUHTÉMOC | DEPARTAMENTO DE FINANZAS DEL HOSPITAL DE ESPECIALIDADES DEL CENTRO MÉDICO NACIONAL SIGLO XXI. AV. CUAUHTÉMOC NO. 330 COL. DOCTORES DELEGACIÓN CUAUHTÉMOC, C.P. 06720 D.F. |
| UMAE CARDIOLOGÍA SIGLO XXI | ALMACÉN DE LA UNIDAD MÉDICA DE ALTA ESPECIALIDAD HOSPITAL DE CARDIOLOGÍA SIGLO XXI AV. CUAUHTÉMOC NO. 330, PLANTA BAJA COL. DOCTORES, MÉX, D.F. C.P. 06720 DELEGACIÓN CUAUHTÉMOC | DEPARTAMENTO DE FINANZAS DE LA UMAE AV. CUAUHTÉMOC NO. 330, PLANTA BAJA COL. DOCTORES, MÉX, D.F. C.P. 06720 DELEGACIÓN CUAUHTÉMOC |
| UMAE PEDIATRÍA SIGLO XXI | ALMACÉN DE LA UNIDAD MÉDICA DE ALTA ESPECIALIDAD HOSPITAL DE PEDIATRÍA SIGLO XXI AV. CUAUHTÉMOC NO. 330, PLANTA BAJA COL. DOCTORES, MÉX, D.F. C.P. 06720 DELEGACIÓN CUAUHTÉMOC | DEPARTAMENTO DE FINANZAS DE LA UMAE AV. CUAUHTÉMOC NO. 330 PLANTA BAJA, COL. DOCTORES, MÉXICO, D. F. CP. 06720 |

ANEXOS
DIVISIÓN DE CONTRATOS

SIN TEXTO

ANEXOS DIVISION DE CONTRATOS

CUADRO DE DISTRIBUCION

| PARTIDA | DEPENDENCIA O ENTIDAD | SIGLAS | GRUPO | DESCRIPCION DEL BIEN | UNIDAD DE MEDIDA | LOGOTIPO | MINIMA | MAXIMA | ENTIDAD FEDERATIVA | DISTRIBUCION Y/O CALIDAD |
|---------|--------------------------------------|--------|------------------|---|------------------|----------|--------|--------|---------------------|--------------------------|
| 5 | INSTITUTO MEXICANO DEL SEGURO SOCIAL | IMSS | BATA05 | BATA MEDICO CABALLERO | PIEZA | SI | 91 | 91 | AGUASCALIENTES | AGUASCALIENTES |
| 6 | INSTITUTO MEXICANO DEL SEGURO SOCIAL | BATA06 | BATA MEDICO DAMA | PIEZA | PIEZA | SI | 173 | 173 | AGUASCALIENTES | AGUASCALIENTES |
| 137 | INSTITUTO MEXICANO DEL SEGURO SOCIAL | IMSS | CCH005 | CALZADO CLINICO ESTILO DERBY UNISEX | PIEZA | NO | 273 | 273 | AGUASCALIENTES | AGUASCALIENTES |
| 49 | INSTITUTO MEXICANO DEL SEGURO SOCIAL | IMSS | FILP02 | FILIPINA CABALLERO 65% POLIESTER 35% ALGODON | PIEZA | SI | 8 | 8 | AGUASCALIENTES | AGUASCALIENTES |
| 50 | INSTITUTO MEXICANO DEL SEGURO SOCIAL | IMSS | FILP03 | FILIPINA DAMA 65% POLIESTER 35% ALGODON | PIEZA | SI | 76 | 76 | AGUASCALIENTES | AGUASCALIENTES |
| 63 | INSTITUTO MEXICANO DEL SEGURO SOCIAL | IMSS | PANT04 | PANTALON VESTIR DAMA 70% POLIESTER 30% ALGODON | PIEZA | NO | 189 | 189 | AGUASCALIENTES | AGUASCALIENTES |
| 64 | INSTITUTO MEXICANO DEL SEGURO SOCIAL | IMSS | PANT05 | PANTALON VESTIR CABALLERO 70% POLIESTER 30% ALGODON | PIEZA | NO | 83 | 83 | AGUASCALIENTES | AGUASCALIENTES |
| 5 | INSTITUTO MEXICANO DEL SEGURO SOCIAL | IMSS | BATA05 | BATA MEDICO CABALLERO | PIEZA | NO | 252 | 252 | BAJA CALIFORNIA | AGUASCALIENTES |
| 6 | INSTITUTO MEXICANO DEL SEGURO SOCIAL | IMSS | BATA06 | BATA MEDICO DAMA | PIEZA | SI | 318 | 318 | BAJA CALIFORNIA | MEXICALI |
| 137 | INSTITUTO MEXICANO DEL SEGURO SOCIAL | IMSS | CCH005 | CALZADO CLINICO ESTILO DERBY UNISEX | PAR | NO | 617 | 617 | BAJA CALIFORNIA | MEXICALI |
| 49 | INSTITUTO MEXICANO DEL SEGURO SOCIAL | IMSS | FILP02 | FILIPINA CABALLERO 65% POLIESTER 35% ALGODON | PIEZA | SI | 39 | 39 | BAJA CALIFORNIA | MEXICALI |
| 50 | INSTITUTO MEXICANO DEL SEGURO SOCIAL | IMSS | FILP03 | FILIPINA DAMA 65% POLIESTER 35% ALGODON | PIEZA | SI | 155 | 155 | BAJA CALIFORNIA | MEXICALI |
| 63 | INSTITUTO MEXICANO DEL SEGURO SOCIAL | IMSS | PANT04 | PANTALON VESTIR DAMA 70% POLIESTER 30% ALGODON | PIEZA | NO | 417 | 417 | BAJA CALIFORNIA | MEXICALI |
| 64 | INSTITUTO MEXICANO DEL SEGURO SOCIAL | IMSS | PANT05 | PANTALON VESTIR CABALLERO 70% POLIESTER 30% ALGODON | PIEZA | NO | 282 | 282 | BAJA CALIFORNIA | MEXICALI |
| 5 | INSTITUTO MEXICANO DEL SEGURO SOCIAL | IMSS | BATA05 | BATA MEDICO CABALLERO | PIEZA | NO | 34 | 34 | BAJA CALIFORNIA | MEXICALI |
| 6 | INSTITUTO MEXICANO DEL SEGURO SOCIAL | IMSS | BATA06 | BATA MEDICO DAMA | PIEZA | SI | 48 | 48 | BAJA CALIFORNIA SUR | LA PAZ |
| 137 | INSTITUTO MEXICANO DEL SEGURO SOCIAL | IMSS | CCH005 | CALZADO CLINICO ESTILO DERBY UNISEX | PAR | NO | 48 | 48 | BAJA CALIFORNIA SUR | LA PAZ |
| 49 | INSTITUTO MEXICANO DEL SEGURO SOCIAL | IMSS | FILP02 | FILIPINA CABALLERO 65% POLIESTER 35% ALGODON | PIEZA | SI | 115 | 115 | BAJA CALIFORNIA SUR | LA PAZ |
| 50 | INSTITUTO MEXICANO DEL SEGURO SOCIAL | IMSS | FILP03 | FILIPINA DAMA 65% POLIESTER 35% ALGODON | PIEZA | SI | 12 | 12 | BAJA CALIFORNIA SUR | LA PAZ |
| 63 | INSTITUTO MEXICANO DEL SEGURO SOCIAL | IMSS | PANT04 | PANTALON VESTIR DAMA 70% POLIESTER 30% ALGODON | PIEZA | NO | 29 | 29 | BAJA CALIFORNIA SUR | LA PAZ |
| 64 | INSTITUTO MEXICANO DEL SEGURO SOCIAL | IMSS | PANT05 | PANTALON VESTIR CABALLERO 70% POLIESTER 30% ALGODON | PIEZA | NO | 70 | 70 | BAJA CALIFORNIA SUR | LA PAZ |
| 5 | INSTITUTO MEXICANO DEL SEGURO SOCIAL | IMSS | BATA05 | BATA MEDICO CABALLERO | PIEZA | NO | 45 | 45 | BAJA CALIFORNIA SUR | LA PAZ |
| 6 | INSTITUTO MEXICANO DEL SEGURO SOCIAL | IMSS | BATA06 | BATA MEDICO DAMA | PIEZA | SI | 52 | 52 | BAJA CALIFORNIA SUR | LA PAZ |
| 137 | INSTITUTO MEXICANO DEL SEGURO SOCIAL | IMSS | CCH005 | CALZADO CLINICO ESTILO DERBY UNISEX | PAR | NO | 67 | 67 | CAMPECHE | CAMPECHE |
| 49 | INSTITUTO MEXICANO DEL SEGURO SOCIAL | IMSS | FILP02 | FILIPINA CABALLERO 65% POLIESTER 35% ALGODON | PIEZA | NO | 122 | 122 | CAMPECHE | CAMPECHE |
| 50 | INSTITUTO MEXICANO DEL SEGURO SOCIAL | IMSS | FILP03 | FILIPINA DAMA 65% POLIESTER 35% ALGODON | PIEZA | SI | 6 | 6 | CAMPECHE | CAMPECHE |
| 63 | INSTITUTO MEXICANO DEL SEGURO SOCIAL | IMSS | PANT04 | PANTALON VESTIR DAMA 70% POLIESTER 30% ALGODON | PIEZA | SI | 23 | 23 | CAMPECHE | CAMPECHE |
| 64 | INSTITUTO MEXICANO DEL SEGURO SOCIAL | IMSS | PANT05 | PANTALON VESTIR CABALLERO 70% POLIESTER 30% ALGODON | PIEZA | NO | 79 | 79 | CAMPECHE | CAMPECHE |
| 5 | INSTITUTO MEXICANO DEL SEGURO SOCIAL | IMSS | BATA05 | BATA MEDICO CABALLERO | PIEZA | NO | 43 | 43 | CAMPECHE | CAMPECHE |
| 6 | INSTITUTO MEXICANO DEL SEGURO SOCIAL | IMSS | BATA06 | BATA MEDICO DAMA | PIEZA | SI | 150 | 150 | CAMPECHE | CAMPECHE |
| 137 | INSTITUTO MEXICANO DEL SEGURO SOCIAL | IMSS | CCH005 | CALZADO CLINICO ESTILO DERBY UNISEX | PAR | NO | 275 | 275 | CIUDAD DE MEXICO | GUSTAVO A. MADERO |
| 49 | INSTITUTO MEXICANO DEL SEGURO SOCIAL | IMSS | FILP02 | FILIPINA CABALLERO 65% POLIESTER 35% ALGODON | PIEZA | NO | 429 | 429 | CIUDAD DE MEXICO | GUSTAVO A. MADERO |
| 50 | INSTITUTO MEXICANO DEL SEGURO SOCIAL | IMSS | FILP03 | FILIPINA DAMA 65% POLIESTER 35% ALGODON | PIEZA | SI | 1 | 1 | CIUDAD DE MEXICO | GUSTAVO A. MADERO |
| 63 | INSTITUTO MEXICANO DEL SEGURO SOCIAL | IMSS | PANT04 | PANTALON VESTIR DAMA 70% POLIESTER 30% ALGODON | PIEZA | SI | 4 | 4 | CIUDAD DE MEXICO | GUSTAVO A. MADERO |
| 64 | INSTITUTO MEXICANO DEL SEGURO SOCIAL | IMSS | PANT05 | PANTALON VESTIR CABALLERO 70% POLIESTER 30% ALGODON | PIEZA | NO | 229 | 229 | CIUDAD DE MEXICO | GUSTAVO A. MADERO |
| 5 | INSTITUTO MEXICANO DEL SEGURO SOCIAL | IMSS | BATA05 | BATA MEDICO CABALLERO | PIEZA | NO | 150 | 150 | CIUDAD DE MEXICO | GUSTAVO A. MADERO |
| 6 | INSTITUTO MEXICANO DEL SEGURO SOCIAL | IMSS | BATA06 | BATA MEDICO DAMA | PIEZA | SI | 237 | 237 | CIUDAD DE MEXICO | GUSTAVO A. MADERO |
| 137 | INSTITUTO MEXICANO DEL SEGURO SOCIAL | IMSS | CCH005 | CALZADO CLINICO ESTILO DERBY UNISEX | PAR | NO | 463 | 463 | CIUDAD DE MEXICO | GUSTAVO A. MADERO |
| 49 | INSTITUTO MEXICANO DEL SEGURO SOCIAL | IMSS | FILP02 | FILIPINA CABALLERO 65% POLIESTER 35% ALGODON | PIEZA | SI | 803 | 803 | CIUDAD DE MEXICO | GUSTAVO A. MADERO |
| 50 | INSTITUTO MEXICANO DEL SEGURO SOCIAL | IMSS | FILP03 | FILIPINA DAMA 65% POLIESTER 35% ALGODON | PIEZA | SI | 17 | 17 | CIUDAD DE MEXICO | GUSTAVO A. MADERO |
| 63 | INSTITUTO MEXICANO DEL SEGURO SOCIAL | IMSS | PANT04 | PANTALON VESTIR DAMA 70% POLIESTER 30% ALGODON | PIEZA | SI | 87 | 87 | CIUDAD DE MEXICO | GUSTAVO A. MADERO |
| 64 | INSTITUTO MEXICANO DEL SEGURO SOCIAL | IMSS | PANT05 | PANTALON VESTIR CABALLERO 70% POLIESTER 30% ALGODON | PIEZA | NO | 50 | 50 | CIUDAD DE MEXICO | GUSTAVO A. MADERO |
| 5 | INSTITUTO MEXICANO DEL SEGURO SOCIAL | IMSS | BATA05 | BATA MEDICO CABALLERO | PIEZA | NO | 550 | 550 | CIUDAD DE MEXICO | GUSTAVO A. MADERO |
| 6 | INSTITUTO MEXICANO DEL SEGURO SOCIAL | IMSS | BATA06 | BATA MEDICO DAMA | PIEZA | SI | 253 | 253 | CIUDAD DE MEXICO | GUSTAVO A. MADERO |
| 137 | INSTITUTO MEXICANO DEL SEGURO SOCIAL | IMSS | CCH005 | CALZADO CLINICO ESTILO DERBY UNISEX | PAR | NO | 148 | 148 | CHIAPAS | TAPACHULA |
| 49 | INSTITUTO MEXICANO DEL SEGURO SOCIAL | IMSS | FILP02 | FILIPINA CABALLERO 65% POLIESTER 35% ALGODON | PIEZA | SI | 208 | 208 | CHIAPAS | TAPACHULA |
| 50 | INSTITUTO MEXICANO DEL SEGURO SOCIAL | IMSS | FILP03 | FILIPINA DAMA 65% POLIESTER 35% ALGODON | PIEZA | SI | 703 | 703 | CHIAPAS | TAPACHULA |
| 63 | INSTITUTO MEXICANO DEL SEGURO SOCIAL | IMSS | PANT04 | PANTALON VESTIR DAMA 70% POLIESTER 30% ALGODON | PIEZA | SI | 109 | 109 | CHIAPAS | TAPACHULA |
| 64 | INSTITUTO MEXICANO DEL SEGURO SOCIAL | IMSS | PANT05 | PANTALON VESTIR CABALLERO 70% POLIESTER 30% ALGODON | PIEZA | NO | 379 | 379 | CHIAPAS | TAPACHULA |
| 5 | INSTITUTO MEXICANO DEL SEGURO SOCIAL | IMSS | BATA05 | BATA MEDICO CABALLERO | PIEZA | NO | 478 | 478 | CHIAPAS | TAPACHULA |
| 6 | INSTITUTO MEXICANO DEL SEGURO SOCIAL | IMSS | BATA06 | BATA MEDICO DAMA | PIEZA | SI | 225 | 225 | CHIAPAS | TAPACHULA |
| 137 | INSTITUTO MEXICANO DEL SEGURO SOCIAL | IMSS | CCH005 | CALZADO CLINICO ESTILO DERBY UNISEX | PAR | NO | 229 | 229 | CHIAPAS | TAPACHULA |
| 49 | INSTITUTO MEXICANO DEL SEGURO SOCIAL | IMSS | FILP02 | FILIPINA CABALLERO 65% POLIESTER 35% ALGODON | PIEZA | SI | 303 | 303 | CHIAPAS | CHIHUAHUA |
| 50 | INSTITUTO MEXICANO DEL SEGURO SOCIAL | IMSS | FILP03 | FILIPINA DAMA 65% POLIESTER 35% ALGODON | PIEZA | SI | 630 | 630 | CHIAPAS | CHIHUAHUA |
| 63 | INSTITUTO MEXICANO DEL SEGURO SOCIAL | IMSS | PANT04 | PANTALON VESTIR DAMA 70% POLIESTER 30% ALGODON | PIEZA | SI | 36 | 36 | CHIAPAS | CHIHUAHUA |
| 64 | INSTITUTO MEXICANO DEL SEGURO SOCIAL | IMSS | PANT05 | PANTALON VESTIR CABALLERO 70% POLIESTER 30% ALGODON | PIEZA | SI | 126 | 126 | CHIAPAS | CHIHUAHUA |
| 5 | INSTITUTO MEXICANO DEL SEGURO SOCIAL | IMSS | BATA05 | BATA MEDICO CABALLERO | PIEZA | NO | 373 | 373 | CHIAPAS | CHIHUAHUA |
| 6 | INSTITUTO MEXICANO DEL SEGURO SOCIAL | IMSS | BATA06 | BATA MEDICO DAMA | PIEZA | SI | 257 | 257 | CHIAPAS | CHIHUAHUA |
| 137 | INSTITUTO MEXICANO DEL SEGURO SOCIAL | IMSS | CCH005 | CALZADO CLINICO ESTILO DERBY UNISEX | PAR | NO | 181 | 181 | COAHUILA | ARTEAGA |
| 49 | INSTITUTO MEXICANO DEL SEGURO SOCIAL | IMSS | FILP02 | FILIPINA CABALLERO 65% POLIESTER 35% ALGODON | PIEZA | SI | 159 | 159 | COAHUILA | ARTEAGA |
| 50 | INSTITUTO MEXICANO DEL SEGURO SOCIAL | IMSS | FILP03 | FILIPINA DAMA 65% POLIESTER 35% ALGODON | PIEZA | SI | 533 | 533 | COAHUILA | ARTEAGA |
| | | | | | | | 81 | 81 | COAHUILA | ARTEAGA |
| | | | | | | | 151 | 151 | COAHUILA | ARTEAGA |

| PANTIDA | DEPENDENCIA/ ENTIDAD | SEÑAS | CÓDIGO | DESCRIPCIÓN DEL BIEN | UNIDAD DE MEDIDA | LOGOTIPO | MÍNIMA | MÁXIMA | ENTIDAD FEDERATIVA | MUNICIPIO Y/O CALDIA |
|---------|--------------------------------------|-------|--------|--|------------------|-----------|--------|--------|--------------------|----------------------|
| 6 | INSTITUTO MEXICANO DEL SEGURO SOCIAL | IMSS | BATA06 | BATA MÉDICO DAMA | PIEZA | SI | 79 | 79 | TABASCO | JALPA DE MÉNDEZ |
| 137 | INSTITUTO MEXICANO DEL SEGURO SOCIAL | IMSS | CCH005 | CALZADO CLÍNICO ESTILO DERBY UNISEX | PAR | NO | 10 | 10 | TABASCO | JALPA DE MÉNDEZ |
| 49 | INSTITUTO MEXICANO DEL SEGURO SOCIAL | IMSS | FILP02 | FILIPINA CABALLERO 65% POLIÉSTER 35% ALGODÓN | PIEZA | SI | 37 | 37 | TABASCO | JALPA DE MÉNDEZ |
| 50 | INSTITUTO MEXICANO DEL SEGURO SOCIAL | IMSS | FILP03 | FILIPINA DAMA 65% POLIÉSTER 35% ALGODÓN | PIEZA | SI | 92 | 92 | TABASCO | JALPA DE MÉNDEZ |
| 63 | INSTITUTO MEXICANO DEL SEGURO SOCIAL | IMSS | PANT04 | PANTALÓN VESTIR DAMA 70% POLIÉSTER 30% ALGODÓN | PIEZA | NO | 37 | 37 | TABASCO | JALPA DE MÉNDEZ |
| 64 | INSTITUTO MEXICANO DEL SEGURO SOCIAL | IMSS | PANT05 | PANTALÓN VESTIR CABALLERO 70% POLIÉSTER 30% ALGODÓN | PIEZA | NO | 45 | 45 | TABASCO | JALPA DE MÉNDEZ |
| 5 | INSTITUTO MEXICANO DEL SEGURO SOCIAL | IMSS | BATA05 | BATA MÉDICO CABALLERO | PIEZA | SI | 199 | 199 | TAMAULIPAS | VICTORIA |
| 6 | INSTITUTO MEXICANO DEL SEGURO SOCIAL | IMSS | BATA06 | BATA MÉDICO DAMA | PIEZA | SI | 234 | 234 | TAMAULIPAS | VICTORIA |
| 137 | INSTITUTO MEXICANO DEL SEGURO SOCIAL | IMSS | CCH005 | CALZADO CLÍNICO ESTILO DERBY UNISEX | PAR | NO | 616 | 616 | TAMAULIPAS | VICTORIA |
| 49 | INSTITUTO MEXICANO DEL SEGURO SOCIAL | IMSS | FILP02 | FILIPINA CABALLERO 65% POLIÉSTER 35% ALGODÓN | PIEZA | SI | 52 | 52 | TAMAULIPAS | VICTORIA |
| 50 | INSTITUTO MEXICANO DEL SEGURO SOCIAL | IMSS | FILP03 | FILIPINA DAMA 65% POLIÉSTER 35% ALGODÓN | PIEZA | SI | 146 | 146 | TAMAULIPAS | VICTORIA |
| 63 | INSTITUTO MEXICANO DEL SEGURO SOCIAL | IMSS | PANT04 | PANTALÓN VESTIR DAMA 70% POLIÉSTER 30% ALGODÓN | PIEZA | NO | 372 | 372 | TAMAULIPAS | VICTORIA |
| 64 | INSTITUTO MEXICANO DEL SEGURO SOCIAL | IMSS | PANT05 | PANTALÓN VESTIR CABALLERO 70% POLIÉSTER 30% ALGODÓN | PIEZA | NO | 245 | 245 | TAMAULIPAS | VICTORIA |
| 5 | INSTITUTO MEXICANO DEL SEGURO SOCIAL | IMSS | BATA05 | BATA MÉDICO CABALLERO | PIEZA | SI | 40 | 40 | TLAXCALA | TLAXCALA |
| 6 | INSTITUTO MEXICANO DEL SEGURO SOCIAL | IMSS | BATA06 | BATA MÉDICO DAMA | PIEZA | SI | 85 | 85 | TLAXCALA | TLAXCALA |
| 137 | INSTITUTO MEXICANO DEL SEGURO SOCIAL | IMSS | CCH005 | CALZADO CLÍNICO ESTILO DERBY UNISEX | PAR | NO | 113 | 113 | TLAXCALA | TLAXCALA |
| 49 | INSTITUTO MEXICANO DEL SEGURO SOCIAL | IMSS | FILP02 | FILIPINA CABALLERO 65% POLIÉSTER 35% ALGODÓN | PIEZA | SI | 7 | 7 | TLAXCALA | TLAXCALA |
| 50 | INSTITUTO MEXICANO DEL SEGURO SOCIAL | IMSS | FILP03 | FILIPINA DAMA 65% POLIÉSTER 35% ALGODÓN | PIEZA | SI | 62 | 62 | TLAXCALA | TLAXCALA |
| 63 | INSTITUTO MEXICANO DEL SEGURO SOCIAL | IMSS | PANT04 | PANTALÓN VESTIR DAMA 70% POLIÉSTER 30% ALGODÓN | PIEZA | NO | 76 | 76 | TLAXCALA | TLAXCALA |
| 64 | INSTITUTO MEXICANO DEL SEGURO SOCIAL | IMSS | PANT05 | PANTALÓN VESTIR CABALLERO 70% POLIÉSTER 30% ALGODÓN | PIEZA | NO | 37 | 37 | TLAXCALA | TLAXCALA |
| 5 | INSTITUTO MEXICANO DEL SEGURO SOCIAL | IMSS | BATA05 | BATA MÉDICO CABALLERO | PIEZA | SI | 207 | 207 | VERACRUZ | XALAPA |
| 6 | INSTITUTO MEXICANO DEL SEGURO SOCIAL | IMSS | BATA06 | BATA MÉDICO DAMA | PIEZA | SI | 263 | 263 | VERACRUZ | XALAPA |
| 137 | INSTITUTO MEXICANO DEL SEGURO SOCIAL | IMSS | CCH005 | CALZADO CLÍNICO ESTILO DERBY UNISEX | PAR | NO | 518 | 518 | VERACRUZ | XALAPA |
| 49 | INSTITUTO MEXICANO DEL SEGURO SOCIAL | IMSS | FILP02 | FILIPINA CABALLERO 65% POLIÉSTER 35% ALGODÓN | PIEZA | SI | 47 | 47 | VERACRUZ | XALAPA |
| 50 | INSTITUTO MEXICANO DEL SEGURO SOCIAL | IMSS | FILP03 | FILIPINA DAMA 65% POLIÉSTER 35% ALGODÓN | PIEZA | SI | 153 | 153 | VERACRUZ | XALAPA |
| 63 | INSTITUTO MEXICANO DEL SEGURO SOCIAL | IMSS | PANT04 | PANTALÓN VESTIR DAMA 70% POLIÉSTER 30% ALGODÓN | PIEZA | NO | 311 | 311 | VERACRUZ | XALAPA |
| 64 | INSTITUTO MEXICANO DEL SEGURO SOCIAL | IMSS | PANT05 | PANTALÓN VESTIR CABALLERO 70% POLIÉSTER 30% ALGODÓN | PIEZA | NO | 207 | 207 | VERACRUZ | XALAPA |
| 5 | INSTITUTO MEXICANO DEL SEGURO SOCIAL | IMSS | BATA05 | BATA MÉDICO CABALLERO | PIEZA | SI | 214 | 214 | VERACRUZ | ORIZABA |
| 6 | INSTITUTO MEXICANO DEL SEGURO SOCIAL | IMSS | BATA06 | BATA MÉDICO DAMA | PIEZA | SI | 249 | 249 | VERACRUZ | ORIZABA |
| 137 | INSTITUTO MEXICANO DEL SEGURO SOCIAL | IMSS | CCH005 | CALZADO CLÍNICO ESTILO DERBY UNISEX | PAR | NO | 662 | 662 | VERACRUZ | ORIZABA |
| 49 | INSTITUTO MEXICANO DEL SEGURO SOCIAL | IMSS | FILP02 | FILIPINA CABALLERO 65% POLIÉSTER 35% ALGODÓN | PIEZA | SI | 58 | 58 | VERACRUZ | ORIZABA |
| 50 | INSTITUTO MEXICANO DEL SEGURO SOCIAL | IMSS | FILP03 | FILIPINA DAMA 65% POLIÉSTER 35% ALGODÓN | PIEZA | SI | 229 | 229 | VERACRUZ | ORIZABA |
| 63 | INSTITUTO MEXICANO DEL SEGURO SOCIAL | IMSS | PANT04 | PANTALÓN VESTIR DAMA 70% POLIÉSTER 30% ALGODÓN | PIEZA | NO | 414 | 414 | VERACRUZ | ORIZABA |
| 64 | INSTITUTO MEXICANO DEL SEGURO SOCIAL | IMSS | PANT05 | PANTALÓN VESTIR CABALLERO 70% POLIÉSTER 30% ALGODÓN | PIEZA | NO | 248 | 248 | VERACRUZ | ORIZABA |
| 5 | INSTITUTO MEXICANO DEL SEGURO SOCIAL | IMSS | BATA05 | BATA MÉDICO CABALLERO | PIEZA | SI | 186 | 186 | YUCATÁN | MÉRIDA |
| 6 | INSTITUTO MEXICANO DEL SEGURO SOCIAL | IMSS | BATA06 | BATA MÉDICO DAMA | PIEZA | SI | 201 | 201 | YUCATÁN | MÉRIDA |
| 137 | INSTITUTO MEXICANO DEL SEGURO SOCIAL | IMSS | CCH005 | CALZADO CLÍNICO ESTILO DERBY UNISEX | PAR | NO | 474 | 474 | YUCATÁN | MÉRIDA |
| 49 | INSTITUTO MEXICANO DEL SEGURO SOCIAL | IMSS | FILP02 | FILIPINA CABALLERO 65% POLIÉSTER 35% ALGODÓN | PIEZA | SI | 38 | 38 | YUCATÁN | MÉRIDA |
| 50 | INSTITUTO MEXICANO DEL SEGURO SOCIAL | IMSS | FILP03 | FILIPINA DAMA 65% POLIÉSTER 35% ALGODÓN | PIEZA | SI | 120 | 120 | YUCATÁN | MÉRIDA |
| 63 | INSTITUTO MEXICANO DEL SEGURO SOCIAL | IMSS | PANT04 | PANTALÓN VESTIR DAMA 70% POLIÉSTER 30% ALGODÓN | PIEZA | NO | 271 | 271 | YUCATÁN | MÉRIDA |
| 64 | INSTITUTO MEXICANO DEL SEGURO SOCIAL | IMSS | PANT05 | PANTALÓN VESTIR CABALLERO 70% POLIÉSTER 30% ALGODÓN | PIEZA | NO | 203 | 203 | YUCATÁN | MÉRIDA |
| 8 | INSTITUTO MEXICANO DEL SEGURO SOCIAL | IMSS | BLUS01 | BLUSA DAMA MANGA LARGA | CONTACTEL | CONTACTEL | 118 | 118 | CIUDAD DE MÉXICO | GUSTAVO A. MADERO |
| 14 | INSTITUTO MEXICANO DEL SEGURO SOCIAL | IMSS | CAMS02 | CAMISA DE VESTIR CABALLERO 70% POLIÉSTER 30% ALGODÓN | PIEZA | SI | 70 | 70 | CIUDAD DE MÉXICO | GUSTAVO A. MADERO |
| 63 | INSTITUTO MEXICANO DEL SEGURO SOCIAL | IMSS | PANT04 | PANTALÓN VESTIR DAMA 70% POLIÉSTER 30% ALGODÓN | PIEZA | NO | 24 | 24 | CIUDAD DE MÉXICO | GUSTAVO A. MADERO |
| 64 | INSTITUTO MEXICANO DEL SEGURO SOCIAL | IMSS | PANT05 | PANTALÓN VESTIR CABALLERO 70% POLIÉSTER 30% ALGODÓN | PIEZA | NO | 12 | 12 | CIUDAD DE MÉXICO | GUSTAVO A. MADERO |
| 9 | INSTITUTO MEXICANO DEL SEGURO SOCIAL | IMSS | BLUS02 | BLUSA MANGA CORTA DAMA | PIEZA | SI | 30 | 30 | AGUASCALIENTES | AGUASCALIENTES |



ACTA CORRESPONDIENTE A LA APERTURA DE JUNTA DE ACLARACIONES

LICITACIÓN PÚBLICA NACIONAL ELECTRÓNICA

No. LA-06-400-006400001-N-14-2025

ADQUISICIÓN CONSOLIDADA DE VESTUARIO, UNIFORMES, CALZADO Y EQUIPO DE PROTECCIÓN PARA EL EJERCICIO FISCAL 2025.

En la Ciudad de México siendo las **09:30** horas, del día **18 de julio de 2025**, en el **Salón Privado B**, ubicado en **Plaza de la Constitución s/n, Col. Centro, Edificio E, piso 1, C.P. 06066, Alcaldía Cuauhtémoc, Ciudad de México**, se reunieron los servidores públicos cuyos nombres y firmas aparecen al final de la presente Acta, con el objeto de llevar a cabo la Junta de Aclaraciones a la Convocatoria de la Licitación indicada al rubro, de acuerdo a lo previsto en los artículos 43, 44 y 50 de la Ley de Adquisiciones, Arrendamientos y Servicios del Sector Público (en adelante, la Ley), 45 y 46 de su Reglamento, el numeral 4.2.2.1.10 del Manual Administrativo de Aplicación General en Materia de Adquisiciones, Arrendamientos y Servicios del Sector Público (en lo sucesivo el MAAGMASSP); artículos 25 Bis, fracciones XXII, XXIII, XXIX; y 25 Bis A, fracción VII y último párrafo del Reglamento Interior de la Secretaría de Hacienda y Crédito Público, así como el numeral **3.2.2. JUNTA DE ACLARACIONES** de la Convocatoria a la licitación.

Este acto es presidido, por el **Lic. Oscar Bautista Hernández**, Coordinador de Adquisiciones Consolidadas de Bienes y Servicios, quien al inicio de esta junta, comunicó a los asistentes que de conformidad con el artículo **44 de la Ley y 45 de su Reglamento**, solamente se atenderán solicitudes de aclaración a la Convocatoria de las personas que hayan presentado el escrito en el que expresen su interés en participar en esta licitación, a través de la plataforma **Compras MX**, por sí o en representación de un tercero, y cuyas preguntas se hayan recibido con 24 horas de anticipación a este acto, caso contrario no podrá formular preguntas.

Quien preside informa que el presente, está siendo videograbado, de conformidad con lo dispuesto en los numerales 6 y 8 de la Sección II del "Acuerdo por el que se expide el Protocolo de Actuación en materia de contrataciones públicas, otorgamiento y prórroga de licencias, permisos, autorizaciones y concesiones", publicado en el DOF el 20 de agosto de 2015; y el "Acuerdo por el que se modifica el diverso que expide el protocolo de actuación en materia de contrataciones públicas, otorgamiento y prórroga de licencias, permisos, autorizaciones y concesiones", publicado en el DOF el 28 de febrero de 2017.

Asimismo, de conformidad con el artículo 38 de la **LAASSP** se hace del conocimiento que se asignó a la **Lic. Adriana Marbán Román, con número de registro PF064**, como Testigo Social designada por la Dirección General de Participación Social y Formación Cívica de la **Secretaría Anticorrupción y Buen Gobierno**, mediante oficio número **UPSRC/DGPSFC/241/621/2025** de fecha **10 de junio de 2025**.

El Presidente del acto, fue asistido por los representantes de los participantes en la consolidación, los cuales solventaron las preguntas de carácter técnico, así como las preguntas de carácter legal, administrativo y económico, cuyos nombres y firmas aparecen al final de la presente acta.

El Presidente del acto, dio inicio al acto señalando que se recibieron en tiempo y forma, de conformidad con los artículos 44 de la Ley y 45, fracción II, de su Reglamento, así como al numeral **3.2.2. JUNTA DE ACLARACIONES** de la Convocatoria, las solicitudes de aclaración a la convocatoria y el manifiesto de interés en participar, a través de la plataforma **Compras MX**, de las siguientes personas morales:

| NO. | NOMBRE, RAZÓN O DENOMINACIÓN SOCIAL | FORMA DE PRESENTACIÓN | ACLARACIONES |
|-----|--|-----------------------|--------------|
| 1 | ABASTECEDORA DE COLCHONES Y ACCESORIOS, S.A. DE C.V. | Compras MX | 27 |
| 2 | ABASTO HOSPITALARIO, S.A. DE C.V. | Compras MX | 16 |
| 3 | ABC UNIFORMES, S.A. DE C.V. | Compras MX | 2 |



2025
Año de
La Mujer
Indígena

Plaza de la Constitución s/n, Col. Centro, Edificio E, piso 4, Alcaldía Cuauhtémoc, Ciudad de México, C.P. 06066, Tel. 55 28 1360 ext. 21089



ACTA CORRESPONDIENTE A LA APERTURA DE JUNTA DE ACLARACIONES

LICITACIÓN PÚBLICA NACIONAL ELECTRÓNICA

No. LA-06-400-006400001-N-14-2025

ADQUISICIÓN CONSOLIDADA DE VESTUARIO, UNIFORMES, CALZADO Y EQUIPO DE PROTECCIÓN PARA EL EJERCICIO FISCAL 2025.

| NO. | NOMBRE, RAZÓN O DENOMINACIÓN SOCIAL | FORMA DE PRESENTACIÓN | ACLARACIONES |
|-----|--|-----------------------|--------------|
| 4 | AZIENDA COMÚN, S. DE R.L. DE C.V. | Compras MX | 7 |
| 5 | AZTECA SPORTS, S.A. DE C.V. | Compras MX | 8 |
| 6 | BECESA, S.A. DE C.V. | Compras MX | 15 |
| 7 | BUNKER 369, S.A. DE C.V. | Compras MX | 12 |
| 8 | CDP GROUP SOLUTIONS, S.C. | Compras MX | 4 |
| 9 | COMERCIALIZADORA EJECUTIVA MONTER, S.A. DE C.V. | Compras MX | 15 |
| 10 | COMERCIALIZADORA INDUSTRIAL SHEMEK, S.A. DE C.V. | Compras MX | 18 |
| 11 | COMERCIALIZADORA MODAVAL, S.A. DE C.V. | Compras MX | 12 |
| 12 | COMERCIALIZADORA MUNRRO, S.A. DE C.V. | Compras MX | 5 |
| 13 | COMERCIALIZADORA SN. AGUSTÍN, S.A. DE C.V. | Compras MX | 5 |
| 14 | COMERTECH URBAN, S. DE R.L. DE C.V. | Compras MX | 10 |
| 15 | CONFECCIONES EXCLUSIVAS DEL NORESTE, S.A. DE C.V. | Compras MX | 1 |
| 16 | CONFECCIONES RAYDA, S.A. DE C.V. | Compras MX | 10 |
| 17 | COSMOCOMERCIO BETA, S. DE R.L. DE C.V. | Compras MX | 8 |
| 18 | CUSTOM SEWING, S.A. DE C.V. | Compras MX | 5 |
| 19 | ELMECA, S.A. DE C.V. | Compras MX | 12 |
| 20 | G C S IMAGEN EMPRESARIAL, S.A. DE C.V. | Compras MX | 6 |
| 21 | GRUPO AUS VER, S.A. DE C.V. | Compras MX | 6 |
| 22 | GRUPO LAFI, S.A. DE C.V. | Compras MX | 1 |
| 23 | GRUPO PEEKMEX, S.A. DE C.V. | Compras MX | 6 |
| 24 | GSX MEDICAL, S.A.P.I. DE C.V. | Compras MX | 8 |
| 25 | GT PERFORMANCE, S.A. DE C.V. | Compras MX | 2 |
| 26 | HPM REPRESENTACIONES, S. DE R.L. DE C.V. | Compras MX | 9 |
| 27 | INDALJIM, S.A. DE C.V. | Compras MX | 2 |
| 28 | INDUSTRIAS HABER'S, S.A. DE C.V. | Compras MX | 7 |
| 29 | JERA INDUSTRIAS, S.A. DE C.V. | Compras MX | 22 |
| 30 | KREAMOBLER, S.A. DE C.V. | Compras MX | 8 |
| 31 | L G SEGURIDAD, S.A. DE C.V. | Compras MX | 4 |
| 32 | LULUCAT CORPORATION MÉXICO, S.A. DE C.V. | Compras MX | 11 |
| 33 | M&E PUBLICIDAD Y COMUNICACIÓN HISPANA, S.A. DE C.V. | Compras MX | 2 |
| 34 | MAGNOCOM, S.A. DE C.V. | Compras MX | 26 |
| 35 | MANUFACTURAS SERKA CONTINENTALES, S.A. DE C.V. | Compras MX | 15 |
| 36 | MAYAR DE MÉXICO, S.A. DE C.V. | Compras MX | 4 |
| 37 | MAYORISTAS Y DISTRIBUIDORES ASOCIADOS, S.A. DE C.V. | Compras MX | 4 |
| 38 | MED EVOLUTION, S.A.P.I. DE C.V. | Compras MX | 25 |
| 39 | MERAKI CTYC, S.A. DE C.V. | Compras MX | 5 |
| 40 | PRO DOCTOR SUPPLY, S.A.P.I. DE C.V. | Compras MX | 6 |
| 41 | PRODUCTOS Y SERVICIOS INTEGRALES ESPECIALIZADOS XOCO, S.A. DE C.V. | Compras MX | 12 |
| 42 | PROVEEDORA INDUSTRIAL LEONESA, S.A. DE C.V. | Compras MX | 7 |
| 43 | SISTEMATIZACIÓN ITZCOATL, S.A. DE C.V. | Compras MX | 2 |
| 44 | SORFTECH AMERICA, S. DE R.L. DE C.V. | Compras MX | 5 |
| 45 | TEC SOLUCIONES, S.A. DE C.V. | Compras MX | 2 |
| 46 | TEXIN, S.A. DE C.V. | Compras MX | 6 |
| 47 | TEXSKIN, S.A. DE C.V. | Compras MX | 15 |
| 48 | TEXTILERA Y PROVEEDORA ATZIN, S.A. DE C.V. | Compras MX | 9 |
| 49 | TEXTILES LUNA Y SOL, S.A. DE C.V. | Compras MX | 26 |



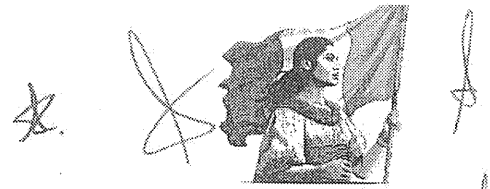

ACTA CORRESPONDIENTE A LA APERTURA DE JUNTA DE ACLARACIONES

LICITACIÓN PÚBLICA NACIONAL ELECTRÓNICA

No. LA-06-400-006400001-N-14-2025

ADQUISICIÓN CONSOLIDADA DE VESTUARIO, UNIFORMES, CALZADO Y EQUIPO DE PROTECCIÓN PARA EL EJERCICIO FISCAL 2025.

| NO. | NOMBRE, RAZÓN O DENOMINACIÓN SOCIAL | FORMA DE PRESENTACIÓN | ACLARACIONES |
|--------------|-------------------------------------|-----------------------|--------------|
| 50 | TOPO TÁCTICO, S.A. DE C.V. | Compras MX | 22 |
| 51 | TRADEX TEXTIL, S.A. DE C.V. | Compras MX | 14 |
| 52 | UNIFORMES EL TREN, S.A. DE C.V. | Compras MX | 4 |
| TOTAL | | | 495 |

También se hace constar que los siguientes licitantes, presentan manifiesto de interés en participar, sin presentar preguntas:

| NO. | NOMBRE, RAZÓN O DENOMINACIÓN SOCIAL | FORMA DE PRESENTACIÓN |
|-----|--|-----------------------|
| 1 | CALZADO LEED DE MÉXICO, S.A. DE C.V. | Compras MX |
| 2 | CASA MONTAÑO & MORALES, S.A. DE C.V. | Compras MX |
| 3 | COMERCIALIZADORA DE PRODUCTOS EN INSUMOS DEL GOLFO, S.A.P.I. DE C.V. | Compras MX |
| 4 | COMERCIO U DESIGN ALL, S. DE R.L. DE C.V. | Compras MX |
| 5 | CONFECCIONES ISAAC, S.A. DE C.V. | Compras MX |
| 6 | CREACIONES FERCA, S.A. DE C.V. | Compras MX |
| 7 | EA FASHION, S.A. DE C.V. | Compras MX |
| 8 | ENZOTEX, S.A. DE C.V. | Compras MX |
| 9 | FRENCH CHIC, S.A. DE C.V. | Compras MX |
| 10 | GRUPO FERRETERÍA CALZADA, S.A. DE C.V. | Compras MX |
| 11 | GRUPO INDUSTRIAL ASAD, S.A. DE C.V. | Compras MX |
| 12 | GRUPO VITS Q, S.A. DE C.V. | Compras MX |
| 13 | HAMER, S.A. DE C.V. | Compras MX |
| 14 | IMAGEN T-VIS-T, S.A. DE C.V. | Compras MX |
| 15 | INDUSTRIAS MEDIASIST, S.A. DE C.V. | Compras MX |
| 16 | INDUSTRIAS MOSHE, S.A. DE C.V. | Compras MX |
| 17 | MEX SHOES & CLOTHES, S. DE R.L. DE C.V. | Compras MX |
| 18 | NEXWIN, S.A. DE C.V. | Compras MX |
| 19 | ORDITO E TRAMA, S.A. DE C.V. | Compras MX |
| 20 | PUNTO EUROPEO, S.A. DE C.V. | Compras MX |
| 21 | REPRESENTACIONES SUBAR, S.A. DE C.V. | Compras MX |
| 22 | SAQUINSA EXPORT IMPORT, S.A. DE C.V. | Compras MX |
| 23 | SARO VERDE, S.A. DE C.V. | Compras MX |
| 24 | SERVICIOS EMPRESARIALES BLANROJ, S.A. DE C.V. | Compras MX |
| 25 | SERVICIOS GENERALES DE MANUFACTURA GM33, S.A. DE C.V. | Compras MX |
| 26 | SERVICIOS INTEGRALES PARNO, S.A. DE C.V. | Compras MX |
| 27 | STRUNY OCHRANA, S.A. DE C.V. | Compras MX |
| 28 | TEXTIL GOB, S.A. DE C.V. | Compras MX |
| 29 | TOPLARI, S.A. DE C.V. | Compras MX |
| 30 | UNIFORMES INNOVACIÓN, S.A. DE C.V. | Compras MX |
| 31 | WAYAK MEDIA, S.A. DE C.V. | Compras MX |

A continuación, se plasman las pantallas de las solicitudes de aclaración recibidas mediante Compras MX:



2025
Año de
La Mujer
Indígena



ACTA CORRESPONDIENTE A LA APERTURA DE JUNTA DE ACLARACIONES

LICITACIÓN PÚBLICA NACIONAL ELECTRÓNICA

No. LA-06-400-006400001-N-14-2025

ADQUISICIÓN CONSOLIDADA DE VESTUARIO, UNIFORMES, CALZADO Y EQUIPO DE PROTECCIÓN PARA EL EJERCICIO FISCAL 2025.

Compras M4

Presupuesto (A-06-400-006400001-N-14-2025)

Procedimiento (A-06-400-006400001-N-14-2025)

Objeto de la licitación: ADQUISICIÓN CONSOLIDADA DE VESTUARIO, UNIFORMES, CALZADO Y EQUIPO DE PROTECCIÓN

Fecha de publicación: 14/02/2025

Fecha de apertura de sobres: 14/02/2025

Fecha de recepción de propuestas: 14/02/2025

Fecha de adjudicación: 14/02/2025

Fecha de firma del contrato: 14/02/2025

Fecha de inicio de ejecución: 14/02/2025

Fecha de término de ejecución: 14/02/2025

| Núm. | Detalle | Fecha y hora de registro en el procedimiento | Fecha de expiración de oferta | Admitido | Asignación de Solución de Adjudicación | Adjudicatario |
|------|---------|--|-------------------------------|----------|--|---------------|
| 1 | ... | ... | ... | [X] | ... | ... |
| 2 | ... | ... | ... | [X] | ... | ... |
| 3 | ... | ... | ... | [X] | ... | ... |
| 4 | ... | ... | ... | [X] | ... | ... |
| 5 | ... | ... | ... | [X] | ... | ... |
| 6 | ... | ... | ... | [X] | ... | ... |
| 7 | ... | ... | ... | [X] | ... | ... |
| 8 | ... | ... | ... | [X] | ... | ... |

Compras M4

| | | | | | | |
|----|-----|-----|-----|-----|-----|-----|
| 9 | ... | ... | ... | [X] | ... | ... |
| 10 | ... | ... | ... | [X] | ... | ... |
| 11 | ... | ... | ... | [X] | ... | ... |
| 12 | ... | ... | ... | [X] | ... | ... |
| 13 | ... | ... | ... | [X] | ... | ... |
| 14 | ... | ... | ... | [X] | ... | ... |
| 15 | ... | ... | ... | [X] | ... | ... |
| 16 | ... | ... | ... | [X] | ... | ... |
| 17 | ... | ... | ... | [X] | ... | ... |
| 18 | ... | ... | ... | [X] | ... | ... |
| 19 | ... | ... | ... | [X] | ... | ... |
| 20 | ... | ... | ... | [X] | ... | ... |
| 21 | ... | ... | ... | [X] | ... | ... |
| 22 | ... | ... | ... | [X] | ... | ... |
| 23 | ... | ... | ... | [X] | ... | ... |
| 24 | ... | ... | ... | [X] | ... | ... |
| 25 | ... | ... | ... | [X] | ... | ... |
| 26 | ... | ... | ... | [X] | ... | ... |
| 27 | ... | ... | ... | [X] | ... | ... |
| 28 | ... | ... | ... | [X] | ... | ... |
| 29 | ... | ... | ... | [X] | ... | ... |
| 30 | ... | ... | ... | [X] | ... | ... |
| 31 | ... | ... | ... | [X] | ... | ... |
| 32 | ... | ... | ... | [X] | ... | ... |
| 33 | ... | ... | ... | [X] | ... | ... |
| 34 | ... | ... | ... | [X] | ... | ... |
| 35 | ... | ... | ... | [X] | ... | ... |
| 36 | ... | ... | ... | [X] | ... | ... |
| 37 | ... | ... | ... | [X] | ... | ... |
| 38 | ... | ... | ... | [X] | ... | ... |
| 39 | ... | ... | ... | [X] | ... | ... |
| 40 | ... | ... | ... | [X] | ... | ... |
| 41 | ... | ... | ... | [X] | ... | ... |
| 42 | ... | ... | ... | [X] | ... | ... |
| 43 | ... | ... | ... | [X] | ... | ... |
| 44 | ... | ... | ... | [X] | ... | ... |
| 45 | ... | ... | ... | [X] | ... | ... |
| 46 | ... | ... | ... | [X] | ... | ... |
| 47 | ... | ... | ... | [X] | ... | ... |
| 48 | ... | ... | ... | [X] | ... | ... |
| 49 | ... | ... | ... | [X] | ... | ... |
| 50 | ... | ... | ... | [X] | ... | ... |



2025
Año de
La Mujer
Indígena



ACTA CORRESPONDIENTE A LA APERTURA DE JUNTA DE ACLARACIONES

LICITACIÓN PÚBLICA NACIONAL ELECTRÓNICA

No. LA-06-400-006400001-N-14-2025

ADQUISICIÓN CONSOLIDADA DE VESTUARIO, UNIFORMES, CALZADO Y EQUIPO DE PROTECCIÓN PARA EL EJERCICIO FISCAL 2025.

Compras MX

2025-01-10 10:10 en la Ciudad de México **OSCAR BAUTISTA HERNÁNDEZ**

| Item | Descripción | Cantidad | Valor Unitario | Valor Total | Observaciones |
|------|-------------|----------|----------------|-------------|---------------|
| 84 | ... | ... | ... | ... | |
| 85 | ... | ... | ... | ... | |
| 86 | ... | ... | ... | ... | |
| 87 | ... | ... | ... | ... | |
| 88 | ... | ... | ... | ... | |
| 89 | ... | ... | ... | ... | |
| 90 | ... | ... | ... | ... | |
| 91 | ... | ... | ... | ... | |
| 92 | ... | ... | ... | ... | |
| 93 | ... | ... | ... | ... | |
| 94 | ... | ... | ... | ... | |
| 95 | ... | ... | ... | ... | |
| 96 | ... | ... | ... | ... | |
| 97 | ... | ... | ... | ... | |
| 98 | ... | ... | ... | ... | |
| 99 | ... | ... | ... | ... | |
| 100 | ... | ... | ... | ... | |

Compras MX

2025-01-10 10:10 en la Ciudad de México **OSCAR BAUTISTA HERNÁNDEZ**

| Item | Descripción | Cantidad | Valor Unitario | Valor Total | Observaciones |
|------|-------------|----------|----------------|-------------|---------------|
| 84 | ... | ... | ... | ... | |
| 85 | ... | ... | ... | ... | |
| 86 | ... | ... | ... | ... | |
| 87 | ... | ... | ... | ... | |
| 88 | ... | ... | ... | ... | |
| 89 | ... | ... | ... | ... | |
| 90 | ... | ... | ... | ... | |
| 91 | ... | ... | ... | ... | |
| 92 | ... | ... | ... | ... | |
| 93 | ... | ... | ... | ... | |
| 94 | ... | ... | ... | ... | |
| 95 | ... | ... | ... | ... | |
| 96 | ... | ... | ... | ... | |
| 97 | ... | ... | ... | ... | |
| 98 | ... | ... | ... | ... | |
| 99 | ... | ... | ... | ... | |
| 100 | ... | ... | ... | ... | |



2025
Año de
La Mujer
Indígena

[Handwritten signatures and notes on the right margin]

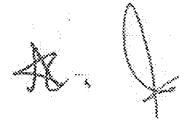

ACTA CORRESPONDIENTE A LA APERTURA DE JUNTA DE ACLARACIONES

LICITACIÓN PÚBLICA NACIONAL ELECTRÓNICA

No. LA-06-400-006400001-N-14-2025

ADQUISICIÓN CONSOLIDADA DE VESTUARIO, UNIFORMES, CALZADO Y EQUIPO DE PROTECCIÓN PARA EL EJERCICIO FISCAL 2025.

Compras Mx

| Item | Descripción | Cantidad | Valor Unitario | Valor Total | Observaciones |
|------|-------------|----------|----------------|-------------|---------------|
| 01 | ... | ... | ... | ... | ... |
| 02 | ... | ... | ... | ... | ... |
| 03 | ... | ... | ... | ... | ... |
| 04 | ... | ... | ... | ... | ... |
| 05 | ... | ... | ... | ... | ... |
| 06 | ... | ... | ... | ... | ... |
| 07 | ... | ... | ... | ... | ... |
| 08 | ... | ... | ... | ... | ... |
| 09 | ... | ... | ... | ... | ... |
| 10 | ... | ... | ... | ... | ... |
| 11 | ... | ... | ... | ... | ... |
| 12 | ... | ... | ... | ... | ... |
| 13 | ... | ... | ... | ... | ... |
| 14 | ... | ... | ... | ... | ... |
| 15 | ... | ... | ... | ... | ... |
| 16 | ... | ... | ... | ... | ... |
| 17 | ... | ... | ... | ... | ... |
| 18 | ... | ... | ... | ... | ... |
| 19 | ... | ... | ... | ... | ... |
| 20 | ... | ... | ... | ... | ... |
| 21 | ... | ... | ... | ... | ... |
| 22 | ... | ... | ... | ... | ... |
| 23 | ... | ... | ... | ... | ... |
| 24 | ... | ... | ... | ... | ... |
| 25 | ... | ... | ... | ... | ... |
| 26 | ... | ... | ... | ... | ... |
| 27 | ... | ... | ... | ... | ... |
| 28 | ... | ... | ... | ... | ... |
| 29 | ... | ... | ... | ... | ... |
| 30 | ... | ... | ... | ... | ... |
| 31 | ... | ... | ... | ... | ... |
| 32 | ... | ... | ... | ... | ... |
| 33 | ... | ... | ... | ... | ... |
| 34 | ... | ... | ... | ... | ... |
| 35 | ... | ... | ... | ... | ... |
| 36 | ... | ... | ... | ... | ... |
| 37 | ... | ... | ... | ... | ... |
| 38 | ... | ... | ... | ... | ... |
| 39 | ... | ... | ... | ... | ... |
| 40 | ... | ... | ... | ... | ... |
| 41 | ... | ... | ... | ... | ... |
| 42 | ... | ... | ... | ... | ... |
| 43 | ... | ... | ... | ... | ... |
| 44 | ... | ... | ... | ... | ... |
| 45 | ... | ... | ... | ... | ... |
| 46 | ... | ... | ... | ... | ... |
| 47 | ... | ... | ... | ... | ... |
| 48 | ... | ... | ... | ... | ... |
| 49 | ... | ... | ... | ... | ... |
| 50 | ... | ... | ... | ... | ... |

Compras Mx

| Item | Descripción | Cantidad | Valor Unitario | Valor Total | Observaciones |
|------|-------------|----------|----------------|-------------|---------------|
| 01 | ... | ... | ... | ... | ... |
| 02 | ... | ... | ... | ... | ... |
| 03 | ... | ... | ... | ... | ... |
| 04 | ... | ... | ... | ... | ... |
| 05 | ... | ... | ... | ... | ... |
| 06 | ... | ... | ... | ... | ... |
| 07 | ... | ... | ... | ... | ... |
| 08 | ... | ... | ... | ... | ... |
| 09 | ... | ... | ... | ... | ... |
| 10 | ... | ... | ... | ... | ... |
| 11 | ... | ... | ... | ... | ... |
| 12 | ... | ... | ... | ... | ... |
| 13 | ... | ... | ... | ... | ... |
| 14 | ... | ... | ... | ... | ... |
| 15 | ... | ... | ... | ... | ... |
| 16 | ... | ... | ... | ... | ... |
| 17 | ... | ... | ... | ... | ... |
| 18 | ... | ... | ... | ... | ... |
| 19 | ... | ... | ... | ... | ... |
| 20 | ... | ... | ... | ... | ... |
| 21 | ... | ... | ... | ... | ... |
| 22 | ... | ... | ... | ... | ... |
| 23 | ... | ... | ... | ... | ... |
| 24 | ... | ... | ... | ... | ... |
| 25 | ... | ... | ... | ... | ... |
| 26 | ... | ... | ... | ... | ... |
| 27 | ... | ... | ... | ... | ... |
| 28 | ... | ... | ... | ... | ... |
| 29 | ... | ... | ... | ... | ... |
| 30 | ... | ... | ... | ... | ... |
| 31 | ... | ... | ... | ... | ... |
| 32 | ... | ... | ... | ... | ... |
| 33 | ... | ... | ... | ... | ... |
| 34 | ... | ... | ... | ... | ... |
| 35 | ... | ... | ... | ... | ... |
| 36 | ... | ... | ... | ... | ... |
| 37 | ... | ... | ... | ... | ... |
| 38 | ... | ... | ... | ... | ... |
| 39 | ... | ... | ... | ... | ... |
| 40 | ... | ... | ... | ... | ... |
| 41 | ... | ... | ... | ... | ... |
| 42 | ... | ... | ... | ... | ... |
| 43 | ... | ... | ... | ... | ... |
| 44 | ... | ... | ... | ... | ... |
| 45 | ... | ... | ... | ... | ... |
| 46 | ... | ... | ... | ... | ... |
| 47 | ... | ... | ... | ... | ... |
| 48 | ... | ... | ... | ... | ... |
| 49 | ... | ... | ... | ... | ... |
| 50 | ... | ... | ... | ... | ... |

2025 Año de La Mujer Indígena

Plaza de la Constitución s/n, Col. Centro, Edificio E, piso 4, C.P. 66250, Alcalá Cuahuilón, Coahuila de Zaragoza, México. Tel: 669 1100 ext. 3108q

Página 6 de 21



[Handwritten signature]



ACTA CORRESPONDIENTE A LA APERTURA DE JUNTA DE ACLARACIONES

LICITACIÓN PÚBLICA NACIONAL ELECTRÓNICA

No. LA-06-400-006400001-N-14-2025

ADQUISICIÓN CONSOLIDADA DE VESTUARIO, UNIFORMES, CALZADO Y EQUIPO DE PROTECCIÓN PARA EL EJERCICIO FISCAL 2025.

De conformidad con los artículos 35, antepenúltimo párrafo, de la Ley y 45 de su Reglamento, a este acto asistió como observador **Samanta Guadalupe Brambila Galván**, de la empresa **Comercializadora e Importadora Dox, S.A. de C.V.**

Con fundamento en el artículo 43 de la LAASSP, se realizan las siguientes precisiones a LA CONVOCATORIA de la presente licitación, como a continuación se detalla:

| Número de precisión | Numeral de la Convocatoria / Anexo Técnico | DICE | DEBE DECIR |
|---------------------|--|---|--|
| 1 | 3.3.2. Procedimiento para la toma de muestras del Anexo Técnico. | VII. Una vez emitidos los informes de resultados por los laboratorios, serán entregados a la(s) PARTICIPANTE(S) DESIGNADA(S) quien(es) remitirá(n) mediante oficio a las PARTICIPANTES que se incluyan en la PARTIDA de que se trate, la aceptación o rechazo de las PARTIDAS, en razón del resultado obtenido en las pruebas de calidad, y notificará al PROVEEDOR el resultado. | VII. Una vez emitidos los informes de resultados por los laboratorios, serán entregados a la(s) PARTICIPANTE(S) DESIGNADA(S) quien(es) remitirá(n) mediante oficio a las PARTICIPANTES que se incluyan en la PARTIDA de que se trate, la aceptación o rechazo de las PARTIDAS, en razón del resultado obtenido en las pruebas de calidad, LAS PARTICIPANTES notificarán al PROVEEDOR el resultado de las pruebas de calidad, dentro de los 3 días naturales posteriores a la recepción de los informes de resultados emitidos por los laboratorios. |
| 2 | 3.3.1. Muestreo del Anexo Técnico. | Se realizará por cada una de las PARTIDAS que así lo requieran, una prueba de calidad a las telas, para lo cual el PROVEEDOR deberá facilitar al laboratorio la toma de muestras de 5 metros de tela según las PARTIDAS que le hayan sido adjudicadas, mismos que se tomarán del lote de confección a cada una de las PARTIDAS que así lo requieran. | Se realizará por cada una de las PARTIDAS que así lo requieran, una prueba de calidad a las telas, para lo cual el PROVEEDOR deberá facilitar al laboratorio la toma de muestras de 5 metros de tela según las PARTIDAS que le hayan sido adjudicadas, mismos que se tomarán del lote de tela para llevar a cabo las referidas pruebas, así como el número de muestras requeridas para las pruebas de confección a cada una de las PARTIDAS que así lo requieran. |
| 3 | APÉNDICE II. DEMANDA AGREGADA y APÉNDICE III. LUGARES DE ENTREGA DEL ANEXO TÉCNICO | | Se sustituyen los archivos denominados APÉNDICE II. DEMANDA AGREGADA y el APÉNDICE III. LUGARES DE ENTREGA . |
| 4 | 3. CONDICIONES DE ENTREGA DEL ANEXO TÉCNICO. | <p>El ADMINISTRADOR DEL CONTRATO de cada una de las PARTICIPANTES, deberá entregar a más tardar un día hábil siguiente a la emisión del fallo y por escrito al PROVEEDOR (ES) que resulte (n) adjudicado (s), lo siguiente:</p> <ul style="list-style-type: none"> a. La relación definitiva de tallas y colores de los bienes por PARTIDA que les hayan sido adjudicadas. Lo anterior, tomando como referencia las cantidades mínimas y máximas del APÉNDICE II. b. Los archivos con el Manual de Identidad Gráfica o la imagen institucional para su uso en las PARTIDAS que así lo requieran conforme al APÉNDICE I. Para su utilización, el PROVEEDOR | <p>El ADMINISTRADOR DEL CONTRATO de cada una de las PARTICIPANTES, deberá entregar a más tardar un día hábil siguiente a la emisión del fallo y por escrito al PROVEEDOR (ES) que resulte (n) adjudicado (s), lo siguiente:</p> <ul style="list-style-type: none"> a. La relación definitiva de tallas y colores de los bienes por PARTIDA que les hayan sido adjudicadas. Lo anterior, tomando como referencia las cantidades mínimas y máximas del APÉNDICE II. b. Los archivos con el Manual de Identidad Gráfica o la imagen institucional para su uso en las PARTIDAS que así lo requieran conforme al APÉNDICE I. Para su utilización, el PROVEEDOR deberá firmar y cumplir el acuerdo de confidencialidad para el |



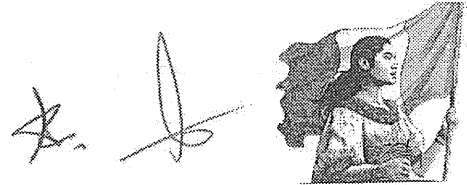

ACTA CORRESPONDIENTE A LA APERTURA DE JUNTA DE ACLARACIONES

LICITACIÓN PÚBLICA NACIONAL ELECTRÓNICA

No. LA-06-400-006400001-N-14-2025

ADQUISICIÓN CONSOLIDADA DE VESTUARIO, UNIFORMES, CALZADO Y EQUIPO DE PROTECCIÓN PARA EL EJERCICIO FISCAL 2025.

| Número de precisión | Numeral de la Convocatoria / Anexo Técnico | DICE | DEBE DECIR |
|---------------------|---|---|---|
| | | deberá firmar y cumplir el acuerdo de confidencialidad para el manejo de la identidad gráfica de las PARTICIPANTES. | manejo de la identidad gráfica de las PARTICIPANTES. El atraso de las PARTICIPANTES en la entrega de la relación definitiva de tallas y colores de los bienes por PARTIDA y los archivos con el Manual de Identidad Gráfica o la imagen institucional para su uso en las PARTIDAS que así lo requieran conforme al APÉNDICE I, se prorrogará en igual plazo la fecha de cumplimiento de las obligaciones a cargo del PROVEEDOR. |
| 5 | 8.1. Anticipos del Anexo Técnico | 8.1. Anticipos Las PARTICIPANTES proporcionarán 40% (cuarenta por ciento) de anticipo del total de las cantidades mínimas del contrato adjudicado, en términos de lo dispuesto en los artículos 16 de la LAASSP y 11 del RLAASSP, el cual deberá gestionarse a través del ADMINISTRADOR DEL CONTRATO, para lo cual deberán considerar lo siguiente: | 8.1. Anticipos Las PARTICIPANTES proporcionarán 40% (cuarenta por ciento) de anticipo del total incluyendo el Impuesto al Valor Agregado (I.V.A) de las cantidades mínimas del contrato adjudicado, en términos de lo dispuesto en los artículos 16 de la LAASSP y 11 del RLAASSP, el cual deberá gestionarse a través del ADMINISTRADOR DEL CONTRATO, para lo cual deberán considerar lo siguiente: |
| 6 | 4. REQUISITOS TÉCNICOS, INCISO C), DEL ANEXO TÉCNICO | | Se sustituye el archivo denominado FORMATO PROGRAMA DE FABRICACIÓN DE LOS BIENES. |
| 7 | APÉNDICE I CATÁLOGO DE BIENES DE VESTUARIO, UNIFORMES, CALZADO Y EQUIPO DE PROTECCIÓN | CÓDIGO: PLYP01 7.3 Resistencia mínima a la tracción 7.3.1. Urdimbre 300 N 7.3.2. Trama 250 N 7.4 Resistencia mínima al rasgado 7.4.1 Urdimbre 40 N 7.4.2 Trama 20 N 7.7. Número de hilos por unidad de longitud (hilos/cm) 7.7.1. Longitudinal 34 + 2 hilos/cm, 7.7.2. Transversal 15 + 2 hilos/cm | CÓDIGO: PLYP01 7.3. Resistencia al reventamiento 7.3.1. 360 A 400 kPa 7.4. SE ELIMINA LAS PRUEBAS DE REVENTAMIENTO SE DEBERÁN REALIZAR DE CONFORMIDAD CON LO APLICABLE EN LA NORMA NMX-A-13938/1-INNTEX-2012 Y NMX-A-13938/2-INNTEX-2012. 7.7. Determinación de la densidad del tejido de punto 7.7.1. Columnas 32 ± columnas/cm 7.7.2. Mallas 23 ± 1 mallas/cm LAS PRUEBAS DE DETERMINACIÓN DE DENSIDAD DE TEJIDO DE PUNTO SE DEBERÁN REALIZAR DE CONFORMIDAD CON LO APLICABLE EN LA NORMA NMX-A-134-INNTEX-2013. |
| 8 | APÉNDICE I CATÁLOGO DE BIENES DE VESTUARIO, UNIFORMES, CALZADO Y EQUIPO DE PROTECCIÓN | CÓDIGO: PLYP02 7.3 Resistencia mínima a la tracción 7.3.1. Urdimbre 610 N 7.3.2. Trama 420 N 7.4 Resistencia mínima al rasgado 7.4.1 Urdimbre 35 N 7.4.2 Trama 30 N | CÓDIGO: PLYP02 7.3. Resistencia al reventamiento 7.3.1. 400 A 510 kPa 7.4. SE ELIMINA |



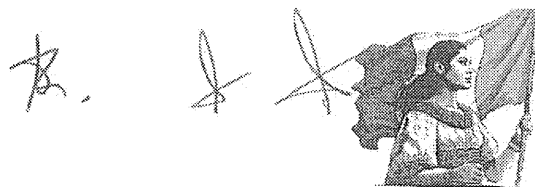

ACTA CORRESPONDIENTE A LA APERTURA DE JUNTA DE ACLARACIONES

LICITACIÓN PÚBLICA NACIONAL ELECTRÓNICA

No. LA-06-400-006400001-N-14-2025

ADQUISICIÓN CONSOLIDADA DE VESTUARIO, UNIFORMES, CALZADO Y EQUIPO DE PROTECCIÓN PARA EL EJERCICIO FISCAL 2025.

| Número de precisión | Numeral de la Convocatoria / Anexo Técnico | DICE | DEBE DECIR |
|---------------------|--|--|--|
| | | <p>7.7. Número de hilos por unidad de longitud (hilos/cm)</p> <p>7.7.1. Longitudinal 34 + 2 hilos/cm</p> <p>7.7.2. Transversal 15 + 2 hilos/cm</p> | <p>LAS PRUEBAS DE REVENTAMIENTO SE DEBERÁN REALIZAR DE CONFORMIDAD CON LO APLICABLE EN LA NORMA NMX-A-13938/1-INNTEX-2012 Y NMX-A-13938/2-INNTEX-2012.</p> <p>7.7 Determinación de la densidad del tejido de punto</p> <p>7.7.1. Columnas 8 a 14 columnas/cm</p> <p>7.7.2. Mallas 10 a 18 mallas/cm</p> <p>LAS PRUEBAS DE DETERMINACIÓN DE DENSIDAD DE TEJIDO DE PUNTO SE DEBERÁN REALIZAR DE CONFORMIDAD CON LO APLICABLE EN LA NORMA NMX-A-134-INNTEX-2013.</p> |
| 9 | APÉNDICE I CATÁLOGO DE BIENES DE VESTUARIO, UNIFORMES, CALZADO Y EQUIPO DE PROTECCIÓN | <p>CÓDIGO: PLYP03</p> <p>7.3 Resistencia mínima a la tracción</p> <p>7.3.1. Urdimbre 300 N</p> <p>7.3.2. Trama 250 N</p> <p>7.4 Resistencia mínima al rasgado</p> <p>7.4.1 Urdimbre 40 N</p> <p>7.4.2 Trama 20 N</p> <p>7.7. Número de hilos por unidad de longitud (hilos/cm)</p> <p>7.7.1. Longitudinal 34 + 2 hilos/cm,</p> <p>7.7.2. Transversal 15 + 2 hilos/cm</p> | <p>CÓDIGO: PLYP03</p> <p>7.3. Resistencia al reventamiento</p> <p>7.3.1. 360 A 400 kPa</p> <p>7.4. SE ELIMINA</p> <p>LAS PRUEBAS DE REVENTAMIENTO SE DEBERÁN REALIZAR DE CONFORMIDAD CON LO APLICABLE EN LA NORMA NMX-A-13938/1-INNTEX-2012 Y NMX-A-13938/2-INNTEX-2012.</p> <p>7.7. Determinación de la densidad del tejido de punto</p> <p>7.7.1. Columnas 32 ± columnas/cm</p> <p>7.7.2. Mallas 23 ± 1 mallas/cm</p> <p>LAS PRUEBAS DE DETERMINACIÓN DE DENSIDAD DE TEJIDO DE PUNTO SE DEBERÁN REALIZAR DE CONFORMIDAD CON LO APLICABLE EN LA NORMA NMX-A-134-INNTEX-2013.</p> |
| 10 | APÉNDICE I CATÁLOGO DE BIENES DE VESTUARIO, UNIFORMES, CALZADO Y EQUIPO DE PROTECCIÓN | <p>CÓDIGO: PLYP04</p> <p>7.3 Resistencia mínima a la tracción</p> <p>7.3.1. Urdimbre 610 N</p> <p>7.3.2. Trama 420 N</p> <p>7.4 Resistencia mínima al rasgado</p> <p>7.4.1. Urdimbre 35 N</p> <p>7.4.2. Trama 30 N</p> <p>7.7. Número de hilos por unidad de longitud (hilos/cm)</p> <p>7.7.1. Longitudinal 34 + 2 hilos/cm</p> <p>7.7.2. Transversal 15 + 2 hilos/cm</p> | <p>CÓDIGO: PLYP04</p> <p>7.3. Resistencia al reventamiento</p> <p>7.3.1. 400 A 510 kPa</p> <p>7.4. SE ELIMINA</p> <p>LAS PRUEBAS DE REVENTAMIENTO SE DEBERÁN REALIZAR DE CONFORMIDAD CON LO APLICABLE EN LA NORMA NMX-A-13938/1-INNTEX-2012 Y NMX-A-13938/2-INNTEX-2012.</p> <p>7.7. Determinación de la densidad del tejido de punto</p> <p>7.7.1. Columnas 8 a 14 columnas/cm</p> <p>7.7.2. Mallas 10 a 18 mallas/cm</p> |



2025
Año de
La Mujer
Indígena

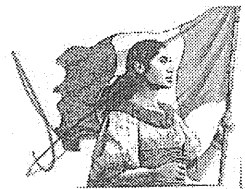

ACTA CORRESPONDIENTE A LA APERTURA DE JUNTA DE ACLARACIONES

LICITACIÓN PÚBLICA NACIONAL ELECTRÓNICA

No. LA-06-400-006400001-N-14-2025

ADQUISICIÓN CONSOLIDADA DE VESTUARIO, UNIFORMES, CALZADO Y EQUIPO DE PROTECCIÓN PARA EL EJERCICIO FISCAL 2025.

| Número de precisión | Numeral de la Convocatoria / Anexo Técnico | DICE | DEBE DECIR |
|---------------------|--|---|---|
| 11 | APÉNDICE I CATÁLOGO DE BIENES DE VESTUARIO, UNIFORMES, CALZADO Y EQUIPO DE PROTECCIÓN | <p>CÓDIGO: PLYP05</p> <p>6. MATERIALES 6.1. Tela licra micro pique transpirable 100% poliéster</p> <p>7.3. Resistencia mínima a la tracción 7.3.1. Urdimbre 610 N 7.3.2. Trama 420 N</p> <p>7.4. Resistencia mínima al rasgado 7.4.1. Urdimbre 33 N 7.4.2. Trama 230 N</p> <p>7.7. Número de hilos por unidad de longitud (hilos/cm) 7.7.1. Longitudinal 34 + 2 hilos/cm, 7.7.2. Transversal 15 + 2 hilos/cm</p> | <p>LAS PRUEBAS DE DETERMINACIÓN DE DENSIDAD DE TEJIDO DE PUNTO SE DEBERÁN REALIZAR DE CONFORMIDAD CON LO APLICABLE EN LA NORMA NMX-A-134-INNTEX-2013.</p> <p>CÓDIGO: PLYP05</p> <p>6. MATERIALES 6.1. Tela micro pique transpirable 100% poliéster</p> <p>7.3. Resistencia al reventamiento 7.3.1. 290 A 380 kPa</p> <p>7.4. SE ELIMINA</p> <p>LAS PRUEBAS DE REVENTAMIENTO SE DEBERÁN REALIZAR DE CONFORMIDAD CON LO APLICABLE EN LA NORMA NMX-A-13938/1-INNTEX-2012 Y NMX-A-13938/2-INNTEX-2012.</p> <p>7.7. Determinación de la densidad del tejido de punto 7.7.1. Columnas 8 a 12 columnas/cm 7.7.2. Mallas 10 a 16 mallas/cm</p> <p>LAS PRUEBAS DE DETERMINACIÓN DE DENSIDAD DE TEJIDO DE PUNTO SE DEBERÁN REALIZAR DE CONFORMIDAD CON LO APLICABLE EN LA NORMA NMX-A-134-INNTEX-2013.</p> |
| 12 | APÉNDICE I CATÁLOGO DE BIENES DE VESTUARIO, UNIFORMES, CALZADO Y EQUIPO DE PROTECCIÓN | <p>CÓDIGO: PLYP06</p> <p>7.3. Resistencia mínima a la tracción 7.3.1. Urdimbre 400 N 7.3.2. Trama 300 N</p> <p>7.4. Resistencia mínima al rasgado 7.4.1. Urdimbre 26 N 7.4.2. Trama 20 N</p> <p>7.7. Número de hilos por unidad de longitud (hilos/cm) 7.7.1. Longitudinal 40 + 2 hilos/cm, 7.7.2. Transversal 20 + 2 hilos/cm</p> | <p>7.3. Resistencia al reventamiento 7.3.1. 260 A 340 kPa</p> <p>7.4. SE ELIMINA</p> <p>LAS PRUEBAS DE REVENTAMIENTO SE DEBERÁN REALIZAR DE CONFORMIDAD CON LO APLICABLE EN LA NORMA NMX-A-13938/1-INNTEX-2012 Y NMX-A-13938/2-INNTEX-2012.</p> <p>7.7. Determinación de la densidad del tejido de punto 7.7.1. Columnas 8 a 14 columnas/cm 7.7.2. Mallas 10 a 18 mallas/cm</p> <p>LAS PRUEBAS DE DETERMINACIÓN DE DENSIDAD DE TEJIDO DE PUNTO SE DEBERÁN REALIZAR DE CONFORMIDAD CON LO APLICABLE EN LA NORMA NMX-A-134-INNTEX-2013.</p> |



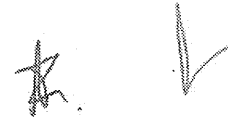

ACTA CORRESPONDIENTE A LA APERTURA DE JUNTA DE ACLARACIONES

LICITACIÓN PÚBLICA NACIONAL ELECTRÓNICA

No. LA-06-400-006400001-N-14-2025

ADQUISICIÓN CONSOLIDADA DE VESTUARIO, UNIFORMES, CALZADO Y EQUIPO DE PROTECCIÓN PARA EL EJERCICIO FISCAL 2025.

| Número de precisión | Numeral de la Convocatoria / Anexo Técnico | DICE | DEBE DECIR |
|---------------------|--|--|--|
| 13 | APÉNDICE I CATÁLOGO DE BIENES DE VESTUARIO, UNIFORMES, CALZADO Y EQUIPO DE PROTECCIÓN | <p style="text-align: center;">CÓDIGO: PLY07</p> <p>7.3. Resistencia mínima a la tracción 7.3.1. Urdimbre 300 N 7.3.2. Trama 250 N</p> <p>7.4. Resistencia mínima al rasgado 7.4.1. Urdimbre 40 N 7.4.2. Trama 30 N</p> <p>7.7. Número de hilos por unidad de longitud (hilos/cm) 7.7.1. Longitudinal 34 + 2 hilos/cm, 7.7.2. Transversal 15 + 2 hilos/cm</p> | <p style="text-align: center;">CÓDIGO: PLYP07</p> <p>7.3. Resistencia al reventamiento 7.3.1. 360 A 400 kPa</p> <p>7.4. SE ELIMINA</p> <p>LAS PRUEBAS DE REVENTAMIENTO SE DEBERÁN REALIZAR DE CONFORMIDAD CON LO APLICABLE EN LA NORMA NMX-A-13938/1-INNTEX-2012 Y NMX-A-13938/2-INNTEX-2012.</p> <p>7.7. Determinación de la densidad del tejido de punto 7.7.1. Columnas 32 ± 1 columnas/cm 7.7.2. Mallas 23 ± 1 mallas/cm</p> <p>LAS PRUEBAS DE DETERMINACIÓN DE DENSIDAD DE TEJIDO DE PUNTO SE DEBERÁN REALIZAR DE CONFORMIDAD CON LO APLICABLE EN LA NORMA NMX-A-134-INNTEX-2013.</p> |
| 14 | APÉNDICE I CATÁLOGO DE BIENES DE VESTUARIO, UNIFORMES, CALZADO Y EQUIPO DE PROTECCIÓN | <p style="text-align: center;">CÓDIGO: PLYP08</p> <p>7.3. Resistencia mínima a la tracción 7.3.1. Urdimbre 610 N 7.3.2. Trama 420 N</p> <p>7.4. Resistencia mínima al rasgado 7.4.1. Urdimbre 35 N 7.4.2. Trama 30 N</p> <p>7.7. Número de hilos por unidad de longitud (hilos/cm) 7.7.1. Longitudinal 34 + 2 hilos/cm 7.7.2. Transversal 15 + 2 hilos/cm</p> | <p style="text-align: center;">CÓDIGO: PLYP08</p> <p>7.3. Resistencia al reventamiento 7.3.1. 400 A 510 kPa</p> <p>7.4. SE ELIMINA</p> <p>LAS PRUEBAS DE REVENTAMIENTO SE DEBERÁN REALIZAR DE CONFORMIDAD CON LO APLICABLE EN LA NORMA NMX-A-13938/1-INNTEX-2012 Y NMX-A-13938/2-INNTEX-2012.</p> <p>7.7. Determinación de la densidad del tejido de punto 7.7.1. Columnas 8 a 14 columnas/cm 7.7.2. Mallas 10 a 18 mallas/cm</p> <p>LAS PRUEBAS DE DETERMINACIÓN DE DENSIDAD DE TEJIDO DE PUNTO SE DEBERÁN REALIZAR DE CONFORMIDAD CON LO APLICABLE EN LA NORMA NMX-A-134-INNTEX-2013.</p> |
| 15 | APÉNDICE I CATÁLOGO DE BIENES DE VESTUARIO, UNIFORMES, CALZADO Y EQUIPO DE PROTECCIÓN | <p style="text-align: center;">CÓDIGO: PLYP09</p> <p>7.3. Resistencia mínima a la tracción 7.3.1. Urdimbre 300 N 7.3.2. Trama 250 N</p> <p>7.4. Resistencia mínima al rasgado 7.4.1. Urdimbre 40 N</p> | <p style="text-align: center;">CÓDIGO: PLYP09</p> <p>7.3. Resistencia al reventamiento 7.3.1. 360 A 400 kPa</p> <p>7.4. SE ELIMINA</p> |



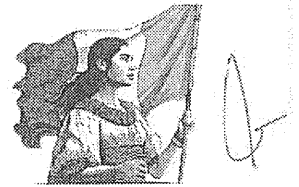

ACTA CORRESPONDIENTE A LA APERTURA DE JUNTA DE ACLARACIONES

LICITACIÓN PÚBLICA NACIONAL ELECTRÓNICA

No. LA-06-400-006400001-N-14-2025

ADQUISICIÓN CONSOLIDADA DE VESTUARIO, UNIFORMES, CALZADO Y EQUIPO DE PROTECCIÓN PARA EL EJERCICIO FISCAL 2025.

| Número de precisión | Numeral de la Convocatoria / Anexo Técnico | DICE | DEBE DECIR |
|---------------------|---|---|---|
| | EQUIPO DE PROTECCIÓN | 7.4.2. Trama 30 N 7.7. Número de hilos por unidad de longitud (hilos/cm) 7.7.1. Longitudinal 34 + 2 hilos/cm, 7.7.2. Transversal 15 + 2 hilos/cm | LAS PRUEBAS DE REVENTAMIENTO SE DEBERÁN REALIZAR DE CONFORMIDAD CON LO APLICABLE EN LA NORMA NMX-A-13938/1-INNTEX-2012 Y NMX-A-13938/2-INNTEX-2012. 7.7. Determinación de la densidad del tejido de punto 7.7.1. Columnas 32 ± columnas/cm 7.7.2. Mallas 23 ± 1 mallas/cm LAS PRUEBAS DE DETERMINACIÓN DE DENSIDAD DE TEJIDO DE PUNTO SE DEBERÁN REALIZAR DE CONFORMIDAD CON LO APLICABLE EN LA NORMA NMX-A-134-INNTEX-2013. |
| 16 | APÉNDICE I CATÁLOGO DE BIENES DE VESTUARIO, UNIFORMES, CALZADO Y EQUIPO DE PROTECCIÓN | CÓDIGO: PLYP12 7.3. Resistencia mínima a la tracción 7.3.1. Urdimbre 400 N 7.3.2. Trama 300 N 7.4. Resistencia mínima al rasgado 7.4.1. Urdimbre 26 N 7.4.2. Trama 20 N 7.7. Número de hilos por unidad de longitud (hilos/cm) 7.7.1. Longitudinal 40 + 2 hilos/cm, 7.7.2. Transversal 20 + 2 hilos/cm | CÓDIGO: PLYP12 7.3. Resistencia al reventamiento 7.3.1. 260 A 340 kPa 7.4. SE ELIMINA LAS PRUEBAS DE REVENTAMIENTO SE DEBERÁN REALIZAR DE CONFORMIDAD CON LO APLICABLE EN LA NORMA NMX-A-13938/1-INNTEX-2012 Y NMX-A-13938/2-INNTEX-2012. 7.7. Determinación de la densidad del tejido de punto 7.7.1. Columnas 8 a 14 columnas/cm 7.7.2. Mallas 10 a 18 mallas/cm LAS PRUEBAS DE DETERMINACIÓN DE DENSIDAD DE TEJIDO DE PUNTO SE DEBERÁN REALIZAR DE CONFORMIDAD CON LO APLICABLE EN LA NORMA NMX-A-134-INNTEX-2013. |
| 17 | APÉNDICE I CATÁLOGO DE BIENES DE VESTUARIO, UNIFORMES, CALZADO Y EQUIPO DE PROTECCIÓN | CÓDIGOS: PLYP01, PLYP02, PLYP03, PLYP04, PLYP05, PLYP06, PLYP07, PLYP08, PLYP09 Y PLYP12. 7.7. Cambios dimensionales después del lavado y secado 7.7.1. Urdimbre +2% 7.7.2. Trama +2%. | CÓDIGOS: PLYP01, PLYP02, PLYP03, PLYP04, PLYP05, PLYP06, PLYP07, PLYP08, PLYP09 Y PLYP12. 7.7. Cambios dimensionales después del lavado y secado 7.7.1. Columna +2% 7.7.2. Malla +2%. |

Handwritten signatures and initials are present throughout the page, including a large signature at the top right and several others at the bottom.



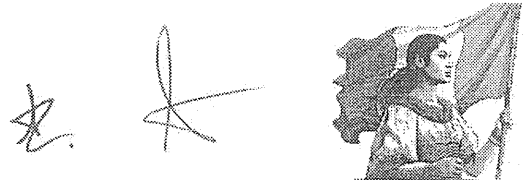

ACTA CORRESPONDIENTE A LA APERTURA DE JUNTA DE ACLARACIONES

LICITACIÓN PÚBLICA NACIONAL ELECTRÓNICA

No. LA-06-400-006400001-N-14-2025

ADQUISICIÓN CONSOLIDADA DE VESTUARIO, UNIFORMES, CALZADO Y EQUIPO DE PROTECCIÓN PARA EL EJERCICIO FISCAL 2025.

| Número de precisión | Numeral de la Convocatoria / Anexo Técnico | DICE | DEBE DECIR | | | | | | | | | | | | | | | | | | | | | | | | |
|---------------------|--|---|---|--------|-------------|----|--------|--|----|--------|--|---|---------|--------|-------------|----|--------|---|----|--------|---|----|--------|--|----|--------|--|
| 18 | APÉNDICE I CATÁLOGO DE BIENES DE VESTUARIO, UNIFORMES, CALZADO Y EQUIPO DE PROTECCIÓN | <p>CODIGO: CHAM03</p> <p>7.3. Resistencia mínima a la tracción</p> <p>7.3.1. Exterior</p> <p>7.3.1.1. Urdimbre 600 N</p> <p>7.3.1.2. Trama 500 N</p> <p>7.3.2. Interior y forro</p> <p>7.3.2.1. Urdimbre 260 N /5cm</p> <p>7.3.2.2. Trama 240 N /5cm</p> <p>7.4. Resistencia mínima al rasgado</p> <p>7.4.1. Exterior</p> <p>7.4.1.1. Urdimbre 40 N</p> <p>7.4.1.2. Trama 20 N</p> <p>7.4.2. Interior y forro</p> <p>7.4.2.1. Urdimbre 50 N</p> <p>7.4.2.2. Trama 30 N</p> | <p>CODIGO: CHAM03</p> <p>7.3 Resistencia mínima a la tracción</p> <p>7.3.1 Exterior</p> <p>7.3.1.1 Urdimbre 600 N</p> <p>7.3.1.2 Trama 500 N</p> <p>7.3.2 forro</p> <p>7.3.2.1 Urdimbre 260 N</p> <p>7.3.2.2 Trama 240 N</p> <p>7.4 Resistencia mínima al rasgado</p> <p>7.4.1 Exterior</p> <p>7.4.1.1 Urdimbre 40 N</p> <p>7.4.1.2 Trama 20 N</p> <p>7.4.2 forro</p> <p>7.4.2.1 Urdimbre 50 N</p> <p>7.4.2.2 Trama 30 N</p> | | | | | | | | | | | | | | | | | | | | | | | | |
| 19 | APÉNDICE I CATÁLOGO DE BIENES DE VESTUARIO, UNIFORMES, CALZADO Y EQUIPO DE PROTECCIÓN | <p>CODIGO: CHAM03</p> <p>.....</p> | <p>CODIGO: CHAM03</p> <p>Se adiciona.</p> <p>7.9. Resistencia al reventamiento</p> <p>7.9.1. 550 A 700 kPa</p> | | | | | | | | | | | | | | | | | | | | | | | | |
| 20 | APÉNDICE I CATÁLOGO DE BIENES DE VESTUARIO, UNIFORMES, CALZADO Y EQUIPO DE PROTECCIÓN | <p>TELA 10. 50% POLIÉSTER 50% ALGODÓN 240 G/M², PARA LAS SIGUIENTES PARTIDAS:</p> <table border="1"> <thead> <tr> <th>PARTIDA</th> <th>CÓDIGO</th> <th>DESCRIPCIÓN</th> </tr> </thead> <tbody> <tr> <td>76</td> <td>PLYP07</td> <td>PLAYERA TIPO POLO MANGA CORTA DAMA 50% POLIÉSTER 50% ALGODÓN</td> </tr> <tr> <td>78</td> <td>PLYP09</td> <td>PLAYERA TIPO POLO MANGA LARGA DAMA 50% POLIÉSTER 50% ALGODÓN</td> </tr> </tbody> </table> | PARTIDA | CÓDIGO | DESCRIPCIÓN | 76 | PLYP07 | PLAYERA TIPO POLO MANGA CORTA DAMA 50% POLIÉSTER 50% ALGODÓN | 78 | PLYP09 | PLAYERA TIPO POLO MANGA LARGA DAMA 50% POLIÉSTER 50% ALGODÓN | <p>TELA 10. 50% POLIÉSTER 50% ALGODÓN 240 G/M², PARA LAS SIGUIENTES PARTIDAS:</p> <table border="1"> <thead> <tr> <th>PARTIDA</th> <th>CÓDIGO</th> <th>DESCRIPCIÓN</th> </tr> </thead> <tbody> <tr> <td>70</td> <td>PLYP01</td> <td>PLAYERA TIPO POLO MANGA CORTA CABALLERO 50% POLIÉSTER 50% ALGODÓN</td> </tr> <tr> <td>72</td> <td>PLYP03</td> <td>PLAYERA TIPO POLO MANGA LARGA CABALLERO 50% POLIÉSTER 50% ALGODÓN</td> </tr> <tr> <td>76</td> <td>PLYP07</td> <td>PLAYERA TIPO POLO MANGA CORTA DAMA 50% POLIÉSTER 50% ALGODÓN</td> </tr> <tr> <td>78</td> <td>PLYP09</td> <td>PLAYERA TIPO POLO MANGA LARGA DAMA 50% POLIÉSTER 50% ALGODÓN</td> </tr> </tbody> </table> | PARTIDA | CÓDIGO | DESCRIPCIÓN | 70 | PLYP01 | PLAYERA TIPO POLO MANGA CORTA CABALLERO 50% POLIÉSTER 50% ALGODÓN | 72 | PLYP03 | PLAYERA TIPO POLO MANGA LARGA CABALLERO 50% POLIÉSTER 50% ALGODÓN | 76 | PLYP07 | PLAYERA TIPO POLO MANGA CORTA DAMA 50% POLIÉSTER 50% ALGODÓN | 78 | PLYP09 | PLAYERA TIPO POLO MANGA LARGA DAMA 50% POLIÉSTER 50% ALGODÓN |
| PARTIDA | CÓDIGO | DESCRIPCIÓN | | | | | | | | | | | | | | | | | | | | | | | | | |
| 76 | PLYP07 | PLAYERA TIPO POLO MANGA CORTA DAMA 50% POLIÉSTER 50% ALGODÓN | | | | | | | | | | | | | | | | | | | | | | | | | |
| 78 | PLYP09 | PLAYERA TIPO POLO MANGA LARGA DAMA 50% POLIÉSTER 50% ALGODÓN | | | | | | | | | | | | | | | | | | | | | | | | | |
| PARTIDA | CÓDIGO | DESCRIPCIÓN | | | | | | | | | | | | | | | | | | | | | | | | | |
| 70 | PLYP01 | PLAYERA TIPO POLO MANGA CORTA CABALLERO 50% POLIÉSTER 50% ALGODÓN | | | | | | | | | | | | | | | | | | | | | | | | | |
| 72 | PLYP03 | PLAYERA TIPO POLO MANGA LARGA CABALLERO 50% POLIÉSTER 50% ALGODÓN | | | | | | | | | | | | | | | | | | | | | | | | | |
| 76 | PLYP07 | PLAYERA TIPO POLO MANGA CORTA DAMA 50% POLIÉSTER 50% ALGODÓN | | | | | | | | | | | | | | | | | | | | | | | | | |
| 78 | PLYP09 | PLAYERA TIPO POLO MANGA LARGA DAMA 50% POLIÉSTER 50% ALGODÓN | | | | | | | | | | | | | | | | | | | | | | | | | |
| 21 | APÉNDICE I CATÁLOGO DE BIENES DE VESTUARIO, UNIFORMES, CALZADO Y EQUIPO DE PROTECCIÓN | <p>TELA 12. 100% POLIÉSTER 230 G/M², PARA LAS SIGUIENTES PARTIDAS:</p> | <p>TELA 12. 100% POLIÉSTER 230 G/M², PARA LAS SIGUIENTES PARTIDAS:</p> | | | | | | | | | | | | | | | | | | | | | | | | |





ACTA CORRESPONDIENTE A LA APERTURA DE JUNTA DE ACLARACIONES

LICITACIÓN PÚBLICA NACIONAL ELECTRÓNICA

No. LA-06-400-006400001-N-14-2025

ADQUISICIÓN CONSOLIDADA DE VESTUARIO, UNIFORMES, CALZADO Y EQUIPO DE PROTECCIÓN PARA EL EJERCICIO FISCAL 2025.

| Número de precisión | Numeral de la Convocatoria / Anexo Técnico | DICE | | | DEBE DECIR | | | | | | | | | | | | | | | | | | | | | | | | | | | | | |
|---------------------|--|---|------------------|--|---|--------|--|---------|--------|----------------------|------------------|--------|-----------------------|------------------------|--------|------------------|---|--|--|---------|--------|-------------|---|--------|---------------|---|--------|-----------------------|---|--------|------------------|-----|--------|------------------------|
| | | PARTIDA | CÓDIGO | DESCRIPCIÓN | PARTIDA | CÓDIGO | DESCRIPCIÓN | | | | | | | | | | | | | | | | | | | | | | | | | | | |
| | | 71 | PLYP02 | PLAYERA TIPO POLO MANGA CORTA CABALLERO 100% POLIÉSTER | 71 | PLYP02 | PLAYERA TIPO POLO MANGA CORTA CABALLERO 100% POLIÉSTER | | | | | | | | | | | | | | | | | | | | | | | | | | | |
| | | 73 | PLYP04 | PLAYERA TIPO POLO MANGA LARGA CABALLERO 100% POLIÉSTER | 73 | PLYP04 | PLAYERA TIPO POLO MANGA LARGA CABALLERO 100% POLIÉSTER | | | | | | | | | | | | | | | | | | | | | | | | | | | |
| | | | | | 77 | PLYP08 | PLAYERA TIPO POLO MANGA CORTA DAMA 100% POLIÉSTER | | | | | | | | | | | | | | | | | | | | | | | | | | | |
| 22 | 1. DESCRIPCIÓN GENERAL DE LA CONTRATACIÓN del Anexo Técnico. | 1. DESCRIPCIÓN GENERAL DE LA CONTRATACIÓN. El procedimiento de contratación para la Adquisición Consolidada de Vestuario, Uniformes, Calzado y Equipo de Protección para el Ejercicio Fiscal 2025 consta de 177 PARTIDAS. La adjudicación se efectuará por PARTIDA a un solo LICITANTE para 166 PARTIDAS de acuerdo con el presente ANEXO TÉCNICO, y 11 PARTIDAS por abastecimiento simultáneo, haciendo un total de 177 PARTIDAS como se señalan a continuación | | | 1. DESCRIPCIÓN GENERAL DE LA CONTRATACIÓN. El procedimiento de contratación para la Adquisición Consolidada de Vestuario, Uniformes, Calzado y Equipo de Protección para el Ejercicio Fiscal 2025 consta de 178 PARTIDAS. La adjudicación se efectuará por PARTIDA a un solo LICITANTE para 167 PARTIDAS de acuerdo con el presente ANEXO TÉCNICO, y 11 PARTIDAS por abastecimiento simultáneo, haciendo un total de 178 PARTIDAS como se señalan a continuación: Se agrega la partida 178, al final de la siguiente Tabla: PARTIDAS QUE SE ADJUDICARÁN A UN SOLO LICITANTE <table border="1"> <thead> <tr> <th>PARTIDA</th> <th>CÓDIGO</th> <th>DESCRIPCIÓN DEL BIEN</th> <th>UNIDAD DE MEDIDA</th> </tr> </thead> <tbody> <tr> <td>178</td> <td>BATA03</td> <td>BATA DE TRABAJO UNISEX</td> <td>PIÉZA</td> </tr> </tbody> </table> | | | PARTIDA | CÓDIGO | DESCRIPCIÓN DEL BIEN | UNIDAD DE MEDIDA | 178 | BATA03 | BATA DE TRABAJO UNISEX | PIÉZA | | | | | | | | | | | | | | | | | | | |
| PARTIDA | CÓDIGO | DESCRIPCIÓN DEL BIEN | UNIDAD DE MEDIDA | | | | | | | | | | | | | | | | | | | | | | | | | | | | | | | |
| 178 | BATA03 | BATA DE TRABAJO UNISEX | PIÉZA | | | | | | | | | | | | | | | | | | | | | | | | | | | | | | | |
| 23 | ANEXO FAMILIA DE TELAS DEL APÉNDICE I. CATÁLOGO DE BIENES DEL ANEXO TÉCNICO. | TELA 2. GABARDINA 60% POLIÉSTER 40% ALGODÓN 250 G/M2, PARA LAS SIGUIENTES PARTIDAS: <table border="1"> <thead> <tr> <th>PARTIDA</th> <th>CÓDIGO</th> <th>DESCRIPCIÓN</th> </tr> </thead> <tbody> <tr> <td>3</td> <td>BATA04</td> <td>BATA ESTÁNDAR</td> </tr> <tr> <td>4</td> <td>BATA05</td> <td>BATA MÉDICO CABALLERO</td> </tr> <tr> <td>5</td> <td>BATA06</td> <td>BATA MÉDICO DAMA</td> </tr> </tbody> </table> | | | PARTIDA | CÓDIGO | DESCRIPCIÓN | 3 | BATA04 | BATA ESTÁNDAR | 4 | BATA05 | BATA MÉDICO CABALLERO | 5 | BATA06 | BATA MÉDICO DAMA | TELA 2. GABARDINA 60% POLIÉSTER 40% ALGODÓN 250 G/M2, PARA LAS SIGUIENTES PARTIDAS: <table border="1"> <thead> <tr> <th>PARTIDA</th> <th>CÓDIGO</th> <th>DESCRIPCIÓN</th> </tr> </thead> <tbody> <tr> <td>3</td> <td>BATA04</td> <td>BATA ESTÁNDAR</td> </tr> <tr> <td>4</td> <td>BATA05</td> <td>BATA MÉDICO CABALLERO</td> </tr> <tr> <td>5</td> <td>BATA06</td> <td>BATA MÉDICO DAMA</td> </tr> <tr> <td>178</td> <td>BATA03</td> <td>BATA DE TRABAJO UNISEX</td> </tr> </tbody> </table> | | | PARTIDA | CÓDIGO | DESCRIPCIÓN | 3 | BATA04 | BATA ESTÁNDAR | 4 | BATA05 | BATA MÉDICO CABALLERO | 5 | BATA06 | BATA MÉDICO DAMA | 178 | BATA03 | BATA DE TRABAJO UNISEX |
| PARTIDA | CÓDIGO | DESCRIPCIÓN | | | | | | | | | | | | | | | | | | | | | | | | | | | | | | | | |
| 3 | BATA04 | BATA ESTÁNDAR | | | | | | | | | | | | | | | | | | | | | | | | | | | | | | | | |
| 4 | BATA05 | BATA MÉDICO CABALLERO | | | | | | | | | | | | | | | | | | | | | | | | | | | | | | | | |
| 5 | BATA06 | BATA MÉDICO DAMA | | | | | | | | | | | | | | | | | | | | | | | | | | | | | | | | |
| PARTIDA | CÓDIGO | DESCRIPCIÓN | | | | | | | | | | | | | | | | | | | | | | | | | | | | | | | | |
| 3 | BATA04 | BATA ESTÁNDAR | | | | | | | | | | | | | | | | | | | | | | | | | | | | | | | | |
| 4 | BATA05 | BATA MÉDICO CABALLERO | | | | | | | | | | | | | | | | | | | | | | | | | | | | | | | | |
| 5 | BATA06 | BATA MÉDICO DAMA | | | | | | | | | | | | | | | | | | | | | | | | | | | | | | | | |
| 178 | BATA03 | BATA DE TRABAJO UNISEX | | | | | | | | | | | | | | | | | | | | | | | | | | | | | | | | |
| 24 | APÉNDICE I | Para el caso de aquellas partidas en donde se detalle: | | | | | | | | | | | | | | | | | | | | | | | | | | | | | | | | |





ACTA CORRESPONDIENTE A LA APERTURA DE JUNTA DE ACLARACIONES

LICITACIÓN PÚBLICA NACIONAL ELECTRÓNICA

No. LA-06-400-006400001-N-14-2025

ADQUISICIÓN CONSOLIDADA DE VESTUARIO, UNIFORMES, CALZADO Y EQUIPO DE PROTECCIÓN PARA EL EJERCICIO FISCAL 2025.

| Número de precisión | Numeral de la Convocatoria / Anexo Técnico | DICE | DEBE DECIR | | | | | | | | | |
|---------------------|---|---|--|---------|--------|-------------|-----|--------|------------------------|-----|--------|----------------------------|
| | CATÁLOGO DE BIENES DE VESTUARIO, UNIFORMES, CALZADO Y EQUIPO DE PROTECCIÓN | SE ADICIONA | <p>PRUEBAS DE VALIDACIÓN Y VALORES DE REFERENCIA</p> <p><u>Numero de hilos por unidad de longitud (hilos/cm)</u></p> <p>Para el URDIMBRE, es correcto que en el informe de laboratorio se señale <u>Longitudinal</u>, así como cuando refiera TRAMA, es correcto que en el informe de laboratorio se refiera <u>Transversal</u>.</p> | | | | | | | | | |
| 25 | APÉNDICE I CATÁLOGO DE BIENES DE VESTUARIO, UNIFORMES, CALZADO Y EQUIPO DE PROTECCIÓN | SE ADICIONA | <p>TELA 22 TELA IMPERMEABLE DE CLORURO DE POLIVINILO (PVC) 100% POLIÉSTER 160G/M², PARA LAS SIGUIENTES PARTIDAS:</p> <table border="1"> <thead> <tr> <th>PARTIDA</th> <th>CÓDIGO</th> <th>DESCRIPCIÓN</th> </tr> </thead> <tbody> <tr> <td>161</td> <td>EJMA01</td> <td>IMPERMEABLE TIPO MANGA</td> </tr> <tr> <td>162</td> <td>EIGA02</td> <td>IMPERMEABLE TIPO GABARDINA</td> </tr> </tbody> </table> | PARTIDA | CÓDIGO | DESCRIPCIÓN | 161 | EJMA01 | IMPERMEABLE TIPO MANGA | 162 | EIGA02 | IMPERMEABLE TIPO GABARDINA |
| PARTIDA | CÓDIGO | DESCRIPCIÓN | | | | | | | | | | |
| 161 | EJMA01 | IMPERMEABLE TIPO MANGA | | | | | | | | | | |
| 162 | EIGA02 | IMPERMEABLE TIPO GABARDINA | | | | | | | | | | |
| 26 | APÉNDICE I CATÁLOGO DE BIENES DE VESTUARIO, UNIFORMES, CALZADO Y EQUIPO DE PROTECCIÓN | <p>CÓDIGO: EGSL02</p> <p>2. DISEÑO</p> <p>2.1.</p> <p>2.2. Lentes: Dos cristales de 8 sombras cada una con cuerpo moldeado de policarbonato, ópticamente correcto, con una excelente absorción de rayos ultravioleta y resistencia a productos químicos y con una capa protectora contra empañeo.</p> <p>2.3.</p> | <p>CÓDIGO: EGSL02</p> <p>2 DISEÑO</p> <p>2.1.</p> <p>2.2. Lentes: Dos cristales de 6 sombras cada una con cuerpo moldeado de policarbonato, ópticamente correcto, con una excelente absorción de rayos ultravioleta y resistencia a productos químicos y con una capa protectora contra empañeo.</p> <p>2.3.</p> | | | | | | | | | |
| 27 | APÉNDICE I CATÁLOGO DE BIENES DE VESTUARIO, UNIFORMES, CALZADO Y EQUIPO DE PROTECCIÓN | <p>CÓDIGO: EGCI09</p> <p>1. UNIDAD DE MEDIDA</p> <p>1.1.</p> <p>2. DISEÑO</p> <p>2.1. Guantes para cirujano de hule látex natural, color blanco o transparente, de uso quirúrgico.</p> <p>2.2.</p> <p>2.3.</p> <p>2.4.</p> | <p>CÓDIGO: EGCI09</p> <p>1 UNIDAD DE MEDIDA</p> <p>1.1.</p> <p>2. DISEÑO</p> <p>2.1. Guantes tipo cirujano de hule látex natural, color blanco o transparente, de uso quirúrgico.</p> <p>2.2.</p> <p>2.3.</p> <p>2.4.</p> | | | | | | | | | |
| 28 | APÉNDICE I | <p>CODIGO: BATA01 Y BATA02</p> <p>7.8. Numero de hilos por unidad de longitud (hilos/cm)</p> <p>7.8.1. Longitudinal 50 ± 2 hilos/cm,</p> <p>7.8.2. Transversal 22 ± 2 hilos/cm</p> | <p>CODIGO: BATA01 Y BATA02</p> <p>7.8 Numero de hilos por unidad de longitud (hilos/cm)</p> <p>7.8.1. Longitudinal 32 ± 2 hilos/cm,</p> <p>7.8.2. Transversal 23 ± 2 hilos/cm</p> | | | | | | | | | |





ACTA CORRESPONDIENTE A LA APERTURA DE JUNTA DE ACLARACIONES

LICITACIÓN PÚBLICA NACIONAL ELECTRÓNICA

No. LA-06-400-006400001-N-14-2025

ADQUISICIÓN CONSOLIDADA DE VESTUARIO, UNIFORMES, CALZADO Y EQUIPO DE PROTECCIÓN PARA EL EJERCICIO FISCAL 2025.

| Número de precisión | Numeral de la Convocatoria / Anexo Técnico | DICE | DEBE DECIR |
|---------------------|---|---|--|
| | CATÁLOGO DE BIENES DE VESTUARIO, UNIFORMES, CALZADO Y EQUIPO DE PROTECCIÓN | | |
| 29 | APÉNDICE I CATÁLOGO DE BIENES DE VESTUARIO, UNIFORMES, CALZADO Y EQUIPO DE PROTECCIÓN | <p>CODIGO; COND01 Y COND05</p> <p>7.3 Resistencia mínima a la tracción 7.3.1. Urdimbre 600 N 7.3.2. Trama 420 N</p> <p>7.4. Resistencia mínima al rasgado 7.4.1. Urdimbre 30 N 7.4.2. Trama 20 N</p> <p>7.6. Tipo de ligamento: sarga 2/1</p> <p>7.7. Número de hilos por unidad de longitud (hilos/cm) 7.7.1. Longitudinal 19 ± 2 hilos/cm, 7.7.2. Transversal 18 ± 2 hilos/cm</p> <p>MÉTODOS DE REFERENCIA</p> <p>8.3. NMX-A-059/2-INNTEX-2019 RESISTENCIA A LA TRACCIÓN</p> <p>8.4. NMX-A-109-INNTEX-2012 RESISTENCIA AL RASGADO</p> <p>8.6. NMX-A-7211/2-INNTEX-2015. NUMERO DE HILOS POR UNIDAD DE LONGITUD (HILOS/CM)</p> | <p>CODIGO; COND01 Y COND05</p> <p>7.3. Resistencia al reventamiento 7.3.1. 400 kPa</p> <p>7.4. Cambios dimensionales después del lavado y secado 7.4.1. Columnas ±2% 7.4.2. Mallas ±2%</p> <p>7.6.- Densidad de tejido de punto 7.6.1. Columnas 32 ± 1 columnas/cm 7.6.2. Mallas 23 ± 1 mallas/cm</p> <p>7.7. SE ELIMINA</p> <p>MÉTODOS DE REFERENCIA</p> <p>LAS PRUEBAS DE REVENTAMIENTO SE DEBERÁN REALIZAR DE CONFORMIDAD CON LO APLICABLE EN LA NORMA NMX-A-13938/1-INNTEX-2012 Y NMX-A-13938/2-INNTEX-2012.</p> <p>LAS PRUEBAS DE DETERMINACIÓN DE DENSIDAD DE TEJIDO DE PUNTO SE DEBERÁN REALIZAR DE CONFORMIDAD CON LO APLICABLE EN LA NORMA NMX-A-134-INNTEX-2013.</p> |
| 30 | FORMATO A2. PROPUESTA ECONÓMICA | | Se sustituye el Formato A2 Propuesta Económica |
| 31 | 2.3 PRECIO MÁXIMO DE REFERENCIA | <p>En el FORMATO A4, se encuentran los Precios Máximos de Referencia por PARTIDA.</p> <p>Por lo anterior, los LICITANTES deberán incluir el porcentaje de descuento ofertado en su propuesta económica, debiendo utilizar el FORMATO A2.</p> <p>Los LICITANTES deberán ofertar un porcentaje de descuento; el ofertar 0.00%, o descuentos negativos, será causal de desechamiento.</p> | <p>En el FORMATO A4, se encuentran los Precios Máximos de Referencia por PARTIDA.</p> <p>Por lo anterior, los LICITANTES deberán incluir el porcentaje de descuento ofertado en su propuesta económica, debiendo utilizar el FORMATO A2.</p> <p>Los LICITANTES deberán ofertar un porcentaje de descuento; el ofertar 0.00%, iguales o superiores al 100.00%, o descuentos negativos, será causal de desechamiento.</p> |
| 32 | 4.9 CAUSAS DE DESECHAMIENTO DE PROPOSICIONES | v) Cuando en la propuesta económica no se oferte un porcentaje de descuento; el ofertar 0.00%, o descuentos negativos. | v) Cuando en la propuesta económica no se oferte un porcentaje de descuento; el ofertar 0.00%, iguales o superiores al 100.00%, o descuentos negativos. |
| 33 | 6.2 PROPUESTA ECONÓMICA | c) El licitante deberá ofertar un porcentaje de descuento, el ofertar 0.00%, o descuentos negativos, será causal de desechamiento, conforme a lo señalado en el numeral 4.9 | c) El licitante deberá ofertar un porcentaje de descuento, el ofertar 0.00%, iguales o superiores al 100.00%, o descuentos negativos, será causal de desechamiento, conforme a lo |



[Handwritten marks]



ACTA CORRESPONDIENTE A LA APERTURA DE JUNTA DE ACLARACIONES

LICITACIÓN PÚBLICA NACIONAL ELECTRÓNICA

No. LA-06-400-006400001-N-14-2025

ADQUISICIÓN CONSOLIDADA DE VESTUARIO, UNIFORMES, CALZADO Y EQUIPO DE PROTECCIÓN PARA EL EJERCICIO FISCAL 2025.

| Número de precisión | Numeral de la Convocatoria / Anexo Técnico | DICE | DEBE DECIR |
|---------------------|--|--|---|
| | | CAUSAS DE DESECHAMIENTO DE PROPOSICIONES, inciso v), de la CONVOCATORIA. | señalado en el numeral 4.9 CAUSAS DE DESECHAMIENTO DE PROPOSICIONES, inciso v), de la CONVOCATORIA. |
| 34 | FORMATO A4. PRECIO MÁXIMO DE REFERENCIA | | Se sustituye el Formato A4 Precio Máximo de Referencia |

Acto seguido de conformidad con el artículo 46, fracción II, del Reglamento, se procedió a dar respuesta a las solicitudes de aclaración a la Convocatoria recibidas mediante Compras MX, presentadas en tiempo y forma por los interesados, así como las respuestas otorgadas por la Convocante, mismas que se transcriben tal cual fueron presentadas y como se indica en el Anexo 1 Aclaraciones, adjunto en la presente acta.

Se informa a los licitantes que cuentan con un plazo de 6 horas hábiles a partir de la notificación en Compras MX de la presente acta, para formular y remitir por la Plataforma, las preguntas que consideren necesarias en relación con las precisiones y respuestas emitidas, el cual tendrá un plazo de vencimiento el día de hoy a las 17:00 horas, por lo cual la presente junta queda suspendida hasta esa hora, lo anterior de conformidad con el artículo 46, fracción II, primer párrafo del Reglamento.

De conformidad con el artículo 43 de la Ley, esta Acta forma parte integrante de la Convocatoria a la licitación.

Para efectos de la notificación y en términos del artículo 50 de la Ley, a partir de esta fecha se pone a disposición de los licitantes a través de Compras MX, en la dirección electrónica: <https://comprasmx.buengobierno.gob.mx/> la presente acta. Este procedimiento sustituye a la notificación personal.

Se suspende la presente junta, siendo las 11:00 horas del día de su inicio, informándose a los asistentes que la misma se reanuda el día de hoy a las 17:00 horas.

Esta Acta consta de 21 hojas y 62 hojas del Anexo 1 Aclaraciones, firmando para los efectos legales y de conformidad los asistentes a este evento, quienes reciben copia de la misma.

POR LA COORDINACIÓN DE ADQUISICIONES CONSOLIDADAS DE BIENES Y SERVICIOS.

| NOMBRE | CARGO | FIRMA | RÚBRICA |
|-------------------------------|--|--------------------------------|---------|
| Lic. Oscar Bautista Hernández | Coordinador de Adquisiciones Consolidadas de Bienes y Servicios. | <i>[Handwritten signature]</i> | |

[Multiple handwritten signatures and initials]



2025 Año de La Mujer Indígena

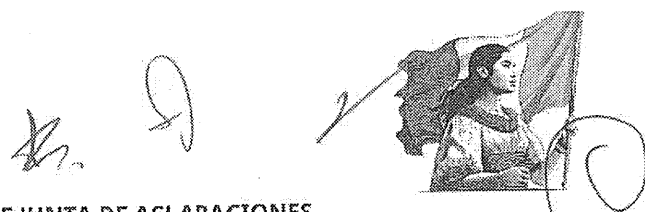

ACTA CORRESPONDIENTE A LA APERTURA DE JUNTA DE ACLARACIONES

LICITACIÓN PÚBLICA NACIONAL ELECTRÓNICA

No. LA-06-400-006400001-N-14-2025

ADQUISICIÓN CONSOLIDADA DE VESTUARIO, UNIFORMES, CALZADO Y EQUIPO DE PROTECCIÓN PARA EL EJERCICIO FISCAL 2025.

DEPENDENCIAS Y ENTIDADES DE LA ADMINISTRACIÓN PÚBLICA FEDERAL PARTICIPANTES EN LA CONSOLIDACIÓN.

| NOMBRE | CARGO | DEPENDENCIA O ENTIDAD | FIRMA | RÚBRICA |
|---------------------------------|--|---------------------------------------|-------|---------|
| Perla Irene Aguilar Bonilla | Subdirectora de Relaciones Sindicales | Agencia Nacional de Aduanas de México | | |
| Sergio Francisco Lira Ortega | Subdirector de Área | Secretaría de Salud | | |
| Rocio Odilia Barrios Aguilar | Coordinadora Administrativa | Secretaría de Salud | | |
| Arturo Bolaños Favila | Subdirector de Recursos Humanos | Hospital Juárez de México | | |
| Flor Magdalena Lozano Villalba | Coordinador de Programas Médicos de Ciclos Educativos | Instituto Mexicano del Seguro Social | | |
| Erick Emmanuel Luis Gijón. | Titular de División de Sistemas y Normas de Seguridad y Documentación | Instituto Mexicano del Seguro Social | | |
| Orlando Neri López Hernandez | Coordinador Técnico Nivel Central E1 | Instituto Mexicano del Seguro Social | | |
| Karla Alexandra Luque Maruri | Coordinación de Atención y Orientación | Instituto Mexicano del Seguro Social | | |
| Brenda Jacqueline Falcón Zúñiga | Analista Coordinador de la División de Enlace Nacional con las Áreas de Atención y Orientación a la Derechohabiciencia | Instituto Mexicano del Seguro Social | | |

A

Handwritten signatures and initials at the bottom of the page.



2025 Año de La Mujer Indígena



ACTA CORRESPONDIENTE A LA APERTURA DE JUNTA DE ACLARACIONES

LICITACIÓN PÚBLICA NACIONAL ELECTRÓNICA

No. LA-06-400-006400001-N-14-2025

ADQUISICIÓN CONSOLIDADA DE VESTUARIO, UNIFORMES, CALZADO Y EQUIPO DE PROTECCIÓN PARA EL EJERCICIO FISCAL 2025.

| NOMBRE | CARGO | DEPENDENCIA O ENTIDAD | FIRMA | RÚBRICA |
|---------------------------------|--|--|-------|---------|
| Juan Carlos Martínez Robles | Director de Área | Servicios de Salud del Instituto Mexicano del Seguro Social para el Bienestar (IMSS BIENESTAR) | | |
| César García Cortés | Subdirector de Planeación | Autoridad Educativa Federal en la Ciudad De México | | |
| Francisco Javier Torres Delgado | Gerente de Seguimiento de Proyectos y Control Normativo | Servicio Postal Mexicano | | |
| Bernardo Gracia Medrano Miranda | Subdirector de Recursos Materiales | Secretaría de Infraestructura Comunicaciones y Transportes | | |
| Elizabeth García Velasco | Subdirectora de Área de la Dirección General de Recursos Materiales, Inmuebles y Servicios | Secretaría de Medio Ambiente y Recursos Naturales | | |
| Nancy Nathaly Villalba Vasquez | Jefa de Departamento | Instituto Nacional de Bellas Artes y Literatura | | |
| Jesús Manuel Aboytes Montoya | Director de Política Laboral | Secretaría de Medio Ambiente y Recursos Naturales | | |
| Germán Reyes García | Director de Capacitación y Planeación | Secretaría de Infraestructura Comunicaciones y Transportes | | |
| Jahaziel David De la O Correa | Jefe de Proyectos de Seguridad e Higiene | Comisión Nacional del Agua | | |





[Handwritten initials]



ACTA CORRESPONDIENTE A LA APERTURA DE JUNTA DE ACLARACIONES

LICITACIÓN PÚBLICA NACIONAL ELECTRÓNICA
No. LA-06-400-006400001-N-14-2025
ADQUISICIÓN CONSOLIDADA DE VESTUARIO, UNIFORMES, CALZADO Y EQUIPO DE PROTECCIÓN PARA EL EJERCICIO FISCAL 2025.

| NOMBRE | CARGO | DEPENDENCIA O ENTIDAD | FIRMA | RÚBRICA |
|-------------------------------|---|--|--------------------------------|---------------------------|
| Karina Itzel Orozco Romo | Directora de Gestión y Control Administrativo | Secretaría de Infraestructura Comunicaciones y Transportes | <i>[Handwritten signature]</i> | <i>[Handwritten mark]</i> |
| Rosa Irene Pablo Gerónimo | Personal de Apoyo del Sector Central | Secretaría de Educación Pública | <i>[Handwritten signature]</i> | <i>[Handwritten mark]</i> |
| Guillermo Meneses Villarruel | Analista de la División de Bienes No Terapéuticos | Instituto Mexicano del Seguro Social | <i>[Handwritten signature]</i> | <i>[Handwritten mark]</i> |
| Efrén Castañeda García | Director de Relaciones Laborales | Sistema Nacional para el Desarrollo Integral de la Familia | <i>[Handwritten signature]</i> | <i>[Handwritten mark]</i> |
| Luis Jaime Rodríguez Martínez | Subdirector de Adquisiciones | Procuraduría Federal de Protección al Medio Ambiente | <i>[Handwritten signature]</i> | <i>[Handwritten mark]</i> |
| Israel Aguado Sánchez | Técnico Superior | Procuraduría Federal de Protección al Medio Ambiente | <i>[Handwritten signature]</i> | <i>[Handwritten mark]</i> |
| Ariana Mata Jarquín | Gerente de Gestión y Servicios al Personal | Servicio Postal Mexicano | <i>[Handwritten signature]</i> | <i>[Handwritten mark]</i> |
| José González Bermúdez | Coordinador de Enlace Administrativo | Servicio Postal Mexicano | <i>[Handwritten signature]</i> | <i>[Handwritten mark]</i> |
| Enrique Antonio Nieva Rudo | Titular de División de Prestaciones Económicas y Sociales | Servicios de Salud del Instituto Mexicano del Seguro Social para el Bienestar (IMSS BIENESTAR) | <i>[Handwritten signature]</i> | <i>[Handwritten mark]</i> |

[Large handwritten signatures and marks across the bottom of the page]





[Handwritten mark]



ACTA CORRESPONDIENTE A LA APERTURA DE JUNTA DE ACLARACIONES

LICITACIÓN PÚBLICA NACIONAL ELECTRÓNICA

No. LA-06-400-006400001-N-14-2025

ADQUISICIÓN CONSOLIDADA DE VESTUARIO, UNIFORMES, CALZADO Y EQUIPO DE PROTECCIÓN PARA EL EJERCICIO FISCAL 2025.

POR EL ÓRGANO INTERNO DE CONTROL EN LA SECRETARÍA DE HACIENDA Y CRÉDITO PÚBLICO.

| NOMBRE | FIRMA | RÚBRICA |
|---|--------------------------------|-----------------------------|
| Julio César Tapía Flores Representante del Órgano Interno de Control | <i>[Handwritten signature]</i> | <i>[Handwritten rubric]</i> |

POR EL ÓRGANO INTERNO DE CONTROL EN LA SECRETARÍA ANTICORRUPCIÓN Y BUEN GOBIERNO.

| NOMBRE | FIRMA | RÚBRICA |
|-----------------------------------|--------------------------------|-----------------------------|
| Carlos Eduardo Solar Luna Campero | <i>[Handwritten signature]</i> | <i>[Handwritten rubric]</i> |

POR EL TESTIGO SOCIAL.

| NOMBRE | FIRMA | RÚBRICA |
|---------------------------|--------------------------------|-----------------------------|
| Lic. Adriana Marbán Román | <i>[Handwritten signature]</i> | <i>[Handwritten rubric]</i> |

POR EL OBSERVADOR.

| NOMBRE | FIRMA | RÚBRICA |
|---|--------------------------------|-----------------------------|
| Samanta Guadalupe Brambila Galván Comercializadora e Importadora Dox, S.A. de C.V. | <i>[Handwritten signature]</i> | <i>[Handwritten rubric]</i> |

FIN DEL ACTA

[Large area of handwritten signatures and marks]



2

SIN TEXTO



INSTITUTO MEXICANO DEL SEGURO SOCIAL
DIRECCIÓN DE ADMINISTRACIÓN
UNIDAD DE ADQUISICIONES
COORDINACIÓN DE ADQUISICIÓN DE BIENES Y
CONTRATACIÓN DE SERVICIOS
COORDINACIÓN TÉCNICA DE PLANEACIÓN Y CONTRATOS

Contrato Número
006400001N01425-010-00

ANEXO 3 (TRES)

“Propuesta Técnica y Económica de “EL PROVEEDOR”, Acta de Fallo, oficio número 421/UCACP/DGCCE/C1/2025/1772 y Oficio número 09 53 84 61 1CFF/010152/2025”

ANEXOS
DIVISIÓN DE CONTRATOS

SIN TEXTO

PARTIDA No. 63

| | |
|---|---|
| ORIGEN DEL BIEN: | MÉXICO |
| GRADO DE CONTENIDO NACIONAL: | 80% |
| PARTIDA: | 63 |
| CÓDIGO: | PANT05 |
| CONCEPTO: | PANTALÓN VESTIR CABALLERO 70% POLIÉSTER 30% ALGODÓN |
| CANTIDAD MÍNIMA DE BIENES TOTALES REQUERIDOS | CANTIDAD MÁXIMA DE BIENES TOTALES REQUERIDOS |
| 45,639 | 72,162 |

1. ALCANCE

1.1. Esta ficha es para aplicación de pantalón de vestir para caballero 70% poliéster 30% algodón

2. IMAGEN ILUSTRATIVA

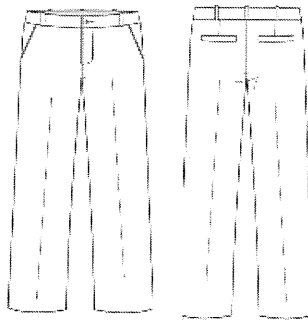

SE CANCELAN DATOS PERSONALES DE PERSONA(S) FÍSICAS IDENTIFICABLE(S) TALES COMO: CORREO ELECTRÓNICO, POR CONSIDERARSE INFORMACIÓN CUYA DIFUSIÓN PUEDE AFECTAR A LA ESFERA PRIVADA DE LA MISMA, DE CONFORMIDAD CON LO ESTABLECIDO EN LOS ARTÍCULOS 115 Y 120 DE LA LEY GENERAL DE TRANSPARENCIA Y ACCESO A LA INFORMACIÓN PÚBLICA. D.O.F. 20-marzo-2025

Nota: Las imágenes son de carácter ilustrativo mas no limitativo del diseño final del producto.

3. UNIDAD DE MEDIDA

3.1. Pieza

4. CUADRO DE TALLAS

CABALLERO

| | | | | | | | | | | | | |
|--------------|----|----|----|----|----|----|----|----|----|----|----|----|
| TALLA | 28 | 30 | 32 | 34 | 36 | 38 | 40 | 42 | 44 | 46 | 48 | 50 |
|--------------|----|----|----|----|----|----|----|----|----|----|----|----|

5. DISEÑO

- 5.1. Colores: azul marino, blanco, beige, guinda, negro u otros.
- 5.2. Pantalón de vestir para caballero 70% poliéster y 30% algodón
- 5.3. Corte recto, sobrehilado y sin dobladillo.
- 5.4. Delantero: de dos piezas se unen al frente con un cierre metálico, reforzado con bragueta en la parte de adentro con terminación con overlock
- 5.5. Lleva un pespunte en forma de "J" en el delantero izquierdo
- 5.6. Lleva una bolsa en cada lateral en forma diagonal con presillas en cada uno de sus extremos
- 5.7. El forro de la bolsa por dentro debe ser de poquetín, terminación máquina de 5 hilos al tono de la tela de manta
- 5.8. Las bolsas llevan una vista y una contravista con entretela fusionable.
- 5.9. Trasero de dos piezas
- 5.10. Bolsa ojal y pinza en cada una de las piezas del trasero con pretina sencilla de una pieza con entretela botón ojal y siete presillas
- 5.11. Para las bolsas trasero: de una sola pieza con una bolsa por lado con cartera, con un botón al centro de la cartera del No. 24 (aprox 15 mm.) al tono de la prenda
- 5.12. Con un vivo de ½ pulgada de ancho con entretela fusionable con pespunte al filo en todo su contorno
- 5.13. La cartera tiene que ser a proporción con el vivo con forma con pespunte a ¼ pulgada y presilla en sus extremos en la parte superior de la cartera

56 3837 4185

024 PROPUESTA TÉCNICA

- 5.14. Pretina: de una sola pieza de 1½ pulgadas de ancho con pespunte al filo en todo su contorno con un botón al frente del No. 24 (aprox 15 mm.) de 4 orificios al tono de la tela
- 5.15. Lleva 7 trabas distribuidas proporcionalmente con una terminación de 1 cm de ancho
- 5.16. Con pespunte al filo con presilla en la parte de abajo de la traba dobladillos: a 1 pulgada de ancho
- 5.17. Las costuras de costados y entrepiernas deben ser con máquina de 5 hilos con hilo al tono con medida de puntadas de 9 puntadas por pulgadas
- 5.18. Logotipos: Considerar el logotipo de la Institución correspondiente, en caso de que se requiera
- 5.19. Contar con etiqueta (preferentemente tampográfica) de marca, composición y cuidado de la prenda, así como la talla. De conformidad con la NOM-004-SE-2021, información comercial- etiquetado de productos textiles, prendas de vestir, sus accesorios y ropa de casa
- 5.20. Tolerancia en medidas de hasta 10 cm: ± 0.5 cm.
- 5.21. Tolerancia en medidas de 10.1 cm en adelante: de ± 1 cm

6. MATERIALES

- 6.1. Tela 70% poliéster y 30% algodón
- 6.2. Tela de gabardina de 270 g/m²

7. PRUEBAS DE VALIDACIÓN Y VALORES DE REFERENCIA

- 7.1. Identificación y contenido de fibras
 - 7.1.1. 70 \pm 5% poliéster
 - 7.1.2. 30 \pm 5% algodón
- 7.2. Masa por unidad de área
 - 7.2.1. Tela de 270 \pm 5% g/m²
- 7.3. Resistencia mínima a la tracción
 - 7.3.1. Urdimbre 875 N
 - 7.3.2. Trama 800 N
- 7.4. Resistencia mínima al rasgado
 - 7.4.1. Urdimbre 35 N
 - 7.4.2. Trama 30 N
- 7.5. Grado de solidez mínimo del color al lavado doméstico y comercial procedimiento de lavado 1 ciclo (a 1 s)
 - 7.5.1. Cambio 4 transferencia 2-3
- 7.6. Tipo de ligamento: sarga 2/1
- 7.7. Numero de hilos por unidad de longitud (hilos/cm)
 - 7.7.1. Longitudinal 40 \pm 2 hilos/cm,
 - 7.7.2. Transversal 38 \pm 2 hilos/cm

SE CANCELAN DATOS PERSONALES DE PERSONA(S) FÍSICAS IDENTIFICABLE(S) TALES COMO: CORREO ELECTRÓNICO, POR CONSIDERARSE INFORMACIÓN CUYA DIFUSIÓN PUEDE AFECTAR A LA ESFERA PRIVADA DE LA MISMA, DE CONFORMIDAD CON LO ESTABLECIDO EN LOS ARTÍCULOS 115 Y 120 DE LA LEY GENERAL DE TRANSPARENCIA Y ACCESO A LA INFORMACIÓN PÚBLICA. D.O.F. 20-marzo-2025

8. MÉTODOS DE REFERENCIA

- 8.1. NMX-A-1833/1-INNTEX-2014, ANÁLISIS QUÍMICO CUANTITATIVO-PARTE 1
- 8.2. NMX-A-3801-INNTEX-2012 MASA POR UNIDAD DE ÁREA
- 8.3. NMX-A-059/2-INNTEX-2019 RESISTENCIA A LA TRACCIÓN
- 8.4. NMX-A-109-INNTEX-2012 RESISTENCIA AL RASGADO
- 8.5. NMX-A-105-C06-INNTEX-2015 GRADO DE SOLIDEZ MÍNIMO DEL COLOR AL LAVADO DOMÉSTICO Y COMERCIAL
- 8.6. NMX-A-7211/2-INNTEX-2015 NUMERO DE HILOS POR UNIDAD DE LONGITUD (HILOS/CM)
- 8.7. NOM-004-SE-2021, INFORMACIÓN COMERCIAL- ETIQUETADO DE PRODUCTOS TEXTILES, PRENDAS DE VESTIR, SUS ACCESORIOS Y ROPA DE CASA.

ATENTAMENTE



MARIANA MANCIO BEDOLLA
Representante o Apoderado Legal

56 3837 4185

025 PROPUESTA TÉCNICA

ANEXO
FAMILIA DE TELAS

TELA 1. GABARDINA 100% ALGODÓN 260G/M², PARA LAS SIGUIENTES PARTIDAS:

| PARTIDA | CÓDIGO | DESCRIPCIÓN |
|---------|--------|-----------------------------|
| 1 | BATA01 | BATA ANTIESTÁTICA CABALLERO |
| 2 | BATA02 | BATA ANTIESTÁTICA DAMA |

TELA 2. GABARDINA 60% POLIÉSTER 40% ALGODÓN 250 G/M², PARA LAS SIGUIENTES PARTIDAS:

| PARTIDA | CÓDIGO | DESCRIPCIÓN |
|---------|--------|-----------------------|
| 3 | BATA04 | BATA ESTÁNDAR |
| 4 | BATA05 | BATA MÉDICO CABALLERO |
| 5 | BATA06 | BATA MÉDICO DAMA |

TELA 4. GABARDINA 65% POLIÉSTER 35% ALGODÓN 260 G/M², PARA LAS SIGUIENTES PARTIDAS:

| PARTIDA | CÓDIGO | DESCRIPCIÓN |
|---------|--------|--|
| 48 | FILP02 | FILIPINA CABALLERO 65% POLIÉSTER 35% ALGODÓN |
| 49 | FILP03 | FILIPINA DAMA 65% POLIÉSTER 35% ALGODÓN |

ATENTAMENTE



MARIANA MANCIO BEDOLLA
Representante o Apoderado Legal

SE CANCELAN DATOS PERSONALES DE PERSONA(S) FÍSICAS IDENTIFICABLE(S) TALES COMO: CORREO ELECTRÓNICO, POR CONSIDERARSE INFORMACIÓN CUYA DIFUSIÓN PUEDE AFECTAR A LA ESFERA PRIVADA DE LA MISMA, DE CONFORMIDAD CON LO ESTABLECIDO EN LOS ARTÍCULOS 115 Y 120 DE LA LEY GENERAL DE TRANSPARENCIA Y ACCESO A LA INFORMACIÓN PÚBLICA. D.O.F. 20-marzo-2025

ANEXOS
DIVISIÓN DE CONTRATOS

56 3837 4185

026 PROPUESTA TÉCNICA

SIN TEXTO

SE CANCELAN DATOS PERSONALES DE PERSONA(S) FÍSICAS IDENTIFICABLE(S) TALES COMO: CORREO ELECTRÓNICO, POR CONSIDERARSE INFORMACIÓN CUYA DIFUSIÓN, PUEDE AFECTAR A LA ESFERA PRIVADA DE LA MISMA, DE CONFORMIDAD CON LO ESTABLECIDO EN LOS ARTÍCULOS 115 Y 120 DE LA LEY GENERAL DE TRANSPARENCIA Y ACCESO A LA INFORMACIÓN PÚBLICA. D.O.F. 20-marzo-2025

LICITACIÓN PÚBLICA NACIONAL ELECTRÓNICA
No. LA-06-400-006400001-N-14-2025
ADQUISICIÓN CONSOLIDADA DE VESTUARIO, UNIFORMES, CALZADO Y EQUIPO DE PROTECCIÓN PARA EL EJERCICIO FISCAL 2025

FORMATO A2. PROPUESTA ECONÓMICA

Ciudad de México, a 25 de julio de 2025

**SECRETARÍA DE HACIENDA Y CRÉDITO PÚBLICO
P R E S E N T E**

Me refiero al procedimiento de Licitación Pública Nacional Electrónica No. LA-06-400-006400001-N-14-2025 para la **ADQUISICIÓN CONSOLIDADA DE VESTUARIO, UNIFORMES, CALZADO Y EQUIPO DE PROTECCIÓN PARA EL EJERCICIO FISCAL 2025**, en el que mi representada, la empresa **CUSTOM SEWING S.A. DE C.V.**, participa a través de la presente propuesta económica:

| PARTIDA | CÓDIGO | UNIDAD DE MEDIDA | CANTIDAD MÍNIMA OFERTADA | CANTIDAD MÁXIMA OFERTADA | PRECIO MÁXIMO DE REFERENCIA (PMR) | PORCENTAJE DE DESCUENTO OFERTADO (%) |
|---------|--------|------------------|--------------------------|--------------------------|-----------------------------------|--------------------------------------|
| 1 | BATA01 | PIEZA | 15,652 | 25,167 | \$499.82 | 6.63% |
| 2 | BATA02 | PIEZA | 11,219 | 19,752 | \$499.82 | 6.63% |
| 3 | BATA04 | PIEZA | 16,112 | 37,928 | \$486.21 | 6.63% |
| 4 | BATA05 | PIEZA | 65,253 | 106,282 | \$526.80 | 9.91% |
| 5 | BATA06 | PIEZA | 60,195 | 99,690 | \$520.25 | 9.91% |
| 24 | CMIS05 | PIEZA | 19,791 | 39,628 | \$545.00 | 6.63% |
| 29 | CHAL01 | PIEZA | 87,263 | 146,694 | \$308.13 | 12.29% |
| 47 | FILP01 | PIEZA | 12,395 | 30,437 | \$579.16 | 6.63% |
| 48 | FILP02 | PIEZA | 45,419 | 65,239 | \$521.56 | 9.91% |
| 49 | FILP03 | PIEZA | 135,198 | 202,730 | \$515.00 | 12.29% |
| 62 | PANT04 | PIEZA | 103,583 | 139,323 | \$527.28 | 12.29% |
| 63 | PANT05 | PIEZA | 45,639 | 72,162 | \$560.20 | 9.91% |

La propuesta económica deberá cumplir con lo siguiente:

- a) El licitante presentará la propuesta económica impresa en papel preferentemente membretado, sin tachaduras ni enmendaduras y debidamente firmada por el representante o apoderado legal, de manera clara y precisa.
- b) El licitante deberá expresar en su propuesta económica el **porcentaje de descuento sobre el Precio Máximo de Referencia (PMR)** que desea ofertar, éste debe ser **a dos dígitos decimales**, en caso que el porcentaje de descuento se exprese con más de dos dígitos decimales, se tomarán los dos primeros dígitos después del punto decimal, sin redondear.

ANEXOS
DIVISIÓN DE CONTRATOS

56 3837 4185



Citrasol 19, Los Angeles Apanoaya, Iztapalapa, Ciudad de México, 09710

001 PROPUESTA ECONÓMICA

- c) El licitante deberá ofertar un **porcentaje de descuento**, el ofertar 0.00%, iguales o superiores al 100.00%, o descuentos negativos, será causal de desechamiento, conforme a lo señalado en el numeral 4.9 CAUSAS DE DESECHAMIENTO DE PROPOSICIONES, inciso v), de la CONVOCATORIA.
- d) Para la elaboración de la propuesta económica deberá considerar los precios que se detallan en el **FORMATO A4. PRECIOS MÁXIMOS DE REFERENCIA**, los cuales **no deberán ser modificados**, conforme a lo señalado en el numeral 4.9 CAUSAS DE DESECHAMIENTO DE PROPOSICIONES, inciso w), de la CONVOCATORIA.
- e) El licitante deberá **cotizar la Partida Completa**.

Para efectos de evaluación de la propuesta económica, la CONVOCANTE será la encargada de calcular el **Precio Unitario con Descuento**, éste será el que resulte de aplicar el porcentaje de descuento sobre el Precio Máximo de Referencia por partida, **sin redondear y acotado a dos dígitos decimales**.

La(s) partida(s) se adjudicará(n) al(los) licitante(s) que oferte(n) el Precio Unitario con Descuento más bajo y cumpla los requisitos establecidos en la CONVOCATORIA. En el caso de las partidas susceptibles de adjudicación por abastecimiento simultáneo, la(s) partida(s) se adjudicará(n) en los términos de lo señalado en el numeral 2.8. FORMA DE ADJUDICACIÓN de la CONVOCATORIA.

Los precios ofertados serán fijos durante la vigencia del contrato.

SE CANCELAN DATOS PERSONALES DE PERSONA(S) FÍSICAS IDENTIFICABLE(S) TALES COMO: CORREO ELECTRÓNICO, POR CONSIDERARSE INFORMACIÓN CUYA DIFUSIÓN PUEDE AFECTAR A LA ESFERA PRIVADA DE LA MISMA, DE CONFORMIDAD CON LO ESTABLECIDO EN LOS ARTICULOS 115 Y 120 DE LA LEY GENERAL DE TRANSPARENCIA Y ACCESO A LA INFORMACIÓN PÚBLICA. D.O.F. 20-marzo-2025

ATENTAMENTE

MARIANA MANCIO BEDOLLA
Representante o Apoderado Legal

FORMATO LIBRE Punto G)

Ciudad de México, a 25 de julio de 2025.

**SECRETARÍA DE HACIENDA Y CRÉDITO PÚBLICO
P R E S E N T E**

El que suscribe **MARIANA MANCIO BEDOLLA** en mi carácter de representante legal o apoderado legal de la moral **CUSTOM SEWING S.A. DE C.V.**, manifiesto **BAJO PROTESTA DE DECIR VERDAD** que, en caso de resultar adjudicada mi representada, se comprometo a que los bienes que entregue estarán garantizados contra defectos o vicios ocultos, por un periodo mínimo de **12 (doce) meses**, los cuales se contabilizarán a partir de la fecha de entrega a entera satisfacción a cada una de las PARTICIPANTES, en los lugares establecidos en el APÉNDICE III del presente **ANEXO TÉCNICO**.

Asimismo, que mi representada se compromete a reemplazar los bienes en un periodo máximo de **10 (diez) días hábiles** contados a partir de que se realice la notificación del motivo de rechazo por escrito o algún medio electrónico, quedando a su cargo todos los trámites y gastos que se deban realizar, para recoger los bienes rechazados; de ser el caso, se entregarán fuera de su empaque, sin que esto sea motivo para que el PROVEEDOR se niegue a recibirlos y/o reemplazarlos.

En caso de no cumplir con este plazo establecido se hará acreedora a la aplicación de las penalizaciones que se hayan pactado en el contrato respectivo.

En el entendido de que la falsedad en la manifestación que se realiza, será sancionada en los términos de la LAASSP.

ATENTAMENTE



MARIANA MANCIO BEDOLLA
Representante o Apoderado Legal

SE CANCELAN DATOS PERSONALES DE PERSONA(S) FÍSICAS IDENTIFICABLE(S) TALES COMO: CORREO ELECTRÓNICO, POR CONSIDERARSE INFORMACIÓN CUYA DIFUSIÓN PUEDE AFECTAR A LA ESFERA PRIVADA DE LA MISMA, DE CONFORMIDAD CON LO ESTABLECIDO EN LOS ARTÍCULOS 115 Y 120 DE LA LEY GENERAL DE TRANSPARENCIA Y ACCESO A LA INFORMACIÓN PÚBLICA. D.O.F. 20-marzo-2025

ANEXOS
DIVISIÓN DE CONTRATOS

56 3837 4185

186 PROPUESTA TÉCNICA

SIN TEXTO



ACTA DE FALLO

LICITACIÓN PÚBLICA NACIONAL ELECTRÓNICA

No. LA-06-400-006400001-N-14-2025

ADQUISICIÓN CONSOLIDADA DE VESTUARIO, UNIFORMES, CALZADO Y EQUIPO DE PROTECCIÓN PARA EL EJERCICIO FISCAL 2025.

En la Ciudad de México siendo las **21:00** horas, del día **01 de agosto de 2025**, en el **Salón Privado B**, ubicado en **Plaza de la Constitución s/n, Col. Centro, Edificio E, piso 1, C.P. 06066, Alcaldía Cuauhtémoc, Ciudad de México**, se reunieron los servidores públicos cuyos nombres y firmas aparecen al final de la presente Acta, con el objeto de llevar a cabo el **acto de notificación de fallo** de la Licitación Pública Consolidada indicada al rubro, de conformidad con el **artículo 49** de la Ley de Adquisiciones, Arrendamientos y Servicios del Sector Público (en adelante la Ley), numeral 4.2.2.1.20 del Manual Administrativo de Aplicación General en Materia de Adquisiciones, Arrendamientos y Servicios del Sector Público en lo sucesivo el MAAGMAASSP; artículos 25 Bis, fracciones XXII, XXIII, XXIX; y 25 Bis A, fracción VII y último párrafo del Reglamento Interior de la Secretaría de Hacienda y Crédito Público, así como lo previsto en el **Apartado 3. Forma y Términos que Regirán los Diversos Actos de este Procedimiento, numeral 3.2.4. Fallo** de la Convocatoria a la licitación antes señalada.

Este acto es presidido, por el **Lic. Oscar Bautista Hernández**, Coordinador de Adquisiciones Consolidadas de Bienes y Servicios, quien informa que el presente acto está siendo videograbado, de conformidad con lo dispuesto en los numerales 6 y 8 de la Sección II del "Acuerdo por el que se expide el Protocolo de Actuación en materia de contrataciones públicas, otorgamiento y prórroga de licencias, permisos, autorizaciones y concesiones", publicado en el Diario Oficial de la Federación (DOF) el 20 de agosto de 2015; y el "Acuerdo por el que se modifica el diverso que expide el protocolo de actuación en materia de contrataciones públicas, otorgamiento y prórroga de licencias, permisos, autorizaciones y concesiones", publicado en el DOF el 28 de febrero de 2017.

Asimismo, de conformidad con el artículo 38 de la LAASSP se hace del conocimiento que se asignó a la **Lic. Adriana Marbán Román**, con número de registro **PF064**, como Testigo Social designado por la Dirección General de Participación Social y Formación Cívica de la **Secretaría Anticorrupción y Buen Gobierno**, mediante oficio número **UPSRC/DGPSFC/241/621/2025** de fecha **10 de junio de 2025**.

A continuación, se procede a dar lectura del fallo del procedimiento citado al rubro en presencia de los asistentes, el cual forma parte integral de esta acta.

Para efectos de la notificación y en términos del artículo 50 de la Ley, a partir de esta fecha se pone a disposición de los licitantes a través de la Plataforma **Compras MX**, en la dirección electrónica: <https://comprasmx.buengobierno.gob.mx/> la presente acta. Este procedimiento sustituye a la notificación personal.

Cabe señalar que a este acto no asistió ningún observador.

En este acto se les preguntó a los participantes si deseaban manifestar alguna observación u objeción al mismo, a lo que respondieron no tener ninguna.

En uso de la voz, el representante del Órgano Interno de Control en la Secretaría de Hacienda y Crédito Público, solicita atentamente que el fallo se realice observando lo dispuesto en la Ley de Adquisiciones, Arrendamientos y Servicios del Sector Público, su Reglamento y que el expediente de la contratación se encuentre debidamente integrado conforme lo establece la normatividad en la materia, para efectos legales y administrativos a que haya lugar; por consiguiente, no avala la documentación generada, pudiendo el Órgano Interno de Control en la SHCP efectuar las revisiones respectivas en su oportunidad.

Después de dar lectura a la presente Acta, se dio por terminado este acto siendo las **22:00 horas** del día **01 de agosto de 2025**.

Esta Acta consta de **5 (cinco) páginas** y **21 (veintiún) páginas** que contienen el **FALLO**, firmado para los efectos legales y de conformidad, por los asistentes a este evento, quienes reciben copia de la misma.

(Area containing multiple handwritten signatures and initials)



2025
Año de
La Mujer
Indígena

Plaza de la Constitución s/n, Col. Centro, Edificio E, piso 4, C.P. 06066, Alcaldía Cuauhtémoc, CDMX. Tel. 5623 2000 ext. 22019



ACTA DE FALLO

LICITACIÓN PÚBLICA NACIONAL ELECTRÓNICA
No. LA-06-400-006400001-N-14-2025
ADQUISICIÓN CONSOLIDADA DE VESTUARIO, UNIFORMES, CALZADO Y EQUIPO DE PROTECCIÓN PARA EL EJERCICIO FISCAL 2025.

POR LA COORDINACIÓN DE ADQUISICIONES CONSOLIDADAS DE BIENES Y SERVICIOS.

| NOMBRE | CARGO | FIRMA | RÚBRICA |
|-------------------------------|--|-------|---------|
| Lic. Oscar Bautista Hernández | Coordinador de Adquisiciones Consolidadas de Bienes y Servicios. | | |

DEPENDENCIAS Y ENTIDADES DE LA ADMINISTRACIÓN PÚBLICA FEDERAL PARTICIPANTES EN LA CONSOLIDACIÓN.

| NOMBRE | CARGO | DEPENDENCIA O ENTIDAD | FIRMA | RÚBRICA |
|---------------------------------|--|--|-------|---------|
| Perla Irene Aguilar Bonilla | Subdirectora de Relaciones Sindicales | Agencia Nacional de Aduanas de México | | |
| Sergio Francisco Lira Ortega | Subdirector de Área | Secretaría de Salud | | |
| Rocio Odilia Barrios Aguilar | Coordinadora Administrativa de la Dirección General de Recursos Humanos y Organización | Secretaría de Salud | | |
| Arturo Bolaños Favila | Subdirector de Recursos Humanos | Hospital Juárez de México | | |
| Flor Magdalena Lozano Villalba | Coordinador de Programas Médicos de Ciclos Educativos | Instituto Mexicano del Seguro Social | | |
| Brenda Jacqueline Falcón Zúñiga | Analista Coordinador de la División de Enlace Nacional con las Áreas de Atención y Orientación a la Derechohabiciencia | Instituto Mexicano del Seguro Social | | |
| Bernardo Gracia Medrano Miranda | Subdirector de Recursos Materiales | Secretaría de Infraestructura Comunicaciones y Transportes | | |





ACTA DE FALLO

LICITACIÓN PÚBLICA NACIONAL ELECTRÓNICA

No. LA-06-400-006400001-N-14-2025

ADQUISICIÓN CONSOLIDADA DE VESTUARIO, UNIFORMES, CALZADO Y EQUIPO DE PROTECCIÓN PARA EL EJERCICIO FISCAL 2025.

| NOMBRE | CARGO | DEPENDENCIA O ENTIDAD | FIRMA | RÚBRICA |
|------------------------------------|--|--|-------|---------|
| Elizabeth Garcia Velasco | Subdirectora de Área de la Dirección General de Recursos Materiales, Inmuebles y Servicios | Secretaría de Medio Ambiente y Recursos Naturales | | |
| Nancy Nathaly Villalba Vasquez | Jefa de Departamento | Instituto Nacional de Bellas Artes y Literatura | | |
| Jesús Manuel Aboytes Montoya | Director de Política Laboral | Secretaría de Medio Ambiente y Recursos Naturales | | |
| Germán Reyes García | Director de Capacitación y Planeación | Secretaría de Infraestructura Comunicaciones y Transportes | | |
| Luis Jaime Rodríguez Martínez | Subdirector de Adquisiciones | Procuraduría Federal de Protección al Medio Ambiente | | |
| Ariana Mata Jarquín | Gerente de Gestión y Servicios al Personal | Servicio Postal Mexicano | | |
| José González Bermúdez | Coordinador de Enlace Administrativo | Servicio Postal Mexicano | | |
| Trinidad Patricia Valentino Juárez | Jefa de Departamento de Comisiones Nacionales Mixtas | Instituto de Seguridad y Servicios Sociales de los Trabajadores del Estado | | |
| Nery Aaron Zúñiga Carrasquedo | N31 Subjefe de División | Instituto Mexicano del Seguro Social | | |

[Handwritten notes and signatures in the margin, including a large 'X' on the left and various initials and marks.]



2025
Año de
La Mujer
Indígena



ACTA DE FALLO

LICITACIÓN PÚBLICA NACIONAL ELECTRÓNICA

No. LA-06-400-006400001-N-14-2025

ADQUISICIÓN CONSOLIDADA DE VESTUARIO, UNIFORMES, CALZADO Y EQUIPO DE PROTECCIÓN PARA EL EJERCICIO FISCAL 2025.

| NOMBRE | CARGO | DEPENDENCIA O ENTIDAD | FIRMA | RÚBRICA |
|---|---|--|-------|---------|
| Jose Guadalupe Pineda Mociño | Subdirector de Movimientos y Prestaciones al Personal | Secretaría de Infraestructura Comunicaciones y Transportes | | |
| Jose Luis Carbajal Miranda | Supervisor de Procesos Administrativos | Servicios de Salud del Instituto Mexicano del Seguro Social para el Bienestar (IMSS BIENESTAR) | | |
| Juan Carlos Martinez Robles | Director de Área | Servicios de Salud del Instituto Mexicano del Seguro Social para el Bienestar (IMSS BIENESTAR) | | |
| Luis Alberto Romero Velasco | Jefe de Proyecto de Relaciones Laborales | Comisión Nacional del Agua | | |
| Guillermo Meneses Villarruel | Analista E3 | Instituto Mexicano del Seguro Social | | |
| Juan José Raziel Herminio Beristain Gómez | N56 Coordinador de Programas | Instituto Mexicano del Seguro Social | | |
| Felipe Rodriguez Mireles | Jefe de Departamento de Prestaciones | Procuraduría Federal de Protección al Ambiente | | |
| César García Cortes | Subdirector de Planeación | Autoridad Educativa Federal en la Ciudad de México | | |

POR EL ÓRGANO INTERNO DE CONTROL EN LA SECRETARÍA DE HACIENDA Y CRÉDITO PÚBLICO.

| NOMBRE | FIRMA | RÚBRICA |
|---|-------|---------|
| Julio César Tapia Flores Representante del Órgano Interno de Control | | |





ACTA DE FALLO

LICITACIÓN PÚBLICA NACIONAL ELECTRÓNICA

No. LA-06-400-006400001-N-14-2025

ADQUISICIÓN CONSOLIDADA DE VESTUARIO, UNIFORMES, CALZADO Y EQUIPO DE PROTECCIÓN PARA EL EJERCICIO FISCAL 2025.

POR EL ÓRGANO INTERNO DE CONTROL EN LA SECRETARÍA ANTICORRUPCIÓN Y BUEN GOBIERNO.

| NOMBRE | FIRMA | RÚBRICA |
|---|-------|---------|
| Carlos Eduardo Solar Luna Campero Subdirector de Control Interno | | |

POR EL TESTIGO SOCIAL.

| NOMBRE | FIRMA | RÚBRICA |
|---------------------------|-------|---------|
| Lic. Adriana Marbán Román | | |

FIN DEL ACTA



SIN TEXTC



FALLO

LICITACIÓN PÚBLICA NACIONAL ELECTRÓNICA

No. LA-06-400-006400001-N-14-2025

ADQUISICIÓN CONSOLIDADA DE VESTUARIO, UNIFORMES, CALZADO Y EQUIPO DE PROTECCIÓN PARA EL EJERCICIO FISCAL 2025.

El presente fallo se emite de conformidad con lo dispuesto por los artículos 47, segundo párrafo y 49 de la Ley de Adquisiciones, Arrendamientos y Servicios del Sector Público, en adelante la Ley, como resultado de la evaluación cualitativa de la documentación presentada por los licitantes en el procedimiento licitatorio de conformidad con lo establecido por el artículo 48 de la Ley, así como a lo establecido en los numerales 5, 5.1, 5.2, 5.3, 5.4, 5.5, 6, 6.1, 6.2 y 6.3 de la convocatoria de la licitación pública, cuyo objeto del presente instrumento se determinó calificar el cumplimiento o no cumplimiento de las proposiciones presentadas en el Acto de Presentación y Apertura de Proposiciones, obteniendo el resultado siguiente:

1. Resultado de la Evaluación Legal-Administrativa:

La **Evaluación Legal-Administrativa**, es realizada por la Coordinación de Adquisiciones Consolidadas de Bienes y Servicios, en conjunto con las Dependencias o Entidades de la Administración Pública Federal participantes en la presente consolidación, de las cuales se desprende lo siguiente:

| No. | LICITANTES | RESULTADO DE LA EVALUACIÓN | DESECHAMIENTO |
|-----|---|----------------------------|--|
| 1 | COMERCIALIZADORA INDUSTRIAL SHEMEK, S.A. DE C.V. EN PARTICIPACIÓN CONJUNTA CON GRUPO TASCHHOM, S.A. DE C.V. | NO CUMPLE | <p>Las personas morales COMERCIALIZADORA INDUSTRIAL SHEMEK, S.A. DE C.V. y GRUPO TASCHHOM, S.A. DE C.V., presentan dos proposiciones conjuntas a través de la Plataforma Compras MX, las cuales se relacionan en los numerales 16 COMERCIALIZADORA INDUSTRIAL SHEMEK, S.A. DE C.V. y 35 GRUPO TASCHHOM, S.A. DE C.V., las cuales fueron firmadas electrónicamente por cada uno de los licitantes de manera individual, como se observa en las capturas de pantalla mismas que forman parte del acta de presentación y apertura de proposiciones, en virtud de lo anterior se incumple en lo establecido en los artículos 35, noveno párrafo y 45, cuarto párrafo de la LAASSP y numeral 3.6 PROPOSICIÓN ÚNICA POR LICITANTE de la Convocatoria a la presente Licitación Pública.</p> <p>Asimismo, se identificó que los licitantes presentaron la documentación listada en el numeral 6.3 de la convocatoria mediante la plataforma Compras MX bajo dos registros de usuarios individuales conforme a lo señalado en el párrafo anterior, incumpliendo lo establecido el artículo 48, fracción VIII, último párrafo del RLAASSP, así como el numeral 3.5 PROPOSICIONES CONJUNTAS inciso b) de la Convocatoria.</p> <p>En virtud de lo anterior, se desechan las proposiciones conjuntas presentadas por COMERCIALIZADORA INDUSTRIAL SHEMEK, S.A. DE C.V. y GRUPO TASCHHOM, S.A. DE C.V., de conformidad con lo establecido en el numeral 4.9 CAUSAS DE DESECHAMIENTO DE PROPOSICIONES, inciso f) de la Convocatoria.</p> |
| 2 | GRUPO TASCHHOM, S.A. DE C.V. EN PARTICIPACIÓN CONJUNTA CON COMERCIALIZADORA INDUSTRIAL SHEMEK, S.A. DE C.V. | NO CUMPLE | <p>Las personas morales COMERCIALIZADORA INDUSTRIAL SHEMEK, S.A. DE C.V. y GRUPO TASCHHOM, S.A. DE C.V., presentan dos proposiciones conjuntas a través de la Plataforma Compras MX, las cuales se relacionan en los numerales 16 COMERCIALIZADORA INDUSTRIAL SHEMEK, S.A. DE C.V. y 35 GRUPO TASCHHOM, S.A. DE C.V., las cuales fueron firmadas electrónicamente por cada uno de los</p> |





Hacienda

Secretaría de Hacienda y Crédito Público



FALLO

LICITACIÓN PÚBLICA NACIONAL ELECTRÓNICA

No. LA-06-400-006400001-N-14-2025

ADQUISICIÓN CONSOLIDADA DE VESTUARIO, UNIFORMES, CALZADO Y EQUIPO DE PROTECCIÓN PARA EL EJERCICIO FISCAL 2025.

| No. | LICITANTES | RESULTADO DE LA EVALUACIÓN | DESECHAMIENTO |
|-----|---------------------------------|----------------------------|---|
| | | | <p>personas morales de manera individual, como se observa en las capturas de pantalla mismas que forman parte del acta de presentación y apertura de proposiciones, en virtud de lo anterior se incumple en lo establecido en los artículos 35, noveno párrafo y 45, cuarto párrafo de la LAASSP y numeral 3.6 PROPOSICIÓN ÚNICA POR LICITANTE de la Convocatoria a la presente Licitación Pública.</p> <p>Asimismo, se identificó que los licitantes presentaron la documentación listada en el numeral 6.3 de la convocatoria mediante la plataforma Compras MX bajo dos registros de usuarios individuales conforme a lo señalado en el párrafo anterior, incumpliendo lo establecido el artículo 48, fracción VIII, último párrafo del RLAASSP, así como el numeral 3.5 PROPOSICIONES CONJUNTAS inciso b) de la Convocatoria.</p> <p>En virtud de lo anterior, se desechan las proposiciones conjuntas presentadas por COMERCIALIZADORA INDUSTRIAL SHEMEK, S.A. DE C.V. y GRUPO TASCHHOM, S.A. DE C.V., de conformidad con lo establecido en el numeral 4.9 CAUSAS DE DESECHAMIENTO DE PROPOSICIONES, inciso f) de la Convocatoria.</p> |
| 3 | JOVITO FLORENCIO MEZA HERNÁNDEZ | NO CUMPLE | La documentación presentada por el licitante hace referencia al Procedimiento de Licitación Pública Nacional Electrónica LA-06-400-006400001-N-13-2025 para la ADQUISICIÓN SECTORIZADA DE ROPA QUIRÚRGICA Y HOSPITALARIA, por lo que no existe correspondencia al presente procedimiento de contratación, incumpliendo lo establecido en el numeral 5.1 CRITERIOS GENERALES DE EVALUACIÓN, inciso d) de la Convocatoria, por lo que se desecha su proposición de conformidad con lo establecido en el numeral 4.9 CAUSAS DE DESECHAMIENTO DE PROPOSICIONES, inciso j) de la misma. |
| 4 | RENE GARCÍA ESCAMILLA | NO CUMPLE | Se desecha su propuesta de conformidad con los numerales 4.8 inciso c) y 4.9 CAUSAS DE DESECHAMIENTO DE PROPOSICIONES incisos a) y b) en virtud de que la Identificación Oficial con fotografía (INE), no se encuentra vigente. |

| NO | LICITANTES | Resultado de la evaluación |
|----|---|----------------------------|
| 1 | ABASTO HOSPITALARIO, S.A. DE C.V. | CUMPLE |
| 2 | ABC UNIFORMES, S.A. DE C.V. | CUMPLE |
| 3 | ALTERNATIVA CREATIVA 360, S.A. DE C.V. | CUMPLE |
| 4 | AZTECA SPORTS, S.A. DE C.V. | CUMPLE |
| 5 | BEATRIZ FERNANDEZ MIRANDA | CUMPLE |
| 6 | BECESA, S.A. DE C.V. | CUMPLE |
| 7 | BELL-KROM, S.A. DE C.V. | CUMPLE |
| 8 | BIANHI IMPULSOR COMERCIAL, S.A.P.I. DE C.V. | CUMPLE |



2025
Año de
La Mujer

Plaza de la Constitución No. 101, Centro, Edificio E, piso 4, C.P. 06065, Alcaldía Cuauhtémoc CDMX, Tel. 3686 1100 ext.

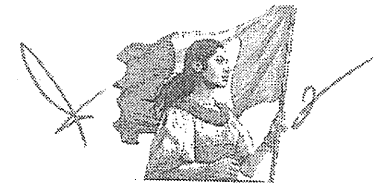

FALLO

LICITACIÓN PÚBLICA NACIONAL ELECTRÓNICA

No. LA-06-400-006400001-N-14-2025

ADQUISICIÓN CONSOLIDADA DE VESTUARIO, UNIFORMES, CALZADO Y EQUIPO DE PROTECCIÓN PARA EL EJERCICIO FISCAL 2025.

| NO | LICITANTES | Resultado de la evaluación |
|----|--|----------------------------|
| 9 | BIMOTA, S.A. DE C.V. | CUMPLE |
| 10 | BUNKER 369, S.A DE C.V. | CUMPLE |
| 11 | CALZADO DURAMIL DE MEXICO, S.A. DE C.V. | CUMPLE |
| 12 | CDP GROUP SOLUTIONS, S.C. | CUMPLE |
| 13 | COMANDO, S.A. DE C.V. | CUMPLE |
| 14 | COMERCIALIZADORA E IMPORTADORA DOX, S.A. DE C.V. | CUMPLE |
| 15 | COMERCIALIZADORA EJECUTIVA MONTER, S.A. DE C.V. | CUMPLE |
| 16 | COMERCIALIZADORA MUNRRO, S.A. DE C.V. | CUMPLE |
| 17 | COMERCIALIZADORA SAN AGUSTIN, S.A. DE C.V. | CUMPLE |
| 18 | COMERCIALIZADORA YAVE, S.A. DE C.V. | CUMPLE |
| 19 | CONFECCIONES EXCLUSIVAS DEL NORESTE, S.A. DE C.V. | CUMPLE |
| 20 | CONFECCIONES TEXTILES, EQUIPO INDUSTRIAL DEL BAJÍO, S. DE R.L. DE C.V. | CUMPLE |
| 21 | CONSORCIO MEDICO MIUS, S. DE R.L. DE C.V. | CUMPLE |
| 22 | CREACIONES DER HAL, S.A. DE C.V. | CUMPLE |
| 23 | CREACIONES FERCA, S.A. DE C.V. | CUMPLE |
| 24 | CUSTOM SEWING, S.A. DE C.V. | CUMPLE |
| 25 | DESTINO ALTA TECNOLOGÍA, S.A. DE C.V. | CUMPLE |
| 26 | DISTRIBUCIONES Y PROYECTOS, S.A. DE C.V. | CUMPLE |
| 27 | ELMECA, S.A DE C.V. | CUMPLE |
| 28 | FERRANICO, S.A. DE C.V. | CUMPLE |
| 29 | FRENCH CHIC, S.A. DE C.V. | CUMPLE |
| 30 | GRUPO AUS VER, S.A. DE C.V. | CUMPLE |
| 31 | GRUPO INDUSTRIAL ASAD, S.A. DE C.V. | CUMPLE |
| 32 | GRUPO LAFI, S.A. DE C.V. | CUMPLE |
| 33 | GRUPO ROMAY, S.A. DE C.V. | CUMPLE |
| 34 | GRUPO VITS Q, S.A DE C.V. | CUMPLE |
| 35 | HAMER, S.A. DE C.V. | CUMPLE |
| 36 | HPM REPRESENTACIONES, S. DE R.L. DE C.V. | CUMPLE |
| 37 | IMAGEN T-VIS-T, S.A. DE C.V. | CUMPLE |
| 38 | INDUSTRIAS HABER'S, S.A. DE C.V. | CUMPLE |
| 39 | JAVIER MAXIMO SAMPAYO | CUMPLE |
| 40 | JEGUEN, S. DE R. L. DE C. V. | CUMPLE |
| 41 | KREAMOBLER, S.A. DE C.V. | CUMPLE |
| 42 | LG SEGURIDAD, S.A. DE C.V. | CUMPLE |
| 43 | LINK-INC ADMINISTRACION, S.A. DE C.V. | CUMPLE |
| 44 | LULUCAT CORPORATION MEXICO, S.A. DE C.V. | CUMPLE |
| 45 | M&E PUBLICIDAD Y COMUNICACION HISPANA, S.A. DE C.V. | CUMPLE |
| 46 | MACBLU, S.A. DE C.V. | CUMPLE |
| 47 | MAGNOCOM, S.A. DE C.V. | CUMPLE |
| 48 | MANUFACTURAS SERKA CONTINENTALES, S.A. DE C.V. | CUMPLE |
| 49 | MAYORISTAS Y DISTRIBUIDORES ASOCIADOS, S.A. DE C.V. | CUMPLE |
| 50 | MERAKI CTYC, S.A. DE C.V. | CUMPLE |
| 51 | MEX SHOES & CLOTHES, S. DE R.L. DE C.V. | CUMPLE |

Vertical handwritten notes on the right margin of the table.



2025 Año de La Mujer



FALLO

LICITACIÓN PÚBLICA NACIONAL ELECTRÓNICA
No. LA-06-400-006400001-N-14-2025
ADQUISICIÓN CONSOLIDADA DE VESTUARIO, UNIFORMES, CALZADO Y EQUIPO DE PROTECCIÓN PARA EL EJERCICIO FISCAL 2025.

| NO | LICITANTES | Resultado de la evaluación |
|----|---|----------------------------|
| 52 | NEXWIN, S.A. DE C.V. | CUMPLE |
| 53 | PROVEEDORA INDUSTRIAL LEONESA, S.A. DE C.V. | CUMPLE |
| 54 | PUNTO EUROPEO, S.A. DE C.V. | CUMPLE |
| 55 | REPRESENTACIONES SUBAR, S.A. DE C.V. | CUMPLE |
| 56 | ROTOU, S.A. DE C.V. | CUMPLE |
| 57 | SERVICIOS EMPRESARIALES BLANROJ, S.A. DE C.V. | CUMPLE |
| 58 | SERVICIOS GENERALES DE MANUFACTURA GM33, S.A. DE C.V. | CUMPLE |
| 59 | SERVICIOS INTEGRALES PARNO, S.A. DE C.V. | CUMPLE |
| 60 | SESITI, S.A. DE C.V. | CUMPLE |
| 61 | STRUNY OCHRANA, S.A. DE C.V. | CUMPLE |
| 62 | TEC SOLUCIONES, S.A. DE C.V. | CUMPLE |
| 63 | TEXIN, S.A. DE C.V. | CUMPLE |
| 64 | TEXSKIN, S.A. DE C.V. | CUMPLE |
| 65 | TEXTIL GOB, S.A. DE C.V. | CUMPLE |
| 66 | TOPO TACTICO, S.A. DE C.V. | CUMPLE |
| 67 | TRADEX TEXTIL, S.A. DE C.V. | CUMPLE |
| 68 | UNIFORMES EL TREN, S.A. DE C.V. | CUMPLE |
| 69 | UNIFORMES INNOVACION, S.A. DE C.V. | CUMPLE |
| 70 | VANITY, S.A. DE C.V. | CUMPLE |
| 71 | WAYAK MEDIA, S.A. DE C.V. | CUMPLE |

2. Resultado de la Evaluación Técnica:

La **Evaluación Técnica**, es realizada por la Coordinación de Adquisiciones Consolidadas de Bienes y Servicios, en conjunto con las Dependencias o Entidades de la Administración Pública Federal participantes en la presente consolidación, de la cual se adjunta al presente como **ANEXO 1**, cuyo resultado es el siguiente:

| CONS. | LICITANTE | PARTIDAS QUE CUMPLEN TÉCNICAMENTE | PARTIDAS QUE NO CUMPLEN TÉCNICAMENTE |
|-------|--|--|---|
| 1 | ABASTO HOSPITALARIO, S.A. DE C.V. | 40, 45, 46 | 9, 10, 11, 160, 175, 176 |
| 2 | ABC UNIFORMES, S.A. DE C.V. | 19, 20, 25, 27, 66, 87 | 21, 26, 41, 45, 67, 122, 123, 124, 127, 128, 134, 135, 136, 140, 145, 147, 148, 157, 159, 164, 166, 167, 169, 170, 173 |
| 3 | ALTERNATIVA CREATIVA 360, S.A. DE C.V. | 41, 42, 43, 70, 71, 72, 73, 75, 76, 78, 79 | 29 |
| 4 | AZTECA SPORTS, S.A. DE C.V. | 9, 10, 37, 40, 147, 171 | 11, 19, 27, 34, 35, 41, 42, 46, 55, 60, 61, 64, 70, 71, 72, 73, 74, 75, 76, 77, 78, 79, 96, 97, 98, 99, 116, 117, 148, 158, 164, 165, 167, 169, 174 |
| 5 | BEATRIZ FERNANDEZ MIRANDA | 10, 11 | 9, 37, 45 |



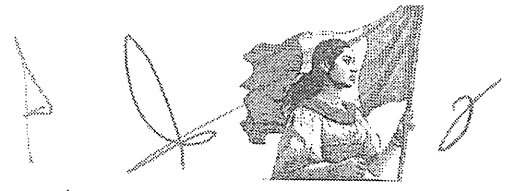

FALLO

LICITACIÓN PÚBLICA NACIONAL ELECTRÓNICA
No. LA-06-400-006400001-N-14-2025
ADQUISICIÓN CONSOLIDADA DE VESTUARIO, UNIFORMES, CALZADO Y EQUIPO DE PROTECCIÓN PARA EL EJERCICIO FISCAL 2025.

| CONS. | LICITANTE | PARTIDAS QUE CUMPLEN TÉCNICAMENTE | PARTIDAS QUE NO CUMPLEN TÉCNICAMENTE |
|-------|--|---|--|
| 6 | BECESA, S.A. DE C.V. | 120, 122, 123, 136, 139, 144, 145 | 119 |
| 7 | BELL-KROM, S.A. DE C.V. | 4, 5, 34, 36, 39, 47, 63, 66, 68, 69, 116, 117, 130, 133, 135, 149, 150 y 155 | 1, 2, 41, 42, 44, 45, 64, 65, 146 |
| 8 | BIANHI IMPULSOR COMERCIAL, S.A.P.I. DE C.V. | | 130 |
| 9 | BITOTA, S.A. DE C.V. | | 26, 40, 55 |
| 10 | BUNKER 369, S.A. DE C.V. | 128, 148, 157, 158, 160, 169, 175, 176, 177 | 164, 167, 171, 173, 174 |
| 11 | CALZADO DURAMIL DE MEXICO, S.A. DE C.V. | 129 | |
| 12 | CDP GROUP SOLUTIONS, S.C. | | 1, 2, 3, 4, 5, 49, 60, 68, 66, 70, 71, 72, 73, 76, 78 |
| 13 | COMANDO, S.A. DE C.V. | | 119 |
| 14 | COMERCIALIZADORA E IMPORTADORA DOX, S.A. DE C.V. | | 146, 147, 164, 165, 175, 176 |
| 15 | COMERCIALIZADORA EJECUTIVA MONTER, S.A. DE C.V. | 29 | 7, 8, 9, 11, 17, 18, 45, 46, 55, 87, 91, 93, 105, 106, 108, 110, 117, 164, 165, 167, 173, 177 |
| 16 | COMERCIALIZADORA MUNRRO, S.A. DE C.V. | 50, 51, 52, 53, 58, 82, 88, 89, 91, 92, 93, 94, 106, 114, 118 | 24, 29, 54, 102 |
| 17 | COMERCIALIZADORA SAN AGUSTIN, S.A. DE C.V. | 120, 137, 138, 142 | 119 |
| 18 | COMERCIALIZADORA YAVE, S.A. DE C.V. | 28 | 20, 21, 27, 36, 37, 41, 42, 43, 44, 64, 67, 146 |
| 19 | CONFECCIONES EXCLUSIVAS DEL NORESTE, S.A. DE C.V. | | 19, 21, 26, 28, 37, 45, 46, 54, 55, 57, 59, 67, 70, 72, 75, 76, 77, 78, 83, 85, 107, 109, 115, 146 |
| 20 | CONFECCIONES TEXTILES, EQUIPO INDUSTRIAL DEL BAJÍO, S. DE R.L. DE C.V. | 35, 39 | 33, 37, 38, 130 |
| 21 | CONSORCIO MEDICO MIUS, S. DE R.L. DE C.V. | | 1, 31, 39, 161, 163, 165, 176 |
| 22 | CREACIONES DER HAL, S.A. DE C.V. | | 40, 45, 46, 55, 67, 147, 169, 171 |
| 23 | CREACIONES FERCA, S.A. DE C.V. | | 29, 161, 162, 163 |
| 24 | CUSTOM SEWING, S.A. DE C.V. | 24, 62, 63 | 1, 2, 3, 4, 5, 29, 47, 48, 49 |
| 25 | DESTINO ALTA TECNOLOGÍA, S.A. DE C.V. | 55, 166, 167, 174 | 147, 148, 171, 177 |
| 26 | DISTRIBUCIONES Y PROYECTOS, S.A. DE C.V. | | 27, 28, 35, 36, 64, 118 |
| 27 | ELMECA, S.A. DE C.V. | 4, 5, 124, 125, 126, 130, 131, 134 | 1, 2, 25, 27, 36, 32, 41, 42, 45, 65, 67, 68, 69, 70, 114, 116, 117, 127, 137, 138, 146, 150, 155 |

Handwritten marks and signatures on the right side of the table, including checkmarks and initials.



Plaza de la Constitución s/n, Col. Centro, Edificio 5, piso 4, C.P. 66000, Ajalman, Yucatán, CDMX. Tel. 3699 1000 ext. 3000



Hacienda

Secretaría de Hacienda y Crédito Público

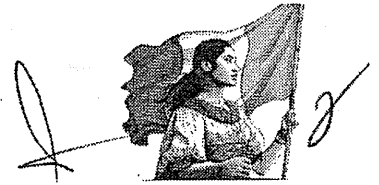

FALLO

LICITACIÓN PÚBLICA NACIONAL ELECTRÓNICA

No. LA-06-400-006400001-N-14-2025

ADQUISICIÓN CONSOLIDADA DE VESTUARIO, UNIFORMES, CALZADO Y EQUIPO DE PROTECCIÓN PARA EL EJERCICIO FISCAL 2025.

| CONS. | LICITANTE | PARTIDAS QUE CUMPLEN TÉCNICAMENTE | PARTIDAS QUE NO CUMPLEN TÉCNICAMENTE |
|-------|---|--|---|
| 28 | FERRANICO, S.A. DE C.V. | | 9, 45, 46, 55, 147, 148, 159, 164, 167, 176 |
| 29 | FRENCH CHIC, S.A. DE C.V. | | 14, 15, 151, 152, 153, 154, 168, 172 |
| 30 | GRUPO AUS VER, S.A. DE C.V. | 21, 26, 46 y 67 | 1, 2, 48 y 55 |
| 31 | GRUPO INDUSTRIAL ASAD, S.A. DE C.V. | 84, 103, 108, 110 | 85, 107, 109 |
| 32 | GRUPO LAFI, S.A. DE C.V. | | 14, 20, 45, 46, 65, 68, 69, 86 |
| 33 | GRUPO ROMAY, S.A. DE C.V. | 1, 2, 178 | 3, 4, 5 |
| 34 | GRUPO VITS Q, S.A. DE C.V. | 29, 77, 83, 107, 109, 115, 152 | 85, 122, 126, 141, 145 |
| 35 | HAMER, S.A. DE C.V. | | 81, 83, 90, 104 |
| 36 | HPM REPRESENTACIONES, S. DE R.L. DE C.V. | 9, 45, 141 | 27, 29, 32, 42, 47, 48, 49, 50, 52, 53, 58, 62, 63, 73, 76, 118, 142, 176 |
| 37 | IMAGEN T-VIS-T, S.A. DE C.V. | 6, 13 | |
| 38 | INDUSTRIAS HABER'S, S.A. DE C.V. | 27, 28, 54, 56, 57, 59, 60, 61, 64, 88, 90, 92, 94, 95, 100, 101, 102, 104, 111, 112, 113, 114 | 1, 3, 7, 8, 9, 10, 11, 12, 13, 14, 15, 16, 21, 22, 23, 24, 26, 29, 30, 35, 36, 37, 40, 41, 42, 43, 44, 45, 46, 49, 52, 55, 65, 66, 67, 68, 69, 77, 81, 82, 83, 84, 85, 86, 87, 89, 91, 93, 103, 105, 106, 107, 108, 109, 110, 115, 118, 128, 137, 138, 141, 142, 146, 147 |
| 39 | JAVIER MAXIMO SAMPAYO | 11 | 9, 10 |
| 40 | JEGUEN, S. DE R. L. DE C. V. | | 40, 55, 77, 128, 138, 157, 160, 161, 162, 165, 172, 173, 177 |
| 41 | JOVITO FLORENCIO MEZA HERNÁNDEZ | | 26, 37, 67, 83, 85 |
| 42 | KREAMOBLER, S.A. DE C.V. | 67, 77 | 9, 10, 11, 171 |
| 43 | LG SEGURIDAD, S.A. DE C.V. | 128, 137, 138, 154, 158, 159, 160, 164, 165, 167, 168, 169, 171, 172, 173 | 157, 174, 175, 176, 177 |
| 44 | LINK-INC ADMINISTRACION, S.A. DE C.V. | 1, 2, 8, 27, 178 | 3, 4, 5, 64, 66, 81, 86 |
| 45 | LULUCAT CORPORATION MEXICO, S.A. DE C.V. | 41, 42, 55, 80, 141, 159, 166, 172, 174, 177 | 46, 48, 49, 67, 77, 128, 138, 142, 158, 167, 169, 171, 175, 176, 178 |
| 46 | M&E PUBLICIDAD Y COMUNICACION HISPANA, S.A. DE C.V. | 157, 160, 164, 165, 173 | 13, 16, 41, 42, 49, 60, 61, 70, 75, 76, 78, 79, 175, 176 |



2025
Año de
La Mujer

Plaza de la Constitución s/n, Col. Centro, Edificio E, piso 4, C.P. 06066, Alcaldía Cuauhtémoc CDMX. Tel: 3688 3300 ext.

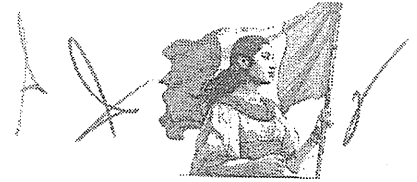

FALLO

LICITACIÓN PÚBLICA NACIONAL ELECTRÓNICA

No. LA-06-400-006400001-N-14-2025

ADQUISICIÓN CONSOLIDADA DE VESTUARIO, UNIFORMES, CALZADO Y EQUIPO DE PROTECCIÓN PARA EL EJERCICIO FISCAL 2025.

| CONS. | LICITANTE | PARTIDAS QUE CUMPLEN TÉCNICAMENTE | PARTIDAS QUE NO CUMPLEN TÉCNICAMENTE |
|-------|---|--|---|
| 47 | MACBLU, S.A. DE C.V. | | 4, 9, 10, 11, 29, 40, 43, 45, 39, 76, 77, 117, 137, 138, 142, 176 |
| 48 | MAGNOCOM, S.A. DE C.V. | 86, 105 | |
| 49 | MANUFACTURAS SERKA CONTINENTALES, S.A. DE C.V. | 4, 5, 25, 30, 32, 65, 68, 69, 116, 117, 127, 146, 150, 155 | 1, 2, 27, 41, 42, 45, 67, 70, 124, 125, 126, 130, 131, 134, 137, 138 |
| 50 | MAYORISTAS Y DISTRIBUIDORES ASOCIADOS, S.A. DE C.V. | | 119, 120, 130, 139, 144, 145 |
| 51 | MERAKI CTYC, S.A. DE C.V. | 16, 21, 70, 96, 97 | 26, 67 |
| 52 | MEX SHOES & CLOTHES, S. DE R.L. DE C.V. | | 132, 133, 134, 142, 143 |
| 53 | NEXWIN, S.A. DE C.V. | | 123, 125, 126, 137, 138 |
| 54 | PROVEEDORA INDUSTRIAL LEONESA, S.A. DE C.V. | 130, 139, 144, 145 | |
| 55 | PUNTO EUROPEO, S.A. DE C.V. | 71, 72, 73, 74, 75, 78, 79 | 77 |
| 56 | REPRESENTACIONES SUBAR, S.A. DE C.V. | | 25, 55, 67, 77, 83, 85, 154, 171 |
| 57 | ROTOU, S.A. DE C.V. | | 1, 31, 39, 161, 163, 165, 176 |
| 58 | SERVICIOS EMPRESARIALES BLANROJ, S.A. DE C.V. | 26, 37, 85, 147, 148, 164, 168, 170, 172, 175, 176 | 9, 11, 40, 45, 46, 55, 67, 77, 83, 107, 109, 157, 158, 159, 160, 165, 166, 167, 169, 171, 173, 174, 177 |
| 59 | SERVICIOS GENERALES DE MANUFACTURA GM33, S.A. DE C.V. | | 3 |
| 60 | SERVICIOS INTEGRALES PARNO, S.A. DE C.V. | | 19, 41, 72, 75, 78, 79 |
| 61 | SESITI, S.A. DE C.V. | 59, 101, 102 | 11, 21, 26, 28, 56, 77, 83, 85, 100, 107, 109, 115 |
| 62 | STRUNY OCHRANA, S.A. DE C.V. | | 9, 10, 11, 146, 147, 149, 150, 151, 152, 153, 155, 157, 158, 160, 164, 165, 167, 168, 169, 173, 175, 176, 177 |
| 63 | TEC SOLUCIONES, S.A. DE C.V. | 119, 122, 127 | 20, 24, 25, 27, 47, 64, 65, 66, 68, 69, 70, 72, 75, 76, 78, 79, 118, 120, 121, 123, 144 |
| 64 | TEXIN, S.A. DE C.V. | 12, 22, 23 | 24, 64 |
| 65 | TEXSKIN, S.A. DE C.V. | 29, 176 | 157, 158, 160, 175 |
| 66 | TEXTIL GOB, S.A. DE C.V. | 7, 8, 44, 48, 49, 54, 62, 80, 98, 99, 161, 163 | 16, 20, 26, 43, 55, 77, 83, 85 |

Handwritten notes and signatures on the right side of the table, including a large 'X' and various initials.



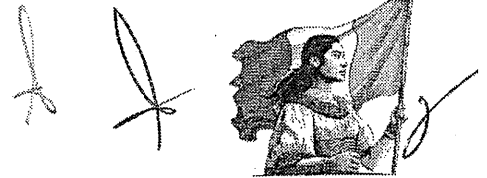

FALLO

LICITACIÓN PÚBLICA NACIONAL ELECTRÓNICA
No. LA-06-400-006400001-N-14-2025
ADQUISICIÓN CONSOLIDADA DE VESTUARIO, UNIFORMES, CALZADO Y EQUIPO DE PROTECCIÓN PARA EL EJERCICIO FISCAL 2025.

| CONS. | LICITANTE | PARTIDAS QUE CUMPLEN TÉCNICAMENTE | PARTIDAS QUE NO CUMPLEN TÉCNICAMENTE |
|-------|------------------------------------|--|---|
| 67 | TOPO TACTICO, S.A. DE C.V. | 64, 65 | 17, 42, 164, 165, 166, 167, 176, 177 |
| 68 | TRADEX TEXTIL, S.A. DE C.V. | 7, 16, 20, 43, 44, 48, 49, 62, 98, 99, 111, 112, 113, 161, 163 | 8, 11, 40, 55, 67, 80 |
| 69 | UNIFORMES EL TREN, S.A. DE C.V. | 60, 61 | 178 |
| 70 | UNIFORMES INNOVACION, S.A. DE C.V. | 83, 85, 107, 109 | 77, 115 |
| 71 | VANITY, S.A. DE C.V. | 115 | 8, 18, 88, 90, 92, 94, 111, 112, 113, 114 |
| 72 | WAYAK MEDIA, S.A. DE C.V. | 19, 30, 31, 32, 76, 162 | 16, 17, 18, 20, 25, 26, 27, 70, 73, 75 |

3. Resultado de la Evaluación Económica:

Atendiendo a lo dispuesto por el artículo 47 de la LAASSP, así como en los numerales 2.3 PRECIO MÁXIMO DE REFERENCIA, 2.8 FORMA DE ADJUDICACIÓN, 4.9 CAUSAS DE DESECHAMIENTO DE PROPOSICIONES, 5. CRITERIOS PARA LA EVALUACIÓN DE PROPOSICIONES, 5.1 CRITERIOS GENERALES DE EVALUACIÓN, 5.4 CRITERIOS DE EVALUACIÓN ECONÓMICA y 6.2 PROPUESTA ECONÓMICA de la convocatoria, así como numeral 4.2.2.1.17 "Analizar y evaluar la propuesta económica de las proposiciones" del MAAGMAASSP, se lleva a cabo la evaluación económica de las propuestas que cumplieron los requisitos legales-administrativos y técnicos, solicitados en la Convocatoria y de las cuales se adjunta como **ANEXO 2**, en el presente.

3.1. Sorteo por Insaculación:

Derivado de la evaluación efectuada conforme a los numerales anteriormente señalados, se identificó un empate conforme a lo siguiente:

| PARTIDA | RAZÓN SOCIAL | CÓDIGO | DESCRIPCIÓN DEL BIEN |
|---------|--|--------|--|
| 39 | BELL-KROM, S.A. DE C.V. | CHAM07 | CHAMARRA LARGA REPELENTE AL AGUA CABALLERO |
| 39 | CONFECCIONES TEXTILES, EQUIPO INDUSTRIAL DEL BAJÍO, S. DE R.L. DE C.V. | CHAM07 | CHAMARRA LARGA REPELENTE AL AGUA CABALLERO |
| 174 | DESTINO ALTA TECNOLOGÍA, S.A. DE C.V. | EYTP01 | YELMO DE MATERIAL TERMOPLÁSTICO |
| 174 | LULUCAT CORPORATION MEXICO, S.A. DE C.V. | EYTP01 | YELMO DE MATERIAL TERMOPLÁSTICO |

Lo anterior, de conformidad con lo dispuesto en el artículo 54 penúltimo y último párrafo del RLAASSP, numeral 4.2.2.1.19 Efectuar sorteo de desempate del MAAGMAASSP, así como el séptimo párrafo del numeral 5.5 CRITERIOS DE ADJUDICACIÓN de la Convocatoria, que a la letra establece:

"De subsistir el empate entre LICITANTES de la misma estratificación de los sectores señalados en el párrafo anterior, o bien, de no haber empresas de este sector y el empate se diera entre LICITANTES que no tienen el carácter de MIPYMES, se realizará la





FALLO

LICITACIÓN PÚBLICA NACIONAL ELECTRÓNICA

No. LA-06-400-006400001-N-14-2025

ADQUISICIÓN CONSOLIDADA DE VESTUARIO, UNIFORMES, CALZADO Y EQUIPO DE PROTECCIÓN PARA EL EJERCICIO FISCAL 2025.

adjudicación del **CONTRATO** a favor del **LICITANTE** que resulte ganador del sorteo por insaculación que realice **LA CONVOCANTE** para lo cual se le girará invitación al **OIC** en la **SHCP** y en su caso, al **TESTIGO SOCIAL**, para que en su presencia se lleve a cabo el sorteo, el cual consistirá en depositar en una urna o recipiente transparente, las boletas con el nombre de cada **LICITANTE** empatado, acto seguido se extraerá en primer lugar la boleta del **LICITANTE** ganador y posteriormente las demás boletas de los **LICITANTES** que resultaron empatados, con lo cual se determinarán los subsecuentes lugares que ocuparán tales **PROPOSICIONES.**"

Acto seguido, se procede al sorteo por insaculación, cuyo resultado es el siguiente:

| SORTEO PARA LA PARTIDA 39 | |
|---------------------------|--|
| LUGAR | RAZÓN SOCIAL |
| 1 | CONFECCIONES TEXTILES, EQUIPO INDUSTRIAL DEL BAJÍO, S. DE R.L. DE C.V. |
| 2 | BELL-KROM, S.A. DE C.V. |

| SORTEO PARA LA PARTIDA 174 | |
|----------------------------|--|
| LUGAR | RAZÓN SOCIAL |
| 1 | DESTINO ALTA TECNOLOGÍA, S.A. DE C.V. |
| 2 | LULUCAT CORPORATION MEXICO, S.A. DE C.V. |

Se hace constar que, mediante oficios 421/UCACP/DGCCE/C1/2025/1189 y 421/UCACP/DGCCE/C1/2025/1190, se invitó al OIC en la SHCP y Secretaría de Anticorrupción y Buen Gobierno, así como mediante oficio 421/UCACP/DGCCE/C1/2025/1191 se invitó al TESTIGO SOCIAL, para que asistieran a los actos de la presente licitación.

4. Resultado final:

CUADRO RESUMEN DE LAS PARTIDAS SUCEPTIBLES DE ADJUDICACIÓN

| PARTIDA | LICITANTE ADJUDICADO | PMR | PORCENTAJE DE DESCUENTO OFERTADO | PRECIO CON DESCUENTO ADJUDICADO SIN I.V.A. | CANTIDAD MÍNIMA ADJUDICADA | CANTIDAD MÁXIMA ADJUDICADA | MONTO MÍNIMO TOTAL ADJUDICADO | MONTO MÁXIMO TOTAL ADJUDICADO |
|---------|--|----------|----------------------------------|--|----------------------------|----------------------------|-------------------------------|-------------------------------|
| 1 | GRUPO ROMAY, S.A. DE C.V. | \$499.82 | 24.96% | \$375.06 | 15,652 | 25,167 | \$5,870,439.12 | \$9,439,135.02 |
| 2 | GRUPO ROMAY, S.A. DE C.V. | \$499.82 | 24.96% | \$375.06 | 11,219 | 19,752 | \$4,207,798.14 | \$7,408,185.12 |
| 4 | MANUFACTURAS SERKA CONTINENTALES, S.A. DE C.V. | \$526.80 | 10.00% | \$474.12 | 32,632 | 53,155 | \$15,471,483.84 | \$25,201,848.60 |
| 4 | ELMECA, S.A. DE C.V. | \$526.80 | 9.85% | \$474.91 | 10,586 | 31,897 | \$9,201,587.26 | \$15,148,204.27 |
| 4 | BELL-KROM, S.A. DE C.V. | \$526.80 | 9.72% | \$475.59 | 13,035 | 21,330 | \$6,199,315.65 | \$10,096,775.70 |
| 5 | MANUFACTURAS SERKA CONTINENTALES, S.A. DE C.V. | \$520.25 | 10.00% | \$468.22 | 30,104 | 48,856 | \$14,095,294.88 | \$23,343,576.32 |
| 5 | ELMECA, S.A. DE C.V. | \$520.25 | 9.85% | \$469.00 | 18,068 | 29,922 | \$8,472,892.00 | \$14,033,418.00 |
| 5 | BELL-KROM, S.A. DE C.V. | \$520.25 | 9.72% | \$469.68 | 12,023 | 19,912 | \$5,606,962.64 | \$9,392,268.16 |



2025 Año de la Mujer



FALLO

LICITACIÓN PÚBLICA NACIONAL ELECTRÓNICA

No. LA-06-400-006400001-N-14-2025

ADQUISICIÓN CONSOLIDADA DE VESTUARIO, UNIFORMES, CALZADO Y EQUIPO DE PROTECCIÓN PARA EL EJERCICIO FISCAL 2025.

| PARTIDA | LICITANTE ADJUDICADO | PMR | PORCENTAJE DE DESCUENTO OFERTADO | PRECIO CON DESCUENTO ADJUDICADO SIN I.V.A. | CANTIDAD MÍNIMA ADJUDICADA | CANTIDAD MÁXIMA ADJUDICADA | MONTO MÍNIMO TOTAL ADJUDICADO | MONTO MÁXIMO TOTAL ADJUDICADO |
|---------|--|------------|----------------------------------|--|----------------------------|----------------------------|-------------------------------|-------------------------------|
| 6 | IMAGEN T-VIS-T, S.A. DE C.V. | \$520.25 | 6.50% | \$486.43 | 1,419 | 3,156 | \$690,244.17 | \$1,535,173.08 |
| 7 | TEXTIL GOB, S.A. DE C.V. | \$600.61 | 3.50% | \$579.58 | 10,423 | 18,100 | \$6,040,962.34 | \$10,490,398.00 |
| 8 | LINK-INC ADMINISTRACION, S.A. DE C.V. | \$562.79 | 31.50% | \$385.51 | 27,015 | 36,281 | \$10,414,552.65 | \$13,986,688.31 |
| 9 | HPM REPRESENTACIONES, S. DE R.L. DE C.V. | \$39.06 | 30.00% | \$27.34 | 40,851 | 98,644 | \$1,116,866.34 | \$2,696,926.96 |
| 10 | AZTECA SPORTS, S.A. DE C.V. | \$34.80 | 26.72% | \$25.50 | 470 | 1,156 | \$11,985.00 | \$29,478.00 |
| 11 | JAVIER MAXIMO SAMPAYO | \$53.47 | 32.00% | \$36.35 | 3,235 | 7,678 | \$117,592.25 | \$279,095.30 |
| 12 | TEXIN, S.A. DE C.V. | \$472.86 | 5.00% | \$449.21 | 913 | 1,738 | \$410,128.73 | \$780,726.98 |
| 13 | IMAGEN T-VIS-T, S.A. DE C.V. | \$477.08 | 5.50% | \$450.84 | 28,395 | 46,424 | \$12,801,601.80 | \$20,929,796.16 |
| 16 | MERAKI CTYC, S.A. DE C.V. | \$481.58 | 10.20% | \$432.45 | 7,277 | 14,667 | \$3,146,938.65 | \$6,342,744.15 |
| 19 | ABC UNIFORMES, S.A. DE C.V. | \$135.00 | 5.00% | \$128.25 | 17,517 | 30,553 | \$2,246,555.25 | \$3,918,422.25 |
| 20 | ABC UNIFORMES, S.A. DE C.V. | \$686.19 | 5.00% | \$651.88 | 5,280 | 5,944 | \$3,441,926.40 | \$3,874,774.72 |
| 21 | GRUPO AUS VER, S.A. DE C.V. | \$712.07 | 35.00% | \$462.84 | 125 | 184 | \$57,855.00 | \$85,162.56 |
| 22 | TEXIN, S.A. DE C.V. | \$487.10 | 5.00% | \$462.74 | 7,552 | 10,497 | \$3,494,612.48 | \$4,857,381.78 |
| 23 | TEXIN, S.A. DE C.V. | \$503.94 | 5.00% | \$478.74 | 3,694 | 7,908 | \$1,768,465.56 | \$3,785,875.92 |
| 24 | COMERCIALIZADORA MUNRRRO, S.A. DE C.V. | \$545.00 | 8.00% | \$501.40 | 19,791 | 39,628 | \$9,923,207.40 | \$19,869,479.20 |
| 25 | ABC UNIFORMES, S.A. DE C.V. | \$540.80 | 4.00% | \$519.16 | 3,691 | 8,757 | \$1,916,219.56 | \$4,546,284.12 |
| 26 | GRUPO AUS VER, S.A. DE C.V. | \$498.49 | 35.00% | \$324.01 | 353 | 811 | \$114,375.53 | \$262,772.11 |
| 27 | LINK-INC ADMINISTRACION, S.A. DE C.V. | \$673.21 | 41.30% | \$395.17 | 1,465 | 2,438 | \$578,924.05 | \$963,424.46 |
| 28 | COMERCIALIZADORA YAVE, S.A. DE C.V. | \$686.88 | 15.00% | \$583.84 | 31 | 42 | \$18,099.04 | \$24,521.28 |
| 29 | COMERCIALIZADORA EJECUTIVA MONTER, S.A. DE C.V. | \$308.13 | 29.00% | \$218.77 | 61,090 | 102,694 | \$13,364,659.30 | \$22,466,366.38 |
| 29 | TEXSKIN, S.A. DE C.V. | \$308.13 | 28.00% | \$221.85 | 26,173 | 44,000 | \$5,806,480.05 | \$9,761,400.00 |
| 30 | WAYAK MEDIA, S.A. DE C.V. | \$502.23 | 2.20% | \$491.18 | 7,763 | 15,531 | \$3,813,030.34 | \$7,628,516.58 |
| 31 | WAYAK MEDIA, S.A. DE C.V. | \$318.81 | 2.00% | \$312.43 | 1,256 | 2,088 | \$392,412.08 | \$652,353.84 |
| 32 | WAYAK MEDIA, S.A. DE C.V. | \$720.13 | 2.18% | \$704.43 | 9,376 | 14,181 | \$6,604,735.68 | \$9,989,521.83 |
| 34 | BELL-KROM, S.A. DE C.V. | \$707.22 | 4.00% | \$678.93 | 34,828 | 51,631 | \$23,645,774.04 | \$35,053,834.83 |
| 35 | CONFECCIONES TEXTILES, EQUIPO INDUSTRIAL DEL BAJÍO, S. DE R.L. DE C.V. | \$2,572.81 | 4.00% | \$2,469.89 | 5,906 | 8,286 | \$14,587,170.34 | \$20,465,508.54 |
| 36 | BELL-KROM, S.A. DE C.V. | \$2,205.86 | 4.00% | \$2,117.62 | 7,535 | 12,280 | \$15,956,266.70 | \$26,004,373.60 |
| 37 | AZTECA SPORTS, S.A. DE C.V. | \$3,050.24 | 44.26% | \$1,700.20 | 482 | 883 | \$819,496.40 | \$1,501,276.60 |
| 39 | CONFECCIONES TEXTILES, EQUIPO INDUSTRIAL DEL BAJÍO, S. DE R.L. DE C.V. | \$939.90 | 4.00% | \$902.30 | 14,926 | 34,250 | \$13,467,729.80 | \$30,903,775.00 |
| 40 | ABASTO HOSPITALARIO, S.A. DE C.V. | \$330.00 | 30.00% | \$231.00 | 476 | 1,167 | \$109,956.00 | \$269,577.00 |
| 41 | LULUCAT CORPORATION MEXICO, S.A. DE C.V. | \$456.47 | 20.04% | \$364.99 | 7,919 | 18,093 | \$2,890,355.81 | \$6,603,764.07 |
| 42 | LULUCAT CORPORATION MEXICO, S.A. DE C.V. | \$676.86 | 17.27% | \$559.96 | 1,307 | 2,801 | \$731,867.72 | \$1,568,447.96 |
| 43 | ALTERNATIVA CREATIVA 360, S.A. DE C.V. | \$1,217.70 | 15.00% | \$1,035.04 | 12,603 | 18,811 | \$13,044,609.12 | \$19,470,137.44 |
| 44 | TRADEX TEXTIL, S.A. DE C.V. | \$1,515.48 | 10.00% | \$1,363.93 | 7,801 | 13,694 | \$10,640,017.93 | \$18,677,657.42 |
| 45 | ABASTO HOSPITALARIO, S.A. DE C.V. | \$155.34 | 37.95% | \$96.38 | 13,887 | 21,566 | \$1,338,429.06 | \$2,078,531.08 |
| 46 | GRUPO AUS VER, S.A. DE C.V. | \$110.81 | 35.00% | \$72.02 | 7,567 | 11,749 | \$544,975.34 | \$846,162.98 |
| 47 | BELL-KROM, S.A. DE C.V. | \$579.16 | 12.00% | \$509.66 | 12,395 | 30,437 | \$6,317,235.70 | \$15,512,521.42 |
| 48 | TEXTIL GOB, S.A. DE C.V. | \$521.56 | 10.00% | \$469.40 | 45,419 | 65,239 | \$21,319,678.60 | \$30,623,186.60 |
| 49 | TEXTIL GOB, S.A. DE C.V. | \$515.00 | 10.00% | \$463.50 | 94,649 | 141,932 | \$43,869,811.50 | \$65,785,482.00 |
| 49 | TRADEX TEXTIL, S.A. DE C.V. | \$515.00 | 8.80% | \$469.68 | 40,549 | 60,798 | \$19,045,054.32 | \$28,555,604.64 |
| 50 | COMERCIALIZADORA MUNRRRO, S.A. DE C.V. | \$94.21 | 8.00% | \$86.67 | 6,332 | 13,384 | \$548,794.44 | \$1,159,991.28 |
| 51 | COMERCIALIZADORA MUNRRRO, S.A. DE C.V. | \$196.51 | 8.00% | \$180.78 | 4,106 | 7,560 | \$742,282.68 | \$1,366,696.80 |
| 52 | COMERCIALIZADORA MUNRRRO, S.A. DE C.V. | \$99.19 | 8.00% | \$91.25 | 4,084 | 6,079 | \$372,665.00 | \$554,708.75 |



2025
Año de
La Mujer

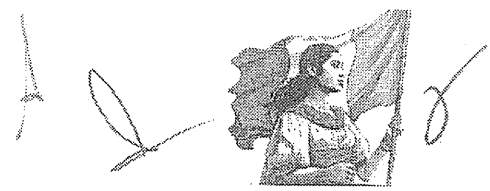

FALLO

LICITACIÓN PÚBLICA NACIONAL ELECTRÓNICA
No. LA-06-400-006400001-N-14-2025

ADQUISICIÓN CONSOLIDADA DE VESTUARIO, UNIFORMES, CALZADO Y EQUIPO DE PROTECCIÓN PARA EL EJERCICIO FISCAL 2025.

| PARTIDA | LICITANTE ADJUDICADO | PMR | PORCENTAJE DE DESCUENTO OFERTADO | PRECIO CON DESCUENTO ADJUDICADO SIN I.V.A. | CANTIDAD MÍNIMA ADJUDICADA | CANTIDAD MÁXIMA ADJUDICADA | MONTO MÍNIMO TOTAL ADJUDICADO | MONTO MÁXIMO TOTAL ADJUDICADO |
|---------|---|------------|----------------------------------|--|----------------------------|----------------------------|-------------------------------|-------------------------------|
| 53 | COMERCIALIZADORA MUNRRD, S.A. DE C.V. | \$162.49 | 8.00% | \$149.49 | 7,416 | 7,837 | \$1,108,617.84 | \$1,171,553.13 |
| 54 | INDUSTRIAS HABER'S, S.A. DE C.V. | \$158.60 | 5.00% | \$150.67 | 136 | 257 | \$20,491.12 | \$38,722.19 |
| 55 | LULUCAT CORPORATION MEXICO, S.A. DE C.V. | \$365.00 | 45.21% | \$199.98 | 10,268 | 14,438 | \$2,053,394.64 | \$2,887,311.24 |
| 56 | INDUSTRIAS HABER'S, S.A. DE C.V. | \$432.01 | 1.00% | \$427.68 | 5 | 12 | \$2,138.40 | \$5,132.16 |
| 57 | INDUSTRIAS HABER'S, S.A. DE C.V. | \$161.74 | 1.00% | \$160.12 | 9 | 18 | \$1,441.98 | \$2,882.16 |
| 58 | COMERCIALIZADORA MUNRRD, S.A. DE C.V. | \$645.00 | 8.00% | \$593.40 | 4,144 | 7,603 | \$2,459,049.60 | \$4,511,620.20 |
| 59 | SESITL S.A. DE C.V. | \$527.61 | 1.44% | \$520.01 | 2 | 3 | \$1,040.02 | \$1,560.03 |
| 60 | UNIFORMES EL TREN, S.A. DE C.V. | \$388.95 | 17.00% | \$322.82 | 18,909 | 32,956 | \$6,104,203.38 | \$10,538,855.92 |
| 61 | UNIFORMES EL TREN, S.A. DE C.V. | \$385.22 | 16.00% | \$323.58 | 5,950 | 11,922 | \$1,925,501.00 | \$3,857,720.76 |
| 62 | CUSTOM SEWING, S.A. DE C.V. | \$527.28 | 12.29% | \$462.47 | 51,797 | 69,666 | \$23,954,558.59 | \$32,218,435.02 |
| 62 | TRADEX TEXTIL, S.A. DE C.V. | \$527.28 | 11.00% | \$469.27 | 31,085 | 41,806 | \$14,587,257.95 | \$19,618,301.62 |
| 62 | TEXTIL GOB, S.A. DE C.V. | \$527.28 | 10.00% | \$474.55 | 20,701 | 27,851 | \$9,823,659.55 | \$13,216,692.05 |
| 63 | BELL-KROM, S.A. DE C.V. | \$560.20 | 12.00% | \$492.97 | 45,639 | 72,162 | \$22,498,657.83 | \$35,573,701.14 |
| 64 | INDUSTRIAS HABER'S, S.A. DE C.V. | \$693.19 | 10.00% | \$623.87 | 26,745 | 34,807 | \$16,685,403.15 | \$21,715,043.09 |
| 65 | TOPO TACTICO, S.A. DE C.V. | \$577.81 | 7.00% | \$537.36 | 14,264 | 28,672 | \$7,664,903.04 | \$15,407,185.92 |
| 66 | LINK-INC ADMINISTRACION, S.A. DE C.V. | \$733.00 | 30.60% | \$510.09 | 4,356 | 6,106 | \$2,221,952.04 | \$3,114,609.54 |
| 67 | GRUPO AUS VER, S.A. DE C.V. | \$469.29 | 35.00% | \$305.03 | 1,950 | 4,847 | \$596,808.50 | \$1,478,480.81 |
| 68 | BELL-KROM, S.A. DE C.V. | \$394.65 | 4.15% | \$378.27 | 5,990 | 12,402 | \$2,265,837.30 | \$4,691,304.54 |
| 69 | BELL-KROM, S.A. DE C.V. | \$502.55 | 4.10% | \$481.94 | 8,044 | 12,739 | \$3,876,725.36 | \$6,139,453.66 |
| 70 | ALTERNATIVA CREATIVA 360, S.A. DE C.V. | \$713.57 | 5.00% | \$202.89 | 32,257 | 63,871 | \$6,544,622.73 | \$12,958,787.19 |
| 71 | ALTERNATIVA CREATIVA 360, S.A. DE C.V. | \$260.00 | 15.00% | \$221.00 | 4,147 | 8,482 | \$916,487.00 | \$1,874,522.00 |
| 72 | ALTERNATIVA CREATIVA 360, S.A. DE C.V. | \$340.51 | 15.00% | \$289.43 | 7,573 | 17,908 | \$2,191,853.39 | \$5,183,112.44 |
| 73 | PUNTO EUROPEO, S.A. DE C.V. | \$314.05 | 12.00% | \$276.36 | 1,361 | 3,323 | \$376,125.96 | \$918,344.26 |
| 75 | PUNTO EUROPEO, S.A. DE C.V. | \$250.49 | 12.00% | \$220.43 | 9,630 | 18,142 | \$2,122,740.90 | \$3,999,041.06 |
| 76 | WAYAK MEDIA, S.A. DE C.V. | \$219.70 | 12.00% | \$193.33 | 40,676 | 85,029 | \$7,863,891.08 | \$15,438,656.52 |
| 77 | GRUPO VITS Q, S.A. DE C.V. | \$354.58 | 39.00% | \$216.29 | 815 | 1,542 | \$176,276.35 | \$333,519.18 |
| 78 | ALTERNATIVA CREATIVA 360, S.A. DE C.V. | \$326.72 | 15.00% | \$277.71 | 22,442 | 55,436 | \$6,232,367.82 | \$15,395,131.56 |
| 79 | PUNTO EUROPEO, S.A. DE C.V. | \$265.77 | 12.00% | \$233.87 | 8,611 | 16,625 | \$2,013,854.57 | \$3,988,088.75 |
| 80 | LULUCAT CORPORATION MEXICO, S.A. DE C.V. | \$673.78 | 16.89% | \$559.97 | 14,567 | 35,516 | \$8,157,082.99 | \$19,887,894.52 |
| 82 | COMERCIALIZADORA MUNRRD, S.A. DE C.V. | \$693.57 | 8.00% | \$638.08 | 1,492 | 3,633 | \$952,015.36 | \$2,311,763.84 |
| 83 | GRUPO VITS Q, S.A. DE C.V. | \$498.38 | 39.00% | \$304.01 | 368 | 797 | \$111,875.68 | \$242,295.97 |
| 84 | GRUPO INDUSTRIAL ASAD, S.A. DE C.V. | \$1,674.27 | 7.00% | \$1,557.07 | 17,024 | 20,770 | \$26,507,559.68 | \$32,340,343.90 |
| 85 | SERVICIOS EMPRESARIALES BLANROJ, S.A. DE C.V. | \$1,284.96 | 12.00% | \$1,130.76 | 230 | 573 | \$260,074.80 | \$647,925.48 |
| 86 | MAGNOCOM, S.A. DE C.V. | \$528.43 | 8.20% | \$485.09 | 63,775 | 83,961 | \$30,936,614.75 | \$40,728,641.49 |
| 87 | ABC UNIFORMES, S.A. DE C.V. | \$1,064.37 | 3.00% | \$1,032.43 | 3,057 | 7,529 | \$3,135,489.91 | \$7,773,165.47 |
| 88 | INDUSTRIAS HABER'S, S.A. DE C.V. | \$761.57 | 15.00% | \$647.33 | 3,570 | 8,910 | \$2,310,968.10 | \$5,767,710.30 |
| 89 | COMERCIALIZADORA MUNRRD, S.A. DE C.V. | \$1,122.32 | 8.00% | \$1,032.53 | 188 | 434 | \$194,115.64 | \$448,118.62 |
| 90 | INDUSTRIAS HABER'S, S.A. DE C.V. | \$627.08 | 15.00% | \$533.01 | 3,529 | 8,456 | \$1,880,982.29 | \$4,507,132.56 |
| 91 | COMERCIALIZADORA MUNRRD, S.A. DE C.V. | \$796.04 | 8.00% | \$704.78 | 3,160 | 6,184 | \$2,227,010.00 | \$4,358,174.00 |
| 92 | INDUSTRIAS HABER'S, S.A. DE C.V. | \$555.00 | 15.00% | \$471.75 | 4,017 | 9,684 | \$1,895,019.75 | \$4,568,427.00 |
| 93 | COMERCIALIZADORA MUNRRD, S.A. DE C.V. | \$1,455.00 | 8.00% | \$1,338.50 | 60,925 | 71,196 | \$81,554,205.00 | \$95,302,965.00 |
| 94 | INDUSTRIAS HABER'S, S.A. DE C.V. | \$1,379.11 | 15.00% | \$1,172.24 | 2,070 | 5,170 | \$2,426,536.80 | \$6,060,480.80 |
| 95 | INDUSTRIAS HABER'S, S.A. DE C.V. | \$40.04 | 1.00% | \$39.63 | 4 | 10 | \$158.52 | \$396.30 |
| 96 | MERAKI CTYC, S.A. DE C.V. | \$498.30 | 10.30% | \$446.97 | 1,052 | 2,622 | \$470,212.44 | \$1,171,955.34 |
| 97 | MERAKI CTYC, S.A. DE C.V. | \$496.49 | 10.20% | \$445.84 | 1,369 | 3,407 | \$610,354.95 | \$1,518,976.88 |
| 98 | TRADEX TEXTIL, S.A. DE C.V. | \$465.25 | 3.00% | \$451.29 | 8,959 | 21,426 | \$4,043,107.11 | \$9,669,339.34 |

F
 2
 4
 6
 8
 10
 12
 14
 16
 18
 20
 22
 24
 26
 28
 30
 32
 34
 36
 38
 40
 42
 44
 46
 48
 50
 52
 54
 56
 58
 60
 62
 64
 66
 68
 70
 72
 74
 76
 78
 80
 82
 84
 86
 88
 90
 92
 94
 96
 98
 100

1
 2
 3
 4
 5
 6
 7
 8
 9
 10
 11
 12
 13
 14
 15
 16
 17
 18
 19
 20
 21
 22
 23
 24
 25
 26
 27
 28
 29
 30
 31
 32
 33
 34
 35
 36
 37
 38
 39
 40
 41
 42
 43
 44
 45
 46
 47
 48
 49
 50



2025
Año de
La Mujer



FALLO

LICITACIÓN PÚBLICA NACIONAL ELECTRÓNICA
No. LA-06-400-006400001-N-14-2025

ADQUISICIÓN CONSOLIDADA DE VESTUARIO, UNIFORMES, CALZADO Y EQUIPO DE PROTECCIÓN PARA EL EJERCICIO FISCAL 2025.

| PARTIDA | LICITANTE ADJUDICADO | PMR | PORCENTAJE DE DESCUENTO OFERTADO | PRECIO CON DESCUENTO ADJUDICADO SIN I.V.A. | CANTIDAD MÍNIMA ADJUDICADA | CANTIDAD MÁXIMA ADJUDICADA | MONTO MÍNIMO TOTAL ADJUDICADO | MONTO MÁXIMO TOTAL ADJUDICADO |
|---------|--|------------|----------------------------------|--|----------------------------|----------------------------|-------------------------------|-------------------------------|
| 99 | TRADEX TEXTIL, S.A. DE C.V. | \$433.22 | 4.00% | \$415.89 | 18,884 | 45,823 | \$7,853,666.76 | \$19,057,327.47 |
| 100 | INDUSTRIAS HABER'S, S.A. DE C.V. | \$421.45 | 1.00% | \$417.23 | 26 | 32 | \$10,847.98 | \$13,351.36 |
| 101 | SESITI, S.A. DE C.V. | \$247.62 | 1.06% | \$244.99 | 10 | 12 | \$2,449.90 | \$2,939.88 |
| 102 | SESITI, S.A. DE C.V. | \$401.20 | 2.04% | \$393.01 | 169 | 240 | \$66,418.69 | \$94,322.40 |
| 103 | GRUPO INDUSTRIAL ASAD, S.A. DE C.V. | \$2,651.75 | 7.00% | \$2,466.12 | 49,474 | 57,537 | \$122,008,820.88 | \$141,893,146.44 |
| 104 | INDUSTRIAS HABER'S, S.A. DE C.V. | \$1,717.54 | 15.00% | \$1,459.90 | 5,358 | 9,200 | \$7,822,144.20 | \$13,431,080.00 |
| 105 | MAGNOCOM, S.A. DE C.V. | \$3,735.00 | 8.20% | \$3,428.73 | 3,712 | 9,167 | \$12,727,445.76 | \$31,431,167.91 |
| 106 | COMERCIALIZADORA MUNRRO, S.A. DE C.V. | \$2,842.50 | 8.00% | \$2,615.10 | 22,817 | 25,400 | \$59,668,736.70 | \$66,423,540.00 |
| 107 | UNIFORMES INNOVACION, S.A. DE C.V. | \$3,270.93 | 19.00% | \$2,649.45 | 61 | 78 | \$161,616.45 | \$206,657.10 |
| 108 | GRUPO INDUSTRIAL ASAD, S.A. DE C.V. | \$3,235.00 | 7.00% | \$3,008.55 | 7,269 | 9,663 | \$21,869,149.95 | \$29,071,618.65 |
| 109 | INDUSTRIAS HABER'S, S.A. DE C.V. | \$1,737.03 | 10.00% | \$1,563.32 | 298 | 734 | \$465,869.36 | \$1,147,476.88 |
| 110 | GRUPO INDUSTRIAL ASAD, S.A. DE C.V. | \$2,504.43 | 7.00% | \$2,329.11 | 21,755 | 24,002 | \$50,669,788.05 | \$55,903,298.22 |
| 111 | INDUSTRIAS HABER'S, S.A. DE C.V. | \$3,195.24 | 10.00% | \$2,875.71 | 1,092 | 2,696 | \$3,140,275.32 | \$7,752,914.16 |
| 112 | INDUSTRIAS HABER'S, S.A. DE C.V. | \$2,123.77 | 10.00% | \$1,911.39 | 2,960 | 5,466 | \$5,657,714.40 | \$10,447,657.74 |
| 113 | INDUSTRIAS HABER'S, S.A. DE C.V. | \$2,902.19 | 10.00% | \$2,611.97 | 619 | 1,238 | \$1,616,809.43 | \$3,233,618.86 |
| 114 | INDUSTRIAS HABER'S, S.A. DE C.V. | \$2,528.79 | 15.00% | \$2,149.47 | 6,475 | 10,773 | \$13,917,818.25 | \$23,156,240.31 |
| 115 | GRUPO VITS Q, S.A. DE C.V. | \$1,432.17 | 16.00% | \$1,203.02 | 6 | 6 | \$7,218.12 | \$7,218.12 |
| 116 | BELL-KROM, S.A. DE C.V. | \$555.88 | 4.20% | \$532.53 | 3,747 | 8,982 | \$1,995,389.91 | \$4,783,184.46 |
| 117 | BELL-KROM, S.A. DE C.V. | \$1,175.00 | 10.00% | \$1,057.50 | 42,298 | 101,993 | \$44,730,135.00 | \$107,857,597.50 |
| 117 | MANUFACTURAS SERKA CONTINENTALES, S.A. DE C.V. | \$1,175.00 | 4.20% | \$1,125.65 | 18,127 | 43,714 | \$20,404,657.55 | \$49,206,664.10 |
| 118 | COMERCIALIZADORA MUNRRO, S.A. DE C.V. | \$1,407.68 | 8.00% | \$1,295.06 | 2,577 | 6,309 | \$3,337,369.62 | \$8,170,533.54 |
| 119 | TEC SOLUCIONES, S.A. DE C.V. | \$621.99 | 31.50% | \$426.06 | 16,287 | 33,575 | \$6,939,239.22 | \$14,304,964.50 |
| 120 | COMERCIALIZADORA SAN AGUSTIN, S.A. DE C.V. | \$690.67 | 18.00% | \$566.34 | 16,087 | 24,886 | \$9,110,711.58 | \$14,093,937.24 |
| 122 | BECESA, S.A. DE C.V. | \$743.60 | 9.00% | \$676.67 | 10,631 | 13,110 | \$7,193,678.77 | \$8,871,143.70 |
| 123 | BECESA, S.A. DE C.V. | \$783.40 | 9.00% | \$712.89 | 4,459 | 8,009 | \$3,178,776.51 | \$5,709,536.01 |
| 124 | ELMECA, S.A. DE C.V. | \$1,012.75 | 7.85% | \$933.24 | 4,967 | 11,266 | \$4,635,403.08 | \$10,513,881.84 |
| 125 | ELMECA, S.A. DE C.V. | \$958.06 | 7.85% | \$882.85 | 1,303 | 1,671 | \$1,150,353.55 | \$1,475,242.35 |
| 126 | ELMECA, S.A. DE C.V. | \$1,148.00 | 7.85% | \$1,057.88 | 1,450 | 3,036 | \$1,533,926.00 | \$3,211,723.68 |
| 127 | TEC SOLUCIONES, S.A. DE C.V. | \$1,009.97 | 19.50% | \$813.02 | 3,389 | 7,946 | \$2,755,324.78 | \$6,460,256.92 |
| 128 | BUNKER 369, S.A. DE C.V. | \$1,987.48 | 50.00% | \$993.74 | 313 | 371 | \$311,040.62 | \$368,677.54 |
| 129 | CALZADO DURAMIL DE MEXICO, S.A. DE C.V. | \$272.77 | 24.11% | \$207.00 | 14,163 | 25,567 | \$2,931,741.00 | \$5,292,369.00 |
| 130 | ELMECA, S.A. DE C.V. | \$738.00 | 17.00% | \$612.54 | 121,074 | 154,333 | \$74,162,667.96 | \$94,535,135.82 |
| 130 | PROVEEDORA INDUSTRIAL LEONESA, S.A. DE C.V. | \$738.00 | 16.90% | \$613.27 | 72,651 | 92,613 | \$44,554,678.77 | \$56,796,774.51 |
| 130 | BELL-KROM, S.A. DE C.V. | \$738.00 | 15.00% | \$627.30 | 48,412 | 61,710 | \$30,368,847.60 | \$38,710,683.00 |
| 131 | ELMECA, S.A. DE C.V. | \$805.72 | 7.90% | \$742.06 | 11,740 | 23,198 | \$8,711,784.40 | \$17,214,307.88 |
| 133 | BELL-KROM, S.A. DE C.V. | \$1,015.48 | 15.00% | \$863.15 | 44,838 | 107,716 | \$38,701,919.70 | \$92,975,065.40 |
| 134 | ELMECA, S.A. DE C.V. | \$788.00 | 7.90% | \$725.74 | 26,822 | 40,949 | \$19,465,798.28 | \$29,718,327.26 |
| 135 | BELL-KROM, S.A. DE C.V. | \$1,057.55 | 15.00% | \$898.91 | 44,819 | 63,869 | \$40,288,247.29 | \$57,412,482.79 |
| 136 | BECESA, S.A. DE C.V. | \$1,104.18 | 11.00% | \$982.72 | 7,523 | 10,844 | \$7,393,002.56 | \$10,656,615.68 |
| 137 | LG SEGURIDAD, S.A. DE C.V. | \$857.48 | 35.09% | \$556.59 | 423 | 936 | \$235,437.57 | \$520,968.24 |
| 138 | LG SEGURIDAD, S.A. DE C.V. | \$1,076.36 | 50.36% | \$534.30 | 491 | 932 | \$262,341.30 | \$497,967.60 |
| 139 | BECESA, S.A. DE C.V. | \$1,263.72 | 11.00% | \$1,124.71 | 3,391 | 6,569 | \$3,813,891.61 | \$7,388,219.99 |
| 141 | HPM REPRESENTACIONES, S. DE R.L. DE C.V. | \$965.60 | 30.00% | \$675.92 | 478 | 1,121 | \$323,089.76 | \$757,706.32 |
| 142 | GRUPO VITS Q, S.A. DE C.V. | \$863.54 | 26.00% | \$639.01 | 845 | 1,854 | \$539,963.45 | \$1,184,724.54 |
| 144 | BECESA, S.A. DE C.V. | \$925.62 | 11.00% | \$823.80 | 8,491 | 16,064 | \$6,994,885.80 | \$13,233,523.20 |
| 145 | BECESA, S.A. DE C.V. | \$1,039.02 | 11.00% | \$924.72 | 49,818 | 66,401 | \$46,067,700.96 | \$61,402,332.72 |
| 146 | MANUFACTURAS SERKA CONTINENTALES, S.A. DE C.V. | \$724.12 | 10.00% | \$651.70 | 577 | 1,124 | \$376,030.90 | \$732,510.80 |
| 147 | AZTECA SPORTS, S.A. DE C.V. | \$294.22 | 33.72% | \$195.00 | 2,567 | 6,414 | \$500,565.00 | \$1,280,730.00 |

1
 2
 3
 4
 5
 6
 7
 8
 9
 10
 11
 12
 13
 14
 15
 16
 17
 18
 19
 20
 21
 22
 23
 24
 25
 26
 27
 28
 29
 30
 31
 32
 33
 34
 35
 36
 37
 38
 39
 40
 41
 42
 43
 44
 45
 46
 47
 48
 49
 50
 51
 52
 53
 54
 55
 56
 57
 58
 59
 60
 61
 62
 63
 64
 65
 66
 67
 68
 69
 70
 71
 72
 73
 74
 75
 76
 77
 78
 79
 80
 81
 82
 83
 84
 85
 86
 87
 88
 89
 90
 91
 92
 93
 94
 95
 96
 97
 98
 99
 100
 101
 102
 103
 104
 105
 106
 107
 108
 109
 110
 111
 112
 113
 114
 115
 116
 117
 118
 119
 120
 121
 122
 123
 124
 125
 126
 127
 128
 129
 130
 131
 132
 133
 134
 135
 136
 137
 138
 139
 140
 141
 142
 143
 144
 145
 146
 147



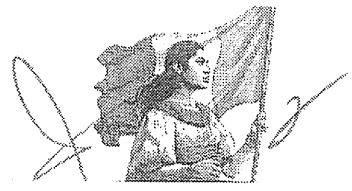

FALLO

LICITACIÓN PÚBLICA NACIONAL ELECTRÓNICA

No. LA-06-400-006400001-N-14-2025

ADQUISICIÓN CONSOLIDADA DE VESTUARIO, UNIFORMES, CALZADO Y EQUIPO DE PROTECCIÓN PARA EL EJERCICIO FISCAL 2025.

| PARTIDA | LICITANTE ADJUDICADO | PMR | PORCENTAJE DE DESCUENTO OFERTADO | PRECIO CON DESCUENTO ADJUDICADO SIN I.V.A. | CANTIDAD MÍNIMA ADJUDICADA | CANTIDAD MÁXIMA ADJUDICADA | MONTO MÍNIMO TOTAL ADJUDICADO | MONTO MÁXIMO TOTAL ADJUDICADO |
|--------------|---|------------|----------------------------------|--|----------------------------|----------------------------|-------------------------------|-------------------------------|
| 148 | SERVICIOS EMPRESARIALES BLANROJ, S.A. DE C.V. | \$676.55 | 16.00% | \$568.30 | 933 | 2,013 | \$530,223.90 | \$1,143,987.90 |
| 149 | BELL-KROM, S.A. DE C.V. | \$339.75 | 10.00% | \$305.77 | 34,501 | 64,505 | \$10,549,370.77 | \$19,723,693.85 |
| 150 | BELL-KROM, S.A. DE C.V. | \$339.75 | 10.05% | \$305.60 | 1,630 | 3,495 | \$498,128.00 | \$1,058,072.00 |
| 154 | LG SEGURIDAD, S.A. DE C.V. | \$168.80 | 60.49% | \$66.69 | 225 | 484 | \$15,005.25 | \$32,277.96 |
| 155 | MANUFACTURAS SERKA CONTINENTALES, S.A. DE C.V. | \$185.33 | 10.00% | \$166.79 | 11,176 | 17,055 | \$1,864,045.04 | \$2,844,603.45 |
| 157 | BUNKER 369, S.A. DE C.V. | \$30.59 | 25.00% | \$22.94 | 15,361 | 27,854 | \$352,381.34 | \$638,970.76 |
| 158 | LG SEGURIDAD, S.A. DE C.V. | \$222.98 | 61.84% | \$85.08 | 6,170 | 9,805 | \$524,943.60 | \$834,209.40 |
| 159 | LG SEGURIDAD, S.A. DE C.V. | \$992.59 | 24.05% | \$755.87 | 2,093 | 4,931 | \$1,577,849.91 | \$3,717,332.97 |
| 160 | LG SEGURIDAD, S.A. DE C.V. | \$265.89 | 45.22% | \$145.65 | 5,013 | 7,107 | \$730,143.45 | \$1,035,134.55 |
| 161 | TEXTIL GOB, S.A. DE C.V. | \$725.70 | 3.50% | \$700.30 | 4,145 | 4,952 | \$2,902,743.50 | \$3,467,885.60 |
| 162 | WAYAK MEDIA, S.A. DE C.V. | \$475.64 | 12.00% | \$418.56 | 10,655 | 22,906 | \$4,459,756.80 | \$9,587,535.36 |
| 163 | TEXTIL GOB, S.A. DE C.V. | \$1,235.77 | 3.50% | \$1,192.51 | 3,084 | 6,893 | \$3,677,700.84 | \$8,219,971.43 |
| 164 | LG SEGURIDAD, S.A. DE C.V. | \$40.32 | 82.60% | \$7.01 | 59,343 | 133,981 | \$415,094.43 | \$938,996.51 |
| 165 | LG SEGURIDAD, S.A. DE C.V. | \$55.44 | 51.13% | \$27.09 | 11,177 | 21,951 | \$302,784.93 | \$594,652.59 |
| 166 | LULUCAT CORPORATION MEXICO, S.A. DE C.V. | \$194.04 | 33.00% | \$130.00 | 596 | 1,359 | \$77,480.00 | \$176,676.00 |
| 167 | LG SEGURIDAD, S.A. DE C.V. | \$322.56 | 51.11% | \$157.69 | 2,699 | 5,599 | \$425,605.31 | \$882,906.31 |
| 168 | LG SEGURIDAD, S.A. DE C.V. | \$505.27 | 25.39% | \$376.98 | 1,040 | 2,406 | \$392,059.20 | \$907,013.88 |
| 169 | LG SEGURIDAD, S.A. DE C.V. | \$498.25 | 67.01% | \$164.37 | 3,461 | 7,950 | \$568,884.57 | \$1,306,741.50 |
| 170 | SERVICIOS EMPRESARIALES BLANROJ, S.A. DE C.V. | \$547.96 | 12.00% | \$482.20 | 738 | 1,543 | \$355,863.60 | \$744,034.60 |
| 171 | LG SEGURIDAD, S.A. DE C.V. | \$253.82 | 73.05% | \$68.40 | 2,456 | 5,917 | \$167,990.40 | \$404,722.80 |
| 172 | LG SEGURIDAD, S.A. DE C.V. | \$467.61 | 59.42% | \$189.75 | 352 | 832 | \$66,792.00 | \$161,667.00 |
| 173 | M&E PUBLICIDAD Y COMUNICACION HISPANA, S.A. DE C.V. | \$107.28 | 21.22% | \$84.51 | 4,822 | 7,862 | \$407,507.22 | \$664,417.62 |
| 174 | DESTINO ALTA TECNOLOGÍA, S.A. DE C.V. | \$536.11 | 42.18% | \$309.97 | 735 | 1,635 | \$227,827.95 | \$506,800.95 |
| 175 | SERVICIOS EMPRESARIALES BLANROJ, S.A. DE C.V. | \$229.11 | 60.00% | \$91.64 | 2,385 | 5,319 | \$218,561.40 | \$487,433.16 |
| 176 | SERVICIOS EMPRESARIALES BLANROJ, S.A. DE C.V. | \$48.82 | 56.00% | \$21.48 | 48,037 | 113,714 | \$1,031,834.76 | \$2,442,576.72 |
| 177 | LULUCAT CORPORATION MEXICO, S.A. DE C.V. | \$350.00 | 40.00% | \$210.00 | 9,805 | 21,655 | \$2,059,050.00 | \$4,547,550.00 |
| 178 | GRUPO ROMAY, S.A. DE C.V. | \$398.47 | 8.40% | \$364.99 | 10,512 | 20,748 | \$3,836,774.88 | \$7,572,812.52 |
| TOTAL | | | | | | | \$1,440,385,121.00 | \$2,248,599,423.01 |

Las partidas cuya propuesta presentada por los licitantes, que cumplieron legal-administrativa, técnica y económicamente, pero no ofertaron el precio solvente más bajo, no resultaron adjudicadas de conformidad con lo establecido en el artículo 47 de la LAASP, así como los numerales 2.3 PRECIO MÁXIMO DE REFERENCIA, 2.8 FORMA DE ADJUDICACIÓN, 5. CRITERIOS PARA LA EVALUACIÓN DE PROPOSICIONES, 5.1 CRITERIOS GENERALES DE EVALUACIÓN, 5.4 CRITERIOS DE EVALUACIÓN ECONÓMICA y 6.2 PROPUESTA ECONÓMICA de la Convocatoria, en virtud de lo señalado en el ANEXO 2 del presente fallo.

De conformidad a lo estipulado en los artículos 51 de la LAASP y 58 de su Reglamento, se hace del conocimiento que las partidas mencionadas en el siguiente cuadro, se declaran DESIERTAS al no presentarse proposición solvente alguna:





FALLO

LICITACIÓN PÚBLICA NACIONAL ELECTRÓNICA
No. LA-06-400-006400001-N-14-2025
ADQUISICIÓN CONSOLIDADA DE VESTUARIO, UNIFORMES, CALZADO Y EQUIPO DE PROTECCIÓN PARA EL EJERCICIO FISCAL 2025.

| PARTIDA | CÓDIGO | CONCEPTO | UNIDAD DE MEDIDA | CANTIDAD MÍNIMA | CANTIDAD MÁXIMA | MOTIVO |
|---------|--------|--|------------------|-----------------|-----------------|---------------------------------------|
| 3 | BATA04 | BATA ESTÁNDAR | PIEZA | 16,112 | 37,928 | NO SE RECIBIERON PROPUESTAS SOLVENTES |
| 14 | CAMS03 | CAMISA DE VESTIR DAMA 70% POLIÉSTER 30% ALGODÓN | PIEZA | 17,602 | 35,176 | NO SE RECIBIERON PROPUESTAS SOLVENTES |
| 15 | CAMS04 | CAMISA MANGA CORTA | PIEZA | 21,847 | 25,993 | NO SE RECIBIERON PROPUESTAS SOLVENTES |
| 17 | CAMS06 | CAMISA DE VESTIR CABALLERO 70% ALGODÓN 30% POLIÉSTER | PIEZA | 10,919 | 16,353 | NO SE RECIBIERON PROPUESTAS SOLVENTES |
| 18 | CAMS07 | CAMISA DE VESTIR DAMA 70% ALGODÓN 30% POLIÉSTER | PIEZA | 8,212 | 14,760 | NO SE RECIBIERON PROPUESTAS SOLVENTES |
| 33 | CHAM01 | CHAMARRA 100% POLIÉSTER UNISEX | PIEZA | 24,186 | 51,064 | NO SE RECIBIERON PROPUESTAS SOLVENTES |
| 38 | CHAM06 | CHAMARRA CORTA TIPO BEISBOLERA REPELENTE AL AGUA | PIEZA | 2,998 | 6,510 | NO SE RECIBIERON PROPUESTAS SOLVENTES |
| 74 | PLYP05 | PLAYERA TIPO POLO MANGA CORTA RANGLAN, CABALLERO UNIFORME TÁCTICO 100% POLIÉSTER | PIEZA | 3,673 | 4,937 | NO SE RECIBIERON PROPUESTAS SOLVENTES |
| 81 | TSCC01 | CAMISA PARA TRAJE CABALLERO | PIEZA | 48,384 | 57,498 | NO SE RECIBIERON PROPUESTAS SOLVENTES |
| 121 | CBOR03 | CALZADO BORCEGUÍ DE TRABAJO TIPO II CON CASQUILLO DE PLÁSTICO | PAR | 2,716 | 4,018 | NO SE RECIBIERON PROPUESTAS SOLVENTES |
| 132 | CCHO03 | CALZADO CHOCLO ESTILO DERBY ADMINISTRATIVO UNISEX | PAR | 3,137 | 6,923 | NO SE RECIBIERON PROPUESTAS SOLVENTES |
| 140 | CCHO11 | CALZADO CHOCLO ESTILO BOSTONIANO PARA DAMA | PAR | 2,324 | 5,451 | NO SE RECIBIERON PROPUESTAS SOLVENTES |
| 143 | CTEN02 | CALZADO CHOCLO ESTILO TENIS | PAR | 3,226 | 7,393 | NO SE RECIBIERON PROPUESTAS SOLVENTES |
| 151 | EFPE01 | FAJA DE CUERO TIPO PESISTA | PIEZA | 1,549 | 2,707 | NO SE RECIBIERON PROPUESTAS SOLVENTES |
| 152 | EGCC01 | GUANTES CARNAZA CORTOS | PAR | 21,164 | 32,580 | NO SE RECIBIERON PROPUESTAS SOLVENTES |
| 153 | EGCL02 | GUANTES CARNAZA LARGOS | PAR | 2,520 | 5,584 | NO SE RECIBIERON PROPUESTAS SOLVENTES |

Asimismo, se declara **DESIERTA**, la siguiente partida con fundamento en el artículo 51 de la LAASP y 58 de su Reglamento, por no haberse presentado proposiciones en el Acto de Presentación y Apertura de Proposiciones:

| PARTIDA | CÓDIGO | CONCEPTO | UNIDAD DE MEDIDA | CANTIDAD MÍNIMA | CANTIDAD MÁXIMA | MOTIVO |
|---------|--------|----------------------|------------------|-----------------|-----------------|--|
| 156 | EGJA05 | GUANTES TIPO JAPONÉS | PAR | 4,293 | 6,240 | NO SE RECIBIERON PROPUESTAS EN EL ACTO DE PRESENTACIÓN Y APERTURA DE PROPOSICIONES |

Por lo anteriormente expuesto y con fundamento en los artículos 68, 69, fracción II, y 70 de la Ley; 51, primer párrafo, de su Reglamento; y, el numeral 2.8. Forma de Adjudicación de la convocatoria, considerando que existe proposición solvente para las Partidas descritas en el CUADRO RESUMEN DE LAS PARTIDAS SUSCEPTIBLES DE ADJUDICACIÓN, que cumple con los requisitos Legales-Administrativos, Técnicos requeridos por la Convocante, con lo que garantiza satisfactoriamente el cumplimiento de las obligaciones respectivas, habiendo ofertado el mayor porcentaje de descuento, se emite el presente Fallo, por encontrarse dentro



2025
Año de
La Mujer



FALLO

LICITACIÓN PÚBLICA NACIONAL ELECTRÓNICA
No. LA-06-400-006400001-N-14-2025
ADQUISICIÓN CONSOLIDADA DE VESTUARIO, UNIFORMES, CALZADO Y EQUIPO DE PROTECCIÓN PARA EL EJERCICIO FISCAL 2025.

del **Presupuesto Autorizado** para ejercer en el 2025. Asimismo, se adjunta al presente fallo, la información de los Licitantes adjudicados en el presente procedimiento, descrito como **ANEXO 4**, el cual contiene: razón social del proveedor y su domicilio.

Conforme a lo establecido en el artículo 84 del **Reglamento**, en el **ANEXO 3 del presente fallo se señalan los números de Contrato, objeto, monto y vigencia**, así como el porcentaje y monto por el cual deberán otorgarse la garantía de cumplimiento **divisible**, a efecto que el proveedor inicie las gestiones conducentes para la obtención de dicha garantía.

Los contratos tendrán una vigencia a partir de la emisión del presente fallo y hasta el 31 de diciembre de 2025, los precios se mantendrán fijos durante la vigencia de los instrumentos jurídicos y los recursos económicos que se utilizarán para realizar el pago relacionado con los bienes a adquirir corresponderán únicamente al ejercicio fiscal 2025, asimismo, el **APÉNDICE III LUGARES DE ENTREGA**, fue adjuntado en la convocatoria, para que el proveedor y las dependencias o entidades coordinen la entrega correspondiente de los bienes, las cuales deberán ser dentro del presente ejercicio fiscal. Se reitera que los bienes a entregar por los proveedores adjudicados, deberán cumplir con la totalidad de los requisitos técnicos solicitados, entregarse en los domicilios señalados en tiempo y forma para el correcto cumplimiento de los contratos que se adjudiquen, y de conformidad con el mecanismo señalado en el Anexo Técnico del procedimiento de licitación pública.

Cabe destacar que los **ADMINISTRADORES DE LOS CONTRATOS** por parte de **LAS PARTICIPANTES**, son los responsables de verificar el estricto cumplimiento de los **mismos**, que de manera enunciativa, mas no limitativa, se refiere a la entrega en tiempo y forma del listado definitivo de tallas y colores, así como la identidad gráfica e imagen institucional y demás información necesaria por parte de las dependencias y entidades; verificar la recepción de los bienes de conformidad con las características establecidas en el Anexo Técnico; en su caso, cuantificar y aplicar las penas convencionales y deducciones que resulten aplicables y dar trámite a las solicitudes de pago conforme a la normatividad aplicable, de conformidad con lo establecido en el **artículo 7 de la Ley General de Responsabilidades Administrativas**.

Conforme a lo establecido en el artículo 67 de la **Ley**, y de conformidad con el artículo 49 quinto párrafo de la misma, con la notificación del fallo por el que se adjudican los contratos, las obligaciones derivadas de estos serán exigibles sin perjuicio de la obligación de las partes de firmarlo **a más tardar a los 20 (veinte) días hábiles**, a través de la Plataforma **Compras MX**, en términos del **MANUAL de Operación para la utilización en CompraNet, ahora Compras MX**, del Módulo de Formalización de Instrumentos Jurídicos, derivados de los procedimientos de contratación al amparo de la Ley de Adquisiciones, Arrendamientos y Servicios del Sector Público y la Ley de Obras Públicas y Servicios Relacionados con las Mismas, publicado en el Diario Oficial de la Federación el 21 de julio de 2023, en la siguiente página web: <https://comprasmx.buengobierno.gob.mx/mfij>.

En caso de que los licitantes adjudicados no firmen los contratos por causas imputables a los mismos, serán sancionados en términos de lo dispuesto por el artículo 89 de la **Ley**.

Para ello, los licitantes adjudicados deberán entregar a las Participantes la documentación señalada en el numeral 3.2.4. Fallo y 3.2.5. **Firma del (los) Instrumento(s) Jurídico(s) del Apartado 3. Forma y Términos que Regirán los Diversos Actos de este Procedimiento**, de la Convocatoria.

| PERSONA MORAL | PERSONA FÍSICA |
|--|--|
| Original para su cotejo y copia simple o copias certificadas del acta constitutiva y sus modificaciones estatutarias, en donde acredite su existencia legal y personalidad jurídica, mismas que deberán contener y señalar el objeto social en cumplimiento con la naturaleza del bien o servicio a contratar. | Original para su cotejo y copia simple del Acta de Nacimiento. |





FALLO

LICITACIÓN PÚBLICA NACIONAL ELECTRÓNICA

No. LA-06-400-006400001-N-14-2025

ADQUISICIÓN CONSOLIDADA DE VESTUARIO, UNIFORMES, CALZADO Y EQUIPO DE PROTECCIÓN PARA EL EJERCICIO FISCAL 2025.

| PERSONA MORAL | PERSONA FÍSICA |
|---|---|
| Original para su cotejo y copia simple o copias certificadas del poder notarial del representante legal, en donde demuestre tener facultades para la firma del documento. | Copia simple de la Cédula de identificación Fiscal. Copia simple de Clave Única de Registro de Población (CURP). |
| Copia simple de la Cédula de identificación Fiscal. | En su caso, original para su cotejo y copia simple o copias certificadas de poder notarial del representante legal, en donde demuestre tener facultades para la firma del documento. |
| Original para su cotejo y copia simple de Identificación Oficial vigente (pasaporte, credencial para votar, licencia para conducir o cédula profesional), del representante legal que suscribirá el Contrato. | Original para su cotejo y copia simple de Identificación Oficial vigente (pasaporte, credencial para votar, licencia para conducir o cédula profesional), del representante legal que suscribirá el Contrato. O de la Persona Física que participe. |
| Original para su cotejo y copia simple o copias certificadas del comprobante de domicilio con una antigüedad no mayor a 3 meses. | Original para su cotejo y copia simple o copias certificadas del comprobante de domicilio con una antigüedad no mayor a 3 meses. |
| Para efectos de pago, último estado de cuenta bancario con su clave bancaria estandarizada (CLABE) para darle de alta ante el Sistema Integral de Administración Financiera Federal (SIAFF). | Para efectos de pago, último estado de cuenta bancario con su clave bancaria estandarizada (CLABE) para darle de alta ante el Sistema Integral de Administración Financiera Federal (SIAFF). |

La documentación antes mencionada, deberá ser entregada dentro de los primeros 2 días hábiles posteriores a la notificación del presente fallo para la formalización de los **CONTRATOS** a los correos electrónicos de los **ADMINISTRADORES DEL CONTRATO** de **LAS PARTICIPANTES**, los cuales se encuentran descritos en el **ANEXO 5**, del presente fallo. Si los administradores lo requieren podrán solicitar que los Proveedores presenten el original para su cotejo.

LAS PARTICIPANTES podrán solicitar documentación complementaria a la establecida en la presente **CONVOCATORIA**, conforme a la normatividad aplicable a cada una para la formalización de los **CONTRATOS** respectivos.

Si los Proveedores no firman los **CONTRATOS** por causas imputables a los mismos, conforme a lo señalado en el numeral **3.2.5. FIRMA DEL(LOS) INSTRUMENTO(S) JURÍDICO(S)**, de la convocatoria, **LA CONVOCANTE**, sin necesidad de un nuevo procedimiento, podrá adjudicar el **CONTRATO** al **LICITANTE** que haya obtenido el segundo lugar, siempre que la diferencia en precio con respecto a la **PROPOSICIÓN** inicialmente adjudicada no sea superior a un margen del diez por ciento, de conformidad con lo asentado en el presente fallo, y así sucesivamente, en caso de que este último no acepte la adjudicación de las que participaron en este procedimiento licitatorio.

Los **PROVEEDORES** a la firma de los **CONTRATOS**, deberán exhibir las opiniones en sentido positivo a nombre de su representada, observando la antigüedad máxima de treinta días naturales anteriores a la fecha de firma de los **CONTRATOS** (excepto Opinión del **IMSS** la cual será de 15 días naturales a partir de la emisión del fallo), conforme se detalla a continuación:

- **Constancia de Cumplimiento de Obligaciones Fiscales positiva y vigente**, expedida por el SAT, en el que se emita opinión positiva de estar al corriente de sus obligaciones fiscales, de acuerdo al procedimiento previsto en la Regla 2.1.36, de la Resolución Miscelánea Fiscal Vigente. Asimismo, dar cumplimiento a la Regla 2.1.28 de la Resolución Miscelánea Fiscal Vigente.
- **Opinión en sentido positivo y vigente del cumplimiento de obligaciones fiscales en materia de seguridad social**, en términos del "Acuerdo número ACDO.AS2.HCT.270422/107.P.DIR dictado por el H. Consejo Técnico en sesión ordinaria de 27 de abril del presente año, por el que se aprobaron las Reglas de carácter general para la obtención de la opinión del cumplimiento de obligaciones fiscales en materia de seguridad social, así como su Anexo Único", publicado en el DOF el 22 de septiembre de 2022 y su modificación ACUERDO ACDO.AS2.HCT.250423/106.P.DIR dictado en sesión ordinaria celebrada el día 25 de abril del presente año, por el que se aprobaron las Disposiciones transitorias aplicables a las Reglas de carácter general para la obtención de la opinión del



2025
Año de
La Mujer



FALLO

**LICITACIÓN PÚBLICA NACIONAL ELECTRÓNICA
No. LA-06-400-006400001-N-14-2025**

ADQUISICIÓN CONSOLIDADA DE VESTUARIO, UNIFORMES, CALZADO Y EQUIPO DE PROTECCIÓN PARA EL EJERCICIO FISCAL 2025.

cumplimiento de obligaciones fiscales en materia de seguridad social, publicadas el 22 de septiembre de 2022," publicado en el DOF el 4 de mayo de 2023, así como su modificación mediante el Acuerdo ACDO.A52.HCT.270224/34.P.DIR, Publicado en el DOF, el 21 de marzo de 2024.

- **Opinión de Cumplimiento en sentido positivo y vigente de la constancia de situación fiscal en materia de aportaciones patronales y entero de descuentos**, en términos del Acuerdo por el que se emiten las Reglas para la obtención de la constancia de situación fiscal en materia de aportaciones patronales y entero de amortizaciones" aprobado mediante Resolución RCA-5789-01/17, publicado en el Diario Oficial de la Federación el 28 de junio de 2017, así como de su modificación mediante la Resolución RCA-13138-01/24 publicada en el Diario Oficial de la Federación el 22 de abril de 2024.

Con fundamento en el numeral V.17.1 de las Políticas, Bases y Lineamientos en Materia de Adquisiciones, Arrendamientos de Bienes Muebles y Contratación de Servicios de la Secretaría de Hacienda y Crédito Público, así como lo señalado en el artículo 48 fracción II de la Ley de Tesorería de la Federación y 79 del Reglamento de la Ley Federal de Presupuesto y Responsabilidad Hacendaria y para el caso de las Entidades, lo dispuesto en los artículos 70 de la LAASSP y 103 de su RLAASSP, el importe de la garantía, sin incluir el IVA, deberá ser por el 10% del importe máximo del contrato, debiendo presentarse dentro de los 10 (diez) días naturales siguientes a la firma de los contratos correspondientes, garantía de cumplimiento **Divisible** ante los administradores de los contratos de las Participantes, conforme a lo señalado en el numeral 3.12. **GARANTÍAS, inciso A) Garantía de Cumplimiento, del Apartado 3. FORMA Y TÉRMINOS QUE REGISTRÁN LOS DIVERSOS ACTOS DE ESTE PROCEDIMIENTO**, de la Convocatoria.

GARANTÍA DE ANTICIPO

Se entregaran en términos de lo dispuesto en los artículos 16 de la LAASSP y 11 del RLAASSP, el cual deberá gestionarse a través del **ADMINISTRADOR DEL CONTRATO** correspondiente.

Por los motivos asentados en las líneas precedentes del presente Fallo y toda vez que la Coordinación de Adquisiciones Consolidadas de Bienes y Servicios, ejerce las atribuciones previstas en el artículo 25 Bis A, último párrafo, del Reglamento Interior de la Secretaría de Hacienda y Crédito Público en este procedimiento de contratación, con fundamento en lo establecido en los artículos 47, 48 y 49, de la Ley; Lineamientos primero, Fracción I, Sexto y Séptimo, numeral 3, de los "Lineamientos para coordinar y llevar a cabo los procedimientos de contratación para consolidar la adquisición o arrendamiento de bienes muebles o la prestación de servicios de cualquier naturaleza", publicados en el citado Diario Oficial el día 12 de marzo de 2021 y su última reforma publicada el 29 de diciembre de 2022; y numeral 4.2.2.1.20 del Manual de Aplicación General en Materia de Adquisiciones, Arrendamientos y Servicios del Sector Público, el suscrito **Lic. Oscar Bautista Hernández**, con el carácter señalado, emite el presente fallo.

Para efectos de la notificación y en términos del artículo 50 de la Ley, a partir de esta fecha se pone a disposición de los licitantes a través de la Plataforma **Compras MX**, en la dirección electrónica: <https://comprasmx.buengobierno.gob.mx/> la presente acta. Este procedimiento sustituye a la notificación personal.

Finalmente, en atención al punto 18 del ACUERDO por el que se establecen las disposiciones que se deberán observar para la utilización del Sistema Electrónico de Información Pública Gubernamental denominado CompraNet, ahora **Compras MX**, publicado en el Diario Oficial de la Federación el día 28 de junio de 2011, deberá incorporarse en el Registro Único de Proveedores y Contratistas en dicho sistema en la página <https://comprasmx.buengobierno.gob.mx/>, a efectos de que la Secretaría este en posibilidad de dar cumplimiento a lo establecido en el artículo 105 del Reglamento de la Ley.

Después de dar lectura al presente Fallo, se dio por terminado este acto siendo las **21:50 horas** del día **01 de agosto de 2025**.

Este Fallo consta de **21 (veintiún) páginas**, firmadas para los efectos legales y de conformidad, por los asistentes a este evento, quienes reciben copia de la misma



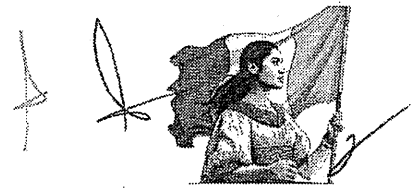

FALLO

LICITACIÓN PÚBLICA NACIONAL ELECTRÓNICA
No. LA-06-400-006400001-N-14-2025
ADQUISICIÓN CONSOLIDADA DE VESTUARIO, UNIFORMES, CALZADO Y EQUIPO DE PROTECCIÓN PARA EL EJERCICIO FISCAL 2025.

POR LA COORDINACIÓN DE ADQUISICIONES CONSOLIDADAS DE BIENES Y SERVICIOS.

| NOMBRE | CARGO | FIRMA | RÚBRICA |
|-------------------------------|--|-------|---------|
| Lic. Oscar Bautista Hernández | Coordinador de Adquisiciones Consolidadas de Bienes y Servicios. | | |

DEPENDENCIAS Y ENTIDADES DE LA ADMINISTRACIÓN PÚBLICA FEDERAL PARTICIPANTES EN LA CONSOLIDACIÓN.

| NOMBRE | CARGO | DEPENDENCIA O ENTIDAD | FIRMA | RÚBRICA |
|---------------------------------|--|--|-------|---------|
| Perla Irene Aguilar Bonilla | Subdirectora de Relaciones Sindicales | Agencia Nacional de Aduanas de México | | |
| Sergio Francisco Lira Ortega | Subdirector de Área | Secretaría de Salud | | |
| Rocio Odilia Barrios Aguilar | Coordinadora Administrativa de la Dirección General de Recursos Humanos y Organización | Secretaría de Salud | | |
| Arturo Bolaños Favila | Subdirector de Recursos Humanos | Hospital Juárez de México | | |
| Flor Magdalena Lozano Villalba | Coordinador de Programas Médicos de Ciclos Educativos | Instituto Mexicano del Seguro Social | | |
| Brenda Jacqueline Falcón Zúñiga | Analista Coordinador de la División de Enlace Nacional con las Áreas de Atención y Orientación a la Derechohabiencia | Instituto Mexicano del Seguro Social | | |
| Bernardo Gracia Medrano Miranda | Subdirector de Recursos Materiales | Secretaría de Infraestructura Comunicaciones y Transportes | | |

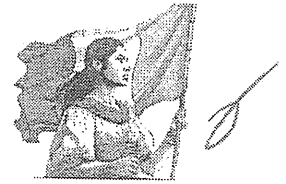

FALLO

LICITACIÓN PÚBLICA NACIONAL ELECTRÓNICA
No. LA-06-400-006400001-N-14-2025
ADQUISICIÓN CONSOLIDADA DE VESTUARIO, UNIFORMES, CALZADO Y EQUIPO DE PROTECCIÓN PARA EL EJERCICIO FISCAL 2025.

| NOMBRE | CARGO | DEPENDENCIA O ENTIDAD | FIRMA | RÚBRICA |
|------------------------------------|--|--|-------|---------|
| Elizabeth Garcia Velasco | Subdirectora de Área de la Dirección General de Recursos Materiales, Inmuebles y Servicios | Secretaría de Medio Ambiente y Recursos Naturales | | |
| Nancy Nathaly Villalba Vasquez | Jefa de Departamento | Instituto Nacional de Bellas Artes y Literatura | | |
| Jesús Manuel Aboytes Montoya | Director de Política Laboral | Secretaría de Medio Ambiente y Recursos Naturales | | |
| Germán Reyes García | Director de Capacitación y Planeación | Secretaría de Infraestructura Comunicaciones y Transportes | | |
| Luis Jaime Rodríguez Martínez | Subdirector de Adquisiciones | Procuraduría Federal de Protección al Medio Ambiente | | |
| Ariana Mata Jarquín | Gerente de Gestión y Servicios al Personal | Servicio Postal Mexicano | | |
| José González Bermúdez | Coordinador de Enlace Administrativo | Servicio Postal Mexicano | | |
| Trinidad Patricia Valentino Juárez | Jefa de Departamento de Comisiones Nacionales Mixtas | Instituto de Seguridad y Servicios Sociales de los Trabajadores del Estado | | |
| Nery Aaron Zúñiga Carrasquedo | N31 Subjefe de División | Instituto Mexicano del Seguro Social | | |





Hacienda

Secretaría de Hacienda y Crédito Público



FALLO

LICITACIÓN PÚBLICA NACIONAL ELECTRÓNICA

No. LA-06-400-006400001-N-14-2025

ADQUISICIÓN CONSOLIDADA DE VESTUARIO, UNIFORMES, CALZADO Y EQUIPO DE PROTECCIÓN PARA EL EJERCICIO FISCAL 2025.

| NOMBRE | CARGO | DEPENDENCIA O ENTIDAD | FIRMA | RÚBRICA |
|---|---|--|-------|---------|
| Jose Guadalupe Pineda Mociño | Subdirector de Movimientos y Prestaciones al Personal | Secretaría de Infraestructura Comunicaciones y Transportes | | |
| Jose Luis Carbajal Miranda | Supervisor de Procesos Administrativos | Servicios de Salud del Instituto Mexicano del Seguro Social para el Bienestar (IMSS BIENESTAR) | | |
| Juan Carlos Martinez Robles | Director de Área | Servicios de Salud del Instituto Mexicano del Seguro Social para el Bienestar (IMSS BIENESTAR) | | |
| Luis Alberto Romero Velasco | Jefe de Proyecto de Relaciones Laborales | Comisión Nacional del Agua | | |
| Guillermo Meneses Villarruel | Analista E3 | Instituto Mexicano del Seguro Social | | |
| Juan José Raziel Herminio Beristain Gómez | N56 Coordinador de Programas | Instituto Mexicano del Seguro Social | | |
| Felipe Rodriguez Mireles | Jefe de Departamento de Prestaciones | Procuraduría Federal de Protección al Ambiente | | |
| César García Cortes | Subdirector de Planeación | Autoridad Educativa Federal en la Ciudad de México | | |

POR EL ÓRGANO INTERNO DE CONTROL EN LA SECRETARÍA DE HACIENDA Y CRÉDITO PÚBLICO.

| NOMBRE | FIRMA | RÚBRICA |
|---|-------|---------|
| Julio César Tapia Flores Representante del Órgano Interno de Control | | |



2025
Año de
La Mujer

Plaza de la Constitución S/N, Col. Centro, Edificio E, piso 4, C.P. 06066, Alcaldía Cuauhtémoc CD.MX. Tel: 3588 1200 ext.

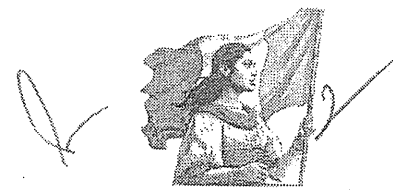

FALLO

LICITACIÓN PÚBLICA NACIONAL ELECTRÓNICA
No. LA-06-400-006400001-N-14-2025
ADQUISICIÓN CONSOLIDADA DE VESTUARIO, UNIFORMES, CALZADO Y EQUIPO DE PROTECCIÓN PARA EL EJERCICIO FISCAL 2025.

POR EL ÓRGANO INTERNO DE CONTROL EN LA SECRETARÍA ANTICORRUPCIÓN Y BUEN GOBIERNO.

| NOMBRE | FIRMA | RÚBRICA |
|---|-------|---------|
| Carlos Eduardo Solar Luna Campero Subdirector de Control Interno | | |

POR EL TESTIGO SOCIAL.

| NOMBRE | FIRMA | RÚBRICA |
|---------------------------|-------|---------|
| Lic. Adriana Marbán Román | | |

FIN DEL ACTA

ANEXOS
DIVISIÓN DE CONTRATOS



SIN TEXTC

CÉDULA RESUMEN GENERAL DE FALLO
Licitación Pública Nacional Electrónica relativo a la LA-06-400-006400001-N-14-2025 para la Adquisición Consolidada de Vestuario, Uniforme, Calzado y Equipo de Protección para el Ejercicio Fiscal 2025.

| PARTIDA | CÓDIGO | CONCEPTO | SHCP | CLAVE CUOP | LOGOTIPO | PRECIO ADJUDICADO | CANTIDAD MÍNIMA ADJUDICADA | CANTIDAD MÁXIMA ADJUDICADA | IMPORTE MÍNIMO ADJUDICADO | | | IMPORTE MÁXIMO ADJUDICADO | | | NÚMERO DE CONTRATO | PROVEEDOR ADJUDICADO |
|---------|--------|--|------|------------|----------|-------------------|----------------------------|----------------------------|---------------------------|---------------|-----------------|---------------------------|---------------|-----------------|------------------------|---|
| | | | | | | | | | SIN IVA | IVA | CON IVA | SIN IVA | IVA | CON IVA | | |
| 4 | BATA05 | BATA MÉDICO CABALLERO | | 27101-0019 | SI | \$475.59 | 996 | 996 | \$ 473,687.64 | \$ 75,790.02 | \$ 549,477.66 | \$ 473,687.64 | \$ 75,790.02 | \$ 549,477.66 | 006400001N01425-003-00 | BELL-KROM, S.A. DE C.V. |
| 4 | BATA05 | BATA MÉDICO CABALLERO | | 27101-0019 | SI | \$474.91 | 1,497 | 1,497 | \$ 710,940.27 | \$ 113,750.44 | \$ 824,690.71 | \$ 710,940.27 | \$ 113,750.44 | \$ 824,690.71 | 006400001N01425-001-00 | ELMECA, S.A. DE C.V. |
| 4 | BATA05 | BATA MÉDICO CABALLERO | | 27101-0019 | SI | \$474.12 | 2,494 | 2,494 | \$ 1,182,455.28 | \$ 189,192.84 | \$ 1,371,648.12 | \$ 1,182,455.28 | \$ 189,192.84 | \$ 1,371,648.12 | 006400001N01425-005-00 | MANUFACTURAS SERIKA CONTINENTALES, S.A. DE C.V. |
| 5 | BATA06 | BATA MÉDICO DAMA | | 27101-0019 | SI | \$469.68 | 1,490 | 1,490 | \$ 699,823.20 | \$ 111,971.71 | \$ 811,794.91 | \$ 699,823.20 | \$ 111,971.71 | \$ 811,794.91 | 006400001N01425-003-00 | BELL-KROM, S.A. DE C.V. |
| 5 | BATA06 | BATA MÉDICO DAMA | | 27101-0019 | SI | \$469.00 | 2,236 | 2,236 | \$ 1,048,684.00 | \$ 167,789.44 | \$ 1,216,473.44 | \$ 1,048,684.00 | \$ 167,789.44 | \$ 1,216,473.44 | 006400001N01425-001-00 | ELMECA, S.A. DE C.V. |
| 5 | BATA06 | BATA MÉDICO DAMA | | 27101-0019 | SI | \$468.22 | 3,727 | 3,727 | \$ 1,745,055.94 | \$ 279,208.95 | \$ 2,024,264.89 | \$ 1,745,055.94 | \$ 279,208.95 | \$ 2,024,264.89 | 006400001N01425-005-00 | MANUFACTURAS SERIKA CONTINENTALES, S.A. DE C.V. |
| 7 | BLUS01 | BLUSA DAMA MANGA LARGA | | 27101-0022 | SI | \$579.58 | 3,871 | 3,871 | \$ 2,243,554.18 | \$ 358,968.67 | \$ 2,602,522.85 | \$ 2,243,554.18 | \$ 358,968.67 | \$ 2,602,522.85 | 006400001N01425-002-00 | TEXTIL GOB, S.A. DE C.V. |
| 8 | BLUS02 | BLUSA MANGA CORTA DAMA | | 27101-0022 | SI | \$385.51 | 2,413 | 2,413 | \$ 930,235.63 | \$ 148,837.70 | \$ 1,079,073.33 | \$ 930,235.63 | \$ 148,837.70 | \$ 1,079,073.33 | 006400001N01425-004-00 | LINK-INC ADMINISTRACION, S.A. DE C.V. |
| 13 | CAMS02 | CAMISA DE VESTIR CABALLERO 70% POLIÉSTER 30% ALGODÓN | | 27101-0038 | SI | \$450.84 | 682 | 682 | \$ 307,472.88 | \$ 49,195.66 | \$ 356,668.54 | \$ 307,472.88 | \$ 49,195.66 | \$ 356,668.54 | 006400001N01425-005-00 | IMAGEN T-VIS-T, S.A. DE C.V. |
| 48 | FILP02 | FILIPINA CABALLERO 65% POLIÉSTER 35% ALGODÓN | | 27101-0080 | SI | \$469.40 | 1,122 | 1,122 | \$ 526,666.80 | \$ 84,266.69 | \$ 610,933.49 | \$ 526,666.80 | \$ 84,266.69 | \$ 610,933.49 | 006400001N01425-002-00 | TEXTIL GOB, S.A. DE C.V. |
| 49 | FILP03 | FILIPINA DAMA 65% POLIÉSTER 35% ALGODÓN | | 27101-0080 | SI | \$463.50 | 3,073 | 3,073 | \$ 1,424,335.50 | \$ 227,893.68 | \$ 1,652,229.18 | \$ 1,424,335.50 | \$ 227,893.68 | \$ 1,652,229.18 | 006400001N01425-002-00 | TEXTIL GOB, S.A. DE C.V. |
| 49 | FILP03 | FILIPINA DAMA 65% POLIÉSTER 35% ALGODÓN | | 27101-0080 | SI | \$469.68 | 1,316 | 1,316 | \$ 618,098.88 | \$ 98,895.82 | \$ 716,994.70 | \$ 618,098.88 | \$ 98,895.82 | \$ 716,994.70 | 006400001N01425-006-00 | TRADEX TEXTIL, S.A. DE C.V. |
| 62 | PANT04 | VESTIR DAMA 70% POLIÉSTER 30% ALGODÓN | | 27101-0108 | NO | \$462.47 | 8,012 | 8,012 | \$ 3,705,309.64 | \$ 592,849.54 | \$ 4,298,159.18 | \$ 3,705,309.64 | \$ 592,849.54 | \$ 4,298,159.18 | 006400001N01425-007-00 | CUSTOM SEWING, S.A. DE C.V. |

CÉDULA RESUMEN GENERAL DE FALLO
Licitación Pública Nacional Electrónica relativo a la LA-06-400-006400001-N-14-2025 para la Adquisición Consolidada de Vestuario, Uniforme, Calzado y Equipo de Protección para el Ejercicio Fiscal 2025.

| PARTIDA | CÓDIGO | SHCP | CONCEPTO | CLAVE CUOP | LOGOTIPO | PRECIO ADJUDICADO | CANTIDAD MÍNIMA ADJUDICADA | CANTIDAD MÁXIMA ADJUDICADA | IMPORTE MÍNIMO ADJUDICADO | | | IMPORTE MÁXIMO ADJUDICADO | | | NÚMERO DE CONTRATO | PROVEEDOR ADJUDICADO |
|---------|--------|------|--|------------|----------|-------------------|----------------------------|----------------------------|---------------------------|-----------------|------------------|---------------------------|-----------------|------------------|------------------------|----------------------------|
| | | | | | | | | | SIN IVA | IVA | CON IVA | SIN IVA | IVA | CON IVA | | |
| 62 | PANT04 | | PANTALÓN DE VESTIR DAMA 70% POLIÉSTER 30% | 27101-0108 | NO | \$474.55 | 3,204 | 3,204 | \$ 1,520,458.20 | \$ 243,273.31 | \$ 1,763,731.51 | \$ 1,520,458.20 | \$ 243,273.31 | \$ 1,763,731.51 | 006400001N01425-002-00 | TEXTIL GOB. S.A. DE C.V. |
| 62 | PANT04 | | PANTALÓN DE VESTIR DAMA 70% POLIÉSTER 30% | 27101-0108 | NO | \$469.27 | 4,807 | 4,807 | \$ 2,255,780.89 | \$ 360,924.94 | \$ 2,616,705.83 | \$ 2,255,780.89 | \$ 360,924.94 | \$ 2,616,705.83 | 006400001N01425-006-00 | TRADEX TEXTIL S.A. DE C.V. |
| 63 | PANT05 | | PANTALÓN DE VESTIR CABALLERO 70% POLIÉSTER 30% | 27101-0108 | NO | \$492.97 | 6,917 | 6,917 | \$ 3,409,873.49 | \$ 545,579.76 | \$ 3,955,453.25 | \$ 3,409,873.49 | \$ 545,579.76 | \$ 3,955,453.25 | 006400001N01425-003-00 | BELL-KROM S.A. DE C.V. |
| 134 | CCH005 | | CALZADO CLINICO ESTILO DERBY LINSEX | 27101-0037 | NO | \$725.74 | 15,598 | 15,598 | \$ 11,320,092.52 | \$ 1,811,214.80 | \$ 13,131,307.32 | \$ 11,320,092.52 | \$ 1,811,214.80 | \$ 13,131,307.32 | 006400001N01425-001-00 | ELMECA S.A. DE C.V. |

ADQUISICIÓN: CONSOLIDADA DE VESTUARIO, UNIFORMES, CALZADO Y EQUIPO DE PROTECCIÓN PARA EL EJERCICIO FISCAL 2025

Instrucción: Las Dependencias y Entidades deberán identificar los campos vacíos en la columna relativa a los números de contrato, para que capturen el número de contrato que les corresponda en los Datos Relevantes de Contrato de la Plataforma Compras MX.

| DEPENDENCIA O ENTIDAD | PROVEEDOR ADJUDICADO | NÚM. CONTRATO | MONTO MÍNIMO ESTIMADO ANTES DEL IVA | MONTO MÁXIMO ESTIMADO ANTES DEL IVA | VIGENCIA DEL CONTRATO | PORCENTAJE GARANTÍA DE CUMPLIMIENTO | TIPO DE GARANTÍA |
|--------------------------------------|--|------------------------|-------------------------------------|-------------------------------------|--|---|------------------|
| INSTITUTO MEXICANO DEL SEGURO SOCIAL | BELMIDOM, S.A. DE C.V. | 006400001N01425-003-00 | \$4,583,384.33 | \$4,583,384.33 | A partir de la emisión del presente folio y hasta el 31 de diciembre de 2025 | 10% del importe máximo del contrato sin incluir el I.V.A. | Divisible |
| INSTITUTO MEXICANO DEL SEGURO SOCIAL | CUSTOM SERVING, S.A. DE C.V. | 006400001N01425-007-00 | \$3,706,309.64 | \$3,706,309.64 | A partir de la emisión del presente folio y hasta el 31 de diciembre de 2025 | 10% del importe máximo del contrato sin incluir el I.V.A. | Divisible |
| INSTITUTO MEXICANO DEL SEGURO SOCIAL | ELMECA, S.A. DE C.V. | 006400001N01425-001-00 | \$13,079,716.79 | \$13,079,716.79 | A partir de la emisión del presente folio y hasta el 31 de diciembre de 2025 | 10% del importe máximo del contrato sin incluir el I.V.A. | Divisible |
| INSTITUTO MEXICANO DEL SEGURO SOCIAL | IMAGEN TV/BS1, S.A. DE C.V. | 006400001N01425-008-00 | \$307,472.88 | \$307,472.88 | A partir de la emisión del presente folio y hasta el 31 de diciembre de 2025 | 10% del importe máximo del contrato sin incluir el I.V.A. | Divisible |
| INSTITUTO MEXICANO DEL SEGURO SOCIAL | LINKINC ADMINISTRACION, S.A. DE C.V. | 006400001N01425-004-00 | \$936,235.63 | \$936,235.63 | A partir de la emisión del presente folio y hasta el 31 de diciembre de 2025 | 10% del importe máximo del contrato sin incluir el I.V.A. | Divisible |
| INSTITUTO MEXICANO DEL SEGURO SOCIAL | MANUFACTURAS SERVA CONTINENTALES, S.A. DE C.V. | 006400001N01425-005-00 | \$2,927,511.22 | \$2,927,511.22 | A partir de la emisión del presente folio y hasta el 31 de diciembre de 2025 | 10% del importe máximo del contrato sin incluir el I.V.A. | Divisible |
| INSTITUTO MEXICANO DEL SEGURO SOCIAL | TEXTIL GOB. S.A. DE C.V. | 006400001N01425-002-00 | \$5,715,014.68 | \$5,715,014.68 | A partir de la emisión del presente folio y hasta el 31 de diciembre de 2025 | 10% del importe máximo del contrato sin incluir el I.V.A. | Divisible |
| INSTITUTO MEXICANO DEL SEGURO SOCIAL | TRABEK TEXTIL, S.A. DE C.V. | 006400001N01425-006-00 | \$2,873,879.77 | \$2,873,879.77 | A partir de la emisión del presente folio y hasta el 31 de diciembre de 2025 | 10% del importe máximo del contrato sin incluir el I.V.A. | Divisible |

SIN TEXTC



Secretaría de Hacienda y Crédito Público
Subsecretaría de Egresos
Unidad de Control Administrativo y Contrataciones Públicas
Dirección General de Compras Consolidadas y Estratégicas
Coordinación de Adquisiciones Consolidadas de Bienes y Servicios

Núm. de oficio 421/UCACP/DGCCE/C1/2025/1772

Asunto: Adjudicación de la partida 63 correspondiente al Instituto Mexicano del Seguro Social, derivado del Fallo de la Licitación Pública Nacional Electrónica LA-06-400-006400001-N-14-2025 referente a la Adquisición consolidada de vestuario, uniformes, calzado y equipo de protección para el ejercicio fiscal 2025.

C. MARIANA MANCIO BEDOLLA
REPRESENTANTE LEGAL DE
CUSTOM SEWING, S.A. DE C.V.

GIRASOL 19, COL. LOS ANGELES APANOAYA, C.P. 09710,
IZTAPALAPA, CIUDAD DE MÉXICO.

P R E S E N T E

Ciudad de México, a 8 de octubre de 2025.

Hago referencia a la Licitación Pública Nacional Electrónica No LA-06-400-006400001-N-14-2025, para la "Adquisición consolidada de vestuario, uniformes, calzado y equipo de protección para el ejercicio fiscal 2025", respecto de la cual el pasado día 1º de agosto del presente año se emitió el Fallo respectivo, mismo que fue publicado en la Plataforma Compras MX.

Al respecto, en dicho Fallo se señaló que su representada cumplió técnica, legal y económicamente para las partidas 24, 62 y 63, habiéndosele adjudicado la Partida 62 como primera fuente de abastecimiento al haber ofertado el mayor porcentaje de descuento, mientras que para las Partidas 24 y 63 su propuesta económica fue la segunda con mayor porcentaje de descuento ofertado, por lo que las mismas no le fueron adjudicadas.

No obstante lo anterior, mediante oficio número 09 52 17 1000/ 1044 /20, emitido por el Titular de la Dirección de Administración del Instituto Mexicano del Seguro Social (IMSS), comunicó a esta Coordinación que el licitante adjudicado para la Partida 63, por causas imputables a éste, no formalizó el contrato respectivo con dicho Instituto, por lo que de conformidad con lo dispuesto en el artículo 67 de la Ley de Adquisiciones, Arrendamientos y Servicios del Sector Público, su representada es susceptible de que se le adjudique dicha Partida 63, respecto de la demanda agregada para el IMSS, al haber ofertado el segundo mayor porcentaje de descuento, como se estableció en la evaluación económica del Fallo y que se señala en el cuadro que a continuación se inserta, por lo cual mediante oficio número 421/UCACP/DGCCE/C1/2025/1741 del 6 de octubre de 2025, se le solicitó manifestar su aceptación en respetar las mismas condiciones de su proposición presentada en el procedimiento de Licitación Pública Nacional Electrónica No. LA-06-400-006400001-N-14-2025, tomando en cuenta que el plazo de entrega de los bienes será a más tardar el 31 de diciembre del presente año.

[Handwritten signature]

[Handwritten mark]





PARTIDA 63. PANTALÓN VESTIR CABALLERO 70% POLIÉSTER 30% ALGODÓN

| LICITANTE | CÓDIGO | PMR | PORCENTAJE DE DESCUENTO OFERTADO | CÁLCULO DEL PRECIO UNITARIO CON DESCUENTO SIN I.V.A. | FORMA DE ADJUDICACIÓN |
|-----------------------------|--------|----------|----------------------------------|--|------------------------------|
| BELL-KROM, S.A. DE C.V. | PANT05 | \$560.20 | 12.00% | \$492.97 - | UNA FUENTE DE ABASTECIMIENTO |
| CUSTOM SEWING, S.A. DE C.V. | PANT05 | \$560.20 | 9.91% | \$504.68 | UNA FUENTE DE ABASTECIMIENTO |

En respuesta a lo anterior, mediante escrito de fecha 7 de octubre de 2025, solicitó comunicar al H. **Instituto Mexicano del Seguro Social**, la aceptación de su representada para la adjudicación de la **Partida 63**, Código **PANT05**, Descripción **PANTALÓN VESTIR CABALLERO 70% POLIÉSTER 30% ALGODÓN**, así como iniciar los procesos administrativos correspondientes para tener la información relativa a cantidades, tallas, colores, formalización de contratos, revisión y aceptación de fianzas de cumplimiento, así como de anticipo y pago del mismo.

En virtud de lo anterior, y de conformidad con lo dispuesto en el artículo 31, fracción XXXIII de la Ley Orgánica de la Administración Pública Federal; y artículo 25 Bis A, último párrafo del Reglamento Interior de la Secretaría de Hacienda y Crédito Público, con fundamento en los artículos 67, tercer párrafo de la LAASSP y 13 del RLAASSP, se le notifica la adjudicación de la **Partida 63**, respecto de la demanda agregada para el **Instituto Mexicano del Seguro Social**, conforme al **Anexo I**, que se adjunta al presente oficio, al haber ofertado el segundo mayor porcentaje de descuento para dicha partida, lo que no implica un nuevo procedimiento de contratación como lo refiere el citado artículo 67 de la LAASSP, por lo que deberá ponerse en contacto con el Administrador del Contrato designado por dicho Instituto, descrito en el **ANEXO 5**, del **Acta de Fallo**, y deberá entregar la información y documentación complementaria y actualizada para formalizar el contrato respectivo, en un plazo no mayor a 20 días hábiles contados a partir de la notificación del presente oficio, asimismo se reitera que deberá presentar ante el IMSS, el manifiesto bajo protesta de decir verdad, al que hace alusión la **Regla 9**, conforme al inciso m) del numeral **4. REQUISITOS TÉCNICOS**, del Anexo Técnico de la convocatoria.

Asimismo, la Dependencia o Entidad consolidada podrá solicitar documentación complementaria a la establecida en la convocatoria, conforme a su normatividad aplicable para la formalización del contrato respectivo.

Sin otro particular, hago propicia la ocasión para enviarle un cordial saludo.

**ATENTAMENTE
EL COORDINADOR**

LIC. OSCAR BAUTISTA HERNÁNDEZ.

- C.c.p. Lic. Bertha María Elena Gómez Castro. Subsecretaria de Egresos de la SHCP.
- Lic. Jaime Arturo Larrazábal Escárrega. Titular de la Unidad de Control Administrativo y Contrataciones Públicas
- Lic. Bertha Salas Castañeda. Directora General de Compras Consolidadas y Estratégicas en la SHCP.
- Lic. Carlos Manuel Feria Torres. Coordinador en la Dirección General de Compras Consolidadas y Estratégicas en la SHCP.

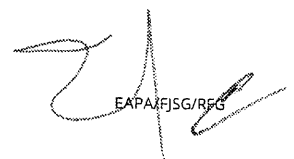
EAPA/FJSG/REG





ADQUISICIÓN CONSOLIDADA DE VESTUARIO, UNIFORMES, CALZADO Y EQUIPO DE PROTECCIÓN PARA EL EJERCICIO FISCAL 2025

DEMANDA AGREGADA ADJUDICADA POR PARTICIPANTE

PROCEDIMIENTO No. LA-06-400-006400001-N-14-2025

PARTIDA 63.- PANTALÓN VESTIR CABALLERO 70% POLIÉSTER 30% ALGODÓN

PROVEEDOR ADJUDICADO: CUSTOM SEWING, S.A. DE C.V.

| PARTIDA | CÓDIGO | DEPENDENCIA / ENTIDAD | CANTIDAD MÍNIMA ADJUDICADA | CANTIDAD MÁXIMA ADJUDICADA | PRECIO UNITARIO CON DESCUENTO SIN I.V.A. | MONTO TOTAL MÍNIMO ADJUDICADO SIN I.V.A. | MONTO TOTAL MÁXIMO ADJUDICADO SIN I.V.A. |
|---------|--------|--------------------------------------|----------------------------|----------------------------|--|--|--|
| 63 | PANT05 | INSTITUTO MEXICANO DEL SEGURO SOCIAL | 6,917 | 6,917 | \$504.68 | \$3,490,871.56 | \$3,490,871.56 |
| | | TOTAL ADJUDICADO | 6,917 | 6,917 | | \$3,490,871.56 | \$3,490,871.56 |

SIN TEXTO



Secretaría de Hacienda y Crédito Público

Subsecretaría de Egresos

Unidad de Control Administrativo y Contrataciones Públicas

Dirección General de Compras Consolidadas y Estratégicas

Coordinación de Adquisiciones Consolidadas de Bienes y Servicios

Número de oficio 421/UCACP/DGCCE/C1/2025/1774

Asunto: Respuesta al oficio 09 52 17 1000/ 1044 /20

LIC. BORSALINO GONZÁLEZ ANDRADE
TITULAR DE LA DIRECCIÓN DE ADMINISTRACIÓN DEL
INSTITUTO MEXICANO DEL SEGURO SOCIAL
PRESENTE

Ciudad de México, a 8 de octubre de 2025.

Me refiero a su oficio número 09 52 17 1000/ 1044 /20, de fecha 22 de septiembre d 2025, relacionado con el procedimiento de contratación consolidado llevado a cabo por la Secretaría de Hacienda y Crédito Público como ente Consolidador, a través de la Licitación Pública Nacional Electrónica No. LA-06-400-006400001-N-14-2025, para la "Adquisición consolidada de vestuario, uniformes, calzado y equipo de protección para el ejercicio fiscal 2025", en la cual, el pasado día 1º de agosto del presente año se emitió el Fallo respectivo, mismo que fue publicado en la Plataforma Compras MX, y que fue notificado a ese Instituto Mexicano del Seguro Social (IMSS), a través del diverso 421/UCACP/DGCCE/C1/2025/1343, del 1º de agosto de 2025, y remitido que fue el 04 del mismo mes y año, al respecto comenta lo siguiente:

- Con fecha 01 de agosto de 2025, se dictó el fallo de la Licitación Pública Nacional Electrónica No. LA-06-400-006400001-N-14-2025 (Anexo 1) para la Adquisición Consolidada de Vestuario, Uniformes, Calzado y Equipo para el Ejercicio Fiscal 2025.
- En el numeral 4 denominado "Resultado final", se observan las partidas 4, 5 y 63 susceptibles de adjudicación a favor de BELL-KROM, S.A. DE C.V., como se detalla enseguida:

| PARTIDA | PROFESIONISTA ADJUDICADO | PRECIO | PORCENTAJE DE DESCUENTO OFERTADO | PRECIO CON DESCUENTO ADJUDICADO SIN IVA | CANTIDAD MÍNIMA ADJUDICADA | CANTIDAD MÁXIMA ADJUDICADA | VALOR MÍNIMO TOTAL ADJUDICADO | VALOR MÁXIMO TOTAL |
|---------|--------------------------|----------|----------------------------------|---|----------------------------|----------------------------|-------------------------------|--------------------|
| 4 | BELL-KROM, S.A. DE C.V. | \$526.20 | 9.72% | \$475.59 | 15,055 | 21,230 | \$6,189,375.68 | \$10,089,776.70 |
| 5 | BELL-KROM, S.A. DE C.V. | \$520.25 | 9.72% | \$469.65 | 12,025 | 19,912 | \$5,646,262.64 | \$9,352,208.16 |
| 63 | BELL-KROM, S.A. DE C.V. | \$560.20 | 12.00% | \$492.97 | 45,679 | 72,162 | \$22,498,617.59 | \$39,679,701.34 |

ANEXOS

DIVISIÓN DE CONTRATOS



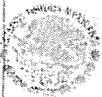

- Po lo anterior, se dio cumplimiento a lo establecido en el numeral "2.8 Forma de Adjudicación" de la Convocatoria, el cual señala que la adjudicación se otorgará al Licitante que ofertó las mejores condiciones para el Estado, cuyas proposiciones en el presente caso resultaron solventes y reunieron conforme a la convocatoria, las condiciones legales, administrativas, técnicas y económicas requeridas, garantizando el cumplimiento de las obligaciones respectivas.
- Mediante correo de fecha 04 de agosto de 2025 (Anexo 2), enviado por Compras Consolidadas, la SHCP compartió los documentos Legales-Administrativos y Técnicos de los Proveedores adjudicados en el citado procedimiento de Licitación Pública, a través de la liga: <https://drive.google.com/drive/folders/1vNFaL77zUz6MeMwBJHLXhnLAOM7f1uny?usp=sharing>, en la cual, específicamente en la carpeta de demanda disgregada, aparecen las partidas 4, 5 y 63 que nos ocupan.
- Mediante oficio 09 53 84 61 1800/2025008464 de fecha 13 de agosto de 2025 (Anexo 3), la Coordinación de Control de Abasto solicitó a la Coordinación de Adquisiciones de Bienes y Contratación de Servicios de este Instituto, la formalización de los contratos respecto a las claves que resultaron adjudicadas de la licitación pública multicitada, entre ellos, uno a favor de la empresa BELL-KROM, S.A. de C.V., mediante el contrato 006400001N01425-003-00, con los siguientes datos:

| PROVEEDOR ADJUDICADO | NUMERO DE CONTRATO | PARTIDAS | CÓDIGO | CONCEPTO | CLAVE CUOP | CANTIDAD MÍNIMA ADJUDICADA | CANTIDAD MÁXIMA ADJUDICADA |
|-------------------------|------------------------|----------|--------|--|------------|----------------------------|----------------------------|
| BELL-KROM, S.A. DE C.V. | 006400001N01425-003-00 | 4 | BATA05 | BATA MEDICO CABALLERO | 27101-0019 | 996 | 996 |
| | | 5 | BATA06 | BATA MEDICO DAMA | 27101-0019 | 1,490 | 1,490 |
| | | 63 | PANTOS | PANTALÓN DE VESTIR CABALLERO 70% POLIÉSTER 30% ALGODÓN | 27101-0108 | 6,917 | 6,917 |

- Mediante correos electrónicos de fechas 6 y 22 de agosto de 2025, la División de Enlace Nacional con las Áreas de Atención y orientación a los Derechohabientes y la División de Formación de Recursos Humanos para la Salud enviaron a BELL-KROM, S.A. de C.V., la relación definitiva de colores y tallas, así como la identidad gráfica de los insumos adjudicados. (Anexo 4)
- Respecto a la firma del contrato 006400001N01425-003-00 con BELL-KROM, S.A. DE C.V., este no fue formalizado. Lo anterior, con base en lo señalado en el correo electrónico de fecha 29 de agosto de 2025, en el cual el Lic. José Gonzalo Badillo Marino, Coordinador de Adquisiciones de Bienes y Contratación de Servicios del IMSS señaló que la citada Proveedorora le fue enviado correo electrónico y se le ha buscado por vía telefónica, sin embargo no se obtuvo comunicación con dicha Proveedor, no omitiendo mencionar que es el proveedor quien tiene la obligación de presentarse a la formalización del contrato y/o acudir ante el Área correspondiente de ser necesario. (Anexo 5)
- Derivado de lo anterior, se observa que el Proveedor BELL-KROM, S.A. de C.V., omitió dar cumplimiento a lo dispuesto en el numeral 3.2.5 Firma del (os) instrumento (s) jurídico (s), de la Convocatoria de la licitación Pública ya señalada, debido a que no entregó en tiempo y forma la documentación requerida y descrita en el numeral anunciado, así como lo señalado en el correo previamente citado, haciendo caso omiso al requerimiento de exhibir la documentación necesaria dentro de los primeros 2 días hábiles posteriores a la notificación del fallo.

[Handwritten signature]



[Handwritten mark]

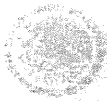

- Como puede observarse, al no ser formalizado el contrato, el proveedor afectó a dos áreas de IMSS a saber:
 - **División de Recursos Humanos para la Salud.** Afectación en la entrega de 996 Batas Médicas para Caballero, 1,490 Batas Médicas para dama y 5,873 piezas de Pantalón de Vestir Caballero 70% Poliéster, 30% Algodón.
 - **División de Enlace Nacional con las Áreas de Atención a la Dependencia.** Afectación a la entrega de 1,044 piezas Pantalón de Vestir Caballero 70% Poliéster, 30% Algodón.

Por todo lo anterior, este Instituto a través de la División de Contratos y mediante oficio 09 53-84 61-1CFB/0066 del 01 de septiembre del año en curso, dio visto al Área de Quejas, Denuncias e Investigaciones del Órgano Interno de Control Específico en el Instituto Mexicano del Seguro Social, para los efectos legales conducentes. (Anexo 6) ... (Sic.)

Por último comenta que, considerando lo estipulado en el numeral 3.2.5 FIRMA DEL (LOS) INSTRUMENTOS (S) JURÍDICO (S) de la Convocatoria de la Licitación LA-06-400-006400001-N-14-2025, solicita apoyo a efecto de que la SHCP adjudique el contrato al proveedor que haya obtenido el segundo lugar, siempre y cuando la diferencia con respecto a la proposición inicialmente adjudicada no sea superior al margen del 10% de acuerdo a lo estipulado en el fallo, y así sucesivamente, en caso de que este último no acepte la adjudicación, de las partidas en el procedimiento licitatorio con el objeto de coadyuvar a garantizar el suministro de insumos.

Al respecto, y de conformidad con lo dispuesto en el artículo 31, fracción XXXIII de la Ley Orgánica de la Administración Pública Federal; y artículo 25 Bis A, último párrafo del Reglamento Interior de la Secretaría de Hacienda y Crédito Público, me permito comentarle lo siguiente:

De las constancias remitidas se puede observar que el proveedor BELL-KROM, S.A. de C.V., adjudicado en la Licitación Pública Nacional Electrónica No LA-06-400-006400001-M-14-2025, para las partidas 4, 5 y 6B, de conformidad con el Fallo emitido el 1º de agosto de 2025 correspondientes a la demanda del IMSS, no formalizó el contrato 006400001N01425-003-00 por causas imputables al mismo, situación que incluso se hizo del conocimiento del Área de Quejas, Denuncias e Investigaciones del Órgano Interno de Control en el Instituto Mexicano del Seguro Social, para los efectos legales conducentes.

En virtud de lo anterior, y de conformidad con lo establecido en los artículos 67 de la Ley de Adquisiciones, Arrendamientos y Servicios del Sector Público, y 59, fracción VI, de su Reglamento, mediante oficio 421/UCACP/DGCCE/C1/2025/1740 de fecha 06 de octubre de 2025, se notificó al Representante Legal de MANUFACTURAS SERKA CONTINENTALES, S.A. de C.V., que su representada era susceptible de que se le adjudique la Partida 4, Código BATA05 y Partida 5, Código BATA06, respecto de la demanda agregada del IMSS, considerando que éstas partidas fueron adjudicadas mediante abastecimiento simultáneo, siendo el Licitante que ofertó el mayor porcentaje de descuento y conforme a lo manifestado a través del FORMATO A3. MANIFESTACIÓN PARA LA ASIGNACIÓN DE ABASTECIMIENTO SIMULTANEO, presentado durante el procedimiento licitatorio en cita, manifestó estar de acuerdo en respetar las mismas condiciones de su proposición presentada en el procedimiento de la Licitación Pública Nacional Electrónica No. LA-06-400-006400001-N-14-2025, tomando en cuenta que el plazo de entrega de los bienes será a más tardar el 31 de diciembre del presente año.

ANEXOS

DIVISIÓN DE CONTRATOS





En respuesta, mediante correo electrónico del 8 de octubre de 2025, se manifiesta la aceptación formal de MANUFACTURAS SERKA CONTINENTALES, S.A. de C.V., para la adjudicación de la Partida 4, Código BATA05, descripción BATA MÉDICO CABALLERO, así como de la Partida 5, Código BATA06, descripción BATA MÉDICO DAMA, haciendo del conocimiento la nueva designación del representante legal de dicha empresa, quien asumirá las facultades correspondientes para los actos de administración y representación ante las dependencias y entidades de la Administración Pública Federal.

De igual manera, con fundamento en el artículo 67 de la Ley de Adquisiciones, Arrendamientos y Servicios del Sector Público, mediante oficio 421/UCACP/DGCCE/C1/2025/1741 de fecha 06 de octubre de 2025, se notificó al Representante Legal de CUSTOM SEWING, S.A. de C.V., que su representada era susceptible de que se le adjudique la Partida 63, Código PANT05 y descripción PANTALÓN VESTIR CABALLERO 70% POLIÉSTER 30% ALGODÓN, respecto de la demanda agregada para el IMSS, al haber ofertado el segundo mayor porcentaje de descuento para dicha partida, solicitándole manifestar estar de acuerdo en respetar las mismas condiciones de su proposición presentada en el procedimiento de la Licitación Pública Nacional Electrónica No LA-06-400-006400001-N-14-2025, tomando en cuenta que el plazo de entrega de los bienes será a más tardar el 31 de diciembre del presente año.

En respuesta, mediante escrito de fecha 7 de octubre de 2025, la Representante Legal de CUSTOM SEWING, S.A. de C.V., solicitó comunicar al H. Instituto Mexicano del Seguro Social, la aceptación de su representada para la adjudicación de la Partida 63, Código PANT05, descripción PANTALÓN VESTIR CABALLERO 70% POLIÉSTER 30% ALGODÓN, así como iniciar los procesos administrativos correspondientes para tener la información relativa a cantidades, tallas, colores, formalización de contratos, revisión y aceptación de fianzas de cumplimiento, así como de anticipo y pago del mismo.

Finalmente, con fundamento en los artículos 67, tercer párrafo de la LAASSP y 13 del RLAASSP, mediante oficios 421/UCACP/DGCCE/C1/2025/1771 y 421/UCACP/DGCCE/C1/2025/1772, ambos de fecha 8 de octubre de 2025, se notificó a los representantes legales de MANUFACTURAS SERKA CONTINENTALES, S.A. de C.V., y CUSTOM SEWING, S.A. de C.V., respectivamente, la adjudicación de las partidas 4, 5 y 63, como ha quedado señalado anteriormente, respecto de la demanda agregada para el Instituto Mexicano del Seguro Social, por lo que deberán ponerse en contacto con el Administrador del Contrato designado por ese Instituto y entregar la información y documentación complementaria y actualizada para formalizar el contrato respectivo, lo que no implica un nuevo procedimiento de contratación como lo refiere el citado artículo 67 de la LAASSP, ni contraviene las DISPOSICIONES RELATIVAS AL CIERRE DEL EJERCICIO PRESUPUESTARIO DE 2025, emitidas por la Unidad de Diseño Presupuestario, Control y Seguimiento del Gasto de la Subsecretaría de Egresos de la SHCP, mediante oficio No. 411/UDPCSG/2025/5776 del 4 de agosto de 2025.

Ahora bien, de conformidad con lo establecido en el artículo 13, fracción VII, del RLAASSP, ese Instituto será responsable de formalizar los contratos respectivos, conforme a lo siguiente:

"Artículo 13.- Para la consolidación de adquisiciones, arrendamientos o servicios entre varias dependencias o entidades, bastará que los representantes de las respectivas áreas contratantes se coordinen y manifiesten formalmente su acuerdo para llevar a cabo la contratación bajo esta modalidad, debiendo dejar constancia por escrito de las decisiones y acuerdos que se adopten para tal fin.



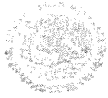

En las contrataciones consolidadas deberá considerarse lo siguiente:

I. ...

VII. Cada dependencia o entidad participante será responsable, por separado, de celebrar los respectivos contratos; integrar el expediente del procedimiento de contratación; verificar la ejecución del contrato, y cumplir con los requisitos e informes establecidos para el procedimiento de contratación respectivo. Si las particularidades de la contratación y las disposiciones que regulan a las dependencias y entidades lo permiten, podrá celebrarse un solo contrato suscrito por las dependencias y entidades participantes. Invariablemente, los recursos presupuestarios serán a cargo de cada dependencia o entidad participante, quienes serán responsables del ejercicio de los mismos en términos de las disposiciones jurídicas aplicables.

...

De igual manera deberá proporcionar a los Proveedores la información definitiva de colores, tallas y cantidades por cada PARTIDA, así como del Manual de Identidad Gráfica o la imagen institucional, y en su caso, el pago del anticipo conforme a la normatividad aplicable.

No se omite señalar que ese Instituto deberá comunicar a esta Coordinación, el número de contrato, así como los datos relevantes del mismo, para efectos del seguimiento de los procedimientos de contratación consolidada a que haya lugar.

Sin otro particular, reciba un cordial saludo.

ATENTAMENTE
EL COORDINADOR

LIC. OSCAR BAUTISTA HERNÁNDEZ.

Folio SHCP: N/A

Folio SOP-SSE: N/A

Folio SOP-UCACP: 250004032

Folio DGCCyE: N/A

Folio CACyBS: N/A

C.c.p. Lic. Bertha María Elena Gómez Castro, Subsecretaría de Egresos en la SHCP.

Lic. Jaime Arturo Carrizbal Escárrega, Titular de la Unidad de Control Administrativo y Contrataciones Públicas en la SHCP.

Lic. Bertha Salas Carrizbada, Directora General de Compras Consolidadas y Estratégicas en la SHCP.

Página 5 de 5



2025
Año de
La Mujer
Indígena

Plaza de la Constitución S/N, Col. Centro, CP. 06006, Alcaldía Cuauhtémoc, Ciudad de México
Tel: (55) 3688-1100 www.gob.mx/shcp

ANEXOS
DIVISIÓN DE CONTRATOS

**SIN TEXIO
OLXET NIS**

UNIDAD DE CONTROL ADMINISTRATIVO Y CONTRATACIONES PÚBLICAS

Dirección General de Compras Consolidadas y Estratégicas
Coordinación de Adquisiciones Consolidadas de Bienes y Servicios

LIC. OSCAR BAUTISTA HERNÁNDEZ

Secretaría de Hacienda y Crédito Público
Subsecretaría de Egresos
COORDINADOR

Asunto: RESPUESTA A OFICIO 421/UCACP/DGCCE/C1/2025/1741

Ciudad de México, a 7 de octubre de 2025

Con relación al oficio **421/UCACP/DGCCE/C1/2025/1741** relativo a la Licitación Pública Nacional Electrónica **LA-06-400-006400001-N-14-2025** para la "Adquisición consolidada de vestuario, uniformes, calzado y equipo de protección para el ejercicio fiscal 2025", **MANIFIESTO BAJO PROTESTA DE DECIR QUE MI REPRESENTADA ACEPTA LA ADJUDICACIÓN DE LA PARTIDA 63 CÓDIGO PANT05 descripción PANTALÓN VESTIR CABALLERO 70% POLIÉSTER 30% ALGODÓN** para el **INSTITUTO MEXICANO DEL SEGURO SOCIAL** respecto de la demanda agregada para el citado instituto (IMSS) así como que mi representada manifiesta su conformidad en respetar las mismas condiciones que ofertó en la proposición presentada en el procedimiento de **Licitación Pública Nacional Electrónica LA-06-400-006400001-N-14-2025 para la Adquisición consolidada de vestuario, uniformes, calzado y equipo de protección para el ejercicio fiscal 2025** así como con el plazo de entrega de los bienes a más tardar el **31 de diciembre del presente año**.

Para estar en condiciones de cumplir con lo anterior señalado, solicitamos de la manera más atenta a su H. Secretaría y Coordinación sirva de conducto y nos apoye a iniciar y agilizar los procesos administrativos con el H. **INSTITUTO MEXICANO DEL SEGURO SOCIAL** para tener la información relativa a cantidades, tallas, colores, formalización de contratos, revisión y aceptación de fianzas de cumplimiento así como de anticipo y pago del mismo para la **PARTIDA 63 CÓDIGO PANT05 DESCRIPCIÓN PANTALÓN VESTIR CABALLERO 70% POLIÉSTER 30% ALGODÓN**.

Por lo anterior expuesto, solicitamos a su H. Secretaría y Coordinación:

1. Tener por presentada en tiempo y forma la respuesta de mi representada al oficio **421/UCACP/DGCCE/C1/2025/1741**.
2. Comunicar al H. **INSTITUTO MEXICANO DEL SEGURO SOCIAL** la aceptación de mi representada para la adjudicación de la **PARTIDA 63 CÓDIGO PANT05 DESCRIPCIÓN PANTALÓN VESTIR CABALLERO 70% POLIÉSTER 30% ALGODÓN**, así como iniciar con los procesos administrativos correspondientes para tener la información relativa a cantidades, tallas, colores, formalización de contratos, revisión y aceptación de fianzas de cumplimiento, así como de anticipo y pago del mismo.

56 3837 4185

Girasol 19, Los Angeles Apanoaya, Iztapalapa, Ciudad de México, 09710

SE CANCELAN DATOS PERSONALES DE PERSONA(S) FÍSICAS IDENTIFICABLE(S) TALES COMO: CORREO ELECTRÓNICO, POR CONSIDERARSE INFORMACIÓN CUYA DIFUSIÓN PUEDE AFECTAR A LA ESFERA PRIVADA DE LA MISMA, DE CONFORMIDAD CON LO ESTABLECIDO EN LOS ARTÍCULOS 115 Y 120 DE LA LEY GENERAL DE TRANSPARENCIA Y ACCESO A LA INFORMACIÓN PÚBLICA. D.O.F. 20-marzo-2025

ANEXOS
DIVISIÓN DE CONTRATOS

Lo anterior relativo a la **Licitación Pública Nacional Electrónica LA-06-400-006400001-N-14-2025 para la Adquisición consolidada de vestuario, uniformes, calzado y equipo de protección para el ejercicio fiscal 2025.**

Sin más por el momento y agradeciendo de antemano su amable atención, reiterando nuestro compromiso de servicio a su H. Secretaría y Coordinación quedo a sus atentas órdenes.

ATENTAMENTE

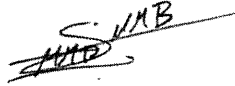

MARIANA MANCIO BEDOLLA
Representante o Apoderado Legal

SE CANCELAN DATOS PERSONALES DE PERSONA(S) FISICAS IDENTIFICABLE(S) TALES COMO: CORREO ELECTRÓNICO, POR CONSIDERARSE INFORMACIÓN CUYA DIFUSIÓN PUEDE AFECTAR A LA ESFERA PRIVADA DE LA MISMA, DE CONFORMIDAD CON LO ESTABLECIDO EN LOS ARTÍCULOS 115 Y 120 DE LA LEY GENERAL DE TRANSPARENCIA Y ACCESO A LA INFORMACIÓN PÚBLICA. D.O.F. 20-marzo-2025

56 3837 4185



Secretaría de Hacienda y Crédito Público
Subsecretaría de Egresos

Unidad de Control Administrativo y Contrataciones Públicas
Dirección General de Compras Consolidadas y Estratégicas
Coordinación de Adquisiciones Consolidadas de Bienes y Servicios

Núm. de oficio 421/UCACP/DGCE/C1/2025/1741

Asunto: Relativo a la Licitación Pública Nacional Electrónica LA-06-400-006400001-N-14-2025, para la Adquisición consolidada de vestuario, uniformes, calzado y equipo de protección para el ejercicio fiscal 2025.

C. MARIANA MANCIO BEDOLLA
REPRESENTANTE LEGAL DE
CUSTOM SEWING, S.A. DE C.V.
GIRASOL 19, COL. LOS ANGELES APANOAYA,
C.P. 09710, ALCALDÍA IZTAPALAPA, CDMX.
PRESENTE

Ciudad de México, a 06 de octubre de 2025

En relación a la Licitación Pública Nacional Electrónica No LA-06-400-006400001-N-14-2025, relativa a la "Adquisición consolidada de vestuario, uniformes, calzado y equipo de protección para el ejercicio fiscal 2025", hago de su conocimiento que, derivado de la evaluación de proposiciones contenida en el Fallo emitido el 1º de agosto de 2025, publicado en la Plataforma Compras MX, en el cual su representada **CUSTOM SEWING, S.A. DE C.V.**, cumplió con los requisitos Legales-Administrativos, Técnicos y Económicos requeridos por la Convocante, habiendo ofertado **el segundo mejor porcentaje de descuento** para la **Partida 63**, código **PANT05** y descripción **PANTALÓN VESTIR CABALLERO 70% POLIÉSTER 30% ALGODÓN**, conforme a lo siguiente:

| PARTIDA | LICITANTE | PRECIO MÁXIMO DE REFERENCIA (PESOS) | DESCUENTO OFERTADO | PRECIO CON DESCUENTO OFERTADO SIN IVA |
|---------|------------------------------|-------------------------------------|--------------------|---------------------------------------|
| 63 | CUSTOM SEWING, S.A. DE C.V.. | \$560.20 | 9.91% | \$504.68 ✓ |

Al respecto, y de conformidad con lo dispuesto en el artículo 31, fracción XXXIII de la Ley Orgánica de la Administración Pública Federal; y artículo 25 Bis A, último párrafo del Reglamento Interior de la Secretaría de Hacienda y Crédito Público, se hace de su conocimiento lo siguiente:

En atención al oficio número 09 52 17 1000/ 1044 /20 emitido por el Titular de la Dirección de Administración del **Instituto Mexicano del Seguro Social (IMSS)**, en el que se señala que el licitante adjudicado para la **Partida 63**, por causas imputables a éste, no formalizó el contrato respectivo con el **IMSS**, por lo que de conformidad con lo dispuesto en el artículo 67 de la Ley de Adquisiciones, Arrendamientos y Servicios del Sector Público, su



2025
Año de
La Mujer
Indígena

Plaza de la Constitución s/n, Col. Centro, Edificio E, piso 4, C.P. 06066, Alcaldía Cuauhtémoc CDMX. Tel.: 3688 1100 ext. 21089

ANEXOS
DIVISIÓN DE CONTRATOS



representada es susceptible de que se le adjudique dicha Partida 63, **respecto de la demanda agregada para el citado Instituto (IMSS)**, para lo cual deberá manifestar en un plazo máximo de 48 horas, contados a partir de la recepción del presente oficio, estar de acuerdo en respetar las mismas condiciones de su proposición presentada en el procedimiento de Licitación Pública Nacional Electrónica **No LA-06-400-006400001-N-14-2025**, tomando en cuenta que el **plazo de entrega de los bienes será a más tardar el 31 de diciembre del presente año.**

Sin otro particular, hago propicia la ocasión para enviarle un cordial saludo.

**ATENTAMENTE
EL COORDINADOR**



LIC. ÓSCAR BAUTISTA HERNÁNDEZ.

C.c.p. Lic. Bertha María Elena Gómez Castro. Subsecretaría de Egresos de la SHCP.
Lic. Jaime Arturo Larrazábal Escárrega. Titular de la Unidad de Control Administrativo y Contrataciones Públicas
Lic. Bertha Salas Castañeda. Directora General de Compras Consolidadas y Estratégicas en la SHCP.



EAPA/EJSG



CÉDULA RESUMEN GENERAL DE FALLO

| PARTIDA | CÓDIGO | CONCEPTO | CLAVE CUCOP | LIGO TIPO | PRECIO ADJUDICADO | CANTIDAD MÍNIMA ADJUDICADA | CANTIDAD MÁXIMA ADJUDICADA | IMPORTE MÍNIMO ADJUDICADO | | | IMPORTE MÁXIMO ADJUDICADO | | | COORDINACIÓN DE ATENCIÓN Y ORIENTACIÓN AL INTERESADO | COORDINACIÓN DE EDUCACIÓN EN SALUD | NÚMERO DE CONTRATO | PROVEEDOR ADJUDICADO | FECHA DE ENTREGA DEL ANTICIPO | ANTICIPOS | | | |
|---------|--|------------|-------------|-----------|-------------------|----------------------------|----------------------------|---------------------------|----------------------------|------------------------|---------------------------|----------------------------|------------------------|--|------------------------------------|----------------------------|----------------------|-------------------------------|----------------------------------|----------------------------|---------------|-----------------|
| | | | | | | | | IMPORTE MÍNIMO SIN IVA | IMPUESTO AL VALOR AGREGADO | IMPORTE MÍNIMO CON IVA | IMPORTE MÁXIMO SIN IVA | IMPUESTO AL VALOR AGREGADO | IMPORTE MÁXIMO CON IVA | | | | | | ANTICIPO SIN IVA | IMPUESTO AL VALOR AGREGADO | | |
| 63 | PANTALON DE WESTER POLLESTER 30% ALGODON | 27101-0108 | NO | 1504.68 | 6,977 | 6,977 | 3,498,871.56 | 585,539.45 | 4,094,411.01 | 3,498,871.56 | 585,539.45 | 4,094,411.01 | 5,873 | 1,044 | 09640001001426-010-00 | CUSTOM SEWING S.A. DE C.V. | 31/10/2025 | \$ 1,396,346.62 | \$ 223,415.78 | \$ 1,619,762.40 | | |
| | | | | | | | | | | | | | | | | | | | IMPORTE TOTAL DE ANTICIPO | \$ 1,396,346.62 | \$ 223,415.78 | \$ 1,619,762.40 |

ANEXOS
DIVISIÓN DE CONTRATOS

**SIN
TEXTO**



Dirección de Administración
Unidad de Administración
Coordinación de Control de Abasto

Oficio No. 09 53 84 61 1800/20250010074
Ciudad de México, a 16 de octubre de 2025

Lic. José Gonzalo Badillo Marino
Titular de la Coordinación de Adquisición de Bienes
y Contratación de Servicios
Presente

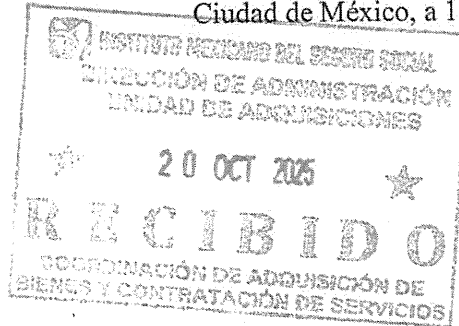

C/Anexo
YCD

Me dirijo atentamente a usted, con relación al procedimiento de Licitación Pública Nacional Electrónica número No. LA-06-400-006400001-N-14-2025 para la "ADQUISICIÓN CONSOLIDADA DE VESTUARIO, UNIFORMES, CALZADO Y EQUIPO DE PROTECCIÓN PARA EL EJERCICIO FISCAL 2025", en el cual el pasado 1° de agosto del presente año se emitió el Fallo respectivo, mismo que fue publicado con código de expediente en la plataforma Compras MX:E-2025-00073364 llevada a cabo por la Secretaría de Hacienda y Crédito Público.

Derivado del Fallo del procedimiento de referencia, notificado por oficio número 421/UCACP/DGCCE/C1/2025/1343 de fecha 01 de agosto de 2025, signado por el Coordinador de Adquisiciones Consolidadas de Bienes y Servicios de la Secretaría de Hacienda y Crédito Público, y remitido a este Instituto el día 05 de agosto de 2025 a través de correo electrónico, resultaron adjudicadas 3 partidas al proveedor designado BELL-KROM, S.A de C.V. para el Instituto Mexicano del Seguro Social, que a continuación se describen:

| Proveedor Adjudicado | Número de Contrato | Partidas | Código | Concepto | Clave CUCOP | Cantidad Mínima Adjudicada | Cantidad Máxima Adjudicada |
|------------------------|------------------------|----------|--------|--|-------------|----------------------------|----------------------------|
| BELL-KROM S.A. de C.V. | 006400001N01425-003-00 | 4 | BATA05 | BATA MÉDICO CABALLERO | 27101-0019 | 996 | 996 |
| | | 5 | BATA06 | BATA MÉDICO DAMA | 27101-0019 | 1,490 | 1,490 |
| | | 63 | PANT05 | PANTALÓN DE VESTIR CABALLERO 70% POLIÉSTER 30% ALGODÓN | 27101-0108 | 6,917 | 6,917 |

En ese sentido, esta Coordinación a mi cargo mediante oficio 421/UCACP/DGCCE/C1/2025/1774 de fecha 08 de octubre de 2025, suscrito por el Lic. Oscar Bautista Hernández Titular de la Coordinación de Adquisiciones Consolidadas de Bienes y Servicios el cual anexo al presente curso, solicito de su apreciable apoyo para que se proceda con la formalización del contrato correspondiente a la partida adjudicada que a continuación se detalla:

ANEXOS

DIVISIÓN DE CONTRATOS





1 Partida adjudicada

| PARTIDA | CÓDIGO | CONCEPTO | UNIDAD DE MEDIDA | CANTIDAD | PROVEEDOR | NÚMERO DE CONTRATO |
|---------|--------|--|------------------|----------|-----------------------------|------------------------|
| 63 | PANTOS | PANTALÓN DE VESTIR CABALLERO 70% POLIÉSTER 30% ALGODÓN | PIEZA | 6,917 | CUSTOM SEWING, S.A. DE C.V. | 006400001N01425-010-00 |

A fin de continuar con la solicitud de formalización del contrato adjudicado, y en razón de que la documentación fue anexada en mi similar número 09 53 84 61 1800/2025008464 de fecha 13 de agosto de 2025 que anexo al presente curso; así mismo remito copia digital en disco compacto con los documentos (plantillas) que comprenden la presente contratación de acuerdo a la solicitud de entrega de documentación a través el oficio número 421/UCACP/DGCCE/C1/2025/1010 signado por el Coordinador de Adquisiciones Consolidadas de Bienes y Servicios en la Secretaría de Hacienda y Crédito Público, mismo que fue atendido a través del oficio número 09 52 17 1000/0617/2025 de fecha 16 de junio de 2025, signado por el Titular de la Dirección de Administración, los cuales se enlistan a continuación:

- **Plantilla 1.** Oficio de entrega de información número 09 52 17 1000/0617/2025;
- **Plantilla 2.-** Base de datos de los Servidores Públicos que: firmará el Acuerdo de Consolidación y Anexo Técnico, lo que participarán en los diversos eventos del procedimiento de adquisición consolidado (técnico y administrativo); el responsable de la formalización de los contratos; y el Administrador del Contrato;
- **Plantilla 3** Oficio número 09 52 17 1000/0614/2025 con la designación de los Servidores Públicos con la designación de los Servidores Públicos conforme a los señalados en la plantilla 2, firmado por el Titular de la Unidad de Administración y Finanzas u homólogo de la "Participante",
- **Plantilla 4** Cartas de ausencias de conflicto de interés, debidamente firmadas por los servidores públicos en el procedimiento de contratación designados en las PLANTILLAS 2 y 3;
- **Plantilla 5.-** Oficio número 09 52 17 1000/0615/2025 de inclusión al Programa Anual de Adquisiciones, Arrendamiento y Servicios (PAAAS) del ejercicio 2025 para la contratación consolidada;
- **Plantilla 6.-** Base de datos con el detalle de la demanda agregada y datos de información presupuestal en formato Excel;
- **Plantilla 7.-**FO-CON 03 Requisición de Bienes, Arrendamientos y Servicios, debidamente requisitado y firmado por los servidores públicos de la "Participante" facultados para ello;
- **Plantilla 8.-** Oficio 09 52 17 1000/0616/2025 de suficiencia presupuestal; (modificar partidas)
- **Plantilla 9.-**FO-CON-02 constancias de existencia de bienes en el Almacén. (modificar partidas)

Cabe hacer referencia que los Términos y Condiciones están referidos dentro del Anexo Técnico elaborado por la Secretaría de Hacienda y Crédito Público, por lo que para complementar la documentación de la presente solicitud se integran los siguientes anexos:

- Anexo Técnico y sus apéndices. ✓
- Cédula Resumen General de CUSTOM SEWING, S.A. de C.V. ✓
- Cédula de la partida adjudicada al proveedor CUSTOM SEWING, S.A. de C.V. ✓





- Oficio Original de designación de Representante de Administradores de Contrato.
- Directorio de almacenes y lugares de pago.
- Directorio de Administradores de Contrato.
- Anexo Anticipo
- Dictámenes de Disponibilidad Presupuestal.

Se adjunta CD al presente, bajo la siguiente descripción: en formato PDF se remiten las 9 plantillas previamente descritas, Apéndice V listado de Tallas, las Cédulas de la partida adjudicadas, el Oficio de Designación de Representante de Administradores de Contrato y los Dictámenes de Disponibilidad Presupuestal, por lo que respecta a Anexo Técnico y el apéndice I, Directorio de Almacenes y lugares de pago, Directorio Administradores de Contratos y Anexo de Anticipo en formato Word y con relación a los Anexos II, III y IV, así como la Cédula Resumen General del Fallo en formato Excel.

Sin más por el momento, aprovecho la ocasión para enviarle un cordial saludo.

Atentamente,

[Handwritten Signature]
Mtra. María Fernanda Heraldez Ríos
 Titular de la Coordinación de Control de Abasto



10310

[Handwritten Signature]
Elaboró
Juan José Kaziel Herminio
 Beristain Gómez
 N56 Coord de Programas adscrito a la
 División de Planeación de Bienes no
 Terapéuticos

[Handwritten Signature]
Revisó
Mtro. Daniel Juárez Cospedes
 Titular de la División de Planeación de
 Bienes no Terapéuticos

Con copia para:

- Lic. Borsalino González Andrade.- Director de Administración (*)
- Lic. Juan Carlos Cardona Aldave. Titular de la Unidad de Administración (*)
- Mtro. Fernando Lorenzana Rojas. Titular de la Unidad de Adquisiciones (*)
- Lic. José Gonzalo Badillo Marino. Titular de la Coordinación de Adquisición de Bienes y Contratación de Servicios (*)
- Mtra. Dulce Milagro Mercado Solís. Titular de la Coordinación Técnica de Planeación (*)
- C.P. Elvia Ascencio Milán.- Titular de la Coordinación Técnica de Bienes y Servicios (*)
- Lic. Rafael Ricardo Sánchez Ramos-. Titular de la Coordinación Técnica de Planeación y Contratos (*)
- Lic. Patricia Facio Juárez. Titular de la División de Bienes No Terapéuticos (*)





- Mtro. Daniel Juárez Cespedes.- Titular de la División de Planeación de Bienes No Terapéuticos (*)
- Ing. Jesús Iván Apreza Blanco.- Titular de la División de Servicios Complementarios (*)
- Lic. Humberto Rincón Juárez.- Titular de la División de Contratos (*)

(*) Se envían copias a través de SICGC



DIRECCIÓN DE ADMINISTRACIÓN

Unidad de Adquisiciones
Coordinación de Adquisición de Bienes y Contratación de Servicios
Coordinación Técnica de Bienes y Servicios
División de Bienes No Terapéuticos

| | | | | | |
|--|--------------------------------|--|--|-----------------------|--|
| | Para sello de recepción | | SOLICITUD DE ELABORACIÓN DE CONTRATOS | | |
| | | | Lugar y Fecha: 29 de octubre de 2025 | | |
| | | | Oficio: 09 53 84 61 1CFF/ 010152 /2025 | | |
| | | | Procedimiento: LA-06-400-006400001-N-14-2025 | | |
| | | | Contratos Totales: | (1) | |
| | | | Alguno Firma DG: | Procedimiento con TS: | |
| | | <input type="radio"/> Si <input checked="" type="radio"/> No | <input checked="" type="radio"/> Si <input type="radio"/> No | | |
| Deberá proporcionarse copia del acuse debidamente sellado a la Coordinación de Adquisición de Bienes y Contratación de Servicios | | | | | |

Lic. Humberto Rincón Juárez

Titular de la División de Contratos

Presente

Derivado del oficio No. 09 53 84 61 1800/20250010074, recibido el 20 de octubre de 2025, en la Coordinación de Adquisición de Bienes y Contratación de Servicios, por el cual la Titular de la Coordinación de Control de Abasto, solicitó la elaboración y formalización del contrato número 006400001N01425-010-00 derivado de la notificación de adjudicación emitida mediante número de oficio 421/UCACP/DGCCE/C1/20251772 de fecha 08 de octubre de 2025, en el procedimiento de **Licitación Pública Nacional Electrónica No. LA-06-400-006400001-N-14-2025** para la **"Adquisición Consolidada de Vestuario, Uniformes, Calzado y Equipo de Protección para el ejercicio fiscal 2025"**, por la Secretaría de Hacienda y Crédito Público (SHCP). Al respecto, adjunto al presente un Disco Compacto con la versión digitalizada de los documentos que se enlistan correspondientes al procedimiento citado; asimismo, en cumplimiento a lo establecido en el Oficio Circular 09 53 84 61 1CFA/5094, del 1º de junio del 2021, me permito solicitar a usted, gire sus instrucciones a quien corresponda, para llevar a cabo la elaboración del contrato correspondiente derivado del procedimiento en cuestión.

| No | Documentación para elaboración de Contrato | Nombre del Archivo / Carpeta |
|----|---|--|
| 1 | Oficio 421/UCACP/DGCCE/C1/2025/1741 de fecha 06 de octubre de 2025, notificación al | 1.- Oficio 421-UCACP-DGLCE-C1-2025-1741 (PDF). |





DIRECCIÓN DE ADMINISTRACIÓN
Unidad de Adquisiciones
Coordinación de Adquisición de Bienes y Contratación de Servicios
Coordinación Técnica de Bienes y Servicios
División de Bienes No Terapéuticos

| Nº | Documentación para elaboración de Contrato | Nombre del Archivo / Carpeta |
|----|---|---|
| | proveedor de ser susceptible de adjudicación. | |
| 2 | Aceptación de las condiciones del proveedor Custom Sewing, S.A. de C.V. | 2. Aceptación de Custom Sewing, S.A. de C.V. (PDF). |
| 3 | Oficio de notificación de adjudicación 421/UCACP/DGCCE/C1/2025/1772 de fecha 08 de octubre de 2025. | 3. Oficio 421-UCACP-DGCCE-C1-2025-1772 (PDF). |
| 4 | Convocatoria | 4. Convocatoria (PDF). 4. Anexos de la Convocatoria (Zip). |
| 5 | Acta de Apertura de Junta de Aclaraciones y Anexo 1 Aclaraciones. | 5. Acta de Apertura de Junta de Aclaraciones (PDF). 5. Anexo 1 Aclaraciones (PDF). |
| 6 | Acta de Cierre de Junta de Aclaraciones y Anexo 1 Aclaraciones (Repreguntas). | 6. Acta de Cierre de Junta de Aclaraciones (PDF). 6. Anexo 1 Aclaraciones (Repreguntas) (PDF). |
| | Acta de Presentación y Apertura de Proposiciones. | 7. Acta de Presentación y Apertura de Proposiciones (PDF). |
| 8 | Propuesta Económica, Técnica y Legal de Custom Sewing, S.A. de C.V. | 8. Propuesta Económica, Técnica y Legal de Custom Sewing, S.A. de C.V. |
| 9 | Oficio de designación de la persona servidora pública que fungirá como Representante de los Administradores de los Contratos y relación de Administradores. | 9. Oficio 09 53 84 61 1800-20250010147 (PDF). 9. Plantilla 3 Oficio Designación (PDF). |
| 10 | Dictámenes de Disponibilidad Presupuestal Previos con recursos para cubrir los compromisos derivados de los contratos respectivos. | 10. Dictamen de Disponibilidad Presupuestal 0000321181-2025 (PDF). |
| 11 | Anexo Técnico, así como Términos y Condiciones, en términos de los numerales 4.24.3 y 4.24.4 aplicables de las POBALINES. | 11. Anexo Técnico que contiene los Términos y Condiciones y apéndices (Zip). |





DIRECCIÓN DE ADMINISTRACIÓN

Unidad de Adquisiciones

Coordinación de Adquisición de Bienes y Contratación de Servicios

Coordinación Técnica de Bienes y Servicios

División de Bienes No Terapéuticos

| No | Documentación para elaboración de Contrato | Nombre del Archivo / Carpeta |
|----|--|---|
| 12 | FO-CON-03, Requisición de Bienes y Servicios. | 12. FO-CON-03 (PDF). |
| 13 | Oficio de solicitud de elaboración de contrato emitido por la Coordinación de Control de Abasto, 09 53 84 61 1800/20250010074. | 13. 09 53 84 61 1800-20250010074 (PDF). |

Asimismo, le comunico que en el disco compacto anexo al presente oficio, se adjunta en formato Excel, un archivo denominado "Cédula Resumen General de Custom Sewing, S.A. de C.V." que contiene el desglose por partida, código, concepto, clave CUCOP, logotipo, precio adjudicado, cantidad mínima adjudicada, cantidad máxima adjudicada, importe mínimo adjudicado sin IVA, IVA, importe mínimo adjudicado con IVA, importe máximo adjudicado sin IVA, IVA, importe máximo adjudicado con IVA, áreas requerientes, número de contrato, proveedor adjudicado y anticipos. También, se anexa en formato PDF el documento denominado "Cédula de la partida adjudicada de Custom Sewing", el cual fue emitido por la Secretaría de Hacienda y Crédito Público, del cual se desprenden partida, código, dependencia/entidad, cantidad mínima adjudicada, cantidad máxima adjudicada, precio unitario con descuento sin IVA, monto total mínimo adjudicado sin IVA y monto total máximo adjudicado sin IVA.

Es de destacar que, en términos del oficio de notificación de adjudicación número 421/UCACP/DGCCE/C1/2025/1772 de fecha 08 de octubre de 2025, emitido por la SHCP, se estableció la formalización del contratos, dentro de los siguientes 20 días hábiles posteriores a la emisión de la notificación de la adjudicación.

Es importante señalar que, el registro de los contratos derivados de la Compra Consolidada que nos ocupa en el Sistema de Abasto Institucional (SAI), se encuentra en proceso por parte de la Coordinación de Control de Abasto, por lo que dicha Coordinación remitirá a la División a su cargo, los Anexos 1 correspondientes, una vez que haya concluido con la elaboración.

Cabe señalar que la Coordinación de Control de Abasto será la encargada de remitir a esa División de Contratos el Dictamen de Disponibilidad Presupuestal que acredita la suficiencia de recursos para los bienes requeridos por la Coordinación de Educación en Salud; en virtud de que, dicho documento no ha sido enviado, a pesar de las reiteradas solicitudes efectuadas (adjunto copias simples de los correos de las solicitudes como evidencia).

No omito mencionar que esta División a mi cargo, realizó una revisión de la documentación adjunta, la que cumple con los requisitos del numeral 4.2.6 del Manual Administrativo de Aplicación General en



DIRECCIÓN DE ADMINISTRACIÓN

Unidad de Adquisiciones
Coordinación de Adquisición de Bienes y Contratación de Servicios
Coordinación Técnica de Bienes y Servicios
División de Bienes No Terapéuticos

Materia de Adquisiciones, Arrendamientos y Servicios del Sector Público; lo que comunico a usted, sin perjuicio de la revisión que haga en el ámbito de su competencia para la formalización del contrato solicitado, con sujeción a la LAASSP, su Reglamento y demás disposiciones aplicables.

Asimismo, se hace de su conocimiento que a los bienes objeto del contrato les aplica el Impuesto al Valor Agregado (IVA), con una tasa del 16%.

Finalmente, a fin de estar en condiciones de dar cumplimiento al "ACUERDO que modifica el diverso por el que se establece la obligatoriedad del registro de contratos y operaciones de adquisiciones, arrendamientos y servicios del sector público en la Bitácora Electrónica de Seguimiento de Adquisiciones y sus Lineamientos", publicado en el Diario Oficial de la Federación el 18 de junio de 2024, solicito atentamente remita un ejemplar de los instrumentos contractuales formalizados con sus anexos, así como de las garantías de cumplimiento y de las opiniones de cumplimiento (SAT, IMSS e INFONAVIT).

No omito señalar la importancia de salvaguardar y custodiar la información contenida en el medio magnético adjunto.

Sin otro particular, aprovecho la ocasión para enviarle un cordial saludo.

Atentamente
La Titular de la División

Lic. Patricia Facio Juárez

Copia:

- Lic. José Gonzalo Badillo Marino.- Titular de la Coordinación de Adquisición de Bienes y Contratación de Servicios. (*)
- Mtra. María Fernanda Heraldez Rios.- Titular de la Coordinación de Control de Abasto. (*)
- C.P. Elvia Ascencio Millán.- Titular de la Coordinación Técnica de Bienes y Servicios. Presente. (*)
- Lic. Rafael Ricardo Sánchez Ramos.- Titular de la Coordinación Técnica de Planeación y Contratos.-Presente (*)
- Mtra. Dulce Milagro Mercado Solís.- Titular de la Coordinación Técnica de Planeación.-Presente (*)
- Mtro. Daniel Juárez Cespedes.- Titular de la División de Planeación de Bienes No Terapéuticos.-Presente (*)

(*) Copias entregadas por el Sistema Institucional de Control de Gestión Correspondencia.

AILP/GMV



Laura Paulina Vertiz Valencia

De: Juan Jose Raziel Herminio Beristain Gomez
Enviado el: viernes, 31 de octubre de 2025 07:24 p. m.
Para: Humberto Rincon Juarez; Patricia Facio Juarez; Daniel Juarez Cespedes
CC: Jose Gonzalo Badillo Marino; Rafael Ricardo Sanchez Ramos; Ana Isabel Lara Perez; Flor Magdalena Lozano Villalba; Ana Laura Gaona Gonzalez; Guillermo Meneses Villarruel; Jessica Montserrat Luna Mendoza; Laura Paulina Vertiz Valencia
Asunto: RE: Solicitud de documentación para formalización de contratos de la Licitación LA-06-400-006400001-N-14-2025

Lic. Humberto Rincón Juárez
Titular de la División de Contratos

Por instrucciones del Mtro Daniel Juárez Cespedes, con relación al correo que antecede, referente al procedimiento de Licitación Pública Nacional Electrónica Número LA-06-400-006400001-N-14-2025 para la “**ADQUISICIÓN CONSOLIDADA DE VESTUARIO, UNIFORMES, CALZADO Y EQUIPO DE PROTECCIÓN PARA EL EJERCICIO FISCAL 2025**”, se procede a contestar lo siguiente:

- **Respecto a la vigencia de los contratos 006400001N01425-009-00 y 006400001N01425-010-00** su vigencia comenzará a partir del 08 de octubre de 2025, fecha en la cual la Secretaría de Hacienda y Crédito Público mediante oficio 421/UCACP/DGCCE/C1/2025/1774, suscrito por el Lic. Oscar Bautista Hernández, Titular de la Coordinación de Adquisiciones Consolidadas de Bienes y Servicios, solicito la formalización de los contratos mencionados, por lo tanto la vigencia de los contratos será del 08 de octubre de 2025 al 31 de diciembre ambos de 2025.
- **Con relación a la garantía de anticipo** y de acuerdo a lo señalado en el numeral 8.1 del Anexo Técnico deberá de entregarse 5 (cinco) días naturales posteriores a la adjudicación del contrato, es decir cinco días naturales a la fecha que fueron adjudicados los contratos que fue el pasado 08 de octubre de 2025.

Sin más por el momento, le envío un Cordial Saludo.

ANEXOS
DIVISIÓN DE CONTRATOS

SIN TEXTO



2025
Año de
**La Mujer
Indígena**

Juan José Raziel Herminio Beristain Gómez
N56 Coord. de Programas 80

Hamburgo 64, Piso 3, Col. Juárez, Alcaldía
Cuauhtémoc, Ciudad de México, C.P. 06700
juan.beristain@imss.gob.mx
Tel: (55) 52382700 Ext. 20550

Dirección de Administración
Unidad de Administración
Coordinación de Control de Abasto
Coordinación Técnica de Planeación

De: Ana Laura Gaona Gonzalez

Enviado el: viernes, 31 de octubre de 2025 02:57 p.m.

Para: Juan Jose Raziel Herminio Beristain Gomez; Cristobal Contreras Zarate

CC: Daniel Juarez Cespedes

Asunto: RV: Solicitud de documentación para formalización de contratos de la Licitación LA-06-400-006400001-N-14-2025

Importancia: Alta

Buenas tardes,

Reenvió correo urgente para respuesta a Contratos.

Saludos,



2025
Año de
**La Mujer
Indígena**

Lic. Ana Laura Gaona González

Hamburgo No. 64, 3er piso, Colonia Juárez,
Alcaldía Cuauhtémoc, C.P. 06600, Ciudad de
México, México.

Tel: (55) 5627 6900 Ext. 20540

Correo electrónico: ana.gaona@imss.gob.mx

Dirección de Administración

Unidad de Administración

Coordinación de Control de Abasto

Coordinación Técnica de Planeación

División de Planeación de Bienes No Terapéuticos

De: Humberto Rincon Juarez <humberto.rincon@imss.gob.mx>

Enviado el: viernes, 31 de octubre de 2025 02:52 p. m.

Para: Patricia Facio Juarez <patricia.facio@imss.gob.mx>; Daniel Juarez Cespedes <daniel.juarezc@imss.gob.mx>

CC: Jose Gonzalo Badillo Marino <gonzalo.badillo@imss.gob.mx>; Rafael Ricardo Sanchez Ramos <rafael.sanchezram@imss.gob.mx>; Ana Isabel Lara Perez <isabel.larap@imss.gob.mx>; Flor Magdalena Lozano Villalba <flor.lozano@imss.gob.mx>; Ana Laura Gaona Gonzalez <ana.gaona@imss.gob.mx>; Guillermo Meneses Villarruel <guillermo.meneses@imss.gob.mx>; Jessica Montserrat Luna Mendoza <jessica.lunam@imss.gob.mx>; Laura Paulina Vertiz Valencia <laura.vertiz@imss.gob.mx>

SIN TEXTO



INSTITUTO MEXICANO DEL SEGURO SOCIAL
DIRECCIÓN DE ADMINISTRACIÓN
UNIDAD DE ADQUISICIONES
COORDINACIÓN DE ADQUISICIÓN DE BIENES Y
CONTRATACIÓN DE SERVICIOS
COORDINACIÓN TÉCNICA DE PLANEACIÓN Y CONTRATOS

Contrato Número
006400001N01425-010-00

ANEXO 4 (CUATRO)

**“Documento de designación de Representante de los Administradores del Contrato y
Anexo Administradores del Contrato en OOAD y UMAE”**

ANEXOS
DIVISIÓN DE CONTRATOS

SIN TEXTO



Dirección de Administración
Unidad de Administración
Coordinación de Control de Abasto

Lic. José Gonzalo Badillo Marino
Titular de la Coordinación de Adquisición de Bienes
y Contratación de Servicios
Presente

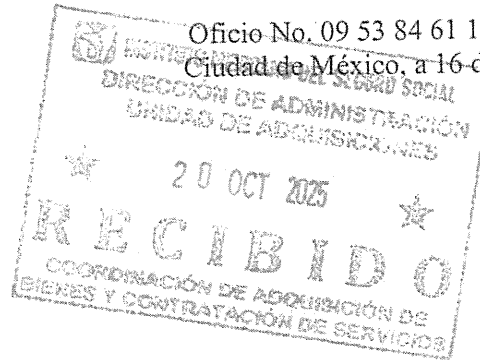

Me dirijo a usted, con relación al Fallo de la Licitación Pública Nacional Electrónica número no. LA-06-400-006400001-N-14-2025 para la Adquisición Consolidada de Vestuario, Uniforme, Calzado y Equipo de Protección para el Ejercicio Fiscal 2025, efectuado el 01 de agosto de 2025 por la Secretaría de Hacienda y Crédito Público, en cumplimiento a lo previsto en el artículo 84 del Reglamento de la Ley de Adquisiciones, Arrendamientos y Servicios del Sector Público y en concordancia con los numerales 4.17 y 5.4.13 de las Políticas, Bases y Lineamientos en materia de Adquisiciones, Arrendamientos y Servicios (POBALINES) del Instituto Mexicano del Seguro Social que a la letra dice:

“Los contratos, convenios o pedidos, deberán ser suscritos por los representantes legales o apoderados del IMSS según corresponda, y el proveedor o proveedores correspondientes; en el clausulado del mismo se indicará la persona servidora pública designada como Administrador del Instrumento jurídico, agregándose en un anexo el oficio de designación respectivo.

Tratándose de compras consolidadas, los contratos, convenios o pedidos, deberán ser suscritos como lo establece el 4.2.6.1.3 del MAAGASP”

Sobre el particular, en atención al oficio 0952171000/0617/2025 de fecha 16 de junio de 2025, mediante el cual el Titular de la Unidad de Administración realiza mi designación como Representante de los Administradores del Contrato, para la presente contratación del ejercicio 2025, se hace de su conocimiento que seré la servidora pública facultada para suscribir los contratos y/o convenio modificatorios en representación de los Administradores del Contrato, por lo cual se anexa información de un servidor y la relación de los funcionarios que fungirán como Administradores de los Contratos en los distintos Órganos de Operación Administrativa Desconcentrada, Unidades Médicas de Alta Especialidad y Oficinas Centrales del Instituto Mexicano del Seguro Social.

SE CANCELAN DATOS PERSONALES DE PERSONA(S) FÍSICAS IDENTIFICABLE(S) TALES COMO: RFC Y CURP, POR CONSIDERARSE INFORMACIÓN CUYA DIFUSIÓN PUEDE AFECTAR A LA ESFERA PRIVADA DE LA MISMA, DE CONFORMIDAD CON LO ESTABLECIDO EN LOS ARTÍCULOS 115 Y 120 DE LA LEY GENERAL DE TRANSPARENCIA Y ACCESO A LA INFORMACIÓN PÚBLICA. D.O.F. 20-marzo-2025

Nombre completo: Maria Fernanda Heraldez Ríos.
Cargo: Titular de la Coordinación de Control de Abasto.
Área de Adscripción: Unidad de Administración.
Domicilio Institucional: Hamburgo 64, PH, Col, Juárez, Alcaldía Cuauhtémoc, Ciudad de México, C.P. 06700
Registro Federal de Contribuyentes: [REDACTED]
Clave Única del Registro de Población: [REDACTED]
Teléfono Institucional: 55 27 69 00 ext. 20662



DIVISIÓN DE CONTRATOS

10110

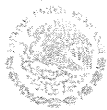

Sin más por el momento, aprovecho la ocasión para enviarle un cordial saludo.

Atentamente,

Mtra. María Fernanda Heraldiz Ríos
Titular de la Coordinación de Control de Abasto



10110

Elaboró
Lic. Juan José Raziel Herminio
Beristain Gómez
N56 Coord de Programas adscrito a la
División de Planeación de Bienes no
Terapéuticos

Revisó
Mtro. Daniel Juárez Céspedes
Titular de la División de Planeación de
Bienes No Terapéuticos

Con copia para:

- Lic. Juan Carlos Cardona Aldave. Titular de la Unidad de Administración (*)
 - Mtro. Fernando Lorenzana Rojas. Titular de la Unidad de Adquisiciones (*)
 - Lic. Borsalino González Andrade.- Director de Administración (*)
 - Lic. José Gonzalo Badillo Marino. Titular de la Coordinación de Adquisición de Bienes y Contratación de Servicios (*)
 - Mtra. Dulce Milagro Mercado Solís. Titular de la Coordinación Técnica de Planeación (*)
 - C.P. Elvia Ascencio Milán.- Titular de la Coordinación Técnica de Bienes y Servicios (*)
 - Lic. Rafael Ricardo Sánchez Ramos.- Titular de la Coordinación Técnica de Planeación y Contratos (*)
 - Lic. Patricia Faeio Juárez. Titular de la División de Bienes No Terapéuticos (*)
 - Mtro. Daniel Juárez Céspedes.- Titular de la División de Planeación de Bienes No Terapéuticos (*)
 - Ing. Jesús Iván Apreza Blanco.- Titular de la División de Servicios Complementarios (*)
 - Lic. Humberto Rincón Juárez.- Titular de la División de Contratos (*)
- (*) Se envían copias a través de SICGC

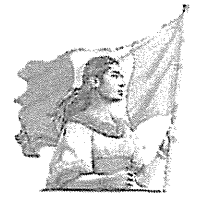

ANEXO ADMINISTRADORES DEL CONTRATO EN OOAD Y UMAE

| ADMINISTRADORES DE CONTRATO | | | | | |
|-----------------------------|--------------------------------------|---|----------------------------|--|---|
| OOAD/UMAE | NOMBRE | CARGO | TELÉFONO | CORREO ELECTRÓNICO | DIRECCIÓN |
| OOAD AGUASCALIENTES | C.P. CÉSAR AGUSTÍN ROBLERO PEREGRINA | TITULAR DE LA COORDINACIÓN DE ABASTECIMIENTO Y EQUIPAMIENTO | 449-971-0795 EXT. 244 | cesar.roblero@imss.gob.mx | AV. CAROLINA VILLANUEVA NO 314 CIUDAD INDUSTRIAL C.P. 20290 AGUASCALIENTES, AGS. |
| OOAD BAJA CALIFORNIA | MTRÓ. MIGUEL ÁNGEL EBOLI ARAIZA | TITULAR DE LA COORDINACIÓN DE ABASTECIMIENTO Y EQUIPAMIENTO | 686-555-5069 | miguel.eboli@imss.gob.mx | CALZADA CUAUHCTÉMOC NO. 300 COL. AVIACIÓN MEXICALI, B.C., C.P. 21230 |
| OOAD BAJA CALIFORNIA SUR | C.P. LUIS ARTURO DUARTE JIMÉNEZ | TITULAR DE LA COORDINACIÓN DE ABASTECIMIENTO Y EQUIPAMIENTO | 612-122-7291 EXT. 31500 | luis.duarteji@imss.gob.mx | CUAUHTEMOC Y CARRANZA NO.2415, COL. LA RINCONADA, LA PAZ B.C.S. CP.23040 |
| OOAD CAMPECHE | ING. FERNANDO JAVIER VIRGILIO ROMERO | TITULAR DE LA COORDINACIÓN DE ABASTECIMIENTO Y EQUIPAMIENTO | 981-816-2320 | fernando.virgilio@imss.gob.mx | CALLE NUEVA DEL SEGURO SOCIAL S/N, ENTRE CALLE IGNACIO AYALA Y CALLE 20. COLONIA CENTRO; C.P. 24000. CAMPECHE, CAMPECHE. |
| OOAD CHIAPAS | DR. FERNANDO CANCINO PASCASIO | TITULAR DE LA COORDINACIÓN DE ABASTECIMIENTO Y EQUIPAMIENTO | 962-628-1699 | fernando.cancino@imss.gob.mx | LIBRAMIENTO SUR PONIENTE KILOMETRO 4.0 PARQUE INDUSTRIAL LOS MANGOS, TAPACHULA CHIAPAS, C.P. 30796 |
| OOAD CHIHUAHUA | LIC. SERGIO SABINO DEL VALLE CAMPOS | TITULAR DE LA COORDINACIÓN DE ABASTECIMIENTO Y EQUIPAMIENTO | 614-424-3466 | sergio.delvalle@imss.gob.mx | PRIV. SANTA ROSA NO. 21 COL. NOMBRE DE DIOS. C.P.31110. |
| OOAD COLIMA | LIC. MANUEL FERNANDO REYES MUGUERZA | TITULAR DE LA COORDINACIÓN DE ABASTECIMIENTO Y EQUIPAMIENTO | 312-311-4396 | manuel.revesm@imss.gob.mx | CALLE ZARAGOZA NUMERO 199, COLONIA ALTA VILLA, C.P. 28987, VILLA DE ALVAREZ, COLIMA |
| OOAD COAHUILA | ING. ALEJANDRO QUINTANAR PINEDA | TITULAR DE LA COORDINACIÓN DE ABASTECIMIENTO Y EQUIPAMIENTO | 844-413-3539 EXT. 138 | alejandros.quintanar@imss.gob.mx | BLVD. JESUS VALDES SANCHEZ NO. 230, ESQUINA CON LIBRAMIENTO PROFESOR OSCAR FLORES TAPIA, COL. EL LLANO, C.P. 25015, ARTEAGA, COAHUILA |
| OOAD DF NORTE | LIC. IVÁN ORLANDO PAREDES ESPINOZA | TITULAR DE LA COORDINACIÓN DE ABASTECIMIENTO Y EQUIPAMIENTO | 555-368-2972 | ivan.paredes@imss.gob.mx | CALZADA VALLEJO NO. 675, COLONIA MAGDALENA DE LAS SALINAS, ALCALDÍA GUSTAVO A. MADERO, C.P. 07760, CIUDAD DE MÉXICO. |
| OOAD DF SUR | LIC. HÉCTOR CRUZ WINTERGERST | TITULAR DE LA COORDINACIÓN DE ABASTECIMIENTO Y EQUIPAMIENTO | 555-587-0182 | hector.cruzwi@imss.gob.mx | CALZADA DE LA VIGA NUM. 1174, COL. EL TRIUNFO - REFORMA IZTACCIHUATL, MÉXICO, D.F. |
| OOAD DURANGO | LIC. HUGO GARCÍA ORTÍZ | TITULAR DE LA COORDINACIÓN DE ABASTECIMIENTO Y EQUIPAMIENTO | 618-129-8020 | hugo.garciao@imss.gob.mx | AV. 20 DE NOVIEMBRE 1004 PTE., ZONA CENTRO, C.P. 34000, DURANGO, DGO. |
| OOAD GUANAJUATO | ACT. DELIA GUADALUPE ISAÍAS VERA | TITULAR DE LA JEFATURA DE SERVICIOS ADMINISTRATIVOS | 477-773-0980 | delia.isains@imss.gob.mx | SUECIA ESQ ESPAÑA, SN, COLONIA LOS PARAISOS, C.P. 37320, LEON, GUANAJUATO. |
| OOAD GUERRERO | C.P. SERGIO RAÚL DÍAZ GARCÍA | TITULAR DE LA COORDINACIÓN DE ABASTECIMIENTO Y EQUIPAMIENTO | 744-445-5140 | sergio.diazgr@imss.gob.mx | AVENIDA RUIZ CORTINES SIN NÚMERO, COLONIA INFONAVIT ALTA PROGRESO, C.P. 39610 |
| OOAD HIDALGO | MTRÓ. HUGO ZAMORA OVIEDO | ENCARGADO DE LA COORDINACIÓN DE ABASTECIMIENTO Y EQUIPAMIENTO | '771-714-3234 EXT. 5311 | hugo.zamora@imss.gob.mx | CALLE ARBOLEDAS NO. 115, LOTE 54 Y 55, COL. ZONA INDUSTRIAL LA PAZ, C.P. 42080 PACHUCA DE SOTO, HIDALGO |

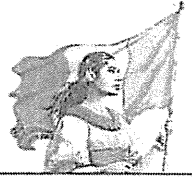

| ADMINISTRADORES DE CONTRATO | | | | | |
|-----------------------------|---------------------------------------|---|-------------------------------|--|---|
| OOAD/UMAE | NOMBRE | CARGO | TELÉFONO | CORREO ELECTRÓNICO | DIRECCIÓN |
| OOAD JALISCO | LIC. ORALIA GRAJEDA ESTRADA | TITULAR DE LA COORDINACIÓN DE ABASTECIMIENTO Y EQUIPAMIENTO | 333-367-5167 | jose.aguilaper@imss.gob.mx | SIERRA MORENA No. 530, COL. INDEPENDENCIA, C.P.44340, GUADALAJARA, JALISCO. |
| OOAD MÉXICO ORIENTE | LIC. MA. GUADALUPE MARTÍNEZ TORRIJOS | ENCARGADA DE LA COORDINACIÓN DE ABASTECIMIENTO Y EQUIPAMIENTO | 555-719-3235 | guadalupe.martinez@imss.gob.mx | CALLE PONIENTE 146, No. 825, COL. INDUSTRIAL VALLEJO, ALCALDÍA AZCAPOTZALCO, C.P.02300, CDMX. |
| OOAD MÉXICO PONIENTE | MTRA. VANESSA GABRIELA ORTEGA PINEDA | TITULAR DE LA COORDINACIÓN DE ABASTECIMIENTO Y EQUIPAMIENTO | 722-232-1664 | vanessa.ortega@imss.gob.mx | KM 4.5 VIALIDAD TOLUCA METEPEC, BARRIO DEL ESPIRITU SANTO, COL. LA MICHOACANA, C.P. 52140, METEPEC, ESTADO DE MÉXICO. |
| OOAD MICHOACÁN | LIC. SERGIO RAFAEL ABREGO GARCÍA | TITULAR DE LA COORDINACIÓN DE ABASTECIMIENTO Y EQUIPAMIENTO | 443-324-7571/ 443-314-8652 | sergio.abrego@imss.gob.mx | MANUEL PÉREZ CORONADO No. 200, COL. INFONAVIT CAMELINAS, C.P. 58290, MORELIA, MICHOACÁN. |
| OOAD MORELOS | LIC. JAEL LÓPEZ DEL CASTILLO LOZANO | ENCARGADO DE LA COORDINACIÓN DE ABASTECIMIENTO Y EQUIPAMIENTO | 777-315-6422 | rene.baenamem@imss.gob.mx | BOULEVAR BENITO JUAREZ No. 18, COL. CENTRO, C.P. 62000, CUERNAVACA, MORELOS. |
| OOAD NAYARIT | LIC. PATRICIA SILES ARAUJO | ENCARGADO DE LA COORDINACIÓN DE ABASTECIMIENTO Y EQUIPAMIENTO | 311-215-4550 EXT. 102 | joel.montes@imss.gob.mx | CALZADA DEL EJERCITO NACIONAL No. 14, FRACC. FRAY JUNIPERO SERRA, TEPIC, NAYARIT. |
| OOAD NUEVO LEÓN | LIC. ABRAHAM JERÓNIMO VILLARREAL SOTO | TITULAR DE LA COORDINACIÓN DE ABASTECIMIENTO Y EQUIPAMIENTO | 818-351-5645 | abraham.villarreal@imss.gob.mx | GREGORIO TORRES QUEVEDO, No. 1950, OTE. COL. CENTRO, C.P. 64010, MONTERREY, N.L. |
| OOAD OAXACA | LIC. ENRIQUE OCHOA RODARTE | TITULAR DE LA COORDINACIÓN DE ABASTECIMIENTO Y EQUIPAMIENTO | 951-517-1515/ 951-517-0800 | guadalupe.carnonme@imss.gob.mx | BOULEVARD GUADALUPE HINOJA DE MURAT, No. 327, COL. SANTA CRUZ XOXCOTLÁN, C.P. 71230, SANTA CRUZ XOXCOTLÁN, OAXACA. |
| OOAD PUEBLA | C.P. DILIAM MONTAÑO HERNÁNDEZ | TITULAR DE LA COORDINACIÓN DE ABASTECIMIENTO Y EQUIPAMIENTO | 222-288-5427 | diliam.montano@imss.gob.mx | AV. 5 DE FEBRERO ORIENTE, No. 107, COL. SAN FELIPE HUEYOTLIPAN, C.P. 72030, PUEBLA, PUEBLA. |
| OOAD QUERÉTARO | KEVIN CAZARES BARCENAS | TITULAR DE LA COORDINACIÓN DE ABASTECIMIENTO Y EQUIPAMIENTO | 442-210-1063 EXT. 112 | alejandro.hernandezc@imss.gob.mx | AV. MEZQUITAL No. 6, COL. SAN PABLO, QUERÉTARO, QUERÉTARO. |
| OOAD QUINTANA ROO | LIC. DULCE MILAGRO MERCADO SOLÍS | ENCARGADA DE LA COORDINACIÓN DE ABASTECIMIENTO Y EQUIPAMIENTO | 983-832-6802 | rosa.riosn@imss.gob.mx | CARRETERA CHETUMAL - MÉRIDA KM. 2.5, COL. AEROPUERTO, C.P. 77000, CHETUMAL, QUINTANA ROO. |
| OOAD SAN LUIS POTOSÍ | LIC. LUIS ALBERTO MARTÍNEZ VILLUENDAS | TITULAR DE LA JEFATURA DE SERVICIOS ADMINISTRATIVOS | 444-818-4246 | hector.delaloz@imss.gob.mx | AV. DE LOS CONVENTOS No. 109-111, COL. HOGARES, FF CC 2A SECC., C.P. 78436, SOLEDAD DE G. SÁNCHEZ, SAN LUIS POTOSÍ. |
| OOAD SINALOA | LIC. SERGIO SANTANA PUENTES | TITULAR DE LA JEFATURA DE SERVICIOS ADMINISTRATIVOS | 667-992-0475 | julio.medinaa@imss.gob.mx | BLVD. EMILIANO ZAPATA, No. 3755, COL. INDUSTRIAL EL PALMITO, C.P. 80160, CULIACÁN, SINALOA. |
| OOAD SONORA | LIC. JUAN PEDRO BELTRÁN MUÑOZ | TITULAR DE LA COORDINACIÓN DE ABASTECIMIENTO Y EQUIPAMIENTO | 644-414-4027/ 644-415-3801 | juan.beltrann@imss.gob.mx | PROLONGACIÓN HIDALGO Y HUISAGUAY, COL. BELLA VISTA, C.P. 85130, CIUDAD OBREGÓN, SONORA. |
| OOAD TABASCO | LIC. JUANA INES LÓPEZ PÉREZ | ENCARGADO DE LA COORDINACIÓN DE ABASTECIMIENTO Y EQUIPAMIENTO | 993-315-9263 | pedro.sanchezas@imss.gob.mx | AV. PASEO USUMACINTA No. 95, COL. PRIMERO DE MAYO, CENTRO, VILLAHERMOSA, TABASCO. |

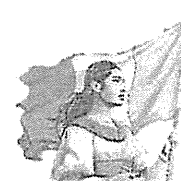

ADMINISTRADORES DE CONTRATO

| OOAD/UMAE | NOMBRE | CARGO | TELÉFONO | CORREO ELECTRÓNICO | DIRECCIÓN |
|--------------------------------|---------------------------------------|---|------------------------------------|--|---|
| OOAD TAMAULIPAS | LIC. ANDRÉS ALEJANDRO ORTÍZ SALAZAR | TITULAR DE LA JEFATURA DE SERVICIOS ADMINISTRATIVOS | 834-316-0876 | david.canoc@imss.gob.mx | CARRETERA NACIONAL MEX-LAREDO KM 701, CD VICTORIA, TAMAULIPAS. |
| OOAD TLAXCALA | LIC. JAVIER GUEVARA DÁVILA | TITULAR DE LA COORDINACIÓN DE ABASTECIMIENTO Y EQUIPAMIENTO | 246-468-0492 | javier.guevara@imss.gob.mx | GUILLERMO VALLE, No. 115, COL. CENTRO, TLAXCALA, TLAXCALA. |
| OOAD VERACRUZ NORTE | LIC. ANA LAURA PUIG LAGUNES | TITULAR DE LA COORDINACIÓN DE ABASTECIMIENTO Y EQUIPAMIENTO | 228-817-6296 | ana.puig@imss.gob.mx | CALLE BELISARIO DOMIGUEZ No. 15, COL. ADALBERTO TEJEDA, C.P. 91070, XALAPA ENRIQUEZ, VERACRUZ. |
| OOAD VERACRUZ SUR | LIC. LORENZA BONILLA CERVANTES | TITULAR DE LA COORDINACIÓN DE ABASTECIMIENTO Y EQUIPAMIENTO | 272-727-7085 | lorenza.bonilla@imss.gob.mx | CALLE PONIENTE 7 No. 1350, COL. CENTRO, C.P. 94300, ORIZABA, VERACRUZ. |
| OOAD YUCATÁN | LIC. CARLOS AHMED AGUILAR CASTILLEJOS | TITULAR DE LA COORDINACIÓN DE ABASTECIMIENTO Y EQUIPAMIENTO | 999-940-2564 | carlos.aguilarcas@imss.gob.mx | CALLE 44, No. 999 X 127 Y 127 B, COL. SERAPIO RENDÓN, C.P. 97285, MÉRIDA, YUCATÁN. |
| OOAD ZACATECAS | L.D.I. JOSÉ MANUEL ESCOBEDO VENEGAS | TITULAR DE LA COORDINACIÓN DE ABASTECIMIENTO Y EQUIPAMIENTO | 478-985-3365 EXT. 41502 | jose.escobedov@imss.gob.mx | JUAN ALDAMA, ESQ. VICENTE GUERRERO, COL. CENTRO, C.P. 98500, CALERA DE VÍCTOR ROSALES, ZACATECAS. |
| UMAE CARDIOLOGÍA NUEVO LEÓN | LIC. FERNANDO BARRERA GONZÁLEZ | TITULAR DE LA JEFATURA DE SERVICIOS ADMINISTRATIVOS | 818-399-4395 EXT. 40328 | omar.rangel@imss.gob.mx | AV. LINCOLN S/N ESP. MARÍA DE JESÚS CANDIA, COL. VALLE VERDE, C.P. 64360, MONTERREY, NUEVO LEÓN. |
| UMAE CARDIOLOGÍA SXXI | C.P. SERGIO ROSAS CARCÍA | JEFE DEL DEPARTAMENTO DE ABASTECIMIENTO | 555-627-6900 EXT. 21926 | sergio.rosasga@imss.gob.mx | AV. CUAUHTÉMOC, No. 330, COL. DOCTORES, C.P. 06720, ALCALDÍA CUAUHTÉMOC, CDMX. |
| UMAE ESPECIALIDADES COAHUILA | ING. JONATHAN ARTURO SALINAS PEÑA | JEFE DEL DEPARTAMENTO DE ABASTECIMIENTO | 871-729-0800 EXT. 41602 | jonathan.salinas@imss.gob.mx | BLVD. REVOLUCIÓN, No. 2650, COL. TORREÓN JARDÍN, C.P. 27200, TORREÓN, COAHUILA. |
| UMAE ESPECIALIDADES GUANAJUATO | LIC. LUZ MARÍA ESTRELLA SORIA | JEFE DEL DEPARTAMENTO DE ABASTECIMIENTO | 477-717-4800 EXT. 31761 | nestor.morelos@imss.gob.mx | BLVD. ADOLFO LÓPEZ MATEOS, ESQ. INSURGENTES, S/N, COL. LOS PARAISOS, C.P. 37320, LEÓN, GUANAJUATO. |
| UMAE ESPECIALIDADES JALISCO | ING. ADRIÁN ALONSO CASTILLO GARCÍA | JEFE DEL DEPARTAMENTO DE ABASTECIMIENTO | 333-668-3000 EXT. 31482/32259 | adrian.castillo@imss.gob.mx | BELISARIO DOMÍNGUEZ, No. 1000, COL. INDEPENDENCIA, GUADALAJARA, JALISCO. |
| UMAE ESPECIALIDADES LA RAZA | LIC. VÍCTOR ALAÑA CASTRO | JEFE DEL DEPARTAMENTO DE ABASTECIMIENTO | 555-724-5900 EXT. 23014 | victor.alana@imss.gob.mx | CALLE SERIS Y ZAACHILA, S/N, COL. LA RAZA, C.P. 02990, ALCALDÍA AZCAPOTZALCO, CDMX. |
| UMAE ESPECIALIDADES NUEVO LEÓN | LIC. FRANCISCO JAVIER LÓPEZ PACHECO | JEFE DE DEPARTAMENTO DE ABASTECIMIENTO | 818-371-4100 EXT. 41725 | francisco.lopezpa@imss.gob.mx | AVE. FIDEL VELAZQUEZ SIN NO, COL. NUEVA MORELOS, MONTERREY NUEVO LEON, C. P. 64180 |
| UMAE ESPECIALIDADES PUEBLA | LIC. YADHYRA LIZZETTE SALAS VEGA | JEFA DEL DEPARTAMENTO DE ABASTECIMIENTO | 222-242-4520 EXT. 61361 | yadhira.salas@imss.gob.mx | 2 NORTE, No. 2004, COL. CENTRO, C.P. 72000, PUEBLA, PUEBLA. |
| UMAE ESPECIALIDADES SONORA | ING. RAFAEL ADRIÁN GARCÍA CABRAL | JEFE DE DEPARTAMENTO DE ABASTECIMIENTO | 644-414-4246 EXT. 31720 | rafael.garcinca@imss.gob.mx | CALLE PROLONGACIÓN HIDALGO Y HUISAGUAY, COL. BELLA VISTA, C.P. 85130, CD. OBREGÓN, SONORA. |
| UMAE ESPECIALIDADES SXXI | LIC. DANIEL HERRERA CABELLO | JEFE DEL DEPARTAMENTO DE ABASTECIMIENTO | 555-627-6900 EXT. 21868 Y 21348 | daniel.herrerac@imss.gob.mx | AV. CUAUHTÉMOC, No. 330, COL. DOCTORES, C.P. 06720, ALCALDÍA CUAUHTÉMOC, CDMX. |
| UMAE ESPECIALIDADES VERACRUZ | LIC. VINICIO EDUARDO RAMÓN GUZMAN | JEFE DE DEPARTAMENTO DE ABASTECIMIENTO | 229-934-1564 | perla.trueba@imss.gob.mx | AV. CUAUHTÉMOC, S/N, ESQ. CERVANTES Y PADILLA, COL. FORMANDO HOGAR, C.P. 91897, VERACRUZ, VERACRUZ. |





| ADMINISTRADORES DE CONTRATO | | | | | |
|---|---------------------------------------|---|---------------------------------|--|---|
| OGAD/UMAE | NOMBRE | CARGO | TELÉFONO | CORREO ELECTRÓNICO | DIRECCIÓN |
| UMAE ESPECIALIDADES YUCATÁN | LIC. EDGAR FABIAN CUBELLS GUTIÉRREZ | JEFE DEL DEPARTAMENTO DE ABASTECIMIENTO | 999-922-5656 EXT. 61623 | efrain.caceres@imss.gob.mx | CALLE 34, No. 439, CRUZAMIENTO CALLE 41, COL. INDUSTRIAL, C.P. 97150, MÉRIDA, YUCATÁN. |
| UMAE GINECOLOGÍA LA RAZA | LIC. SARITA FABIOLA MONTIEL PACHECO | JEFA DEL DEPARTAMENTO DE ABASTECIMIENTO | 555-724-5900 EXT. 24311 | sarita.montiel@imss.gob.mx | CALZADA VALLEJO, ESQ. ANTONIO VALERIANO, S/N. COL. LA RAZA, C.P. 02990, ALCALDÍA AZCAPOTZALCO, CDMX. |
| UMAE GINECO JALISCO | LIC. FRANCISCO JAVIER CABRERA CHÁVEZ | JEFE DE DEPARTAMENTO DE ABASTECIMIENTO | 333-668-3000 EXT. 32743/32748 | francisco.cabrera@imss.gob.mx | BELISARIO DOMIGUEZ No. 771, COL. INDEPENDENCIA, C.P. 44340, GUADALAJARA, JALISCO. |
| UMAE GINECO NUEVO LEÓN | LIC. ELDA JUDITH RUEDA MORENO | JEFA DE DEPARTAMENTO DE ABASTECIMIENTO | 818-150-3132 EXT. 41425 | elda.rueda@imss.gob.mx | AV. CONSTITUCIÓN Y AV. FELIX U. GÓMEZ, S/N. ZONA CENTRO, C.P. 64000, MONTERREY, NUEVO LEÓN. |
| UMAE GINECO GUANAJUATO | LIC. DAVID ADRIÁN LOZANO MORENO | JEFE DEL DEPARTAMENTO DE ABASTECIMIENTO | 477-717-4800 EXT. 31812 | david.lozano@imss.gob.mx | PASEO DE LOS INSURGENTES S/N, LEÓN, GUANAJUATO. |
| UMAE GINECO SXXI | C. MARIO ALBERTO VIVEROS MORALES | JEFE DEL DEPARTAMENTO DE ABASTECIMIENTO | 555-550-6422 EXT. 28156 | mario.viveros@imss.gob.mx | AV RÍO MAGDALENA, No. 289, COL. TIZAPÁN SAN ANGEL, CP. 01090, ALCALDÍA ÁLVARO OBREGÓN, CDMX. |
| UMAE DR. GAUDENCIO GONZÁLEZ GARZA DEL CENTRO MÉDICO NACIONAL LA RAZA | C. GUILLERMO BAUTISTA ÁNGELES | ENCARGADO DEL DEPARTAMENTO DE ABASTECIMIENTO | 555-724-5900 EXT. 23326 Y 23420 | guillermo.bautista@imss.gob.mx | CALZADA VALLEJO Y JACARANDAS, S/N. COL. LA RAZA, ALCALDÍA AZCAPOTZALCO, CDMX. |
| UMAE ONCOLOGÍA SXXI | LIC. NOEL CRUZ SÁNCHEZ | JEFE DE DEL DEPARTAMENTO DE ABASTECIMIENTO | 555-627-6900 EXT. 21785 | noel.cruz@imss.gob.mx | AVENIDA CUAUHTÉMOC, No. 330, COL. DOCTORES, C.P. 06720, ALCALDÍA CUAUHTÉMOC, CDMX. |
| UMAE PEDIATRÍA JALISCO | LIC. IVÁN GERARDO HERNÁNDEZ TORRES | JEFE DE DEL DEPARTAMENTO DE ABASTECIMIENTO | 333-617-0060 EXT. 32713 | ivan.hernandez@imss.gob.mx | BELISARIO DOMÍNGUEZ, No. 735, COL. INDEPENDENCIA, C.P. 44340, GUADALAJARA, JALISCO. |
| UMAE PEDIATRÍA SXXI | LIC. LAURA HELENA ESCOBAR BUSTAMANTE | TITULAR DEL DEPARTAMENTO DE ABASTECIMIENTO | 555-627-6900 EXT. 21933 | isaac.gomez@imss.gob.mx | AV. CUAUHTÉMOC, No. 330, COL. DOCTORES, ALCALDÍA CUAUHTÉMOC, CDMX. |
| UMAE TRAUMATOLOGÍA LOMAS VERDES | MTRO. RICARDO JAVIER ZAPATA GUTIÉRREZ | JEFE DE DEL DEPARTAMENTO DE ABASTECIMIENTO | 555-371-0814 | ricardo.zapata@imss.gob.mx | AV. LOMAS VERDES, No. 52, COL. SANTA CRUZ ACATLÁN, NAUCALPAN DE JUÁREZ, ESTADO DE MEXICO. |
| UMAE "DR. VICTORIO DE LA FUENTE NARVÁEZ" CD. MEX. TRAUMA Y ORTOPEDIA MAGDALENA DE LAS SALINAS | LIC. ALEJANDRO RODRÍGUEZ LÓPEZ | JEFE DE DEL DEPARTAMENTO DE ABASTECIMIENTO | 555-747-3500 EXT. 25661 Y 25510 | alejandro.rodriguez@imss.gob.mx | AV. COLECTOR 15, S/N. ESQ. CON AV. INSTITUTO POLITÉCNICO NACIONAL, COL. MAGDALENA DE LAS SALINAS, C.P. 07760, ALCALDÍA GUSTAVO A. MADERO, CDMX. |
| UMAE TRAUMATOLOGÍA NUEVO LEÓN | C.P. MARTÍN MARTÍNEZ SOTO | JEFE DE DEPARTAMENTO DE ABASTECIMIENTO Y EQUIPAMIENTO | 818-150-3190 EXT. 41747 | martin.martinez@imss.gob.mx | PINO SUAREZ, S/N. COL. CENTRO, CP 64000, MONTERREY NUEVO LEÓN. |
| UMAE TRAUMATOLOGÍA PUEBLA | MTRO. LUIS ALBERTO MORENO ESPINOSA | JEFE DE DEPARTAMENTO DE ABASTECIMIENTO | 222-249-3099 EXT. 151 y 156 | luis.moreno@imss.gob.mx | DIAGONAL DEFENSORES DE LA REPÚBLICA, ESQ. 6 PONIENTE, COL. AMOR, C.P. 72140, PUEBLA, PUEBLA. |

Con fundamento en el numeral 5.3.15 de las Políticas, Bases y Lineamientos en Materia de Adquisiciones, Arrendamientos y Servicios del Instituto Mexicano del Seguro Social, el administrador del contrato en Órganos de Operación Administrativa Desconcentrada y UMAE será el servidor público en el que recae la responsabilidad de administrar y verificar el cumplimiento de los derechos y obligaciones.



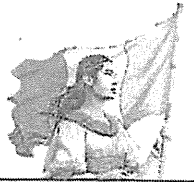

ADMINISTRADORES DE CONTRATO

| OOAD/UMAE | NOMBRE | CARGO | TELÉFONO | CORREO ELECTRÓNICO | DIRECCIÓN |
|-----------|--------|-------|----------|--------------------|-----------|
| | | | | | |

ANEXOS
DIVISIÓN DE CONTRATOS



SIN TEXTO



INSTITUTO MEXICANO DEL SEGURO SOCIAL
DIRECCIÓN DE ADMINISTRACIÓN
UNIDAD DE ADQUISICIONES
COORDINACIÓN DE ADQUISICIÓN DE BIENES Y
CONTRATACIÓN DE SERVICIOS
COORDINACIÓN TÉCNICA DE PLANEACIÓN Y CONTRATOS

Contrato Número
006400001N01425-010-00

ANEXO 5 (CINCO)

“Junta de Aclaraciones disponible para su consulta en la Plataforma Digital de Contrataciones Públicas”

ANEXOS
DIVISIÓN DE CONTRATOS

SIN TEXTO



Gobierno de
México



INSTITUTO MEXICANO DEL SEGURO SOCIAL
SEGURIDAD Y SOLIDARIDAD SOCIAL



**“JUNTA DE ACLARACIONES
LA CUAL SE ENCUENTRA DISPONIBLE
PARA SU CONSULTA EN LA
PLATAFORMA DIGITAL DE
CONTRATACIONES PÚBLICAS”**

**ANEXOS
DIVISIÓN DE CONTRATOS**



2025
Año de
**La Mujer
Indígena**

SIN TEXTO