

ACTA DE LA PRIMERA JUNTA DE ACLARACIONES
Que se elabora conforme a lo estipulado en los artículos 34 y 35 de la Ley de Obras Públicas y Servicios Relacionados con las Mismas y 39 y 40 de su Reglamento.

1. LUGAR Y FECHA:

En la Ciudad de México, siendo las 11:00 horas del día 27 de mayo del 2022, se reunieron en el Anexo Poniente, que se encuentra en la planta baja del inmueble ubicado en la Av. Paseo de la Reforma No. 476, Colonia Juárez, Alcaldía Cuauhtémoc, C. P. 06600, Ciudad de México, las personas físicas y/o morales, y los servidores públicos cuyos nombres, cargos y firmas aparecen al final de la presente acta.

2. PRESIDE EL ACTO

Con fundamento en lo establecido en el artículo 35 de la Ley de Obras Públicas y Servicios Relacionados con las Mismas, el numeral 5.21 de las Políticas, Bases y Lineamientos en Materia de Obras Públicas y Servicios Relacionados con las Mismas del IMSS, preside el presente acto el **Mtro. Mauricio Israel Diéguez Trejo**, Jefe del Área de Obra Básica, identificándose con gafete Institucional con número de matrícula **99093696** el cual informa a los presentes que una vez iniciado el mismo no se permitirá el acceso a ninguna otra persona, o servidor público ajeno al acto y que los servidores públicos presentes en este acto observarán, el Protocolo de Actuación en Materia de Contrataciones Públicas, Otorgamiento y Prórroga de Licencias, Permisos, Autorizaciones y Concesiones, publicado en el Diario Oficial de la Federación el 20 de agosto de 2015, reformado a través del Acuerdo por el que se modifica el diverso por el que se expide el Protocolo de Actuación en Materia de Contrataciones Públicas, Otorgamiento y Prórroga de Licencias, Permisos, Autorizaciones y Concesiones, publicado en el Diario Oficial de la Federación el 19 de febrero de 2016, el cual puede ser consultado en la sección de la Secretaría de la Función Pública, que se encuentra en el portal de la Ventanilla Única Nacional (gob.mx), a través de la liga www.gob.mx/sfp; por lo que tiene derecho a presentar queja o denuncia ante el Órgano Interno de Control en el IMSS, por el incumplimiento de obligaciones que adviertan en el contacto con los servidores públicos; así mismo, se les informa que los datos personales que se recaben con motivo del presente procedimiento de contratación serán protegidos y tratados conforme a las disposiciones jurídicas aplicables.

3. MOTIVO

Realizar la primera junta de aclaraciones correspondiente a:
Licitación Pública de Carácter Nacional No. **LO-050GYR984-E4-2022**.

Objeto del procedimiento: **CONSERVACIÓN, MANTENIMIENTO Y OBRA CIVIL, DE MÓDULOS DE AMBULANCIAS NO. 04, NO. 05, NO. 06, NO. 07, NO. 08 Y NO. 10 DE CONFORMIDAD CON LA COMISIÓN MIXTA DE SEGURIDAD E HIGIENE.**

4. PARTICIPANTES ASISTENTES:

Se encuentran presentes en este acto, los representantes de los participantes cuyo nombre o denominación social adelante se detalla, quienes manifestaron su interés en participar en la

1

Se encuentran presentes en este acto, los representantes de los participantes cuyo nombre o denominación social adelante se detalla, quienes manifestaron su interés en participar en la

Alcaldía Cuauhtémoc, C. P. 06600, Ciudad de México



2022 Flores
Año de Magón

RICARDO FLORES
PRESIDENTE DE LA REVOLUCIÓN MEXICANA

Procedimiento de Contratación por
Licitación Pública de Carácter Nacional
No. LO-050GYR984-E4-2022

ACTA DE LA PRIMERA JUNTA DE ACLARACIONES
Que se elabora conforme a lo estipulado en los artículos 34 y 35 de la Ley de Obras Públicas y Servicios Relacionados con las Mismas y 39 y 40 de su Reglamento.

Licitación Pública de Carácter Nacional No. **LO-050GYR984-E4-2022**, mediante el escrito que se refiere en el artículo 35 de la Ley de Obras Públicas y servicios Relacionadas con las Mismas:

No.	NOMBRE O DENOMINACIÓN SOCIAL
1	U.O. CONSTRUCCIONES, S.A. DE C.V.
2	VECTOR IMPULSOR DE PROYECTOS, S.A. DE C.V.
3	CLAUDIA BERENICE QUINTERO LUNA.
4	COMERCIALIZADORA Y CONSTRUCCIONES FYE, S.A. DE C.V.
5	GRUPO ARCA C&N, S.A. DE C.V.
6	GRUPO BITERRAMEX, S.A. DE C.V.
7	COSTRUCCIONES FUHER, S.A. DE C.V.
8	SIMBRON CONSTRUCCIONES, S.A. DE C.V.
9	TAQ SISTEMAS MEDICOS

Se encuentran presentes con carácter de observadores, en términos del quinto párrafo del artículo 39 del Reglamento de la Ley de Obras y Servicios relacionados con las Mismas, los representantes de las personas, cuya denominación social se describe a continuación:

No hubo Observadores.

5. ACLARACIONES DEL IMSS A LOS PARTICIPANTES.

El Instituto Mexicano del Seguro Social, informa que en lo que respecta al presente procedimiento no hay aclaraciones.

6. DOCUMENTOS Y/O ANEXOS QUE SE ENTREGAN A LOS PARTICIPANTES.

En el presente acto no se entrega documento alguno.

7. SOLICITUDES DE ACLARACION FORMULADAS POR LOS PARTICIPANTES Y RESPUESTAS POR PARTE DE LA ENTIDAD.

A continuación se procede a recibir las solicitudes de aclaración, dudas o cuestionamiento de las empresas participantes, en la fecha y hora establecida para la primera Junta de Aclaraciones, en términos de lo señalado en el numeral 1.7 de la convocatoria a este procedimiento, con el siguiente resultado:







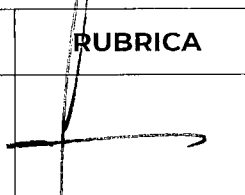

Procedimiento de Contratación por
 Licitación Pública de Carácter Nacional
 No. LO-050GYR984-E4-2022

ACTA DE LA PRIMERA JUNTA DE ACLARACIONES
Que se elabora conforme a lo estipulado en los artículos 34 y 35 de la Ley de Obras Públicas y Servicios Relacionados con las Mismas y 39 y 40 de su Reglamento.

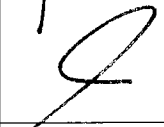
Colonia Roma Norte, Alcaldía Cuauhtémoc, C. P. 06700, Ciudad de México, que es un lugar visible con acceso al público.

No habiendo más asuntos que tratar, se da por terminado el presente acto siendo las 13:00 horas del día indicado al inicio del presente documento.

POR EL INSTITUTO MEXICANO DEL SEGURO SOCIAL

NOMBRE DEL SERVIDOR PÚBLICO	CARGO y/o CATEGORÍA	FIRMA	RUBRICA
Mtro. Mauricio I. Diéguez Trejo	Jefe del Área de Obra Básica		
Mtro. Alejandro Sandoval Hernández	Oficina de Precios Unitarios		
Ing. Juan Cordero Hernández	Residente de Construcción COORD PROGRAMAS		
Arq. Nora Thelma Torres Sánchez	Unidad Compradora		
Juan Ignacio Campos Sevilla	Unidad Compradora		

POR EL ORGANO INTERNO DE CONTROL EN EL INSTITUTO MEXICANO DEL SEGURO SOCIAL

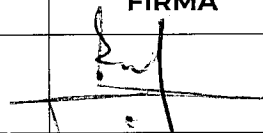
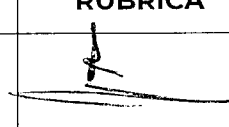
NOMBRES DEL SERVIDOR PÚBLICO	CARGO y/o CATEGORÍA	FIRMA	RUBRICA
Ing. José Ramírez Soriano	Auditor		

ACTA DE LA PRIMERA JUNTA DE ACLARACIONES
Que se elabora conforme a lo estipulado en los artículos 34 y 35 de la Ley de Obras Públicas
y Servicios Relacionados con las Mismas y 39 y 40 de su Reglamento.

Se reciben las solicitudes de aclaraciones, dudas o cuestionamiento de los participantes:

No	NOMBRE DEL PARTICIPANTE	SOLICITUDES DE ACLARACIÓN, DUDAS O CUESTIONAMIENTOS RECIBIDOS
1	U.O. CONSTRUCCIONES, S.A. DE C.V.	3 preguntas en el Formato "A", las cuales se agregan como anexo 1 de la presente acta
2	CLAUDIA BERENICE QUINTERO LUNA.	7 preguntas en el Formato "A", las cuales se agregan como anexo 1 de la presente acta
3	COMERCIALIZADORA Y CONSTRUCCIONES FYE, S.A. DE C.V.	8 preguntas en el Formato "A", las cuales se agregan como anexo 1 de la presente acta

A continuación se da respuesta a las preguntas emitidas por el participante, las cuales se tienen por reproducidas a la letra y forma parte del anexo 2 de la presente acta.

8. CELEBRACIÓN DE UNA PRÓXIMA JUNTA DE ACLARACIONES

El Mtro. Mauricio Israel Diéguez Trejo, informa a todos los asistentes que esta es la última Junta de Aclaraciones y les comunica que la fecha de Presentación y Apertura de Propositiones será el día 03 de junio del presente año, a las 11:00 horas en el Anexo Poniente, que se encuentra en la planta baja del inmueble ubicado en la Av. Paseo de la Reforma No. 476, Colonia Juárez, Alcaldía Cuauhtémoc, C. P. 06600, Ciudad de México,

9. FINAL.

El servidor público que preside el acto, pregunta a los representantes de los participantes, y demás asistentes si tienen algún comentario respecto al contenido del acta y a la forma en que se desarrolló el acto, a lo cual manifiestan que no tienen ningún comentario.

Para constancia y a fin de que surta sus efectos legales correspondientes, firman al margen y al calce quienes intervinieron en el presente acto y se hace entrega de una copia de la presente acta a cada asistente y se pone a disposición en las oficinas de la convocante y por vía electrónica a través del sistema COMPRANET. Asimismo al finalizar este evento se fijara un ejemplar de esta acta en el tablero de avisos localizado en la calle de Cozumel No. 43, Piso 8,

1

Procedimiento de Contratación por
Licitación Pública de Carácter Nacional
No. LO-050GYR984-E4-2022

ACTA DE LA PRIMERA JUNTA DE ACLARACIONES
Que se elabora conforme a lo estipulado en los artículos 34 y 35 de la Ley de Obras Públicas
y Servicios Relacionados con las Mismas y 39 y 40 de su Reglamento.

POR LOS PARTICIPANTES

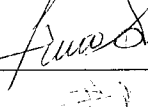
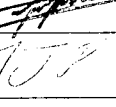
NOMBRE	REPRESENTANTE	FIRMA	RUBRICA
U.O. CONSTRUCCIONES, S.A. DE C.V.	Ing. Brenda Coutiño Vargas		
VECTOR IMPULSOR DE PROYECTOS, S.A. DE C.V.	Liliana Pedro Victoria		
CLAUDIA BERENICE QUINTERO LUNA.	Claudia Berenice Quintero Luna		
COMERCIALIZADORA Y CONSTRUCCIONES FYE, S.A. DE C.V.	Ing. Ignacio L. Sierra Márquez		
GRUPO ARCA C&N, S.A. DE C.V.	Ing. Ciro Evelio Delgado Macedo		
GRUPO BITERRAMÉX, S.A. DE C.V.	Francisco Javier Esparza Montes		
COSTRUCCIONES FUHER, S.A. DE C.V.	Mario Franco Paniagua		
SIMBRON CONSTRUCCIONES, S.A. DE C.V.	Arq. José Adrián Santos Flores		
NEBRISH GROUP, S.A. DE C.V.	Edgar Navarrete Guerrero		

-----FIN DEL ACTA-----

1
L





LICITACION NO. LO-050GYR984-E4-2022

CIUDAD DE MEXICO, 27 DE MAYO DE 2022.

INSTITUTO MEXICANO DEL SEGURO SOCIAL

 UNIDA DE ADMINISTRACION
 COORDINACION DE CONSERVACION Y SERVICIOS GENERALES.
 COORDINACION TECNICA DE CONSERVACION Y SERVICIOS COMPLEMENTARIOS
 DIVISION DE INMUEBLES CENTRALES
AT'N: ARQ. LUIS ENRIQUE TOALA POZO
 GERENTE GENERAL
P R E S E N T E

EL SUSCRITO **ARQ. CLEMENTE URIBE LEON** A NOMBRE Y REPRESENTACION DE LA EMPRESA **U.O. CONSTRUCCIONES S.A. DE C.V.**, EN REFERENCIA A LA LICITACIÓN PÚBLICA NACIONAL, **NO. LO-050GYR984-E4-2022**, RELATIVA A: **"CONSERVACIÓN, MANTENIMIENTO Y OBRA CIVIL, DE MÓDULOS DE AMBULANCIAS NO. 4, NO. 05, NO. 06, NO. 07, NO. 08 y No. 10 DE CONFORMIDAD CON LA COMISIÓN MIXTA DE SEGURIDAD E HIGIENE"**, CON DOMICILIO EN, CDMX.

SOLICITO RESPUESTAS A LAS SIGUIENTES PREGUNTAS:

NO.	NUMERAL O PUNTO ESPECÍFICO DE LA CONVOCATORIA O DE LOS TÉRMINOS DE REFERENCIA	PREGUNTA
1	OC06-005-037 EN REJA PARA PROTECCION DE VENTANAS, CON PERFIL DE SECCION ESTRUCTURAL, ANGULO Y SOLERA.	¿EN ESTE CONCEPTO DEBEMOS INCLUIR LA CERCA TIPO CERCACEL? ¿ES INDEPENDIENTE DEL CONCEPTO OC06-033-053?
2	OC09-074-010 MODULO PARA GUARDA (LOCKERS) DE 1.68M DE ALTURA X 0.40 M DE LARGO X 0.40 M DE FONDO, ADOSADO O NO A MURO FORMANDO DOS NICHOS DE 40 CM X 40 CM DE FONDO X 80 CM DE ALTO CADA UNO, CON PUERTAS A BASE DE PANEL MDF DE 12.7 MM., REBORDE A BASE DE CANAL U DE ALUMINIO ANODIZADO DE 3/4" EN SU PERIMETRO, FIJADAS CON 3 BISAGRAS DE 1" X 2", PORTA CANDADO, GANCHO METALICO, EN SUS CANTOS FRONTALES BOQUILLA A BASE DE CANAL DE ALUMINIO DE 32 MM (1 1/4") DE ANCHO, 2 BASES PARA ENTREPAÑO DE MADERA DE 32 MM X 32 MM X 20 CM Y TOPE PARA PUERTA DE 32 MM X 32 MM X 5 CM.	SE SOLICITA CROQUIS

3	IH12-047-007 DETECCION DE FUGAS EN TUBERIAS.	¿DE CUANTOS ML SON LAS PZAS A REPARAR?
---	--	--

ATENTAMENTE

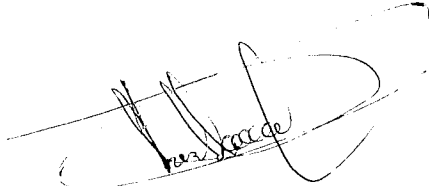

ARQ. CLEMENTE URIBE LEON

ADMINISTRADOR UNICO
U.O. CONSTRUCCIONES S.A. DE C.V.

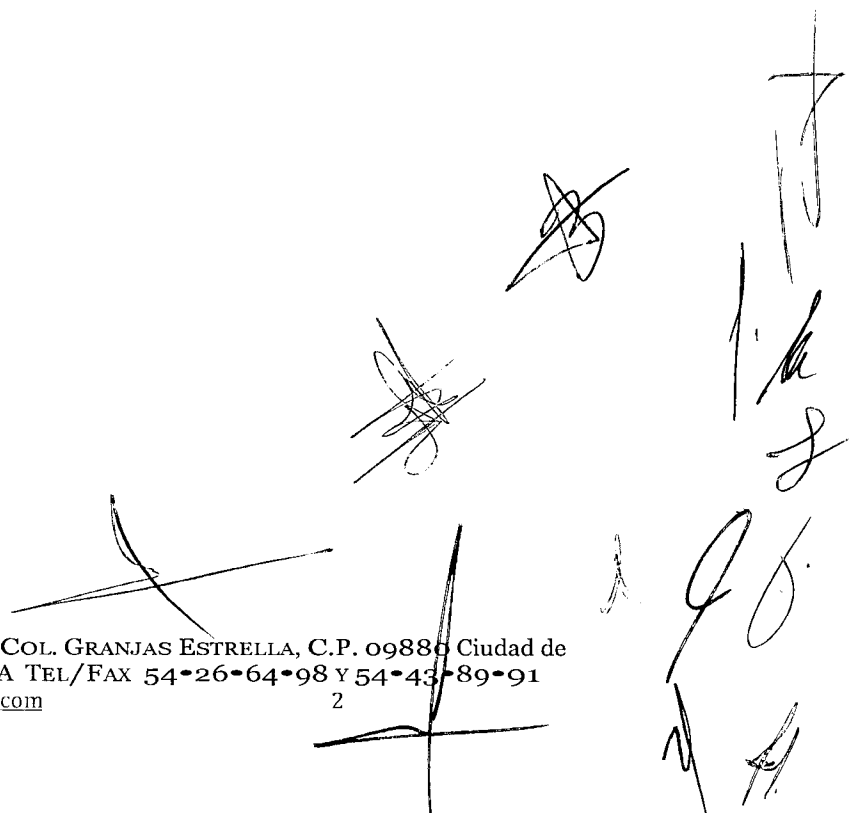

1



Formato A

Formato de preguntas relacionadas con la licitación, de acuerdo con lo dispuesto por el artículo 40 del Reglamento de la Ley de Obras Públicas y Servicios Relacionados con las Mismas.

Fecha: 27 de Mayo de 2022
Arq. Luis Enrique Toalá Pozo
Titular de la División de Inmuebles Centrales
Instituto Mexicano del Seguro Social
Dirección Administración
Unidad de Administración
Coordinación de Conservación y Servicios Generales
Coordinación Técnica de Conservación y Servicios Complementarios
División de Inmuebles Centrales

Presente

El suscrito CLAUDIA BERENICE QUINTERO LUNA a nombre y representación de CLAUDIA BERENICE QUINTERO LUNA PARTICIPANTE EN EL PROCEDIMIENTO DE LICITACIÓN PÚBLICA NACIONAL No. LO-050GYR984-E4-2022. REFERENTE A: "Conservación, Mantenimiento y Obra Civil, de Módulos de ambulancias no. 4, no. 05, no. 06, no. 07, no. 08 y no. 10 de conformidad con la Comisión Mixta de Seguridad e Higiene".

Los inmuebles objeto de los trabajos, motivo de este procedimiento, son propiedad del IMSS y se ubican en los siguientes domicilios en la Ciudad de México:

Módulo	Lugar	Dirección
No. 04	Coapa	Calza del Hueso y Av. De las Bombas s/n, Col. Villa Coapa.
No. 05	San Ángel	Av. Rio Magdalena No. 289, Col. San Ángel Tizapán.
No. 06	Santa Fe	Plaza de los Héroeos s/n, Unidad Santa Fe.
No. 07	El Rosario	Av. Renacimiento Esq. Av. de las Culturas s/n, Col. El Rosario, C.P. 2200, Alcaldía Azcapotzalco
No. 08	La Quebrada	Av. Circunvalación s/n Col. La Quebrada, Municipio Cuautitlán, Estado de México, C.P. 54700.
No. 10	Siglo XXI	Av. Cuauhtémoc No. 330, Col. Doctores, Alcaldía Cuauhtémoc.

Solicito respuestas a las siguientes preguntas:

No.	Numeral o punto específico de la convocatoria o de los Términos de Referencia	Pregunta
1.-	OC-04-147-000	El sistema de impermeabilización prefabricado que se indica en el concepto, es el indicado para el sistema de losas que se pudo observar en el Modulo No. 05 San Angel?
2.-	Sin numeral	Se presenta 1 catálogo con el total de conceptos y la suma de las volumetrias de todos los módulos de ambulancia?
3.-	OC-09-074-010	Las bases para entrapaño de madera de 32 mm de que tipo de madera se requiere?



CYMASA
CLAUDIA BERENICE QUINTERO LUNA

4.-	Sin numeral	Confirmar si se realiza el cambio de tanque de gas en el Modulo No. 06 Santa Fe?
5.-	IH16-012-000	Em el concepto dice limpieza, revisión y rehabilitación, se cambia por uno nuevo de las mismas características ó se rehábilitació?
6.-	OC-05-351-000	Se tiene algún diseño específico para la realización de la señalizqción?

Atentamente

Lic. Claudia Berenice Quintero Luna.
Representante Legal

Claudia Berenice Quintero Luna
R.F.C. QUIC 67160-0152
CERRO DEL CUSUTLE No. 16-A2
COL. LOS PIROLES
TLAXIAPANTLA, QUO. DE MEX.

- Confirmar si el recubrimiento de la tapa delantera de los loguers, van forradas con laminado ó solo con laca, y si el interior tambien va laqueado.

1



COMERCIALIZADORA Y CONSTRUCCIONES FYE, S.A. DE C.V.

RFC: CCF08112472A

REGISTRO DE CONTRATISTA NO. 2660.

COMPRA Y VENTA DE TODO TIPO DE MATERIAL PARA LA CONSTRUCCIÓN, CONSUMIBLES Y RENTA DE EQUIPO.

EDIFICACIÓN, DRENAJE SANITARIO, PAV. ASFÁLTICA, HIDRÁULICA, SISTEMA DE AGUA POTABLE, REHABILITACIÓN DE CAMINOS.

Formato A

Formato de preguntas relacionadas con la licitación, de acuerdo a lo dispuesto por el artículo 40 del Reglamento de la Ley de Obras Públicas y Servicios Relacionados con las Mismas.

26 de Mayo de 2022

Arq. Luis Enrique Toalá Pozo
Titular de la División de Inmuebles Centrales.
Instituto Mexicano del Seguro Social
Presente

El suscrito C. Francisco Javier Ángeles a nombre y representación de Comercializadora y Construcciones FYE S.A. de C.V., participante en la Licitación Pública Nacional No. LO-050GYR984-E4-2022 para la adjudicación del contrato de obra pública bajo la condición de pago sobre la base de precios unitarios, para la ejecución de los Trabajos consistentes en "Conservación, Mantenimiento y Obra Civil, de Módulos de ambulancias No. 4, No. 05, No. 06, No. 07, No. 08 y No. 10 de conformidad con la Comisión Mixta de Seguridad e Higiene", ubicado en Plaza de los Héroes s/n, Unidad Santa Fe, Av. Rio Magdalena No. 289, Col. San Angel Tizapán, Calza del Hueso y Av. De las Bombas s/n, Col. Villacoapa, Av. Renacimiento Esq. Av. de las Culturas s/n, Col. El Rosario, C.P. 2200, Alcaldía Azcapotzalco, Av. Circunvalación s/n Col. La Quebrada, Municipio Cuautitlán, Estado de México, C.P. 54700, Av. Cuauhtémoc No. 330, Col. Doctores, Alcaldía Cuauhtémoc respectivamente.

Solicito respuestas a las siguientes preguntas:

No.	Numeral o punto específico de la convocatoria	Pregunta
1.-	CATÁLOGO DE CONCEPTOS: CONCEPTO: OC09-074-010 REPOSICIÓN DE PIEZAS DE AZULEJO SIMILAR AL EXISTENTE, ASENTADAS CON ADHESIVO CREST, BOQUILLA CON JUNTA CREST ULTRAMAX ANTIHONGOS.	EN ESTE CONCEPTO NO SE INDICA LA SECCIÓN DEL AZULEJO A REPONER, SOLICITAMOS SE NOS SEÑALEN LAS MEDIDAS DE LAS PIEZAS A SUBSTITUIR
2.-	CATÁLOGO DE CONCEPTOS: CONCEPTO: OC09-074-010 MODULO PARA GUARDA (LOCKERS) DE 1.68M DE ALTURA X 0.40 M DE LARGO X 0.40 M DE FONDO, ADOSADO O NO A MURO FORMANDO DOS NICHOS DE 40 CM X 40 CM DE FONDO X 80 CM DE ALTO CADA UNO, CON PUERTAS A BASE DE PANEL MDF DE 12.7 MM., REBORDE A BASE DE CANAL U DE ALUMINIO ANODIZADO DE 3/4" EN SU PERIMETRO, FIJADAS CON 3 BISAGRAS DE 1" X 2", PORTA CANDADO, GANCHO METALICO, EN SUS CANTOS FRONTALES BOQUILLA A BASE DE CANAL DE	SOLICITAMOS SE PROPORCIONE CROQUIS DEL DISEÑO DEL MODULO PARA GUARDA (LOCKER) A COTIZAR

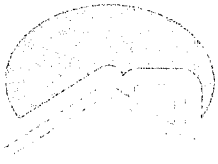

COMERCIALIZADORA Y CONSTRUCCIONES FYE, S.A. DE C.V.

RFC: CCF08112472A

REGISTRO DE CONTRATISTA NO. 2660.

COMERCIALIZADORA Y CONSTRUCCIONES
FYE S. A. DE C.V.

COMPRA Y VENTA DE TODO TIPO DE MATERIAL PARA LA CONSTRUCCIÓN, CONSUMIBLES Y RENTA DE EQUIPO.

EDIFICACIÓN, DRENAJE SANITARIO, PAV. ASFÁLTICA, HIDRÁULICA, SISTEMA DE AGUA POTABLE, REHABILITACIÓN DE CAMINOS.

	ALUMINIO DE 32 MM (1 1/4") DE ANCHO, 2 BASES PARA ENTREPAÑO DE MADERA DE 32 MM X 32 MM X 20 CM Y TOPE PARA PUERTA DE 32 MM X 32 MM X 5 CM.	
3.-	CATÁLOGO DE CONCEPTOS: CONCEPTO: OC05-277-007 SILLA DE TRABAJO DE OFICINA, TAPIZADO EN TELA, COLOCANDO DOBLE HULE ESPUMA.	SOLICITAMOS SE PROPORCIONE CROQUIS DEL DISEÑO Y/O MEDIDAS DE LA SILLA DE TRABAJO DE OFICINA A COTIZAR
4.-	CATÁLOGO DE CONCEPTOS: CONCEPTO: OC05-277-010 SILLON DE UNA PLAZA, TAPIZADO EN VINIPIEL COLOR NEGRO, COLOCANDO DOBLE HULE ESPUMA.	SOLICITAMOS SE PROPORCIONE CROQUIS DEL DISEÑO Y/O MEDIDAS DE LA SILLA DE TRABAJO DE OFICINA A COTIZAR
5.-	CATÁLOGO DE CONCEPTOS: CONCEPTO: OC05-277-015 SILLON DE DOS PLAZAS, TAPIZADO EN VINIPIEL COLOR NEGRO, COLOCANDO DOBLE HULE ESPUMA.	SOLICITAMOS SE PROPORCIONE CROQUIS DEL DISEÑO Y/O MEDIDAS DE LA SILLA DE TRABAJO DE OFICINA A COTIZAR
6.-	CATÁLOGO DE CONCEPTOS: CONCEPTO: OC05-277-020 SILLON DE TRES PLAZAS, TAPIZADO EN VINIPIEL COLOR NEGRO, COLOCANDO DOBLE HULE ESPUMA.	SOLICITAMOS SE PROPORCIONE CROQUIS DEL DISEÑO Y/O MEDIDAS DE LA SILLA DE TRABAJO DE OFICINA A COTIZAR
7.-	CATÁLOGO DE CONCEPTOS: CONCEPTO: EL24-120-051 DIFUSOR DE POLICARBONATO TRASLÚCIDO, PARA LÁMPARA DE SOBREPONER TIPO GABINETE LINEAL A PRUEBA DE POLVO Y HUMEDAD	SOLICITAMOS SE PROPORCIONE SECCIÓN DEL DIFUSOR A COTIZAR.
8.-	BASES DE LICITACION: PUNTO: 11.12.12 ANÁLISIS, CÁLCULO E INTEGRACIÓN DEL FACTOR DE SALÁRIO REAL (ANEXO 12)	EN ESTE CASO SE SOLICITA EL FORMATO A UTILIZAR PARA QUE APLICARIA PARA LA INTEGRACIÓN DEL FASAR.

ATENTAMENTE
Comercializadora y Construcciones FYE S.A. De C.V.

Ing. Francisco Javier Ángeles
Apoderado Legal



INSTITUTO MEXICANO DEL SEGURO SOCIAL
 DIRECCIÓN DE ADMINISTRACIÓN
 UNIDAD DE ADMINISTRACIÓN
 COORDINACIÓN DE CONSERVACIÓN Y SERVICIOS GENERALES
 COORDINACIÓN TÉCNICA DE CONSERVACIÓN Y SERVICIOS COMPLEMENTARIOS
 DIVISIÓN DE INMUEBLES CENTRALES

ANEXO 2

27-may-22

No.	NUMERAL O PUNTO ESPECÍFICO DE LA CONVOCATORIA	PREGUNTA	RESPUESTA	EMPRESA QUE REALIZÓ LA PREGUNTA
1	OC06-005-037 EN REJA PARA PROTECCIÓN DE VENTANAS, CON PERFIL DE SECCIÓN ESTRUCTURAL, ANGULO Y SOLERA.	¿EN ESTE CONCEPTO DEBEMOS INCLUIR LA CERCA TIPO CERCANCEL? ¿ES INDEPENDIENTE DEL CONCEPTO OC06-033-053?	NO ¡EN ESTE CONCEPTO NO SE DEBE INCLUIR LA CERCA TIPO CERCANCEL! SI ¡ES INDEPENDIENTE DEL CONCEPTO OC06-033-053!	U.O. CONSTRUCCIONES, S.A. DE C.V.
2	OC09-074-010 MODULO PARA GUARDA (LOCKERS) DE 1.68M DE ALTURA X 0.40 M DE FONDO. ADOSADO O NO A MURO FORMANDO DOS NICHOS DE 40 CM X 40 CM DE FONDO X 80 CM DE ALTO CADA UNO, CON BASE DE CANAL U DE ALUMINIO ANODIZADO DE 3/4" EN SU PERÍMETRO FIJADAS CON 3 BISAGRAS DE 1" X 2", PORTA CANDADO, GANCHO METÁLICO, EN SUS CANTOS FRONTALES BOQUILLA A BASE DE CANAL DE ALUMINIO DE 32 MM (1 1/4") DE ANCHO, 2 BASES PARA ENTREPAÑO DE MADERA DE 32 MM X 20 CM Y TOPE PARA PUERTA DE 32 MM X 32 MM X 5 CM	SE SOLICITA CROQUIS	SE ENTREGA CROQUIS	U.O. CONSTRUCCIONES, S.A. DE C.V.
3	IH12-047-007	¿DE CUANTOS ML SON LAS PZAS A REPARAR?	CONSIDERAR EL CAMBIO O SUSTITUCIÓN DE LA TUBERÍA DE HASTA 0.20 M., DE LA PZA. A REPARAR.	U.O. CONSTRUCCIONES, S.A. DE C.V.
4	OC-04-147-000	EL SISTEMA DE IMPERMEABILIZACIÓN PREFABRICADO QUE SE INDICA EN EL CONCEPTO, ES EL INDICADO PARA EL SISTEMA DE LOSAS QUE SE PUDO OBSERVAR EN EL MÓDULO NO. 05 SAN ÁNCEL?	SI	CLAUDIA BERENICE QUINTERO LUNA
5	SIN NUMERAL	SE PRESENTA 1 CATALOGO CON EL TOTAL DE CONCEPTOS Y LA SUMA DE LAS VOLUMETRÍAS DE TODOS LOS MÓDULOS DE AMBULANCIAS?	SI	CLAUDIA BERENICE QUINTERO LUNA
6	OC-09-074-010	LAS BASES PARA ENTREPAÑO DE MADERA DE 32 MM DE QUE TIPO DE MADERA SE REQUIERE?	MDF	CLAUDIA BERENICE QUINTERO LUNA
7	SIN NUMERAL	CONFIRMAR SI SE REALIZA EL CAMBIO DE TANQUE DE GAS EN EL MÓDULO NO. 06 SANTA FE?	NO	CLAUDIA BERENICE QUINTERO LUNA
8	IH16-012-000	EN EL CONCEPTO DICE LIMPIEZA REVISIÓN Y REHABILITACIÓN, SE CAMBIA POR UNO NUEVO, DE LAS MISMAS CARACTERÍSTICAS O SE REHABILITA?	SE REHABILITA.	CLAUDIA BERENICE QUINTERO LUNA
9	OC05-351-000	SE TIENE ALCÚN DISEÑO ESPECÍFICO PARA LA REALIZACIÓN DE LA SEÑALIZACIÓN?	SI, SE COMPLEMENTA CON CADA UNO DE LOS CONCEPTOS OC05-351-005 A OC05-351-011. SE ANEXA CROQUIS.	CLAUDIA BERENICE QUINTERO LUNA
10	SIN NUMERAL	CONFIRMAR SI EL RECUBRIMIENTO DE LA TAPA DELANTERA DE LOS LOCKERS VAN FORRADOS CON LAMINADO O SOLO CON LACA Y SI EL INTERIOR TAMBIÉN VA LAQUFADO.	SE ENTREGA CROQUIS DEL DISEÑO Y ACABADO DEL MÓDULO PARA GUARDA (LOCKER). TODAS LAS CARAS (EXTERIOR E INTERIOR) VAN CON ACABADO EN PINTURA MATE.	CLAUDIA BERENICE QUINTERO LUNA



1



INSTITUTO MEXICANO DEL SEGURO SOCIAL
 DIRECCIÓN DE ADMINISTRACIÓN
 UNIDAD DE ADMINISTRACIÓN
 COORDINACIÓN DE CONSERVACIÓN Y SERVICIOS GENERALES
 COORDINACIÓN TÉCNICA DE CONSERVACIÓN Y SERVICIOS COMPLEMENTARIOS
 DIVISIÓN DE INMUEBLES CENTRALES

ANEXO 2

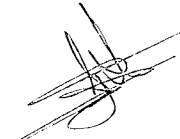
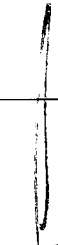
27-may-22

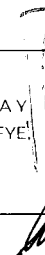
No.	NUMERAL O PUNTO ESPECÍFICO DE LA CONVOCATORIA	PREGUNTA	RESPUESTA	EMPRESA QUE REALIZÓ LA PREGUNTA
11	CONCEPTO: OC09-074-010 REPOSICIÓN DE PIEZAS DE AZULEJO SIMILAR AL EXISTENTE, ASENTADAS CON ADHESIVO CREST, BOQUILLA CON JUNTA CREST ULTRAMAX ANTIHONGOS. CATÁLOGO DE CONCEPTOS: CONCEPTO: OC09-074-010 REPOSICIÓN DE PIEZAS DE AZULEJO SIMILAR AL EXISTENTE, ASENTADAS CON ADHESIVO CREST, BOQUILLA CON JUNTA CREST ULTRAMAX ANTIHONGOS.	EN ESTE CONCEPTO NO SE INDICA LA SECCIÓN DEL AZULEJO A REPONER, SOLICITAMOS SE NOS SEÑALEN LAS MEDIDAS DE LAS PIEZAS A SUBSTITUIR	DEBE SER OC05-085-043 SECCIÓN DE 15 X 20 (PROM.) Y SECCIÓN 25 X 40 (PROM.)	COMERCIALIZADORA Y CONSTRUCCIONES FYE, S.A. DE C.V.
12	CATÁLOGO DE CONCEPTOS: ALUMINIO DE 32 MM (1 1/4") DE ANCHO, 2 BASES PARA ENTREPAÑO DE MADERA DE 32 MM X 32 MM X 20 CM Y TOPE PARA PUERTA DE 32 MM X 32 MM X 5 CM. CONCEPTO: OC09-074-010 MODULO PARA GUARDA (LOCKERS) DE 1.68M DE ALTURA X 0.40 M DE LARGO X 0.40 M DE FONDO, ADOSADO O NO A MURO FORMANDO DOS NICHOS DE 40 CM X 40 CM DE FONDO X 80 CM DE ALTO CADA UNO, CON PUERTAS A BASE DE PANEL MDF DE 12.7 MM., REBORDE A BASE DE CANAL U DE ALUMINIO ANODIZADO DE 3/4" EN SU PERÍMETRO, FIJADAS CON 3 BISACRAS DE 1" X 2", PORTA CANDADO, GANCHO METÁLICO, EN SUS CANTOS FRONTALES BOQUILLA A BASE DE CANAL DE ALUMINIO DE 32 MM (1 1/4") DE ANCHO, 2 BASES PARA ENTREPAÑO DE MADERA DE 32 MM X 32 MM X 20 CM Y TOPE PARA PUERTA DE 32 MM X 32 MM X 5 CM.	SOLICITAMOS SE PROPORCIONE CROQUIS DEL DISEÑO DEL MODULO PARA GUARDA (LOCKER) A COTIZAR	SE ENTREGA CROQUIS DE LOCKER.	COMERCIALIZADORA Y CONSTRUCCIONES FYE, S.A. DE C.V. 
13	CATÁLOGO DE CONCEPTOS: CONCEPTO: OC05-277-007 SILLA DE TRABAJO DE OFICINA, TAPIZADO EN TELA, COLOCANDO DOBLE HULE ESPUMA.	SOLICITAMOS SE PROPORCIONE CROQUIS DEL DISEÑO Y/O MEDIDAS DE LA SILLA DE TRABAJO DE OFICINA A COTIZAR	0.55 X 0.55 X 1.00 M (SILLA SECRETARIAL).	COMERCIALIZADORA Y CONSTRUCCIONES FYE, S.A. DE C.V.
14	CATÁLOGO DE CONCEPTOS: CONCEPTO: OC05-277-010 SILLÓN DE UNA PLAZA, TAPIZADO EN VINIPIEL COLOR NEGRO, COLOCANDO DOBLE HULE ESPUMA.	SOLICITAMOS SE PROPORCIONE CROQUIS DEL DISEÑO Y/O MEDIDAS DE LA SILLA DE TRABAJO DE OFICINA A COTIZAR	0.90 X 0.90 X 0.90 M. 	COMERCIALIZADORA Y CONSTRUCCIONES FYE, S.A. DE C.V.
15	CATÁLOGO DE CONCEPTOS: CONCEPTO: OC05-277-015 SILLÓN DE DOS PLAZAS, TAPIZADO EN VINIPIEL COLOR NEGRO, COLOCANDO DOBLE HULE ESPUMA.	SOLICITAMOS SE PROPORCIONE CROQUIS DEL DISEÑO Y/O MEDIDAS DE LA SILLA DE TRABAJO DE OFICINA A COTIZAR	1.80 0.90 X 0.90 M. 	COMERCIALIZADORA Y CONSTRUCCIONES FYE, S.A. DE C.V.
16	CATÁLOGO DE CONCEPTOS: CONCEPTO: OC05-277-020 SILLÓN DE TRES PLAZAS, TAPIZADO EN VINIPIEL COLOR NEGRO, COLOCANDO DOBLE HULE ESPUMA.	SOLICITAMOS SE PROPORCIONE CROQUIS DEL DISEÑO Y/O MEDIDAS DE LA SILLA DE TRABAJO DE OFICINA A COTIZAR	2.70 X 0.90 X 0.90 M. 	COMERCIALIZADORA Y CONSTRUCCIONES FYE, S.A. DE C.V. 





INSTITUTO MEXICANO DEL SEGURO SOCIAL
DIRECCIÓN DE ADMINISTRACIÓN
UNIDAD DE ADMINISTRACIÓN
COORDINACIÓN DE CONSERVACIÓN Y SERVICIOS GENERALES
COORDINACIÓN TÉCNICA DE CONSERVACIÓN Y SERVICIOS COMPLEMENTARIOS
DIVISIÓN DE INMUEBLES CENTRALES

ANEXO 2

27-may-22

No.	NUMERAL O PUNTO ESPECÍFICO DE LA CONVOCATORIA	PREGUNTA	RESPUESTA	EMPRESA QUE REALIZÓ LA PREGUNTA
17	CATÁLOGO DE CONCEPTOS: CONCEPTO: EL24-120-051 DIFUSOR DE POLICARBONATO TRASLÚCIDO, PARA LÁMPARA DE SOBREPONER TIPO GABINETE LINEAL A PRUEBA DE POLVO Y HUMEDAD	SOLICITAMOS SE PROPORCIONE SECCIÓN DEL DIFUSOR A COTIZAR.	0.17 X 1.28 M.	COMERCIALIZADORA Y CONSTRUCCIONES FYE, S.A. DE C.V.
18	BASES DE LICITACIÓN: PUNTO: 11.12.12 ANÁLISIS, CÁLCULO E INTEGRACIÓN DEL FACTOR DE SALARIO REAL (ANEXO 12)	EN ESTE CASO SE SOLICITA EL FORMATO A UTILIZAR QUE APLICARÍA PARA LA INTEGRACIÓN DEL FASAR.	SE ANEXA FORMATO.	COMERCIALIZADORA Y CONSTRUCCIONES FYE, S.A. DE C.V.

1



Coordinación de Conservación y Servicios Generales
División de Inmuebles Centrales

REG. RID. C. Y. 308 (HABERIDAD S. C. I. A.)

FICHA TECNICA 1

ABR.-2011

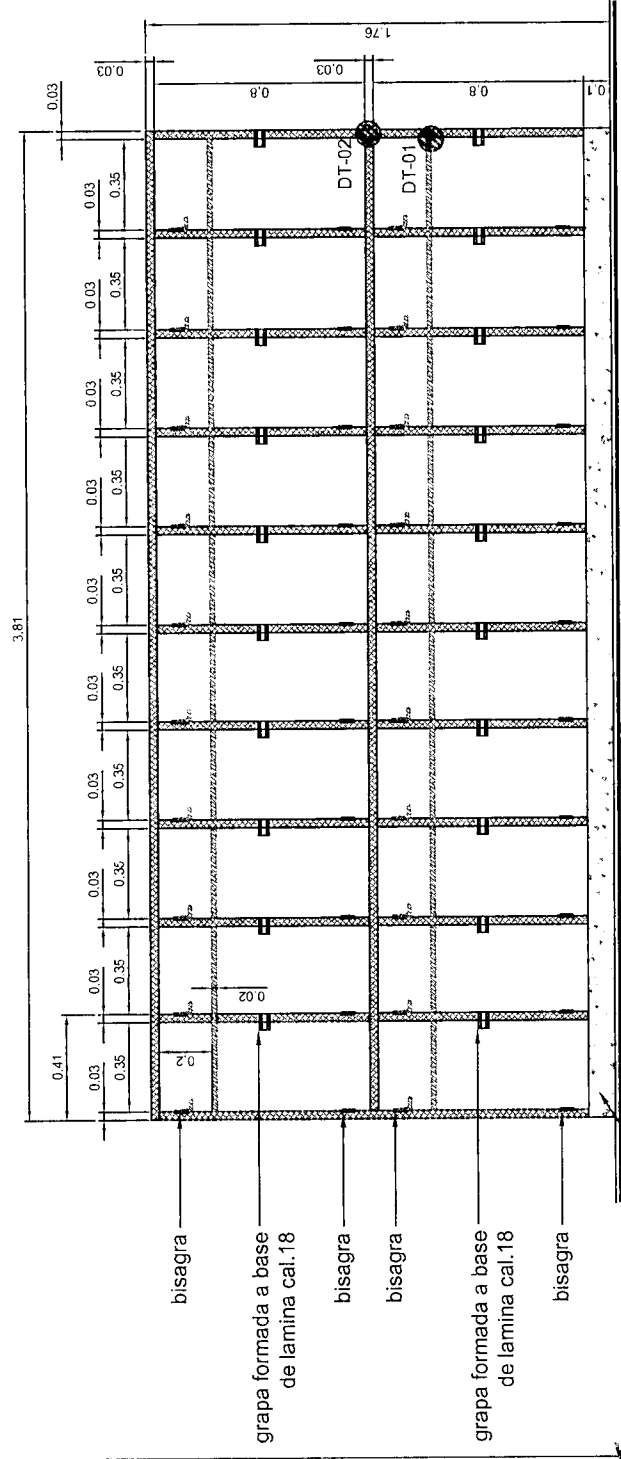

VISTA FRONTAL - PROTOTIPO
20 CASILLEROS

ACCIONES:

FABRICADOS A BASE DE MDF. CON COSTADOS Y LATERALES DE 32MM Y PUERTA DE 19MM, ACABADO EN PINTURA MATE.
COSTADOS, LATERALES, FONDO Y TAPA PERFILADOS EN SU FRENTE CON ANGULO TIPO "U" DE ALUMINIO NATURAL DE 1 1/2" Y EN LA PUERTA EN SUS PERFILES LATERALES CON ANGULO DE ALUMINIO NATURAL DE 3/4", SUJETO MEDIANTE TORNILLO.
TODOS LOS CASILLEROS CUENTAN CON REPISA DE 15CM A BASE DE MDF DE 19MM Y GANCHO PARA COLGAR ROPA.

DIMENSIONES: 80X35X40

NOTAS

1. Las cotas estan en metros.
2. Se verificarán medidas en sitio.
3. Las cotas rigen al dibujo.
5. Se verificará especificacion completa en catalogo de conceptos

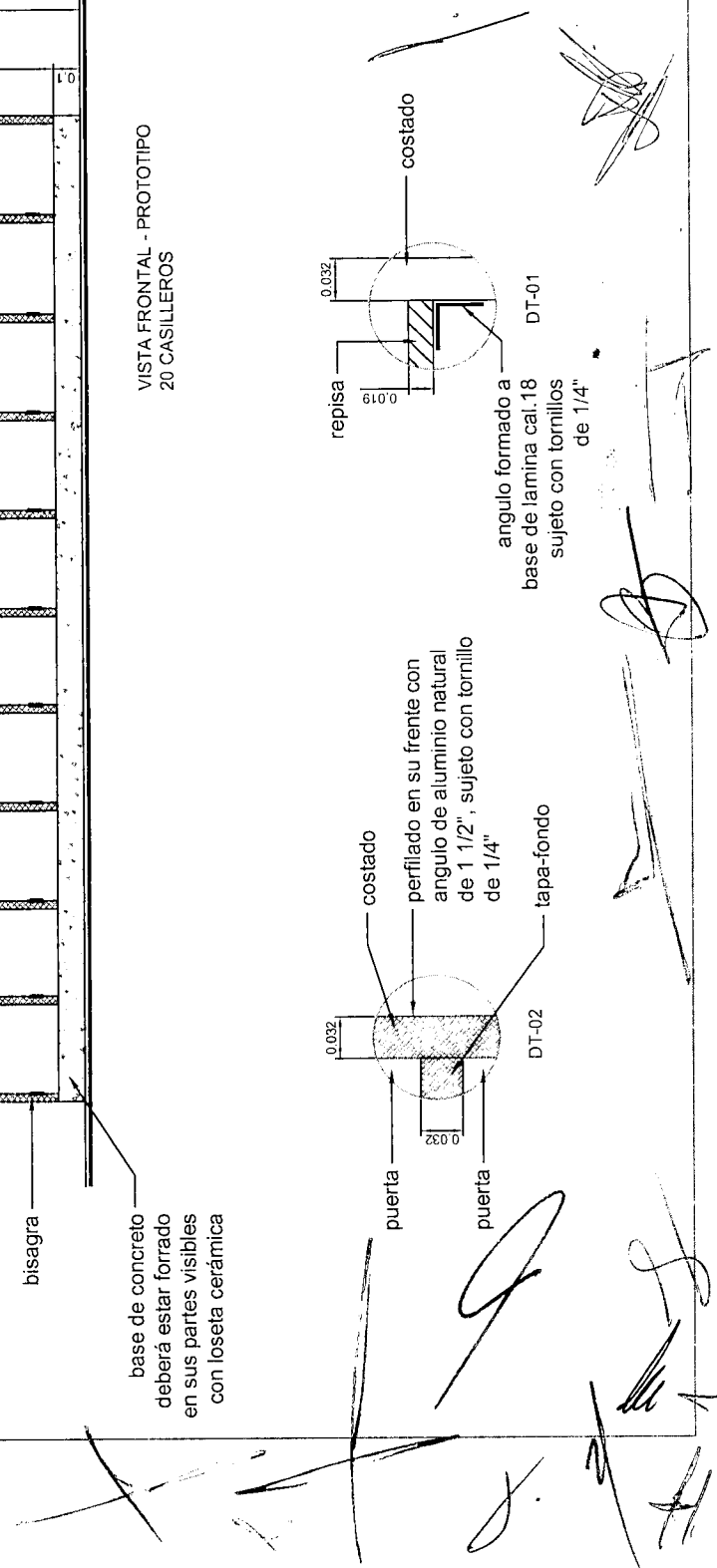

ACCIONES:

FABRICADOS A BASE DE MDF. CON COSTADOS Y LATERALES DE 32MM Y PUERTA DE 19MM, ACABADO EN PINTURA MATE.

COSTADOS, LATERALES, FONDO Y TAPA PERFILADOS EN SU FRENTE CON ANGULO TIPO "U" DE ALUMINIO NATURAL DE 1 1/2" Y EN LA PUERTA EN SUS PERFILES LATERALES CON ANGULO DE ALUMINIO NATURAL DE 3/4", SUJETO MEDIANTE TORNILLO.

TODOS LOS CASILLEROS CUENTAN CON REPISA DE 15CM A BASE DE MDF DE 19MM Y GANCHO PARA COLGAR ROPA.

DIMENSIONES: 80x35x40

NOTAS

1. Las cotas estan en metros.
2. Se verificarán medidas en sitio.
3. Las cotas rigen al dibujo.
5. Se verificará especificación completa en catalogo de conceptos

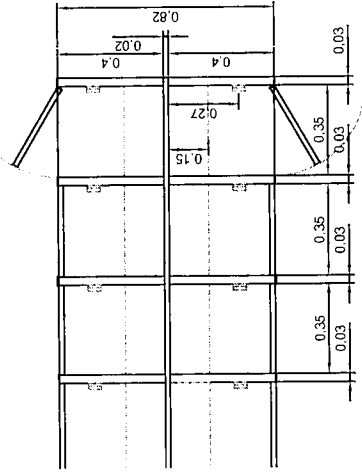

VISTA EN PLANTA - PROTOTIPO
MODULO EN ISLA

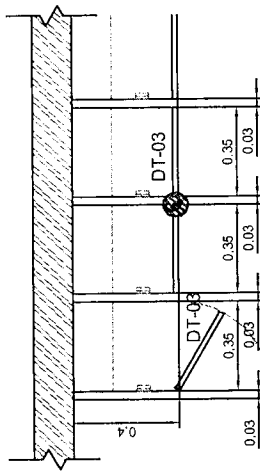

VISTA EN PLANTA - PROTOTIPO
MODULO SOBRE MURO

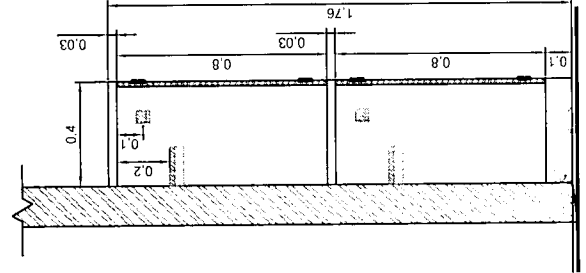
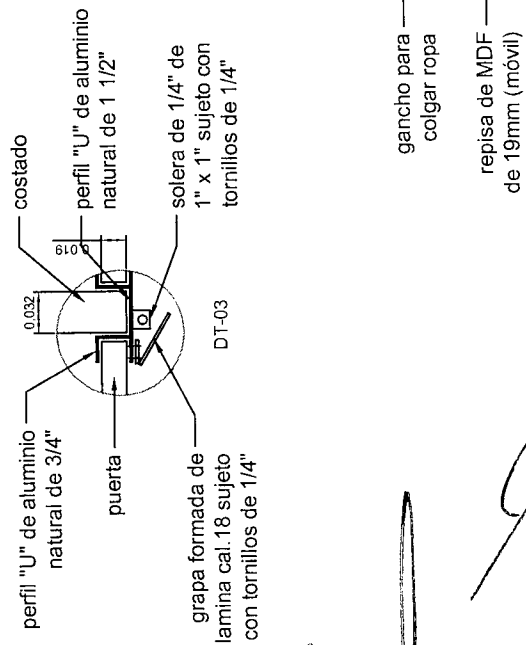

VISTA LATERAL - PROTOTIPO
MODULO SOBRE MURO

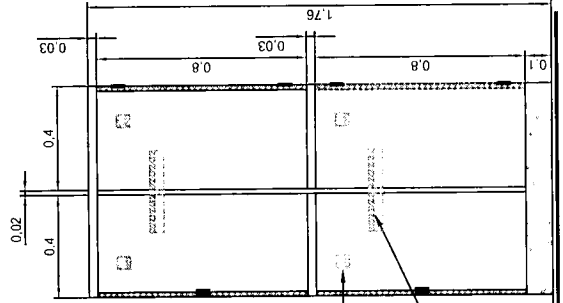

VISTA LATERAL - PROTOTIPO
MODULO EN ISLA

[Handwritten signatures and scribbles]







Señalamiento de Protección Civil

SEÑALIZACIÓN DE PROTECCIÓN CIVIL	DIMENSIONES Y ELEMENTOS DE SEÑALAMIENTO	SEÑALES Y AVISOS DE PROTECCIÓN CIVIL
----------------------------------	---	--------------------------------------

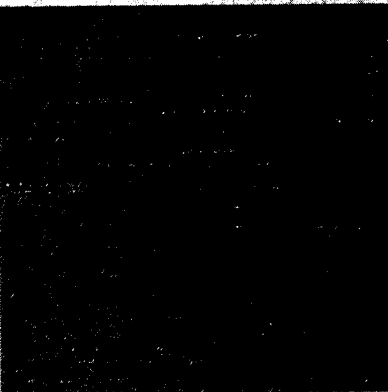
SEÑALES: FORMA, COLOR Y CONTRASTE

Los señalamientos de Protección Civil a instalar en inmuebles institucionales, estarán conformados por una señal y aviso, los cuales deben contar con una forma geométrica, color de seguridad, color de seguridad, color de contraste y símbolo, en relación a las señales de protección civil, conforme a los puntos 5, 6.2 y 6.3 de la **NOM-003-SEGOB-2011** que establece la clasificación de acuerdo al tipo de mensaje que proporcionan, siendo: informativa, informativa de emergencia, informativa de siniestro o desastre, precaución, prohibitivas y restrictivas.

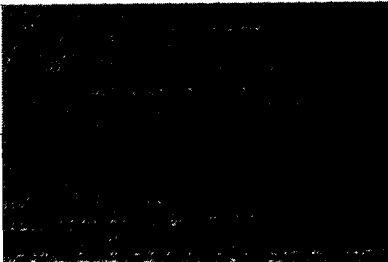
TABLA 1.1

FORMA	COLOR DE SEGURIDAD	COLOR CONTRASTANTE	SIGNIFICADO
		BLANCO	Identificación de condiciones de seguridad
		BLANCO	
		BLANCO	Localización de equipos e instalaciones para el uso de emergencias
	AMARILLO PANTONE 012 C	NEGRO PANTONE BLACK C	Existencia y naturaleza de un riesgo
		NEGRO PANTONE BLACK C	Prohibición de una acción susceptible de provocar riesgo
		BLANCO	
		BLANCO	Ejecución de una acción determinada

AVISOS DE SEGURIDAD

Conforme al numeral 6.5.2 de la NOM-003-SEGOB-2011, las señales de protección civil se complementarán con **AVISOS**, que serán un refuerzo para la información que proporcione la señal de seguridad. Los avisos comprenden la combinación de un texto o frase, un color de seguridad y uno de contraste, dentro de un rectángulo en la parte inferior de la señal, para apoyar el concepto del mensaje de protección civil.

La tipografía a utilizar para los avisos de Protección Civil, serán en fuente HELVÉTICA MEDIUM con una altura mínima de 2 cm y en mayúsculas.

ABCDEFGHIJKLMNÑOPQRSTUVWXYZ
1234567890

SEÑALIZACIÓN DE PROTECCIÓN CIVIL	DIMENSIONES Y ELEMENTOS DE SEÑALAMIENTO	SEÑALES Y AVISOS INFORMATIVOS ESCALA S/E
----------------------------------	---	--

SEÑALAMIENTO DE UBICACIÓN DEL PUNTO DE REUNIÓN EN POSTE Y PISO

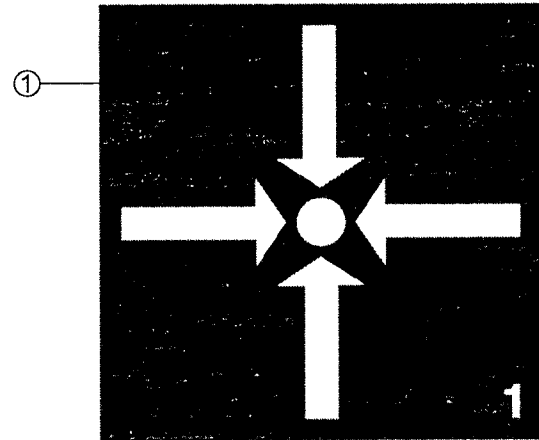
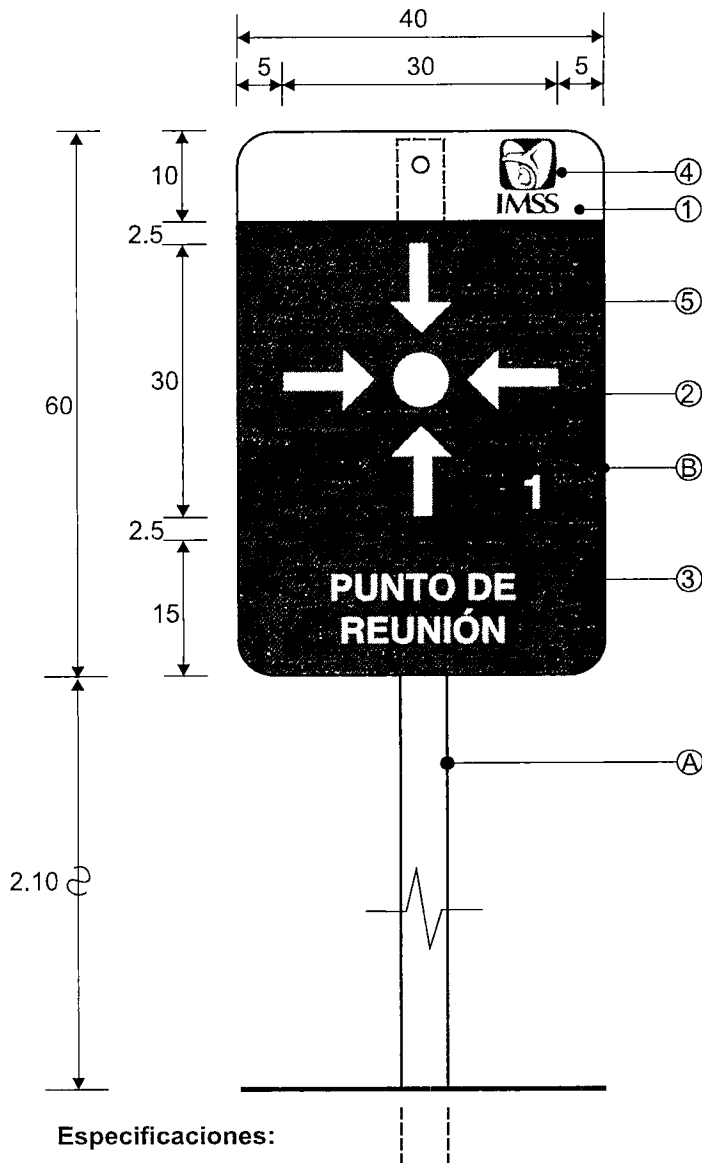

Especificaciones:

- 1. Señalamiento de punto de reunión en piso.

Símbolo: Cuatro flechas equidistantes dirigidas hacia un punto y en su caso el número del punto de reunión

Color de seguridad: Verde Pantone 355 C
Color Contrastante: Blanco

Nota: Las dimensiones mínimas para este señalamiento serán de 180 cm por lado.

Especificaciones:

- A. Poste ptr de acero, de 5.1 x 5.1 cm, con pintura de esmalte color gris perla.
- B. Lamina de acero galvanizado cal. 18, con pintura de esmalte color gris perla (cara posterior), fija al poste con tornillos de 6.4 cm., tuercas y roldanas planas de acero galvanizado. La cara anterior se recubrirá con impresión serigráfica.

Colores:

- 1. **Color contrastante:** blanco fluorescente.
- 2. Símbolo: Cuatro flechas equidistantes dirigidas hacia un punto y en su caso, el número de punto de reunión.
- 3. Espacio para **AVISO:** PUNTO DE REUNIÓN en color blanco, tipografía HELVÉTICA MEDIUM.
- 4. Logo en color verde institucional pantone 561 u.
- 5. **Color de seguridad:** verde pantone 355 C y cara posterior en color gris perla

1

SEÑALIZACIÓN DE PROTECCIÓN CIVIL	DIMENSIONES Y ELEMENTOS DE SEÑALAMIENTO	SEÑALES Y AVISOS INFORMATIVOS ESCALA 1:2.5
----------------------------------	---	--

SEÑALAMIENTO DE DIRECCIÓN DE UNA RUTA DE EVACUACIÓN EN EL SENTIDO REQUERIDO

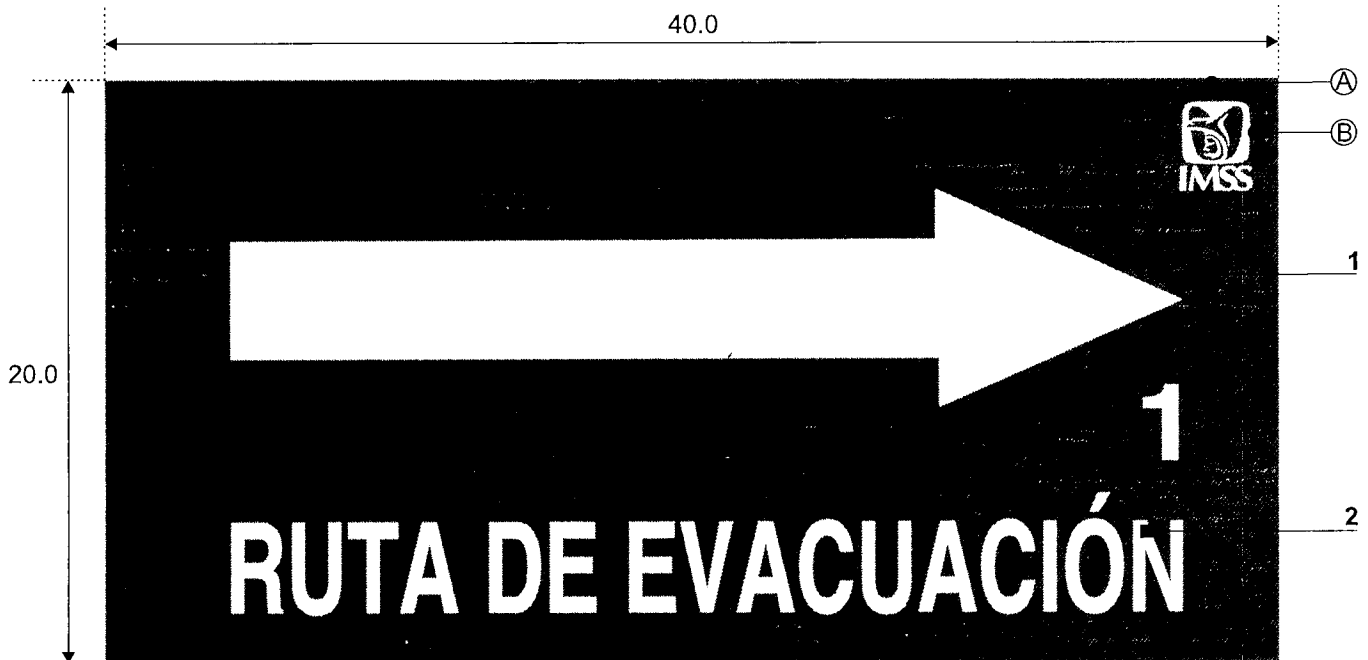

ESPECIFICACIONES

- A. Placa de plástico sintra PVC y la señalización de Serigrafía, señales y avisos en blanco fotoluminiscente.
- B. Logosímbolo en serigrafía color blanco de 23 x 30 mm.

1. SEÑAL DE PROTECCIÓN CIVIL

Color:

Seguridad: Verde Pantone 355 C
 Contraste: Blanco

Símbolo: Flecha indicando el sentido requerido y en su caso el número de ruta de evacuación.

Forma: Rectangular

Distancia de Visualización: 12.64 metros

Nota:

Los señalamientos en exteriores no serán fotoluminiscentes

*El señalamiento de ruta de evacuación sera en sentido izquierdo o derecho, según el caso requerido .

2. AVISO DE PROTECCIÓN CIVIL

Color:

Seguridad: Verde Pantone 355 C
 Contraste: Blanco

Texto: RUTA DE EVACUACIÓN

1

SEÑALIZACIÓN DE PROTECCIÓN CIVIL DE UNIDADES MÉDICAS	DIMENSIONES Y ELEMENTOS DE SEÑALAMIENTO	SEÑALES Y AVISOS INFORMATIVOS DE EMERGENCIA ESCALA 1:2.5
--	---	--

SEÑALAMIENTO DE UBICACIÓN DE UN HIDRANTE

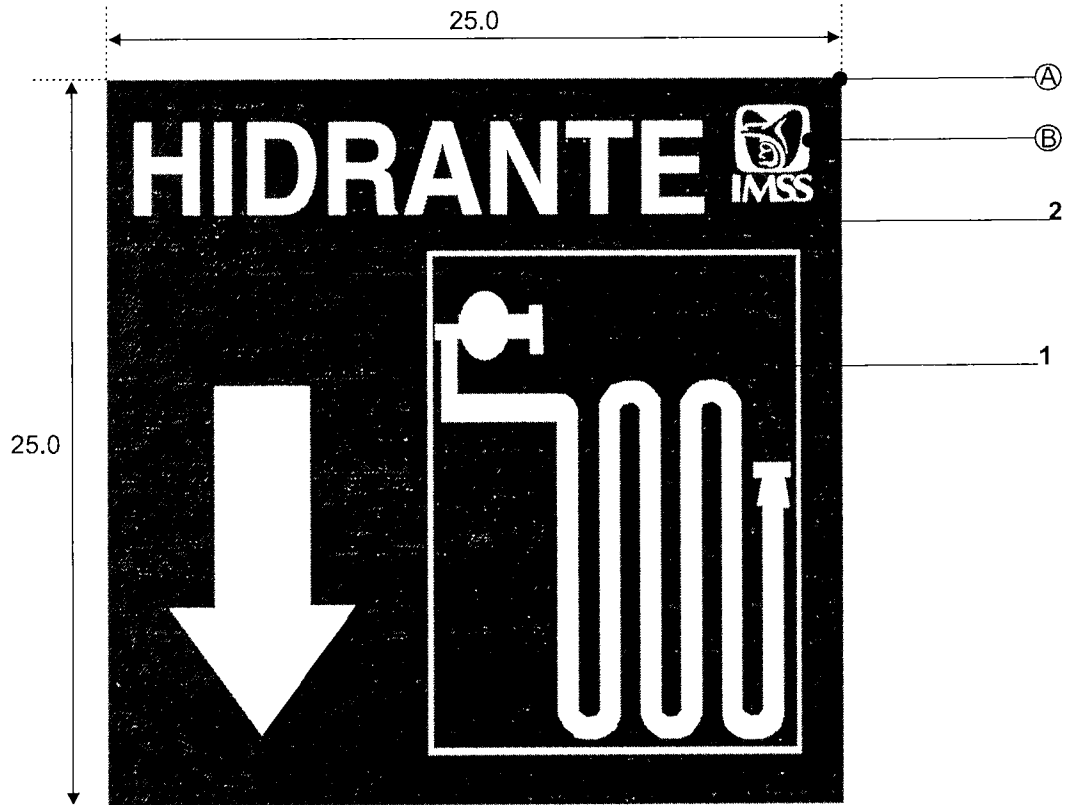

ESPECIFICACIONES

- A. Placa de plástico sintra PVC (Módulo triangular y la señalización de Serigrafía, señales y avisos en blanco fotoluminiscente)
- B. Logosímbolo en serigrafía color blanco de 23 x 30 mm.

1. SEÑAL DE PROTECCIÓN CIVIL

Color:
 Seguridad: Rojo Pantone 032 C
 Contraste: Blanco

Símbolo: Silueta de un hidrante con una flecha direccional indicando la ubicación del equipo.

Forma: Cuadrada
Distancia de Visualización: 11.18 metros

Nota:
 Los señalamientos en exteriores no serán fotoluminiscentes

2. AVISO DE PROTECCIÓN CIVIL

Color:
 Seguridad: Rojo Pantone 032 C
 Contraste: Blanco

Texto: HIDRANTE

[Handwritten signatures and marks]

SEÑALIZACIÓN DE PROTECCIÓN CIVIL DE UNIDADES MÉDICAS	DIMENSIONES Y ELEMENTOS DE SEÑALAMIENTO	SEÑALES Y AVISOS INFORMATIVOS DE EMERGENCIA ESCALA 1:2.5
--	---	--

SEÑALAMIENTO DE UBICACIÓN DE UN EXTINTOR

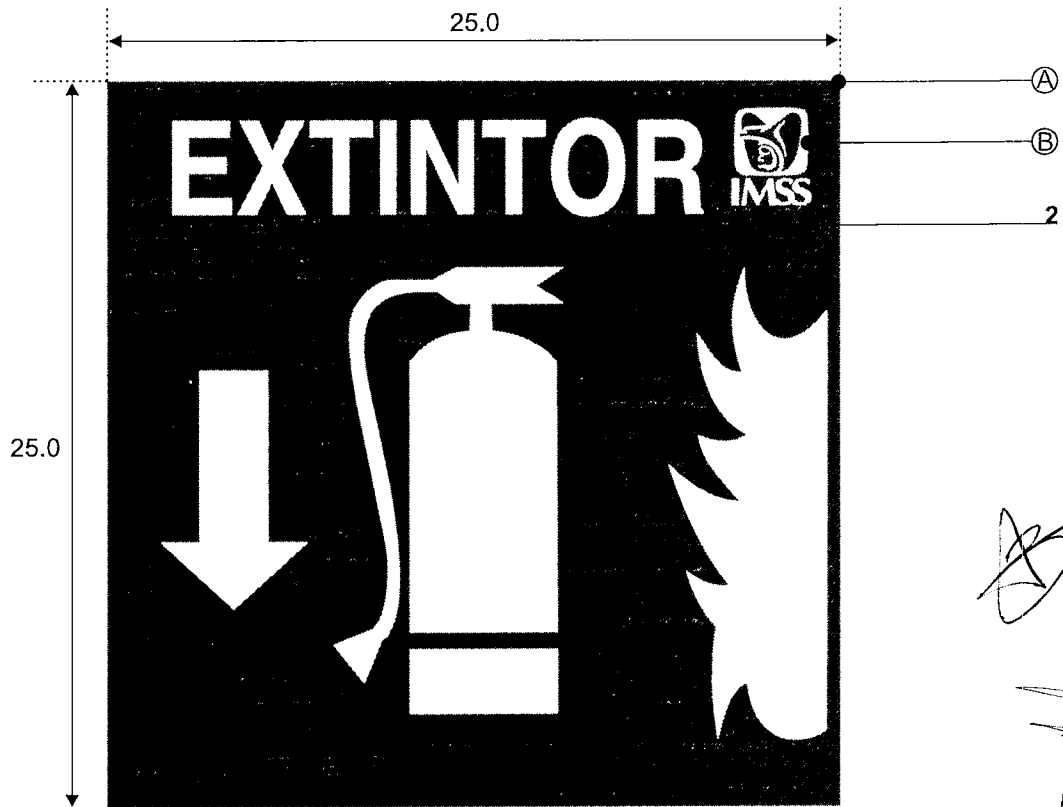

ESPECIFICACIONES

- A. Placa de plástico sintra PVC (Módulo triangular y la señalización de Serigrafía, señales y avisos en blanco fotoluminiscente)
- B. Logosímbolo en serigrafía color blanco de 23 x 30 mm.

1. SEÑAL DE PROTECCIÓN CIVIL

Color:
 Seguridad: Rojo Pantone 032 C
 Contraste: Blanco

Símbolo: Siluetas de un extintor y de una flama contigua con una flecha direccional indicando la Ubicación del equipo.

Forma: Cuadrada
Distancia de Visualización: 11.18 metros

Nota:
 Los señalamientos en exteriores no serán fotoluminiscentes

2. AVISO DE PROTECCIÓN CIVIL

Color:
 Seguridad: Rojo Pantone 032 C
 Contraste: Blanco

Texto: EXTINTOR

1

[Handwritten signatures and scribbles on the right side of the page]

Anexo 12

ANÁLISIS, CÁLCULO E INTEGRACIÓN DEL FACTOR DE SALARIO REAL

Fsr = FACTOR DE SALARIO REAL
 Ps = OBLIGACIONES OBRERO- PATRONALES EN FRACCIÓN DECIMAL (IMSS, INFONAVIT)
 Tp = DIAS REALMENTE PAGADOS EN EL AÑO
 Tl = DIAS REALMENTE LABORADOS EN EL AÑO

Licitación Pública (1)
 Descripción de los trabajos: (2)
 Ubicación: (3)
 Plazo de ejecución (4) días naturales

CLAVE	CATEGORIA	CÁLCULO DEL FACTOR DE CONVERSIÓN DEL SALARIO BASE A SALARIO REAL, DE ACUERDO A LA LEY DEL SEGURO SOCIAL VIGENTES A LA FECHA DE LA APERTURA DE LA PROPOSICIÓN										TOTAL DE CUOTAS DE IMSS	TOTAL DE CUOTAS DE SALARIO DE COTIZACIÓN (Ps)	TOTAL DE CUOTAS DE IMSS	SEGURO RIESGO DEL TRABAJO	TOTAL DE CUOTAS DE IMSS	FACTOR DE SALARIO REAL Ps (Tp / Tl) + Tp / Tl	
		SALARIO TABULADO (BASE NOMINAL O CUOTA DIARIA) SIN CUOTAS IMSS PATRONALES	FACTOR DE SALARIO BASE DE COTIZACIÓN	SALARIO BASE DE COTIZACIÓN MENOS SVCS	CUOTA DE COTIZACIÓN	CUOTA DE COTIZACIÓN MENOS SVCS	CUOTAS IMSS PATRONALES	CUOTAS IMSS ASESORADO	TOTAL CUOTAS IMSS	ARTICULOS LEY IMSS	ENFERMEDAD Y MATERNIDAD							INVALIDEC EN LA VEJEZ
		168-I	159	106-I	107	25	147	168-II	211	73								

NOTAS
 (A).- EN EL CASO DEL FACTOR DE RIESGO DEBERA ANEXAR CONSTANCIA DEL FACTOR DE RIESGO QUE TENE AUTORIZADO POR EL INSTITUTO MEXICANO DEL SEGURO SOCIAL
 (B).- EL PARTICIPANTE DEBERA ANEXAR EL TABULADOR DE SALARIOS BASE DE MANDO DE OBRERA POR HORAS E INTEGRACIÓN DE LOS SALARIOS
 (C).- ES DE LA ABSOLUTA RESPONSABILIDAD DE LOS PARTICIPANTES ACTUALIZAR LOS DATOS QUE SE REQUIEREN PARA EL CORRECTO REQUISITADO DE ESTE ANEXO, EN TERMINOS DE LA LEGISLACIÓN VIGENTE

Numeral III.12.12 de la convocatoria

 NOMBRE CARCO Y FIRMA