

The background features a large, semi-transparent watermark of the IMSS logo. The logo consists of a stylized eagle with its wings spread, perched on a cactus, all enclosed within a rounded square border. Below the square, the letters 'IMSS' are written in a large, bold, sans-serif font.

Se manifiesta que el
archivo publicado es
la mejor versión
disponible con la
que cuenta el
Instituto Mexicano
del Seguro Social.



**INSTITUTO MEXICANO DEL SEGURO SOCIAL
DIRECCIÓN DE ADMINISTRACIÓN
UNIDAD DE ADQUISICIONES E INFRAESTRUCTURA
COORDINACIÓN DE ADQUISICIÓN DE BIENES Y
CONTRATACIÓN DE SERVICIOS**

**Contrato No.
C7M0301**

Contrato Abierto Plurianual para la prestación de los "Servicios de Mantenimiento Preventivo y Correctivo con Suministro de Refacciones de Alta Especialidad a Equipos Médicos, en Unidades de 1°, 2° y 3er Nivel de Atención Médica", que celebran por una parte el **INSTITUTO MEXICANO DEL SEGURO SOCIAL**, que en lo sucesivo se denominará "**EL INSTITUTO**", representado en este acto por **MIKEL ANDONI ARRIOLA PEÑALOSA**, en su carácter de Director General y, por la otra parte, la empresa denominada **DRÄGER MEDICAL MÉXICO, S.A. DE C.V.**, a quien en lo sucesivo se le denominará como "**EL PROVEEDOR**", representado por **ALFREDO ÁVILA HERNÁNDEZ**, en su carácter de Apoderado Legal, y a quienes en forma conjunta se les denominará "**LAS PARTES**", al tenor de las declaraciones y cláusulas siguientes:

DECLARACIONES

I.- "**EL INSTITUTO**", declara a través de su Director General, que:

I.1.- Es un Organismo Descentralizado de la Administración Pública Federal con personalidad jurídica y patrimonio propios, que tiene a su cargo la organización y administración del Seguro Social, como un servicio público de carácter nacional, en términos de los artículos 4 y 5 de la Ley del Seguro Social.

I.2.- Está facultado para celebrar los actos jurídicos necesarios, en términos de la legislación vigente, para la consecución de los fines para los que fue creado, de conformidad con el artículo 251, fracción IV de la Ley del Seguro Social.

I.3.- Mikel Andoni Arriola Peñalosa, se encuentra facultado para suscribir el presente instrumento jurídico, en términos de lo establecido en los artículos 268, fracción III, y 277 F, cuarto párrafo, de la Ley del Seguro Social, y 66, fracción I del Reglamento Interior del Instituto Mexicano del Seguro Social, y acredita su personalidad mediante el testimonio de la escritura pública número 123,025 de fecha 23 de febrero de 2016, pasada ante la fe del Licenciado Eduardo García Villegas, titular de la Notaría Pública número 15 de la Ciudad de México, en la que consta la protocolización de su nombramiento como **DIRECTOR GENERAL** de "**EL INSTITUTO**", para celebrar en forma indelegable contratos plurianuales cuya prestación genere una obligación de pago para "**EL INSTITUTO**" igual o mayor a 190,150 veces el salario mínimo general vigente para el Distrito Federal en alguno de sus años de vigencia, y manifiesta bajo protesta de decir verdad que las facultades que le fueron conferidas no le han sido revocadas, modificadas, ni restringidas en forma alguna.

El nombramiento del Director General de "**EL INSTITUTO**" se encuentra inscrito en el Registro Público de Organismos Descentralizados, bajo el folio 97-5-22022016-120139, de fecha 22 de febrero de 2016, en cumplimiento a lo ordenado en la fracción III, del artículo 25, de la Ley Federal de las Entidades Paraestatales.

COORDINACIÓN TÉCNICA DE PLANEACIÓN Y CONTRATOS
DIVISIÓN DE CONTRATOS
NIVEL CENTRAL

Página 1 de 25





**INSTITUTO MEXICANO DEL SEGURO SOCIAL
DIRECCIÓN DE ADMINISTRACIÓN
UNIDAD DE ADQUISICIONES E INFRAESTRUCTURA
COORDINACIÓN DE ADQUISICIÓN DE BIENES Y
CONTRATACIÓN DE SERVICIOS**

**Contrato No.
C7M0301**

I.4.- Ema Evelia Gutiérrez Flores, Titular de la División de Conservación y Juan Leobardo Ortiz Angel, Jefe del Área de Ingeniería, Tecnología y Equipo Médico de **"EL INSTITUTO"**, intervienen como administradores de este Contrato, responsables de dar seguimiento y verificar el cumplimiento de los derechos y obligaciones establecidos en este instrumento jurídico, de conformidad con lo dispuesto en el artículo 84 penúltimo párrafo del Reglamento de la Ley de Adquisiciones, Arrendamientos y Servicios del Sector Público.

I.5.- Para el cumplimiento de sus funciones y la realización de sus actividades, requiere la Prestación de los Servicios de Mantenimiento Preventivo y Correctivo con Suministro de Refacciones de Alta Especialidad a Equipos Médicos, en Unidades de 1°, 2° y 3er Nivel de Atención Médica, solicitado por la Coordinación de Conservación y Servicios Generales.

I.6.- Para cubrir las erogaciones que se deriven del presente Contrato, cuenta con los recursos disponibles suficientes, no comprometidos, en la partida presupuestal número de cuenta 42062503 de conformidad con el Certificado de Disponibilidad Presupuestal Previo con número de solicitud 0000166910, de fecha 16 de febrero de 2017, emitido por la Coordinación de Presupuesto e Información Programática, mismo que se agrega al presente Contrato como **Anexo 1 (uno)**.

Los compromisos excedentes no cubiertos durante el presente ejercicio, quedarán sujetos para fines de ejecución y pago, a la disponibilidad presupuestaria con que cuente **"EL INSTITUTO"**, para cada uno de los ejercicios fiscales en los que el presente instrumento jurídico esté vigente, conforme al Presupuesto de Egresos de la Federación correspondiente, que apruebe la H. Cámara de Diputados del Congreso de la Unión, sin responsabilidad alguna para **"EL INSTITUTO"**.

I.7.- De conformidad con el artículo 277 F, primer párrafo de la Ley del Seguro Social, el Consejo Técnico de **"EL INSTITUTO"** autorizó la celebración del presente Contrato plurianual, y el presupuesto a ejercer en el mismo, conforme al Acuerdo número ACDO.AS3.HCT.220217/28.P.DA, emitido por el citado Órgano de Gobierno, el día 22 de febrero de 2017.

I.8.- El H. Comité Institucional de Adquisiciones, Arrendamientos y Servicios (CIAAS) de **"EL INSTITUTO"**, mediante la Sesión Extraordinaria número 4/2017, celebrada el 10 de marzo de 2017, mediante Acuerdo número AC-14/SE-4/2017, dictaminó procedente el supuesto de excepción a la Licitación Pública mediante el procedimiento de Adjudicación Directa.

I.9.- El presente Contrato fue adjudicado a **"EL PROVEEDOR"** mediante el procedimiento de Adjudicación Directa número **AA-019GYR019-E35-2017**, con fundamento en los artículos 134 de la Constitución Política de los Estados Unidos Mexicanos, 22 fracción II, 26 fracción III, 40, 41 fracción I y 47 de la Ley de Adquisiciones, Arrendamientos y Servicios del Sector Público; así como los artículos 71 y 72 fracción II de su Reglamento y demás disposiciones aplicables en la materia.

COORDINACIÓN TÉCNICA DE PLANEACIÓN Y CONTRATOS
DIVISIÓN DE CONTRATOS
NIVEL CENTRAL

Página 2 de 25



**INSTITUTO MEXICANO DEL SEGURO SOCIAL
DIRECCIÓN DE ADMINISTRACIÓN
UNIDAD DE ADQUISICIONES E INFRAESTRUCTURA
COORDINACIÓN DE ADQUISICIÓN DE BIENES Y
CONTRATACIÓN DE SERVICIOS**

**Contrato No.
C7M0301**

I.10.- Con fecha 16 de marzo de 2017, la Coordinación Técnica de Adquisición de Bienes de Inversión y Activos, a través de la División de Contratación de Activos y Logística, emitió el Acta de Adjudicación del procedimiento de contratación mencionado en la Declaración que antecede, misma que se agrega en el **Anexo 3 (tres)** del presente Contrato.

I.11.- De conformidad con lo previsto en el artículo 81 fracción IV del Reglamento de la Ley de Adquisiciones, Arrendamientos y Servicios del Sector Público, en caso de discrepancia entre el contenido de la solicitud de cotización y el presente instrumento jurídico, prevalecerá lo establecido en la solicitud respectiva.

I.12.- Señala como su domicilio para todos los efectos de este acto jurídico, el ubicado en Avenida Paseo de la Reforma número 476, Colonia Juárez, Delegación Cuauhtémoc, Código Postal 06600, en la Ciudad de México.

II.- "EL PROVEEDOR", declara a través de su Apoderada Legal, que:

II.1.- Es una persona moral constituida de conformidad con las leyes de los Estados Unidos Mexicanos, según consta en la Escritura Pública número 28,393, de fecha 4 de febrero de 2004, otorgada ante la fe de la Licenciada Ana Patricia Bándala Tolentino, Notario Público número 195 del Distrito Federal e inscrita en el Registro Público de Comercio de la misma Entidad, en el folio mercantil 315521, se constituyó: DRAGER MEDICAL MÉXICO, S.A. DE C.V.

II.2.- Por escritura Pública número 29,121 de fecha 25 de junio de 2004, otorgada ante la fe del Licenciado Francisco Jacobo Sevillano González, Notario Público número 32 del Distrito Federal; actuando como suplente en el protocolo de la Licenciada Ana Patricia Bándala Tolentino, Notario Público número 195 del Distrito Federal, e inscrita en el Registro Público de Comercio de la misma Entidad, bajo el folio mercantil número 315521, se hizo constar el cambio de denominación de la sociedad para quedar establecido como DRÄGER MEDICAL MÉXICO, S.A. DE C.V.

II.3.- Se encuentra representada para la celebración de este Contrato por Alfredo Ávila Hernández, quién acredita su personalidad en términos de la Escritura Pública número 39,807 de fecha 9 de julio de 2015, otorgada ante la fe del Licenciado Víctor Rafael Aguilar Molina, Notario Público número 174 del Distrito Federal, y manifiesta bajo protesta de decir verdad, que las facultades que le fueron conferidas no le han sido revocadas, modificadas, ni restringidas en forma alguna.

II.4.- De acuerdo con sus estatutos, su objeto social consiste entre otras actividades, en ensamblar, diseñar, desarrollar, producir, fabricar, almacenar, importar, exportar, arrendar, montar, instalar, comprar, vender, comercializar, reparar, dar servicio o llevar a cabo cualquiera otra actividad relacionada con toda clase de instrumentos, productos y equipos médicos, incluyendo toda clase de refacciones, agentes de diagnóstico, gases medicinales y materiales

COORDINACIÓN TÉCNICA DE PLANEACIÓN Y CONTRATOS
DIVISIÓN DE CONTRATOS
NIVEL CENTRAL

Página 3 de 25



"Este instrumento Jurídico fue elaborado de conformidad con los términos y condiciones y a los documentos correspondientes al procedimiento de contratación que se señala".



**INSTITUTO MEXICANO DEL SEGURO SOCIAL
DIRECCIÓN DE ADMINISTRACIÓN
UNIDAD DE ADQUISICIONES E INFRAESTRUCTURA
COORDINACIÓN DE ADQUISICIÓN DE BIENES Y
CONTRATACIÓN DE SERVICIOS**

**Contrato No.
C7M0301**

de curación y prótesis, así como cualquier accesorio o material relacionada con instrumentos, productos y equipos médicos.

II.5.- Cuenta con los registros siguientes:

- Registro Federal de Contribuyentes número: **DMM-040206-NG8.**
- Registro Patronal ante **"EL INSTITUTO"** número: **Y60-45470-10-8.**

II.6.- Cuenta con el documento correspondiente, vigente y expedido por el Servicio de Administración Tributaria (SAT), relativo a la opinión sobre el cumplimiento de sus obligaciones fiscales, conforme a lo dispuesto por la Regla 2.1.31 de la Resolución Miscelánea Fiscal 2017 y de conformidad con el artículo 32 D del Código Fiscal de la Federación, del cual presenta copia a "EL INSTITUTO" para efectos de la suscripción del presente Contrato.

II.7.- Sus trabajadores se encuentran inscritos en el régimen obligatorio del Seguro Social, y al corriente en el pago de las cuotas obrero patronales a que haya lugar, conforme a lo dispuesto en la Ley del Seguro Social, cuyas constancias correspondientes debidamente emitidas por "EL INSTITUTO" exhibe para efectos de la suscripción del presente instrumento jurídico.

II.8.- Cuenta por sí o por conducto de quien subcontrate para el cumplimiento del objeto del presente Contrato en materia de seguridad social, con el documento correspondiente, vigente, expedido por "EL INSTITUTO" relativo a la opinión positiva sobre el cumplimiento de sus obligaciones fiscales en materia de seguridad social, conforme al Acuerdo ACDO.SA1.HCT.101214/281.P.DIR dictado por el H. Consejo Técnico de "EL INSTITUTO" en la sesión ordinaria celebrada el 10 de diciembre de 2014, publicado en el Diario Oficial de la Federación el 27 de febrero de 2015 y su modificación publicada en el mismo de fecha 03 de abril de 2015, el cual exhibe para efectos de la suscripción del presente instrumento jurídico.

En caso de incumplimiento en sus obligaciones en materia de seguridad social, solicita se apliquen los recursos derivados del presente Contrato, contra los adeudos que, en su caso, tuviera a favor de **"EL INSTITUTO"**.

II.9.- Manifiesta bajo protesta de decir verdad, no encontrarse en los supuestos de los artículos 50 y 60 de la Ley de Adquisiciones, Arrendamientos y Servicios del Sector Público.

En caso de que **"EL PROVEEDOR"** se encuentre en los supuestos señalados anteriormente, el Contrato será nulo previa determinación de la autoridad competente de conformidad con lo establecido en el artículo 15 de la Ley de Adquisiciones, Arrendamientos y Servicios del Sector Público.

II.10.- Conforme a lo previsto en los artículos 57 de la Ley de Adquisiciones, Arrendamientos y Servicios del Sector Público y 107 de su Reglamento, "EL PROVEEDOR" en caso de auditorías, visitas o inspecciones que practique la Secretaría de la Función Pública y el Órgano

Página 4 de 25

COORDINACIÓN TÉCNICA DE PLANEACIÓN Y CONTRATOS
DIVISIÓN DE CONTRATOS
NIVEL CENTRAL



INSTITUTO MEXICANO DEL SEGURO SOCIAL
DIRECCIÓN DE ADMINISTRACIÓN
UNIDAD DE ADQUISICIONES E INFRAESTRUCTURA
COORDINACIÓN DE ADQUISICIÓN DE BIENES Y
CONTRATACIÓN DE SERVICIOS

Contrato No.
C7M0301

Interno de Control en "EL INSTITUTO" deberá proporcionar la información que en su momento se requiera, relativa al presente Contrato.

II.11.- Reúne las condiciones de organización, experiencia, personal capacitado y demás recursos técnicos, humanos y económicos necesarios, así como con la capacidad legal suficiente para cumplir con las obligaciones que contrae por medio de este instrumento jurídico.

II.12.- Para efectos legales y de notificación relacionados con el presente Contrato en términos de lo establecido en el artículo 49 del Reglamento de la Ley de Adquisiciones, Arrendamientos y Servicios del Sector Público, señala como domicilio para oír y recibir toda clase de notificaciones y documentos que deriven del presente Contrato, el ubicado en Avenida Santa Fe número 170 interior 5-4-14, Colonia Lomas de Santa Fe, Delegación Álvaro Obregón, Código Postal 01210, Ciudad de México, Teléfonos: 5261-4062 y 52621-4000 ext 4062; Fax: 5261-4132, Correos Electrónicos: alfredo.avila@draeger.com y raquel.meza@draeger.com.

Hechas las declaraciones anteriores, "LAS PARTES" convienen en otorgar el presente Contrato, de conformidad con las siguientes:

CLÁUSULAS

PRIMERA.- OBJETO DEL CONTRATO.- "EL INSTITUTO" requiere contratar de "EL PROVEEDOR" y éste se obliga a prestar los Servicios de Mantenimiento Preventivo y Correctivo con Suministro de Refacciones de Alta Especialidad a Equipos Médicos, en Unidades de 1°, 2° y 3er Nivel de Atención Médica, cuyas características y especificaciones se describen en los anexos 2 (dos) y 3 (tres), que forman parte integral del presente instrumento jurídico.

SEGUNDA.- IMPORTE DEL CONTRATO.- Como contraprestación por la efectiva y satisfactoria prestación de los servicios objeto del presente Contrato "EL INSTITUTO" cuenta con un presupuesto mínimo de pago por la cantidad de \$54,552,807.12 (CINCUENTA Y CUATRO MILLONES QUINIENTOS CINCUENTA Y DOS MIL OCHOCIENTOS SIETE PESOS 12/100 M.N.), incluido el Impuesto al Valor Agregado (I.V.A.), y un presupuesto máximo susceptible de ser ejercido por la cantidad de \$136,067,674.04 (CIENTO TREINTA Y SEIS MILLONES SESENTA Y SIETE MIL SEISCIENTOS SETENTA Y CUATRO PESOS 04/100 M.N.) incluido el Impuesto al Valor Agregado (I.V.A.) de conformidad con los precios unitarios que se indican en el Anexo 3 (tres) del presente Contrato.

El monto y distribución por Ejercicio Fiscal con I.V.A., que estará sujeto para fines de ejecución y pago a la disponibilidad presupuestaria con que cuente "EL INSTITUTO", conforme al Presupuesto de Egresos de la Federación que apruebe la H. Cámara de Diputados del Congreso de la Unión, es el siguiente:

COORDINACIÓN TÉCNICA DE PLANEACIÓN Y CONTRATOS
DIVISIÓN DE CONTRATOS
NIVEL CENTRAL

Página 5 de 25



**INSTITUTO MEXICANO DEL SEGURO SOCIAL
DIRECCIÓN DE ADMINISTRACIÓN
UNIDAD DE ADQUISICIONES E INFRAESTRUCTURA
COORDINACIÓN DE ADQUISICIÓN DE BIENES Y
CONTRATACIÓN DE SERVICIOS**

**Contrato No.
C7M0301**

	Monto Mínimo incluido el I.V.A. a pagar por Ejercicio Fiscal	Monto Máximo incluido el I.V.A. a pagar por Ejercicio Fiscal
2017	\$17,743,394.80	\$44,235,194.08
2018	\$18,185,121.64	\$45,358,251.56
2019	\$18,624,290.68	\$46,474,228.40

“**LAS PARTES**” convienen que el presente Contrato se celebra bajo la modalidad de precios fijos, de acuerdo a los precios unitarios pactados, por lo que el monto de los mismos no cambiará durante la vigencia del presente instrumento jurídico.

TERCERA.- FORMA DE PAGO.- “EL INSTITUTO” realizará el pago de los servicios calendarizados realizados en el mes inmediato anterior.

Una vez realizados los servicios, consolidada y requisitada correctamente la documentación para pago, deberán contar con la autorización y validación de los Administradores del presente Contrato.

Para la validación del trámite de pago, será obligación de “**EL PROVEEDOR**” asegurarse de que los documentos solicitados en la presente Cláusula, se encuentren debidamente requisitados, caso contrario no procederá para pago los servicios prestados.

Asimismo, “**EL PROVEEDOR**” se obliga a presentar en máximo 20 (veinte) días posteriores a la prestación del servicio objeto del presente Contrato, la documentación correspondiente para pago a los Administradores del presente instrumento jurídico.

Una vez realizados los servicios, deberán contar con la autorización y validación; que para tal efecto realice la Titular de la División de Conservación en su carácter de Administradora del presente Contrato y Área Técnica.

El pago es a través de Nivel Central en la División de Trámite de Erogaciones, dentro de los 15 (quince) días naturales posteriores a la entrega de la factura correspondiente y documentación comprobatoria que acredite la entrega de los servicios, para estos efectos “**EL PROVEEDOR**” debe entregar en la División de Trámite de Erogaciones de “**EL INSTITUTO**”, sita en la calle de Gobernador Tiburcio Montiel número 15 (esquina con Gómez Pedraza), Colonia San Miguel Chapultepec, Delegación Miguel Hidalgo, Código Postal 11850, Ciudad de México, en días y horas hábiles, quedando obligado “**EL PROVEEDOR**” a entregar previamente la representación impresa de su comprobante fiscal digital que certifique la entrega de los servicios a satisfacción de “**EL INSTITUTO**” en la División de Conservación con los siguientes documentos:

COORDINACIÓN TÉCNICA DE PLANEACIÓN Y CONTRATOS
DIVISIÓN DE CONTRATOS
NIVEL CENTRAL

Página 6 de 25



Este Instrumento Jurídico fue elaborado de conformidad con los términos y condiciones y a los documentos correspondientes al procedimiento de contratación que se señala.

DI-G/DIR/ADQ/2017/008



**INSTITUTO MEXICANO DEL SEGURO SOCIAL
DIRECCIÓN DE ADMINISTRACIÓN
UNIDAD DE ADQUISICIONES E INFRAESTRUCTURA
COORDINACIÓN DE ADQUISICIÓN DE BIENES Y
CONTRATACIÓN DE SERVICIOS**

**Contrato No.
C7M0301**

El pago se depositará en la fecha programada de pago, si la cuenta bancaria de **"EL PROVEEDOR"** está contratada con HSBC, S.A, Banorte S.A., Santander, S.A. o Scotiabank Inverlat, S.A., si la cuenta pertenece a un banco distinto a los mencionados.

Anexo a la solicitud de pago electrónico (intrabancario e interbancario) **"EL PROVEEDOR"** deberá presentar original y copia de la Cédula del Registro Federal de Contribuyentes, Poder Notarial e identificación oficial del representante legal; los originales se solicitan únicamente para cotejar los datos y son devueltos al término de su cotejo.

"EL PROVEEDOR" deberá expedir sus facturas en el esquema de facturación electrónica CFDI (Comprobantes Fiscales Digitales por Internet), la recepción de las mismas será a través del Portal de Servicios a proveedores, y deberán ser proporcionadas en su formato XML; la validez de las mismas será determinada durante la carga y únicamente las facturas fiscalmente validas serán procedentes para pago. **"EL PROVEEDOR"** deberá proporcionar a las áreas financieras una representación impresa de la misma que cumpla con las especificaciones normadas por el Servicio de Administración Tributaria (SAT), la representación impresa por sí misma no será sustento para pago si no se hace la carga del XML del cual se originó o si la misma no es una representación fiel del XML origen.

"EL PROVEEDOR" se obliga a no cancelar ante el Servicio de Administración Tributaria (SAT) los comprobantes fiscales digitales a favor de **"EL INSTITUTO"** previamente validados en el Portal de Servicios a Proveedores, salvo justificación y comunicación por parte del mismo a los Administradores del presente Contrato para su autorización expresa, debiendo este informar a las Áreas de Trámite de Erogaciones de dicha justificación y Reposición del comprobante fiscal digital en su caso.

En caso de que **"EL PROVEEDOR"** presente su (CFDI) o factura con errores o deficiencias, conforme a lo previsto en los artículos 89 y 90 del Reglamento de la Ley de Adquisiciones, Arrendamientos y Servicios del Sector Público, **"EL INSTITUTO"** dentro de los 3 (tres) días hábiles siguientes a la recepción de la misma, indicará por escrito a **"EL PROVEEDOR"** las deficiencias o errores que deberá corregir. El periodo que transcurra a partir de la entrega del citado escrito y hasta que **"EL PROVEEDOR"** presente las correcciones no se computará dentro del plazo estipulado para el pago.

"EL PROVEEDOR" para efectos de transferir los derechos de cobro deberá contar con el consentimiento de **"EL INSTITUTO"** para lo cual deberá notificarlo por escrito a **"EL INSTITUTO"** con un mínimo de 5 (cinco) días naturales anteriores a la fecha de pago programada, entregando invariablemente una copia de los contra-recibos cuyo importe se cede, además de los documentos sustantivos de dicha cesión. El mismo procedimiento aplicará en caso de que **"EL PROVEEDOR"** celebre Contrato de cesión de derechos de cobro a través de factoraje financiero conforme al Programa de Cadenas Productivas de Nacional Financiera, S.N.C. Institución de Banca de Desarrollo.

Página 8 de 25

COORDINACIÓN TÉCNICA DE PLANEACIÓN Y CONTRATOS
DIVISIÓN DE CONTRATOS
NIVEL CENTRAL

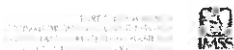



**INSTITUTO MEXICANO DEL SEGURO SOCIAL
DIRECCIÓN DE ADMINISTRACIÓN
UNIDAD DE ADQUISICIONES E INFRAESTRUCTURA
COORDINACIÓN DE ADQUISICIÓN DE BIENES Y
CONTRATACIÓN DE SERVICIOS**

**Contrato No.
C7M0301**

En caso de que **"EL PROVEEDOR"** reciba pagos en exceso, deberá reintegrar las cantidades pagadas en exceso, más los intereses correspondientes, conforme a la tasa que establezca la Ley de Ingresos de la Federación, en los casos de prórroga para el pago de créditos fiscales. Los intereses se calcularán sobre las cantidades pagadas en exceso y se computarán por días naturales desde la fecha de su entrega hasta la fecha en que se pongan efectivamente las cantidades a disposición de **"EL INSTITUTO"**.

El pago de los servicios quedará condicionado al descuento que **"EL INSTITUTO"** efectuará a **"EL PROVEEDOR"** por concepto de penas convencionales y/o deducciones aplicables, en el entendido de que en el supuesto de que sea rescindido el Contrato, no procederá el cobro de dichas penalizaciones ni deducciones, ni la contabilización de las mismas para hacer efectiva la garantía de cumplimiento, de conformidad con lo establecido por el artículo 95 del Reglamento de la Ley de Adquisiciones, Arrendamientos y Servicios del Sector Público

CUARTA.- PLAZO, LUGAR Y CONDICIONES DE LA PRESTACIÓN DEL SERVICIO.- **"EL PROVEEDOR"** se compromete a prestar el servicio que se menciona en la Cláusula Primera del presente instrumento jurídico, cuyas características, alcances, especificaciones, cantidades y demás condiciones se describen en los **anexos 2 (dos) y 3 (tres)** del presente Contrato y de acuerdo a lo siguiente:

PLAZO PARA LA PRESTACIÓN DEL SERVICIO.- **"LAS PARTES"** convienen en que la prestación del servicio será a partir del día natural siguiente de la notificación de la Adjudicación y hasta el 31 de diciembre de 2019, de conformidad con la carta de exclusividad presentada por **"EL PROVEEDOR"**.

Lo anterior conforme a lo previsto en los artículos 46 de Ley de Adquisiciones, Arrendamientos y Servicios del Sector Público y 84 quinto párrafo de su Reglamento.

LUGAR PARA LA PRESTACIÓN DEL SERVICIO.- **"EL PROVEEDOR"** deberá realizar los servicios de mantenimiento preventivo y/o correctivo al equipo médico, en la Unidad Médica correspondiente, teniendo en consideración el Estado de la República de que se trate, Delegación y Localidad.

En el supuesto de que **"EL INSTITUTO"**, requiera el servicio fuera de la Unidad Médica, la transportación de los bienes, las maniobras de carga y descarga o envío vía paquetería, así como el aseguramiento de los mismos hasta que sean recibidos de conformidad por **"EL INSTITUTO"**, serán a cargo de **"EL PROVEEDOR"**, sin costo adicional para **"EL INSTITUTO"**, debiendo dejar un equipo de respaldo de iguales o mayores características y capacidades en tanto se realizan los trabajos de mantenimiento preventivo y correctivo de acuerdo a los tiempos establecidos y sin costo adicional para **"EL INSTITUTO"**.

COORDINACIÓN TÉCNICA DE PLANEACIÓN Y CONTRATOS
DIVISIÓN DE CONTRATOS
NIVEL CENTRAL

Página 9 de 25



**INSTITUTO MEXICANO DEL SEGURO SOCIAL
DIRECCIÓN DE ADMINISTRACIÓN
UNIDAD DE ADQUISICIONES E INFRAESTRUCTURA
COORDINACIÓN DE ADQUISICIÓN DE BIENES Y
CONTRATACIÓN DE SERVICIOS**

**Contrato No.
C7M0301**

CONDICIONES PARA LA PRESTACIÓN DEL SERVICIO.

MANTENIMIENTO PREVENTIVO.- Consiste en las acciones encaminadas al mantenimiento y conservación de los equipos de conformidad con los manuales del fabricante, con la finalidad de mantenerlos en condiciones óptimas de operación, así como la prevención de fallas en su funcionamiento.

Los mantenimientos se realizarán de acuerdo a la programación (calendario) determinada, la cual se integra en el **Anexo 3 (tres)** del presente instrumento jurídico.

El rango máximo de ejecución del servicio de mantenimiento preventivo es de 3 (tres) días hábiles por cada equipo de acuerdo al programa de mantenimiento (calendario).

MANTENIMIENTO CORRECTIVO.- Tiene por objeto la eliminación de fallas y/o daños que por su operación presenten los equipos, mismo que deberá efectuarse cuantas veces sea necesario, sin costo adicional para **"EL INSTITUTO"**, a través del reporte de servicio que realice el Jefe de Conservación de Unidad, el Jefe de Departamento de Conservación y Servicios Generales, el Jefe de Servicios Administrativos o el Director Administrativo, con el objeto de dejar el equipo en condiciones óptimas de funcionamiento, de conformidad con los manuales del fabricante.

El lapso máximo de atención a un mantenimiento correctivo será de hasta 24 (veinticuatro) horas en la Ciudad de México y Área Metropolitana y hasta 48 (cuarenta y ocho) horas al interior de la República Mexicana, contadas a partir de la hora de reporte de falla del equipo, misma que realizará el Jefe de Conservación de Unidad, el Jefe de Departamento de Conservación y Servicios Generales, el Jefe de Servicios Administrativos o el Director Administrativo, al centro de servicio de **"EL PROVEEDOR"**.

El rango máximo de ejecución del servicio de mantenimiento correctivo de 3 (tres) días hábiles para cada uno de los equipos médicos.

Por parte de **"EL INSTITUTO"**, serán auxiliares en la administración del presente contrato, el Jefe de Conservación de Unidad en Delegación, el Jefe de Oficina de Conservación en Unidad Médica de Alta Especialidad (UMAE) y el Jefe de Departamento de Conservación y Servicios Generales en Delegaciones y UMAE realizando, de manera enunciativa más no limitativa, conforme a las acciones enunciadas en el numeral 3.2 de los Términos y Condiciones que anexa al presente contrato como **Anexo 2 (dos)**.

SUMINISTRO DE REFACCIONES DE ALTA ESPECIALIDAD.- **"EL PROVEEDOR"** se obliga a suministrar refacciones de alta especialidad, nuevas y originales, mismas que el Jefe de Conservación de Unidad de **"EL INSTITUTO"**, verificará y hará constar en el reporte del servicio ejecutado.

Página 10 de 25

COORDINACIÓN TÉCNICA DE PLANEACIÓN Y CONTRATOS
DIVISIÓN DE CONTRATOS
NIVEL CENTRAL



**INSTITUTO MEXICANO DEL SEGURO SOCIAL
DIRECCIÓN DE ADMINISTRACIÓN
UNIDAD DE ADQUISICIONES E INFRAESTRUCTURA
COORDINACIÓN DE ADQUISICIÓN DE BIENES Y
CONTRATACIÓN DE SERVICIOS**

**Contrato No.
C7M0301**

Conservación de Unidad a fin de que conozcan las responsabilidades en su carácter de auxiliares en la administración del contrato y verifiquen el universo de los equipos contratados.

ORDEN DE SERVICIO: Es el documento que se requisita para documentar la realización del mantenimiento preventivo y/o correctivo así como el suministro de refacciones de alta especialidad, de conformidad con lo señalado en el numeral 8 de los Términos y Condiciones los cuales se integran en el **Anexo 2 (dos)** del presente contrato.

RECEPCIÓN DE LOS SERVICIOS.- La recepción de los servicios de mantenimiento preventivo o correctivo será avalada por el Jefe de Conservación de Unidad o Residente de Conservación o Subjefe de Conservación de Unidad o Subresidente de Conservación o Jefe de Departamento de Conservación y Servicios Generales o Jefe de Oficina de Conservación en la Delegaciones, UMAE o Unidad Médica correspondiente, en el caso de ausencia por motivo justificado se podrá considerar autorizado para la recepción de los servicios a: Director Médico o Subdirector Médico o Director o Subdirector Administrativo o Administrador, lo anterior de conformidad con los organogramas de las Unidades Médicas de 1º, 2º y 3er nivel de atención médica, para lo cual se requiere nombre, cargo, firma, matrícula.

Para todos los funcionarios anteriores es indispensable se especifique: Nombre, cargo, matrícula, fecha y firma en la orden de servicio. Se deberá firmar el mismo día en que se concluyó el servicio de mantenimiento, siempre y cuando se entregue a entera satisfacción de "EL INSTITUTO" y de acuerdo al diseño original del equipo, entregando una copia en la Jefatura de Conservación.

MECANISMOS DE COMPROBACIÓN, SUPERVISIÓN Y VERIFICACIÓN DE LA REALIZACIÓN DE LOS SERVICIOS CONTRATADOS.- "EL PROVEEDOR" se compromete a llevar las acciones administrativas siguientes:

1. Registrar cada servicio (al inicio y término del mismo) en la bitácora de servicio de la Jefatura de Conservación de cada Unidad Médica de que se trate; dicha bitácora es proporcionada por "EL PROVEEDOR" en cada Unidad Médica.
2. Elaborar y firmar la orden de servicio al término de cada mantenimiento preventivo o correctivo de cada equipo, especificando fecha de recepción de los servicios.
3. Cuando se instalen refacciones de alta especialidad, se debe especificar en la orden de servicio de mantenimiento correctivo correspondiente.
4. Hacer entrega a la Jefatura de Conservación de la Unidad Médica las refacciones dañadas o inservibles, exceptuando las refacciones a cambio.

PARTES Y REFACCIONES.- A partir del inicio del servicio de mantenimiento y durante la vigencia del presente contrato, "EL PROVEEDOR" se asegurará de realizar todos los requerimientos solicitados en el numeral 10 de los Términos y Condiciones que se integran al presente instrumento jurídico como **Anexo 2 (dos)**.

COORDINACIÓN TÉCNICA DE PLANEACIÓN Y CONTRATOS
DIVISIÓN DE CONTRATOS
NIVEL CENTRAL

Página 12 de 25



**INSTITUTO MEXICANO DEL SEGURO SOCIAL
DIRECCIÓN DE ADMINISTRACIÓN
UNIDAD DE ADQUISICIONES E INFRAESTRUCTURA
COORDINACIÓN DE ADQUISICIÓN DE BIENES Y
CONTRATACIÓN DE SERVICIOS**

**Contrato No.
C7M0301**

SÉPTIMA.- RESPONSABILIDAD.- "EL PROVEEDOR" se obliga a responder por su cuenta y riesgo de los daños y/o perjuicios que por inobservancia o negligencia de su parte, llegue a causar a "EL INSTITUTO" y/o a terceros, con motivo de las obligaciones pactadas en este instrumento jurídico, o deficiencias presentadas de conformidad con lo establecido en el artículo 53 de la Ley de Adquisiciones, Arrendamientos y Servicios del Sector Público.

OCTAVA.- CONTRIBUCIONES.- Los impuestos y derechos que procedan con motivo de los servicios objeto del presente Contrato, serán pagados por "EL PROVEEDOR" conforme a la legislación aplicable en la materia.

"EL INSTITUTO" sólo cubrirá el Impuesto al Valor Agregado (I.V.A.) de acuerdo a lo establecido en las disposiciones fiscales vigentes en la materia.

"EL PROVEEDOR", cumplirá con la inscripción de sus trabajadores en el régimen obligatorio del Seguro Social, así como con el pago de las cuotas obrero patronales a que haya lugar, conforme a lo dispuesto en la Ley del Seguro Social. "EL INSTITUTO" a través del Área fiscalizadora competente podrá verificar en cualquier momento el cumplimiento de dicha obligación.

Si "EL PROVEEDOR" tuviera cuentas líquidas y exigibles a su cargo por concepto de cuotas obrero patronales, conforme a lo previsto en el artículo 40 B de la Ley del Seguro Social, acepta que "EL INSTITUTO" las compense con el o los pagos que tenga que hacerle por concepto de contraprestación que le corresponda percibir con motivo del presente instrumento jurídico.

NOVENA.- PATENTES Y/O MARCAS.- "EL PROVEEDOR" se obliga para con "EL INSTITUTO", a responder por los daños y/o perjuicios que pudiera causar a "EL INSTITUTO" y/o a terceros, si con motivo de la prestación de los servicios se violan derechos de autor, de patentes y/o marcas u otro derecho reservado a nivel Nacional o Internacional.

Por lo anterior, "EL PROVEEDOR" manifiesta en este acto bajo protesta de decir verdad, no encontrarse en ninguno de los supuestos de infracción a la Ley Federal del Derecho de Autor, ni a la Ley de la Propiedad Industrial.

En caso de que sobreviniera alguna reclamación en contra de "EL INSTITUTO" por cualquiera de las causas antes mencionadas, la única obligación de éste será la de dar aviso en el domicilio previsto en este instrumento jurídico a "EL PROVEEDOR", para que éste lleve a cabo las acciones necesarias que garanticen la liberación de "EL INSTITUTO" de cualquier controversia o responsabilidad de carácter civil, mercantil, penal o administrativa que, en su caso, se ocasione.

COORDINACIÓN TÉCNICA DE PLANEACIÓN Y CONTRATOS
DIVISIÓN DE CONTRATOS
NIVEL CENTRAL

Página 14 de 25

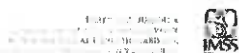



**INSTITUTO MEXICANO DEL SEGURO SOCIAL
DIRECCIÓN DE ADMINISTRACIÓN
UNIDAD DE ADQUISICIONES E INFRAESTRUCTURA
COORDINACIÓN DE ADQUISICIÓN DE BIENES Y
CONTRATACIÓN DE SERVICIOS**

**Contrato No.
C7M0301**

Lo anterior de conformidad a lo establecido en la fracción XX del artículo 45 de la Ley de Adquisiciones, Arrendamientos y Servicios del Sector Público.

DÉCIMA.- GARANTÍAS.- “EL PROVEEDOR” se obliga a entregar a “EL INSTITUTO” las garantías que se enumeran a continuación:

- a) **GARANTÍA DE LA PRESTACIÓN DEL SERVICIO:** “EL PROVEEDOR” deberá entregar escrito en el que manifieste, bajo protesta de decir verdad, que se obliga a prestar a “EL INSTITUTO” los servicios de Mantenimiento Preventivo y Correctivo con el Suministro de Refacciones de Alta Especialidad a los Equipos Médicos y en las Unidades Médicas donde se encuentren, conforme a lo establecido en el presente instrumento jurídico y su Anexo Técnico y Términos y Condiciones que se integran al presente como **Anexo 2 (dos)**, garantizando cobertura en lo siguiente:
- Corregir las fallas que se detecten en los equipos médicos propiedad de “EL INSTITUTO”.
 - Garantizar el correcto funcionamiento de los equipos médicos.
 - Diagnóstico de incidencias, cuando el personal de “EL INSTITUTO” no tenga los fundamentos técnicos necesarios para dictaminar las razones de fallas técnicas.

Asesoría técnica y operativa, “EL PROVEEDOR” en la fecha y en la Unidad Médica en que tenga que prestar el mantenimiento preventivo, se obliga sin costo para “EL INSTITUTO” a capacitar y asesorar al personal institucional técnico y operativo encargado de los equipos médicos objeto de servicio, para un adecuado y óptimo manejo de los equipos en comento.

“EL PROVEEDOR” deberá entregar el escrito de garantía de la prestación de los servicios al Administrador del Contrato, máximo 10 días hábiles posteriores a la firma del contrato.

b) **GARANTÍA DE CUMPLIMIENTO DEL CONTRATO.-** “EL PROVEEDOR” se obliga a entregar a más tardar dentro de los 10 (diez) días naturales posteriores a la firma de este instrumento jurídico, en términos del artículo 48 de la Ley de Adquisiciones, Arrendamientos y Servicios del Sector Público, una garantía de cumplimiento de todas y cada una de las obligaciones a su cargo derivadas del presente Contrato, mediante fianza expedida por compañía autorizada en los términos de la Ley de Instituciones de Seguros y de Fianzas, a favor del “**Instituto Mexicano del Seguro Social**”, por un monto equivalente al **10% (diez por ciento)** del monto total del presente Contrato o por el **10% (diez por ciento)** del monto máximo del Ejercicio Fiscal que corresponda, en moneda nacional y sin incluir el Impuesto al Valor Agregado (IVA), esta última será renovada para cada uno de los ejercicios fiscales y deberá presentarse a más tardar dentro de los primeros 10 (diez) días naturales del ejercicio que corresponda.

COORDINACIÓN TÉCNICA DE PLANEACIÓN Y CONTRATOS
DIVISIÓN DE CONTRATOS
NIVEL CENTRAL

Página 15 de 25

Este Instrumento Jurídico fue elaborado de conformidad con los términos y condiciones y a los documentos correspondientes al procedimiento de contratación que se señala.



**INSTITUTO MEXICANO DEL SEGURO SOCIAL
DIRECCIÓN DE ADMINISTRACIÓN
UNIDAD DE ADQUISICIONES E INFRAESTRUCTURA
COORDINACIÓN DE ADQUISICIÓN DE BIENES Y
CONTRATACIÓN DE SERVICIOS**

**Contrato No.
C7M0301**

"EL PROVEEDOR" queda obligado a entregar a **"EL INSTITUTO"** la póliza de fianza antes señalada, en la División de Contratos, ubicada en Calle Durango número 291 10º piso, Colonia Roma Norte, Delegación Cuauhtémoc, Código Postal 06700, Ciudad de México, apegándose al formato que para tal efecto se entregará en la referida División.

Dicha póliza de garantía de cumplimiento del Contrato se liberará de forma inmediata a **"EL PROVEEDOR"** una vez que **"EL INSTITUTO"** le otorgue autorización por escrito, para que éste pueda solicitar a la afianzadora correspondiente la cancelación de la fianza, autorización que se entregará a **"EL PROVEEDOR"** siempre que demuestre haber cumplido con la totalidad de las obligaciones adquiridas por virtud del presente Contrato; para lo cual deberá presentar mediante escrito la solicitud de liberación de la fianza en la División de Contratos, misma que llevará a cabo el procedimiento para su liberación y entrega.

DÉCIMA PRIMERA.- EJECUCIÓN DE LA PÓLIZA DE FIANZA DE CUMPLIMIENTO DE ESTE CONTRATO.- "EL INSTITUTO" llevará a cabo la ejecución de la garantía de cumplimiento del presente Contrato en los casos siguientes:

- a) Se rescinda administrativamente este Contrato.
- b) Durante su vigencia se detecten deficiencias, fallas o calidad inferior del servicio prestado, en comparación con lo ofertado.
- c) Cuando en el supuesto de que se realicen modificaciones al Contrato, no entregue **"EL PROVEEDOR"** en el plazo pactado, el endoso o la nueva garantía, que ampare el porcentaje establecido para garantizar el cumplimiento del presente Contrato, establecido en la Cláusula Décima inciso b).
- d) Por cualquier otro incumplimiento de las obligaciones contraídas en este Contrato.

De conformidad con el artículo 81 fracción II del Reglamento de la Ley de Adquisiciones, Arrendamientos y Servicios del Sector Público, la aplicación de la garantía de cumplimiento se hará efectiva por el monto total de la obligación garantizada.

DÉCIMA SEGUNDA.- PENAS CONVENCIONALES POR ATRASO EN LA PRESTACIÓN DEL SERVICIO: De conformidad con lo establecido en el artículo 53 de la Ley de Adquisiciones, Arrendamientos y Servicios del Sector Público, la pena convencional aplicable a **"EL PROVEEDOR"**, por atraso en el cumplimiento de la prestación del servicio será del 2.5% (dos punto cinco por ciento) por cada día de atraso, sobre el valor de lo incumplido ó cuando el servicio no cumpla con lo solicitado en el Anexo Técnico, Términos y Condiciones incluidos en el **Anexo 2 (dos)** del presente Contrato.

La pena convencional será aplicada por cada día de atraso en la prestación del servicio considerando mantenimiento preventivo o mantenimiento correctivo cuando:

COORDINACIÓN TÉCNICA DE PLANEACIÓN Y CONTRATOS
DIVISIÓN DE CONTRATOS
NIVEL CENTRAL

Página 16 de 25



**INSTITUTO MEXICANO DEL SEGURO SOCIAL
DIRECCIÓN DE ADMINISTRACIÓN
UNIDAD DE ADQUISICIONES E INFRAESTRUCTURA
COORDINACIÓN DE ADQUISICIÓN DE BIENES Y
CONTRATACIÓN DE SERVICIOS**

**Contrato No.
C7M0301**

- A. Se exceda el tiempo máximo de ejecución de los servicios de mantenimiento preventivo 3 (tres) días hábiles continuos.
- B. Se exceda el tiempo máximo de ejecución de los servicios de mantenimiento correctivo 3 (tres) días hábiles continuos.
- C. Se exceda el tiempo máximo de programación y ejecución de los servicios de mantenimiento preventivo conforme al programa de mantenimiento (1 semana).
- D. Se exceda el tiempo máximo de suministro de refacciones de alta especialidad de los servicios de mantenimiento correctivo 3 (tres) días hábiles.

La pena convencional se calculará de acuerdo a la formula indicada en el numeral **20** de los términos y condiciones que se integran al **Anexo 2 (dos)** de este contrato.

La pena convencional por atraso, se calculará por cada día de incumplimiento, de acuerdo con el porcentaje de penalización establecido, aplicado al valor de los servicios prestados con atraso, la que no deberá de ser mayor a la parte proporcional del importe de la garantía de cumplimiento de la partida o concepto, según corresponda. La suma de las penas convencionales no deberá exceder el importe de dicha garantía.

Para el supuesto de que los mantenimientos programados no pudieran llevarse a cabo por causas atribuibles a la disponibilidad de los equipos, se deberá reprogramar y fijar una nueva fecha de servicio, especificando la semana de reprogramación del servicio, el Jefe de Conservación de Unidad en Delegación y Jefe de Oficina de Conservación en UMAE, deberán hacerle de conocimiento a **"EL PROVEEDOR"**, por medio de escrito (oficio y/o carta y/o orden de servicio) donde se indique la unidad médica, datos del equipo, las razones de la reprogramación y las firmas de los responsables autorizados, lo anterior para que se lleve a cabo el servicio referido en la nueva fecha, mismo que deberá quedar asentado en la bitácora correspondiente; si **"EL PROVEEDOR"** no da atención al servicio requerido en la semana reprogramada, **"EL INSTITUTO"** aplicará pena convencional por cada día de atraso en la prestación del servicio.

Los Administradores del presente Contrato serán los encargados de realizar el trámite de la aplicación de las penas convencionales, objeto del servicio y de comunicar los incumplimientos cuando así lo amerite el caso.

"EL INSTITUTO" descontará las cantidades que resulten de aplicar la pena convencional, sobre los pagos que deberá cubrir a **"EL PROVEEDOR"**.

"EL PROVEEDOR" autoriza a descontar las cantidades que resulten de aplicar las sanciones señaladas en párrafos anteriores, sobre los pagos que a él deberán de cubrirse, durante el período en que incurra y/o se mantenga el incumplimiento con motivo de la prestación del servicio.

COORDINACIÓN TÉCNICA DE PLANEACIÓN Y CONTRATOS
DIVISIÓN DE CONTRATOS
NIVEL CENTRAL

Página 17 de 25





INSTITUTO MEXICANO DEL SEGURO SOCIAL
DIRECCIÓN DE ADMINISTRACIÓN
UNIDAD DE ADQUISICIONES E INFRAESTRUCTURA
COORDINACIÓN DE ADQUISICIÓN DE BIENES Y
CONTRATACIÓN DE SERVICIOS

Contrato No.
C7M0301

DÉCIMA TERCERA DEDUCCIONES.- En términos del artículo 53 Bis de la Ley de Adquisiciones, Arrendamientos y Servicios del Sector Público y 97 de su Reglamento, "EL INSTITUTO" aplicará deductivas conforme a:

- A. En función de los servicios prestados de manera parcial, deficiente o carezcan de las condiciones solicitadas y no habiendo causa justificada, cabe señalar que la orden de servicio y rutina de mantenimiento serán los documentos mediante el cual se especificarán los servicios prestados de manera parcial, deficiente o carezcan de las condiciones solicitadas, para lo cual "EL PROVEEDOR" se hará acreedor a una sanción equivalente al 5% (cinco por ciento) del importe del servicio prestado de manera parcial o deficiente.
- B. Se exceda el tiempo de atención para mantenimiento correctivo ya sea de 24 horas para la Ciudad de México y área metropolitana o de 48 horas para las unidades en el interior de la República; para lo cual "EL PROVEEDOR" se hará acreedor a una sanción equivalente al 2% (dos por ciento) del importe del costo de mantenimiento.
- C. Inadecuado requisitado de las órdenes de servicio. Por lo que hace a las órdenes de servicio, se aplicarán deductivas en los siguientes supuestos:
 - a. Inadecuado requisitado por errores básicos: son aquellos que no afectan la comprobación de la prestación del servicio.
 1. Nombre de la Unidad Médica.
 2. Nombre del Equipo.
 3. Número de Serie.
 4. Modelo.
 5. Leyenda equipo funcionando.
 6. Especificar mantenimiento preventivo (primero, segundo, etc.)
 7. Cargo.
 8. Matricula.
 9. Clave Presupuestal.
 10. Fecha (en sello o autógrafa).

De lo anterior, se aplicará un máximo del 1% (uno por ciento) del importe total de la factura, por concepto de la cuantificación de errores básicos en el inadecuado requisitado de documentos para pago, de acuerdo a las siguientes formulas:

$$\text{Total de Errores Posibles} = (\text{Número de Órdenes de Servicio}) * (10)$$

Por lo que se adjunta la siguiente tabla de penalización:

COORDINACIÓN TÉCNICA DE PLANEACIÓN Y CONTRATOS
DIVISIÓN DE CONTRATOS
NIVEL CENTRAL

Página 18 de 25

"Este Instrumento Jurídico fue elaborado de conformidad con los términos y condiciones y a los documentos correspondientes al procedimiento de contratación que se señala".



	INSTITUTO MEXICANO DEL SEGURO SOCIAL DIRECCIÓN DE ADMINISTRACIÓN UNIDAD DE ADQUISICIONES E INFRAESTRUCTURA COORDINACIÓN DE ADQUISICIÓN DE BIENES Y CONTRATACIÓN DE SERVICIOS	Contrato No. C7M0301
---	---	---------------------------------------

$$\%Error = \frac{\text{suma de número de errores en ordenes de servicio}}{\text{Total de Errores Posibles}} * (100)$$

% ERROR	DEDUCTIVA
0-20%	0.20%
21-40%	0.40%
41-60%	0.60%
61-80%	0.80%
81-100%	1.00%

- a) La deductiva correspondiente de la tabla anterior se correlacionará directamente con el % Error calculado, cabe mencionar que las órdenes de servicios si serán procedentes de pago.
- b) El no presentar la documentación para efecto de pago en un máximo de 20 (veinte) días naturales posteriores al término de cada mes de los servicios prestados en el mes inmediato anterior, será el presupuesto para la aplicación de una deductiva equivalente a 1% (uno por ciento) de la cuantificación de servicios calendarizados no entregados. Cabe señalar que dicha deductiva será calculada y aplicada cada mes hasta que se acredite la entrega total de la documentación correspondiente.
- c) Presentar órdenes de servicio con inadecuado requisitado de elementos que NO acreditan la prestación del servicio objeto del presente contrato.
 - a. Firma de recepción del servicio (Jefe de Conservación de Unidad o Residente de Conservación o Subjefe de Conservación de Unidad o Subresidente de Conservación o Jefe de Departamento de Conservación y Servicios Generales o Jefe de Oficina de Conservación en las Delegaciones, UMAE o Unidad Médica correspondiente, en el caso de ausencia por algún motivo justificado se podrá considerar autorizado para la recepción de los servicios a: Director Médico o Subdirector Médico o Director o Subdirector Administrativo o Administrador, lo anterior de conformidad con los organogramas de las Unidades Médicas de 1°, 2° y 3er nivel de atención médica, para lo cual se requiere nombre, cargo, firma y matricula.
 - b. Nombre de quien recibe los servicios.
 - c. Sello de Unidad Médica.

Cabe señalar que dicha documentación no será procedente de pago y se aplicará una deductiva del 2% (dos por ciento) sobre el valor del servicio, por lo que se tendrá como servicio no documentado.

La deducción se aplicará por cada supuesto que se presente y se calculará hasta la fecha en que materialmente se cumpla la obligación, sin que cada deducción exceda la parte



**INSTITUTO MEXICANO DEL SEGURO SOCIAL
DIRECCIÓN DE ADMINISTRACIÓN
UNIDAD DE ADQUISICIONES E INFRAESTRUCTURA
COORDINACIÓN DE ADQUISICIÓN DE BIENES Y
CONTRATACIÓN DE SERVICIOS**

**Contrato No.
C7M0301**

proporcional de la garantía de cumplimiento que corresponda al monto total del Contrato, a partir del cual se podrá rescindir el mismo.

“EL INSTITUTO” descontará las cantidades que resulten de aplicar la sanción señalada, sobre los pagos que se le deberán cubrir a **“EL PROVEEDOR”**.

Los Administradores del presente contrato serán responsables del cálculo, aplicación y seguimiento de las deducciones por la prestación deficiente de los servicios.

DÉCIMA CUARTA.- TERMINACIÓN ANTICIPADA.- De conformidad con lo establecido en el artículo 54 Bis de la Ley de Adquisiciones, Arrendamientos y Servicios del Sector Público, y 102 de su Reglamento, **“EL INSTITUTO”** podrá dar por terminado anticipadamente el presente Contrato sin responsabilidad para éste y sin necesidad de que medie resolución judicial alguna, cuando concurren razones de interés general o bien, cuando por causas justificadas se extinga la necesidad de requerir los servicios objeto del presente Contrato, y se demuestre que de continuar con el cumplimiento de las obligaciones pactadas se ocasionaría algún daño o perjuicio a **“EL INSTITUTO”** o se determine la nulidad de los actos que dieron origen al presente instrumento jurídico, con motivo de la resolución de una inconformidad o intervención de oficio emitida por la Secretaría de la Función Pública.

La terminación anticipada del presente Contrato se sustentará mediante dictamen que precise las razones o las causas justificadas que den origen a la misma. Los gastos no recuperables por la terminación anticipada serán pagados siempre que éstos sean razonables, estén comprobados y se relacionen directamente con el presente instrumento jurídico.

DÉCIMA QUINTA.- SUSPENSIÓN DEL CONTRATO: En caso fortuito o fuerza mayor, bajo su responsabilidad, **“EL INSTITUTO”** podrá suspender la prestación del servicio en términos del artículo 55 Bis de la Ley de Adquisiciones, Arrendamientos y Servicios del Sector Público, en cuyo caso únicamente se pagarán aquellos que hubiesen sido efectivamente prestados.

Quando la suspensión obedezca a causas imputables a **“EL INSTITUTO”** se pagarán previa solicitud de **“EL PROVEEDOR”** los gastos no recuperables de conformidad con el artículo 102 fracción II del Reglamento de la Ley de Adquisiciones, Arrendamientos y Servicios del Sector Público, para lo cual deberá presentar su solicitud a **“EL INSTITUTO”** para su revisión y validación, una relación pormenorizada de los gastos, los cuales deberán estar debidamente justificados, sean razonables, se relacionen directamente con el objeto del servicio contratado y a entera satisfacción del Administrador de este Contrato.

DÉCIMA SEXTA.- CAUSALES DE RESCISIÓN ADMINISTRATIVA DEL CONTRATO.- **“EL INSTITUTO”** podrá rescindir administrativamente el presente Contrato sin más responsabilidad para él y sin necesidad de resolución judicial, cuando **“EL PROVEEDOR”** incurra en cualquiera de las causales que de manera enunciativa más no limitativa se señalan a continuación:

COORDINACIÓN TÉCNICA DE PLANEACIÓN Y CONTRATOS
DIVISIÓN DE CONTRATOS
NIVEL CENTRAL

Página 20 de 25



**INSTITUTO MEXICANO DEL SEGURO SOCIAL
DIRECCIÓN DE ADMINISTRACIÓN
UNIDAD DE ADQUISICIONES E INFRAESTRUCTURA
COORDINACIÓN DE ADQUISICIÓN DE BIENES Y
CONTRATACIÓN DE SERVICIOS**

**Contrato No.
C7M0301**

1. Cuando no entregue la garantía de cumplimiento del presente Contrato, a más tardar dentro de los 10 (diez) días naturales posteriores a la firma del mismo.
2. Cuando incurra en falta de veracidad total o parcial respecto a la información proporcionada para la celebración del presente Contrato.
3. Cuando se incumpla, total o parcialmente, con cualquiera de las obligaciones establecidas en el Contrato y sus anexos.
4. Cuando se compruebe que **"EL PROVEEDOR"** haya prestado el servicio con alcances o características distintas a las pactadas.
5. Cuando se transmitan total o parcialmente, bajo cualquier título y a favor de otra persona física o moral, los derechos y obligaciones, con excepción de los derechos de cobro, previa autorización de **"EL INSTITUTO"**.
6. Si la autoridad competente declara el concurso mercantil o cualquier situación análoga o equivalente que afecte el patrimonio de **"EL PROVEEDOR"**.
7. Cuando de manera reiterativa y constante **"EL PROVEEDOR"** sea sancionado con penalizaciones o deducciones sobre el mismo concepto de los servicios que proporciona y con ello se afecten los intereses de **"EL INSTITUTO"**.
8. Cuando las sanciones por penalizaciones o deducciones superen el monto de la fianza.
9. Cuando **"EL PROVEEDOR"** incurra en incumplimiento de cualquiera de las obligaciones a su cargo, de conformidad con el procedimiento previsto en el Artículo 54 de la Ley de Adquisiciones, Arrendamientos y Servicios del Sector Público.
10. Si **"EL PROVEEDOR"** no permite a **"EL INSTITUTO"** la administración y verificación a que se refiere la cláusula **DÉCIMA OCTAVA** del presente Contrato.
11. Cuando **"EL PROVEEDOR"** se sitúe en algunos de los supuestos previstos en el artículo 50 de la Ley de Adquisiciones, Arrendamientos y Servicios del Sector Público.

DÉCIMA SÉPTIMA.- RESCISIÓN ADMINISTRATIVA DEL CONTRATO.- **"EL INSTITUTO"** en términos de lo dispuesto en el artículo 54 de la Ley de Adquisiciones, Arrendamientos y Servicios del Sector Público, podrá rescindir administrativamente el presente Contrato en cualquier momento, cuando **"EL PROVEEDOR"** incurra en incumplimiento de cualquiera de las obligaciones a su cargo, de conformidad con el procedimiento siguiente:

- a) Si **"EL INSTITUTO"** considera que **"EL PROVEEDOR"** ha incurrido en alguna de las causales de rescisión que se consignan en la Cláusula que antecede, lo hará saber a **"EL PROVEEDOR"**, de forma indubitable por escrito, a efecto de que éste exponga lo que a su derecho convenga y aporte, en su caso, las pruebas que estime pertinentes, en

COORDINACIÓN TÉCNICA DE PLANEACIÓN Y CONTRATOS
DIVISIÓN DE CONTRATOS
NIVEL CENTRAL

Página 21 de 25





**INSTITUTO MEXICANO DEL SEGURO SOCIAL
DIRECCIÓN DE ADMINISTRACIÓN
UNIDAD DE ADQUISICIONES E INFRAESTRUCTURA
COORDINACIÓN DE ADQUISICIÓN DE BIENES Y
CONTRATACIÓN DE SERVICIOS**

**Contrato No.
C7M0301**

un término de 5 (cinco) días hábiles, a partir de la notificación de la comunicación de referencia.

- b) Transcurrido el término a que se refiere el párrafo anterior, se resolverá considerando los argumentos y pruebas que hubiere hecho valer.
- c) La determinación de dar o no por rescindido administrativamente el presente Contrato, deberá estar debidamente fundada, motivada y comunicada por escrito a **"EL PROVEEDOR"**, dentro de los 15 (quince) días hábiles siguientes, al vencimiento del plazo señalado en el inciso a) de esta Cláusula.

En el supuesto de que se rescinda el presente Contrato, **"EL INSTITUTO"** no aplicará las penas convencionales ni deducciones, ni su contabilización para hacer efectiva la garantía de cumplimiento de este instrumento jurídico.

En caso de que **"EL INSTITUTO"** determine dar por rescindido el presente Contrato, se deberá formular y notificar un finiquito dentro de los **20 (veinte)** días naturales siguientes a la fecha en que se notifique la rescisión, de conformidad con el artículo 99 del Reglamento de la Ley de Adquisiciones, Arrendamientos y Servicios del Sector Público, en el que se hagan constar los pagos que, en su caso, deba efectuar **"EL INSTITUTO"** por concepto de los servicios prestados por **"EL PROVEEDOR"** hasta el momento en que se determine la rescisión administrativa.

Iniciado un procedimiento de conciliación **"EL INSTITUTO"** bajo su responsabilidad podrá suspender el trámite del procedimiento de rescisión.

Si previamente a la determinación de dar por rescindido este Contrato, **"EL PROVEEDOR"** cumple con las condiciones de la prestación del servicio, el procedimiento iniciado quedará sin efectos, previa aceptación y verificación de **"EL INSTITUTO"** por escrito, de que continúa vigente la necesidad de contar con los servicios y aplicando, en su caso, las penas convencionales y/o deducciones correspondientes.

"EL INSTITUTO" podrá determinar no dar por rescindido el presente Contrato, cuando durante el procedimiento advierta que dicha rescisión pudiera ocasionar algún daño o afectación a las funciones que tiene encomendadas. En este supuesto, **"EL INSTITUTO"** elaborará un dictamen en el cual justifique que los impactos económicos o de operación que se ocasionarían con la rescisión del Contrato resultarían más inconvenientes.

De no darse por rescindido el presente Contrato, **"EL INSTITUTO"** establecerá de conformidad con **"EL PROVEEDOR"** un nuevo plazo para el cumplimiento de aquellas obligaciones que se hubiesen dejado de cumplir, a efecto de que **"EL PROVEEDOR"** subsane el incumplimiento que hubiere motivado el inicio del procedimiento de rescisión. Lo anterior, se llevará a cabo a través de un convenio modificatorio en el que se atenderá a las condiciones previstas en los

COORDINACIÓN TÉCNICA DE PLANEACIÓN Y CONTRATOS
DIVISIÓN DE CONTRATOS
NIVEL CENTRAL

Página 22 de 25





**INSTITUTO MEXICANO DEL SEGURO SOCIAL
DIRECCIÓN DE ADMINISTRACIÓN
UNIDAD DE ADQUISICIONES E INFRAESTRUCTURA
COORDINACIÓN DE ADQUISICIÓN DE BIENES Y
CONTRATACIÓN DE SERVICIOS**

**Contrato No.
C7M0301**

dos últimos párrafos del artículo 52 de la Ley de Adquisiciones, Arrendamientos y Servicios del Sector Público.

DÉCIMA OCTAVA.- ADMINISTRACIÓN Y VERIFICACIÓN.- Será responsabilidad del servidor público indicado en el apartado de Declaraciones de “**EL INSTITUTO**” de este instrumento jurídico, administrar y verificar el cumplimiento del presente contrato; de conformidad con lo establecido en el penúltimo y último párrafo del artículo 84 del Reglamento de la Ley de Adquisiciones, Arrendamientos y Servicios del Sector Público.

En el caso de que se lleve a cabo un relevo institucional temporal o permanente de dicho servidor público, tendrá carácter de **ADMINISTRADOR DEL CONTRATO** la persona que lo sustituya en el cargo o aquel que designe el área requirente.

DÉCIMA NOVENA.- RELACIÓN LABORAL.- “LAS PARTES” convienen en que “**EL INSTITUTO**”, no adquiere ninguna obligación de carácter laboral para con “**EL PROVEEDOR**”, ni para con los trabajadores que el mismo contrate para la realización del objeto del presente instrumento jurídico, toda vez que dicho personal depende exclusivamente de “**EL PROVEEDOR**”.

Por lo anterior, no se le considerará a “**EL INSTITUTO**” como patrón, ni aún sustituto, y “**EL PROVEEDOR**”, expresamente lo exime de cualquier responsabilidad de carácter civil, fiscal, de seguridad social, laboral o de otra especie, que en su caso pudiera llegar a generarse.

“**EL PROVEEDOR**” se obliga a liberar a “**EL INSTITUTO**” de cualquier reclamación de índole laboral o de seguridad social que sea presentada por parte de sus trabajadores, ante las autoridades competentes.

VIGÉSIMA.- PROCEDIMIENTO DE CONCILIACIÓN.- En cualquier momento durante la vigencia del presente Contrato, “**EL PROVEEDOR**” o “**EL INSTITUTO**” podrán presentar ante el Órgano Interno de Control en “**EL INSTITUTO**” solicitud de conciliación por desavenencias, derivadas del presente instrumento jurídico, conforme a lo dispuesto por la Ley de Adquisiciones, Arrendamientos y Servicios del Sector Público y su Reglamento.

La solicitud se presentará mediante escrito, el cual contendrá los requisitos contenidos en el artículo 15 de la Ley Federal de Procedimiento Administrativo, además hará referencia al número de Contrato, al servidor público encargado de su administración, objeto, vigencia y el monto del Contrato, señalando, en su caso, sobre la existencia de convenios modificatorios, debiendo adjuntar copia de los instrumentos consensuales debidamente suscritos.

VIGÉSIMA PRIMERA.- MODIFICACIONES.- De conformidad con lo establecido en los artículos 52 de la Ley de Adquisiciones, Arrendamientos y Servicios del Sector Público y 91 de su Reglamento, “**EL INSTITUTO**” podrá celebrar por escrito convenio modificatorio, al presente Contrato dentro de la vigencia del mismo. Para tal efecto, “**EL PROVEEDOR**” se obliga a

Página 23 de 25

COORDINACIÓN TÉCNICA DE PLANEACIÓN Y CONTRATOS
DIVISIÓN DE CONTRATOS
NIVEL CENTRAL





**INSTITUTO MEXICANO DEL SEGURO SOCIAL
DIRECCIÓN DE ADMINISTRACIÓN
UNIDAD DE ADQUISICIONES E INFRAESTRUCTURA
COORDINACIÓN DE ADQUISICIÓN DE BIENES Y
CONTRATACIÓN DE SERVICIOS**

**Contrato No.
C7M0301**

Previa lectura y debidamente enteradas "LAS PARTES" del contenido, alcance y fuerza legal del presente Contrato, en virtud de que se ajusta a la expresión de su libre voluntad y que su consentimiento no se encuentra afectado por dolo, error, mala fe, ni otros vicios de la voluntad, lo firman y ratifican en todas sus partes, por septuplicado, en la Ciudad de México, el día **31 de marzo de 2017**, quedando un ejemplar en poder de "EL PROVEEDOR" y los restantes en poder de "EL INSTITUTO".

"EL INSTITUTO"

INSTITUTO MEXICANO DEL SEGURO SOCIAL

De conformidad con lo dispuesto por el artículo 277 F, cuarto párrafo, de la Ley del Seguro Social

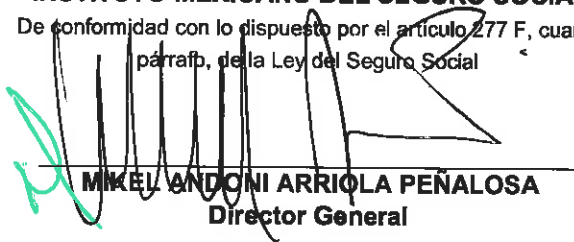
MIKEL ANDONI ARRIOLA PEÑALOSA
Director General

"EL PROVEEDOR"

DRÄGER MEDICAL MÉXICO, S.A. DE C.V.

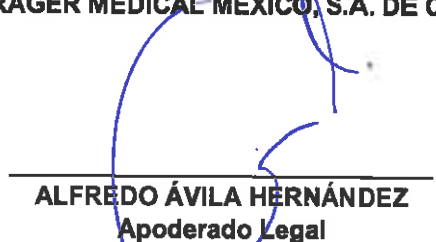
ALFREDO ÁVILA HERNÁNDEZ
Apoderado Legal

Interviene, de conformidad con los artículos 268 A de la Ley del Seguro Social, artículos 2 fracción V, 3 fracción II inciso a), 6 fracción I, y 69 fracción I, del Reglamento Interior del Instituto Mexicano del Seguro Social, numeral 5 del Manual de Organización de la Dirección de Administración; y conforme al Acuerdo número ACDO.SA2.HCT.111213/361.P.DAED, de fecha 11 de diciembre de 2013, emitido por el H. Consejo Técnico del Instituto Mexicano del Seguro Social, en relación con el artículo 277 F, de la Ley del Seguro Social

ARMANDO DAVID PALACIOS HERNÁNDEZ
Director de Administración

Interviene, de conformidad con el artículo 268 A de la Ley del Seguro Social, artículos 2 fracción V, 6 fracción I y 69, último párrafo del Reglamento Interior del Instituto Mexicano del Seguro Social; y conforme al Acuerdo número ACDO.AS2.HCT.270416/95.P.DA, de fecha 27 de abril de 2016, emitido por el H. Consejo Técnico del Instituto Mexicano del Seguro Social.

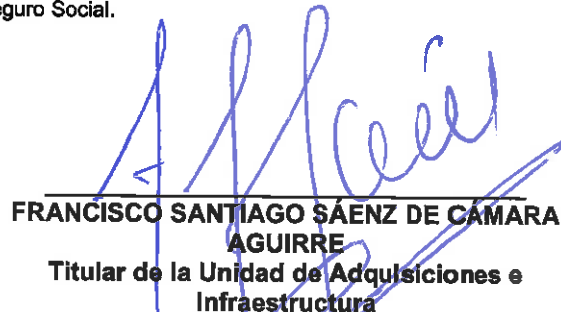
FRANCISCO SANTIAGO SÁENZ DE CÁMARA AGUIRRE
Titular de la Unidad de Adquisiciones e Infraestructura

ADMINISTRADOR DEL CONTRATO

ADMINISTRADORA DEL CONTRATO



JUAN LEOBARDO ORTÍZ ÁNGEL
Jefe del Área de Ingeniería, Tecnología y Equipo Médico

EMA EVELIA GUTIÉRREZ FLORES
Titular de la División de Conservación

ELVT/LBGP/AHG/LGJP

COORDINACIÓN TÉCNICA DE PLANEACIÓN Y CONTRATOS
DIVISIÓN DE CONTRATOS
NIVEL CENTRAL

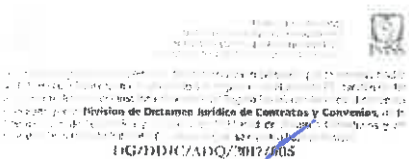
"Este Instrumento Jurídico fue elaborado de conformidad con los términos y condiciones y a los documentos correspondientes al procedimiento de contratación que se señala".



TEXT

TEXT

*

6

7

8



**INSTITUTO MEXICANO DEL SEGURO SOCIAL
DIRECCIÓN DE ADMINISTRACIÓN
UNIDAD DE ADQUISICIONES E INFRAESTRUCTURA
COORDINACIÓN DE ADQUISICIÓN DE BIENES Y
CONTRATACIÓN DE SERVICIOS**

**Contrato No.
C7M0301**

ANEXO 1

"CERTIFICADO DE DISPONIBILIDAD PRESUPUESTAL PREVIO"

**ANEXOS
DIVISION DE CONTRATACIONES**

EL PRESENTE ANEXO CONSTA DE 2 HOJAS INCLUYENDO ESTA CARÁTULA

SIN TEXTO

X

SIN TEXTO

INSTITUTO MEXICANO DEL SEGURO SOCIAL

DIRECCIÓN DE FINANZAS
COORDINACIÓN DE PRESUPUESTO E INFORMACIÓN PROGRAMÁTICA
CERTIFICADO DE DISPONIBILIDAD PRESUPUESTAL PREVIO

0098

SOLICITUD: 0000166910

Dependencia Solicitante: D0009 Administración Central
CCO División de Conservación
09530007 M_OFICINAS ADMINISTRATIVAS
Solicitante: Octavio Salvador Alvarez Rubio Matrícula: 99093459
Descripción: Mantenimiento a Equipo Médico
Servicio:

Fecha Impresión: 10/03/2016 Fecha Validación: 16/02/2017

Total Comprometido (en pesos): \$ 1,616,823,137.00
Cuenta: 42062503 CC: 140000 UI: 099001 UO: 09 Proyecto: N/A

COMPROMETIDO MENSUAL (en miles de pesos)											
ENE	FEB	MAR	ABR	MAY	JUN	JUL	AGO	SEP	OCT	NOV	DIC
0.0	140,000.0	360,000.0	360,000.0	35,000.0	85,000.0	85,000.0	245,000.0	245,000.0	41,823.1	20,000.0	0.0

Este documento de respaldo presupuestario se emite con base en la revisión efectuada en el Módulo de Control de Compromisos del Sistema Financiero PREI-Millennium, por lo que el monto señalado se encuentra comprometido para dar inicio a las gestiones de adquisición de bienes y servicios previo cumplimiento del marco normativo vigente, siendo responsabilidad del área solicitante el destino y aplicación de los recursos, lo anterior con fundamento en los artículos 35 de la Ley Federal de Presupuesto y Responsabilidad Hacendaria, 25 y 45 fracción III de la Ley de Adquisiciones, Arrendamientos y Servicios del Sector Público, 24 y 46 fracción III de la Ley de Obras Publicas y Servicios Relacionados con las Mismas, 8°, 144 y 148 del Reglamento Interior del IMSS y el numeral 7.2.10 de la Norma Presupuestaria del IMSS.

CERTIFICADO PREVIO

ANEXOS
DIVISION DE CONTRATOS

CONTRATO PREI _____
CONTRATO IMSS _____

IMPORTE : \$ 1,616,823,137.00
MIL SEISCIENTOS DIECISEIS MILLONES OCHOCIENTOS VEINTITRES MIL CIENTO TREINTA Y SIETE PESOS 00/100 MN

Octavio Salvador Alvarez Rubio
Elaboró

Ing. Ema Evelia Gutierrez Flores
Autorizó Titular de la División de Conservación
Matrícula: 99375218

00058

IN TEXTU

&

IN TEXTU



**INSTITUTO MEXICANO DEL SEGURO SOCIAL
DIRECCIÓN DE ADMINISTRACIÓN
UNIDAD DE ADQUISICIONES E INFRAESTRUCTURA
COORDINACIÓN DE ADQUISICIÓN DE BIENES Y
CONTRATACIÓN DE SERVICIOS**

**Contrato No.
C7M0301**

ANEXO 2

"ANEXO TÉCNICO, TÉRMINOS Y CONDICIONES"

**ANEXO
DIVISION DE CONTRATOS**

EL PRESENTE ANEXO CONSTA DE 14 HOJAS INCLUYENDO ESTA CARÁTULA

SIN TEXTIO

x

SIN TEXTIO



ANEXO TÉCNICO PARA LA CONTRATACIÓN DE LOS SERVICIOS DE MANTENIMIENTO PREVENTIVO Y CORRECTIVO CON EL SUMINISTRO DE REFACCIONES DE ALTA ESPECIALIDAD A EQUIPOS MÉDICOS, EN UNIDADES DE 1°, 2° Y 3er NIVEL DE ATENCIÓN MÉDICA.

1.- OBJETIVO DE LA PRESENTE SOLICITUD DE CONTRATACIÓN

El Instituto Mexicano del Seguro Social, a través de la Coordinación de Conservación y Servicios Generales y la División de Conservación, requiere de la contratación de los: **"Servicios de Mantenimiento Preventivo y Correctivo con Suministro de Refacciones de Alta Especialidad a Equipos Médicos, en Unidades de 1°, 2° y 3er Nivel de Atención Médica"**.

2.- ALCANCE

El Instituto Mexicano del Seguro Social posee una Infraestructura tecnológica en equipos médicos que son la base sobre la cual se ejecutan los procesos sustantivos en materia de diagnóstico y tratamiento médico, por lo que se hace necesario conservar y mantener los equipos para el correcto funcionamiento y operación mediante un esquema de mantenimiento preventivo y correctivo de los equipos médicos, que permita disminuir los tiempos que permanecen fuera de servicio.

La Coordinación de Conservación y Servicios Generales, realiza las gestiones y trámites para contratar a las empresas que cuentan con la titularidad de derechos exclusivos, el mantenimiento tanto preventivo como correctivo y con ello atender las necesidades de equipos médicos de diversas marcas y tecnologías con la finalidad de una mejora continua de los procesos de conservación, por lo que se resulta indispensable:

- Mantener la calidad de los servicios otorgados al público de manera oportuna, contando con un oportuno mantenimiento preventivo y correctivo a los Equipos Médicos de Alta Complejidad y Especialidad.
- Contar con los servicios de mantenimientos eficientes y eficaces, para que de esta forma se puedan tener diagnósticos más certeros, que permita ofrecer la mejor solución en el menor tiempo posible, para la salud de los derivacionantes, por parte de la Institución.
- Disponer de refacciones originales de alta especialidad, en todas las marcas de los equipos existentes en el Instituto, para que se continúe garantizando una mayor preservación y funcionalidad de los equipos en comento.
- Capacitación al personal del Instituto, el cual opera y realiza la atención médica a los usuarios, en cuanto al manejo de los equipos, con la finalidad de contar con más y mejores técnicas de operación de ellos, evitando gastos adicionales por subrogación de servicios.

00030



- Garantizar el mantenimiento de los equipos médicos, al permitir que el mantenimiento se realice por personal técnicamente especializado, capacitado y certificado, directamente del fabricante de las marcas de los equipos.
- Permitir que el personal que realice los mantenimientos preventivos y correctivos a los equipos médicos, cuente con instrumentos especializados, calibrados y cuenten con la certificación actualizada del fabricante.

3.- REQUERIMIENTO A PROVEEDORES PARA LA ATENCIÓN DE LOS EQUIPOS INSTALADOS EN LAS DIVERSAS UNIDADES MÉDICAS.

A continuación se listan los equipos de los que se requiere mantenimiento durante el ejercicio 2017:

1	ACELERADOR LINEAL	21
2	ANGIOGRATO	26
3	ARCO ENC	161
4	BANDA DE ESFUERZO	3
5	BAÑO CON REMÓLINO FIB	4
6	BAND DE CUERO ENTEND. TPO HUBBARD	2
7	BOMBA DE VACIO	42
8	BRAQUITERAPIA	4
9	CENTRAL DE MONITOREO	11
10	COLIMADOR MULTHOJAS	6
11	COMPRESOR	261
12	CUNA DE CALOR RADIANTE	189
13	DENSITOMETRO	1
14	DEFIBRILADOR	489
15	ELECTROCARDIOGRATO	12
16	ELECTROENCEFALOGRAFO	
17	ELECTROESTIMULADOR NEUROMUSCULAR	
18	EQUIPO COMPUTARIZADO PARA SIMULACION LABORAL	
19	EQUIPO CON RESISTENCIA ISOMETRICA	1
20	EQUIPO DE RAYOS X CON FLUOROSCOPIA	6
21	EQUIPO DE RAYOS X FIJO	597
22	EQUIPO DE RAYOS X MOVIL	248
23	EQUIPO PARA EVALUACION Y FORTALECIMIENTO DE CUADRICEPS	2
24	EQUIPO PARA FORTALECER TOBILO	4

ANEXOS
COMISION DE CONTRATOS

00001



25	EQUIPO PARA FORTALECIMIENTO DE EXTREMIDADES	33
26	ERGÓMETRO PARA MIEMBROS INFERIORES	1
27	ERGÓMETRO PARA MIEMBROS SUPERIORES	1
28	ESPIROMETRO	6
29	ESTERILIZADOR	513
30	FLEXOEXTENSOR DE MUÑECA	4
31	FLEXOEXTENSOR DE MUÑECA	16
32	GAMMACAMARA	15
33	GRABADOR HOLTER	10
34	IMAGEN Y VERIFICACION / RT	7
35	INCUBADORA	1
36	LAMPARA QUIRURGICA	50
37	LAMPARA QUIRURGICA DE EMERGENCIA	5
38	LASER TERAPEUTICO	26
39	LAVACOMODOS	167
40	LAVACOMODOS GENERADO	113
41	LIDOTRIPTOR EXTRACORPORAL	9
42	MAQUINA DE ANESTESIA	607
43	MASTOGRAFO ANALOGICO	47
44	MASTOGRAFO DIGITAL	98
45	MESA DE ESTEREOTAXIA	1
46	MONITOR DE AGENTES ANESTESICOS	22
47	MONITOR DE SIGNOS VITALES	610
48	PLANIFICACION / RT	25
49	PLETISMOGRAFIA	13
50	RADIOCIRUGIA / RT	2
51	RAYOS-X MANDO CEREBANO	19
52	RAYOS-X SIMPLE	3
53	RAYOS-X TELEMANDO	9
54	RED IMPAC	13
55	RESONANCIA MAGNETICA	4
56	RESPIRATORIO DEL SIMULADOR	4
57	REVELADOR DE PLACAS	3
58	SISTEMA DE AIRE ACONDICIONADO	13
59	SISTEMA DE ENRIAMIENTO	4
60	SISTEMA DE MEDICION URGIDINAMICA	3

ANEXOS
DIVISION DE CONTRATOS

00032



61	SISTEMA DE MONITORIZACION FISIOLÓGICA EN PRUEBA DE ESFUERZO	7
62	SISTEMA DE PLANEACION	39
63	SISTEMA DE SOPORTE PARA ENTRENAMIENTO DE MARCHA	9
64	SISTEMA EXACTRAC	1
65	SISTEMA NEUMÁTICO DE POLEAS	9
66	SPECT/CT	10
67	TOMOGRÁFO	134
68	TRACCIÓN CÉRVICO-PÉLVICO TRÁGICA	1
69	ULTRASONIDO	392
70	ULTRASONIDO TERAPEUTICO	53
71	VAPORIZADOR	18
72	VENTILADOR VOLUMÉTRICO	2147
	TOTAL	7824

- El Universo de Equipos se detalla en el Anexo 1.
- El mantenimiento preventivo, se realiza de acuerdo al programa de mantenimiento de cada equipo, conforme a la marca, modelo y apegado a la especificación descrita en el manual del fabricante del equipo correspondiente, en la fecha y unidad médica indicada Anexo 2 Directorio de Unidades.
- A continuación se lista la marca y cantidad de equipos.

1	AIRMACHINE	11
2	ALOKA	155
3	ANDROMEDA	3
4	APELEM	2
5	BMI	85
6	CAREFUSION	575
7	CIC MEDICAL AIR COMPRESSOR	105
8	CMR	472
9	CONTRAX	19
10	GOSMED	5
11	COSMOGAMMA	312
12	CHUDCARE	83
13	CSMI	10

ANEXOS
DIVISION DE CONTRATOS

00033



14	DEL MEDICAL	35
15	DRAGER	962
16	EDAP TMS	9
17	ELEKTA	80
18	EPROHLAB	104
19	FEHLMEX	741
20	GE	330
21	HOCOMA	9
22	HOLOGIC	55
23	I.M.S.	12
24	JAEGER	19
25	LOBA AFFINITY	2
26	MEDISO	4
27	NIRON KOHDEN	27
28	PHILIPS	299
29	PLARRE	432
30	PROTEC	178
31	PULMONARY	5
32	PURITAN BENNETT	18
33	SCITEC	1
34	SENSOR MEDICS	84
35	SHIMADZU	11
36	SIEMENS	117
37	SPACE LABS	35
38	TECHNOMICS	6
39	THERA	1
40	TOSHIBA	245
41	TRACKMASTER	1
42	TYROMOTION	20
43	VARIA	54
44	VIASYS	887
45	VILLA SISTEMI MEDICAL	96
TOTAL		7814

MEXOS
DIVISION DE CONTRATOS

- El rango máximo de ejecución del servicio de mantenimiento preventivo es de 3 (tres) días hábiles para cada uno de los equipos médicos conforme al programa de mantenimiento.

00034

- El rango máximo de ejecución del servicio de mantenimiento correctivo es de 3 (tres) días hábiles para cada uno de los equipos médicos conforme al programa de mantenimiento.
- El reemplazo de refacciones nuevas y originales que se deberá llevar a cabo conforme al manual de mantenimiento.
- Para el contrato de mantenimiento preventivo y correctivo se deberá de prever dentro del mismo el suministro de todas las refacciones nuevas y originales necesarias para la correcta operación de los equipos, incluyendo las de alta especialidad, sin costo adicional al Instituto.
- El Servicio de mantenimiento correctivo tiene la finalidad de eliminación de fallas y/o daños en su operación, mismo que se efectuara cuantas veces sea necesario con suministro de refacciones nuevas y originales, sin costo adicional al Instituto.
- La empresa se obligará a atender los reportes de servicio de mantenimiento correctivo en un plazo de hasta 24 en el D.F. y área metropolitana y en un plazo de hasta de 48 horas en ciudades del interior de la República Mexicana a partir de la hora de reporte de falla del equipo, de lo contrario se sancionara y penalizara por incumplimiento y deducciones de los incumplimientos.
- Suministrar de refacciones originales, nuevas y de alta especialidad durante la vigencia del contrato.
- Si a partir de la atención de un mantenimiento correctivo, se determina la necesidad de algún cambio de refacciones originales y de alta especialidad, esto será de 1 a 3 días hábiles máximo de lo contrario se sancionara y penalizara por incumplimiento y se hará la anotación pertinente en la bitácora, para continuar con la reparación, considerando que el equipo debe estar en condiciones óptimas de funcionamiento.
- Deberá contar con stock de refacciones, para hacer frente a cualquier mantenimiento preventivo y correctivo.
- Deberá contar con instrumentos de medición, calibración y pruebas, necesarios para el correcto mantenimiento preventivo y correctivo conforme al manual del equipo, se deberán presentar certificados de calibración vigentes.
- Deberá contar con personal certificado por la fábrica o planta de la marca del equipo, para llevar a cabo los mantenimientos preventivos y correctivos de los equipos, el cual se deberá presentar, mostrando y portando su gafete de identificación durante todo el servicio.
- Deberá otorgar capacitación o asesoría técnica al personal del Instituto, el cual opera y realiza la atención médica a los derechohabientes, en cuanto al manejo y uso de los equipos.
- Se deberán documentar los mantenimientos preventivos y correctivos, mediante orden de servicio, la cual deberá requisitarse de forma completa, con las firmas, nombres, cargos, matrículas y fecha de los funcionarios facultados para la recepción de los servicios: Jefe de Conservación de Unidad, conforme a lo especificado en términos y condiciones.

ANEXOS
DIVISIÓN DE CONTRATOS



4.- PROPUESTA TÉCNICO-ECONÓMICA.

1. El costo unitario del mantenimiento se deberá especificar en pesos y con IVA desglosado de cada equipo susceptibles de mantenimiento preventivo durante el año de 2017 conforme al (Anexo 6) listado de equipos.
2. En el programa de mantenimiento anual (calendario), el cual se deberá especificar la semana en la que se programara y llevara a cabo el mantenimiento así como el equipo al que se le proporcionara el mantenimiento Anexo 7 (Calendario de Mantenimiento). El intervalo de programación comprende de la semana 1 a la 53 (Anexo 5).
3. Rutinas de mantenimiento preventivo, conforme a manual del fabricante, especificando puntualmente los cambios obligatorios de partes o piezas necesarios para el mantenimiento del equipo y que consten en el manual.
4. Listado de Ingenieros de Servicio, se deberá presentar cedula profesional de acuerdo a su especialidad.
5. Presentar: Carta de patente, registro de marca o cesión de derechos, vigente para el año 2017, Apostillado (si aplica), Notariado (si aplica). Si la redacción de los documentos en comento, se encuentra en idioma diferente al español, ésta deberá ser traducida al español por perito certificado.
6. Directorio de Sucursales.
7. Incluir formato de Orden de Servicio.
8. Incluir su propuesta conforme al siguiente cuadro:

Montos	Cantidad de Equipos a mantener para 2017	Costo unitario	IVA 16%	Monto total en pesos
Máximo				
Mínimo				

Se adjunta formato de propuesta (Anexo 8)

ANEXOS
DIVISION DE CONTRATOS

Cabe señalar que se considera contrato abierto en virtud de la posibilidad, en el universo de equipos de bajas, siniestro, transferencias a legados de equipos que pierden garantía, por lo que el monto máximo, se encuentra en función de la capacidad de acreditar la posibilidad de mantenimiento de la(s) marca(s), el monto mínimo será considerado el 40% del monto máximo.

Así mismo, es menester establecer que el área Administradora del contrato, supervisara en cualquier momento y en cada etapa, cada uno de los servicios señalados en los párrafos anteriores y posteriores de este Anexo, lo anterior con sustento en el numeral 5.3.17 de las Políticas Bases y Lineamientos en Materia de Adquisiciones, Arrendamientos y Servicios del Sector Público que a la letra dice: "Los responsables de verificar el cumplimiento de las

00036

[Handwritten signature]

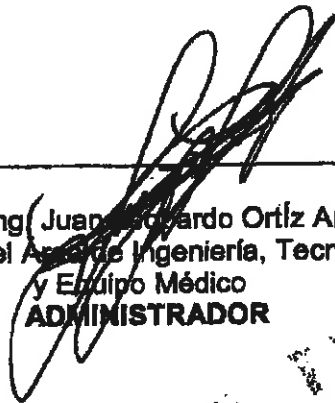

obligaciones contractuales, como son la prestación de los servicios o la entrega de los bienes o supervisar el cálculo de deducciones y penas convencionales entre otros".

Ing. Juan Ricardo Ortiz Angel
Jefe del Área de Ingeniería, Tecnología
y Equipo Médico
ADMINISTRADOR

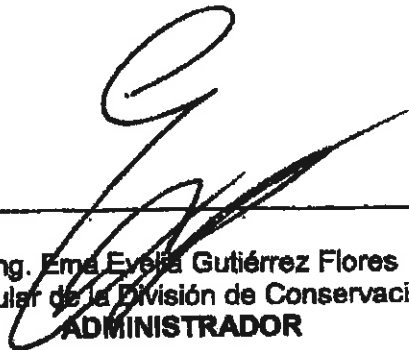
Ing. Emma Evelyn Gutiérrez Flores
Titular de la División de Conservación
ADMINISTRADOR



ANEXOS
DIVISION DE CONTRATOS

00032



TÉRMINOS Y CONDICIONES PARA LA CONTRATACIÓN DE LOS SERVICIOS DE MANTENIMIENTO PREVENTIVO Y CORRECTIVO CON SUMINISTRO DE REPARACIONES DE ALTA ESPECIALIDAD A EQUIPOS MÉDICOS, EN UNIDADES DE 1°, 2° Y 3ER NIVEL DE ATENCIÓN MÉDICA

1.- GLOSARIO

- 1. Administrador del Contrato:** Servidor(es) público(s) en quien recae la responsabilidad de dar seguimiento al cumplimiento de las obligaciones establecidas en el contrato.
- 2. Auxiliar del Administrador del Contrato:** Servidor (es) público (s) corresponsable (s) de las actividades que sean asignadas para el cumplimiento de las obligaciones establecidas en el contrato y de mantener informado al Administrador del Contrato con la periodicidad y forma que se les indique.
- 3. Área contratante:** La facultada en la dependencia o entidad para realizar procedimientos de contratación a efecto de adquirir o arrendar bienes o contratar la prestación de servicios que requiera la dependencia o entidad de que se trate.
- 4. Área requirente:** La que en la dependencia o entidad, solicite o requiera formalmente la adquisición o arrendamiento de bienes o la prestación de servicios, o bien aquella que los utilizará.
- 5. Área técnica:** La responsable de elaborar las especificaciones técnicas que se deberán incluir en el procedimiento de contratación, de responder en la junta de aclaraciones las preguntas que sobre estos aspectos técnicos realicen los licitantes, así como de coadyuvar en la evaluación de las proposiciones.
- 6. CECOBAN:** Centro de Compensación Bancaria.
- 7. Compranet:** El sistema electrónico de información pública gubernamental sobre adquisiciones, arrendamientos y servicio; dirección electrónica en internet: <http://www.compranet.gob.mx>
- 8. Contrato:** Documento a través del cual se formalizan los derechos y obligaciones derivados del fallo del procedimiento de contratación de la adquisición o la prestación de los bienes o servicios.
- 9. Instituto:** Instituto Mexicano del Seguro Social.
- 10. Investigación de mercado:** La verificación de la existencia de bienes, arrendamientos o servicios, de proveedores a nivel nacional o internacional y del precio estimado basado en la información que se obtenga en la propia dependencia o entidad, de organismos públicos o privados, de fabricantes de bienes o prestadores del servicio, o una combinación de dichas fuentes de información.

ANEXOS
DIVISION DE CONTRATOS



- 11. IVA: Impuesto al Valor Agregado.
- 12. LAASSP o Ley: Ley de Adquisiciones, Arrendamientos y Servicios del Sector Público.
- 13. Proveedor: La persona que celebre contratos de adquisiciones, arrendamientos o servicios.
- 14. Reglamento: Reglamento de la Ley de Adquisiciones, Arrendamientos y Servicios del Sector Público.
- 15. Unidad Médica: Unidad Médica de Alta Especialidad, Unidad de Medicina Familiar, Hospital General Regional y Hospital General de Zona.
- 16. Manual del Fabricante: Se refiere a los documentos emitidos por los fabricantes de los equipos dentro de los que destacan: funcionamiento, refacciones, instalación, procedimientos de prueba, configuración, calibración, códigos de error, rutinas de mantenimiento, frecuencia de mantenimiento, parámetros de operación, seguridad, entre otros.

2.- ESPECIFICACIÓN DE LA PRESTACIÓN DEL SERVICIO

"Servicios de Mantenimiento Preventivo y Correctivo con Suministro de Refacciones de Alta Especialidad a Equipos Médicos, en Unidades de 1º, 2º y 3er Nivel de Atención Médica"

TIPO DE CONTRATACIÓN

Cabe señalar que se considera contrato abierto en virtud de la posibilidad, en el universo de equipos de bajas, siniestro, transferencias o ingresos de equipos que pierden garantía, por lo que el monto máximo, se encuentra en función de la capacidad de atender la posibilidad de mantenimiento de la(s) marca(s), el monto mínimo será considerado el 40% del monto máximo.

3.- SERVICIOS DE MANTENIMIENTO

Consiste en las acciones encaminadas a la conservación, mantenimiento y en su caso reparación de los equipos médicos, con base en los procedimientos, rutinas y suministro de refacciones nuevas y originales propias de cada equipo y que resulten necesarios para su funcionamiento óptimo, continuo e ininterrumpido, sin costo adicional para el Instituto.

3.1.- Servicios de Mantenimiento Preventivo

El servicio de mantenimiento preventivo consiste en las acciones encaminadas al mantenimiento y conservación de los equipos de conformidad con los manuales del fabricante, con la finalidad de mantenerlos en condiciones óptimas de operación, así como la prevención de fallas en su funcionamiento. Los mantenimientos se realizarán de acuerdo a la programación (calendario) determinado.

00040

Página 2 de 18

IMPRESOS
CONTRATOS



El rango máximo de ejecución del servicio de mantenimiento preventivo es de 3 (tres) días hábiles por cada equipo de acuerdo al programa de mantenimiento (calendario).

3.2.- Servicios de Mantenimiento Correctivo

El mantenimiento correctivo tiene por objeto la eliminación de fallas y/o daños que por su operación presenten los equipos, mismo que deberá efectuarse cuantas veces sea necesario, sin costo adicional para el Instituto, a través del reporte de servicio que realice el Jefe de Conservación de Unidad, el Jefe de Departamento de Conservación y Servicios Generales, el Jefe de Servicios Administrativos o el Director Administrativo, con el objeto de dejar el equipo en condiciones óptimas de funcionamiento, de conformidad con los manuales del fabricante.

El lapso máximo de atención a un mantenimiento correctivo será de hasta 24 horas en la Ciudad de México y Área Metropolitana y hasta 48 horas al interior de la República Mexicana, contadas a partir de la hora de reporte de falla del equipo, misma que realizará el Jefe de Conservación de Unidad, el Jefe de Departamento de Conservación y Servicios Generales, el Jefe de Servicios Administrativos o el Director Administrativo, al centro de servicio del proveedor autorizado.

El rango máximo de ejecución del servicio de mantenimiento correctivo de 3 (tres) días hábiles para cada uno de los equipos médicos.

Por parte del Instituto, serán auxiliares en la administración del contrato, el Jefe de Conservación de Unidad en Delegación, el Jefe de Oficina de Conservación en UMAE y el Jefe de Departamento de Conservación y Servicios Generales en Delegaciones y UMAE realizando, de manera enunciativa más no limitativa, las siguientes acciones:

Jefe de Conservación de Unidad en Delegación y Jefe de Oficina de Conservación en UMAE:

a) Previo a cualquier mantenimiento, deberá verificar que los equipos cuenten con los reactivos, accesorios, consumibles, etc., adecuados y necesarios para su operación y registrarlo en la bitácora de servicio.

b) Previo a un mantenimiento preventivo, verificar que el equipo se encuentre funcionando y en operación, y registrarlo en la bitácora de servicio.

c) En caso de que previo al mantenimiento preventivo, un equipo no se encuentre funcionando por siniestro deberá suspenderlo, y proceder a gestionar las acciones que correspondan para la puesta en operación del equipo, toda vez que quedará bajo su responsabilidad dicha gestión, asentándolo en bitácora del equipo e informarlo con oportunidad (máximo 3 días hábiles posteriores) al Administrador del Contrato. Asimismo, deberá notificarle cuando el equipo haya sido restituido en su operación (máximo 3 días hábiles posteriores).

d) Elaborar un reporte mensual sobre la funcionalidad de los equipos bajo su responsabilidad.

ANEXOS
DIVISION DE CONTRATOS
Página 5 de 18

00041

ESTADO DE GUERRERO
SECRETARÍA DE SALUD
COORDINACIÓN DE CONSERVACIÓN Y SERVICIOS GENERALES



e) Verificar que los mantenimientos preventivos se realicen conforme al calendario programado, rutina y demás especificaciones establecidas en el contrato.

f) Solicitar la atención de mantenimientos correctivos a la proveeduría y supervisar su atención conforme a los plazos establecidos y recibir el equipo en funcionamiento óptimo a entera satisfacción del Instituto.

g) Realizar recorridos periódicamente para verificar la funcionalidad y operación de los equipos, asentándolo en bitácora y en el informe mensual que enviará al Jefe de Departamento de Conservación y Servicios Generales, y en caso de detectar anomalías realizar las gestiones que correspondan para el correcto funcionamiento de los equipos.

h) Verificar el correcto requisitado de la documentación inherente a cada mantenimiento presentada por el prestador del servicio y que se establece en el contrato para efectos de pago

i) Entregará mensualmente al Jefe de Departamento de Conservación y Servicios Generales en Delegación y/o UMAE, informe de los mantenimientos preventivos y correctivos del ámbito de su competencia, indicando en su caso las penas convencionales aplicables y el estado de funcionalidad de los equipos. Así mismo, deberán remitir copia de las bitácoras de servicio de los equipos.

j) En caso de anomalías en la ejecución de los servicios o faltantes de piezas, se deberá levantar una acta circunstanciada que firmará el Prestador del Servicio, el Jefe de Conservación de Unidad y/o Jefe de Oficina de Conservación en UMAE y el Usuario del Equipo, asimismo se registrará en la bitácora del equipo las causas de las irregularidades, y se reprogramará la fecha de la recepción del servicio de mantenimiento y se informará al administrador del contrato de estos hechos.

Jefe de Departamento de Conservación y Servicios Generales en Delegaciones y UMAE:

a) Supervisar el cumplimiento de las actividades encomendadas al Jefe de Conservación de Unidad y/o Jefe de Oficina de Conservación, en su calidad de auxiliar del administrador del contrato.

b) Integrar los informes mensuales de cada uno de los Jefes de Conservación de Unidad y dar seguimiento a la problemática de funcionamiento de los equipos.

c) Entregar trimestralmente al Administrador del Contrato, informe de los incumplimientos en los mantenimientos preventivos y correctivos del ámbito de su competencia, indicando en su caso las penas convencionales aplicables, asimismo deberá especificar si existen equipos fuera de funcionamiento acompañado de las justificaciones y documentación soporte correspondiente. En el entendido de que los equipos que no se reporten al Administrador del Contrato, se encuentran en óptimas condiciones de funcionamiento y quedará bajo responsabilidad del Jefe de Departamento de Conservación y Servicios Generales la veracidad de la información.

d) Entregar al Administrador del Contrato, informe de las penalizaciones y de las sanciones identificadas por incumplimiento a lo establecido en el contrato, en un plazo máximo de los primeros 10 días del siguiente mes a la prestación del servicio.

ANEXOS
DIVISION DE CONTRATOS
Página 16 de 25
00042



Los mantenimientos preventivos y correctivos se deberán realizar dentro de la Unidad Médica y en los espacios donde se encuentren ubicados los equipos, solo en casos plenamente justificados y autorizados por el Jefe de Conservación de Unidad, el Prestador del Servicio, podrá retirar el equipo para su reparación fuera de la unidad médica, debiendo dejar un equipo de respaldo de iguales o mayores características y capacidades en tanto se realizan los trabajos de mantenimiento preventivo y/o correctivo de acuerdo a los tiempos establecidos y sin costo adicional para el Instituto.

El Prestador del Servicio deberá asegurarse que el mantenimiento preventivo y/o correctivo, se realice de conformidad con el manual del fabricante, así como de las normas de seguridad y/o calidad aplicables en materia de estos servicios.

En caso de que el fabricante del equipo disponga de medidas de seguridad, o de cualquier otra naturaleza, o bien actualice el software, que aplique a equipos, modelos y marcas incluidas en este universo de equipos, es responsabilidad del proveedor ejecutar dichas medidas, sin costo adicional para el Instituto, además de informar al usuario del equipo y al Jefe de Conservación de Unidad.

El Prestador del Servicio será el único responsable por el atraso en la prestación de los servicios conforme a los periodos establecidos para la atención de mantenimientos preventivos y solución de reportes de mantenimientos correctivos, por lo que el Instituto aplicará las penas convencionales o deductivas que correspondan.

4.- SUMINISTRO DE REFACCIONES DE ALTA ESPECIALIDAD

Estas deben ser nuevas y originales, mismas que el Jefe de Conservación de Unidad del Instituto, verificará y hará constar en el reporte del servicio ejecutado.

Si durante el mantenimiento correctivo, el prestador del servicio detecta la necesidad de cambiar refacciones de alta especialidad informará a la Jefatura de Conservación de la Unidad Médica y se realizará lo siguiente:

- 1.- Se interrumpe el plazo del mantenimiento correctivo, haciendo la anotación en la bitácora, donde se debe proporcionar número de reporte, nombre y cargo de quien recibe el reporte.
- 2.- El suministro de refacciones de alta especialidad, se realizará en un plazo no mayor de 3 (tres) días hábiles, a partir de la detección de la necesidad de suministro, para continuar con la reparación, considerando que el equipo debe estar en condiciones óptimas de funcionamiento.

ANEXOS
DIVISION DE CONTRATOS



5.- PLAZO, LUGAR Y CONDICIONES DE LA PRESTACIÓN DEL SERVICIO

La vigencia de la prestación del servicio será a partir del primer día natural después de la notificación de la adjudicación y hasta el 29 de Febrero del año 2020.

Toda vez que para llevar a cabo el servicio en comento, es indispensable contar con derechos exclusivos, aquellos proveedores que no presentan carta de exclusividad vigente hasta el 29 de febrero del 2020, el periodo para su contratación será hasta el periodo que cubra dicha carta de exclusividad.

El proveedor, se compromete a prestar los servicios objeto del presente procedimiento de contratación cuyas características, alcances, especificaciones, cantidades y demás condiciones se describen en el Anexo Técnico.

Los servicios de mantenimiento preventivo o correctivo al equipo médico, se deberá realizar en la Unidad Médica correspondiente, teniendo en consideración el estado de la República de que se trate, delegación y localidad.

En el supuesto de que la prestación del servicio de mantenimiento preventivo y/o correctivo, se requiera realizar fuera de la Unidad Médica, la transportación de los bienes, las maniobras de carga y descarga o envío vía paquetería, así como el aseguramiento de los equipos hasta que sean recibidos de conformidad por el Instituto, es a cargo del prestador del servicio y sin costo adicional, debiendo dejar un equipo de respaldo de iguales o mayores características y capacidades en tanto de realizar los trabajos de mantenimiento preventivo y correctivo de acuerdo a los tiempos establecidos y sin costo adicional para el Instituto.

Cabe resaltar que mientras no se cumpla con las condiciones de la prestación del servicio establecidas, no se dará por aceptado el servicio.

El proveedor se obliga a responder por su cuenta y riesgo de los daños y/o perjuicios que por inobservancia o negligencia de su parte, llegué a causar para el Instituto y/o a terceros.

6.- UNIVERSO DE EQUIPOS

Será obligación del Jefe de Departamento de Conservación y Servicios Generales, notificar el procedimiento de contratación a los Jefes Conservación de Unidad, así como entregar copia de los contratos celebrado, a fin de que se fortalezcan las responsabilidades en el servicio y se verifique el universo de los equipos contratados.

El Jefe de Conservación de Unidad en Delegación y Jefe de Oficina de Conservación en SMAE deberán informar al Jefe de Departamento de Conservación y Servicios Generales en Delegación y SMAE y estos deberán comunicar por medio electrónico y por escrito al Administrador del Contrato, cualquier modificación



(alta, baja o transferencia) al universo de equipos contratado, anexando la documentación que soporte dicha modificación.

El Jefe de Conservación de Unidad deberá hacer oportunamente del conocimiento al Administrador del Contrato toda modificación al universo de equipos con el propósito de optimizar recursos y dar cabal cumplimiento a lo estipulado en el contrato de servicios.

Deberá existir un expediente único por equipo en cada unidad que contendrá: los datos integrados en el contrato, ordenes de servicio, bitácora, archivo fotográfico por cada mantenimiento preventivo o correctivo realizado, adjuntando fotografías del proceso antes, durante y al término de cada servicio (6 fotografías mínimo), y demás documentación generada en la prestación de los servicios que formaran parte del historial de los equipos, mismo que quedará en resguardo de la unidad médica y deberá remitir copia al Administrador del Contrato a la entrega de la documentación comprobatoria del mantenimiento preventivo, mismo que a su vez podrá ser requerido en cualquier momento por la División de Conservación.

El Administrador del Contrato, pondrá a disposición ~~vía intranet~~ los contratos celebrados formalizados, así como el fallo del procedimiento de contratación para los Jefes de Departamento de Conservación y Servicios Generales, quienes serán responsables de enviarlos a los Jefes Conservación de Unidad, a fin de que se conozcan las responsabilidades en su carácter de auxiliares en la administración del contrato y se verifiquen el universo de los equipos contratados.

7.- RECEPCIÓN DE LOS SERVICIOS

La recepción de los servicios de mantenimiento preventivo o correctivo será avalada por el Jefe de Conservación de Unidad o Residente de Conservación o Subjefe de Conservación de Unidad o Subresidente de Conservación o Jefe de Departamento de Conservación y Servicios Generales o Jefe de Oficina de Conservación en las Delegaciones, UMAE o Unidad Médica correspondiente, en el caso de ausencia por algún motivo justificado se podrá considerar autorizado para la recepción de los servicios a: Director Médico o Subdirector Médico o Director o Subdirector Administrativo o Administrador, lo anterior de conformidad con los organogramas de las Unidades Médicas de 1, 2 y 3er nivel de atención médica, para lo cual se requiere nombre, cargo, firma y matrícula.

Para todos funcionarios anteriores es indispensable especificar: Nombre, cargo, matrícula, fecha y firma en la orden de servicio. Se deberá firmar el mismo día en que se concluyó el servicio de mantenimiento, siempre y cuando se entregue a entera satisfacción del Instituto y de acuerdo al diseño original del equipo, entregando una copia en la Jefatura de Conservación.

8.- ORDEN DE SERVICIO

Es el documento que se requisita para documentar la realización del mantenimiento preventivo y mantenimiento correctivo así como los suministros de refacciones de alta especialidad.

Cabe hacer notar que se deberán documentar todas las órdenes de servicio debidamente requisitadas ya sean mantenimientos preventivos o mantenimientos correctivos durante la vigencia del contrato.

ANEXOS
DIVISION DE CONTRATOS

00045



La elaboración de la orden de servicio quedará bajo la responsabilidad del prestador del servicio y deberá llenarse en la unidad en donde se realizó el mantenimiento, debiendo contener:

- Número del contrato (en su defecto número de adjudicación).
- Nombre completo del técnico asignado por el prestador del servicio.
- El tipo de mantenimiento (Preventivo o Correctivo).
- Para el caso de mantenimientos preventivos, se deberá especificar el mantenimiento de que se trata (primero, segundo, etc.).
- Señalar textualmente de ser el caso, que el equipo queda operativamente apto, para realizar el trabajo para lo que fue diseñado así como el porcentaje al que queda operando el equipo.
- El Kit de mantenimiento utilizado y cada una de las refacciones utilizadas con sus respectivos números de parte y números de serie.
- La orden de servicio deberá contener el Sello de la Unidad Médica en la que se llevó a cabo el mantenimiento, este debe especificar claramente el nombre y número de la Unidad Médica.
- Clave Presupuestal de la Unidad Médica.
- Nombre completo, cargo, fecha, matrícula y firma autógrafa del personal facultado para la recepción de los servicios: Jefe de Conservación de Unidad o Residente de Conservación o Subjefe de Conservación de Unidad o Subresidente de Conservación o Jefe de Departamento de Conservación y Servicios Generales o Jefe de Oficina de Conservación en las Delegaciones, UMAE o Unidad Médica correspondiente, en el caso de ausencia por algún motivo justificado se podrá considerar autorizado para la recepción de los servicios a: Director Médico o Subdirector Médico o Director o Subdirector Administrativo o Administrador, lo anterior de conformidad con los organogramas de las Unidades Médicas de 1°, 2° y 3er nivel de atención médica.

El Prestador del servicio deberá elaborar una orden de servicio por cada visita de mantenimiento preventivo y correctivo que realice, aun y cuando se encuentre con los siguientes supuestos, mismos que deberá expresar en dicho documento:

- No se localice el equipo en la unidad médica.
- Se hayan dado de baja los bienes.
- Se encuentren resguardados los bienes.
- Los equipos se encuentren fuera de servicio por falta de consumibles, reactivos o accesorios.
- Los equipos se encuentren dañados debido a mala operación o vandalismo.
- Los equipos se encuentren con reporte de siniestro.
- Cuando las áreas se encuentren en remodelación y por ello los bienes en resguardo.
- Los bienes no coincidan con los datos indicados en el contrato: marca, modelo, serie y número de inventario.
- Los equipos se encuentren en uso por paciente.

En dichos casos, no procederá a pago el mantenimiento preventivo, sin embargo deberá quedar asentado en orden de servicio y en la bitácora para efectos de la administración del contrato.

ANEXOS
DIVISION DE CONTRATOS
Página 18

00046



Será responsabilidad del Jefe de Conservación de Unidad en Delegación y Jefe de Oficina de Conservación en UMAE reportar dichos casos al Jefe de Departamento de Conservación y Servicios Generales en Delegación y UMAE (en su reporte mensual) y este último al administrador del contrato (en su reporte trimestral), a fin de que se realicen las gestiones administrativas que correspondan.

El prestador del servicio deberá asegurar el correcto requisitado de las ordenes de servicio, así como de toda la información inherente para efectos de pago, previo a entregarla al Administrador del Contrato, caso contrario no procederán para pago la documentación presentada.

9.- MECANISMOS DE COMPROBACIÓN, SUPERVISIÓN Y VERIFICACIÓN DE LA REALIZACIÓN DE LOS SERVICIOS CONTRATADOS

El proveedor se compromete a llevar las acciones administrativas siguientes:

1. Registrar cada servicio (al inicio y término del mismo) en la bitácora de servicio de la Jefatura de Conservación de cada Unidad Médica de que se trate, dicha bitácora es proporcionada por el proveedor en cada unidad médica.
2. Elaborar y firmar la orden de servicio al término de cada mantenimiento preventivo o correctivo de cada equipo, especificando fecha de recepción de los servicios.
3. Cuando se instale refacciones de alta especialidad, se debe especificar en la orden de servicio de mantenimiento correctivo correspondiente.
4. Hacer entrega a la Jefatura de Conservación de la unidad médica las refacciones dañadas o inservibles, exceptuando las refacciones a cambio.

10.- PARTES Y REFACCIONES

A partir del inicio del servicio de mantenimiento y durante la vigencia del contrato el prestador del servicio se asegurará que:

- Contará y suministrará todas las partes, elementos, componentes y refacciones que se requieran, para garantizar la adecuada operación y funcionamiento de los bienes del instituto.
- Que las partes, elementos, componentes y refacciones sean nuevas y originales, estén libres de vicios ocultos y defectos en materiales o manufactura, por lo que garantizan su duración, resistencia y óptimo funcionamiento, de lo contrario se obliga a responder limitadamente de cualquier sustitución o cambio de estas.
- El prestador del servicio está obligado a mostrar al jefe de conservación de la unidad el kit de refacciones que se utilizan en el servicio de mantenimiento preventivo antes de la apertura de su empaque original, sellado de origen y deberán contener los números de parte que le otorga el fabricante, a fin de que se verifique su contenido. Cabe señalar que dicha acción se deberá especificar en la orden de servicio.
- En los mantenimientos, el prestador del servicio está obligado a instalar las refacciones nuevas y originales, para lo cual deberá mostrar al jefe de conservación de unidad previo a su instalación, en empaque original sellado, el cual deberá contener los números de parte y números de serie (en su

[Handwritten signature]



caso) que les otorga el fabricante. Cabe señalar que dicha acción se deberá especificar en la orden de servicio.

- El proveedor colocará en los equipos sellos o etiquetas que identifiquen el mantenimiento realizado.

Todas las refacciones dañadas que se hayan sustituido, deberán entregarse al jefe de conservación de unidad, excepto las que sean consideradas como tóxicas, no importando cantidad y tamaño; debiendo anotar en la bitácora del equipo, la descripción de las refacciones retiradas y números de serie.

El Instituto hará revisiones aleatorias de los documentos que certifiquen que las refacciones son nuevas y originales, por lo que el responsable de conservación de la unidad deberá resguardar las refacciones hasta por un periodo de tres meses, seguido a esto se llevará a cabo la baja y enajenación correspondiente.

11.- BITACORA DE SERVICIO

Se deberá tener una bitácora por proveedor para los bienes institucionales ubicados en las Unidades Médicas y no medicas del Instituto, misma en la que se deberá registrar: número de contrato, proveedor adjudicado, responsables de los servicios, relación de equipos (nombre, marca, modelo, número de serie y de inventario del equipo, ubicación), costo de mantenimiento de los equipos, programa de mantenimiento, rutinas de mantenimiento, directorio del personal para atención de los servicios, responsables de la recepción de los servicios por parte del Instituto (nombre, cargo, matrícula), además deberá contener el sello de la unidad (sello fechador y sello de la clave presupuestal), una vez finalizados los servicios se deberá firmar la recepción de los trabajos siempre y cuando se entreguen a entera satisfacción y de acuerdo al diseño original del equipo. Se deberá precisar claramente la apertura y cierre de la bitácora.

En esta bitácora el prestador del servicio registrará las incidencias que presenten los equipos objeto de atención antes de ser intervenido; el tipo de servicio a realizar, las acciones ejecutadas para la reparación del mismo; además describirá el kit de mantenimiento utilizado y cada una de las refacciones utilizadas con sus respectivos números de parte y de serie.

12.- SUPERVISIÓN DE LOS SERVICIOS

El Instituto mediante su área Administradora del contrato, supervisará en cualquier momento y en cada etapa, cada uno de los servicios señalados en los párrafos anteriores y posteriores de este Anexo, lo anterior con sustento en el numeral 5.3.17 de las Políticas Bases y Lineamientos en Materia de Adquisiciones Arrendamientos y Servicios del Sector Público que a la letra dice: "Los responsables de verificar el cumplimiento de las obligaciones contractuales, como son la prestación de los servicios o la entrega de los bienes o supervisar el cálculo de deducciones y penas convencionales entre otros".

13.- ESCRITO DE GARANTÍA DE LA PRESTACIÓN DE LOS SERVICIOS

El proveedor deberá entregar escrito en el que manifieste, bajo protesta de decir verdad, que se obliga a prestar al Instituto, los servicios de mantenimiento preventivo y correctivo con suministro de refacciones de alta especialidad a los equipos médicos adjudicados y en las unidades médicas donde se encuentren,

AVENOS
DIVISION DE CONTRATOS
00048
Página 10 de 18



conforme a lo establecido en el contrato y sus Anexo Técnico y Términos y Condiciones, garantizando cobertura en lo siguiente:

- Corregir las fallas que se detecten en los equipos médicos propiedad del Instituto.
- Garantizar el correcto funcionamiento de los equipos médicos.
- Diagnóstico de incidencias, cuando el personal del Instituto no tenga los fundamentos técnicos necesarios para dictaminar razones de fallas técnicas

Asesoría técnica y operativa: el proveedor en la fecha y en la unidad médica en que tenga que prestar el mantenimiento preventivo o correctivo, se obliga sin costo para el Instituto a capacitar y asesorar al personal institucional técnico y operativo encargado de los equipos médicos objeto de servicio, en el manejo adecuado y óptimo de los equipos.

Los proveedores, deberán entregar el escrito de garantía de la prestación de los servicios al administrador de los contratos, máximo 10 días hábiles posteriores a la firma del contrato.

14.- FORMA DE PAGO

El Instituto realizará el pago de los servicios calendarizados realizados en el mes inmediato anterior.

Una vez realizados los servicios, consolidada y requisitada correctamente la documentación para pago, deberán contar con la autorización y validación del Administrador de Contrato.

Para la validación del trámite de pago, será obligación del Prestador del servicio asegurarse de que los documentos solicitados en este numeral se encuentren debidamente requisitados, caso contrario no procederá para pago los servicios presentados.

Asimismo, el prestador del servicio se obliga a presentar en máximo 20 días posteriores a la prestación del servicio de mantenimiento, la documentación correspondiente para pago al administrador del contrato.

Una vez realizados los servicios, deberán contar con la autorización y validación que para tal efecto realice el Titular de la División de Conservación en su carácter de Administrador de Contrato y Área Técnica.

El pago es a través de Nivel Central en la División de Trámite y Erogaciones, dentro de los 15 (quince) días naturales posteriores a la entrega de la factura correspondiente y documentación comprobatoria que acredite la entrega de los servicios, para estos efectos el proveedor debe entregar en la División de Trámite y Erogaciones del Instituto, sita en la calle de Tiburcio Montiel No. 15 Col. San Miguel Chapultepec, Delegación: Miguel Hidalgo, C.P. 16850, Ciudad de México, México, en días y horas hábiles, quedando obligado el proveedor, a entregar previamente su factura, que certifique la entrega de los servicios a satisfacción del Instituto, en la División de Conservación, los siguientes documentos:

1. Original y copia de las Órdenes de Servicio de cada mantenimiento preventivo realizado y recibido de conformidad, debidamente requisitados.

ANEXOS
DIVISIÓN DE CONTRATOS
00049
Página 11 de 18



2. Original y copia del comprobante fiscal digital (factura) en el esquema de facturación electrónica, con las especificaciones normadas por el SAT, a nombre del Instituto Mexicano del Seguro Social, con Registro Federal de Contribuyentes (R.F.C.) IMS-421231-145, domicilio en Avenida Paseo de la Reforma Número 476, Colonia Juárez Delegación Cuauhtémoc. Código Postal 06600, en México, Ciudad de México, en la que se indiquen los servicios prestados, número de proveedor, número de contrato, número de fianza y denominación social de la afianzadora, que amparan dichos servicios, a entera satisfacción del Instituto.

Para la validación de dichos comprobantes el Proveedor deberá cargar en Internet, a través del Portal de Servicios a Proveedores de la página del Instituto el archivo en formato XML, la validez de los mismos será determinada durante la carga y únicamente los comprobantes validados serán procedentes para pago.

3. Original y copia de nota de crédito a favor del Instituto Mexicano del Seguro Social por el importe de la sanción en caso de que aplique.
4. Durante la vigencia del contrato, el proveedor queda obligado a entregar al Instituto, junto con cada factura de cobro, la "Opinión del cumplimiento de Obligaciones en materia de seguridad social", vigente y positiva.

El Instituto se obliga a pagar al proveedor, la cantidad señalada en su factura en pesos mexicanos, de la siguiente forma:

- a) El proveedor se obliga a facturar al término de los servicios de mantenimiento preventivos, de acuerdo a la programación establecida en el calendario de mantenimiento.
- b) El pago se realiza 20 (quince) días después de la recepción de la documentación que acredite el pago, en la División de Trámites y Ejecuciones.
- c) Se realiza el pago que ampara(n) dicho(s) servicio(s), mediante transferencia electrónica de fondos, a través del esquema electrónico intrabancario a menos que el proveedor acredite en forma fehaciente la imposibilidad para ello.

El proveedor debe aceptar que su pago se efectúe a través de transferencia electrónica obligándose para tal efecto a proporcionar en su oportunidad, número de cuenta, número de CLABE, Banco, Sucursal a su nombre.

El pago se deposita en la fecha programada de pago, si la cuenta bancaria del proveedor está contratada con Banamex, S.A., HSBC, S.A, Banorte S.A., Santander, S.A. o Scotiabank Inbada, S.A., si la cuenta pertenece a un banco distinto a los mencionados, la instrucción de pago en la fecha programada, y su aplicación se lleva a cabo el día hábil siguiente, de acuerdo con lo establecido por el Centro de Compensación Bancaria (CECOBAN).

Anexo a la solicitud de pago electrónico (intrabancario e Interbancario) el proveedor, debe presentar original y copia de la cedula del Registro Federal de Contribuyentes, Poder Notarial e identificación oficial del representante legal; los originales se solicitan únicamente para cotejar los datos y son devueltos al término de su cotejo.

ANEXOS
DIVISION DE CONTRATOS
12 de 18
00050



Así mismo, el Instituto acepta que el proveedor, en el supuesto que tenga cuentas líquidas y exigibles a su cargo, aplicarias contra los adeudos que, en su caso, tuviera por concepto de cuotas obrero patronales, conforme a lo previsto en el Artículo 40 B de la ley del Seguro Social.

En caso que el proveedor celebre contrato de cesión de derechos de cobro, debe notificar al Instituto, con un mínimo de 05 (cinco) días naturales anteriores a la fecha de pago programada, entregando invariablemente una copia de los contra-recibos, cuyo importe se cede, además de los documentos sustantivos de dicha cesión, de igual forma los que celebren contrato de cesión de derechos de cobro a través de factoraje financiero conforme al Programa de Cadenas Productivas de Nacional Financiera, SNC, Institución de Banco de Desarrollo.

En caso de que la factura presente errores o deficiencias, estos se hacen saber al proveedor dentro del término estipulado para ello, y el plazo de pago se ajusta en términos del artículo 90 del Reglamento de la Ley de Adquisiciones, Arrendamientos y Servicios del Sector Público.

El pago de la prestación del servicio, queda condicionado, proporcionalmente, al pago que se debe efectuar por concepto de penas convencionales por atraso.

1. El pago se realiza mediante transferencia electrónica de fondos, a través del esquema electrónico intrabancario que el Instituto tiene en operación, a menos que el proveedor adjudicado acredite en forma fehaciente la imposibilidad para ello, para lo cual se inserta en los contratos lo siguiente, "EL PROVEEDOR" acepta que "EL INSTITUTO" le efectúa el pago a través de transferencia electrónica, para tal efecto proporcionará la cuenta número _____ Clabe _____ del Banco _____ Sucursal _____ a nombre de (el proveedor)

15.- VIGENCIA DEL SERVICIO

- La vigencia de la prestación del servicio será a partir del primer día natural después de la notificación de la adjudicación y hasta el 29 de febrero del año 2020.
- La vigencia del contrato será a partir de la fecha de formalización del contrato y hasta el 29 de febrero del 2020.

16.- PROHIBICIÓN DE CESIÓN DE DERECHOS Y OBLIGACIONES

El proveedor adjudicado se obliga a no ceder en forma parcial ni total, a favor de cualquier otra persona física o moral, los derechos y obligaciones que se deriven de este procedimiento de contratación.

17.- RESPONSABILIDAD

El proveedor se obliga a responder por su cuenta y riesgo de los daños y/o perjuicios que por inobservancia o negligencia de su parte, lleguen a causar al Instituto y/o a terceros, con motivo de las obligaciones que sean pactadas en este procedimiento de adjudicación de contrato, de conformidad con lo establecido en el artículo 53 de la Ley de Adquisiciones, Arrendamientos y Servicios del Sector Público.

ANEXOS
DIVISION DE CONTRATOS

[Handwritten signature]



18.- PATENTES Y/O MARCAS

El proveedor se obliga para con el Instituto, a responder por los daños y/o perjuicios que pueda causarle a este y/o a terceros, si con motivo de la prestación del servicio viola derechos de autor, de patentes y/o marcas u otros derechos reservados a nivel Nacional o Internacional.

Por lo anterior, el proveedor manifiesta por escrito, no encontrarse en ninguno de los supuestos de infracción a la Ley Federal de Derechos de Autor, ni a la Ley de Propiedad Industrial.

En caso de que sobreviniera alguna reclamación en contra del Instituto por cualquiera de las causas antes mencionadas, la única obligación de este es, la de dar aviso en el domicilio manifestado por el proveedor, para que esté lleve a cabo, las acciones necesarias que garanticen la liberación del Instituto de cualquier controversia o responsabilidad administrativa, de carácter civil, mercantil o penal que en su caso se ocasione.

19.- GARANTIA DE CUMPLIMIENTO

El proveedor, entregará dentro de un plazo de diez días naturales a partir de la firma de algún instrumento contractual, una garantía de cumplimiento de todas y cada una de las obligaciones a su cargo derivadas de ese instrumento en comento, mediante fianza expedida por compañía autorizada en los términos de la Ley Federal de Instituciones de Fianzas, y a favor del Instituto Mexicano del Seguro Social por un monto equivalente al 10 % (diez por ciento) sobre el importe máximo señalada en el instrumento contractual, en moneda nacional, sin considerar el impuesto al Valor Agregado (IVA).

El proveedor queda obligado a entregar al Instituto la póliza de fianza apeándose al formato que se integrara al Instrumento arriba señalado.

Dicha póliza de garantía de cumplimiento se libera de forma inmediata, cuando el Instituto otorgue autorización por escrito, para que el proveedor pueda solicitar a la afianzadora correspondiente la cancelación de la fianza en comento, lo anterior, siempre y cuando esta última, demuestre haber cumplido con la totalidad de las obligaciones adquiridas.

20.- PENAS CONVENCIONALES POR ATRASO EN LA PRESTACIÓN DEL SERVICIO

El Instituto aplicará pena convencional equivalente al 2.5% del valor del costo de mantenimiento, por cada día de atraso en la prestación del servicio considerando mantenimiento preventivo y mantenimiento correctivo cuando:

- A. Se exceda el tiempo máximo de ejecución de los servicios de mantenimiento preventivo 3 (tres) días hábiles continuos.
- B. Se exceda el tiempo máximo de ejecución de los servicios de mantenimiento correctivo 5 (cinco) días hábiles continuos.
- C. Se exceda el tiempo máximo de programación y ejecución de los servicios de mantenimiento preventivo conforme al programa de mantenimiento (1 semana).

[Handwritten signature and stamp]



D. Se exceda el tiempo máximo de suministro de refacciones de alta especialidad de los servicios de mantenimiento correctivo 3 (tres) días hábiles.

La pena convencional se calculara de acuerdo a los siguientes términos y condiciones expresados en la fórmula que se detalla a continuación:

$$Pca = \%d \times nda \times vspa$$

Dónde:

Pca = pena convencional aplicable.

%d = porcentaje de penalización 2.5% por cada día de atraso.

nda = número de días de atraso.

vspa = valor del servicio de mantenimiento prestado con atraso, sin IVA. La suma de penalizaciones juntas o separadas no podrá exceder el valor de la garantía de cumplimiento, solicitada en este anexo.

El proveedor a su vez, autoriza al Instituto a descontar las cantidades que resulten de aplicar la pena convencional, sobre los pagos que debiera cuantificar.

Para el supuesto de que los mantenimientos programados no pudieran llevarse a cabo por causas atribuibles a la disponibilidad de los equipos, se deberá reprogramar (antes o después de la fecha programada) y fijar una nueva fecha del servicio, especificando la semana de reprogramación del servicio, el Jefe de Conservación de Unidad en Delegación y Jefe de Oficina de Conservación en UMAE deberán hacerle de conocimiento al proveedor por medio de escrito (oficio y/o carta y/o orden de servicio) donde se indique la unidad médica, datos del equipo, las razones de la reprogramación y las firmas de los responsables autorizados (Conservación), lo anterior para que se lleve a cabo el servicio referido en la nueva fecha, mismo que deberá quedar asentado en la bitácora correspondiente; si el proveedor no da atención al servicio requerido en la semana reprogramada, el Instituto aplicará pena convencional por cada día de atraso en la prestación del servicio.

21.- DEDUCTIVAS

En términos de lo dispuesto en el Artículo 53 bis de la Ley de Adquisiciones, Arrendamientos y Servicios del Sector Público (LAASSP) y Artículo 97 del Reglamento de Ley de Adquisiciones, Arrendamientos y Servicios del Sector Público (RLAASSP) se aplicaran deductivas conforme a:

- A. En función de los servicios prestados de manera parcial, deficiente o carezcan de las condiciones solicitadas y no habiendo causa justificada, cabe señalar que la orden de servicio y rutina de mantenimiento serán los documentos mediante el cual se especificaran los servicios prestados de manera parcial, deficiente o que carezcan de las condiciones solicitadas, para el cual el proveedor se hará acreedor a una sanción equivalente al 5% del importe del servicio prestado de manera parcial o deficiente.

ANEXOS
DIVISION DE CONTRATOS

0.0.C.53

SECRETARÍA DE SALUD
DIRECCIÓN DE ADMINISTRACIÓN
UNIDAD DE ADMINISTRACIÓN
COORDINACIÓN DE CONSERVACIÓN Y SERVICIOS GENERALES



- B. Se exceda el tiempo de atención para mantenimiento correctivo ya sea de 24 hrs para el D.F. y área metropolitana o de 48 hrs para unidades en el interior de la república; para lo cual el proveedor se hará acreedor a una sanción equivalente al 2% del importe del costo de mantenimiento.
- C. Inadecuado requisitado de las órdenes de servicio. Por lo que hace a las órdenes de servicio, se aplicarán deductivas en los siguientes supuestos:

a. Inadecuado requisitado por errores básicos: son aquellos que no afectan la comprobación de la prestación del servicio:

1. Nombre de la Unidad Médica.
2. Nombre del Equipo.
3. Número de Serie.
4. Modelo.
5. Leyenda equipo funcionando.
6. Especificar mantenimiento preventivo (primero, segundo, etc.).
7. Cargo.
8. Matrícula.
9. Clave presupuestal.
10. Fecha (en sello o autógrafa).

De lo anterior, se aplicará un máximo del 1% del importe total de la factura, por concepto de la cuantificación de errores básicos en el inadecuado requisitado de documentos para pago, de acuerdo a las siguientes formulas:

El número total de errores se calculará considerando el total de órdenes de servicio entregadas, por los requisitos básicos:

$$\text{Total de Errores Posibles} = (\text{Número de Órdenes de Servicio}) * (10)$$

Por lo que se adjunta la siguiente tabla de penalización:

$$\% \text{Error} = \frac{\text{suma de número de errores en órdenes de servicio}}{\text{Total de Errores Posibles}} * 100$$

0-20%	0.20%
21-40%	0.40%
41-60%	0.60%
61-80%	0.80%
81-100%	1.00%

La deductiva correspondiente de la tabla anterior se correlacionará directamente con el % Error calculado, cabe mencionar que las órdenes de servicios si serán procedentes de pago.

ANEXOS
DIVISION DE CONTRATOS

00054



- b) El no presentar la documentación para efecto de pago en un máximo de 20 días naturales posteriores al término de cada mes de los servicios prestados en el mes inmediato anterior, será el presupuesto para la aplicación de una deductiva equivalente a 1% de la cuantificación de servicios calendarizados no entregados. Cabe señalar que dicha deductiva será calculada y aplicada cada mes hasta que se acredite la entrega total de la documentación correspondiente.
- c) Presentar órdenes de servicio con inadecuado requisitado de elementos que NO acreditan la prestación del servicio:
 - a. Firma de recepción del servicio (Jefe de Conservación de Unidad o Residente de Conservación o Subjefe de Conservación de Unidad o Subresidente de Conservación o Jefe de Departamento de Conservación y Servicios Generales o Jefe de Oficina de Conservación en las Delegaciones, UMAE o Unidad Médica correspondiente, en el caso de ausencia por algún motivo justificado se podrá considerar autorizado para la recepción de los servicios; a: Director Médico o Subdirector Médico o Director o Subdirector Administrativo o Administrador, lo anterior de conformidad con los organogramas de las Unidades Médicas de 1º, 2º y 3er nivel de atención médica, para lo cual se requiere nombre, cargo, firma y matricula.)
 - b. Nombre de quien recibe los servicios.
 - c. Sello de unidad médica.

Cabe señalar que dicha documentación no será procedente de pago y se aplicará una deductiva del 2% sobre el valor del servicio, por lo que se tendrá como servicio no documentado.

El proveedor a su vez, autoriza al Instituto a descontar las cantidades que resulten de aplicar las penas convencionales y deductivas en concepto, sobre los pagos que deba cubrir.

El Instituto por ningún motivo acepta la estipulación de penas convencionales, ni intereses moratorios a su cargo, de acuerdo a lo establecido en el Artículo 53 de la Ley de Adquisiciones, Arrendamientos y Servicios del Sector Público (LAASSP) y 96 en su último párrafo de su reglamento, donde se establece el dicho anterior.

22.- CAUSAS DE RESCISIÓN

Se puede rescindir administrativamente el contrato que sea producto del presente procedimiento, sin mayor responsabilidad para el Instituto y sin necesidad de resolución judicial, cuando el proveedor incurra en cualquiera de las causales que de manera enunciativa más no limitativa, se señala a continuación:

- Cuando no entregue la garantía de cumplimiento, dentro del término de 10 (diez) días naturales posteriores a la firma del contrato que derive de este procedimiento de Contratación de los Servicios de Mantenimiento Preventivo y Correctivo con Suministro de Refacciones de Alta Especialidad a Equipo Médico, en Unidades Médicas del ámbito nacional.

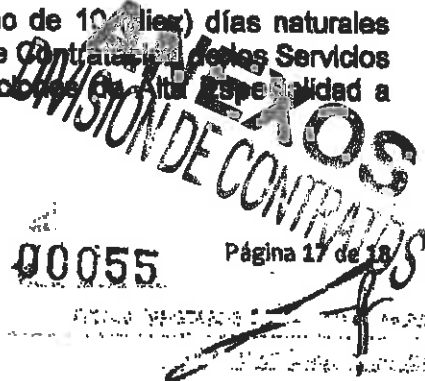
 00055
 Página 17 de 18



- Cuando incumpla parcial o totalmente, con cualquiera de las obligaciones establecidas en el contrato que derive de este procedimiento de contratación en comento y/o en sus anexos.
- Cuando se compruebe que haya entregado los servicios con alcances o características distintas a las pactadas.
- Cuando incurra en falta de veracidad total o parcial respecto a la información proporcionada para la celebración del presente procedimiento de contratación.
- Cuando de manera reiterativa y constante sea sancionado con penalizaciones sobre el mismo concepto de los servicios que proporciona y con ello se afecten sus intereses.
- Cuando las sanciones por penalizaciones superen el monto de la fianza.
- Cuando se sitúe en alguno de los supuestos previstos en el artículo 50 de la Ley de Adquisiciones, Arrendamientos y Servicios del Sector Público (LAASSP).

23.- ADMINISTRACIÓN DEL CONTRATO

ÁREA REQUIRENTE

Coordinación de Conservación y Servicios Generales

ADMINISTRADOR DEL CONTRATO

División de Conservación y Jefe del Área de Ingeniería, Tecnología y Equipo Médico

AUXILIAR DE ADMINISTRADOR DE CONTRATO

Jefe de Conservación de Unidad en Delegación, Jefe de Oficina de Conservación en UMAE, Jefe de Departamento de Conservación y Servicios Generales en Delegaciones y UMAE

ÁREA TÉCNICA

División de Conservación

Ing. Juan Robardo Ortiz Angéi
Jefe del Área de Ingeniería, Tecnología
y Equipo Médico
ADMINISTRADOR

Ing. Erika Evelyn Gutiérrez Flores
Titular de la División de Conservación
ADMINISTRADOR

ANEXOS
DIVISION DE CONTRATOS

00056

Página 18 de 18



**INSTITUTO MEXICANO DEL SEGURO SOCIAL
DIRECCIÓN DE ADMINISTRACIÓN
UNIDAD DE ADQUISICIONES E INFRAESTRUCTURA
COORDINACIÓN DE ADQUISICIÓN DE BIENES Y
CONTRATACIÓN DE SERVICIOS**

**Contrato No.
C7M0301**

ANEXO 3

**“PROPUESTA ECONÓMICA, CALENDARIO DE MANTENIMIENTO Y ACTA DE
ADJUDICACIÓN”**

ANEXOS
DIVISION DE CONTRATOS

EL PRESENTE ANEXO CONSTA DE 119 HOJAS INCLUYENDO ESTA CARÁTULA

INTENTO

+

Dräger Medical México, S.A. de C.V.; Av. Santa Fe 170 5-4-14; C.P. 01210

Date:
27.02.2017
Our ref
Phone
+ 52 55 5261 4062
Fax
+ 52 55 5261 4132
E-mail:
raquel.meza@draeger.com

INSTITUTO MEXICANO DEL SEGURO SOCIAL
DIRECCION DE ADMINISTRACIÓN
UNIDAD DE ADMINISTRACIÓN
COORDINACIÓN DE CONSERVACIÓN Y SERVICIOS
GENERALES
PRESENTE

Ciudad de México, 27 de Febrero de 2017

Por medio de la presente, sírvase encontrar en documento anexo, la PROPUESTA AL PROGRAMA DE MANTENIMIENTO PREVENTIVO Y CORRECTIVO 2017 – 2020 con suministro de refacciones de alta especialidad.

2017	Máximo	997	\$ 38,133,788.00	\$ 6,101,406.08	\$ 44,235,194.08
	Mínimo	389	\$ 15,296,030.00	\$ 2,447,364.80	\$ 17,743,394.80
2018	Máximo	997	\$ 39,101,941.00	\$ 6,256,310.56	\$ 45,358,251.56
	Mínimo	389	\$ 15,676,829.00	\$ 2,508,292.64	\$ 18,185,121.64
2019	Máximo	997	\$ 40,063,990.00	\$ 6,410,238.40	\$ 46,474,228.40
	Mínimo	389	\$ 16,055,423.00	\$ 2,568,867.68	\$ 18,624,290.68
Total 2017-2019	Máximo	997	\$ 117,299,719.00	\$ 18,787,955.04	\$ 136,087,674.04
	Mínimo	389	\$ 47,028,282.00	\$ 7,524,525.12	\$ 54,552,807.12

La propuesta para el mantenimiento preventivo y correctivo con suministro de refacciones, incluye lo siguiente:

- La vigencia será a partir de la adjudicación y hasta el 29 de Febrero del 2020.
- Los pagos serán cubiertos por mantenimientos realizados por mes vencido.
- Se realizarán 2 mantenimientos preventivos por año para todos los equipos.
- Incluye todos los mantenimientos correctivos necesarios para garantizar la perfecta operación de los equipos médicos, estos sin costo adicional para "El Instituto".
- Para los mantenimientos preventivos y correctivos, se suministrarán todas las refacciones necesarias para el correcto funcionamiento de los equipos, así como las refacciones de alta especialidad que se requieran en los equipos.
- Las rutinas de mantenimiento preventivos son realizadas con base a los manuales de servicio de cada equipo.
- Asesoría cuantas veces sea necesaria vía telefónica, directa con los Ing. de servicio y en el centro de atención telefónica, las 24 hrs.

ANEXOS
DIVISION DE CONTRATOS

- El tiempo de respuesta a reportes de mantenimiento correctivo, será de 24 horas en equipos locales y de 48 horas máximo en equipos foráneos, dicho tiempo aplicará cuando haya sido levantado el reporte, para lo cual se deberá proporcionar número de reporte y nombre de la persona que atendió.
- El tiempo para la ejecución del mantenimiento preventivo ó correctivo será de 3 días hábiles.
- Contamos con un stock de refacciones en nuestros almacenes, para hacer frente a cualquier mantenimiento correctivo.
- Se entrega calendario de la programación de los mantenimientos preventivos.
- Se proporcionará Capacitación al personal usuario cuando sea necesario y al personal técnico, para garantizar el adecuado funcionamiento de los equipos, cuando se realice el mantenimiento preventivo.
- Contamos con personal certificado, para la realización de mantenimientos preventivos y correctivos.
- Se cuenta con los instrumentos de medición, calibración y pruebas, necesarios para el correcto mantenimiento preventivo y correctivo.

Sin más por el momento reciba un cordial saludo

ATENTAMENTE

Ing. Alfredo Ávila Hernández
Representante Legal
Dräger Medical México, S.A. de C.V.

ANEXOS
DIVISION DE COMPRAS
00396

No.	DIRECCIÓN/UNIAE	LOCALIDAD	UNIDAD MÉDICA	EQUIPO	MARCA	MODELO	NO. DE SERIE	IMPORTE	IVA	TOTAL	No. DE SERVICIOS	COSTO POR SERVICIO	No. PROVEEDOR	EJERCICIO
2	AGUASCALIENTES	AGUASCALIENTES	HEZ No. 1	MAQUINA DE ANESTESIA	DRAGER	FABRUS GS	ARWHA-0109	\$ 66,947.00	\$ 10,711.52	\$ 77,658.52	2	\$ 38,829.26	12	2017
4	AGUASCALIENTES	AGUASCALIENTES	HEZ No. 1	VENTILADOR VOLUMETRICO	DRAGER	SAVINA	ASAL-0067	\$ 61,502.00	\$ 9,840.92	\$ 71,342.92	2	\$ 35,705.96	12	2017
6	AGUASCALIENTES	AGUASCALIENTES	HEZ No. 1	MONITOR DE ANESTESICOS	DRAGER	SOO	ARWHA-0039	\$ 12,038.00	\$ 1,926.08	\$ 13,964.08	2	\$ 6,982.04	12	2017
8	AGUASCALIENTES	AGUASCALIENTES	HEZ No. 2	VENTILADOR VOLUMETRICO	DRAGER	EMTA 4	ANP-0064	\$ 64,502.00	\$ 10,204.72	\$ 74,706.72	2	\$ 37,405.36	12	2017
10	AGUASCALIENTES	AGUASCALIENTES	HEZ No. 2	VENTILADOR VOLUMETRICO	DRAGER	SAVINA	ASAL-0056	\$ 61,502.00	\$ 9,840.92	\$ 71,342.92	2	\$ 35,705.96	12	2017
12	AGUASCALIENTES	AGUASCALIENTES	HEZ No. 2	VENTILADOR VOLUMETRICO	DRAGER	SAVINA	ASAL-0068	\$ 61,502.00	\$ 9,840.92	\$ 71,342.92	2	\$ 35,705.96	12	2017
14	AGUASCALIENTES	AGUASCALIENTES	HEZ No. 2	VENTILADOR VOLUMETRICO	DRAGER	SAVINA	ASAL-0071	\$ 61,502.00	\$ 9,840.92	\$ 71,342.92	2	\$ 35,705.96	12	2017
16	Baja California	MEXICALI	HGP No. 31	CUJNA DE CALOR RADIANTE	DRAGER	BABYHEIM 8010	ARPE-0013	\$ 20,558.00	\$ 2,989.28	\$ 23,547.28	2	\$ 11,773.64	12	2017
18	Baja California	MEXICALI	HGP No. 1	VENTILADOR VOLUMETRICO	DRAGER	SAVINA	ASAD-0256	\$ 61,502.00	\$ 9,840.92	\$ 71,342.92	2	\$ 35,705.96	12	2017
20	Baja California	TIJUANA	HGP No. 1	CUJNA DE CALOR RADIANTE	DRAGER	BABYHEIM 8010	AHJ-0021	\$ 19,556.00	\$ 2,989.28	\$ 22,545.28	2	\$ 11,272.64	12	2017
22	Baja California	TIJUANA	HGP No. 1	VENTILADOR VOLUMETRICO	DRAGER	BABYLOG 8000	ARJUE-0011	\$ 66,162.00	\$ 10,585.92	\$ 76,747.92	2	\$ 38,373.96	12	2017

DIVISION DE CONTRATOS
 MEXICOS

00397

46	BAA CALIFORNIA SUR	LA PAZ	HEZ/MF NO. 1	CUINA DE CALOR RADIANTE	DRAGER	BABYTHERM 8004	ASAD-0085	\$ 18,558.00	\$ 2,899.28	21,377.28	2	\$ 35,785.64	12	2017
47	BAA CALIFORNIA SUR	LA PAZ	HEZ/MF NO. 2	CUINA DE CALOR RADIANTE	DRAGER	BABYTHERM 8004	ASAD-0085	\$ 18,558.00	\$ 2,899.28	21,377.28	2	\$ 35,785.64	12	2017
48	BAA CALIFORNIA SUR	LA PAZ	HEZ/MF NO. 1	CUINA DE CALOR RADIANTE	DRAGER	BABYTHERM 8004	ASAD-0088	\$ 21,558.00	\$ 2,899.28	21,377.28	2	\$ 35,785.64	12	2017
49	CHIAPAS	CHIAPAS	HEZ/MF No. 1	VENTILADOR VOLUMETRICO	DRAGER	SAVINA	ASAD-0216	\$ 61,562.00	\$ 9,849.92	71,411.92	2	\$ 85,785.86	12	2017
50	CHIAPAS	CHIAPAS	HEZ/MF No. 1	VENTILADOR VOLUMETRICO	DRAGER	SAVINA	ASAD-0216	\$ 61,562.00	\$ 9,849.92	71,411.92	2	\$ 85,785.86	12	2017
51	CHIAPAS	CHIAPAS	HEZ/MF No. 1	VENTILADOR VOLUMETRICO	DRAGER	SAVINA	ASAD-0216	\$ 61,562.00	\$ 9,849.92	71,411.92	2	\$ 85,785.86	12	2017
52	CHIAPAS	HUATULA	HEZ/MF No. 19	MAQUINA DE ANESTESIA	DRAGER	FABULUS 65	12073	\$ 68,947.00	\$ 10,711.52	77,658.52	2	\$ 88,029.28	12	2017
53	CHIAPAS	HUATULA	HEZ/MF No. 19	MAQUINA DE ANESTESIA	DRAGER	FABULUS 65	12073	\$ 68,947.00	\$ 10,711.52	77,658.52	2	\$ 88,029.28	12	2017
54	CHIAPAS	HUATULA	HEZ/MF No. 19	VENTILADOR VOLUMETRICO	DRAGER	SAVINA	ASAD-0086	\$ 61,562.00	\$ 9,849.92	71,411.92	2	\$ 85,785.86	12	2017
55	CHIAPAS	HUATULA	HEZ/MF No. 19	VENTILADOR VOLUMETRICO	DRAGER	SAVINA	ASAD-0086	\$ 61,562.00	\$ 9,849.92	71,411.92	2	\$ 85,785.86	12	2017
56	CHIAPAS	TAPACHULA	HEZ/MF No. 1	VENTILADOR VOLUMETRICO	DRAGER	SAVINA	ASAD-0244	\$ 61,562.00	\$ 9,849.92	71,411.92	2	\$ 85,785.86	12	2017
57	CHIAPAS	TAPACHULA	HEZ/MF No. 1	VENTILADOR VOLUMETRICO	DRAGER	SAVINA	ASAD-0244	\$ 61,562.00	\$ 9,849.92	71,411.92	2	\$ 85,785.86	12	2017
58	CHIAPAS	TONALA	HEZ/MF NO. 15	VENTILADOR VOLUMETRICO	DRAGER	SAVINA	ASAD-0080	\$ 61,562.00	\$ 9,849.92	71,411.92	2	\$ 85,785.86	12	2017
59	CHIAPAS	TONALA	HEZ/MF NO. 15	VENTILADOR VOLUMETRICO	DRAGER	SAVINA	ASAD-0080	\$ 61,562.00	\$ 9,849.92	71,411.92	2	\$ 85,785.86	12	2017
60	CHIAPAS	TONALA	HEZ/MF NO. 15	VENTILADOR VOLUMETRICO	DRAGER	SAVINA	ASAD-0084	\$ 61,562.00	\$ 9,849.92	71,411.92	2	\$ 85,785.86	12	2017
61	CHIAPAS	TUXTLA GUTIERREZ	HEZ No. 2	VENTILADOR VOLUMETRICO	DRAGER	SAVINA	ASAD-0184	\$ 61,562.00	\$ 9,849.92	71,411.92	2	\$ 85,785.86	12	2017
62	CHIAPAS	TUXTLA GUTIERREZ	HEZ No. 2	VENTILADOR VOLUMETRICO	DRAGER	SAVINA	ASAD-0184	\$ 61,562.00	\$ 9,849.92	71,411.92	2	\$ 85,785.86	12	2017
63	CHIAPAS	TUXTLA GUTIERREZ	HEZ No. 2	VENTILADOR VOLUMETRICO	DRAGER	SAVINA	ASAD-0057	\$ 61,562.00	\$ 9,849.92	71,411.92	2	\$ 85,785.86	12	2017
64	CHIAPAS	TUXTLA GUTIERREZ	HEZ No. 2	VENTILADOR VOLUMETRICO	DRAGER	SAVINA	ASAD-0057	\$ 61,562.00	\$ 9,849.92	71,411.92	2	\$ 85,785.86	12	2017
65	CHIAPAS	TUXTLA GUTIERREZ	HEZ No. 2	VENTILADOR VOLUMETRICO	DRAGER	SAVINA	ASAD-0057	\$ 61,562.00	\$ 9,849.92	71,411.92	2	\$ 85,785.86	12	2017
66	CHIAPAS	CHIQUILA	HEZ No. 66	VENTILADOR VOLUMETRICO	DRAGER	SAVINA	ASAD-0284	\$ 61,562.00	\$ 9,849.92	71,411.92	2	\$ 85,785.86	12	2017
67	CHIAPAS	CHIQUILA	HEZ No. 66	VENTILADOR VOLUMETRICO	DRAGER	SAVINA	ASAD-0284	\$ 61,562.00	\$ 9,849.92	71,411.92	2	\$ 85,785.86	12	2017
68	CHIAPAS	CHIQUILA	HEZ No. 66	VENTILADOR VOLUMETRICO	DRAGER	SAVINA	ASAD-0223	\$ 61,562.00	\$ 9,849.92	71,411.92	2	\$ 85,785.86	12	2017

00399

92	COAHUILA	TORREON	UMAA NO. 90	MONITOR DE SIGNOS VITALES	DRAGER	DELTA	582853159	\$	19,815.00	\$	3,170.40	\$	22,985.40	2	\$	11,492.70	12	2017
93	COAHUILA	TORREON	UMAA NO. 90	MONITOR DE SIGNOS VITALES	DRAGER	DELTA	582853159	\$	19,815.00	\$	3,170.40	\$	22,985.40	2	\$	11,492.70	12	2017
94	COAHUILA	TORREON	UMAA NO. 90	MONITOR DE SIGNOS VITALES	DRAGER	DELTA	582853159	\$	19,815.00	\$	3,170.40	\$	22,985.40	2	\$	11,492.70	12	2017
95	COAHUILA	TORREON	UMAA NO. 90	MAQUINA DE ANESTESIA	DRAGER	FABUS GS	ARTI-0140	\$	66,947.00	\$	10,711.52	\$	77,658.52	2	\$	38,829.26	12	2017
96	COAHUILA	TORREON	UMAA NO. 90	MAQUINA DE ANESTESIA	DRAGER	FABUS GS	ARTI-0140	\$	66,947.00	\$	10,711.52	\$	77,658.52	2	\$	38,829.26	12	2017
97	COAHUILA	TORREON	UMAA NO. 90	MAQUINA DE ANESTESIA	DRAGER	FABUS GS	ARTI-0147	\$	66,947.00	\$	10,711.52	\$	77,658.52	2	\$	38,829.26	12	2017
98	COAHUILA	TORREON	UMAA NO. 90	MAQUINA DE ANESTESIA	DRAGER	FABUS GS	ARTI-0147	\$	66,947.00	\$	10,711.52	\$	77,658.52	2	\$	38,829.26	12	2017
99	COAHUILA	TORREON	UMAA NO. 90	MAQUINA DE ANESTESIA	DRAGER	FABUS GS	ARTI-0147	\$	66,947.00	\$	10,711.52	\$	77,658.52	2	\$	38,829.26	12	2017
100	COAHUILA	TORREON	UMAA NO. 90	MONITOR DE ANESTESICOS	DRAGER	SCO	ARTI-4016	\$	12,098.00	\$	1,926.08	\$	14,024.08	2	\$	6,992.04	12	2017
101	COAHUILA	TORREON	UMAA NO. 90	MONITOR DE ANESTESICOS	DRAGER	SCO	ARTI-4016	\$	12,098.00	\$	1,926.08	\$	14,024.08	2	\$	6,992.04	12	2017
102	COAHUILA	TORREON	UMAA NO. 90	MONITOR DE ANESTESICOS	DRAGER	SCO	ARTI-0064	\$	12,098.00	\$	1,926.08	\$	14,024.08	2	\$	6,992.04	12	2017
103	COAHUILA	TORREON	UMAA NO. 90	MONITOR DE ANESTESICOS	DRAGER	SCO	ARTI-0064	\$	12,098.00	\$	1,926.08	\$	14,024.08	2	\$	6,992.04	12	2017
104	COLIMA	COLIMA	HEZ No. 1	CUNA DE CALOR RADIANTE	DRAGER	BASTHERM 8010	ARTI-0017	\$	18,555.00	\$	2,969.28	\$	21,524.28	2	\$	10,762.04	12	2017
105	COLIMA	COLIMA	HEZ No. 1	CUNA DE CALOR RADIANTE	DRAGER	BASTHERM 8010	ARTI-0017	\$	18,555.00	\$	2,969.28	\$	21,524.28	2	\$	10,762.04	12	2017
106	COLIMA	COLIMA	HEZ No. 1	INCUBADORA	DRAGER	C2000	SAUSSEB	\$	20,280.00	\$	3,245.76	\$	23,525.76	2	\$	11,762.88	12	2017
107	COLIMA	COLIMA	HEZ No. 1	INCUBADORA	DRAGER	C2000	SAUSSEB	\$	20,280.00	\$	3,245.76	\$	23,525.76	2	\$	11,762.88	12	2017
108	COLIMA	COLIMA	HEZ No. 1	MONITOR DE SIGNOS VITALES	DRAGER	DELTA	587413157	\$	19,815.00	\$	3,173.40	\$	22,988.40	2	\$	11,494.20	12	2017
109	COLIMA	COLIMA	HEZ No. 1	MONITOR DE SIGNOS VITALES	DRAGER	DELTA	587413157	\$	19,815.00	\$	3,173.40	\$	22,988.40	2	\$	11,494.20	12	2017
110	COLIMA	COLIMA	HEZ No. 1	MAQUINA DE ANESTESIA	DRAGER	PRIMUS	ARTI-0201	\$	66,586.00	\$	13,859.76	\$	80,445.76	2	\$	50,219.88	12	2017
111	COLIMA	COLIMA	HEZ No. 1	MAQUINA DE ANESTESIA	DRAGER	PRIMUS	ARTI-0201	\$	66,586.00	\$	13,859.76	\$	80,445.76	2	\$	50,219.88	12	2017
112	COLIMA	COLIMA	HEZ No. 1	MAQUINA DE ANESTESIA	DRAGER	PRIMUS	ARTI-0201	\$	66,586.00	\$	13,859.76	\$	80,445.76	2	\$	50,219.88	12	2017
113	COLIMA	COLIMA	HEZ No. 1	MAQUINA DE ANESTESIA	DRAGER	PRIMUS	ARTI-0201	\$	66,586.00	\$	13,859.76	\$	80,445.76	2	\$	50,219.88	12	2017
114	COLIMA	COLIMA	HEZ No. 1	VENTILADOR VOLUMETRICO	DRAGER	SAVINA	ASAD-0310	\$	61,532.00	\$	9,949.92	\$	71,481.92	2	\$	35,740.96	12	2017
115	COLIMA	COLIMA	HEZ No. 1	VENTILADOR VOLUMETRICO	DRAGER	SAVINA	ASAD-0310	\$	61,532.00	\$	9,949.92	\$	71,481.92	2	\$	35,740.96	12	2017
116	COLIMA	COLIMA	HEZ No. 1	VENTILADOR VOLUMETRICO	DRAGER	SAVINA	ASAD-0316	\$	61,532.00	\$	9,949.92	\$	71,481.92	2	\$	35,740.96	12	2017
117	COLIMA	COLIMA	HEZ No. 1	VENTILADOR VOLUMETRICO	DRAGER	SAVINA	ASAD-0316	\$	61,532.00	\$	9,949.92	\$	71,481.92	2	\$	35,740.96	12	2017

EXOS
DE CONTRATOS

00401

142	DF NORTE	SAN JUAN DE ARAGON	HEZ/MF No. 29	DRAGER	VENTILADOR VOLUMETRICO	EVITA 4	ARPH-0202	\$	64,592.00	\$	10,394.72	\$	74,986.72	2	\$	37,463.36	12	2017
143	DF NORTE	SAN JUAN DE ARAGON	HEZ/MF No. 29	DRAGER	VENTILADOR VOLUMETRICO	EVITA 4	ARPH-0202	\$	64,592.00	\$	10,394.72	\$	74,986.72	2	\$	37,463.36	12	2017
144	DF NORTE	SAN JUAN DE ARAGON	HEZ/MF No. 29	DRAGER	VENTILADOR VOLUMETRICO	EVITA 4	ARPH-0206	\$	64,592.00	\$	10,394.72	\$	74,986.72	2	\$	37,463.36	12	2017
145	DF NORTE	SAN JUAN DE ARAGON	HEZ/MF No. 29	DRAGER	VENTILADOR VOLUMETRICO	EVITA 4	ARPH-0206	\$	64,592.00	\$	10,394.72	\$	74,986.72	2	\$	37,463.36	12	2017
146	DF SUR	D.F.	HGR No. 1	DRAGER	VENTILADOR VOLUMETRICO	EVITA 4	ARPH-0227	\$	64,592.00	\$	10,394.72	\$	74,986.72	2	\$	37,463.36	12	2017
147	DF SUR	D.F.	HGR No. 1	DRAGER	VENTILADOR VOLUMETRICO	EVITA 4	ARPH-0229	\$	64,592.00	\$	10,394.72	\$	74,986.72	2	\$	37,463.36	12	2017
148	DF SUR	D.F.	HGR No. 1	DRAGER	VENTILADOR VOLUMETRICO	EVITA 4	ARPH-0205	\$	64,592.00	\$	10,394.72	\$	74,986.72	2	\$	37,463.36	12	2017
149	DF SUR	D.F.	HGR No. 1	DRAGER	VENTILADOR VOLUMETRICO	EVITA 4	ARPH-0205	\$	64,592.00	\$	10,394.72	\$	74,986.72	2	\$	37,463.36	12	2017
150	DF SUR	D.F.	HGR No. 1	DRAGER	VENTILADOR VOLUMETRICO	EVITA 4	ARPH-0205	\$	64,592.00	\$	10,394.72	\$	74,986.72	2	\$	37,463.36	12	2017
151	DF SUR	D.F.	HGR No. 1	DRAGER	VENTILADOR VOLUMETRICO	EVITA 4	ARPH-0205	\$	64,592.00	\$	10,394.72	\$	74,986.72	2	\$	37,463.36	12	2017
152	DF SUR	ETECALCO	HEZ No. 30	DRAGER	VENTILADOR VOLUMETRICO	SAVINA	ASAL-0070	\$	61,562.00	\$	9,940.92	\$	71,502.92	2	\$	35,751.46	12	2017
153	DF SUR	ETECALCO	HEZ No. 30	DRAGER	VENTILADOR VOLUMETRICO	SAVINA	ASAL-0070	\$	61,562.00	\$	9,940.92	\$	71,502.92	2	\$	35,751.46	12	2017
154	DF SUR	ETECALCO	HEZ No. 30	DRAGER	VENTILADOR VOLUMETRICO	SAVINA	ASAL-0089	\$	61,562.00	\$	9,940.92	\$	71,502.92	2	\$	35,751.46	12	2017
155	DF SUR	LOS VENADOS	HEZ NO. 1-A	DRAGER	CUINA DE CALOR RADIANTE	BABYTHERM 8010	ARPE-0011	\$	18,558.00	\$	2,969.28	\$	21,527.28	2	\$	10,763.64	12	2017
156	DF SUR	LOS VENADOS	HEZ NO. 1-A	DRAGER	CUINA DE CALOR RADIANTE	BABYTHERM 8010	ARPE-0011	\$	18,558.00	\$	2,969.28	\$	21,527.28	2	\$	10,763.64	12	2017
157	DF SUR	LOS VENADOS	HEZ NO. 2-A	DRAGER	CUINA DE CALOR RADIANTE	BABYTHERM 8010	ARPE-0055	\$	18,558.00	\$	2,969.28	\$	21,527.28	2	\$	10,763.64	12	2017
158	DF SUR	TRONCOSO	HEZ No. 2-A	DRAGER	CUINA DE CALOR RADIANTE	BABYTHERM 8010	ARPE-0055	\$	18,558.00	\$	2,969.28	\$	21,527.28	2	\$	10,763.64	12	2017
159	DF SUR	TRONCOSO	HEZ No. 2-A	DRAGER	CUINA DE CALOR RADIANTE	BABYTHERM 8010	ARPE-0055	\$	18,558.00	\$	2,969.28	\$	21,527.28	2	\$	10,763.64	12	2017
160	DF SUR	TRONCOSO	HEZ No. 2-A	DRAGER	CUINA DE CALOR RADIANTE	BABYTHERM 8010	ARPE-0055	\$	18,558.00	\$	2,969.28	\$	21,527.28	2	\$	10,763.64	12	2017
161	DF SUR	TRONCOSO	HEZ No. 2-A	DRAGER	CUINA DE CALOR RADIANTE	BABYTHERM 8010	ARPE-0055	\$	18,558.00	\$	2,969.28	\$	21,527.28	2	\$	10,763.64	12	2017
162	DF SUR	TRONCOSO	HEZ No. 2-A	DRAGER	CUINA DE CALOR RADIANTE	BABYTHERM 8010	ARPE-0055	\$	18,558.00	\$	2,969.28	\$	21,527.28	2	\$	10,763.64	12	2017
163	DF SUR	TRONCOSO	HEZ No. 2-A	DRAGER	CUINA DE CALOR RADIANTE	BABYTHERM 8010	ARPE-0055	\$	18,558.00	\$	2,969.28	\$	21,527.28	2	\$	10,763.64	12	2017

UNIVERSIDAD
TRONCOSO
ESTADO DE QUERETARO

154	DF SUR	TRONCOSO	HEZ No. 2-A	DRAGER	VISTA	551329984	\$	19,815.00	\$	3,170.40	\$	22,985.40	2	\$	11,492.70	12	2017
155	DF SUR	TRONCOSO	HEZ No. 2-A	DRAGER	VISTA	551329984	\$	19,815.00	\$	3,170.40	\$	22,985.40	2	\$	11,492.70	12	2017
156	DF SUR	TRONCOSO	HEZ No. 2-A	DRAGER	VISTA	551329984	\$	19,815.00	\$	3,170.40	\$	22,985.40	2	\$	11,492.70	12	2017
157	DF SUR	TRONCOSO	HEZ No. 2-A	DRAGER	VISTA	551329984	\$	19,815.00	\$	3,170.40	\$	22,985.40	2	\$	11,492.70	12	2017
158	DF SUR	VILLA COMPA	HEZ No. 32	DRAGER	SAVINA	ASAL-0012	\$	61,562.00	\$	9,849.92	\$	71,411.92	2	\$	35,705.96	12	2017
159	DF SUR	VILLA COMPA	HEZ No. 32	DRAGER	SAVINA	ASAL-0012	\$	61,562.00	\$	9,849.92	\$	71,411.92	2	\$	35,705.96	12	2017
170	DF SUR	VILLA COMPA	HEZ No. 32	DRAGER	SAVINA	ASAL-0012	\$	61,562.00	\$	9,849.92	\$	71,411.92	2	\$	35,705.96	12	2017
171	DF SUR	TRONCOSO	HEZ No. 2-A	DRAGER	SAVINA	ASAL-0012	\$	61,562.00	\$	9,849.92	\$	71,411.92	2	\$	35,705.96	12	2017
172	DF SUR	TRONCOSO	HEZ No. 2-A	DRAGER	SAVINA	ASAL-0012	\$	61,562.00	\$	9,849.92	\$	71,411.92	2	\$	35,705.96	12	2017
173	DF SUR	TRONCOSO	HEZ No. 2-A	DRAGER	SAVINA	ASAL-0012	\$	61,562.00	\$	9,849.92	\$	71,411.92	2	\$	35,705.96	12	2017
174	DF SUR	TRONCOSO	HEZ No. 2-A	DRAGER	SAVINA	ASAL-0012	\$	61,562.00	\$	9,849.92	\$	71,411.92	2	\$	35,705.96	12	2017
175	DF SUR	TRONCOSO	HEZ No. 2-A	DRAGER	SAVINA	ASAL-0012	\$	61,562.00	\$	9,849.92	\$	71,411.92	2	\$	35,705.96	12	2017
176	DF SUR	ITAPALAPA	HEZ No. 47	DRAGER	SAVINA	ACHT-1588	\$	61,562.00	\$	9,849.92	\$	71,411.92	2	\$	35,705.96	12	2017
177	DF SUR	ITAPALAPA	HEZ No. 47	DRAGER	SAVINA	ACHT-1588	\$	61,562.00	\$	9,849.92	\$	71,411.92	2	\$	35,705.96	12	2017
178	DF SUR	ITAPALAPA	HEZ No. 47	DRAGER	SAVINA	ACHT-1588	\$	61,562.00	\$	9,849.92	\$	71,411.92	2	\$	35,705.96	12	2017
179	DF SUR	ITAPALAPA	HEZ No. 47	DRAGER	SAVINA	ACHT-1588	\$	61,562.00	\$	9,849.92	\$	71,411.92	2	\$	35,705.96	12	2017
180	DURANGO	DURANGO	HEZ/NF No. 1	DRAGER	SAVINA	ASAL-0043	\$	61,562.00	\$	9,849.92	\$	71,411.92	2	\$	35,705.96	12	2017
181	DURANGO	DURANGO	HEZ/NF No. 1	DRAGER	SAVINA	ASAL-0043	\$	61,562.00	\$	9,849.92	\$	71,411.92	2	\$	35,705.96	12	2017
182	DURANGO	DURANGO	HEZ No. 46	DRAGER	SAVINA	ASAD-0286	\$	61,562.00	\$	9,849.92	\$	71,411.92	2	\$	35,705.96	12	2017
183	DURANGO	DURANGO	HEZ No. 46	DRAGER	SAVINA	ASAD-0286	\$	61,562.00	\$	9,849.92	\$	71,411.92	2	\$	35,705.96	12	2017
184	DURANGO	DURANGO	HEZ/NF No. 1	DRAGER	SAVINA	ASAD-0286	\$	61,562.00	\$	9,849.92	\$	71,411.92	2	\$	35,705.96	12	2017
185	DURANGO	DURANGO	HEZ No. 46	DRAGER	SAVINA	ASAL-0006	\$	61,562.00	\$	9,849.92	\$	71,411.92	2	\$	35,705.96	12	2017

187	DURANGO	DURANGO	VENTILADOR VOLUMETRICO	DRAGER	SAVINA	ASAL-0022	\$ 61,562.00	\$ 9,948.92	71,411.92	2	\$ 35,705.96	12	2017
188	DURANGO	DURANGO	VENTILADOR VOLUMETRICO	DRAGER	SAVINA	ASAL-0022	\$ 61,562.00	\$ 9,948.92	71,411.92	2	\$ 35,705.96	12	2017
189	DURANGO	DURANGO	VENTILADOR VOLUMETRICO	DRAGER	SAVINA	ASAL-0022	\$ 61,562.00	\$ 9,948.92	71,411.92	2	\$ 35,705.96	12	2017
190	DURANGO	DURANGO	VENTILADOR VOLUMETRICO	DRAGER	SAVINA	ASAL-0022	\$ 61,562.00	\$ 9,948.92	71,411.92	2	\$ 35,705.96	12	2017
191	DURANGO	DURANGO	VENTILADOR VOLUMETRICO	DRAGER	SAVINA	ASAL-0022	\$ 61,562.00	\$ 9,948.92	71,411.92	2	\$ 35,705.96	12	2017
192	DURANGO	DURANGO	VENTILADOR VOLUMETRICO	DRAGER	SAVINA	ASAL-0022	\$ 61,562.00	\$ 9,948.92	71,411.92	2	\$ 35,705.96	12	2017
193	DURANGO	DURANGO	VENTILADOR VOLUMETRICO	DRAGER	SAVINA	ASAL-0022	\$ 61,562.00	\$ 9,948.92	71,411.92	2	\$ 35,705.96	12	2017
194	ESTADO DE MEXICO ORIENTE	STA CLARA	VENTILADOR VOLUMETRICO	DRAGER	EMITA 4	ANMF-0097	\$ 64,593.00	\$ 10,364.72	74,957.72	2	\$ 37,463.36	12	2017
195	ESTADO DE MEXICO ORIENTE	TEXCOCO	CUJNA DE CALOR	DRAGER	BARBTHERM 8010	ARRM-0041	\$ 18,558.00	\$ 2,969.28	21,527.28	2	\$ 10,763.64	12	2017
196	ESTADO DE MEXICO ORIENTE	TEXCOCO	RADIANTE	DRAGER	BARBTHERM 8010	ARRM-0041	\$ 18,558.00	\$ 2,969.28	21,527.28	2	\$ 10,763.64	12	2017
197	ESTADO DE MEXICO ORIENTE	TEXCOCO	CUJNA DE CALOR	DRAGER	BARBTHERM 8010	ARRM-0041	\$ 18,558.00	\$ 2,969.28	21,527.28	2	\$ 10,763.64	12	2017
198	ESTADO DE MEXICO ORIENTE	TEXCOCO	RADIANTE	DRAGER	BARBTHERM 8010	ARRM-0041	\$ 18,558.00	\$ 2,969.28	21,527.28	2	\$ 10,763.64	12	2017
199	ESTADO DE MEXICO ORIENTE	TEXCOCO	CUJNA DE CALOR	DRAGER	BARBTHERM 8010	ARRM-0041	\$ 18,558.00	\$ 2,969.28	21,527.28	2	\$ 10,763.64	12	2017
200	ESTADO DE MEXICO ORIENTE	TEXCOCO	RADIANTE	DRAGER	BARBTHERM 8010	ARRM-0041	\$ 18,558.00	\$ 2,969.28	21,527.28	2	\$ 10,763.64	12	2017
201	ESTADO DE MEXICO ORIENTE	TLALNEPANTLA	CUJNA DE CALOR	DRAGER	BARBTHERM 8010	ARRM-0046	\$ 18,558.00	\$ 2,969.28	21,527.28	2	\$ 10,763.64	12	2017
202	ESTADO DE MEXICO ORIENTE	TLALNEPANTLA	RADIANTE	DRAGER	BARBTHERM 8010	ARRM-0046	\$ 18,558.00	\$ 2,969.28	21,527.28	2	\$ 10,763.64	12	2017
203	ESTADO DE MEXICO ORIENTE	TLALNEPANTLA	CUJNA DE CALOR	DRAGER	BARBTHERM 8010	ARRM-0026	\$ 18,558.00	\$ 2,969.28	21,527.28	2	\$ 10,763.64	12	2017
204	ESTADO DE MEXICO ORIENTE	TLALNEPANTLA	RADIANTE	DRAGER	BARBTHERM 8010	ARRM-0026	\$ 18,558.00	\$ 2,969.28	21,527.28	2	\$ 10,763.64	12	2017
205	ESTADO DE MEXICO ORIENTE	TLALNEPANTLA	CUJNA DE CALOR	DRAGER	BARBTHERM 8010	ARRM-0027	\$ 18,558.00	\$ 2,969.28	21,527.28	2	\$ 10,763.64	12	2017
206	ESTADO DE MEXICO ORIENTE	TLALNEPANTLA	RADIANTE	DRAGER	BARBTHERM 8010	ARRM-0027	\$ 18,558.00	\$ 2,969.28	21,527.28	2	\$ 10,763.64	12	2017
207	ESTADO DE MEXICO ORIENTE	TLALNEPANTLA	CUJNA DE CALOR	DRAGER	BARBTHERM 8010	ARRM-0029	\$ 18,558.00	\$ 2,969.28	21,527.28	2	\$ 10,763.64	12	2017
208	ESTADO DE MEXICO ORIENTE	TLALNEPANTLA	RADIANTE	DRAGER	BARBTHERM 8010	ARRM-0029	\$ 18,558.00	\$ 2,969.28	21,527.28	2	\$ 10,763.64	12	2017

00405

210	ESTADO DE MEXICO ORIENTE	TLAINEPANTLA	HGR No. 72	CUNA DE CALOR RADIANTE	DRAGER	BABYTHERM 8010	ARRM-0031	\$ 18,558.00	2,969.28	\$ 21,527.28	2	\$ 10,763.64	12	2017
211	ESTADO DE MEXICO ORIENTE	TLAINEPANTLA	HGR No. 72	CUNA DE CALOR RADIANTE	DRAGER	BABYTHERM 8010	ARRM-0031	\$ 18,558.00	2,969.28	\$ 21,527.28	2	\$ 10,763.64	12	2017
212	ESTADO DE MEXICO ORIENTE	TLAINEPANTLA	HGR No. 72	CUNA DE CALOR RADIANTE	DRAGER	BABYTHERM 8010	ARRM-0055	\$ 18,558.00	2,969.28	\$ 21,527.28	2	\$ 10,763.64	12	2017
213	ESTADO DE MEXICO ORIENTE	TLAINEPANTLA	HGR No. 72	CUNA DE CALOR RADIANTE	DRAGER	BABYTHERM 8010	ARRM-0031	\$ 18,558.00	2,969.28	\$ 21,527.28	2	\$ 10,763.64	12	2017
214	ESTADO DE MEXICO ORIENTE	TLAINEPANTLA	HGR No. 72	VENTILADOR VOLUMETRIC	DRAGER	SAVINA	ASAL-0014	\$ 61,502.00	9,949.92	\$ 71,411.92	2	\$ 35,705.96	12	2017
215	ESTADO DE MEXICO ORIENTE	TLAINEPANTLA	HGR No. 72	VENTILADOR VOLUMETRIC	DRAGER	SAVINA	ASAL-0031	\$ 61,502.00	9,949.92	\$ 71,411.92	2	\$ 35,705.96	12	2017
216	ESTADO DE MEXICO ORIENTE	TLAINEPANTLA	HGR No. 72	VENTILADOR VOLUMETRIC	DRAGER	SAVINA	ASAL-0031	\$ 61,502.00	9,949.92	\$ 71,411.92	2	\$ 35,705.96	12	2017
217	ESTADO DE MEXICO ORIENTE	TLAINEPANTLA	HGR No. 72	VENTILADOR VOLUMETRIC	DRAGER	SAVINA	ASAL-0031	\$ 61,502.00	9,949.92	\$ 71,411.92	2	\$ 35,705.96	12	2017
218	ESTADO DE MEXICO ORIENTE	XALISTOC	HGR No. 76	CUNA DE CALOR RADIANTE	DRAGER	BABYTHERM 8010	ARRM-0016	\$ 18,558.00	2,969.28	\$ 21,527.28	2	\$ 10,763.64	12	2017
219	ESTADO DE MEXICO ORIENTE	XALISTOC	HGR No. 76	CUNA DE CALOR RADIANTE	DRAGER	BABYTHERM 8010	ARRM-0016	\$ 18,558.00	2,969.28	\$ 21,527.28	2	\$ 10,763.64	12	2017
220	ESTADO DE MEXICO PONIENTE	TLAINEPANTLA	HGR No. 58	CUNA DE CALOR RADIANTE	DRAGER	BABYTHERM 8010	ARRM-0013	\$ 18,558.00	2,969.28	\$ 21,527.28	2	\$ 10,763.64	12	2017
221	ESTADO DE MEXICO PONIENTE	TLAINEPANTLA	HGR No. 58	CUNA DE CALOR RADIANTE	DRAGER	BABYTHERM 8010	ARRM-0013	\$ 18,558.00	2,969.28	\$ 21,527.28	2	\$ 10,763.64	12	2017
222	ESTADO DE MEXICO PONIENTE	TOLUCA	HGR No. 221	CUNA DE CALOR RADIANTE	DRAGER	BABYTHERM 8010	ARRM-0084	\$ 18,558.00	2,969.28	\$ 21,527.28	2	\$ 10,763.64	12	2017
223	ESTADO DE MEXICO PONIENTE	TOLUCA	HGR No. 221	CUNA DE CALOR RADIANTE	DRAGER	BABYTHERM 8010	ARRM-0084	\$ 18,558.00	2,969.28	\$ 21,527.28	2	\$ 10,763.64	12	2017
224	ESTADO DE MEXICO PONIENTE	TOLUCA	HGR No. 221	CUNA DE CALOR RADIANTE	DRAGER	BABYTHERM 8010	ARRM-0087	\$ 18,558.00	2,969.28	\$ 21,527.28	2	\$ 10,763.64	12	2017
225	ESTADO DE MEXICO PONIENTE	TOLUCA	HGR No. 221	CUNA DE CALOR RADIANTE	DRAGER	BABYTHERM 8010	ARRM-0087	\$ 18,558.00	2,969.28	\$ 21,527.28	2	\$ 10,763.64	12	2017
226	ESTADO DE MEXICO PONIENTE	TOLUCA	HGR No. 221	CUNA DE CALOR RADIANTE	DRAGER	BABYTHERM 8010	ARRM-0059	\$ 18,558.00	2,969.28	\$ 21,527.28	2	\$ 10,763.64	12	2017
227	ESTADO DE MEXICO PONIENTE	TOLUCA	HGR No. 221	CUNA DE CALOR RADIANTE	DRAGER	BABYTHERM 8010	ARRM-0059	\$ 18,558.00	2,969.28	\$ 21,527.28	2	\$ 10,763.64	12	2017
228	ESTADO DE MEXICO PONIENTE	TOLUCA	HGR No. 221	CUNA DE CALOR RADIANTE	DRAGER	BABYTHERM 8010	ARRM-0041	\$ 18,558.00	2,969.28	\$ 21,527.28	2	\$ 10,763.64	12	2017
229	ESTADO DE MEXICO PONIENTE	TOLUCA	HGR No. 221	CUNA DE CALOR RADIANTE	DRAGER	BABYTHERM 8010	ARRM-0041	\$ 18,558.00	2,969.28	\$ 21,527.28	2	\$ 10,763.64	12	2017
230	ESTADO DE MEXICO PONIENTE	CELAYA	HGR No. 4	CUNA DE CALOR RADIANTE	DRAGER	BABYTHERM 8010	ARRM-0067	\$ 18,558.00	2,969.28	\$ 21,527.28	2	\$ 10,763.64	12	2017
231	ESTADO DE MEXICO PONIENTE	CELAYA	HGR No. 4	CUNA DE CALOR RADIANTE	DRAGER	BABYTHERM 8010	ARRM-0067	\$ 18,558.00	2,969.28	\$ 21,527.28	2	\$ 10,763.64	12	2017
232	ESTADO DE MEXICO PONIENTE	CELAYA	HGR No. 4	CUNA DE CALOR RADIANTE	DRAGER	BABYTHERM 8010	ARRM-0069	\$ 18,558.00	2,969.28	\$ 21,527.28	2	\$ 10,763.64	12	2017
233	ESTADO DE MEXICO PONIENTE	CELAYA	HGR No. 4	CUNA DE CALOR RADIANTE	DRAGER	BABYTHERM 8010	ARRM-0069	\$ 18,558.00	2,969.28	\$ 21,527.28	2	\$ 10,763.64	12	2017



234	GUANAJUATO	CELAYA	HEZ No. 4	MACQUINA DE ANESTESIA	DRAGER	FABRUS GS	ANIM-0166	\$ 66,947.00	\$ 10,711.52	\$ 77,658.52	2	\$ 38,829.26	12	2017
235	GUANAJUATO	CELAYA	HEZ No. 4	MONITOR DE SIGNOS VITALES	DRAGER	VISTA XL	ESSE801569	\$ 19,815.00	\$ 3,170.40	\$ 22,985.40	2	\$ 11,492.70	12	2017
236	GUANAJUATO	GUANAJUATO	HEZ NO. 10	MACQUINA DE ANESTESIA	DRAGER	FABRUS GS	12078	\$ 66,947.00	\$ 10,711.52	\$ 77,658.52	2	\$ 38,829.26	12	2017
240	GUANAJUATO	GUANAJUATO	HEZ NO. 10	MONITOR DE SIGNOS VITALES	DRAGER	GAMMA XL	5513157675	\$ 24,610.00	\$ 3,957.60	\$ 28,567.60	2	\$ 14,273.80	12	2017
242	GUANAJUATO	IRAPUATO	HEZ/NF No. 2	MONITOR DE SIGNOS VITALES	DRAGER	DELTA XL	5306127458	\$ 19,815.00	\$ 3,170.40	\$ 22,985.40	2	\$ 11,492.70	12	2017
244	GUANAJUATO	IRAPUATO	HEZ/NF No. 2	MACQUINA DE ANESTESIA	DRAGER	FABRUS GS	APM1-0088	\$ 66,947.00	\$ 10,711.52	\$ 77,658.52	2	\$ 38,829.26	12	2017
246	GUANAJUATO	IRAPUATO	HEZ/NF No. 2	MACQUINA DE ANESTESIA	DRAGER	PRIMUS	APM1-0246	\$ 60,588.00	\$ 13,659.76	\$ 74,247.76	2	\$ 37,123.88	12	2017
248	GUANAJUATO	IRAPUATO	HEZ/NF No. 2	MONITOR DE ANESTESIOS	DRAGER	SCO	ANM1-0044	\$ 12,038.00	\$ 1,926.08	\$ 13,964.08	2	\$ 6,981.04	12	2017
250	GUANAJUATO	LEON	UMAA NO. 05	MONITOR DE SIGNOS VITALES	DRAGER	VISTA	5513140865	\$ 19,815.00	\$ 3,170.40	\$ 22,985.40	2	\$ 11,492.70	12	2017
252	GUANAJUATO	LEON	UMAA NO. 05	MONITOR DE SIGNOS VITALES	DRAGER	VISTA	5513107770	\$ 19,815.00	\$ 3,170.40	\$ 22,985.40	2	\$ 11,492.70	12	2017
254	GUERRERO	GUANAJUATO	HR No. 1	CUVA DE CALOR RADIANTE	DRAGER	BATHYTERM BRID	ARWP-0048	\$ 20,558.00	\$ 2,969.28	\$ 23,527.28	2	\$ 10,763.64	12	2017
256	GUERRERO	GUANAJUATO	HR No. 1	CUVA DE CALOR RADIANTE	DRAGER	BATHYTERM BRID	ARWP-0050	\$ 18,558.00	\$ 2,969.28	\$ 21,527.28	2	\$ 10,763.64	12	2017

00407



A

257	GUERRERO	ACAPULCO	HGR No. 1	CLIMA DE CALOR	DRAGER	BARYTHERM 8010	ARWR-0053	\$	18,558.00	\$	2,969.28	\$	21,527.28	2	\$	10,763.64	12	2017
258	GUERRERO	ACAPULCO	HGR No. 1	CLIMA DE CALOR	DRAGER	BARYTHERM 8010	ARWR-0053	\$	18,558.00	\$	2,969.28	\$	21,527.28	2	\$	10,763.64	12	2017
259	GUERRERO	ACAPULCO	HGR No. 1	RADIANTE	DRAGER	BARYTHERM 8010	ARWR-0053	\$	18,558.00	\$	2,969.28	\$	21,527.28	2	\$	10,763.64	12	2017
260	GUERRERO	ACAPULCO	HGR No. 1	CLIMA DE CALOR	DRAGER	BARYTHERM 8010	ARWR-0056	\$	18,558.00	\$	2,969.28	\$	21,527.28	2	\$	10,763.64	12	2017
261	GUERRERO	ACAPULCO	HGR No. 1	RADIANTE	DRAGER	BARYTHERM 8010	ARWR-0056	\$	18,558.00	\$	2,969.28	\$	21,527.28	2	\$	10,763.64	12	2017
262	GUERRERO	ACAPULCO	HGR No. 1	MONITOR DE SIGNOS VITALES	DRAGER	DELTA XL	5395421068	\$	19,815.00	\$	3,170.40	\$	22,985.40	2	\$	11,492.70	12	2017
263	GUERRERO	ACAPULCO	HGR No. 1	MONITOR DE SIGNOS VITALES	DRAGER	DELTA XL	5395421068	\$	19,815.00	\$	3,170.40	\$	22,985.40	2	\$	11,492.70	12	2017
264	GUERRERO	ACAPULCO	HGR No. 1	VENTILADOR VOLUMETRICO	DRAGER	EMTA 4	ARWM-0421	\$	64,572.00	\$	10,334.72	\$	74,906.72	2	\$	37,453.36	12	2017
265	GUERRERO	ACAPULCO	HGR No. 1	MONITOR DE SIGNOS VITALES	DRAGER	VISTA	539560266	\$	19,815.00	\$	3,170.40	\$	22,985.40	2	\$	11,492.70	12	2017
266	GUERRERO	ACAPULCO	HGR No. 1	MONITOR DE SIGNOS VITALES	DRAGER	VISTA	539560266	\$	19,815.00	\$	3,170.40	\$	22,985.40	2	\$	11,492.70	12	2017
267	GUERRERO	ACAPULCO	HGR No. 1	MONITOR DE SIGNOS VITALES	DRAGER	VISTA	539560266	\$	19,815.00	\$	3,170.40	\$	22,985.40	2	\$	11,492.70	12	2017
268	GUERRERO	ACAPULCO	HGR No. 1	MONITOR DE SIGNOS VITALES	DRAGER	VISTA	551332175	\$	19,815.00	\$	3,170.40	\$	22,985.40	2	\$	11,492.70	12	2017
269	GUERRERO	ACAPULCO	HGR No. 1	MONITOR DE SIGNOS VITALES	DRAGER	VISTA	551332175	\$	19,815.00	\$	3,170.40	\$	22,985.40	2	\$	11,492.70	12	2017
270	GUERRERO	ACAPULCO	HGR No. 1	MONITOR DE SIGNOS VITALES	DRAGER	VISTA	551337176	\$	19,815.00	\$	3,170.40	\$	22,985.40	2	\$	11,492.70	12	2017
271	GUERRERO	ACAPULCO	HGR No. 1	MONITOR DE SIGNOS VITALES	DRAGER	VISTA	551337176	\$	19,815.00	\$	3,170.40	\$	22,985.40	2	\$	11,492.70	12	2017
272	GUERRERO	ACAPULCO	HGR No. 1	MONITOR DE SIGNOS VITALES	DRAGER	VISTA	551337665	\$	19,815.00	\$	3,170.40	\$	22,985.40	2	\$	11,492.70	12	2017
273	GUERRERO	ACAPULCO	HGR No. 1	MONITOR DE SIGNOS VITALES	DRAGER	VISTA	551337665	\$	19,815.00	\$	3,170.40	\$	22,985.40	2	\$	11,492.70	12	2017
274	GUERRERO	ACAPULCO	HGR No. 1	MONITOR DE SIGNOS VITALES	DRAGER	VISTA XL	539567657	\$	19,815.00	\$	3,170.40	\$	22,985.40	2	\$	11,492.70	12	2017
275	GUERRERO	ACAPULCO	HGR No. 1	MONITOR DE SIGNOS VITALES	DRAGER	VISTA XL	539567657	\$	19,815.00	\$	3,170.40	\$	22,985.40	2	\$	11,492.70	12	2017
276	GUERRERO	ACAPULCO	HGR No. 1	MONITOR DE SIGNOS VITALES	DRAGER	VISTA XL	539567665	\$	19,815.00	\$	3,170.40	\$	22,985.40	2	\$	11,492.70	12	2017
277	GUERRERO	ACAPULCO	HGR No. 1	MONITOR DE SIGNOS VITALES	DRAGER	VISTA XL	539567665	\$	19,815.00	\$	3,170.40	\$	22,985.40	2	\$	11,492.70	12	2017
278	GUERRERO	ACAPULCO	HGR No. 1	MONITOR DE SIGNOS VITALES	DRAGER	VISTA XL	539567665	\$	19,815.00	\$	3,170.40	\$	22,985.40	2	\$	11,492.70	12	2017

DISMINUYENDO
 LOS COSTOS

80408

280	GUERRERO	ACAPULCO	HGR No. 1	MONITOR DE SIGNOS VITALES	DRAGER	VISTA XL	558566755	\$ 19,815.00	\$ 3,170.40	\$ 22,985.40	7	\$ 11,492.70	12	2017
281	GUERRERO	ACAPULCO	HGR No. 1	MONITOR DE SIGNOS VITALES	DRAGER	VISTA XL	558566755	\$ 19,815.00	\$ 3,170.40	\$ 22,985.40	2	\$ 11,492.70	12	2017
282	GUERRERO	ACAPULCO	HGR No. 1	MONITOR DE SIGNOS VITALES	DRAGER	VISTA XL	558566755	\$ 19,815.00	\$ 3,170.40	\$ 22,985.40	2	\$ 11,492.70	12	2017
283	GUERRERO	ACAPULCO	HGR No. 1	MONITOR DE SIGNOS VITALES	DRAGER	VISTA XL	558566755	\$ 19,815.00	\$ 3,170.40	\$ 22,985.40	2	\$ 11,492.70	12	2017
284	GUERRERO	ACAPULCO	UMF/UMAA No. 28	VENTILADOR VOLUMETRICO	DRAGER	SAVINA	ATW4-0207	\$ 61,582.00	\$ 9,840.92	\$ 71,422.92	2	\$ 37,461.36	12	2017
285	GUERRERO	IGUALA	HGZ/MF No. 4	VENTILADOR VOLUMETRICO	DRAGER	EVITA 4	AMPD-0089	\$ 64,592.00	\$ 10,394.72	\$ 74,986.72	2	\$ 37,461.36	12	2017
286	GUERRERO	ZHUATANEJO	HGZ/MF No. 8	CUNA DE CALOR RADIANTE	DRAGER	BABYTHERM 8010	ANW8-0084	\$ 18,558.00	\$ 2,085.28	\$ 21,137.28	2	\$ 10,768.64	12	2017
287	GUERRERO	ZHUATANEJO	HGZ/MF No. 8	MONITOR DE SIGNOS VITALES	DRAGER	VISTA XL	5585674857	\$ 19,815.00	\$ 3,170.40	\$ 21,985.40	2	\$ 11,492.70	12	2017
288	GUERRERO	ZHUATANEJO	HGZ/MF No. 8	MONITOR DE SIGNOS VITALES	DRAGER	VISTA XL	5585665061	\$ 19,815.00	\$ 3,170.40	\$ 21,985.40	2	\$ 11,492.70	12	2017
289	GUERRERO	TAXCO	HGZ/MF No. 5	MAQUINA DE ANESTESIA	DRAGER	VAPOR 2000	ANL-0089	\$ 4,577.00	\$ 722.32	\$ 5,309.32	2	\$ 2,654.66	12	2017
290	GUERRERO	TAXCO	HGZ/MF No. 5	MAQUINA DE ANESTESIA	DRAGER	Delta	558564129	\$ 19,815.00	\$ 3,170.40	\$ 22,985.40	2	\$ 11,492.70	12	2017
291	HIDALGO	PACHUCA	HGR No. 1	MONITOR DE SIGNOS VITALES	DRAGER	VISTA	553282114	\$ 19,815.00	\$ 3,170.40	\$ 22,985.40	2	\$ 11,492.70	12	2017
292	HIDALGO	PACHUCA	HGR No. 1	MONITOR DE SIGNOS VITALES	DRAGER	VISTA	553282114	\$ 19,815.00	\$ 3,170.40	\$ 22,985.40	2	\$ 11,492.70	12	2017
293	HIDALGO	PACHUCA	HGR No. 1	MONITOR DE SIGNOS VITALES	DRAGER	VISTA	553282114	\$ 19,815.00	\$ 3,170.40	\$ 22,985.40	2	\$ 11,492.70	12	2017
294	HIDALGO	PACHUCA	HGR No. 1	MONITOR DE SIGNOS VITALES	DRAGER	VISTA	553282114	\$ 19,815.00	\$ 3,170.40	\$ 22,985.40	2	\$ 11,492.70	12	2017

WEXOS
DIVISION DE CONTRATOS

00409

304	HIDALGO	TEPEI DE OCAMPO DEL RÍO	HEZ/MF No. 5	DRAGER	VISTA	551328078 \$	19,815.00 \$	3,170.40 \$	22,985.40 \$	2	\$ 11,492.70	12	2017
305	HIDALGO	TEPEI DE OCAMPO DEL RÍO	HEZ/MF No. 5	DRAGER	VISTA	551328078 \$	19,815.00 \$	3,170.40 \$	22,985.40 \$	2	\$ 11,492.70	12	2017
306	HIDALGO	TEPEI DE OCAMPO DEL RÍO	HEZ/MF No. 6	DRAGER	VISTA	551328675 \$	19,815.00 \$	3,170.40 \$	22,985.40 \$	2	\$ 11,492.70	12	2017
307	HIDALGO	TEPEI DE OCAMPO DEL RÍO	HEZ/MF No. 6	DRAGER	VISTA	551328675 \$	19,815.00 \$	3,170.40 \$	22,985.40 \$	2	\$ 11,492.70	12	2017
308	HIDALGO	TEPEI DE OCAMPO DEL RÍO	HEZ/MF No. 6	DRAGER	VISTA	551328488 \$	19,815.00 \$	3,170.40 \$	22,985.40 \$	2	\$ 11,492.70	12	2017
309	HIDALGO	TEPEI DE OCAMPO DEL RÍO	HEZ/MF No. 6	DRAGER	VISTA	551328488 \$	19,815.00 \$	3,170.40 \$	22,985.40 \$	2	\$ 11,492.70	12	2017
310	HIDALGO	TEPEI DE OCAMPO DEL RÍO	HEZ/MF No. 6	DRAGER	VISTA	551328573 \$	19,815.00 \$	3,170.40 \$	22,985.40 \$	2	\$ 11,492.70	12	2017
311	HIDALGO	TEPEI DE OCAMPO DEL RÍO	HEZ/MF No. 6	DRAGER	VISTA	551328573 \$	19,815.00 \$	3,170.40 \$	22,985.40 \$	2	\$ 11,492.70	12	2017
312	HIDALGO	TEPEI DE OCAMPO DEL RÍO	HEZ/MF No. 6	DRAGER	VISTA	551331275 \$	19,815.00 \$	3,170.40 \$	22,985.40 \$	2	\$ 11,492.70	12	2017
313	HIDALGO	TEPEI DE OCAMPO DEL RÍO	HEZ/MF No. 6	DRAGER	VISTA	551331275 \$	19,815.00 \$	3,170.40 \$	22,985.40 \$	2	\$ 11,492.70	12	2017
314	HIDALGO	TULA DE ALLENDE	HEZ/MF NO. 5	DRAGER	VISTA	5513281077 \$	19,815.00 \$	3,170.40 \$	22,985.40 \$	2	\$ 11,492.70	12	2017
315	HIDALGO	TULA DE ALLENDE	HEZ/MF NO. 5	DRAGER	VISTA	551329366 \$	19,815.00 \$	3,170.40 \$	22,985.40 \$	2	\$ 11,492.70	12	2017
316	HIDALGO	TULA DE ALLENDE	HEZ/MF NO. 5	DRAGER	VISTA	5513294963 \$	19,815.00 \$	3,170.40 \$	22,985.40 \$	2	\$ 11,492.70	12	2017
317	HIDALGO	TULA DE ALLENDE	HEZ/MF NO. 5	DRAGER	VISTA	5513302474 \$	19,815.00 \$	3,170.40 \$	22,985.40 \$	2	\$ 11,492.70	12	2017
318	HIDALGO	TULA DE ALLENDE	HEZ/MF NO. 5	DRAGER	VISTA	5513312374 \$	19,815.00 \$	3,170.40 \$	22,985.40 \$	2	\$ 11,492.70	12	2017
319	HIDALGO	TULA DE ALLENDE	HEZ/MF NO. 5	DRAGER	VISTA	5513312374 \$	19,815.00 \$	3,170.40 \$	22,985.40 \$	2	\$ 11,492.70	12	2017
320	HIDALGO	TULA DE ALLENDE	HEZ/MF NO. 5	DRAGER	VISTA	5513304971 \$	19,815.00 \$	3,170.40 \$	22,985.40 \$	2	\$ 11,492.70	12	2017
321	HIDALGO	TULA DE ALLENDE	HEZ/MF NO. 5	DRAGER	VISTA	5513312374 \$	19,815.00 \$	3,170.40 \$	22,985.40 \$	2	\$ 11,492.70	12	2017
322	HIDALGO	TULA DE ALLENDE	HEZ/MF NO. 5	DRAGER	VISTA	5513312374 \$	19,815.00 \$	3,170.40 \$	22,985.40 \$	2	\$ 11,492.70	12	2017
323	HIDALGO	TULA DE ALLENDE	HEZ/MF NO. 5	DRAGER	VISTA	551328176 \$	19,815.00 \$	3,170.40 \$	22,985.40 \$	2	\$ 11,492.70	12	2017
324	HIDALGO	TULA DE ALLENDE	HEZ/MF NO. 2	DRAGER	VISTA	551328176 \$	19,815.00 \$	3,170.40 \$	22,985.40 \$	2	\$ 11,492.70	12	2017

MEXICO
 SOFIMEX S.A. DE CV
 GC410



327	HIDALGO	TULANCINGO	HEZ No. 2	MONITOR DE SIGNOS	DRAGER	VISTA	5E1E03972	\$	19,815.00	\$	3,170.40	\$	22,985.40	2	\$	11,492.70	12	2017
328	HIDALGO	TULANCINGO	HEZ No. 2	MONITOR DE SIGNOS	DRAGER	VISTA	5E1E03972	\$	19,815.00	\$	3,170.40	\$	22,985.40	2	\$	11,492.70	12	2017
329	HIDALGO	TULANCINGO	HEZ No. 2	MONITOR DE SIGNOS	DRAGER	VISTA	5E1E03972	\$	19,815.00	\$	3,170.40	\$	22,985.40	2	\$	11,492.70	12	2017
330	HIDALGO	TULANCINGO	HEZ No. 2	MONITOR DE SIGNOS	DRAGER	VISTA	5E1E03972	\$	19,815.00	\$	3,170.40	\$	22,985.40	2	\$	11,492.70	12	2017
331	HIDALGO	TULANCINGO	HEZ No. 2	MONITOR DE SIGNOS	DRAGER	VISTA	5E1E03972	\$	19,815.00	\$	3,170.40	\$	22,985.40	2	\$	11,492.70	12	2017
332	HIDALGO	TULANCINGO	HEZ No. 2	MONITOR DE SIGNOS	DRAGER	VISTA	5E1E03972	\$	19,815.00	\$	3,170.40	\$	22,985.40	2	\$	11,492.70	12	2017
333	HIDALGO	TULANCINGO	HEZ No. 2	MONITOR DE SIGNOS	DRAGER	VISTA	5E1E03972	\$	19,815.00	\$	3,170.40	\$	22,985.40	2	\$	11,492.70	12	2017
334	JALISCO	AUTLAN	HGZ/MF No. 28	VENTILADOR VOLUMETRO	DRAGER	SANWA	ASAM-0188	\$	61,562.00	\$	9,849.92	\$	71,411.92	2	\$	35,705.96	12	2017
335	JALISCO	AUTLAN	HGZ/MF No. 28	VENTILADOR VOLUMETRO	DRAGER	SANWA	ASAM-0188	\$	61,562.00	\$	9,849.92	\$	71,411.92	2	\$	35,705.96	12	2017
336	JALISCO	AUTLAN	HGZ/MF No. 28	VENTILADOR VOLUMETRO	DRAGER	SANWA	ASAM-0188	\$	61,562.00	\$	9,849.92	\$	71,411.92	2	\$	35,705.96	12	2017
337	JALISCO	CASIMIRO COSTILLO	HGZ/MF No. 28	VENTILADOR VOLUMETRO	DRAGER	SANWA	ASAM-0188	\$	61,562.00	\$	9,849.92	\$	71,411.92	2	\$	35,705.96	12	2017
338	JALISCO	CASIMIRO COSTILLO	HGZ/MF No. 28	VENTILADOR VOLUMETRO	DRAGER	SANWA	ASAM-0188	\$	61,562.00	\$	9,849.92	\$	71,411.92	2	\$	35,705.96	12	2017
339	JALISCO	CASIMIRO COSTILLO	HGZ/MF No. 28	VENTILADOR VOLUMETRO	DRAGER	SANWA	ASAM-0188	\$	61,562.00	\$	9,849.92	\$	71,411.92	2	\$	35,705.96	12	2017
340	JALISCO	GUADALAJARA	HGR No. 110	VENTILADOR VOLUMETRO	DRAGER	DELTA XL	600256770	\$	19,815.00	\$	3,170.40	\$	22,985.40	2	\$	11,492.70	12	2017
341	JALISCO	GUADALAJARA	HGR No. 110	VENTILADOR VOLUMETRO	DRAGER	DELTA XL	600256770	\$	19,815.00	\$	3,170.40	\$	22,985.40	2	\$	11,492.70	12	2017
342	JALISCO	GUADALAJARA	HGR No. 110	VENTILADOR VOLUMETRO	DRAGER	DELTA XL	600256770	\$	19,815.00	\$	3,170.40	\$	22,985.40	2	\$	11,492.70	12	2017
343	JALISCO	GUADALAJARA	HGR No. 110	VENTILADOR VOLUMETRO	DRAGER	DELTA XL	600256770	\$	19,815.00	\$	3,170.40	\$	22,985.40	2	\$	11,492.70	12	2017
344	JALISCO	GUADALAJARA	HGR No. 110	VENTILADOR VOLUMETRO	DRAGER	DELTA XL	600256770	\$	19,815.00	\$	3,170.40	\$	22,985.40	2	\$	11,492.70	12	2017
345	JALISCO	GUADALAJARA	HGR No. 110	VENTILADOR VOLUMETRO	DRAGER	DELTA XL	600256770	\$	19,815.00	\$	3,170.40	\$	22,985.40	2	\$	11,492.70	12	2017
346	JALISCO	GUADALAJARA	HGR No. 110	VENTILADOR VOLUMETRO	DRAGER	DELTA XL	600256770	\$	19,815.00	\$	3,170.40	\$	22,985.40	2	\$	11,492.70	12	2017
347	JALISCO	GUADALAJARA	HGR No. 110	VENTILADOR VOLUMETRO	DRAGER	DELTA XL	600256770	\$	19,815.00	\$	3,170.40	\$	22,985.40	2	\$	11,492.70	12	2017
348	JALISCO	GUADALAJARA	HGR No. 110	VENTILADOR VOLUMETRO	DRAGER	DELTA XL	600256770	\$	19,815.00	\$	3,170.40	\$	22,985.40	2	\$	11,492.70	12	2017

00411

350	JALISCO	GUADALAJARA	HGR No. 110	VENTILADOR VOLUMETRICO	DRAGER	EVITA 4	ARNM-0097	\$	64,592.00	\$	10,394.72	\$	74,986.72	2	\$	37,463.36	12	2017
351	JALISCO	GUADALAJARA	HGR No. 110	VENTILADOR VOLUMETRICO	DRAGER	EVITA 4	ARNM-0097	\$	64,592.00	\$	10,394.72	\$	74,986.72	2	\$	37,463.36	12	2017
352	JALISCO	GUADALAJARA	HGR No. 110	VENTILADOR VOLUMETRICO	DRAGER	EVITA 4	ARNM-0100	\$	64,592.00	\$	10,394.72	\$	74,986.72	2	\$	37,463.36	12	2017
353	JALISCO	GUADALAJARA	HGR No. 110	VENTILADOR VOLUMETRICO	DRAGER	EVITA 4	ARNM-0100	\$	64,592.00	\$	10,394.72	\$	74,986.72	2	\$	37,463.36	12	2017
354	JALISCO	GUADALAJARA	HGR No. 110	VENTILADOR VOLUMETRICO	DRAGER	EVITA 4	ARNM-0108	\$	64,592.00	\$	10,394.72	\$	74,986.72	2	\$	37,463.36	12	2017
355	JALISCO	GUADALAJARA	HGR No. 110	VENTILADOR VOLUMETRICO	DRAGER	EVITA 4	ARNM-0108	\$	64,592.00	\$	10,394.72	\$	74,986.72	2	\$	37,463.36	12	2017
356	JALISCO	GUADALAJARA	HGR No. 110	VENTILADOR VOLUMETRICO	DRAGER	EVITA 4	ARNM-0106	\$	64,592.00	\$	10,394.72	\$	74,986.72	2	\$	37,463.36	12	2017
357	JALISCO	GUADALAJARA	HGR No. 110	VENTILADOR VOLUMETRICO	DRAGER	EVITA 4	ARNM-0106	\$	64,592.00	\$	10,394.72	\$	74,986.72	2	\$	37,463.36	12	2017
358	JALISCO	GUADALAJARA	HGR No. 110	MACQUINA DE ANESTESIA	DRAGER	FABUS GS	ARWB-0051	\$	66,997.00	\$	10,711.52	\$	77,708.52	2	\$	38,820.26	12	2017
359	JALISCO	GUADALAJARA	HGR No. 110	MACQUINA DE ANESTESIA	DRAGER	PRIMUS	ASBN-0043	\$	86,586.00	\$	13,853.76	\$	100,439.76	2	\$	50,219.88	12	2017
360	JALISCO	GUADALAJARA	HGR No. 110	MACQUINA DE ANESTESIA	DRAGER	PRIMUS	ASBN-0043	\$	86,586.00	\$	13,853.76	\$	100,439.76	2	\$	50,219.88	12	2017
361	JALISCO	GUADALAJARA	HGR No. 110	MACQUINA DE ANESTESIA	DRAGER	PRIMUS	ASBN-0043	\$	86,586.00	\$	13,853.76	\$	100,439.76	2	\$	50,219.88	12	2017
362	JALISCO	GUADALAJARA	HGR No. 110	VENTILADOR VOLUMETRICO	DRAGER	SAVINA	ASAD-0268	\$	61,562.00	\$	9,848.92	\$	71,411.92	2	\$	35,705.96	12	2017
363	JALISCO	GUADALAJARA	HGR No. 110	VENTILADOR VOLUMETRICO	DRAGER	SAVINA	ASAD-0275	\$	61,562.00	\$	9,848.92	\$	71,411.92	2	\$	35,705.96	12	2017
364	JALISCO	GUADALAJARA	HGR No. 110	VENTILADOR VOLUMETRICO	DRAGER	SAVINA	ASAL-0074	\$	61,562.00	\$	9,848.92	\$	71,411.92	2	\$	35,705.96	12	2017
365	JALISCO	GUADALAJARA	HGR No. 110	VENTILADOR VOLUMETRICO	DRAGER	SAVINA	ASAL-0074	\$	61,562.00	\$	9,848.92	\$	71,411.92	2	\$	35,705.96	12	2017
366	JALISCO	GUADALAJARA	HGR No. 110	MONITOR DE VITALES	DRAGER	VISTA XL	5595473559	\$	19,815.00	\$	3,170.40	\$	22,985.40	2	\$	11,492.70	12	2017
367	JALISCO	GUADALAJARA	HGR No. 110	MONITOR DE VITALES	DRAGER	VISTA XL	5595473559	\$	19,815.00	\$	3,170.40	\$	22,985.40	2	\$	11,492.70	12	2017
368	JALISCO	GUADALAJARA	HGR No. 110	MONITOR DE VITALES	DRAGER	VISTA XL	5595473559	\$	19,815.00	\$	3,170.40	\$	22,985.40	2	\$	11,492.70	12	2017
369	JALISCO	GUADALAJARA	HGR No. 110	MONITOR DE VITALES	DRAGER	VISTA XL	5595473559	\$	19,815.00	\$	3,170.40	\$	22,985.40	2	\$	11,492.70	12	2017
370	JALISCO	GUADALAJARA	HGR No. 45	MONITOR DE VITALES	DRAGER	DELTA XL	5595410962	\$	19,815.00	\$	3,170.40	\$	22,985.40	2	\$	11,492.70	12	2017
371	JALISCO	GUADALAJARA	HGR No. 45	MONITOR DE VITALES	DRAGER	DELTA XL	5595410962	\$	19,815.00	\$	3,170.40	\$	22,985.40	2	\$	11,492.70	12	2017
372	JALISCO	GUADALAJARA	HGR No. 45	MONITOR DE VITALES	DRAGER	GAMMA XL	5513156471	\$	24,610.00	\$	3,957.60	\$	28,567.60	2	\$	14,273.80	12	2017
373	JALISCO	GUADALAJARA	HGR No. 45	MONITOR DE VITALES	DRAGER	GAMMA XL	5513156471	\$	24,610.00	\$	3,957.60	\$	28,567.60	2	\$	14,273.80	12	2017

ANEXOS
 DIVISION DE CONTRATOS
 0041

A



Propuesta Económica 2017

274	JALISCO	GUADALAJARA	HGR No. 45	VENTILADOR VOLUMETRICO	DRAGER	SAVINA	ASAD-0280	\$	61,562.00	\$	9,849.92	\$	71,411.92	2	\$	35,705.96	12	2017
275	JALISCO	GUADALAJARA	HGR No. 45	VENTILADOR VOLUMETRICO	DRAGER	SAVINA	ASAM-0185	\$	61,562.00	\$	9,849.92	\$	71,411.92	2	\$	35,705.96	12	2017
276	JALISCO	GUADALAJARA	HGR No. 45	VENTILADOR VOLUMETRICO	DRAGER	SAVINA	ASAM-0280	\$	61,562.00	\$	9,849.92	\$	71,411.92	2	\$	35,705.96	12	2017
280	JALISCO	GUADALAJARA	HGR No. 45	MONITOR DE SIGNOS VITALES	DRAGER	VISTA XL	5985-07856	\$	19,815.00	\$	3,370.40	\$	22,185.40	2	\$	11,092.70	12	2017
382	JALISCO	GUADALAJARA	HGR No. 45	MONITOR DE SIGNOS VITALES	DRAGER	VISTA XL	5985-08061	\$	19,815.00	\$	3,370.40	\$	22,185.40	2	\$	11,092.70	12	2017
384	JALISCO	GUADALAJARA	HGR No. 46	VENTILADOR VOLUMETRICO	DRAGER	BITTA 4	ARWR-0420	\$	61,562.00	\$	10,504.72	\$	71,411.92	2	\$	35,705.96	12	2017
386	JALISCO	GUADALAJARA	HGR No. 46	VENTILADOR VOLUMETRICO	DRAGER	SAVINA	ASAD-0291	\$	61,562.00	\$	9,849.92	\$	71,411.92	2	\$	35,705.96	12	2017
388	JALISCO	GUADALAJARA	HGR No. 46	VENTILADOR VOLUMETRICO	DRAGER	SAVINA	ASAL-0054	\$	61,562.00	\$	9,849.92	\$	71,411.92	2	\$	35,705.96	12	2017
390	JALISCO	GUADALAJARA	HGR No. 46	VENTILADOR VOLUMETRICO	DRAGER	SAVINA	ASAL-0076	\$	61,562.00	\$	9,849.92	\$	71,411.92	2	\$	35,705.96	12	2017
392	JALISCO	GUADALAJARA	HGR No. 46	VENTILADOR VOLUMETRICO	DRAGER	SAVINA	ASAL-0080	\$	61,562.00	\$	9,849.92	\$	71,411.92	2	\$	35,705.96	12	2017
394	JALISCO	GUADALAJARA	HGR No. 46	MONITOR DE SIGNOS VITALES	DRAGER	VISTA XL	5985-0785	\$	19,815.00	\$	3,370.40	\$	22,185.40	2	\$	11,092.70	12	2017
396	JALISCO	GUADALAJARA	HGR No. 46	MAQUINA DE ANESTESIA	DRAGER	FABUS GS	ASDA-0290	\$	66,947.00	\$	10,711.52	\$	77,658.52	2	\$	38,829.26	12	2017

ESTADOS UNIDOS MEXICOS
 DIVISION DE CONTRATOS

00413

443	JALISCO	PUERTO VALLARTA	HEZ No. 42	VENTILADOR VOLUMETRICO	DRAGER	EVITA 4	ARW-0007	64,592.00 \$	10,394.72 \$	74,986.72	2	\$ 37,463.36	12	2017
444	JALISCO	PUERTO VALLARTA	HEZ No. 42	VENTILADOR VOLUMETRICO	DRAGER	EVITA 4	ARW-0007	64,592.00 \$	10,394.72 \$	74,986.72	2	\$ 37,463.36	12	2017
445	JALISCO	PUERTO VALLARTA	HEZ No. 42	VENTILADOR VOLUMETRICO	DRAGER	EVITA 4	ARW-0012	64,592.00 \$	10,394.72 \$	74,986.72	2	\$ 37,463.36	12	2017
446	JALISCO	PUERTO VALLARTA	HEZ No. 42	VENTILADOR VOLUMETRICO	DRAGER	EVITA 4	ARW-0012	64,592.00 \$	10,394.72 \$	74,986.72	2	\$ 37,463.36	12	2017
447	JALISCO	PUERTO VALLARTA	HEZ No. 42	VENTILADOR VOLUMETRICO	DRAGER	EVITA 4	ARW-0016	64,592.00 \$	10,394.72 \$	74,986.72	2	\$ 37,463.36	12	2017
448	JALISCO	PUERTO VALLARTA	HEZ No. 42	VENTILADOR VOLUMETRICO	DRAGER	EVITA 4	ARW-0016	64,592.00 \$	10,394.72 \$	74,986.72	2	\$ 37,463.36	12	2017
449	JALISCO	PUERTO VALLARTA	HEZ No. 42	VENTILADOR VOLUMETRICO	DRAGER	EVITA 4	ARW-0016	64,592.00 \$	10,394.72 \$	74,986.72	2	\$ 37,463.36	12	2017
450	JALISCO	PUERTO VALLARTA	HEZ No. 42	VENTILADOR VOLUMETRICO	DRAGER	SAMMA	ASAM-0159	61,562.00 \$	9,949.92 \$	71,511.92	2	\$ 35,705.96	12	2017
451	JALISCO	PUERTO VALLARTA	HEZ No. 42	VENTILADOR VOLUMETRICO	DRAGER	SAMMA	ASAM-0359	61,562.00 \$	9,949.92 \$	71,511.92	2	\$ 35,705.96	12	2017
452	JALISCO	PUERTO VALLARTA	HEZ No. 42	VENTILADOR VOLUMETRICO	DRAGER	SAMMA	ASAM-0359	61,562.00 \$	9,949.92 \$	71,511.92	2	\$ 35,705.96	12	2017
453	JALISCO	PUERTO VALLARTA	HEZ No. 42	VENTILADOR VOLUMETRICO	DRAGER	SAMMA	ASAM-0359	61,562.00 \$	9,949.92 \$	71,511.92	2	\$ 35,705.96	12	2017
454	JALISCO	PUERTO VALLARTA	HEZ No. 42	MONITOR DE SIGNOS VITALES	DRAGER	VISTA XI	559517261	19,815.00 \$	3,170.40 \$	22,985.40	2	\$ 11,492.70	12	2017
455	JALISCO	PUERTO VALLARTA	HEZ No. 42	MONITOR DE SIGNOS VITALES	DRAGER	VISTA XI	559517261	19,815.00 \$	3,170.40 \$	22,985.40	2	\$ 11,492.70	12	2017
456	JALISCO	TALA	HGZ/MF No. 26	MONITOR DE SIGNOS VITALES	DRAGER	VISTA XI	5595461766	19,815.00 \$	3,170.40 \$	22,985.40	2	\$ 11,492.70	12	2017
457	JALISCO	TALA	HGZ/MF No. 26	MONITOR DE SIGNOS VITALES	DRAGER	VISTA XI	559517068	19,815.00 \$	3,170.40 \$	22,985.40	2	\$ 11,492.70	12	2017
458	JALISCO	TALA	HGZ/MF No. 26	MONITOR DE SIGNOS VITALES	DRAGER	VISTA XI	559517068	19,815.00 \$	3,170.40 \$	22,985.40	2	\$ 11,492.70	12	2017
459	JALISCO	TALA	HGZ/MF No. 26	MONITOR DE SIGNOS VITALES	DRAGER	VISTA XI	559517068	19,815.00 \$	3,170.40 \$	22,985.40	2	\$ 11,492.70	12	2017
460	JALISCO	TLAOMILCO DE ZURIGA	HGR No. 180	MONITOR DE SIGNOS VITALES	DRAGER	CENTRAL STATION	1155M00175	34,850.00 \$	5,576.00 \$	40,426.00	2	\$ 20,213.00	12	2017
461	JALISCO	TLAOMILCO DE ZURIGA	HGR No. 180	MONITOR DE SIGNOS VITALES	DRAGER	CENTRAL STATION	1155M00175	34,850.00 \$	5,576.00 \$	40,426.00	2	\$ 20,213.00	12	2017
462	JALISCO	TLAOMILCO DE ZURIGA	HGR No. 180	MONITOR DE SIGNOS VITALES	DRAGER	KAPPA	5494541056	19,302.00 \$	3,093.12 \$	22,395.12	2	\$ 11,212.56	12	2017
463	JALISCO	TLAOMILCO DE ZURIGA	HGR No. 180	MONITOR DE SIGNOS VITALES	DRAGER	KAPPA	5494541056	19,302.00 \$	3,093.12 \$	22,395.12	2	\$ 11,212.56	12	2017
464	JALISCO	TLAOMILCO DE ZURIGA	HGR No. 180	MONITOR DE SIGNOS VITALES	DRAGER	KAPPA	5494541056	19,302.00 \$	3,093.12 \$	22,395.12	2	\$ 11,212.56	12	2017
465	JALISCO	TLAOMILCO DE ZURIGA	HGR No. 180	MONITOR DE SIGNOS VITALES	DRAGER	KAPPA	5494541056	19,302.00 \$	3,093.12 \$	22,395.12	2	\$ 11,212.56	12	2017

00416

EXOS
CONTRATOS

(Handwritten mark)

466	JALISCO	TLAHOMILCO DE ZURÍGA	HGR No. 180	DRAGER	KAPPA	540-006752	\$	13,332.00	\$	3,008.12	\$	22,425.12	2	\$	11,212.56	12	2017
				MONITOR DE SIGNOS VITALES													
467	JALISCO	TLAHOMILCO DE ZURÍGA	HGR No. 180	DRAGER	KAPPA	540-006752	\$	13,332.00	\$	3,008.12	\$	22,425.12	2	\$	11,212.56	12	2017
				MONITOR DE SIGNOS VITALES													
468	JALISCO	TLAHOMILCO DE ZURÍGA	HGR No. 180	DRAGER	KAPPA	540-007750	\$	19,332.00	\$	3,008.12	\$	22,425.12	2	\$	11,212.56	12	2017
				MONITOR DE SIGNOS VITALES													
469	JALISCO	TLAHOMILCO DE ZURÍGA	HGR No. 180	DRAGER	KAPPA	540-006084	\$	19,332.00	\$	3,008.12	\$	22,425.12	2	\$	11,212.56	12	2017
				MONITOR DE SIGNOS VITALES													
470	JALISCO	TLAHOMILCO DE ZURÍGA	HGR No. 180	DRAGER	KAPPA	540-006084	\$	19,332.00	\$	3,008.12	\$	22,425.12	2	\$	11,212.56	12	2017
				MONITOR DE SIGNOS VITALES													
471	JALISCO	TLAHOMILCO DE ZURÍGA	HGR No. 180	DRAGER	KAPPA	540-006084	\$	19,332.00	\$	3,008.12	\$	22,425.12	2	\$	11,212.56	12	2017
				MONITOR DE SIGNOS VITALES													
472	JALISCO	TLAHOMILCO DE ZURÍGA	HGR No. 180	DRAGER	KAPPA	540-006084	\$	19,332.00	\$	3,008.12	\$	22,425.12	2	\$	11,212.56	12	2017
				MONITOR DE SIGNOS VITALES													
473	JALISCO	TLAHOMILCO DE ZURÍGA	HGR No. 180	DRAGER	KAPPA	540-006084	\$	19,332.00	\$	3,008.12	\$	22,425.12	2	\$	11,212.56	12	2017
				MONITOR DE SIGNOS VITALES													
474	JALISCO	TLAHOMILCO DE ZURÍGA	HGR No. 180	DRAGER	KAPPA	540-006084	\$	19,332.00	\$	3,008.12	\$	22,425.12	2	\$	11,212.56	12	2017
				MONITOR DE SIGNOS VITALES													
475	JALISCO	TLAHOMILCO DE ZURÍGA	HGR No. 180	DRAGER	KAPPA	540-006084	\$	19,332.00	\$	3,008.12	\$	22,425.12	2	\$	11,212.56	12	2017
				MONITOR DE SIGNOS VITALES													
476	JALISCO	TLAHOMILCO DE ZURÍGA	HGR No. 180	DRAGER	KAPPA	540-006084	\$	19,332.00	\$	3,008.12	\$	22,425.12	2	\$	11,212.56	12	2017
				MONITOR DE SIGNOS VITALES													
477	JALISCO	TLAHOMILCO DE ZURÍGA	HGR No. 180	DRAGER	KAPPA	540-006084	\$	19,332.00	\$	3,008.12	\$	22,425.12	2	\$	11,212.56	12	2017
				MONITOR DE SIGNOS VITALES													
478	JALISCO	TLAHOMILCO DE ZURÍGA	HGR No. 180	DRAGER	KAPPA	540-006084	\$	19,332.00	\$	3,008.12	\$	22,425.12	2	\$	11,212.56	12	2017
				MONITOR DE SIGNOS VITALES													
479	JALISCO	TLAHOMILCO DE ZURÍGA	HGR No. 180	DRAGER	KAPPA	540-006084	\$	19,332.00	\$	3,008.12	\$	22,425.12	2	\$	11,212.56	12	2017
				MONITOR DE SIGNOS VITALES													
480	JALISCO	PUERTO VALLARTA	HGZ NO. 42	DRAGER	EVITA 4	ANWPA-0017	\$	64,592.00	\$	10,394.72	\$	74,928.72	2	\$	37,464.36	12	2017
				VENTILADOR VOLUMETRICO													
482	MICHOACAN	LAZARO CARRERAS	HGZ/MF No. 12	DRAGER	SAMINA	ASMO-0101	\$	61,562.00	\$	9,849.92	\$	71,411.92	2	\$	35,705.96	12	2017
				VENTILADOR VOLUMETRICO													
484	MICHOACAN	LAZARO CARRERAS	HGR No. 1	DRAGER	OXFLOG 1000	SEIC-0140	\$	15,059.00	\$	2,008.44	\$	15,168.44	2	\$	7,584.22	12	2017
				VENTILADOR VOLUMETRICO													
486	MICHOACAN	LAZARO CARRERAS	HGR No. 1	DRAGER	SAMINA	ASMO-0259	\$	61,562.00	\$	9,849.92	\$	71,411.92	2	\$	35,705.96	12	2017
				VENTILADOR VOLUMETRICO													
488	MICHOACAN	LAZARO CARRERAS	HGR No. 1	DRAGER	SAMINA	ASMO-0257	\$	61,562.00	\$	9,849.92	\$	71,411.92	2	\$	35,705.96	12	2017
				VENTILADOR VOLUMETRICO													

ANEXOS
DIVISION DE CONTRATOS

00417

488	MICHOCAN	CUARO	HEZ No. 1	VENTILADOR VOLUMETRICO	DRAGER	SAVINA	ASAM-0068	\$	61,562.00	\$	9,849.92	2	\$	35,705.96	12	2017
490	MICHOCAN	CHARO	HEZ No. 1	VENTILADOR VOLUMETRICO	DRAGER	SAVINA	ASAM-0068	\$	61,562.00	\$	9,849.92	2	\$	35,705.96	12	2017
492	MICHOCAN	CHARO	HEZ No. 1	VENTILADOR VOLUMETRICO	DRAGER	SAVINA	ASAM-0068	\$	61,562.00	\$	9,849.92	2	\$	35,705.96	12	2017
494	MICHOCAN	URUAPAN	HEZ No. 8	VENTILADOR VOLUMETRICO	DRAGER	SAVINA	ASAM-0178	\$	61,562.00	\$	9,849.92	2	\$	35,705.96	12	2017
496	MICHOCAN	URUAPAN	HEZ No. 8	VENTILADOR VOLUMETRICO	DRAGER	SAVINA	ASAM-0178	\$	61,562.00	\$	9,849.92	2	\$	35,705.96	12	2017
498	MICHOCAN	URUAPAN	HEZ No. 8	VENTILADOR VOLUMETRICO	DRAGER	SAVINA	ASAM-0178	\$	61,562.00	\$	9,849.92	2	\$	35,705.96	12	2017
499	MICHOCAN	URUAPAN	HEZ No. 8	MONITOR DE VITALES	DRAGER	VISTA XL	5395504462	\$	19,815.00	\$	3,170.40	2	\$	11,492.70	12	2017
500	MICHOCAN	URUAPAN	HEZ No. 8	MONITOR DE VITALES	DRAGER	VISTA XL	539552856	\$	19,815.00	\$	3,170.40	2	\$	11,492.70	12	2017
502	MICHOCAN	ZAMORA	HEZ No. 4	MONITOR DE VITALES	DRAGER	VISTA XL	539552758	\$	19,815.00	\$	3,170.40	2	\$	11,492.70	12	2017
504	MICHOCAN	ZAMORA	HEZ No. 4	VENTILADOR VOLUMETRICO	DRAGER	SAVINA	ASAM-0189	\$	61,562.00	\$	9,849.92	2	\$	35,705.96	12	2017
506	MICHOCAN	LAZARO CARDENAS	HEZ/MF No. 12	VENTILADOR VOLUMETRICO	DRAGER	SAVINA	ASAM-0285	\$	61,562.00	\$	9,849.92	2	\$	35,705.96	12	2017
508	MICHOCAN	Morelia	HEZ No. E3	VENTILADOR VOLUMETRICO	DRAGER	SAVINA	ASAM-0278	\$	61,562.00	\$	9,849.92	2	\$	35,705.96	12	2017
510	MICHOCAN	CUERNAVACA	HEZ/MF No. 7	VENTILADOR VOLUMETRICO	DRAGER	SAVINA	ASAM-0817	\$	61,562.00	\$	9,849.92	2	\$	35,705.96	12	2017

ANEXOS
DIVISION DE CONTRATOS

00418

(Handwritten mark)

512	MORELOS	CUERNAVACA	HGR/MF No.1	DRAGER	SAVINA	ASAD-0809	\$	61,562.00	\$	9,049.92	2	\$	71,411.92	2	\$	85,705.86	12	2017
				VENTILADOR VOLUMETRICO														
514	MORELOS	ZACATEPEC	HEZ/MF No.5	DRAGER	SAVINA	ASAD-0802	\$	61,562.00	\$	9,049.92	2	\$	71,411.92	2	\$	85,705.86	12	2017
				VENTILADOR VOLUMETRICO														
516	MORELOS	CUERNAVACA	HGR/MF No.1	DRAGER	KAPPA	546478052	\$	19,332.00	\$	3,088.12	2	\$	22,420.12	2	\$	11,210.06	12	2017
				MONITOR DE SIGNOS VITALES														
518	MORELOS	CUERNAVACA	HGR/MF No.1	DRAGER	KAPPA	546478105	\$	19,332.00	\$	3,088.12	2	\$	22,420.12	2	\$	11,210.06	12	2017
				MONITOR DE SIGNOS VITALES														
520	MORELOS	CUERNAVACA	HGR/MF No.1	DRAGER	KAPPA	546478444	\$	19,332.00	\$	3,088.12	2	\$	22,420.12	2	\$	11,210.06	12	2017
				MONITOR DE SIGNOS VITALES														
522	MORELOS	CUERNAVACA	HGR/MF No.1	DRAGER	KAPPA	5464774651	\$	19,332.00	\$	3,088.12	2	\$	22,420.12	2	\$	11,210.06	12	2017
				MONITOR DE SIGNOS VITALES														
524	MORELOS	CUERNAVACA	HGR/MF No.1	DRAGER	KAPPA	5464775351	\$	19,332.00	\$	3,088.12	2	\$	22,420.12	2	\$	11,210.06	12	2017
				MONITOR DE SIGNOS VITALES														
526	MORELOS	CUERNAVACA	HGR/MF No.1	DRAGER	KAPPA	546478150	\$	19,332.00	\$	3,088.12	2	\$	22,420.12	2	\$	11,210.06	12	2017
				MONITOR DE SIGNOS VITALES														
528	MORELOS	CUERNAVACA	HGR/MF No.1	DRAGER	KAPPA	5464771948	\$	19,332.00	\$	3,088.12	2	\$	22,420.12	2	\$	11,210.06	12	2017
				MONITOR DE SIGNOS VITALES														
530	MORELOS	CUERNAVACA	HGR/MF No.1	DRAGER	KAPPA	5464783151	\$	19,332.00	\$	3,088.12	2	\$	22,420.12	2	\$	11,210.06	12	2017
				MONITOR DE SIGNOS VITALES														
532	MORELOS	CUERNAVACA	HGR/MF No.1	DRAGER	KAPPA	5464781652	\$	19,332.00	\$	3,088.12	2	\$	22,420.12	2	\$	11,210.06	12	2017
				MONITOR DE SIGNOS VITALES														

560	NAVART	TEPC	HEZ No. 1	VENTILADOR VOLUMETRICO	DRAGER	SAVINA	ASAL-0051	\$ 61,562.00	\$ 9,949.92	71,411.92	2	\$ 95,705.96	12	2017
561	NAVART	TEPC	HEZ No. 2	VENTILADOR VOLUMETRICO	DRAGER	DELTA	600152579	\$ 19,815.00	\$ 3,170.40	22,985.40	2	\$ 31,492.70	12	2017
562	NAVART	TEPC	UMAA No. 28	MONITOR DE SIGNOS VITALES	DRAGER	DELTA	600152569	\$ 19,815.00	\$ 3,170.40	22,985.40	2	\$ 31,492.70	12	2017
563	NAVART	TEPC	UMAA No. 28	MONITOR DE SIGNOS VITALES	DRAGER	DELTA	600152569	\$ 19,815.00	\$ 3,170.40	22,985.40	2	\$ 31,492.70	12	2017
564	NAVART	TEPC	UMAA No. 28	MONITOR DE SIGNOS VITALES	DRAGER	DELTA	600152569	\$ 19,815.00	\$ 3,170.40	22,985.40	2	\$ 31,492.70	12	2017
565	NAVART	TEPC	UMAA No. 28	MONITOR DE SIGNOS VITALES	DRAGER	DELTA	600152569	\$ 19,815.00	\$ 3,170.40	22,985.40	2	\$ 31,492.70	12	2017
566	NAVART	TEPC	UMAA No. 28	MAQUINA DE ANESTESIA	DRAGER	FABRIS PLUS	ASAL-0001	\$ 56,306.00	\$ 9,328.96	67,634.96	2	\$ 91,817.48	12	2017
567	NAVART	TEPC	UMAA No. 28	MAQUINA DE ANESTESIA	DRAGER	FABRIS PLUS	ASAL-0003	\$ 56,306.00	\$ 9,328.96	67,634.96	2	\$ 91,817.48	12	2017
568	NAVART	TEPC	UMAA No. 28	MAQUINA DE ANESTESIA	DRAGER	FABRIS PLUS	ASAL-0003	\$ 56,306.00	\$ 9,328.96	67,634.96	2	\$ 91,817.48	12	2017
569	NAVART	TEPC	UMAA No. 28	MAQUINA DE ANESTESIA	DRAGER	FABRIS PLUS	ASAL-0003	\$ 56,306.00	\$ 9,328.96	67,634.96	2	\$ 91,817.48	12	2017
570	NAVART	Turcom, Mex.	HGSZ/NE No. 8	VENTILADOR VOLUMETRICO	DRAGER	SAVINA	ASAL-0053	\$ 61,562.00	\$ 9,949.92	71,411.92	2	\$ 95,705.96	12	2017
571	NAVART	Turcom, Mex.	HGSZ/NE No. 8	VENTILADOR VOLUMETRICO	DRAGER	SAVINA	ASAL-0053	\$ 61,562.00	\$ 9,949.92	71,411.92	2	\$ 95,705.96	12	2017
572	NUOVO LEON	GUADALUPE	HEZ No. 4	VENTILADOR VOLUMETRICO	DRAGER	DELTA	600232576	\$ 19,815.00	\$ 3,170.40	22,985.40	2	\$ 31,492.70	12	2017
573	NUOVO LEON	GUADALUPE	HEZ No. 4	VENTILADOR VOLUMETRICO	DRAGER	DELTA	600232576	\$ 19,815.00	\$ 3,170.40	22,985.40	2	\$ 31,492.70	12	2017
574	NUOVO LEON	GUADALUPE	HEZ No. 4	MONITOR DE SIGNOS VITALES	DRAGER	DELTA	600232576	\$ 19,815.00	\$ 3,170.40	22,985.40	2	\$ 31,492.70	12	2017
575	NUOVO LEON	GUADALUPE	HEZ No. 4	MONITOR DE SIGNOS VITALES	DRAGER	DELTA	600232576	\$ 19,815.00	\$ 3,170.40	22,985.40	2	\$ 31,492.70	12	2017
576	NUOVO LEON	GUADALUPE	HEZ No. 4	MAQUINA DE ANESTESIA	DRAGER	FABRIS PLUS	ASAL-0113	\$ 56,306.00	\$ 9,328.96	67,634.96	2	\$ 91,817.48	12	2017
577	NUOVO LEON	GUADALUPE	HEZ No. 4	MAQUINA DE ANESTESIA	DRAGER	FABRIS PLUS	ASAL-0113	\$ 56,306.00	\$ 9,328.96	67,634.96	2	\$ 91,817.48	12	2017
578	NUOVO LEON	GUADALUPE	HEZ No. 4	VENTILADOR VOLUMETRICO	DRAGER	SAVINA	ASAL-0170	\$ 61,562.00	\$ 9,949.92	71,411.92	2	\$ 95,705.96	12	2017
579	NUOVO LEON	GUADALUPE	HEZ No. 4	VENTILADOR VOLUMETRICO	DRAGER	SAVINA	ASAL-0170	\$ 61,562.00	\$ 9,949.92	71,411.92	2	\$ 95,705.96	12	2017
580	NUOVO LEON	GUADALUPE	HEZ No. 17	VENTILADOR VOLUMETRICO	DRAGER	SAVINA	ASAL-0008	\$ 61,562.00	\$ 9,949.92	71,411.92	2	\$ 95,705.96	12	2017
581	NUOVO LEON	GUADALUPE	HEZ No. 17	VENTILADOR VOLUMETRICO	DRAGER	SAVINA	ASAL-0008	\$ 61,562.00	\$ 9,949.92	71,411.92	2	\$ 95,705.96	12	2017
582	NUOVO LEON	GUADALUPE	HEZ No. 17	VENTILADOR VOLUMETRICO	DRAGER	SAVINA	ASAL-0009	\$ 61,562.00	\$ 9,949.92	71,411.92	2	\$ 95,705.96	12	2017
583	NUOVO LEON	GUADALUPE	HEZ No. 17	VENTILADOR VOLUMETRICO	DRAGER	SAVINA	ASAL-0009	\$ 61,562.00	\$ 9,949.92	71,411.92	2	\$ 95,705.96	12	2017

ALEXOS

 DIVISION DE CONTRATOS

00421

584	NUEVO LEON	MONTERREY	HEZ No. 17	VENTILADOR VOLUMETRICO	DRAGER	SAVINA	ASAM-0219	\$	61,562.00	\$	9,848.92	\$	71,411.92	2	\$	35,705.96	12	2017
585	NUEVO LEON	MONTERREY	HEZ No. 17	VENTILADOR VOLUMETRICO	DRAGER	SAVINA	ASAM-0219	\$	61,562.00	\$	9,848.92	\$	71,411.92	2	\$	35,705.96	12	2017
586	NUEVO LEON	MONTERREY	HEZ No. 17	VENTILADOR VOLUMETRICO	DRAGER	SAVINA	ASAM-0221	\$	61,562.00	\$	9,848.92	\$	71,411.92	2	\$	35,705.96	12	2017
587	NUEVO LEON	MONTERREY	HEZ No. 17	VENTILADOR VOLUMETRICO	DRAGER	SAVINA	ASAM-0221	\$	61,562.00	\$	9,848.92	\$	71,411.92	2	\$	35,705.96	12	2017
588	NUEVO LEON	MONTERREY	HEZ No. 17	VENTILADOR VOLUMETRICO	DRAGER	SAVINA	ASAM-0223	\$	61,562.00	\$	9,848.92	\$	71,411.92	2	\$	35,705.96	12	2017
589	NUEVO LEON	MONTERREY	HEZ No. 17	VENTILADOR VOLUMETRICO	DRAGER	SAVINA	ASAM-0223	\$	61,562.00	\$	9,848.92	\$	71,411.92	2	\$	35,705.96	12	2017
590	NUEVO LEON	MONTERREY	HEZ No. 17	VENTILADOR VOLUMETRICO	DRAGER	SAVINA	ASAM-0225	\$	61,562.00	\$	9,848.92	\$	71,411.92	2	\$	35,705.96	12	2017
591	NUEVO LEON	MONTERREY	HEZ No. 17	VENTILADOR VOLUMETRICO	DRAGER	SAVINA	ASAM-0227	\$	61,562.00	\$	9,848.92	\$	71,411.92	2	\$	35,705.96	12	2017
592	NUEVO LEON	MONTERREY	HEZ No. 17	VENTILADOR VOLUMETRICO	DRAGER	SAVINA	ASAM-0227	\$	61,562.00	\$	9,848.92	\$	71,411.92	2	\$	35,705.96	12	2017
593	NUEVO LEON	MONTERREY	HEZ No. 17	VENTILADOR VOLUMETRICO	DRAGER	SAVINA	ASAM-0227	\$	61,562.00	\$	9,848.92	\$	71,411.92	2	\$	35,705.96	12	2017
594	NUEVO LEON	MONTERREY	HEZ No. 33	VENTILADOR VOLUMETRICO	DRAGER	SAVINA	ASAD-0277	\$	61,562.00	\$	9,848.92	\$	71,411.92	2	\$	35,705.96	12	2017
595	NUEVO LEON	MONTERREY	HEZ No. 33	VENTILADOR VOLUMETRICO	DRAGER	SAVINA	ASAD-0277	\$	61,562.00	\$	9,848.92	\$	71,411.92	2	\$	35,705.96	12	2017
596	NUEVO LEON	SAN NICOLAS DE LOS GARZA	HEZ/AF No. 6	VENTILADOR VOLUMETRICO	DRAGER	SAVINA	ASAD-0298	\$	61,562.00	\$	9,848.92	\$	71,411.92	2	\$	35,705.96	12	2017
597	NUEVO LEON	MONTERREY	HEZ No. 17	VENTILADOR VOLUMETRICO	DRAGER	SAVINA	ASAD-0298	\$	61,562.00	\$	9,848.92	\$	71,411.92	2	\$	35,705.96	12	2017
598	OAXACA	OAXACA	HEZ NO. 1	MAQUINA DE ANESTESIA	DRAGER	FABULUS PLUS	860860047	\$	58,306.00	\$	9,228.96	\$	67,534.96	2	\$	33,817.48	12	2017
599	OAXACA	OAXACA	HEZ NO. 1	MAQUINA DE ANESTESIA	DRAGER	FABULUS PLUS	860860047	\$	58,306.00	\$	9,228.96	\$	67,534.96	2	\$	33,817.48	12	2017
600	OAXACA	OAXACA	HEZ NO. 1	MONITOR DE VITALES	DRAGER	VISTA 120	2.012E+11	\$	19,815.00	\$	3,170.40	\$	22,985.40	2	\$	11,492.70	12	2017
601	OAXACA	OAXACA	HEZ NO. 1	MONITOR DE VITALES	DRAGER	VISTA 120	2.012E+11	\$	19,815.00	\$	3,170.40	\$	22,985.40	2	\$	11,492.70	12	2017
602	OAXACA	OAXACA	HEZ NO. 1	MONITOR DE VITALES	DRAGER	VISTA 120	2.012E+11	\$	19,815.00	\$	3,170.40	\$	22,985.40	2	\$	11,492.70	12	2017
603	OAXACA	OAXACA	HEZ NO. 1	MONITOR DE VITALES	DRAGER	VISTA 120	2.012E+11	\$	19,815.00	\$	3,170.40	\$	22,985.40	2	\$	11,492.70	12	2017
604	PUEBLA	PUEBLA	HEZ NO. 5	MONITOR DE VITALES	DRAGER	VISTA XL	5395524280	\$	19,815.00	\$	3,170.40	\$	22,985.40	2	\$	11,492.70	12	2017
605	PUEBLA	PUEBLA	HEZ NO. 5	MONITOR DE VITALES	DRAGER	VISTA XL	5395524280	\$	19,815.00	\$	3,170.40	\$	22,985.40	2	\$	11,492.70	12	2017
606	PUEBLA	PUEBLA	HEZ NO. 5	MONITOR DE VITALES	DRAGER	VISTA XL	5395524280	\$	19,815.00	\$	3,170.40	\$	22,985.40	2	\$	11,492.70	12	2017
607	PUEBLA	PUEBLA	HEZ NO. 5	MONITOR DE VITALES	DRAGER	VISTA XL	5395524280	\$	19,815.00	\$	3,170.40	\$	22,985.40	2	\$	11,492.70	12	2017

DIVISION DE CONTRATOS
 APROBADO

00422

X

658	QUINTANA ROO	CANCUN	HGR NO. 17	DRAGER	VISTA XL	589646261	\$	19,815.00	\$	3,170.40	\$	22,985.40	2	\$	11,492.70	12	2017
659	QUINTANA ROO	CANCUN	HGR NO. 18	DRAGER	VISTA XL	589646261	\$	19,815.00	\$	3,170.40	\$	22,985.40	2	\$	11,492.70	12	2017
660	QUINTANA ROO	CANCUN	HGR NO. 3	DRAGER	VENTILADOR VOLUMETRO	ASAD-0127	\$	61,562.00	\$	9,849.92	\$	71,411.92	2	\$	35,705.96	12	2017
661	QUINTANA ROO	CANCUN	HGR NO. 4	DRAGER	VENTILADOR VOLUMETRO	ASAD-0222	\$	61,562.00	\$	9,849.92	\$	71,411.92	2	\$	35,705.96	12	2017
662	QUINTANA ROO	CHIQUILA	HGR/MF NO. 1	DRAGER	VENTILADOR VOLUMETRO	ASAD-0222	\$	61,562.00	\$	9,849.92	\$	71,411.92	2	\$	35,705.96	12	2017
663	QUINTANA ROO	CHIQUILA	HGR/MF NO. 2	DRAGER	VENTILADOR VOLUMETRO	ASAD-0222	\$	61,562.00	\$	9,849.92	\$	71,411.92	2	\$	35,705.96	12	2017
664	SAN LUIS POTOSI	CD. VALLES	HEZ No. 6	DRAGER	BARBTHERM 8000	ARRU-0007	\$	18,558.00	\$	2,869.20	\$	21,427.20	2	\$	10,713.60	12	2017
665	SAN LUIS POTOSI	SAN LUIS POTOSI	HEZ/MF No. 1	DRAGER	VENTILADOR VOLUMETRO	ARLUK-0016	\$	66,162.00	\$	10,585.92	\$	76,747.92	2	\$	38,373.96	12	2017
666	SAN LUIS POTOSI	SAN LUIS POTOSI	HEZ/MF No. 1	DRAGER	VENTILADOR VOLUMETRO	ARLUK-0019	\$	66,162.00	\$	10,585.92	\$	76,747.92	2	\$	38,373.96	12	2017
667	SAN LUIS POTOSI	SAN LUIS POTOSI	HEZ/MF No. 2	DRAGER	VENTILADOR VOLUMETRO	ARLUK-0019	\$	66,162.00	\$	10,585.92	\$	76,747.92	2	\$	38,373.96	12	2017
668	SAN LUIS POTOSI	SAN LUIS POTOSI	HEZ/MF No. 1	DRAGER	VENTILADOR VOLUMETRO	ARLUK-0019	\$	66,162.00	\$	10,585.92	\$	76,747.92	2	\$	38,373.96	12	2017
669	SAN LUIS POTOSI	SAN LUIS POTOSI	HEZ/MF No. 2	DRAGER	VENTILADOR VOLUMETRO	ARLUK-0019	\$	66,162.00	\$	10,585.92	\$	76,747.92	2	\$	38,373.96	12	2017
670	SAN LUIS POTOSI	SAN LUIS POTOSI	HEZ/MF No. 1	DRAGER	MAQUINA DE ANESTESIA	FABRUS GS	\$	66,947.00	\$	10,711.51	\$	77,658.51	2	\$	38,829.26	12	2017
671	SAN LUIS POTOSI	SAN LUIS POTOSI	HEZ/MF No. 2	DRAGER	MAQUINA DE ANESTESIA	FABRUS GS	\$	66,947.00	\$	10,711.51	\$	77,658.51	2	\$	38,829.26	12	2017
672	SAN LUIS POTOSI	SAN LUIS POTOSI	HEZ/MF No. 1	DRAGER	MONITOR DE SIGNOS VITALES	VISTA XL	\$	19,815.00	\$	3,170.40	\$	22,985.40	2	\$	11,492.70	12	2017
673	SAN LUIS POTOSI	SAN LUIS POTOSI	HEZ/MF No. 2	DRAGER	MONITOR DE SIGNOS VITALES	VISTA XL	\$	19,815.00	\$	3,170.40	\$	22,985.40	2	\$	11,492.70	12	2017
674	SAN LUIS POTOSI	SAN LUIS POTOSI	HEZ/MF No. 2	DRAGER	MONITOR DE SIGNOS VITALES	VISTA XL	\$	19,815.00	\$	3,170.40	\$	22,985.40	2	\$	11,492.70	12	2017
675	SAN LUIS POTOSI	SAN LUIS POTOSI	HEZ/MF No. 2	DRAGER	MONITOR DE SIGNOS VITALES	VISTA XL	\$	19,815.00	\$	3,170.40	\$	22,985.40	2	\$	11,492.70	12	2017
676	SAN LUIS POTOSI	SAN LUIS POTOSI	HEZ/MF No. 2	DRAGER	MONITOR DE SIGNOS VITALES	VISTA XL	\$	19,815.00	\$	3,170.40	\$	22,985.40	2	\$	11,492.70	12	2017
677	SAN LUIS POTOSI	SAN LUIS POTOSI	HEZ/MF No. 2	DRAGER	MONITOR DE SIGNOS VITALES	VISTA XL	\$	19,815.00	\$	3,170.40	\$	22,985.40	2	\$	11,492.70	12	2017
678	SAN LUIS POTOSI	SAN LUIS POTOSI	HEZ/MF No. 2	DRAGER	MONITOR DE SIGNOS VITALES	VISTA XL	\$	19,815.00	\$	3,170.40	\$	22,985.40	2	\$	11,492.70	12	2017
679	SAN LUIS POTOSI	SAN LUIS POTOSI	HEZ/MF No. 2	DRAGER	MONITOR DE SIGNOS VITALES	VISTA XL	\$	19,815.00	\$	3,170.40	\$	22,985.40	2	\$	11,492.70	12	2017

QUINTANA ROO
 SAN LUIS POTOSI
 EXOS
 CONTRATOS

00425

682	SINALOA	CUJACAN	HGR NO. 1	DRAGER	BABY THERM 8010	ARRH-0008	\$ 18,558.00	\$ 2,989.28	21,527.28	2	\$ 30,763.64	12	2017
683	SINALOA	CUJACAN	HGR No. 1	DRAGER	BABY THERM 8010	ARRH-0008	\$ 18,558.00	\$ 2,989.28	21,527.28	2	\$ 30,763.64	12	2017
684	SINALOA	CUJACAN	HGR NO. 1	DRAGER	BABY THERM 8010	ARRH-0044	\$ 18,558.00	\$ 2,989.28	21,527.28	2	\$ 30,763.64	12	2017
685	SINALOA	CUJACAN	HGR No. 1	DRAGER	BABY THERM 8010	ARRH-0044	\$ 18,558.00	\$ 2,989.28	21,527.28	2	\$ 30,763.64	12	2017
686	SINALOA	CUJACAN	HGR NO. 1	DRAGER	VENTILADOR VOLUMETRICO	ASAD-0196	\$ 61,562.00	\$ 9,849.92	71,411.92	2	\$ 11,492.70	12	2017
687	SINALOA	CUJACAN	HGR No. 1	DRAGER	VENTILADOR VOLUMETRICO	ASAD-0196	\$ 61,562.00	\$ 9,849.92	71,411.92	2	\$ 11,492.70	12	2017
688	SINALOA	CUJACAN	HGR NO. 1	DRAGER	MONITOR DE SIGNOS VITALES	VISTA	\$ 19,815.00	\$ 3,170.40	22,985.40	2	\$ 11,492.70	12	2017
689	SINALOA	CUJACAN	HGR No. 1	DRAGER	MONITOR DE SIGNOS VITALES	VISTA	\$ 19,815.00	\$ 3,170.40	22,985.40	2	\$ 11,492.70	12	2017
690	SINALOA	CUJACAN	HGR NO. 1	DRAGER	MONITOR DE SIGNOS VITALES	VISTA	\$ 19,815.00	\$ 3,170.40	22,985.40	2	\$ 11,492.70	12	2017
691	SINALOA	CUJACAN	HGR No. 1	DRAGER	MONITOR DE SIGNOS VITALES	VISTA	\$ 19,815.00	\$ 3,170.40	22,985.40	2	\$ 11,492.70	12	2017
692	SINALOA	LOS MOCHIS	HGZ No. 49	DRAGER	VENTILADOR VOLUMETRICO	ASAD-0210	\$ 61,562.00	\$ 9,849.92	71,411.92	2	\$ 11,492.70	12	2017
693	SINALOA	LOS MOCHIS	HGR No. 49	DRAGER	VENTILADOR VOLUMETRICO	ASAD-0210	\$ 61,562.00	\$ 9,849.92	71,411.92	2	\$ 11,492.70	12	2017
694	SINALOA	MAZATLAN	HGZ/AF No. 3	DRAGER	VENTILADOR VOLUMETRICO	ASAD-0209	\$ 61,562.00	\$ 9,849.92	71,411.92	2	\$ 11,492.70	12	2017
695	SINALOA	MAZATLAN	HGZ/AF No. 3	DRAGER	VENTILADOR VOLUMETRICO	ASAD-0209	\$ 61,562.00	\$ 9,849.92	71,411.92	2	\$ 11,492.70	12	2017
696	SINALOA	MAZATLAN	HGZ/AF No. 3	DRAGER	MONITOR DE SIGNOS VITALES	VISTA	\$ 19,815.00	\$ 3,170.40	22,985.40	2	\$ 11,492.70	12	2017
697	SINALOA	MAZATLAN	HGR No. 3	DRAGER	MONITOR DE SIGNOS VITALES	VISTA	\$ 19,815.00	\$ 3,170.40	22,985.40	2	\$ 11,492.70	12	2017
698	SINALOA	MOCHIS	HGZ No. 49	DRAGER	VENTILADOR VOLUMETRICO	ASD-0006	\$ 33,905.00	\$ 5,424.80	39,329.80	2	\$ 19,664.90	12	2017
699	SINALOA	MOCHIS	HGR No. 49	DRAGER	VENTILADOR VOLUMETRICO	ASD-0006	\$ 33,905.00	\$ 5,424.80	39,329.80	2	\$ 19,664.90	12	2017
700	SINALOA	MOCHIS	HGZ No. 49	DRAGER	VENTILADOR VOLUMETRICO	ASD-0004	\$ 33,905.00	\$ 5,424.80	39,329.80	2	\$ 19,664.90	12	2017
701	SINALOA	MOCHIS	HGR No. 49	DRAGER	VENTILADOR VOLUMETRICO	ASD-0004	\$ 33,905.00	\$ 5,424.80	39,329.80	2	\$ 19,664.90	12	2017
702	SINALOA	CUJACAN	HGR No. 1	DRAGER	VENTILADOR VOLUMETRICO	ARRVB-0032	\$ 68,152.00	\$ 10,585.92	78,737.92	2	\$ 34,378.96	12	2017
703	SINALOA	CUJACAN	HGR No. 1	DRAGER	VENTILADOR VOLUMETRICO	ARRVB-0032	\$ 68,152.00	\$ 10,585.92	78,737.92	2	\$ 34,378.96	12	2017

AMEXCO
DIVISION DE CONTRATOS

00426



Propuesta Económica 2017

704	SONORA	CD. OBRERON	HGR No. 1	CUNA DE CALOR RADIANTE	DRAGER	IMAGEN	BARBTHERM 2004	ARWA-0070	\$	18,558.00	\$	2,860.28	\$	21,527.28	2	\$	40,765.64	12	2017
705	SONORA	CD. OBRERON	HGR No. 1	CUNA DE CALOR RADIANTE	DRAGER	IMAGEN	BARBTHERM 2004	ARWA-0070	\$	18,558.00	\$	2,860.28	\$	21,527.28	2	\$	40,765.64	12	2017
706	SONORA	CD. OBRERON	HGR No. 1	MAQUINA DE ANESTESIA	DRAGER	FABULUS GS	FABULUS GS	ARWA-0159	\$	66,947.00	\$	10,711.52	\$	77,658.52	2	\$	154,821.16	12	2017
707	SONORA	CD. OBRERON	HGR No. 1	MAQUINA DE ANESTESIA	DRAGER	FABULUS GS	FABULUS GS	ARWA-0159	\$	66,947.00	\$	10,711.52	\$	77,658.52	2	\$	154,821.16	12	2017
708	SONORA	CD. OBRERON	HGR No. 1	MONITOR DE VITALES	DRAGER	VISTA XL	VISTA XL	5398544258	\$	19,815.00	\$	3,170.40	\$	22,985.40	2	\$	45,970.80	12	2017
709	SONORA	CD. OBRERON	HGR No. 1	MONITOR DE VITALES	DRAGER	VISTA XL	VISTA XL	5398544258	\$	19,815.00	\$	3,170.40	\$	22,985.40	2	\$	45,970.80	12	2017
710	SONORA	CD. OBRERON	HGR No. 1	MONITOR DE VITALES	DRAGER	VISTA XL	VISTA XL	5398544258	\$	19,815.00	\$	3,170.40	\$	22,985.40	2	\$	45,970.80	12	2017
711	SONORA	CD. OBRERON	HGR No. 1	MONITOR DE VITALES	DRAGER	VISTA XL	VISTA XL	5398544258	\$	19,815.00	\$	3,170.40	\$	22,985.40	2	\$	45,970.80	12	2017
712	SONORA	GUAYMAS	HEZ No. 4	VENTILADOR VOLUMETRICO	DRAGER	SAYNA	SAYNA	AS40-0020	\$	61,562.00	\$	9,840.52	\$	71,411.52	2	\$	142,823.04	12	2017
713	SONORA	HERMOSILLO	HGR No. 1	CUNA DE CALOR RADIANTE	DRAGER	DRAGER	BARBTHERM 8010	ARPE-0003	\$	18,558.00	\$	2,860.28	\$	21,527.28	2	\$	40,765.64	12	2017
714	SONORA	HERMOSILLO	HGR No. 1	CUNA DE CALOR RADIANTE	DRAGER	DRAGER	BARBTHERM 8010	ARPE-0003	\$	18,558.00	\$	2,860.28	\$	21,527.28	2	\$	40,765.64	12	2017
715	SONORA	HERMOSILLO	HGR No. 1	CUNA DE CALOR RADIANTE	DRAGER	DRAGER	BARBTHERM 8010	ARPE-0003	\$	18,558.00	\$	2,860.28	\$	21,527.28	2	\$	40,765.64	12	2017
716	SONORA	HERMOSILLO	HGR No. 1	CUNA DE CALOR RADIANTE	DRAGER	DRAGER	BARBTHERM 8010	ARPE-0003	\$	18,558.00	\$	2,860.28	\$	21,527.28	2	\$	40,765.64	12	2017
717	SONORA	HERMOSILLO	HGR No. 1	CUNA DE CALOR RADIANTE	DRAGER	DRAGER	BARBTHERM 8010	ARPE-0003	\$	18,558.00	\$	2,860.28	\$	21,527.28	2	\$	40,765.64	12	2017
718	SONORA	HERMOSILLO	HGR No. 1	MAQUINA DE ANESTESIA	DRAGER	FABULUS GS	FABULUS GS	ARWL-0091	\$	66,947.00	\$	10,711.52	\$	77,658.52	2	\$	154,821.16	12	2017
719	SONORA	HERMOSILLO	HGR No. 1	MAQUINA DE ANESTESIA	DRAGER	FABULUS GS	FABULUS GS	ARWL-0091	\$	66,947.00	\$	10,711.52	\$	77,658.52	2	\$	154,821.16	12	2017
720	SONORA	HERMOSILLO	HEZ No. 14	MONITOR DE VITALES	DRAGER	DELTA XL	DELTA XL	6005318969	\$	19,815.00	\$	3,170.40	\$	22,985.40	2	\$	45,970.80	12	2017
721	SONORA	HERMOSILLO	HEZ No. 14	MONITOR DE VITALES	DRAGER	DELTA XL	DELTA XL	6005318969	\$	19,815.00	\$	3,170.40	\$	22,985.40	2	\$	45,970.80	12	2017
722	SONORA	HERMOSILLO	HEZ No. 14	ANESTESIA ALTA ESPECIALIDAD	DRAGER	PRIMUS	PRIMUS	ASPE-0197	\$	86,586.00	\$	13,653.76	\$	100,239.76	2	\$	200,479.52	12	2017
723	SONORA	HERMOSILLO	HEZ No. 14	ANESTESIA ALTA ESPECIALIDAD	DRAGER	PRIMUS	PRIMUS	ASPE-0197	\$	86,586.00	\$	13,653.76	\$	100,239.76	2	\$	200,479.52	12	2017
724	SONORA	AGUILAS	HEZ/MP No. 5	MAQUINA DE ANESTESIA	DRAGER	FABULUS GS	FABULUS GS	ARWL-0102	\$	66,947.00	\$	10,711.52	\$	77,658.52	2	\$	154,821.16	12	2017
725	SONORA	AGUILAS	HEZ/MP No. 5	MAQUINA DE ANESTESIA	DRAGER	FABULUS GS	FABULUS GS	ARWL-0102	\$	66,947.00	\$	10,711.52	\$	77,658.52	2	\$	154,821.16	12	2017
726	SONORA	CD. OBRERON	HGR No. 1	VENTILADOR VOLUMETRICO	DRAGER	SAYNA	SAYNA	AS40-0255	\$	61,562.00	\$	9,840.52	\$	71,411.52	2	\$	142,823.04	12	2017

UNIVERSIDAD DE SONORA
 DIVISION DE ADMINISTRACION
 00427

727	SAVINA	CD. GUAYMAS	HGR NO. 27	VENTILADOR VOLUMETRICO	DRAGER	SAVINA	ASAD-0919	9,849.92 \$	71,411.92	2	35,705.96	12	2017
728	SOTORA	HUATABAMPO	HGZ/MF NO. 7	VENTILADOR VOLUMETRICO	DRAGER	SAVINA	POCL3V2	9,849.92 \$	71,411.92	2	35,705.96	12	2017
729	TAMAUJUPS	CD. GUAYMAS	HGR NO. 27	VENTILADOR VOLUMETRICO	DRAGER	SAVINA	ASAD-0919	9,849.92 \$	71,411.92	2	35,705.96	12	2017
730	TAMAUJUPS	CD. MANTE	HGZ No. 3	VENTILADOR VOLUMETRICO	DRAGER	EVITA 4	ARPD-0059	10,334.72 \$	74,926.72	2	37,463.36	12	2017
731	TAMAUJUPS	MOTAHUAC	HGZ No. 25	VENTILADOR VOLUMETRICO	DRAGER	SAVINA	ASAD-0919	9,849.92 \$	71,411.92	2	35,705.96	12	2017
732	TAMAUJUPS	REYNOSA	HGR NO. 270	ANESTESIA DE ACTA ESPECIALIDAD	DRAGER	PRIMUS	ASDM-0487	13,853.76 \$	109,489.76	2	50,219.88	12	2017
733	TAMAUJUPS	REYNOSA	HGR NO. 27	ANESTESIA DE ACTA ESPECIALIDAD	DRAGER	PRIMUS	ASDM-0487	13,853.76 \$	109,489.76	2	50,219.88	12	2017
734	TLAXCALA	APIZACO	HGZ/MF No. 2	VENTILADOR VOLUMETRICO	DRAGER	SAVINA	ASAD-0919	9,849.92 \$	71,411.92	2	35,705.96	12	2017
735	TLAXCALA	MEXICO	HGZ/MF No. 1	VENTILADOR VOLUMETRICO	DRAGER	SAVINA	ASAD-0919	9,849.92 \$	71,411.92	2	35,705.96	12	2017
736	TLAXCALA	TLAXCALA	HGZ No. 1	VENTILADOR VOLUMETRICO	DRAGER	SAVINA	ASAD-0919	9,849.92 \$	71,411.92	2	35,705.96	12	2017
737	TLAXCALA	TLAXCALA	HGZ No. 1	VENTILADOR VOLUMETRICO	DRAGER	SAVINA	ASAD-0919	9,849.92 \$	71,411.92	2	35,705.96	12	2017
738	TLAXCALA	TLAXCALA	HGZ No. 1	VENTILADOR VOLUMETRICO	DRAGER	SAVINA	ASAD-0919	9,849.92 \$	71,411.92	2	35,705.96	12	2017
739	UMAE HC NO. 34 MONTERREY	MONTERREY	UMAE HC NO. 34 MONTERREY	MONITOR DE VITALES	DRAGER	DELTA XL	6002972671	3,170.40 \$	21,946.40	2	11,492.70	12	2017
740	UMAE HC NO. 34 MONTERREY	MONTERREY	UMAE HC NO. 34 MONTERREY	MONITOR DE VITALES	DRAGER	DELTA XL	6002972671	3,170.40 \$	21,946.40	2	11,492.70	12	2017
741	UMAE HC NO. 34 MONTERREY	MONTERREY	UMAE HC NO. 34 MONTERREY	MONITOR DE VITALES	DRAGER	DELTA XL	6002972671	3,170.40 \$	21,946.40	2	11,492.70	12	2017
742	UMAE HC NO. 34 MONTERREY	MONTERREY	UMAE HC NO. 34 MONTERREY	MONITOR DE VITALES	DRAGER	DELTA XL	6002972671	3,170.40 \$	21,946.40	2	11,492.70	12	2017
743	UMAE HC NO. 34 MONTERREY	MONTERREY	UMAE HC NO. 34 MONTERREY	MONITOR DE VITALES	DRAGER	DELTA XL	6002972671	3,170.40 \$	21,946.40	2	11,492.70	12	2017
744	UMAE HC NO. 34 MONTERREY	MONTERREY	UMAE HC NO. 34 MONTERREY	MONITOR DE VITALES	DRAGER	DELTA XL	6002972671	3,170.40 \$	21,946.40	2	11,492.70	12	2017
745	UMAE HC NO. 34 MONTERREY	MONTERREY	UMAE HC NO. 34 MONTERREY	MONITOR DE VITALES	DRAGER	DELTA XL	6002972671	3,170.40 \$	21,946.40	2	11,492.70	12	2017
746	UMAE HC NO. 34 MONTERREY	MONTERREY	UMAE HC NO. 34 MONTERREY	MONITOR DE VITALES	DRAGER	DELTA XL	6002972671	3,170.40 \$	21,946.40	2	11,492.70	12	2017
747	UMAE HC NO. 34 MONTERREY	MONTERREY	UMAE HC NO. 34 MONTERREY	MONITOR DE VITALES	DRAGER	DELTA XL	6002972671	3,170.40 \$	21,946.40	2	11,492.70	12	2017
748	UMAE HC NO. 34 MONTERREY	MONTERREY	UMAE HC NO. 34 MONTERREY	MONITOR DE VITALES	DRAGER	DELTA XL	6002972671	3,170.40 \$	21,946.40	2	11,492.70	12	2017
749	UMAE HC NO. 34 MONTERREY	MONTERREY	UMAE HC NO. 34 MONTERREY	MONITOR DE VITALES	DRAGER	DELTA XL	6002972671	3,170.40 \$	21,946.40	2	11,492.70	12	2017

00428

DRÁGER MÉDICAL S DE CV
 DIVISIÓN DE EQUIPOS
 SOLO PARA EQUIPOS

UMAE HE NO. 1 CMN BAIJO	LEON	UMAE HE NO. 1 CMN BAIJO	MONITOR DE VITALES	DRAGER	DELTA XL	600298760	\$	19,815.00	\$	3,170.40	\$	22,985.40	2	\$	11,492.70	12	2017
776	LEON	UMAE HE NO. 1 CMN BAIJO	MONITOR DE VITALES	DRAGER	DELTA XL	600298760	\$	19,815.00	\$	3,170.40	\$	22,985.40	2	\$	11,492.70	12	2017
777	LEON	UMAE HE NO. 1 CMN BAIJO	MACQUINA DE ANESTESIA	DRAGER	PRIMUS	ASB4-0000	\$	86,586.00	\$	13,953.76	\$	100,539.76	2	\$	50,219.88	12	2017
778	LEON	UMAE HE NO. 1 CMN BAIJO	MACQUINA DE ANESTESIA	DRAGER	PRIMUS	ASB4-0008	\$	86,586.00	\$	13,953.76	\$	100,539.76	2	\$	50,219.88	12	2017
779	LEON	UMAE HE NO. 1 CMN BAIJO	MACQUINA DE ANESTESIA	DRAGER	PRIMUS	ASB4-0310	\$	86,586.00	\$	13,953.76	\$	100,539.76	2	\$	50,219.88	12	2017
780	LEON	UMAE HE NO. 1 CMN BAIJO	MACQUINA DE ANESTESIA	DRAGER	PRIMUS	ASB4-0310	\$	86,586.00	\$	13,953.76	\$	100,539.76	2	\$	50,219.88	12	2017
781	LEON	UMAE HE NO. 1 CMN BAIJO	MACQUINA DE ANESTESIA	DRAGER	PRIMUS	ASB4-0310	\$	86,586.00	\$	13,953.76	\$	100,539.76	2	\$	50,219.88	12	2017
782	LEON	UMAE HE NO. 1 CMN BAIJO	MACQUINA DE ANESTESIA	DRAGER	PRIMUS	ASB4-0310	\$	86,586.00	\$	13,953.76	\$	100,539.76	2	\$	50,219.88	12	2017
783	MERIDA	UMAE HE No. 1 CMN MERIDA	CUINA DE CALOR	DRAGER	BABY THERM 8010	ARPH-0052	\$	18,558.00	\$	2,968.28	\$	21,526.28	2	\$	10,763.14	12	2017
784	MERIDA	UMAE HE No. 1 CMN MERIDA	CUINA DE CALOR	DRAGER	BABY THERM 8010	ARPH-0052	\$	18,558.00	\$	2,968.28	\$	21,526.28	2	\$	10,763.14	12	2017
785	MERIDA	UMAE HE No. 1 CMN MERIDA	MACQUINA DE ANESTESIA	DRAGER	PRIMUS	ARY4-0257	\$	86,586.00	\$	13,953.76	\$	100,539.76	2	\$	50,219.88	12	2017
786	MERIDA	UMAE HE No. 1 CMN MERIDA	MACQUINA DE ANESTESIA	DRAGER	PRIMUS	ARY4-0257	\$	86,586.00	\$	13,953.76	\$	100,539.76	2	\$	50,219.88	12	2017
787	VERACRUZ	UMAE HE No. 14 CMN VERACRUZ	CUINA DE CALOR	DRAGER	BABY THERM 8010	ARPP-0040	\$	18,558.00	\$	2,968.28	\$	21,526.28	2	\$	10,763.14	12	2017
788	VERACRUZ	UMAE HE No. 14 CMN VERACRUZ	CUINA DE CALOR	DRAGER	BABY THERM 8010	ARPP-0040	\$	18,558.00	\$	2,968.28	\$	21,526.28	2	\$	10,763.14	12	2017
789	VERACRUZ	UMAE HE No. 14 CMN VERACRUZ	MACQUINA DE ANESTESIA	DRAGER	FABRIS PLUS	ASB4-0074	\$	58,306.00	\$	9,328.96	\$	67,634.96	2	\$	33,817.48	12	2017
790	VERACRUZ	UMAE HE No. 14 CMN VERACRUZ	MACQUINA DE ANESTESIA	DRAGER	FABRIS PLUS	ASB4-0074	\$	58,306.00	\$	9,328.96	\$	67,634.96	2	\$	33,817.48	12	2017
791	CD. OREGON	UMAE HE No. 2 CD. OREGON	MONITOR DE VITALES	DRAGER	DELTA XL	600298969	\$	19,815.00	\$	3,170.40	\$	22,985.40	2	\$	11,492.70	12	2017
792	CD. OREGON	UMAE HE No. 2 CD. OREGON	MONITOR DE VITALES	DRAGER	DELTA XL	600298969	\$	19,815.00	\$	3,170.40	\$	22,985.40	2	\$	11,492.70	12	2017
793	CD. OREGON	UMAE HE No. 2 CD. OREGON	MACQUINA DE ANESTESIA	DRAGER	FABRIS PLUS	ASB4-0002	\$	58,306.00	\$	9,328.96	\$	67,634.96	2	\$	33,817.48	12	2017
794	CD. OREGON	UMAE HE No. 2 CD. OREGON	MACQUINA DE ANESTESIA	DRAGER	FABRIS PLUS	ASB4-0002	\$	58,306.00	\$	9,328.96	\$	67,634.96	2	\$	33,817.48	12	2017
795	CD. OREGON	UMAE HE No. 2 CD. OREGON	MACQUINA DE ANESTESIA	DRAGER	FABRIS PLUS	ASB4-0005	\$	58,306.00	\$	9,328.96	\$	67,634.96	2	\$	33,817.48	12	2017
796	CD. OREGON	UMAE HE No. 2 CD. OREGON	MACQUINA DE ANESTESIA	DRAGER	FABRIS PLUS	ASB4-0005	\$	58,306.00	\$	9,328.96	\$	67,634.96	2	\$	33,817.48	12	2017
797	MONTERREY	UMAE HE No. 25 MONTERREY	CUINA DE CALOR	DRAGER	BABY THERM 8010	ARPF-0001	\$	18,558.00	\$	2,968.28	\$	21,526.28	2	\$	10,763.14	12	2017
798	MONTERREY	UMAE HE No. 25 MONTERREY	CUINA DE CALOR	DRAGER	BABY THERM 8010	ARPF-0001	\$	18,558.00	\$	2,968.28	\$	21,526.28	2	\$	10,763.14	12	2017
799	MONTERREY	UMAE HE No. 25 MONTERREY	MACQUINA DE ANESTESIA	DRAGER	EVITA 4	ARPP-0098	\$	64,592.00	\$	10,334.72	\$	74,926.72	2	\$	37,463.36	12	2017
800	MONTERREY	UMAE HE No. 25 MONTERREY	MACQUINA DE ANESTESIA	DRAGER	EVITA 4	ARPP-0098	\$	64,592.00	\$	10,334.72	\$	74,926.72	2	\$	37,463.36	12	2017

UNIVERSIDAD DE GUANAJUATO
SECRETARÍA DE ECONOMÍA
00430

802	UMAE HE No. 25 MONTERREY	UMAE HE No. 25 MONTERREY	VENTILADOR VOLUMETRICO	DRAGER	EVITA 4	APFD-0305	\$	64,592.00	\$	10,386.72	2	\$ 97,965.96	12	2017
804	UMAE HE No. 71 TORREON	UMAE HE No. 71 TORREON	CUJUA DE CALOR RADIANTE	DRAGER	BARBTHERM 8010	ARRH-0011	\$	18,558.00	\$	2,969.28	2	\$ 10,786.64	12	2017
806	UMAE HE No. 71 TORREON	UMAE HE No. 71 TORREON	VENTILADOR VOLUMETRICO	DRAGER	SAVINA	ASAM-0380	\$	81,562.00	\$	9,989.92	2	\$ 93,781.16	12	2017
808	UMAE H8 CMN LA RAZA AZAPOTZALCO	UMAE H8 CMN LA RAZA AZAPOTZALCO	CUJUA DE CALOR RADIANTE	DRAGER	BARBTHERM 8010	ARRH-0029	\$	18,558.00	\$	2,969.28	2	\$ 10,786.64	12	2017
810	UMAE H80 CMN OCCIDENTE	UMAE H80 CMN OCCIDENTE	CUJUA DE CALOR RADIANTE	DRAGER	BARBTHERM 8010	ARRH-0011	\$	18,558.00	\$	2,969.28	2	\$ 10,786.64	12	2017
812	UMAE H80 CMN OCCIDENTE	UMAE H80 CMN OCCIDENTE	CUJUA DE CALOR RADIANTE	DRAGER	BARBTHERM 8010	ARRH-0029	\$	18,558.00	\$	2,969.28	2	\$ 10,786.64	12	2017
814	UMAE H80 CMN OCCIDENTE	UMAE H80 CMN OCCIDENTE	CUJUA DE CALOR RADIANTE	DRAGER	BARBTHERM 8010	ARRH-0029	\$	18,558.00	\$	2,969.28	2	\$ 10,786.64	12	2017
816	UMAE H80 CMN OCCIDENTE	UMAE H80 CMN OCCIDENTE	CUJUA DE CALOR RADIANTE	DRAGER	BARBTHERM 8010	ARRH-0029	\$	18,558.00	\$	2,969.28	2	\$ 10,786.64	12	2017
818	UMAE H80 CMN OCCIDENTE	UMAE H80 CMN OCCIDENTE	CUJUA DE CALOR RADIANTE	DRAGER	BARBTHERM 8010	ARRH-0029	\$	18,558.00	\$	2,969.28	2	\$ 10,786.64	12	2017
820	UMAE H80 CMN OCCIDENTE	UMAE H80 CMN OCCIDENTE	CUJUA DE CALOR RADIANTE	DRAGER	BARBTHERM 8010	ARRH-0042	\$	18,558.00	\$	2,969.28	2	\$ 10,786.64	12	2017
822	UMAE H80 CMN OCCIDENTE	UMAE H80 CMN OCCIDENTE	CUJUA DE CALOR RADIANTE	DRAGER	BARBTHERM 8010	ARRH-0042	\$	18,558.00	\$	2,969.28	2	\$ 10,786.64	12	2017
824	UMAE H80 CMN OCCIDENTE	UMAE H80 CMN OCCIDENTE	CUJUA DE CALOR RADIANTE	DRAGER	BARBTHERM 8010	ARRH-0053	\$	18,558.00	\$	2,969.28	2	\$ 10,786.64	12	2017

00431

Item	Descripción	Cantidad	Valor Unitario	Valor Total	Fecha	Observaciones
826	UMAE HGO CMN OCCIDENTE GUADALAJARA	2	\$ 11,492.70	\$ 22,985.40	12/2017	MONITOR DE SIGNOS VITALES
827	UMAE HGO CMN OCCIDENTE GUADALAJARA	2	\$ 11,492.70	\$ 22,985.40	12/2017	MONITOR DE SIGNOS VITALES
828	UMAE HGO CMN OCCIDENTE GUADALAJARA	2	\$ 11,492.70	\$ 22,985.40	12/2017	MONITOR DE SIGNOS VITALES
829	UMAE HGO CMN OCCIDENTE GUADALAJARA	2	\$ 11,492.70	\$ 22,985.40	12/2017	MONITOR DE SIGNOS VITALES
830	UMAE HGO CMN OCCIDENTE GUADALAJARA	2	\$ 11,492.70	\$ 22,985.40	12/2017	MONITOR DE SIGNOS VITALES
831	UMAE HGO CMN OCCIDENTE GUADALAJARA	2	\$ 11,492.70	\$ 22,985.40	12/2017	MONITOR DE SIGNOS VITALES
832	UMAE HGO CMN OCCIDENTE GUADALAJARA	2	\$ 37,462.36	\$ 74,924.72	12/2017	VENTILADOR VOLUMETRICO
833	UMAE HGO CMN OCCIDENTE GUADALAJARA	2	\$ 37,462.36	\$ 74,924.72	12/2017	VENTILADOR VOLUMETRICO
834	UMAE HGO CMN OCCIDENTE GUADALAJARA	2	\$ 37,462.36	\$ 74,924.72	12/2017	VENTILADOR VOLUMETRICO
835	UMAE HGO CMN OCCIDENTE GUADALAJARA	2	\$ 20,213.00	\$ 40,426.00	12/2017	CENTRAL DE MONITOREO
836	UMAE HGO CMN OCCIDENTE GUADALAJARA	2	\$ 45,575.00	\$ 91,150.00	12/2017	MAQUINA DE ANESTESIA
837	UMAE HGO CMN OCCIDENTE GUADALAJARA	2	\$ 90,219.88	\$ 180,439.76	12/2017	MAQUINA DE ANESTESIA
838	UMAE HGO CMN OCCIDENTE GUADALAJARA	2	\$ 35,705.86	\$ 71,411.72	12/2017	VENTILADOR VOLUMETRICO
839	UMAE HGO CMN OCCIDENTE GUADALAJARA	2	\$ 35,705.86	\$ 71,411.72	12/2017	VENTILADOR VOLUMETRICO
840	UMAE HGO CMN OCCIDENTE GUADALAJARA	2	\$ 30,763.64	\$ 61,527.28	12/2017	VENTILADOR VOLUMETRICO
841	UMAE HGO CMN OCCIDENTE GUADALAJARA	2	\$ 30,763.64	\$ 61,527.28	12/2017	VENTILADOR VOLUMETRICO
842	UMAE HGO No. 23 MONTERREY	2	\$ 10,763.64	\$ 21,527.28	12/2017	CALOR RADIANTE
843	UMAE HGO No. 23 MONTERREY	2	\$ 10,763.64	\$ 21,527.28	12/2017	CALOR RADIANTE
844	UMAE HGO No. 23 MONTERREY	2	\$ 10,763.64	\$ 21,527.28	12/2017	CALOR RADIANTE
845	UMAE HGO No. 23 MONTERREY	2	\$ 10,763.64	\$ 21,527.28	12/2017	CALOR RADIANTE
846	UMAE HGO No. 23 MONTERREY	2	\$ 10,763.64	\$ 21,527.28	12/2017	CALOR RADIANTE

ANEXOS CONTRATOS

00432



917	UMAE HP CMN OCCIDENTE	GUADALAJARA	UMAE HP CMN OCCIDENTE	DRAGER	DRAGER	Vista XL	6005261479	\$	19,815.00	\$	3,170.40	\$	22,985.40	2	\$	11,492.70	12	2017
918	UMAE HP CMN OCCIDENTE	GUADALAJARA	UMAE HP CMN OCCIDENTE	DRAGER	DRAGER	Vista XL	6005261479	\$	19,815.00	\$	3,170.40	\$	22,985.40	2	\$	11,492.70	12	2017
919	UMAE HP CMN OCCIDENTE	GUADALAJARA	UMAE HP CMN OCCIDENTE	DRAGER	DRAGER	Vista XL	6005261479	\$	19,815.00	\$	3,170.40	\$	22,985.40	2	\$	11,492.70	12	2017
920	UMAE HP CMN OCCIDENTE	GUADALAJARA	UMAE HP CMN OCCIDENTE	DRAGER	DRAGER	Vista XL	6005261479	\$	19,815.00	\$	3,170.40	\$	22,985.40	2	\$	11,492.70	12	2017
921	UMAE HP CMN OCCIDENTE	GUADALAJARA	UMAE HP CMN OCCIDENTE	DRAGER	DRAGER	Vista XL	6005261479	\$	19,815.00	\$	3,170.40	\$	22,985.40	2	\$	11,492.70	12	2017
922	UMAE HTO CMN PUEBLA	PUEBLA	UMAE HTO CMN PUEBLA	DRAGER	DRAGER	DELTA XL	6003064277	\$	19,815.00	\$	3,170.40	\$	22,985.40	2	\$	11,492.70	12	2017
923	UMAE HTO CMN PUEBLA	PUEBLA	UMAE HTO CMN PUEBLA	DRAGER	DRAGER	DELTA XL	6003064277	\$	19,815.00	\$	3,170.40	\$	22,985.40	2	\$	11,492.70	12	2017
924	UMAE HTO CMN PUEBLA	PUEBLA	UMAE HTO CMN PUEBLA	DRAGER	DRAGER	DELTA XL	6003064277	\$	19,815.00	\$	3,170.40	\$	22,985.40	2	\$	11,492.70	12	2017
925	UMAE HTO CMN PUEBLA	PUEBLA	UMAE HTO CMN PUEBLA	DRAGER	DRAGER	DELTA XL	6003064277	\$	19,815.00	\$	3,170.40	\$	22,985.40	2	\$	11,492.70	12	2017
926	UMAE HTO CMN PUEBLA	PUEBLA	UMAE HTO CMN PUEBLA	DRAGER	DRAGER	DELTA XL	6003064277	\$	19,815.00	\$	3,170.40	\$	22,985.40	2	\$	11,492.70	12	2017
927	UMAE HTO CMN PUEBLA	PUEBLA	UMAE HTO CMN PUEBLA	DRAGER	DRAGER	DELTA XL	6003064277	\$	19,815.00	\$	3,170.40	\$	22,985.40	2	\$	11,492.70	12	2017
928	UMAE HTO CMN PUEBLA	PUEBLA	UMAE HTO CMN PUEBLA	DRAGER	DRAGER	DELTA XL	6003064277	\$	19,815.00	\$	3,170.40	\$	22,985.40	2	\$	11,492.70	12	2017
929	UMAE HTO CMN PUEBLA	PUEBLA	UMAE HTO CMN PUEBLA	DRAGER	DRAGER	DELTA XL	6003064277	\$	19,815.00	\$	3,170.40	\$	22,985.40	2	\$	11,492.70	12	2017
930	UMAE HTO LOMAS VERDES	NAUCALPAN	UMAE HTO LOMAS VERDES	DRAGER	DRAGER	DELTA	6002162378	\$	19,815.00	\$	3,170.40	\$	22,985.40	2	\$	11,492.70	12	2017
931	UMAE HTO LOMAS VERDES	NAUCALPAN	UMAE HTO LOMAS VERDES	DRAGER	DRAGER	DELTA	6002162378	\$	19,815.00	\$	3,170.40	\$	22,985.40	2	\$	11,492.70	12	2017
932	UMAE HTO LOMAS VERDES	NAUCALPAN	UMAE HTO LOMAS VERDES	DRAGER	DRAGER	DELTA	6002162378	\$	19,815.00	\$	3,170.40	\$	22,985.40	2	\$	11,492.70	12	2017
933	UMAE HTO LOMAS VERDES	NAUCALPAN	UMAE HTO LOMAS VERDES	DRAGER	DRAGER	DELTA	6002162378	\$	19,815.00	\$	3,170.40	\$	22,985.40	2	\$	11,492.70	12	2017
934	UMAE HTO LOMAS VERDES	NAUCALPAN	UMAE HTO LOMAS VERDES	DRAGER	DRAGER	DELTA	6002162378	\$	19,815.00	\$	3,170.40	\$	22,985.40	2	\$	11,492.70	12	2017
935	UMAE HTO LOMAS VERDES	NAUCALPAN	UMAE HTO LOMAS VERDES	DRAGER	DRAGER	DELTA	6002162378	\$	19,815.00	\$	3,170.40	\$	22,985.40	2	\$	11,492.70	12	2017
936	UMAE HTO LOMAS VERDES	NAUCALPAN	UMAE HTO LOMAS VERDES	DRAGER	DRAGER	DELTA	6002162378	\$	19,815.00	\$	3,170.40	\$	22,985.40	2	\$	11,492.70	12	2017
937	UMAE HTO LOMAS VERDES	NAUCALPAN	UMAE HTO LOMAS VERDES	DRAGER	DRAGER	DELTA	6002162378	\$	19,815.00	\$	3,170.40	\$	22,985.40	2	\$	11,492.70	12	2017
938	UMAE HTO LOMAS VERDES	NAUCALPAN	UMAE HTO LOMAS VERDES	DRAGER	DRAGER	DELTA	6002162378	\$	19,815.00	\$	3,170.40	\$	22,985.40	2	\$	11,492.70	12	2017
939	UMAE HTO LOMAS VERDES	NAUCALPAN	UMAE HTO LOMAS VERDES	DRAGER	DRAGER	DELTA	6002162378	\$	19,815.00	\$	3,170.40	\$	22,985.40	2	\$	11,492.70	12	2017
940	UMAE HTO LOMAS VERDES	NAUCALPAN	UMAE HTO LOMAS VERDES	DRAGER	DRAGER	DELTA	6002162378	\$	19,815.00	\$	3,170.40	\$	22,985.40	2	\$	11,492.70	12	2017

00436

EXPOSICION INTERNACIONAL DE LA CIUDAD DE GUADALAJARA



942	UMAE HTO LOMAS VERDES	NAUCAULPAN	UMAE HTO LOMAS VERDES	MONITOR DE SIGNOS VITALES	DRAGER	DELTA	600301779	\$ 3,170.40	\$ 22,985.40	2	\$ 11,492.70	12	2017
943	UMAE HTO LOMAS VERDES	NAUCAULPAN	UMAE HTO LOMAS VERDES	MONITOR DE SIGNOS VITALES	DRAGER	DELTA	600302974	\$ 3,170.40	\$ 22,985.40	2	\$ 11,492.70	12	2017
944	UMAE HTO LOMAS VERDES	NAUCAULPAN	UMAE HTO LOMAS VERDES	MONITOR DE SIGNOS VITALES	DRAGER	DELTA	600302972	\$ 3,170.40	\$ 22,985.40	2	\$ 11,492.70	12	2017
945	UMAE HTO LOMAS VERDES	NAUCAULPAN	UMAE HTO LOMAS VERDES	MONITOR DE SIGNOS VITALES	DRAGER	DELTA XL	5385421462	\$ 3,170.40	\$ 22,985.40	2	\$ 11,492.70	12	2017
946	UMAE HTO LOMAS VERDES	NAUCAULPAN	UMAE HTO LOMAS VERDES	MONITOR DE SIGNOS VITALES	DRAGER	DELTA	600301779	\$ 3,170.40	\$ 22,985.40	2	\$ 11,492.70	12	2017
947	UMAE HTO LOMAS VERDES	NAUCAULPAN	UMAE HTO LOMAS VERDES	MONITOR DE SIGNOS VITALES	DRAGER	DELTA	600301779	\$ 3,170.40	\$ 22,985.40	2	\$ 11,492.70	12	2017
948	UMAE HTO LOMAS VERDES	NAUCAULPAN	UMAE HTO LOMAS VERDES	MONITOR DE SIGNOS VITALES	DRAGER	DELTA	600301779	\$ 3,170.40	\$ 22,985.40	2	\$ 11,492.70	12	2017
949	UMAE HTO LOMAS VERDES	NAUCAULPAN	UMAE HTO LOMAS VERDES	MONITOR DE SIGNOS VITALES	DRAGER	DELTA	600301779	\$ 3,170.40	\$ 22,985.40	2	\$ 11,492.70	12	2017
950	UMAE HTO LOMAS VERDES	NAUCAULPAN	UMAE HTO LOMAS VERDES	MONITOR DE SIGNOS VITALES	DRAGER	DELTA	600301779	\$ 3,170.40	\$ 22,985.40	2	\$ 11,492.70	12	2017
951	UMAE HTO LOMAS VERDES	NAUCAULPAN	UMAE HTO LOMAS VERDES	MONITOR DE SIGNOS VITALES	DRAGER	DELTA	600301779	\$ 3,170.40	\$ 22,985.40	2	\$ 11,492.70	12	2017
952	UMAE HTO LOMAS VERDES	NAUCAULPAN	UMAE HTO LOMAS VERDES	MONITOR DE SIGNOS VITALES	DRAGER	DELTA	600301779	\$ 3,170.40	\$ 22,985.40	2	\$ 11,492.70	12	2017
953	UMAE HTO LOMAS VERDES	NAUCAULPAN	UMAE HTO LOMAS VERDES	MONITOR DE SIGNOS VITALES	DRAGER	DELTA	600301779	\$ 3,170.40	\$ 22,985.40	2	\$ 11,492.70	12	2017
954	UMAE HTO LOMAS VERDES	NAUCAULPAN	UMAE HTO LOMAS VERDES	MONITOR DE SIGNOS VITALES	DRAGER	DELTA	600301779	\$ 3,170.40	\$ 22,985.40	2	\$ 11,492.70	12	2017
955	UMAE HTO LOMAS VERDES	NAUCAULPAN	UMAE HTO LOMAS VERDES	MONITOR DE SIGNOS VITALES	DRAGER	DELTA	600301779	\$ 3,170.40	\$ 22,985.40	2	\$ 11,492.70	12	2017
956	UMAE HTO No. 21 MONTERREY	MONTERREY	UMAE HTO No. 21 MONTERREY	MONITOR DE SIGNOS VITALES	DRAGER	DELTA	6003018272	\$ 3,170.40	\$ 22,985.40	2	\$ 11,492.70	12	2017
957	UMAE HTO No. 21 MONTERREY	MONTERREY	UMAE HTO No. 21 MONTERREY	MONITOR DE SIGNOS VITALES	DRAGER	DELTA	6003018272	\$ 3,170.40	\$ 22,985.40	2	\$ 11,492.70	12	2017
958	UMAE HTO No. 21 MONTERREY	MONTERREY	UMAE HTO No. 21 MONTERREY	MONITOR DE SIGNOS VITALES	DRAGER	DELTA	6003018272	\$ 3,170.40	\$ 22,985.40	2	\$ 11,492.70	12	2017
959	UMAE HTO No. 21 MONTERREY	MONTERREY	UMAE HTO No. 21 MONTERREY	MONITOR DE SIGNOS VITALES	DRAGER	DELTA	6003018272	\$ 3,170.40	\$ 22,985.40	2	\$ 11,492.70	12	2017
960	UMAE HTO No. 21 MONTERREY	MONTERREY	UMAE HTO No. 21 MONTERREY	MONITOR DE SIGNOS VITALES	DRAGER	DELTA	6003018272	\$ 3,170.40	\$ 22,985.40	2	\$ 11,492.70	12	2017
961	UMAE HTO No. 21 MONTERREY	MONTERREY	UMAE HTO No. 21 MONTERREY	MONITOR DE SIGNOS VITALES	DRAGER	DELTA	6003018272	\$ 3,170.40	\$ 22,985.40	2	\$ 11,492.70	12	2017
962	UMAE HTO No. 21 MONTERREY	MONTERREY	UMAE HTO No. 21 MONTERREY	MONITOR DE SIGNOS VITALES	DRAGER	DELTA	6003018272	\$ 3,170.40	\$ 22,985.40	2	\$ 11,492.70	12	2017

DIAGER
EXPOSICIONES
2017

00437

Clave	Modelo	Descripción	Cantidad	Valor Unitario	Valor Total	Fecha
964	UMAE HTO No. 21 MONTERREY	VENTILADOR VOLUMETRICO	2	\$ 37,463.26	74,926.52	2017
965	UMAE HTO No. 21 MONTERREY	CENTRAL DE MONITOREO	1	10,394.72	10,394.72	2017
966	VERACRUZ NORTE	DRAGER	2	10,763.84	21,527.68	2017
967	VERACRUZ NORTE	DRAGER	2	10,763.84	21,527.68	2017
968	VERACRUZ NORTE	DRAGER	2	10,763.84	21,527.68	2017
969	VERACRUZ NORTE	DRAGER	2	10,763.84	21,527.68	2017
970	VERACRUZ NORTE	DRAGER	2	10,763.84	21,527.68	2017
971	VERACRUZ SUR	DRAGER	2	10,763.84	21,527.68	2017
972	VERACRUZ SUR	DRAGER	2	10,763.84	21,527.68	2017
973	VERACRUZ SUR	DRAGER	2	10,763.84	21,527.68	2017
974	VERACRUZ SUR	DRAGER	2	10,763.84	21,527.68	2017
975	VERACRUZ SUR	DRAGER	2	10,763.84	21,527.68	2017
976	VERACRUZ SUR	DRAGER	2	10,763.84	21,527.68	2017
977	YUCATAN	DRAGER	2	10,763.84	21,527.68	2017
978	YUCATAN	DRAGER	2	10,763.84	21,527.68	2017
979	YUCATAN	DRAGER	2	10,763.84	21,527.68	2017
980	YUCATAN	DRAGER	2	10,763.84	21,527.68	2017
981	YUCATAN	DRAGER	2	10,763.84	21,527.68	2017
982	YUCATAN	DRAGER	2	10,763.84	21,527.68	2017
983	YUCATAN	DRAGER	2	10,763.84	21,527.68	2017
984	ZACATECOS	DRAGER	2	10,763.84	21,527.68	2017
985	ZACATECOS	DRAGER	2	10,763.84	21,527.68	2017
986	ZACATECOS	DRAGER	2	10,763.84	21,527.68	2017

DIVISION DE CONTRATOS
EXOS

06438

No.	DELEGACIÓN/UMAE	LOCALIDAD	UNIDAD MÉDICA	EQUIPO	MARCA	MODELO	NO. DE SERIE	IMPORTE	IVA	TOTAL	NO. DE SERVICIOS	COSTO POR SERVICIO	NO. PROVEEDOR	EJERCICIO
1	AGUASCALIENTES	AGUASCALIENTES	HEZ No. 1	MÁQUINA DE AIRESTESIA	DRÄGER	FABRUS GS	ARWN-0109	68,672.00 \$	10,979.52 \$	79,651.52 \$	2	39,800.76	12	2018
2	AGUASCALIENTES	AGUASCALIENTES	HEZ No. 1	VENTILADOR VOLUMÉTRICO	DRÄGER	SAVINA	ASAL-0087	63,101.00 \$	10,096.16 \$	73,197.16 \$	2	36,598.58	12	2018
3	AGUASCALIENTES	AGUASCALIENTES	HEZ No. 1	VENTILADOR VOLUMÉTRICO	DRÄGER	SAVINA	ASAL-0087	63,101.00 \$	10,096.16 \$	73,197.16 \$	2	36,598.58	12	2018
4	AGUASCALIENTES	AGUASCALIENTES	HEZ No. 1	VENTILADOR VOLUMÉTRICO	DRÄGER	SAVINA	ASAL-0087	63,101.00 \$	10,096.16 \$	73,197.16 \$	2	36,598.58	12	2018
5	AGUASCALIENTES	AGUASCALIENTES	HEZ No. 1	AGENTES ANESTÉSICOS	DRÄGER	SCIO	ARWM-0099	12,339.00 \$	1,974.24 \$	14,313.24 \$	2	7,156.62	12	2018
6	AGUASCALIENTES	AGUASCALIENTES	HEZ No. 1	VENTILADOR VOLUMÉTRICO	DRÄGER	EVITA 4	ARPD-0094	66,208.00 \$	10,589.28 \$	76,800.28 \$	2	38,400.64	12	2018
7	AGUASCALIENTES	AGUASCALIENTES	HEZ No. 1	VENTILADOR VOLUMÉTRICO	DRÄGER	SAVINA	ASAL-0066	63,101.00 \$	10,096.16 \$	73,197.16 \$	2	36,598.58	12	2018
8	AGUASCALIENTES	AGUASCALIENTES	HEZ No. 1	VENTILADOR VOLUMÉTRICO	DRÄGER	SAVINA	ASAL-0066	63,101.00 \$	10,096.16 \$	73,197.16 \$	2	36,598.58	12	2018
9	AGUASCALIENTES	AGUASCALIENTES	HEZ No. 1	VENTILADOR VOLUMÉTRICO	DRÄGER	SAVINA	ASAL-0066	63,101.00 \$	10,096.16 \$	73,197.16 \$	2	36,598.58	12	2018
10	AGUASCALIENTES	AGUASCALIENTES	HEZ No. 2	VENTILADOR VOLUMÉTRICO	DRÄGER	SAVINA	ASAL-0066	63,101.00 \$	10,096.16 \$	73,197.16 \$	2	36,598.58	12	2018
11	AGUASCALIENTES	AGUASCALIENTES	HEZ No. 2	VENTILADOR VOLUMÉTRICO	DRÄGER	SAVINA	ASAL-0066	63,101.00 \$	10,096.16 \$	73,197.16 \$	2	36,598.58	12	2018
12	AGUASCALIENTES	AGUASCALIENTES	HEZ No. 2	VENTILADOR VOLUMÉTRICO	DRÄGER	SAVINA	ASAL-0066	63,101.00 \$	10,096.16 \$	73,197.16 \$	2	36,598.58	12	2018
13	AGUASCALIENTES	AGUASCALIENTES	HEZ No. 2	VENTILADOR VOLUMÉTRICO	DRÄGER	SAVINA	ASAL-0066	63,101.00 \$	10,096.16 \$	73,197.16 \$	2	36,598.58	12	2018
14	AGUASCALIENTES	AGUASCALIENTES	HEZ No. 2	VENTILADOR VOLUMÉTRICO	DRÄGER	SAVINA	ASAL-0071	63,101.00 \$	10,096.16 \$	73,197.16 \$	2	36,598.58	12	2018
15	AGUASCALIENTES	AGUASCALIENTES	HEZ No. 2	VENTILADOR VOLUMÉTRICO	DRÄGER	SAVINA	ASAL-0071	63,101.00 \$	10,096.16 \$	73,197.16 \$	2	36,598.58	12	2018
16	BAJA CALIFORNIA	MEXICALI	HGP No. 31	CALOR RADIANTE	DRÄGER	BABY THERM 8010	ARPE-0012	19,023.00 \$	3,043.68 \$	22,066.68 \$	2	11,033.34	12	2018
17	BAJA CALIFORNIA	MEXICALI	HEZ No. 1	VENTILADOR VOLUMÉTRICO	DRÄGER	SAVINA	ASAL-0256	63,101.00 \$	10,096.16 \$	73,197.16 \$	2	36,598.58	12	2018
18	BAJA CALIFORNIA	MEXICALI	HGP No. 31	VENTILADOR VOLUMÉTRICO	DRÄGER	SAVINA	ASAL-0256	63,101.00 \$	10,096.16 \$	73,197.16 \$	2	36,598.58	12	2018
19	BAJA CALIFORNIA	MEXICALI	HEZ No. 1	VENTILADOR VOLUMÉTRICO	DRÄGER	SAVINA	ASAL-0256	63,101.00 \$	10,096.16 \$	73,197.16 \$	2	36,598.58	12	2018
20	BAJA CALIFORNIA	MEXICALI	HGP No. 7	CALOR RADIANTE	DRÄGER	BABY THERM 8010	ARRU-0021	19,023.00 \$	3,043.68 \$	22,066.68 \$	2	11,033.34	12	2018
21	BAJA CALIFORNIA	MEXICALI	HEZ No. 3	VENTILADOR VOLUMÉTRICO	DRÄGER	SAVINA	ASAL-0011	67,817.00 \$	10,850.72 \$	78,667.72 \$	2	39,333.86	12	2018
22	BAJA CALIFORNIA	MEXICALI	HGP No. 1	VENTILADOR VOLUMÉTRICO	DRÄGER	BABYLOG 8000	ARLUK-0011	67,817.00 \$	10,850.72 \$	78,667.72 \$	2	39,333.86	12	2018

ANEXOS
DIVISION DE CONTRATOS

Item	Descripción	Cantidad	Valor Unitario	Valor Total	Unidad	Fecha
24	BAJA CALIFORNIA TULUANA HGR No. 1 CUNA DE CALOR RADIANTE BABY THERM 8010	2	\$ 3,043.68	\$ 6,087.36	2	2018
26	BAJA CALIFORNIA TULUANA HGR No. 1 CUNA DE CALOR RADIANTE BABY THERM 8010	2	\$ 3,043.68	\$ 6,087.36	2	2018
28	BAJA CALIFORNIA TULUANA HGR No. 1 CUNA DE CALOR RADIANTE BABY THERM 8010	2	\$ 3,043.68	\$ 6,087.36	2	2018
30	BAJA CALIFORNIA TULUANA HGR No. 1 VENTILADOR VOLUMETRICO EVITA 4	2	\$ 76,801.28	\$ 153,602.56	2	2018
32	BAJA CALIFORNIA TULUANA HGR No. 1 VENTILADOR VOLUMETRICO EVITA 4	2	\$ 76,801.28	\$ 153,602.56	2	2018
34	BAJA CALIFORNIA TULUANA HGR No. 1 CUNA DE CALOR RADIANTE SAVINA	2	\$ 10,096.16	\$ 20,192.32	2	2018
36	BAJA CALIFORNIA SUR CABO SAN LUCAS RESZ/MF No. 26 MONITOR DE SIGNOS VITALES VISTA XL	2	\$ 29,560.76	\$ 59,121.52	2	2018
38	BAJA CALIFORNIA SUR LA PAZ HGR/MF No. 1 VENTILADOR VOLUMETRICO BABYLOG 8000	2	\$ 76,897.72	\$ 153,795.44	2	2018
40	BAJA CALIFORNIA SUR LA PAZ HGR/MF No. 1 VENTILADOR VOLUMETRICO BABYLOG 8000	2	\$ 76,897.72	\$ 153,795.44	2	2018
42	BAJA CALIFORNIA SUR LA PAZ HGR/MF No. 1 CUNA DE CALOR RADIANTE BABY THERM 8010	2	\$ 3,043.68	\$ 6,087.36	2	2018
44	BAJA CALIFORNIA SUR LA PAZ HGR/MF No. 1 CUNA DE CALOR RADIANTE BABY THERM 8004	2	\$ 3,043.68	\$ 6,087.36	2	2018

DIVISION DE CONTRATOS
LEXOS
 CONTROLADOS

00441

Item	State	Municipality	Model	Brand	Quantity	Unit Price	Total Price	Year
46	Baja California Sur	La Paz	HEZ/MF No. 1	DRAGER	2	\$ 11,093.34	\$ 22,186.68	2018
47	Baja California Sur	La Paz	HEZ/MF No. 1	DRAGER	2	\$ 11,093.34	\$ 22,186.68	2018
48	Baja California Sur	La Paz	HEZ/MF No. 1	DRAGER	2	\$ 11,093.34	\$ 22,186.68	2018
49	Campeche	Campeche	HEZ/MF No. 1	DRAGER	2	\$ 11,093.34	\$ 22,186.68	2018
50	Campeche	Campeche	HEZ/MF No. 1	DRAGER	2	\$ 11,093.34	\$ 22,186.68	2018
51	Campeche	Campeche	HEZ/MF No. 1	DRAGER	2	\$ 11,093.34	\$ 22,186.68	2018
52	Chiapas	Huixtla	HGSZ/MF No. 19	DRAGER	2	\$ 36,598.58	\$ 73,197.16	2018
53	Chiapas	Huixtla	HGSZ/MF No. 19	DRAGER	2	\$ 36,598.58	\$ 73,197.16	2018
54	Chiapas	Huixtla	HGSZ/MF No. 19	DRAGER	2	\$ 36,598.58	\$ 73,197.16	2018
55	Chiapas	Huixtla	HGSZ/MF No. 19	DRAGER	2	\$ 36,598.58	\$ 73,197.16	2018
56	Chiapas	Tapachula	HEZ/MF No. 1	DRAGER	2	\$ 11,093.34	\$ 22,186.68	2018
57	Chiapas	Tapachula	HEZ/MF No. 1	DRAGER	2	\$ 11,093.34	\$ 22,186.68	2018
58	Chiapas	Tonalá	HGSZ/MF No. 15	DRAGER	2	\$ 36,598.58	\$ 73,197.16	2018
59	Chiapas	Tonalá	HGSZ/MF No. 15	DRAGER	2	\$ 36,598.58	\$ 73,197.16	2018
60	Chiapas	Tonalá	HGSZ/MF No. 15	DRAGER	2	\$ 36,598.58	\$ 73,197.16	2018
61	Chiapas	Tonalá	HGSZ/MF No. 15	DRAGER	2	\$ 36,598.58	\$ 73,197.16	2018
62	Chiapas	Tuxtla Gutierrez	HEZ No. 2	DRAGER	2	\$ 11,093.34	\$ 22,186.68	2018
63	Chiapas	Tuxtla Gutierrez	HEZ No. 2	DRAGER	2	\$ 11,093.34	\$ 22,186.68	2018
64	Chiapas	Tuxtla Gutierrez	HEZ No. 2	DRAGER	2	\$ 11,093.34	\$ 22,186.68	2018
65	Chiapas	Tuxtla Gutierrez	HEZ No. 2	DRAGER	2	\$ 11,093.34	\$ 22,186.68	2018
66	Chiapas	CD Juarez	HGR No. 66	DRAGER	2	\$ 36,598.58	\$ 73,197.16	2018
67	Chiapas	CD Juarez	HGR No. 66	DRAGER	2	\$ 36,598.58	\$ 73,197.16	2018
68	Chiapas	CD Juarez	HGR No. 66	DRAGER	2	\$ 36,598.58	\$ 73,197.16	2018

UNIVERSIDAD DE LOS RIOS
COMPRAMOS

70	CHIHUAHUA	CD. CUARTEMAC	HEZ/MF No. 15	DRAGER	EVITA 4	ARNF-0289	\$ 66,208.00	\$ 10,595.28	\$ 76,801.28	2	\$ 38,400.64	12	2018
72	CHIHUAHUA	CD. DELICIAS	HEZ/MF No. 11	DRAGER	EVITA 4	ARPD-0181	\$ 66,208.00	\$ 10,595.28	\$ 76,801.28	2	\$ 38,400.64	12	2018
74	CHIHUAHUA	CD. JUAREZ	HEZ No. 6	DRAGER	SAVINA	ASAD-0219	\$ 65,101.00	\$ 10,096.16	\$ 75,197.16	2	\$ 36,598.56	12	2018
76	CHIHUAHUA	CHIHUAHUA	HEZ No. 1	DRAGER	SAVINA	ASAD-0240	\$ 63,101.00	\$ 10,096.16	\$ 73,197.16	2	\$ 36,598.56	12	2018
78	CHIHUAHUA	CHIHUAHUA	HEZ No. 1	DRAGER	SAVINA	ASAD-0248	\$ 63,101.00	\$ 10,096.16	\$ 73,197.16	2	\$ 36,598.56	12	2018
80	CHIHUAHUA	CHIHUAHUA	HEZ No. 1	DRAGER	SAVINA	ASAD-0257	\$ 63,101.00	\$ 10,096.16	\$ 73,197.16	2	\$ 36,598.56	12	2018
82	COAHUILA	MOCTEVA	HEZ/MF NO. 7	DRAGER	SAVINA	ASAD 0102	\$ 63,101.00	\$ 10,096.16	\$ 73,197.16	2	\$ 36,598.56	12	2018
84	COAHUILA	MOCTEVA	HEZ/MF NO. 7	DRAGER	SAVINA	ASAD 0214	\$ 65,101.00	\$ 10,096.16	\$ 75,197.16	2	\$ 36,598.56	12	2018
86	COAHUILA	CIENEGAS	HEZ/MF NO. 24	DRAGER	EVITA 4	ARPD-0187	\$ 66,208.00	\$ 10,595.28	\$ 76,801.28	2	\$ 38,400.64	12	2018
88	COAHUILA	CIENEGAS	HEZ NO. 11	DRAGER	SAVINA	ASAD-0233	\$ 65,101.00	\$ 10,096.16	\$ 75,197.16	2	\$ 36,598.56	12	2018
90	COAHUILA	CIENEGAS	HEZ No. 1	DRAGER	SAVINA	ASAD-0238	\$ 65,101.00	\$ 10,096.16	\$ 75,197.16	2	\$ 36,598.56	12	2018

00443

92	COAHUILA	TORREON	UMAA NO. 90	MONITOR DE SIGNOS VITALES	DRAGER	DELTA	ART-0015	\$ 20,311.00	\$ 3,249.76	\$ 22,560.76	2	\$ 11,780.38	12	2018
93	COAHUILA	TORREON	UMAA NO. 90	MONITOR DE SIGNOS VITALES	DRAGER	DELTA	ART-0015	\$ 20,311.00	\$ 3,249.76	\$ 22,560.76	2	\$ 11,780.38	12	2018
94	COAHUILA	TORREON	UMAA NO. 90	MONITOR DE SIGNOS VITALES	DRAGER	DELTA	ART-0015	\$ 20,311.00	\$ 3,249.76	\$ 22,560.76	2	\$ 11,780.38	12	2018
95	COAHUILA	TORREON	UMAA NO. 90	MAQUINA DE ANESTESIA	DRAGER	FABRUS 65	ART-0140	\$ 68,622.00	\$ 10,979.52	\$ 79,601.52	2	\$ 39,800.76	12	2018
96	COAHUILA	TORREON	UMAA NO. 90	MAQUINA DE ANESTESIA	DRAGER	FABRUS 65	ART-0140	\$ 68,622.00	\$ 10,979.52	\$ 79,601.52	2	\$ 39,800.76	12	2018
97	COAHUILA	TORREON	UMAA NO. 90	MAQUINA DE ANESTESIA	DRAGER	FABRUS 65	ART-0147	\$ 68,622.00	\$ 10,979.52	\$ 79,601.52	2	\$ 39,800.76	12	2018
98	COAHUILA	TORREON	UMAA NO. 90	MAQUINA DE ANESTESIA	DRAGER	FABRUS 65	ART-0147	\$ 68,622.00	\$ 10,979.52	\$ 79,601.52	2	\$ 39,800.76	12	2018
99	COAHUILA	TORREON	UMAA NO. 90	MAQUINA DE ANESTESIA	DRAGER	FABRUS 65	ART-0147	\$ 68,622.00	\$ 10,979.52	\$ 79,601.52	2	\$ 39,800.76	12	2018
100	COAHUILA	TORREON	UMAA NO. 90	AGENTES ANESTESICOS	DRAGER	SCO	ART-0016	\$ 12,239.00	\$ 1,974.24	\$ 14,213.24	2	\$ 7,156.62	12	2018
101	COAHUILA	TORREON	UMAA NO. 90	AGENTES ANESTESICOS	DRAGER	SCO	ART-0016	\$ 12,239.00	\$ 1,974.24	\$ 14,213.24	2	\$ 7,156.62	12	2018
102	COAHUILA	TORREON	UMAA NO. 90	AGENTES ANESTESICOS	DRAGER	SCO	ART-0054	\$ 12,239.00	\$ 1,974.24	\$ 14,213.24	2	\$ 7,156.62	12	2018
103	COAHUILA	TORREON	UMAA NO. 90	AGENTES ANESTESICOS	DRAGER	SCO	ART-0054	\$ 12,239.00	\$ 1,974.24	\$ 14,213.24	2	\$ 7,156.62	12	2018
104	COLIMA	COLIMA	HEZ No. 1	CUNA DE CALOR RADIANTE	DRAGER	BADYTHERM 8010	ART-0017	\$ 19,029.00	\$ 3,043.68	\$ 22,072.68	2	\$ 11,036.34	12	2018
105	COLIMA	COLIMA	HEZ No. 1	CUNA DE CALOR RADIANTE	DRAGER	BADYTHERM 8010	ART-0017	\$ 19,029.00	\$ 3,043.68	\$ 22,072.68	2	\$ 11,036.34	12	2018
106	COLIMA	COLIMA	HEZ No. 1	INCUBADORA	DRAGER	CI000	SAL1583	\$ 20,754.00	\$ 3,227.04	\$ 24,121.04	2	\$ 12,060.52	12	2018
107	COLIMA	COLIMA	HEZ No. 1	INCUBADORA	DRAGER	CI000	SAL1583	\$ 20,754.00	\$ 3,227.04	\$ 24,121.04	2	\$ 12,060.52	12	2018
108	COLIMA	COLIMA	HEZ No. 1	MONITOR DE SIGNOS VITALES	DRAGER	DELTA	5997413857	\$ 20,311.00	\$ 3,249.76	\$ 23,560.76	2	\$ 11,780.38	12	2018
109	COLIMA	COLIMA	HEZ No. 1	MONITOR DE SIGNOS VITALES	DRAGER	DELTA	5997413857	\$ 20,311.00	\$ 3,249.76	\$ 23,560.76	2	\$ 11,780.38	12	2018
110	COLIMA	COLIMA	HEZ No. 1	MAQUINA DE ANESTESIA	DRAGER	PRIMUS	ARU-0201	\$ 88,752.00	\$ 14,200.32	\$ 102,952.32	2	\$ 51,476.16	12	2018
111	COLIMA	COLIMA	HEZ No. 1	MAQUINA DE ANESTESIA	DRAGER	PRIMUS	ARU-0201	\$ 88,752.00	\$ 14,200.32	\$ 102,952.32	2	\$ 51,476.16	12	2018
112	COLIMA	COLIMA	HEZ No. 1	MAQUINA DE ANESTESIA	DRAGER	PRIMUS	ARU-0208	\$ 88,752.00	\$ 14,200.32	\$ 102,952.32	2	\$ 51,476.16	12	2018
113	COLIMA	COLIMA	HEZ No. 1	MAQUINA DE ANESTESIA	DRAGER	PRIMUS	ARU-0208	\$ 88,752.00	\$ 14,200.32	\$ 102,952.32	2	\$ 51,476.16	12	2018
114	COLIMA	COLIMA	HEZ No. 1	VENTILADOR VOLUMETRICO	DRAGER	SAVINA	ASAD-0510	\$ 63,101.00	\$ 10,096.16	\$ 73,197.16	2	\$ 36,598.58	12	2018
115	COLIMA	COLIMA	HEZ No. 1	VENTILADOR VOLUMETRICO	DRAGER	SAVINA	ASAD-0510	\$ 63,101.00	\$ 10,096.16	\$ 73,197.16	2	\$ 36,598.58	12	2018
116	COLIMA	COLIMA	HEZ No. 1	VENTILADOR VOLUMETRICO	DRAGER	SAVINA	ASAD-0816	\$ 65,101.00	\$ 10,096.16	\$ 75,197.16	2	\$ 36,598.58	12	2018
117	COLIMA	COLIMA	HEZ No. 1	VENTILADOR VOLUMETRICO	DRAGER	SAVINA	ASAD-0816	\$ 65,101.00	\$ 10,096.16	\$ 75,197.16	2	\$ 36,598.58	12	2018

DIVISION DE COMPRAS
 OC 444
 2018

118	COLIMA	COLIMA	HEZ No. 1	MONITOR DE SIGNOS VITALES	DRAGER	VISTA	5914161000	\$	20,311.00	\$	3,349.76	\$	23,560.76	2	\$	11,780.38	12	2018
119	COLIMA	MANZANILLO	HEZ No. 10	CUNA DE CALOR	DRAGER	BABY THERM 8010	ARPO-0012	\$	19,028.00	\$	3,048.68	\$	22,076.68	2	\$	11,038.34	12	2018
120	COLIMA	MANZANILLO	HEZ No. 10	RADIANTE	DRAGER	BABY THERM 8010	ARPO-0014	\$	19,028.00	\$	3,048.68	\$	22,076.68	2	\$	11,038.34	12	2018
121	COLIMA	MANZANILLO	HEZ No. 10	MONITOR DE SIGNOS VITALES	DRAGER	DELTA	5985175008	\$	20,311.00	\$	3,349.76	\$	23,560.76	2	\$	11,780.38	12	2018
122	COLIMA	MANZANILLO	HEZ No. 10	MONITOR DE SIGNOS VITALES	DRAGER	DELTA	5985291560	\$	20,311.00	\$	3,349.76	\$	23,560.76	2	\$	11,780.38	12	2018
123	COLIMA	MANZANILLO	HEZ No. 10	MAQUINA DE ANESTESIA	DRAGER	FABUS GS	12080	\$	58,571.00	\$	20,979.52	\$	79,550.52	2	\$	39,775.26	12	2018
124	COLIMA	MANZANILLO	HEZ No. 10	MONITOR DE SIGNOS VITALES	DRAGER	SCO	ARWC-0046	\$	11,330.00	\$	1,974.24	\$	14,304.24	2	\$	7,152.12	12	2018
125	COLIMA	MANZANILLO	HEZ No. 10	MONITOR DE SIGNOS VITALES	DRAGER	VISTA	5914153276	\$	20,311.00	\$	3,349.76	\$	23,560.76	2	\$	11,780.38	12	2018
126	COLIMA	MANZANILLO	HEZ No. 10	MONITOR DE SIGNOS VITALES	DRAGER	VISTA	5914250777	\$	20,311.00	\$	3,349.76	\$	23,560.76	2	\$	11,780.38	12	2018
127	COLIMA	TECOMAN	HEZ/MF No. 4	MONITOR DE SIGNOS VITALES	DRAGER	VISTA XL	5985125461	\$	20,311.00	\$	3,349.76	\$	23,560.76	2	\$	11,780.38	12	2018
128	DF NORTE	CUINA DE CALOR LAS LINAS	HGP No. 3-A	CUNA DE CALOR	DRAGER	BABY THERM 8010	ARPH-0027	\$	19,028.00	\$	3,048.68	\$	22,076.68	2	\$	11,038.34	12	2018
129	DF NORTE	CUINA DE CALOR LAS LINAS	HGP No. 3-B	RADIANTE	DRAGER	BABY THERM 8010	ARPH-0027	\$	19,028.00	\$	3,048.68	\$	22,076.68	2	\$	11,038.34	12	2018
130	DF NORTE	VERTILADOR DE VOLUMETRICOS	HEZ/MF No. 28	VERTILADOR VOLUMETRICOS	DRAGER	EVITA 4	ARPO-0092	\$	66,208.00	\$	10,999.28	\$	77,207.28	2	\$	38,603.64	12	2018

DIVISION DE CONTRATOS

 LEXOS

00445

164	DF SUR	TRONCOSO	HGZ No. 2-A	DRAGER	VISTA	551329364	\$	20,311.00	\$	3,248.76	\$	24,560.76	2	\$	11,700.36	12	2018
165	DF SUR	TRONCOSO	HGZ No. 2-A	DRAGER	VISTA	551329364	\$	20,311.00	\$	3,248.76	\$	24,560.76	2	\$	11,700.36	12	2018
166	DF SUR	TRONCOSO	HGZ No. 2-A	DRAGER	VISTA	551329364	\$	20,311.00	\$	3,248.76	\$	24,560.76	2	\$	11,700.36	12	2018
167	DF SUR	TRONCOSO	HGZ No. 2-A	DRAGER	VISTA	551329364	\$	20,311.00	\$	3,248.76	\$	24,560.76	2	\$	11,700.36	12	2018
168	DF SUR	VILLA COAPA	HGZ No. 32	DRAGER	SAVINA	ASAL-0002	\$	63,101.00	\$	10,096.16	\$	73,197.16	2	\$	36,598.58	12	2018
169	DF SUR	VILLA COAPA	HGZ No. 32	DRAGER	SAVINA	ASAL-0002	\$	63,101.00	\$	10,096.16	\$	73,197.16	2	\$	36,598.58	12	2018
170	DF SUR	VILLA COAPA	HGZ No. 52	DRAGER	SAVINA	ASAL-0007	\$	63,101.00	\$	10,096.16	\$	73,197.16	2	\$	36,598.58	12	2018
171	DF SUR	TRONCOSO	HGZ No. 2-A	DRAGER	BABY THERM	ARUM0100	\$	19,028.00	\$	3,043.68	\$	22,071.68	2	\$	11,035.84	12	2018
172	DF SUR	TRONCOSO	HGZ No. 2-A	DRAGER	BABY THERM	ARUM0100	\$	19,028.00	\$	3,043.68	\$	22,071.68	2	\$	11,035.84	12	2018
173	DF SUR	TRONCOSO	HGZ No. 2-A	DRAGER	BABY THERM	ARUM0100	\$	19,028.00	\$	3,043.68	\$	22,071.68	2	\$	11,035.84	12	2018
174	DF SUR	TRONCOSO	HGZ No. 2-A	DRAGER	BABY THERM	ARUM0100	\$	19,028.00	\$	3,043.68	\$	22,071.68	2	\$	11,035.84	12	2018
175	DF SUR	TRONCOSO	HGZ No. 2-A	DRAGER	BABY THERM	ARUM0100	\$	19,028.00	\$	3,043.68	\$	22,071.68	2	\$	11,035.84	12	2018
176	DF SUR	IZTAPALAPA	HGZ No. 47	DRAGER	SAVINA	ASAL-0005	\$	63,101.00	\$	10,096.16	\$	73,197.16	2	\$	36,598.58	12	2018
177	DF SUR	IZTAPALAPA	HGZ No. 47	DRAGER	SAVINA	ASAL-0005	\$	63,101.00	\$	10,096.16	\$	73,197.16	2	\$	36,598.58	12	2018
178	DF SUR	IZTAPALAPA	HGZ No. 47	DRAGER	SAVINA	ASAL-0005	\$	63,101.00	\$	10,096.16	\$	73,197.16	2	\$	36,598.58	12	2018
179	DF SUR	IZTAPALAPA	HGZ No. 47	DRAGER	SAVINA	ASAL-0005	\$	63,101.00	\$	10,096.16	\$	73,197.16	2	\$	36,598.58	12	2018
180	DURANGO	DURANGO	HGZ/NIF No. 1	DRAGER	SAVINA	ASAD-0289	\$	63,101.00	\$	10,096.16	\$	73,197.16	2	\$	36,598.58	12	2018
181	DURANGO	DURANGO	HGZ No. 46	DRAGER	SAVINA	ASAD-0289	\$	63,101.00	\$	10,096.16	\$	73,197.16	2	\$	36,598.58	12	2018
182	DURANGO	DURANGO	HGZ No. 46	DRAGER	SAVINA	ASAD-0289	\$	63,101.00	\$	10,096.16	\$	73,197.16	2	\$	36,598.58	12	2018
183	DURANGO	DURANGO	HGZ No. 46	DRAGER	SAVINA	ASAD-0289	\$	63,101.00	\$	10,096.16	\$	73,197.16	2	\$	36,598.58	12	2018
184	DURANGO	DURANGO	HGZ/NIF No. 1	DRAGER	SAVINA	ASAD-0289	\$	63,101.00	\$	10,096.16	\$	73,197.16	2	\$	36,598.58	12	2018
185	DURANGO	DURANGO	HGZ No. 46	DRAGER	SAVINA	ASAD-0289	\$	63,101.00	\$	10,096.16	\$	73,197.16	2	\$	36,598.58	12	2018

00447

DRÁGER
VENTILADORES
ASAD-0289

210	ESTADO DE MEXICO ORIENTE	TLAQUEPANTLA	HGR No. 72	CUNA DE CALOR RADIANTE	DRAGER	BABY THERM 8010	APRH-0031	\$ 19,023.00	\$ 3,043.68	2	\$ 11,063.34	12	2018
211	ESTADO DE MEXICO ORIENTE	TLAQUEPANTLA	HGR No. 72	CUNA DE CALOR RADIANTE	DRAGER	BABY THERM 8010	APRH-0031	\$ 19,023.00	\$ 3,043.68	2	\$ 11,063.34	12	2018
212	ESTADO DE MEXICO ORIENTE	TLAQUEPANTLA	HGR No. 72	CUNA DE CALOR RADIANTE	DRAGER	BABY THERM 8010	APRH-0055	\$ 19,023.00	\$ 3,043.68	2	\$ 11,063.34	12	2018
213	ESTADO DE MEXICO ORIENTE	TLAQUEPANTLA	HGR No. 72	CUNA DE CALOR RADIANTE	DRAGER	BABY THERM 8010	APRH-0055	\$ 19,023.00	\$ 3,043.68	2	\$ 11,063.34	12	2018
214	ESTADO DE MEXICO ORIENTE	TLAQUEPANTLA	HGR No. 72	VENTILADOR VOLUMETRICO	DRAGER	SAVINA	ASAL-0014	\$ 63,302.00	\$ 30,095.16	2	\$ 84,998.36	12	2018
215	ESTADO DE MEXICO ORIENTE	TLAQUEPANTLA	HGR No. 72	VENTILADOR VOLUMETRICO	DRAGER	SAVINA	ASAL-0014	\$ 63,302.00	\$ 30,095.16	2	\$ 84,998.36	12	2018
216	ESTADO DE MEXICO ORIENTE	TLAQUEPANTLA	HGR No. 72	VENTILADOR VOLUMETRICO	DRAGER	SAVINA	ASAL-0051	\$ 63,302.00	\$ 30,095.16	2	\$ 84,998.36	12	2018
217	ESTADO DE MEXICO ORIENTE	TLAQUEPANTLA	HGR No. 72	VENTILADOR VOLUMETRICO	DRAGER	SAVINA	ASAL-0051	\$ 63,302.00	\$ 30,095.16	2	\$ 84,998.36	12	2018
218	ESTADO DE MEXICO ORIENTE	XALISCO	HGR/NF No. 76	CUNA DE CALOR RADIANTE	DRAGER	BABY THERM 8010	APRH-0016	\$ 19,023.00	\$ 3,043.68	2	\$ 11,063.34	12	2018
219	ESTADO DE MEXICO ORIENTE	XALISCO	HGR/NF No. 76	CUNA DE CALOR RADIANTE	DRAGER	BABY THERM 8010	APRH-0016	\$ 19,023.00	\$ 3,043.68	2	\$ 11,063.34	12	2018
220	ESTADO DE MEXICO PONIENTE	TLAQUEPANTLA	HGR No. 58	CUNA DE CALOR RADIANTE	DRAGER	BABY THERM 8010	APRH-0013	\$ 19,023.00	\$ 3,043.68	2	\$ 11,063.34	12	2018
221	ESTADO DE MEXICO PONIENTE	TLAQUEPANTLA	HGR No. 58	CUNA DE CALOR RADIANTE	DRAGER	BABY THERM 8010	APRH-0013	\$ 19,023.00	\$ 3,043.68	2	\$ 11,063.34	12	2018
222	ESTADO DE MEXICO PONIENTE	TOLUCA	HGO No. 221	CUNA DE CALOR RADIANTE	DRAGER	BABY THERM 8010	APRH-0054	\$ 19,023.00	\$ 3,043.68	2	\$ 11,063.34	12	2018
223	ESTADO DE MEXICO PONIENTE	TOLUCA	HGO No. 221	CUNA DE CALOR RADIANTE	DRAGER	BABY THERM 8010	APRH-0054	\$ 19,023.00	\$ 3,043.68	2	\$ 11,063.34	12	2018
224	ESTADO DE MEXICO PONIENTE	TOLUCA	HGO No. 221	CUNA DE CALOR RADIANTE	DRAGER	BABY THERM 8010	APRH-0057	\$ 19,023.00	\$ 3,043.68	2	\$ 11,063.34	12	2018
225	ESTADO DE MEXICO PONIENTE	TOLUCA	HGO No. 221	CUNA DE CALOR RADIANTE	DRAGER	BABY THERM 8010	APRH-0057	\$ 19,023.00	\$ 3,043.68	2	\$ 11,063.34	12	2018
226	ESTADO DE MEXICO PONIENTE	TOLUCA	HGO No. 221	CUNA DE CALOR RADIANTE	DRAGER	BABY THERM 8010	APRH-0059	\$ 19,023.00	\$ 3,043.68	2	\$ 11,063.34	12	2018
227	ESTADO DE MEXICO PONIENTE	TOLUCA	HGO No. 221	CUNA DE CALOR RADIANTE	DRAGER	BABY THERM 8010	APRH-0059	\$ 19,023.00	\$ 3,043.68	2	\$ 11,063.34	12	2018
228	ESTADO DE MEXICO PONIENTE	TOLUCA	HGO No. 221	CUNA DE CALOR RADIANTE	DRAGER	BABY THERM 8010	APRH-0041	\$ 19,023.00	\$ 3,043.68	2	\$ 11,063.34	12	2018
229	ESTADO DE MEXICO PONIENTE	TOLUCA	HGO No. 221	CUNA DE CALOR RADIANTE	DRAGER	BABY THERM 8010	APRH-0041	\$ 19,023.00	\$ 3,043.68	2	\$ 11,063.34	12	2018
230	ESTADO DE MEXICO PONIENTE	CELAYA	HGR No. 4	CUNA DE CALOR RADIANTE	DRAGER	BABY THERM 8010	APRH-0067	\$ 19,023.00	\$ 3,043.68	2	\$ 11,063.34	12	2018
231	ESTADO DE MEXICO PONIENTE	CELAYA	HGR No. 4	CUNA DE CALOR RADIANTE	DRAGER	BABY THERM 8010	APRH-0067	\$ 19,023.00	\$ 3,043.68	2	\$ 11,063.34	12	2018
232	ESTADO DE MEXICO PONIENTE	CELAYA	HGR No. 4	CUNA DE CALOR RADIANTE	DRAGER	BABY THERM 8010	APRH-0069	\$ 19,023.00	\$ 3,043.68	2	\$ 11,063.34	12	2018
233	ESTADO DE MEXICO PONIENTE	CELAYA	HGR No. 4	CUNA DE CALOR RADIANTE	DRAGER	BABY THERM 8010	APRH-0069	\$ 19,023.00	\$ 3,043.68	2	\$ 11,063.34	12	2018

DIVISION DE CONTRATOS
AL MEXICO
00449

233	GUANAJUATO	CELAYA	HEZ No. 4	CUNA DE CALOR	DRAGER	ARWV-006	553820770	20,311.00 \$	10,979.52 \$	79,601.52	2	\$ 39,800.76	2018
234	GUANAJUATO	CELAYA	HEZ No. 4	MAQUINA DE ANESTESIA	DRAGER	FABUS GS	ARUM-0166	66,622.00 \$	10,979.52 \$	79,601.52	2	\$ 39,800.76	2018
235	GUANAJUATO	CELAYA	HEZ No. 4	AGERTES	DRAGER	SOC	ARWV-004	14,300.32 \$	10,979.52 \$	79,601.52	2	\$ 39,800.76	2018
236	GUANAJUATO	CELAYA	HEZ No. 4	MONITOR DE SIGNOS VITALES	DRAGER	VISTA XL	553801569	20,311.00 \$	3,249.76 \$	23,560.76	2	\$ 11,780.38	2018
237	GUANAJUATO	GUANAJUATO	HEZ No. 10	MAQUINA DE ANESTESIA	DRAGER	FABUS GS	12078	66,622.00 \$	10,979.52 \$	79,601.52	2	\$ 39,800.76	2018
238	GUANAJUATO	GUANAJUATO	HEZ No. 10	MONITOR DE SIGNOS VITALES	DRAGER	GAMMA XL	551327675	24,610.00 \$	3,937.60 \$	28,547.60	2	\$ 14,273.80	2018
239	GUANAJUATO	GUANAJUATO	HEZ No. 10	MONITOR DE SIGNOS VITALES	DRAGER	DELTA XL	553607458	20,311.00 \$	3,249.76 \$	23,560.76	2	\$ 11,780.38	2018
240	GUANAJUATO	IRAPUATO	HEZ/NF No. 2	MAQUINA DE ANESTESIA	DRAGER	FABUS GS	ARWL-0098	68,622.00 \$	10,979.52 \$	79,601.52	2	\$ 39,800.76	2018
241	GUANAJUATO	IRAPUATO	HEZ/NF No. 2	MAQUINA DE ANESTESIA	DRAGER	PRIMUS	AROL-0246	86,752.00 \$	14,300.32 \$	102,052.32	2	\$ 51,476.16	2018
242	GUANAJUATO	IRAPUATO	HEZ/NF No. 2	MONITOR DE SIGNOS VITALES	DRAGER	SOC	ARWL-0044	12,339.00 \$	1,974.24 \$	14,313.24	2	\$ 7,156.62	2018
243	GUANAJUATO	LEON	UMAA No. 55	MONITOR DE SIGNOS VITALES	DRAGER	VISTA	551374885	20,311.00 \$	3,249.76 \$	23,560.76	2	\$ 11,780.38	2018
244	GUANAJUATO	LEON	UMAA No. 55	MONITOR DE SIGNOS VITALES	DRAGER	VISTA	5513820770	20,311.00 \$	3,249.76 \$	23,560.76	2	\$ 11,780.38	2018
245	GUANAJUATO	ACAPULCO	HER No. 1	CUNA DE CALOR	DRAGER	BABYTHERM 8010	ARWV-0048	19,023.00 \$	3,049.68 \$	22,066.68	2	\$ 11,033.34	2018
246	GUANAJUATO	ACAPULCO	HER No. 1	CUNA DE CALOR	DRAGER	BABYTHERM 8010	ARWV-0050	19,023.00 \$	3,049.68 \$	22,066.68	2	\$ 11,033.34	2018

0045
ARLEXOS
 DIVISION DE CONTRATOS



254	GUERRERO	ACAPULCO	HGR No. 1	CONA DE CALOR	DRAGER	BABY THERM 8010	ANWB-055	\$ 19,023.00	\$ 3,042.68	2	\$ 11,083.34	12	2018
255	GUERRERO	ACAPULCO	HGR No. 1	RADIANTE	DRAGER	BABY THERM 8010	ANWB-055	\$ 19,023.00	\$ 3,042.68	2	\$ 11,083.34	12	2018
256	GUERRERO	ACAPULCO	HGR No. 1	CONA DE CALOR	DRAGER	BABY THERM 8010	ANWB-055	\$ 19,023.00	\$ 3,042.68	2	\$ 11,083.34	12	2018
257	GUERRERO	ACAPULCO	HGR No. 1	RADIANTE	DRAGER	BABY THERM 8010	ANWB-055	\$ 19,023.00	\$ 3,042.68	2	\$ 11,083.34	12	2018
258	GUERRERO	ACAPULCO	HGR No. 1	CONA DE CALOR	DRAGER	DELTA XL	5386421058	\$ 20,311.00	\$ 3,249.76	2	\$ 11,761.28	12	2018
259	GUERRERO	ACAPULCO	HGR No. 1	VITALES	DRAGER	DELTA XL	5386421058	\$ 20,311.00	\$ 3,249.76	2	\$ 11,761.28	12	2018
260	GUERRERO	ACAPULCO	HGR No. 1	MONITOR DE SIGNOS	DRAGER	DELTA XL	5386421058	\$ 20,311.00	\$ 3,249.76	2	\$ 11,761.28	12	2018
261	GUERRERO	ACAPULCO	HGR No. 1	VITALES	DRAGER	DELTA XL	5386421058	\$ 20,311.00	\$ 3,249.76	2	\$ 11,761.28	12	2018
262	GUERRERO	ACAPULCO	HGR No. 1	VENTILADOR VOLUMETRIC	DRAGER	EVITA 4	ANWMA-0421	\$ 66,208.00	\$ 10,599.28	2	\$ 38,400.64	12	2018
263	GUERRERO	ACAPULCO	HGR No. 1	MONITOR DE SIGNOS	DRAGER	EVITA 4	ANWMA-0421	\$ 66,208.00	\$ 10,599.28	2	\$ 38,400.64	12	2018
264	GUERRERO	ACAPULCO	HGR No. 1	VITALES	DRAGER	EVITA 4	ANWMA-0421	\$ 66,208.00	\$ 10,599.28	2	\$ 38,400.64	12	2018
265	GUERRERO	ACAPULCO	HGR No. 1	MONITOR DE SIGNOS	DRAGER	VISTA	5318223175	\$ 20,311.00	\$ 3,249.76	2	\$ 11,761.28	12	2018
266	GUERRERO	ACAPULCO	HGR No. 1	VITALES	DRAGER	VISTA	5318223175	\$ 20,311.00	\$ 3,249.76	2	\$ 11,761.28	12	2018
267	GUERRERO	ACAPULCO	HGR No. 1	MONITOR DE SIGNOS	DRAGER	VISTA	5318223175	\$ 20,311.00	\$ 3,249.76	2	\$ 11,761.28	12	2018
268	GUERRERO	ACAPULCO	HGR No. 1	VITALES	DRAGER	VISTA	5318223175	\$ 20,311.00	\$ 3,249.76	2	\$ 11,761.28	12	2018
269	GUERRERO	ACAPULCO	HGR No. 1	MONITOR DE SIGNOS	DRAGER	VISTA	5318223175	\$ 20,311.00	\$ 3,249.76	2	\$ 11,761.28	12	2018
270	GUERRERO	ACAPULCO	HGR No. 1	VITALES	DRAGER	VISTA	5318223175	\$ 20,311.00	\$ 3,249.76	2	\$ 11,761.28	12	2018
271	GUERRERO	ACAPULCO	HGR No. 1	MONITOR DE SIGNOS	DRAGER	VISTA	5318223175	\$ 20,311.00	\$ 3,249.76	2	\$ 11,761.28	12	2018
272	GUERRERO	ACAPULCO	HGR No. 1	VITALES	DRAGER	VISTA	5318223175	\$ 20,311.00	\$ 3,249.76	2	\$ 11,761.28	12	2018
273	GUERRERO	ACAPULCO	HGR No. 1	MONITOR DE SIGNOS	DRAGER	VISTA	5318223175	\$ 20,311.00	\$ 3,249.76	2	\$ 11,761.28	12	2018
274	GUERRERO	ACAPULCO	HGR No. 1	VITALES	DRAGER	VISTA	5318223175	\$ 20,311.00	\$ 3,249.76	2	\$ 11,761.28	12	2018
275	GUERRERO	ACAPULCO	HGR No. 1	MONITOR DE SIGNOS	DRAGER	VISTA	5318223175	\$ 20,311.00	\$ 3,249.76	2	\$ 11,761.28	12	2018
276	GUERRERO	ACAPULCO	HGR No. 1	VITALES	DRAGER	VISTA	5318223175	\$ 20,311.00	\$ 3,249.76	2	\$ 11,761.28	12	2018
277	GUERRERO	ACAPULCO	HGR No. 1	MONITOR DE SIGNOS	DRAGER	VISTA	5318223175	\$ 20,311.00	\$ 3,249.76	2	\$ 11,761.28	12	2018
278	GUERRERO	ACAPULCO	HGR No. 1	VITALES	DRAGER	VISTA	5318223175	\$ 20,311.00	\$ 3,249.76	2	\$ 11,761.28	12	2018

00451

SECRETARIA DE ECONOMIA

SECRETARIA DE ECONOMIA

SECRETARIA DE ECONOMIA



280	GUERRERO	ACAPULCO	HGR No. 1	DRAGER	VISTA XL	595568755	\$	20,311.00	\$	3,249.76	\$	23,560.76	2	\$	11,780.38	12	2018
281	GUERRERO	ACAPULCO	HGR No. 1	DRAGER	VISTA XL	595568755	\$	20,311.00	\$	3,249.76	\$	23,560.76	2	\$	11,780.38	12	2018
282	GUERRERO	ACAPULCO	HGR No. 1	DRAGER	VISTA XL	595568755	\$	20,311.00	\$	3,249.76	\$	23,560.76	2	\$	11,780.38	12	2018
283	GUERRERO	ACAPULCO	HGR No. 3	DRAGER	VISTA XL	595568755	\$	20,311.00	\$	3,249.76	\$	23,560.76	2	\$	11,780.38	12	2018
284	GUERRERO	ACAPULCO	UMF/UMAA No. 29	DRAGER	SAYINA	ARWV-0207	\$	69,301.00	\$	10,096.16	\$	79,397.16	2	\$	36,528.58	12	2018
285	GUERRERO	ACAPULCO	UMF/UMAA No. 3	DRAGER	SAYINA	ARWV-0207	\$	69,301.00	\$	10,096.16	\$	79,397.16	2	\$	36,528.58	12	2018
286	GUERRERO	IGUALA	HGZ/MF No. 4	DRAGER	EVITA 4	ARPD-0069	\$	66,208.00	\$	10,599.28	\$	76,807.28	2	\$	36,400.64	12	2018
287	GUERRERO	TAXCO	HGZ/MF No. 3	DRAGER	EVITA 4	ARPD-0069	\$	66,208.00	\$	10,599.28	\$	76,807.28	2	\$	36,400.64	12	2018
288	GUERRERO	ZIHUATANEJO	HGZ/MF No. 8	DRAGER	BASYTHERM 8010	ARWB-0054	\$	19,023.00	\$	3,043.68	\$	22,066.68	2	\$	11,033.34	12	2018
289	GUERRERO	ZIHUATANEJO	HGZ/MF No. 8	DRAGER	BASYTHERM 8010	ARWB-0054	\$	19,023.00	\$	3,043.68	\$	22,066.68	2	\$	11,033.34	12	2018
290	GUERRERO	ZIHUATANEJO	HGZ/MF No. 8	DRAGER	VISTA XL	5955674857	\$	20,311.00	\$	3,249.76	\$	23,560.76	2	\$	11,780.38	12	2018
291	GUERRERO	ZIHUATANEJO	HGZ/MF No. 8	DRAGER	VISTA XL	5955680661	\$	20,311.00	\$	3,249.76	\$	23,560.76	2	\$	11,780.38	12	2018
292	GUERRERO	ZIHUATANEJO	HGZ/MF No. 5	DRAGER	VAPOR 2000	ARY-0689	\$	4,891.00	\$	750.56	\$	5,641.56	2	\$	2,720.78	12	2018
293	GUERRERO	TAXCO	HGZ/MF No. 5	DRAGER	VAPOR 2000	ARY-0689	\$	4,891.00	\$	750.56	\$	5,641.56	2	\$	2,720.78	12	2018
294	GUERRERO	TAXCO	HGZ/MF No. 5	DRAGER	DATA	598941153	\$	20,311.00	\$	3,249.76	\$	23,560.76	2	\$	11,780.38	12	2018
295	GUERRERO	TAXCO	HGZ/MF No. 5	DRAGER	DATA	598941153	\$	20,311.00	\$	3,249.76	\$	23,560.76	2	\$	11,780.38	12	2018
296	HIDALGO	PACHUCA	HGZ/MF No. 1	DRAGER	VISTA	5513292174	\$	20,311.00	\$	3,249.76	\$	23,560.76	2	\$	11,780.38	12	2018
297	HIDALGO	PACHUCA	HGZ/MF No. 1	DRAGER	VISTA	5513292174	\$	20,311.00	\$	3,249.76	\$	23,560.76	2	\$	11,780.38	12	2018
300	HIDALGO	PACHUCA	HGZ/MF No. 1	DRAGER	VISTA	5513292174	\$	20,311.00	\$	3,249.76	\$	23,560.76	2	\$	11,780.38	12	2018

ANEXOS
0045 CONTRATO

327	HIDALGO	TULANCINGO	HGR No. 2	DRAGER	VISTA	551330872	\$	20,311.00	\$	3,249.76	2	\$	11,700.38	12	2018
328	HIDALGO	TULANCINGO	HGR No. 2	DRAGER	VISTA	551330872	\$	20,311.00	\$	3,249.76	2	\$	11,700.38	12	2018
329	HIDALGO	TULANCINGO	HGR No. 2	DRAGER	VISTA	551330872	\$	20,311.00	\$	3,249.76	2	\$	11,700.38	12	2018
330	HIDALGO	TULANCINGO	HGR No. 2	DRAGER	VISTA	551330872	\$	20,311.00	\$	3,249.76	2	\$	11,700.38	12	2018
331	HIDALGO	TULANCINGO	HGR No. 2	DRAGER	VISTA	551330872	\$	20,311.00	\$	3,249.76	2	\$	11,700.38	12	2018
332	HIDALGO	TULANCINGO	HGR No. 2	DRAGER	VISTA	5513312677	\$	20,311.00	\$	3,249.76	2	\$	11,700.38	12	2018
333	HIDALGO	TULANCINGO	HGR No. 2	DRAGER	VISTA	5513312677	\$	20,311.00	\$	3,249.76	2	\$	11,700.38	12	2018
334	JALISCO	AUTLAN	HGR/MF No. 20	DRAGER	SAVINA	ASAM-0188	\$	63,401.00	\$	10,095.16	2	\$	36,598.58	12	2018
335	JALISCO	AUTLAN	HGR/MF No. 20	DRAGER	VISTA XL	5395512765	\$	20,311.00	\$	3,249.76	2	\$	11,700.38	12	2018
336	JALISCO	AUTLAN	HGR/MF No. 20	DRAGER	VISTA XL	5395512765	\$	20,311.00	\$	3,249.76	2	\$	11,700.38	12	2018
337	JALISCO	CASIMIRO	HGR/MF No. 28	DRAGER	FABRUS GS	ARU-0090	\$	68,622.00	\$	10,178.52	2	\$	38,800.76	12	2018
338	JALISCO	CASIMIRO	HGR/MF No. 28	DRAGER	ANESTESIA	ARU-0090	\$	68,622.00	\$	10,178.52	2	\$	38,800.76	12	2018
339	JALISCO	GUADALAJARA	HGR No. 110	DRAGER	DELTA XL	6002567270	\$	20,311.00	\$	3,249.76	2	\$	11,700.38	12	2018
340	JALISCO	GUADALAJARA	HGR No. 110	DRAGER	DELTA XL	6002567270	\$	20,311.00	\$	3,249.76	2	\$	11,700.38	12	2018
341	JALISCO	GUADALAJARA	HGR No. 110	DRAGER	EVITA 4	ARNF-0102	\$	65,208.00	\$	10,595.28	2	\$	38,400.64	12	2018
342	JALISCO	GUADALAJARA	HGR No. 110	DRAGER	EVITA 4	ARNF-0102	\$	65,208.00	\$	10,595.28	2	\$	38,400.64	12	2018
343	JALISCO	GUADALAJARA	HGR No. 110	DRAGER	EVITA 4	ARNF-0102	\$	65,208.00	\$	10,595.28	2	\$	38,400.64	12	2018
344	JALISCO	GUADALAJARA	HGR No. 110	DRAGER	EVITA 4	ARNF-0105	\$	66,208.00	\$	10,595.28	2	\$	38,400.64	12	2018
345	JALISCO	GUADALAJARA	HGR No. 110	DRAGER	EVITA 4	ARNF-0105	\$	66,208.00	\$	10,595.28	2	\$	38,400.64	12	2018
346	JALISCO	GUADALAJARA	HGR No. 110	DRAGER	EVITA 4	ARNF-0105	\$	66,208.00	\$	10,595.28	2	\$	38,400.64	12	2018

004874
 DIVISION DE...
 JALISCO



Propuesta Economica 2018

350	JALISCO	GUADALAJARA	HGR No. 110	VENTILADOR VOLUMETRICO	DRAGER	EVITA 4	ARWV-0097	\$ 69,200.00	\$ 10,593.28	\$ 79,793.28	2	\$ 159,586.56	12	2018
351	JALISCO	GUADALAJARA	HGR No. 110	VENTILADOR VOLUMETRICO	DRAGER	EVITA 4	ARWV-0097	\$ 69,200.00	\$ 10,593.28	\$ 79,793.28	2	\$ 159,586.56	12	2018
352	JALISCO	GUADALAJARA	HGR No. 110	VENTILADOR VOLUMETRICO	DRAGER	EVITA 4	ARWV-0100	\$ 65,200.00	\$ 10,593.28	\$ 75,793.28	2	\$ 151,586.56	12	2018
353	JALISCO	GUADALAJARA	HGR No. 110	VENTILADOR VOLUMETRICO	DRAGER	EVITA 4	ARWV-0100	\$ 65,200.00	\$ 10,593.28	\$ 75,793.28	2	\$ 151,586.56	12	2018
354	JALISCO	GUADALAJARA	HGR No. 110	VENTILADOR VOLUMETRICO	DRAGER	EVITA 4	ARWV-0105	\$ 65,200.00	\$ 10,593.28	\$ 75,793.28	2	\$ 151,586.56	12	2018
355	JALISCO	GUADALAJARA	HGR No. 110	VENTILADOR VOLUMETRICO	DRAGER	EVITA 4	ARWV-0105	\$ 65,200.00	\$ 10,593.28	\$ 75,793.28	2	\$ 151,586.56	12	2018
356	JALISCO	GUADALAJARA	HGR No. 110	VENTILADOR VOLUMETRICO	DRAGER	EVITA 4	ARWV-0105	\$ 65,200.00	\$ 10,593.28	\$ 75,793.28	2	\$ 151,586.56	12	2018
357	JALISCO	GUADALAJARA	HGR No. 110	VENTILADOR VOLUMETRICO	DRAGER	EVITA 4	ARWV-0105	\$ 65,200.00	\$ 10,593.28	\$ 75,793.28	2	\$ 151,586.56	12	2018
358	JALISCO	GUADALAJARA	HGR No. 110	MACQUINA DE ANESTESIA	DRAGER	PAPUS GS	ARWV-0051	\$ 69,822.00	\$ 10,979.52	\$ 80,801.52	2	\$ 161,603.04	12	2018
359	JALISCO	GUADALAJARA	HGR No. 110	MACQUINA DE ANESTESIA	DRAGER	PAPUS GS	ARWV-0051	\$ 69,822.00	\$ 10,979.52	\$ 80,801.52	2	\$ 161,603.04	12	2018
360	JALISCO	GUADALAJARA	HGR No. 110	MACQUINA DE ANESTESIA	DRAGER	PAPUS GS	ARWV-0051	\$ 69,822.00	\$ 10,979.52	\$ 80,801.52	2	\$ 161,603.04	12	2018
361	JALISCO	GUADALAJARA	HGR No. 110	MACQUINA DE ANESTESIA	DRAGER	PAPUS GS	ARWV-0051	\$ 69,822.00	\$ 10,979.52	\$ 80,801.52	2	\$ 161,603.04	12	2018
362	JALISCO	GUADALAJARA	HGR No. 110	VENTILADOR VOLUMETRICO	DRAGER	SAVINA	ASAD-0268	\$ 63,100.00	\$ 10,096.16	\$ 73,196.16	2	\$ 146,392.32	12	2018
363	JALISCO	GUADALAJARA	HGR No. 110	VENTILADOR VOLUMETRICO	DRAGER	SAVINA	ASAD-0268	\$ 63,100.00	\$ 10,096.16	\$ 73,196.16	2	\$ 146,392.32	12	2018
364	JALISCO	GUADALAJARA	HGR No. 110	VENTILADOR VOLUMETRICO	DRAGER	SAVINA	ASAD-0275	\$ 63,100.00	\$ 10,096.16	\$ 73,196.16	2	\$ 146,392.32	12	2018
365	JALISCO	GUADALAJARA	HGR No. 110	VENTILADOR VOLUMETRICO	DRAGER	SAVINA	ASAD-0275	\$ 63,100.00	\$ 10,096.16	\$ 73,196.16	2	\$ 146,392.32	12	2018
366	JALISCO	GUADALAJARA	HGR No. 110	VENTILADOR VOLUMETRICO	DRAGER	SAVINA	ASAL-0074	\$ 63,100.00	\$ 10,096.16	\$ 73,196.16	2	\$ 146,392.32	12	2018
367	JALISCO	GUADALAJARA	HGR No. 110	VENTILADOR VOLUMETRICO	DRAGER	SAVINA	ASAL-0074	\$ 63,100.00	\$ 10,096.16	\$ 73,196.16	2	\$ 146,392.32	12	2018
368	JALISCO	GUADALAJARA	HGR No. 110	MONITOR DE SIGNOS VITALES	DRAGER	VISTA XL	5385-07559	\$ 20,311.00	\$ 3,249.76	\$ 23,560.76	2	\$ 47,121.52	12	2018
369	JALISCO	GUADALAJARA	HGR No. 110	MONITOR DE SIGNOS VITALES	DRAGER	VISTA XL	5385-07559	\$ 20,311.00	\$ 3,249.76	\$ 23,560.76	2	\$ 47,121.52	12	2018
370	JALISCO	GUADALAJARA	HGR No. 45	MONITOR DE SIGNOS VITALES	DRAGER	DELTA XL	5385-02062	\$ 20,311.00	\$ 3,249.76	\$ 23,560.76	2	\$ 47,121.52	12	2018
371	JALISCO	GUADALAJARA	HGR No. 45	MONITOR DE SIGNOS VITALES	DRAGER	DELTA XL	5385-02062	\$ 20,311.00	\$ 3,249.76	\$ 23,560.76	2	\$ 47,121.52	12	2018
372	JALISCO	GUADALAJARA	HGR No. 45	MONITOR DE SIGNOS VITALES	DRAGER	GAMMA XL	561315471	\$ 24,510.00	\$ 3,937.60	\$ 28,447.60	2	\$ 56,895.20	12	2018
373	JALISCO	GUADALAJARA	HGR No. 45	MONITOR DE SIGNOS VITALES	DRAGER	GAMMA XL	561315471	\$ 24,510.00	\$ 3,937.60	\$ 28,447.60	2	\$ 56,895.20	12	2018

COMISARIA DE VENTAS
 DE CONTABILIDAD

00455



374	JALISCO	GUADALAJARA	HGR No. 45	VENTILADOR VOLUMETRICO	DRAGER	SAVINA	ASAK-0290	\$	63,101.00	\$	10,096.16	\$	73,197.16	2	\$	36,598.58	12	2018
375	JALISCO	GUADALAJARA	HGR No. 45	VENTILADOR VOLUMETRICO	DRAGER	SAVINA	ASAK-0290	\$	63,101.00	\$	10,096.16	\$	73,197.16	2	\$	36,598.58	12	2018
376	JALISCO	GUADALAJARA	HGR No. 45	VENTILADOR VOLUMETRICO	DRAGER	SAVINA	ASAK-0155	\$	63,101.00	\$	10,096.16	\$	73,197.16	2	\$	36,598.58	12	2018
377	JALISCO	GUADALAJARA	HGR No. 45	VENTILADOR VOLUMETRICO	DRAGER	SAVINA	ASAK-0290	\$	63,101.00	\$	10,096.16	\$	73,197.16	2	\$	36,598.58	12	2018
378	JALISCO	GUADALAJARA	HGR No. 45	VENTILADOR VOLUMETRICO	DRAGER	SAVINA	ASAK-0293	\$	63,101.00	\$	10,096.16	\$	73,197.16	2	\$	36,598.58	12	2018
379	JALISCO	GUADALAJARA	HGR No. 45	VENTILADOR VOLUMETRICO	DRAGER	SAVINA	ASAK-0293	\$	63,101.00	\$	10,096.16	\$	73,197.16	2	\$	36,598.58	12	2018
380	JALISCO	GUADALAJARA	HGR No. 45	MONITOR DE SIGNOS VITALES	DRAGER	VISTA XL	5395-05956	\$	20,311.00	\$	3,249.76	\$	23,560.76	2	\$	11,780.38	12	2018
381	JALISCO	GUADALAJARA	HGR No. 45	MONITOR DE SIGNOS VITALES	DRAGER	VISTA XL	5395-05956	\$	20,311.00	\$	3,249.76	\$	23,560.76	2	\$	11,780.38	12	2018
382	JALISCO	GUADALAJARA	HGR No. 45	MONITOR DE SIGNOS VITALES	DRAGER	VISTA XL	5395-06061	\$	20,311.00	\$	3,249.76	\$	23,560.76	2	\$	11,780.38	12	2018
383	JALISCO	GUADALAJARA	HGR No. 45	MONITOR DE SIGNOS VITALES	DRAGER	VISTA XL	5395-06061	\$	20,311.00	\$	3,249.76	\$	23,560.76	2	\$	11,780.38	12	2018
384	JALISCO	GUADALAJARA	HGR No. 46	VENTILADOR VOLUMETRICO	DRAGER	EVITA 4	ARMI-0420	\$	66,208.00	\$	10,593.28	\$	76,801.28	2	\$	36,400.64	12	2018
385	JALISCO	GUADALAJARA	HGR No. 46	VENTILADOR VOLUMETRICO	DRAGER	EVITA 4	ARMI-0420	\$	66,208.00	\$	10,593.28	\$	76,801.28	2	\$	36,400.64	12	2018
386	JALISCO	GUADALAJARA	HGR No. 46	VENTILADOR VOLUMETRICO	DRAGER	SAVINA	ASAK-0291	\$	63,101.00	\$	10,096.16	\$	73,197.16	2	\$	36,598.58	12	2018
387	JALISCO	GUADALAJARA	HGR No. 46	VENTILADOR VOLUMETRICO	DRAGER	SAVINA	ASAK-0291	\$	63,101.00	\$	10,096.16	\$	73,197.16	2	\$	36,598.58	12	2018
388	JALISCO	GUADALAJARA	HGR No. 46	VENTILADOR VOLUMETRICO	DRAGER	SAVINA	ASAK-0654	\$	63,101.00	\$	10,096.16	\$	73,197.16	2	\$	36,598.58	12	2018
389	JALISCO	GUADALAJARA	HGR No. 46	VENTILADOR VOLUMETRICO	DRAGER	SAVINA	ASAK-0654	\$	63,101.00	\$	10,096.16	\$	73,197.16	2	\$	36,598.58	12	2018
390	JALISCO	GUADALAJARA	HGR No. 46	VENTILADOR VOLUMETRICO	DRAGER	SAVINA	ASAK-0076	\$	63,101.00	\$	10,096.16	\$	73,197.16	2	\$	36,598.58	12	2018
391	JALISCO	GUADALAJARA	HGR No. 46	VENTILADOR VOLUMETRICO	DRAGER	SAVINA	ASAK-0076	\$	63,101.00	\$	10,096.16	\$	73,197.16	2	\$	36,598.58	12	2018
392	JALISCO	GUADALAJARA	HGR No. 46	VENTILADOR VOLUMETRICO	DRAGER	SAVINA	ASAK-0090	\$	63,101.00	\$	10,096.16	\$	73,197.16	2	\$	36,598.58	12	2018
393	JALISCO	GUADALAJARA	HGR No. 46	MONITOR DE SIGNOS VITALES	DRAGER	VISTA XL	5395-07065	\$	20,311.00	\$	3,249.76	\$	23,560.76	2	\$	11,780.38	12	2018
394	JALISCO	GUADALAJARA	HGR No. 46	MONITOR DE SIGNOS VITALES	DRAGER	VISTA XL	5395-07065	\$	20,311.00	\$	3,249.76	\$	23,560.76	2	\$	11,780.38	12	2018
395	JALISCO	GUADALAJARA	HGR No. 46	MAQUINA DE ANESTESIA	DRAGER	FABUS GS	ASDM-0250	\$	66,622.00	\$	10,979.52	\$	77,601.52	2	\$	35,600.76	12	2018

0045
 DIVISION DE MEXICO
 DE COMPRAS



398	JALISCO	GUADALAJARA	HEZ No. 14	VENTILADOR VOLUMETRICO	DRAGER	SAVINA	ASAM-0181	\$ 63,101.00	\$ 10,096.16	73,197.16	2	\$ 36,598.58	12	2018
400	JALISCO	GUADALAJARA	HEZ No. 14	VENTILADOR VOLUMETRICO	DRAGER	SAVINA	ASAM-0206	\$ 69,101.00	\$ 10,096.16	79,197.16	2	\$ 36,598.58	12	2018
402	JALISCO	GUADALAJARA	HEZ No. 14	MONITOR DE VITALES	DRAGER	VISTA XL	ESBS-480763	\$ 20,311.00	\$ 3,249.76	23,560.76	2	\$ 11,780.38	12	2018
404	JALISCO	GUADALAJARA	HEZ No. 14	MONITOR DE VITALES	DRAGER	VISTA XL	ESBS-501372	\$ 20,311.00	\$ 3,249.76	23,560.76	2	\$ 11,780.38	12	2018
406	JALISCO	GUADALAJARA	HEZ No. 14	MONITOR DE VITALES	DRAGER	VISTA XL	ESBS-29981	\$ 20,311.00	\$ 3,249.76	23,560.76	2	\$ 11,780.38	12	2018
408	JALISCO	GUADALAJARA	HEZ No. 89	VENTILADOR VOLUMETRICO	DRAGER	SAVINA	ASAM-0171	\$ 63,101.00	\$ 10,096.16	73,197.16	2	\$ 36,598.58	12	2018
410	JALISCO	GUADALAJARA	HEZ No. 89	VENTILADOR VOLUMETRICO	DRAGER	SAVINA	ASAM-0182	\$ 69,101.00	\$ 10,096.16	79,197.16	2	\$ 36,598.58	12	2018
412	JALISCO	GUADALAJARA	HEZ No. 89	MONITOR DE VITALES	DRAGER	VISTA XL	ESBS-21569	\$ 20,311.00	\$ 3,249.76	23,560.76	7	\$ 11,780.38	12	2018
414	JALISCO	LAGO DE MORENO	HEZ/UMMA NO. 7	MONITOR DE VITALES	DRAGER	DELTA XL	ESBS08874	\$ 20,311.00	\$ 3,249.76	23,560.76	2	\$ 11,780.38	12	2018
416	JALISCO	LAGO DE MORENO	HEZ/UMMA NO. 7	VENTILADOR VOLUMETRICO	DRAGER	EVITA 4	ARW1-0421	\$ 66,208.00	\$ 10,958.28	77,166.28	2	\$ 38,400.64	12	2018
418	JALISCO	LAGO DE MORENO	HEZ/UMMA NO. 7	VENTILADOR VOLUMETRICO	DRAGER	EVITA 4	ARW1-0433	\$ 66,208.00	\$ 10,958.28	77,166.28	2	\$ 38,400.64	12	2018

00457

AL EXOS
DIRECCION DE CONTRATOS



420	JALISCO	LAGOS DE MORENO	HEZ/UMAA NO. 7	VENTILADOR VOLUMETRICO	DRAGER	EVITA 4	ARWU-0425	\$	66,208.00	\$	10,593.28	\$	76,801.28	2	\$	38,400.64	12	2018
421	JALISCO	LAGOS DE MORENO	HEZ/UMAA NO. 7	VENTILADOR VOLUMETRICO	DRAGER	EVITA 4	ARWU-0425	\$	66,208.00	\$	10,593.28	\$	76,801.28	2	\$	38,400.64	12	2018
422	JALISCO	LAGOS DE MORENO	HEZ/UMAA NO. 7	VENTILADOR VOLUMETRICO	DRAGER	EVITA 4	ARWU-0427	\$	66,208.00	\$	10,593.28	\$	76,801.28	2	\$	38,400.64	12	2018
423	JALISCO	LAGOS DE MORENO	HEZ/UMAA NO. 7	VENTILADOR VOLUMETRICO	DRAGER	EVITA 4	ARWU-0427	\$	66,208.00	\$	10,593.28	\$	76,801.28	2	\$	38,400.64	12	2018
424	JALISCO	LAGOS DE MORENO	HEZ/UMAA NO. 7	VENTILADOR VOLUMETRICO	DRAGER	EVITA 4	ARWU-0429	\$	66,208.00	\$	10,593.28	\$	76,801.28	2	\$	38,400.64	12	2018
425	JALISCO	LAGOS DE MORENO	HEZ/UMAA NO. 7	VENTILADOR VOLUMETRICO	DRAGER	EVITA 4	ARWU-0429	\$	66,208.00	\$	10,593.28	\$	76,801.28	2	\$	38,400.64	12	2018
426	JALISCO	LAGOS DE MORENO	HEZ/UMAA NO. 7	VENTILADOR VOLUMETRICO	DRAGER	EVITA 4	ARWU-0006	\$	66,208.00	\$	10,593.28	\$	76,801.28	2	\$	38,400.64	12	2018
427	JALISCO	LAGOS DE MORENO	HEZ/UMAA NO. 7	VENTILADOR VOLUMETRICO	DRAGER	EVITA 4	ARWU-0006	\$	66,208.00	\$	10,593.28	\$	76,801.28	2	\$	38,400.64	12	2018
428	JALISCO	LAGOS DE MORENO	HEZ/UMAA NO. 7	VENTILADOR VOLUMETRICO	DRAGER	EVITA 4	ARWU-0009	\$	66,208.00	\$	10,593.28	\$	76,801.28	2	\$	38,400.64	12	2018
429	JALISCO	LAGOS DE MORENO	HEZ/UMAA NO. 7	VENTILADOR VOLUMETRICO	DRAGER	EVITA 4	ARWU-0009	\$	66,208.00	\$	10,593.28	\$	76,801.28	2	\$	38,400.64	12	2018
430	JALISCO	LAGOS DE MORENO	HEZ/UMAA NO. 7	VENTILADOR VOLUMETRICO	DRAGER	EVITA 4	ARWU-0009	\$	66,208.00	\$	10,593.28	\$	76,801.28	2	\$	38,400.64	12	2018
431	JALISCO	LAGOS DE MORENO	HEZ/UMAA NO. 7	VENTILADOR VOLUMETRICO	DRAGER	EVITA 4	ARWU-0009	\$	66,208.00	\$	10,593.28	\$	76,801.28	2	\$	38,400.64	12	2018
432	JALISCO	LAGOS DE MORENO	HEZ/UMAA NO. 7	VENTILADOR VOLUMETRICO	DRAGER	EVITA 4	ARWU-0009	\$	66,208.00	\$	10,593.28	\$	76,801.28	2	\$	38,400.64	12	2018
433	JALISCO	LAGOS DE MORENO	HEZ/UMAA NO. 7	VENTILADOR VOLUMETRICO	DRAGER	EVITA 4	ARWU-0009	\$	66,208.00	\$	10,593.28	\$	76,801.28	2	\$	38,400.64	12	2018
434	JALISCO	LAGOS DE MORENO	HEZ/UMAA NO. 7	VENTILADOR VOLUMETRICO	DRAGER	EVITA 4	ARWU-0009	\$	66,208.00	\$	10,593.28	\$	76,801.28	2	\$	38,400.64	12	2018
435	JALISCO	LAGOS DE MORENO	HEZ/UMAA NO. 7	VENTILADOR VOLUMETRICO	DRAGER	EVITA 4	ARWU-0009	\$	66,208.00	\$	10,593.28	\$	76,801.28	2	\$	38,400.64	12	2018
436	JALISCO	LAGOS DE MORENO	HEZ/UMAA NO. 7	VENTILADOR VOLUMETRICO	DRAGER	EVITA 4	ARWU-0009	\$	66,208.00	\$	10,593.28	\$	76,801.28	2	\$	38,400.64	12	2018
437	JALISCO	LAGOS DE MORENO	HEZ/UMAA NO. 7	VENTILADOR VOLUMETRICO	DRAGER	EVITA 4	ARWU-0009	\$	66,208.00	\$	10,593.28	\$	76,801.28	2	\$	38,400.64	12	2018
438	JALISCO	LAGOS DE MORENO	HEZ/UMAA NO. 7	VENTILADOR VOLUMETRICO	DRAGER	EVITA 4	ARWU-0009	\$	66,208.00	\$	10,593.28	\$	76,801.28	2	\$	38,400.64	12	2018
439	JALISCO	LAGOS DE MORENO	HEZ/UMAA NO. 7	VENTILADOR VOLUMETRICO	DRAGER	EVITA 4	ARWU-0009	\$	66,208.00	\$	10,593.28	\$	76,801.28	2	\$	38,400.64	12	2018
440	JALISCO	LAGOS DE MORENO	HEZ/UMAA NO. 7	VENTILADOR VOLUMETRICO	DRAGER	EVITA 4	ARWU-0009	\$	66,208.00	\$	10,593.28	\$	76,801.28	2	\$	38,400.64	12	2018

ANEXOS
DIVISION DE CONTRATOS
 00458



442	JALISCO	PUERTO VALLARTA	HEZ No. 42	VENTILADOR VOLUMETRICO	DRAGER	EVITA 4	ARNWM-0007	\$ 66,208.00	\$ 10,589.28	76,801.28	2	\$ 38,400.64	12	2018
444	JALISCO	PUERTO VALLARTA	HEZ No. 42	VENTILADOR VOLUMETRICO	DRAGER	EVITA 4	ARNWM-0007	\$ 66,208.00	\$ 10,589.28	76,801.28	2	\$ 38,400.64	12	2018
446	JALISCO	PUERTO VALLARTA	HEZ No. 42	VENTILADOR VOLUMETRICO	DRAGER	EVITA 4	ARNWM-0016	\$ 66,208.00	\$ 10,589.28	76,801.28	2	\$ 38,400.64	12	2018
448	JALISCO	PUERTO VALLARTA	HEZ No. 42	VENTILADOR VOLUMETRICO	DRAGER	EVITA 4	ARNWM-0016	\$ 66,208.00	\$ 10,589.28	76,801.28	2	\$ 38,400.64	12	2018
450	JALISCO	PUERTO VALLARTA	HEZ No. 42	VENTILADOR VOLUMETRICO	DRAGER	SAVINA	ASAM-0159	\$ 63,101.00	\$ 10,096.16	73,197.16	2	\$ 36,598.58	12	2018
452	JALISCO	PUERTO VALLARTA	HEZ No. 42	VENTILADOR VOLUMETRICO	DRAGER	SAVINA	ASAM-0239	\$ 63,101.00	\$ 10,096.16	73,197.16	2	\$ 36,598.58	12	2018
454	JALISCO	PUERTO VALLARTA	HEZ No. 42	MONITOR DE SIGNOS VITALES	DRAGER	VISTA XL	S88517261	\$ 20,311.00	\$ 3,249.76	23,560.76	2	\$ 11,780.38	12	2018
456	JALISCO	TALA	HEZ/MF No. 26	MONITOR DE SIGNOS VITALES	DRAGER	VISTA XL	S88514068	\$ 20,311.00	\$ 3,249.76	23,560.76	2	\$ 11,780.38	12	2018
458	JALISCO	TLAOMBARCO DE ZURUBA	HER No. 180	MONITOR DE SIGNOS VITALES	DRAGER	KAPPA	S48865449	\$ 20,311.00	\$ 3,249.76	23,560.76	2	\$ 11,780.38	12	2018
460	JALISCO	TLAOMBARCO DE ZURUBA	HER No. 180	MONITOR DE SIGNOS VITALES	DRAGER	KAPPA	S48865449	\$ 20,311.00	\$ 3,249.76	23,560.76	2	\$ 11,780.38	12	2018

SERVICIOS MONTEALVO
 SERVICIOS MONTEALVO
 SERVICIOS MONTEALVO

00459

466	JALISCO	TLAOMILCO DE ZUÑIGA	HGR No. 180	MONITOR DE SIGNOS VITALES	DRAGER	KAPPA	549456652	\$ 20,311.00	\$ 3,249.76	2	\$ 11,700.38	12	2018
467	JALISCO	TLAOMILCO DE ZUÑIGA	HGR No. 180	MONITOR DE SIGNOS VITALES	DRAGER	KAPPA	549456652	\$ 20,311.00	\$ 3,249.76	2	\$ 11,700.38	12	2018
468	JALISCO	TLAOMILCO DE ZUÑIGA	HGR No. 180	MONITOR DE SIGNOS VITALES	DRAGER	KAPPA	549456750	\$ 20,311.00	\$ 3,249.76	2	\$ 11,700.38	12	2018
469	JALISCO	TLAOMILCO DE ZUÑIGA	HGR No. 180	MONITOR DE SIGNOS VITALES	DRAGER	KAPPA	549456654	\$ 20,311.00	\$ 3,249.76	2	\$ 11,700.38	12	2018
470	JALISCO	TLAOMILCO DE ZUÑIGA	HGR No. 180	MONITOR DE SIGNOS VITALES	DRAGER	KAPPA	549456654	\$ 20,311.00	\$ 3,249.76	2	\$ 11,700.38	12	2018
471	JALISCO	TLAOMILCO DE ZUÑIGA	HGR No. 180	MONITOR DE SIGNOS VITALES	DRAGER	KAPPA	549456654	\$ 20,311.00	\$ 3,249.76	2	\$ 11,700.38	12	2018
472	JALISCO	TLAOMILCO DE ZUÑIGA	HGR No. 180	MONITOR DE SIGNOS VITALES	DRAGER	KAPPA	549456653	\$ 20,311.00	\$ 3,249.76	2	\$ 11,700.38	12	2018
473	JALISCO	TLAOMILCO DE ZUÑIGA	HGR No. 180	MONITOR DE SIGNOS VITALES	DRAGER	KAPPA	549456653	\$ 20,311.00	\$ 3,249.76	2	\$ 11,700.38	12	2018
474	JALISCO	TLAOMILCO DE ZUÑIGA	HGR No. 180	MONITOR DE SIGNOS VITALES	DRAGER	KAPPA	549456650	\$ 20,311.00	\$ 3,249.76	2	\$ 11,700.38	12	2018
475	JALISCO	TLAOMILCO DE ZUÑIGA	HGR No. 180	MONITOR DE SIGNOS VITALES	DRAGER	KAPPA	549456650	\$ 20,311.00	\$ 3,249.76	2	\$ 11,700.38	12	2018
476	JALISCO	TLAOMILCO DE ZUÑIGA	HGR No. 180	MONITOR DE SIGNOS VITALES	DRAGER	KAPPA	5494575159	\$ 20,311.00	\$ 3,249.76	2	\$ 11,700.38	12	2018
477	JALISCO	TLAOMILCO DE ZUÑIGA	HGR No. 180	MONITOR DE SIGNOS VITALES	DRAGER	KAPPA	5494575159	\$ 20,311.00	\$ 3,249.76	2	\$ 11,700.38	12	2018
478	JALISCO	TLAOMILCO DE ZUÑIGA	HGR No. 180	MONITOR DE SIGNOS VITALES	DRAGER	KAPPA	5494576552	\$ 20,311.00	\$ 3,249.76	2	\$ 11,700.38	12	2018
479	JALISCO	TLAOMILCO DE ZUÑIGA	HGR No. 180	MONITOR DE SIGNOS VITALES	DRAGER	KAPPA	5494576552	\$ 20,311.00	\$ 3,249.76	2	\$ 11,700.38	12	2018
480	JALISCO	PUERTO VALLARTA	HEZ NO. 42	VENTILADOR VOLUMETRICO	DRAGER	EVITA 4	ARWVA-0017	\$ 66,208.00	\$ 10,592.28	2	\$ 36,400.64	12	2018
481	MICHONCAN	LAZARO CARDENAS	HGR No. 1	VENTILADOR VOLUMETRICO	DRAGER	SAVINA	ASAD-0301	\$ 63,101.00	\$ 10,096.16	2	\$ 36,598.58	12	2018
482	MICHONCAN	LAZARO CARDENAS	HGR/MF No. 12	VENTILADOR VOLUMETRICO	DRAGER	SAVINA	ASAD-0301	\$ 63,101.00	\$ 10,096.16	2	\$ 36,598.58	12	2018
483	MICHONCAN	LAZARO CARDENAS	HGR No. 1	VENTILADOR VOLUMETRICO	DRAGER	SAVINA	ASAD-0259	\$ 63,101.00	\$ 10,096.16	2	\$ 36,598.58	12	2018
484	MICHONCAN	CHARO	HGR No. 1	VENTILADOR VOLUMETRICO	DRAGER	SAVINA	ASAD-0259	\$ 63,101.00	\$ 10,096.16	2	\$ 36,598.58	12	2018
485	MICHONCAN	CHARO	HGR No. 1	VENTILADOR VOLUMETRICO	DRAGER	SAVINA	ASAD-0259	\$ 63,101.00	\$ 10,096.16	2	\$ 36,598.58	12	2018
486	MICHONCAN	CHARO	HGR No. 1	VENTILADOR VOLUMETRICO	DRAGER	SAVINA	ASAD-0257	\$ 63,101.00	\$ 10,096.16	2	\$ 36,598.58	12	2018

00466605
 DIVISION DE CONTRATOS
 00466605

480	MICHOACAN	CHARO	HGR No. 1	VENTILADOR VOLUMETRICO	DRAGER	SAVINA	ASAM-0068	\$ 63,101.00	\$ 10,096.16	73,197.16	2	\$ 86,596.58	2018
482	MICHOACAN	URLUAPAN	HGR No. 5	VENTILADOR VOLUMETRICO	DRAGER	SAVINA	ASAD-0280	\$ 63,101.00	\$ 10,096.16	73,197.16	2	\$ 86,596.58	2018
484	MICHOACAN	URLUAPAN	HGR No. 8	VENTILADOR VOLUMETRICO	DRAGER	SAVINA	ASAM-0278	\$ 63,101.00	\$ 10,096.16	73,197.16	2	\$ 86,596.58	2018
486	MICHOACAN	URLUAPAN	HGR No. 8	MONITOR DE VITALES	DRAGER	VISTA XL	ES85504012	\$ 20,311.00	\$ 3,249.76	23,560.76	2	\$ 11,700.38	2018
488	MICHOACAN	URLUAPAN	HGR No. 8	MONITOR DE VITALES	DRAGER	VISTA XL	ES85528356	\$ 20,311.00	\$ 3,249.76	23,560.76	2	\$ 11,700.38	2018
500	MICHOACAN	ZAMORA	HGR No. 4	MONITOR DE VITALES	DRAGER	VISTA XL	ES85527758	\$ 20,311.00	\$ 3,249.76	23,560.76	2	\$ 11,700.38	2018
502	MICHOACAN	ZAMORA	HGR No. 4	VENTILADOR VOLUMETRICO	DRAGER	SAVINA	ASAM-0185	\$ 63,101.00	\$ 10,096.16	73,197.16	2	\$ 86,596.58	2018
504	MICHOACAN	LAZARO CARDENAS	HGR/ME NO. 12	VENTILADOR VOLUMETRICO	DRAGER	SAVINA	ASAM-0205	\$ 63,101.00	\$ 10,096.16	73,197.16	2	\$ 86,596.58	2018
506	MICHOACAN	Morelia	HGR No. 88	VENTILADOR VOLUMETRICO	DRAGER	SAVINA	ASAD-0278	\$ 63,101.00	\$ 10,096.16	73,197.16	2	\$ 86,596.58	2018
508	MICHOACAN	Morelia	HGR No. 83	VENTILADOR VOLUMETRICO	DRAGER	SAVINA	ASAM-0148	\$ 63,101.00	\$ 10,096.16	73,197.16	2	\$ 86,596.58	2018
510	MICHOACAN	CUAUTLA	HGR/ME No. 7	VENTILADOR VOLUMETRICO	DRAGER	SAVINA	ASAD-0817	\$ 63,101.00	\$ 10,096.16	73,197.16	2	\$ 86,596.58	2018
		GUERREROS	HGR/ME No. 5	VENTILADOR VOLUMETRICO	DRAGER	SAVINA	ASAD-0280	\$ 63,101.00	\$ 10,096.16	73,197.16	2	\$ 86,596.58	2018

SE ENTREGA
DIVISION DE CONTRATOS

00461

512	MORELOS	CUERNAVACA	HGR/MF No. 1	VENTILADOR VOLUMETRICO	DRAGER	SAVINA	ASAD-0309	\$	63,101.00	\$	10,096.16	\$	73,197.16	7	\$	96,596.58	12	2018
513	MORELOS	CUERNAVACA	HGR/MF No. 1	VENTILADOR VOLUMETRICO	DRAGER	SAVINA	ASAD-0309	\$	63,101.00	\$	10,096.16	\$	73,197.16	7	\$	96,596.58	12	2018
514	MORELOS	ZACATEPEC	HGR/MF No. 5	VENTILADOR VOLUMETRICO	DRAGER	SAVINA	ASAD-0302	\$	63,101.00	\$	10,096.16	\$	73,197.16	2	\$	86,394.38	12	2018
515	MORELOS	ZACATEPEC	HGR/MF No. 1	VENTILADOR VOLUMETRICO	DRAGER	SAVINA	ASAD-0302	\$	20,311.00	\$	3,249.76	\$	23,560.76	2	\$	11,780.38	12	2018
516	MORELOS	CUERNAVACA	HGR/MF No. 1	MONITOR DE SIGNOS VITALES	DRAGER	KAPPA	549478052	\$	20,311.00	\$	3,249.76	\$	23,560.76	2	\$	11,780.38	12	2018
517	MORELOS	CUERNAVACA	HGR/MF No. 1	MONITOR DE SIGNOS VITALES	DRAGER	KAPPA	549478052	\$	20,311.00	\$	3,249.76	\$	23,560.76	2	\$	11,780.38	12	2018
518	MORELOS	CUERNAVACA	HGR/MF No. 1	MONITOR DE SIGNOS VITALES	DRAGER	KAPPA	549478055	\$	20,311.00	\$	3,249.76	\$	23,560.76	2	\$	11,780.38	12	2018
519	MORELOS	CUERNAVACA	HGR/MF No. 1	MONITOR DE SIGNOS VITALES	DRAGER	KAPPA	549478055	\$	20,311.00	\$	3,249.76	\$	23,560.76	2	\$	11,780.38	12	2018
520	MORELOS	CUERNAVACA	HGR/MF No. 1	MONITOR DE SIGNOS VITALES	DRAGER	KAPPA	549478444	\$	20,311.00	\$	3,249.76	\$	23,560.76	2	\$	11,780.38	12	2018
521	MORELOS	CUERNAVACA	HGR/MF No. 1	MONITOR DE SIGNOS VITALES	DRAGER	KAPPA	549478444	\$	20,311.00	\$	3,249.76	\$	23,560.76	2	\$	11,780.38	12	2018
522	MORELOS	CUERNAVACA	HGR/MF No. 1	MONITOR DE SIGNOS VITALES	DRAGER	KAPPA	549477451	\$	20,311.00	\$	3,249.76	\$	23,560.76	2	\$	11,780.38	12	2018
523	MORELOS	CUERNAVACA	HGR/MF No. 1	MONITOR DE SIGNOS VITALES	DRAGER	KAPPA	549477511	\$	20,311.00	\$	3,249.76	\$	23,560.76	2	\$	11,780.38	12	2018
524	MORELOS	CUERNAVACA	HGR/MF No. 1	MONITOR DE SIGNOS VITALES	DRAGER	KAPPA	549477511	\$	20,311.00	\$	3,249.76	\$	23,560.76	2	\$	11,780.38	12	2018
525	MORELOS	CUERNAVACA	HGR/MF No. 1	MONITOR DE SIGNOS VITALES	DRAGER	KAPPA	549477511	\$	20,311.00	\$	3,249.76	\$	23,560.76	2	\$	11,780.38	12	2018
526	MORELOS	CUERNAVACA	HGR/MF No. 1	MONITOR DE SIGNOS VITALES	DRAGER	KAPPA	549478150	\$	20,311.00	\$	3,249.76	\$	23,560.76	2	\$	11,780.38	12	2018
527	MORELOS	CUERNAVACA	HGR/MF No. 1	MONITOR DE SIGNOS VITALES	DRAGER	KAPPA	549478150	\$	20,311.00	\$	3,249.76	\$	23,560.76	2	\$	11,780.38	12	2018
528	MORELOS	CUERNAVACA	HGR/MF No. 1	MONITOR DE SIGNOS VITALES	DRAGER	KAPPA	549477548	\$	20,311.00	\$	3,249.76	\$	23,560.76	2	\$	11,780.38	12	2018
529	MORELOS	CUERNAVACA	HGR/MF No. 1	MONITOR DE SIGNOS VITALES	DRAGER	KAPPA	549477548	\$	20,311.00	\$	3,249.76	\$	23,560.76	2	\$	11,780.38	12	2018
530	MORELOS	CUERNAVACA	HGR/MF No. 1	MONITOR DE SIGNOS VITALES	DRAGER	KAPPA	5494783151	\$	20,311.00	\$	3,249.76	\$	23,560.76	2	\$	11,780.38	12	2018
531	MORELOS	CUERNAVACA	HGR/MF No. 1	MONITOR DE SIGNOS VITALES	DRAGER	KAPPA	5494783151	\$	20,311.00	\$	3,249.76	\$	23,560.76	2	\$	11,780.38	12	2018
532	MORELOS	CUERNAVACA	HGR/MF No. 1	MONITOR DE SIGNOS VITALES	DRAGER	KAPPA	5494783151	\$	20,311.00	\$	3,249.76	\$	23,560.76	2	\$	11,780.38	12	2018
533	MORELOS	CUERNAVACA	HGR/MF No. 1	MONITOR DE SIGNOS VITALES	DRAGER	KAPPA	5494783151	\$	20,311.00	\$	3,249.76	\$	23,560.76	2	\$	11,780.38	12	2018
534	MORELOS	CUERNAVACA	HGR/MF No. 1	MONITOR DE SIGNOS VITALES	DRAGER	KAPPA	5494771948	\$	20,311.00	\$	3,249.76	\$	23,560.76	2	\$	11,780.38	12	2018

DIVISION DE CONTRATOS
 AMEXMEX
 DC46

536	MORELOS	CUERNAVACA	HGR/MF No. 1	DRAGER	KAPPA	508478345	\$ 20,311.00	\$ 3,248.76	\$ 23,560.76	2	\$ 11,780.38	12	2018
537	MORELOS	CUERNAVACA	HGR/MF No. 1	DRAGER	KAPPA	508478345	\$ 20,311.00	\$ 3,248.76	\$ 23,560.76	2	\$ 11,780.38	12	2018
538	MORELOS	CUERNAVACA	HGR/MF No. 1	DRAGER	KAPPA	508478345	\$ 20,311.00	\$ 3,248.76	\$ 23,560.76	2	\$ 11,780.38	12	2018
540	MORELOS	CUERNAVACA	HGR/MF No. 1	DRAGER	SAVINA	AS40-0305	\$ 63,101.00	\$ 10,096.16	\$ 73,197.16	2	\$ 36,598.58	12	2018
542	MAYARIT	Acapotea	HGSZ/MF No. 6	DRAGER	SAVINA	AS41-0079	\$ 63,101.00	\$ 10,096.16	\$ 73,197.16	2	\$ 36,598.58	12	2018
544	MAYARIT	SANTAGO INCIJUNTLA	HGZ/MF No. 10	DRAGER	SAVINA	AS40-0259	\$ 63,101.00	\$ 10,096.16	\$ 73,197.16	2	\$ 36,598.58	12	2018
546	MAYARIT	SANTAGO INCIJUNTLA	HGZ/MF No. 10	DRAGER	SAVINA	AS40-0321	\$ 63,101.00	\$ 10,096.16	\$ 73,197.16	2	\$ 36,598.58	12	2018
548	MAYARIT	SANTAGO INCIJUNTLA	HGZ/MF No. 10	DRAGER	SAVINA	AS41-0077	\$ 63,101.00	\$ 10,096.16	\$ 73,197.16	2	\$ 36,598.58	12	2018
550	MAYARIT	TEPIC	HGZ No. 1	DRAGER	DELTA XL	539777854	\$ 20,311.00	\$ 3,248.76	\$ 23,560.76	2	\$ 11,780.38	12	2018
552	MAYARIT	TEPIC	HGZ No. 1	DRAGER	DELTA XL	5397405561	\$ 20,311.00	\$ 3,248.76	\$ 23,560.76	2	\$ 11,780.38	12	2018
554	MAYARIT	TEPIC	HGZ No. 1	DRAGER	FABULUS G5	AR01-0018	\$ 69,622.00	\$ 10,074.52	\$ 79,696.52	2	\$ 39,000.78	12	2018
556	MAYARIT	TEPIC	HGZ No. 1	DRAGER	FABULUS G5	AR03-0010	\$ 69,622.00	\$ 10,074.52	\$ 79,696.52	2	\$ 39,000.78	12	2018

DISTRIBUIDOR AUTORIZADO

00463

550	NAVARRIT	TEPC	HEZ No. 1	VENTILADOR VOLUMETRICO	DRAGER	SAVINA	ASAL-0051	\$	63,101.00	\$	10,096.16	\$	73,197.16	2	\$	36,598.58	12	2018
560	NAVARRIT	TEPC	HEZ No. 1	VENTILADOR VOLUMETRICO	DRAGER	SAVINA	ASAL-0051	\$	63,101.00	\$	10,096.16	\$	73,197.16	2	\$	36,598.58	12	2018
561	NAVARRIT	TEPC	HEZ No. 1	VENTILADOR VOLUMETRICO	DRAGER	SAVINA	ASAL-0051	\$	63,101.00	\$	10,096.16	\$	73,197.16	2	\$	36,598.58	12	2018
562	NAVARRIT	TEPC	UMAA No. 28	MONITOR DE SIGNOS VITALES	DRAGER	DELTA	6001515579	\$	20,311.00	\$	3,249.76	\$	23,560.76	2	\$	11,780.38	12	2018
563	NAVARRIT	TEPC	UMAA No. 28	MONITOR DE SIGNOS VITALES	DRAGER	DELTA	6001515579	\$	20,311.00	\$	3,249.76	\$	23,560.76	2	\$	11,780.38	12	2018
564	NAVARRIT	TEPC	UMAA No. 28	MONITOR DE SIGNOS VITALES	DRAGER	DELTA	6001529569	\$	20,311.00	\$	3,249.76	\$	23,560.76	2	\$	11,780.38	12	2018
565	NAVARRIT	TEPC	UMAA No. 28	MONITOR DE SIGNOS VITALES	DRAGER	DELTA	6001529569	\$	20,311.00	\$	3,249.76	\$	23,560.76	2	\$	11,780.38	12	2018
566	NAVARRIT	TEPC	UMAA No. 28	MAQUINA DE ANESTESIA	DRAGER	FABUS PLUS	ASAL-0001	\$	59,764.00	\$	9,562.24	\$	69,326.24	2	\$	34,663.12	12	2018
567	NAVARRIT	TEPC	UMAA No. 28	MAQUINA DE ANESTESIA	DRAGER	FABUS PLUS	ASAL-0001	\$	59,764.00	\$	9,562.24	\$	69,326.24	2	\$	34,663.12	12	2018
568	NAVARRIT	TEPC	UMAA No. 28	MAQUINA DE ANESTESIA	DRAGER	FABUS PLUS	ASAL-0003	\$	59,764.00	\$	9,562.24	\$	69,326.24	2	\$	34,663.12	12	2018
569	NAVARRIT	TEPC	UMAA No. 28	MAQUINA DE ANESTESIA	DRAGER	FABUS PLUS	ASAL-0003	\$	59,764.00	\$	9,562.24	\$	69,326.24	2	\$	34,663.12	12	2018
570	NAVARRIT	Timpano, Rey.	HEZ/MP No. 8	VENTILADOR VOLUMETRICO	DRAGER	SAVINA	ASAL-0053	\$	63,101.00	\$	10,096.16	\$	73,197.16	2	\$	36,598.58	12	2018
571	NAVARRIT	Timpano, Rey.	HEZ/MP No. 8	VENTILADOR VOLUMETRICO	DRAGER	SAVINA	ASAL-0053	\$	63,101.00	\$	10,096.16	\$	73,197.16	2	\$	36,598.58	12	2018
572	NUOVO LEON	GUADALUPE	HEZ No. 4	MONITOR DE SIGNOS VITALES	DRAGER	DELTA	6002325276	\$	20,311.00	\$	3,249.76	\$	23,560.76	2	\$	11,780.38	12	2018
573	NUOVO LEON	GUADALUPE	HEZ No. 4	MONITOR DE SIGNOS VITALES	DRAGER	DELTA	6002325276	\$	20,311.00	\$	3,249.76	\$	23,560.76	2	\$	11,780.38	12	2018
574	NUOVO LEON	GUADALUPE	HEZ No. 4	MONITOR DE SIGNOS VITALES	DRAGER	DELTA	6002325276	\$	20,311.00	\$	3,249.76	\$	23,560.76	2	\$	11,780.38	12	2018
575	NUOVO LEON	GUADALUPE	HEZ No. 4	MAQUINA DE ANESTESIA	DRAGER	FABUS PLUS	A48E-0113	\$	59,764.00	\$	9,562.24	\$	69,326.24	2	\$	34,663.12	12	2018
576	NUOVO LEON	GUADALUPE	HEZ No. 4	MAQUINA DE ANESTESIA	DRAGER	FABUS PLUS	A48E-0113	\$	59,764.00	\$	9,562.24	\$	69,326.24	2	\$	34,663.12	12	2018
577	NUOVO LEON	GUADALUPE	HEZ No. 4	MAQUINA DE ANESTESIA	DRAGER	FABUS PLUS	A48E-0113	\$	59,764.00	\$	9,562.24	\$	69,326.24	2	\$	34,663.12	12	2018
578	NUOVO LEON	GUADALUPE	HEZ No. 4	VENTILADOR VOLUMETRICO	DRAGER	SAVINA	ASAL-0070	\$	63,101.00	\$	10,096.16	\$	73,197.16	2	\$	36,598.58	12	2018
579	NUOVO LEON	GUADALUPE	HEZ No. 4	VENTILADOR VOLUMETRICO	DRAGER	SAVINA	ASAL-0070	\$	63,101.00	\$	10,096.16	\$	73,197.16	2	\$	36,598.58	12	2018
580	NUOVO LEON	MONTERREY	HEZ No. 17	VENTILADOR VOLUMETRICO	DRAGER	SAVINA	ASAL-0003	\$	63,101.00	\$	10,096.16	\$	73,197.16	2	\$	36,598.58	12	2018
581	NUOVO LEON	MONTERREY	HEZ No. 17	VENTILADOR VOLUMETRICO	DRAGER	SAVINA	ASAL-0003	\$	63,101.00	\$	10,096.16	\$	73,197.16	2	\$	36,598.58	12	2018
582	NUOVO LEON	MONTERREY	HEZ No. 17	VENTILADOR VOLUMETRICO	DRAGER	SAVINA	ASAL-0003	\$	63,101.00	\$	10,096.16	\$	73,197.16	2	\$	36,598.58	12	2018
583	NUOVO LEON	MONTERREY	HEZ No. 17	VENTILADOR VOLUMETRICO	DRAGER	SAVINA	ASAL-0003	\$	63,101.00	\$	10,096.16	\$	73,197.16	2	\$	36,598.58	12	2018

DIVISION DE CONTRATOS
 NUEVOS
 004



584	NUEVO LEON	MONTERREY	HIZ No. 17	VENTILADOR VOLUMETRICO	DRAGER	SAVINA	ASAM-0219	\$	63,101.00	\$	10,096.16	\$	73,197.16	2	\$	94,293.32	12	2018
585	NUEVO LEON	MONTERREY	HIZ No. 17	VENTILADOR VOLUMETRICO	DRAGER	SAVINA	ASAM-0221	\$	63,101.00	\$	10,096.16	\$	73,197.16	2	\$	94,293.32	12	2018
586	NUEVO LEON	MONTERREY	HIZ No. 17	VENTILADOR VOLUMETRICO	DRAGER	SAVINA	ASAM-0225	\$	63,101.00	\$	10,096.16	\$	73,197.16	2	\$	94,293.32	12	2018
587	NUEVO LEON	MONTERREY	HIZ No. 17	VENTILADOR VOLUMETRICO	DRAGER	SAVINA	ASAM-0227	\$	63,101.00	\$	10,096.16	\$	73,197.16	2	\$	94,293.32	12	2018
588	NUEVO LEON	MONTERREY	HIZ No. 17	VENTILADOR VOLUMETRICO	DRAGER	SAVINA	ASAD-0277	\$	63,101.00	\$	10,096.16	\$	73,197.16	2	\$	94,293.32	12	2018
589	NUEVO LEON	MONTERREY	HIZ No. 17	VENTILADOR VOLUMETRICO	DRAGER	SAVINA	ASAD-0258	\$	63,101.00	\$	10,096.16	\$	73,197.16	2	\$	94,293.32	12	2018
590	NUEVO LEON	MONTERREY	HIZ No. 17	VENTILADOR VOLUMETRICO	DRAGER	SAVINA	ASAD-0258	\$	63,101.00	\$	10,096.16	\$	73,197.16	2	\$	94,293.32	12	2018
591	NUEVO LEON	MONTERREY	HIZ No. 17	VENTILADOR VOLUMETRICO	DRAGER	SAVINA	ASAD-0258	\$	63,101.00	\$	10,096.16	\$	73,197.16	2	\$	94,293.32	12	2018
592	NUEVO LEON	MONTERREY	HIZ No. 17	VENTILADOR VOLUMETRICO	DRAGER	SAVINA	ASAD-0258	\$	63,101.00	\$	10,096.16	\$	73,197.16	2	\$	94,293.32	12	2018
593	NUEVO LEON	MONTERREY	HIZ No. 17	VENTILADOR VOLUMETRICO	DRAGER	SAVINA	ASAD-0258	\$	63,101.00	\$	10,096.16	\$	73,197.16	2	\$	94,293.32	12	2018
594	NUEVO LEON	MONTERREY	HIZ No. 33	VENTILADOR VOLUMETRICO	DRAGER	SAVINA	ASAD-0277	\$	63,101.00	\$	10,096.16	\$	73,197.16	2	\$	94,293.32	12	2018
595	NUEVO LEON	MONTERREY	HIZ No. 33	VENTILADOR VOLUMETRICO	DRAGER	SAVINA	ASAD-0277	\$	63,101.00	\$	10,096.16	\$	73,197.16	2	\$	94,293.32	12	2018
596	NUEVO LEON	MONTERREY	HIZ No. 33	VENTILADOR VOLUMETRICO	DRAGER	SAVINA	ASAD-0277	\$	63,101.00	\$	10,096.16	\$	73,197.16	2	\$	94,293.32	12	2018
597	NUEVO LEON	MONTERREY	HIZ No. 33	VENTILADOR VOLUMETRICO	DRAGER	SAVINA	ASAD-0277	\$	63,101.00	\$	10,096.16	\$	73,197.16	2	\$	94,293.32	12	2018
598	QUANACUA	QUANACUA	HIZ NO. 1	MAQUINA DE ANESTESIA	DRAGER	FABULUS PLUS	80060047	\$	59,764.00	\$	9,562.24	\$	69,326.24	2	\$	88,888.48	12	2018
599	QUANACUA	QUANACUA	HIZ NO. 1	MAQUINA DE ANESTESIA	DRAGER	FABULUS PLUS	80060047	\$	59,764.00	\$	9,562.24	\$	69,326.24	2	\$	88,888.48	12	2018
600	QUANACUA	QUANACUA	HIZ NO. 1	MONITOR DE VITALES	DRAGER	VISTA 120	2.0126-11	\$	20,311.00	\$	3,249.76	\$	23,560.76	2	\$	26,810.52	12	2018
601	QUANACUA	QUANACUA	HIZ NO. 1	MONITOR DE VITALES	DRAGER	VISTA 120	2.0126-11	\$	20,311.00	\$	3,249.76	\$	23,560.76	2	\$	26,810.52	12	2018
602	QUANACUA	QUANACUA	HIZ NO. 1	MONITOR DE VITALES	DRAGER	VISTA 120	2.0126-11	\$	20,311.00	\$	3,249.76	\$	23,560.76	2	\$	26,810.52	12	2018
603	QUANACUA	QUANACUA	HIZ NO. 1	MONITOR DE VITALES	DRAGER	VISTA 120	2.0126-11	\$	20,311.00	\$	3,249.76	\$	23,560.76	2	\$	26,810.52	12	2018
604	PUEBLA	QUANACUA	HIZ NO. 5	MONITOR DE VITALES	DRAGER	VISTA XL	500524260	\$	20,311.00	\$	3,249.76	\$	23,560.76	2	\$	26,810.52	12	2018
605	PUEBLA	QUANACUA	HIZ NO. 5	MONITOR DE VITALES	DRAGER	VISTA XL	500524260	\$	20,311.00	\$	3,249.76	\$	23,560.76	2	\$	26,810.52	12	2018
606	PUEBLA	QUANACUA	HIZ NO. 5	MONITOR DE VITALES	DRAGER	VISTA XL	500524260	\$	20,311.00	\$	3,249.76	\$	23,560.76	2	\$	26,810.52	12	2018

ANEXOS
DIVISION DE CONTRATOS

00465



Propuesta Económica 2018

608	PUEBLA	TEHUACAN	HEZ NO. 15	DRAGER	VISTA XL	5995514959	\$	20,311.00	\$	3,249.76	\$	23,560.76	2	\$	11,780.38	12	2018
609	PUEBLA	TEHUACAN	HEZ NO. 15	DRAGER	VISTA XL	5995521761	\$	20,311.00	\$	3,249.76	\$	23,560.76	2	\$	11,780.38	12	2018
610	PUEBLA	TEHUACAN	HEZ NO. 15	DRAGER	VISTA XL	5995530068	\$	20,311.00	\$	3,249.76	\$	23,560.76	2	\$	11,780.38	12	2018
611	PUEBLA	TEHUACAN	HEZ NO. 15	DRAGER	VISTA XL	5995541662	\$	20,311.00	\$	3,249.76	\$	23,560.76	2	\$	11,780.38	12	2018
612	PUEBLA	TEHUACAN	HEZ NO. 15	DRAGER	VISTA XL	5995581859	\$	20,311.00	\$	3,249.76	\$	23,560.76	2	\$	11,780.38	12	2018
613	PUEBLA	TEHUACAN	HEZ NO. 15	DRAGER	VISTA XL	5995582556	\$	20,311.00	\$	3,249.76	\$	23,560.76	2	\$	11,780.38	12	2018
614	PUEBLA	TEHUACAN	HEZ NO. 15	DRAGER	VISTA XL	5995592065	\$	20,311.00	\$	3,249.76	\$	23,560.76	2	\$	11,780.38	12	2018
615	PUEBLA	TEHUACAN	HEZ NO. 15	DRAGER	VISTA XL	ARRM-0044	\$	19,023.00	\$	3,043.68	\$	22,066.68	2	\$	11,033.34	12	2018
616	PUEBLA	TEHUACAN	HEZ NO. 15	DRAGER	VISTA XL	ARRM-0056	\$	19,023.00	\$	3,043.68	\$	22,066.68	2	\$	11,033.34	12	2018
617	PUEBLA	TEHUACAN	HEZ NO. 15	DRAGER	VISTA XL	ARRM-0060	\$	19,023.00	\$	3,043.68	\$	22,066.68	2	\$	11,033.34	12	2018
618	PUEBLA	TEHUACAN	HEZ NO. 15	DRAGER	VISTA XL	ARRM-0066	\$	19,023.00	\$	3,043.68	\$	22,066.68	2	\$	11,033.34	12	2018
619	PUEBLA	TEHUACAN	HEZ NO. 15	DRAGER	VISTA XL	ARRM-0066	\$	19,023.00	\$	3,043.68	\$	22,066.68	2	\$	11,033.34	12	2018
620	PUEBLA	TEHUACAN	HEZ NO. 15	DRAGER	VISTA XL	ARRM-0066	\$	19,023.00	\$	3,043.68	\$	22,066.68	2	\$	11,033.34	12	2018
621	PUEBLA	TEHUACAN	HEZ NO. 15	DRAGER	VISTA XL	ARRM-0066	\$	19,023.00	\$	3,043.68	\$	22,066.68	2	\$	11,033.34	12	2018
622	QUERETARO	QUERETARO	HGR NO. 1	DRAGER	BABY THERM	8010	\$	19,023.00	\$	3,043.68	\$	22,066.68	2	\$	11,033.34	12	2018
623	QUERETARO	QUERETARO	HGR NO. 1	DRAGER	BABY THERM	8010	\$	19,023.00	\$	3,043.68	\$	22,066.68	2	\$	11,033.34	12	2018
624	QUERETARO	QUERETARO	HGR NO. 1	DRAGER	BABY THERM	8010	\$	19,023.00	\$	3,043.68	\$	22,066.68	2	\$	11,033.34	12	2018
625	QUERETARO	QUERETARO	HGR NO. 1	DRAGER	BABY THERM	8010	\$	19,023.00	\$	3,043.68	\$	22,066.68	2	\$	11,033.34	12	2018

DIVISION DE CONTRATOS
 00466



Propuesta Económica 2018

630	QUINTANA ROO	CANCUN	HGR NO. 17	VENTILADOR VOLUMETRICO	DRAGER	SAMINA	AS90-0215	\$	65,181.00	\$	10,086.16	\$	75,197.16	2	\$	36,588.58	12	2018
631	QUINTANA ROO	CANCUN	HGR NO. 17	VENTILADOR VOLUMETRICO	DRAGER	SAMINA	AS90-0215	\$	65,181.00	\$	10,086.16	\$	75,197.16	2	\$	36,588.58	12	2018
632	QUINTANA ROO	CANCUN	HGR NO. 17	MONITOR DE AGENTES ANESTESICOS	DRAGER	SCIO	ARW4-0125	\$	12,328.00	\$	1,974.24	\$	14,312.24	2	\$	7,156.62	12	2018
633	QUINTANA ROO	CANCUN	HGR NO. 17	MONITOR DE AGENTES ANESTESICOS	DRAGER	SCIO	ARW4-0127	\$	12,328.00	\$	1,974.24	\$	14,312.24	2	\$	7,156.62	12	2018
634	QUINTANA ROO	CANCUN	HGR NO. 17	MONITOR DE AGENTES ANESTESICOS	DRAGER	SCIO	ARW4-0128	\$	12,328.00	\$	1,974.24	\$	14,312.24	2	\$	7,156.62	12	2018
635	QUINTANA ROO	CANCUN	HGR NO. 17	MONITOR DE AGENTES ANESTESICOS	DRAGER	SCIO	ARW4-0151	\$	12,328.00	\$	1,974.24	\$	14,312.24	2	\$	7,156.62	12	2018
636	QUINTANA ROO	CANCUN	HGR NO. 17	MONITOR DE AGENTES ANESTESICOS	DRAGER	SCIO	ARW4-0129	\$	12,328.00	\$	1,974.24	\$	14,312.24	2	\$	7,156.62	12	2018
637	QUINTANA ROO	CANCUN	HGR NO. 17	MONITOR DE AGENTES ANESTESICOS	DRAGER	SCIO	ARW4-0129	\$	12,328.00	\$	1,974.24	\$	14,312.24	2	\$	7,156.62	12	2018
638	QUINTANA ROO	CANCUN	HGR NO. 17	MONITOR DE AGENTES ANESTESICOS	DRAGER	SCIO	ARW4-0151	\$	12,328.00	\$	1,974.24	\$	14,312.24	2	\$	7,156.62	12	2018
639	QUINTANA ROO	CANCUN	HGR NO. 17	MONITOR DE AGENTES ANESTESICOS	DRAGER	SCIO	ARW4-0151	\$	12,328.00	\$	1,974.24	\$	14,312.24	2	\$	7,156.62	12	2018
640	QUINTANA ROO	CANCUN	HGR NO. 17	VAPORIZADOR	DRAGER	VAPOR 2000	ARW6-0942	\$	4,681.00	\$	750.56	\$	5,441.56	2	\$	2,720.78	12	2018
641	QUINTANA ROO	CANCUN	HGR NO. 17	VAPORIZADOR	DRAGER	VAPOR 2000	ARW6-0942	\$	4,681.00	\$	750.56	\$	5,441.56	2	\$	2,720.78	12	2018
642	QUINTANA ROO	CANCUN	HGR NO. 17	VAPORIZADOR	DRAGER	VAPOR 2000	ARW6-0944	\$	4,681.00	\$	750.56	\$	5,441.56	2	\$	2,720.78	12	2018
643	QUINTANA ROO	CANCUN	HGR NO. 17	VAPORIZADOR	DRAGER	VAPOR 2000	ARW6-0944	\$	4,681.00	\$	750.56	\$	5,441.56	2	\$	2,720.78	12	2018
644	QUINTANA ROO	CANCUN	HGR NO. 17	VAPORIZADOR	DRAGER	VAPOR 2000	ARW6-0946	\$	4,681.00	\$	750.56	\$	5,441.56	1	\$	2,720.78	12	2018
645	QUINTANA ROO	CANCUN	HGR NO. 17	VAPORIZADOR	DRAGER	VAPOR 2000	ARW6-0946	\$	4,681.00	\$	750.56	\$	5,441.56	1	\$	2,720.78	12	2018
646	QUINTANA ROO	CANCUN	HGR NO. 17	VAPORIZADOR	DRAGER	VAPOR 2000	ARW4-0951	\$	4,681.00	\$	750.56	\$	5,441.56	2	\$	2,720.78	12	2018
647	QUINTANA ROO	CANCUN	HGR NO. 17	VAPORIZADOR	DRAGER	VAPOR 2000	ARW4-0951	\$	4,681.00	\$	750.56	\$	5,441.56	2	\$	2,720.78	12	2018
648	QUINTANA ROO	CANCUN	HGR NO. 17	VAPORIZADOR	DRAGER	VAPOR 2000	ARW4-0523	\$	4,681.00	\$	750.56	\$	5,441.56	2	\$	2,720.78	12	2018
649	QUINTANA ROO	CANCUN	HGR NO. 17	VAPORIZADOR	DRAGER	VAPOR 2000	ARW4-0523	\$	4,681.00	\$	750.56	\$	5,441.56	2	\$	2,720.78	12	2018
650	QUINTANA ROO	CANCUN	HGR NO. 17	VAPORIZADOR	DRAGER	VAPOR 2000	ARW4-0528	\$	4,681.00	\$	750.56	\$	5,441.56	2	\$	2,720.78	12	2018
651	QUINTANA ROO	CANCUN	HGR NO. 17	VAPORIZADOR	DRAGER	VAPOR 2000	ARW4-0528	\$	4,681.00	\$	750.56	\$	5,441.56	2	\$	2,720.78	12	2018
652	QUINTANA ROO	CANCUN	HGR NO. 17	VAPORIZADOR	DRAGER	VAPOR 2000	ARW4-0530	\$	4,681.00	\$	750.56	\$	5,441.56	2	\$	2,720.78	12	2018
653	QUINTANA ROO	CANCUN	HGR NO. 17	VAPORIZADOR	DRAGER	VAPOR 2000	ARW4-0530	\$	4,681.00	\$	750.56	\$	5,441.56	2	\$	2,720.78	12	2018
654	QUINTANA ROO	CANCUN	HGR NO. 17	MONITOR DE AGENTES ANESTESICOS	DRAGER	VISTA XL	538884656	\$	20,311.00	\$	3,245.76	\$	23,556.76	2	\$	11,760.38	12	2018
655	QUINTANA ROO	CANCUN	HGR NO. 17	MONITOR DE AGENTES ANESTESICOS	DRAGER	VISTA XL	538884656	\$	20,311.00	\$	3,245.76	\$	23,556.76	2	\$	11,760.38	12	2018
656	QUINTANA ROO	CANCUN	HGR NO. 17	MONITOR DE AGENTES ANESTESICOS	DRAGER	VISTA XL	538884656	\$	20,311.00	\$	3,245.76	\$	23,556.76	2	\$	11,760.38	12	2018
657	QUINTANA ROO	CANCUN	HGR NO. 17	MONITOR DE AGENTES ANESTESICOS	DRAGER	VISTA XL	538884656	\$	20,311.00	\$	3,245.76	\$	23,556.76	2	\$	11,760.38	12	2018
658	QUINTANA ROO	CANCUN	HGR NO. 17	MONITOR DE AGENTES ANESTESICOS	DRAGER	VISTA XL	538884656	\$	20,311.00	\$	3,245.76	\$	23,556.76	2	\$	11,760.38	12	2018

AGENCIAS CONTRA...

00467

657	QUINTANA ROO	CANCUN	HEZ No. 17	MONITOR DE SIGNOS VITALES	DRAGER	VISTA XL	5995482561	\$	20,311.00	\$	2,249.76	2	\$	11,700.38	2018
658	QUINTANA ROO	CANCUN	HEZ No. 17	MONITOR DE SIGNOS VITALES	DRAGER	VISTA XL	5995482561	\$	20,311.00	\$	3,249.76	2	\$	11,700.38	2018
659	QUINTANA ROO	CANCUN	HEZ No. 17	MONITOR DE SIGNOS VITALES	DRAGER	VISTA XL	5995482561	\$	20,311.00	\$	3,249.76	2	\$	11,700.38	2018
660	QUINTANA ROO	CANCUN	HEZ No. 3	VENTILADOR VOLUMETRIC	DRAGER	SAVINA	ASAD-0227	\$	63,101.00	\$	10,056.16	2	\$	36,598.58	2018
661	QUINTANA ROO	CANCUN	HEZ No. 3	VENTILADOR VOLUMETRIC	DRAGER	SAVINA	ASAD-0227	\$	63,101.00	\$	10,056.16	2	\$	36,598.58	2018
662	QUINTANA ROO	CHETUMAL	HEZ/MF No. 1	VENTILADOR VOLUMETRIC	DRAGER	SAVINA	ASAD-0222	\$	63,101.00	\$	10,056.16	2	\$	36,598.58	2018
663	QUINTANA ROO	CHETUMAL	HEZ/MF No. 1	VENTILADOR VOLUMETRIC	DRAGER	SAVINA	ASAD-0222	\$	63,101.00	\$	10,056.16	2	\$	36,598.58	2018
664	SAN LUIS POTOSI	CD. VALLES	HEZ No. 6	CUNA DE CALOR RADIANTE	DRAGER	BABY THERM 8000	ARU1-0007	\$	19,023.00	\$	3,043.68	2	\$	11,083.34	2018
665	SAN LUIS POTOSI	SAN LUIS POTOSI	HEZ/MF No. 1	VENTILADOR VOLUMETRIC	DRAGER	BABYLOG 8000	ARUK-0016	\$	67,817.00	\$	10,850.72	2	\$	38,333.86	2018
666	SAN LUIS POTOSI	SAN LUIS POTOSI	HEZ/MF No. 1	VENTILADOR VOLUMETRIC	DRAGER	BABYLOG 8000	ARUK-0016	\$	67,817.00	\$	10,850.72	2	\$	38,333.86	2018
667	SAN LUIS POTOSI	SAN LUIS POTOSI	HEZ/MF No. 1	VENTILADOR VOLUMETRIC	DRAGER	BABYLOG 8000	ARUK-0019	\$	67,817.00	\$	10,850.72	2	\$	38,333.86	2018
668	SAN LUIS POTOSI	SAN LUIS POTOSI	HEZ/MF No. 1	VENTILADOR VOLUMETRIC	DRAGER	BABYLOG 8000	ARUK-0019	\$	67,817.00	\$	10,850.72	2	\$	38,333.86	2018
669	SAN LUIS POTOSI	SAN LUIS POTOSI	HEZ/MF No. 1	VENTILADOR VOLUMETRIC	DRAGER	BABYLOG 8000	ARUK-0019	\$	67,817.00	\$	10,850.72	2	\$	38,333.86	2018
670	SAN LUIS POTOSI	SAN LUIS POTOSI	HEZ/MF No. 1	VENTILADOR VOLUMETRIC	DRAGER	BABYLOG 8000	ARUK-0019	\$	67,817.00	\$	10,850.72	2	\$	38,333.86	2018
671	SAN LUIS POTOSI	SAN LUIS POTOSI	HEZ/MF No. 1	VENTILADOR VOLUMETRIC	DRAGER	BABYLOG 8000	ARUK-0019	\$	67,817.00	\$	10,850.72	2	\$	38,333.86	2018
672	SAN LUIS POTOSI	SAN LUIS POTOSI	HEZ/MF No. 1	VENTILADOR VOLUMETRIC	DRAGER	BABYLOG 8000	ARUK-0019	\$	67,817.00	\$	10,850.72	2	\$	38,333.86	2018
673	SAN LUIS POTOSI	SAN LUIS POTOSI	HEZ/MF No. 1	VENTILADOR VOLUMETRIC	DRAGER	BABYLOG 8000	ARUK-0019	\$	67,817.00	\$	10,850.72	2	\$	38,333.86	2018
674	SAN LUIS POTOSI	SAN LUIS POTOSI	HEZ/MF No. 2	MONITOR DE SIGNOS VITALES	DRAGER	VISTA XL	5995482567	\$	20,311.00	\$	3,249.76	2	\$	11,700.38	2018
675	SAN LUIS POTOSI	SAN LUIS POTOSI	HEZ/MF No. 2	MONITOR DE SIGNOS VITALES	DRAGER	VISTA XL	5995482567	\$	20,311.00	\$	3,249.76	2	\$	11,700.38	2018
676	SAN LUIS POTOSI	SAN LUIS POTOSI	HEZ/MF No. 2	MONITOR DE SIGNOS VITALES	DRAGER	VISTA XL	5995482567	\$	20,311.00	\$	3,249.76	2	\$	11,700.38	2018
677	SAN LUIS POTOSI	SAN LUIS POTOSI	HEZ/MF No. 2	MONITOR DE SIGNOS VITALES	DRAGER	VISTA XL	5995482567	\$	20,311.00	\$	3,249.76	2	\$	11,700.38	2018
678	SAN LUIS POTOSI	SAN LUIS POTOSI	HEZ/MF No. 2	MONITOR DE SIGNOS VITALES	DRAGER	VISTA XL	5995482567	\$	20,311.00	\$	3,249.76	2	\$	11,700.38	2018
679	SAN LUIS POTOSI	SAN LUIS POTOSI	HEZ/MF No. 2	MONITOR DE SIGNOS VITALES	DRAGER	VISTA XL	5995482567	\$	20,311.00	\$	3,249.76	2	\$	11,700.38	2018

DIVISION DE CONTRATOS
 0045



682	SINALOA	CUIJACAN	HGR NO. 1	DRAGER	BABYTHERM 8010	ARRH-0008	\$	19,023.00	\$	3,043.68	\$	22,066.68	2	\$	11,033.34	12	2018
683	SINALOA	CUIJACAN	HGR NO. 1	DRAGER	BABYTHERM 8010	ARRH-0044	\$	19,023.00	\$	3,043.68	\$	22,066.68	2	\$	11,033.34	12	2018
684	SINALOA	CUIJACAN	HGR NO. 1	DRAGER	VENTILADOR VOLUMETRICO	ASAD-0216	\$	63,101.00	\$	10,056.16	\$	73,157.16	2	\$	36,578.58	12	2018
685	SINALOA	CUIJACAN	HGR NO. 1	DRAGER	MONITOR DE SIGNOS VITALES	VISTA	\$	20,311.00	\$	3,248.76	\$	23,559.76	2	\$	11,779.88	12	2018
686	SINALOA	LOS MOCHES	HGZ No. 48	DRAGER	VENTILADOR VOLUMETRICO	ASAD-0210	\$	63,101.00	\$	10,056.16	\$	73,157.16	2	\$	36,578.58	12	2018
687	SINALOA	MAZATLAN	HGZ/MF No. 3	DRAGER	VENTILADOR VOLUMETRICO	ASAD-0205	\$	63,101.00	\$	10,056.16	\$	73,157.16	2	\$	36,578.58	12	2018
688	SINALOA	MAZATLAN	HGZ/MF No. 3	DRAGER	VENTILADOR VOLUMETRICO	ASAD-0206	\$	63,101.00	\$	10,056.16	\$	73,157.16	2	\$	36,578.58	12	2018
689	SINALOA	MAZATLAN	HGZ/MF No. 3	DRAGER	VENTILADOR VOLUMETRICO	ASAD-0207	\$	63,101.00	\$	10,056.16	\$	73,157.16	2	\$	36,578.58	12	2018
690	SINALOA	MAZATLAN	HGZ/MF No. 3	DRAGER	VENTILADOR VOLUMETRICO	ASAD-0208	\$	63,101.00	\$	10,056.16	\$	73,157.16	2	\$	36,578.58	12	2018
691	SINALOA	MAZATLAN	HGZ/MF No. 3	DRAGER	VENTILADOR VOLUMETRICO	ASAD-0209	\$	63,101.00	\$	10,056.16	\$	73,157.16	2	\$	36,578.58	12	2018
692	SINALOA	MAZATLAN	HGZ/MF No. 3	DRAGER	VENTILADOR VOLUMETRICO	ASAD-0210	\$	63,101.00	\$	10,056.16	\$	73,157.16	2	\$	36,578.58	12	2018
693	SINALOA	MAZATLAN	HGZ/MF No. 3	DRAGER	VENTILADOR VOLUMETRICO	ASAD-0211	\$	63,101.00	\$	10,056.16	\$	73,157.16	2	\$	36,578.58	12	2018
694	SINALOA	MAZATLAN	HGZ/MF No. 3	DRAGER	VENTILADOR VOLUMETRICO	ASAD-0212	\$	63,101.00	\$	10,056.16	\$	73,157.16	2	\$	36,578.58	12	2018
695	SINALOA	MAZATLAN	HGZ/MF No. 3	DRAGER	VENTILADOR VOLUMETRICO	ASAD-0213	\$	63,101.00	\$	10,056.16	\$	73,157.16	2	\$	36,578.58	12	2018
696	SINALOA	MAZATLAN	HGZ/MF No. 3	DRAGER	VENTILADOR VOLUMETRICO	ASAD-0214	\$	63,101.00	\$	10,056.16	\$	73,157.16	2	\$	36,578.58	12	2018
697	SINALOA	MAZATLAN	HGZ/MF No. 3	DRAGER	VENTILADOR VOLUMETRICO	ASAD-0215	\$	63,101.00	\$	10,056.16	\$	73,157.16	2	\$	36,578.58	12	2018
698	SINALOA	MAZATLAN	HGZ/MF No. 3	DRAGER	VENTILADOR VOLUMETRICO	ASAD-0216	\$	63,101.00	\$	10,056.16	\$	73,157.16	2	\$	36,578.58	12	2018
699	SINALOA	MAZATLAN	HGZ/MF No. 3	DRAGER	VENTILADOR VOLUMETRICO	ASAD-0217	\$	63,101.00	\$	10,056.16	\$	73,157.16	2	\$	36,578.58	12	2018
700	SINALOA	MAZATLAN	HGZ/MF No. 3	DRAGER	VENTILADOR VOLUMETRICO	ASAD-0218	\$	63,101.00	\$	10,056.16	\$	73,157.16	2	\$	36,578.58	12	2018
701	SINALOA	MAZATLAN	HGZ/MF No. 3	DRAGER	VENTILADOR VOLUMETRICO	ASAD-0219	\$	63,101.00	\$	10,056.16	\$	73,157.16	2	\$	36,578.58	12	2018
702	SINALOA	MAZATLAN	HGZ/MF No. 3	DRAGER	VENTILADOR VOLUMETRICO	ASAD-0220	\$	63,101.00	\$	10,056.16	\$	73,157.16	2	\$	36,578.58	12	2018

ALEXOS
 DIVISION DE CONTRATOS

704	SONORA	CD. OBREGON	HGR No. 1	CUNA DE CALOR RADIANTE	DRAGER	BARBTHERM 8004	ANM-0070	\$ 19,023.00	\$ 3,043.68	2	\$ 11,083.34	12	2018
705	SONORA	CD. OBREGON	HGR No. 1	MAQUINA DE ANESTESIA	DRAGER	FABRUS GS	ARWNA-0159	\$ 68,622.00	\$ 10,979.52	2	\$ 39,600.76	12	2018
706	SONORA	CD. OBREGON	HGR No. 1	VENTILADOR VOLUMETRIC	DRAGER	SAVINA	ASAL-0010	\$ 63,102.00	\$ 10,096.16	2	\$ 36,598.58	12	2018
707	SONORA	CD. OBREGON	HGR No. 1	MONITOR DE VITALES	DRAGER	VISTA XL	539844258	\$ 20,311.00	\$ 3,249.76	2	\$ 11,780.38	12	2018
708	SONORA	CD. OBREGON	HGR No. 1	MONITOR DE VITALES	DRAGER	VISTA XL	539844258	\$ 20,311.00	\$ 3,249.76	2	\$ 11,780.38	12	2018
709	SONORA	CD. OBREGON	HGR No. 1	MONITOR DE VITALES	DRAGER	VISTA XL	539844258	\$ 20,311.00	\$ 3,249.76	2	\$ 11,780.38	12	2018
710	SONORA	CD. OBREGON	HGR No. 1	MONITOR DE VITALES	DRAGER	VISTA XL	539844258	\$ 20,311.00	\$ 3,249.76	2	\$ 11,780.38	12	2018
711	SONORA	CD. OBREGON	HGR No. 1	MONITOR DE VITALES	DRAGER	VISTA XL	539844258	\$ 20,311.00	\$ 3,249.76	2	\$ 11,780.38	12	2018
712	SONORA	GUAYMAS	HEZ No. 4	VENTILADOR VOLUMETRIC	DRAGER	SAVINA	ASAL-0010	\$ 63,102.00	\$ 10,096.16	2	\$ 36,598.58	12	2018
713	SONORA	HERMOSILLO	HGP	CUNA DE CALOR RADIANTE	DRAGER	BARBTHERM 8010	ARPE-0003	\$ 19,023.00	\$ 3,043.68	2	\$ 11,083.34	12	2018
714	SONORA	HERMOSILLO	HGP	CUNA DE CALOR RADIANTE	DRAGER	BARBTHERM 8010	ARPE-0003	\$ 19,023.00	\$ 3,043.68	2	\$ 11,083.34	12	2018
715	SONORA	HERMOSILLO	HGP	CUNA DE CALOR RADIANTE	DRAGER	BARBTHERM 8010	ARPE-0003	\$ 19,023.00	\$ 3,043.68	2	\$ 11,083.34	12	2018
716	SONORA	HERMOSILLO	HGP	CUNA DE CALOR RADIANTE	DRAGER	BARBTHERM 8010	ARPE-0003	\$ 19,023.00	\$ 3,043.68	2	\$ 11,083.34	12	2018
717	SONORA	HERMOSILLO	HGP	CUNA DE CALOR RADIANTE	DRAGER	BARBTHERM 8010	ARPE-0003	\$ 19,023.00	\$ 3,043.68	2	\$ 11,083.34	12	2018
718	SONORA	HERMOSILLO	HGP	MAQUINA DE ANESTESIA	DRAGER	FABRUS GS	ARUL-0094	\$ 68,622.00	\$ 10,979.52	2	\$ 39,600.76	12	2018
719	SONORA	HERMOSILLO	HGP	MAQUINA DE ANESTESIA	DRAGER	FABRUS GS	ARUL-0094	\$ 68,622.00	\$ 10,979.52	2	\$ 39,600.76	12	2018
720	SONORA	HERMOSILLO	HEZ No. 14	MONITOR DE VITALES	DRAGER	DELTA XL	600551999	\$ 20,311.00	\$ 3,249.76	2	\$ 11,780.38	12	2018
721	SONORA	HERMOSILLO	HEZ No. 14	MONITOR DE VITALES	DRAGER	DELTA XL	600551999	\$ 20,311.00	\$ 3,249.76	2	\$ 11,780.38	12	2018
722	SONORA	HERMOSILLO	HEZ No. 14	ANESTESIA ALTA	DRAGER	PRIMUS	ASEF-0197	\$ 86,752.00	\$ 14,200.32	2	\$ 51,476.16	12	2018
723	SONORA	HERMOSILLO	HEZ/MP No. 5	ESPECIALIDAD	DRAGER	PRIMUS	ASEF-0197	\$ 86,752.00	\$ 14,200.32	2	\$ 51,476.16	12	2018
724	SONORA	NOGALES	HGZ/MP No. 5	MAQUINA DE ANESTESIA	DRAGER	FABRUS GS	ARUL-0102	\$ 68,622.00	\$ 10,979.52	2	\$ 39,600.76	12	2018
725	SONORA	NOGALES	HGR No. 1	VENTILADOR VOLUMETRIC	DRAGER	SAVINA	ASAL-0010	\$ 63,102.00	\$ 10,096.16	2	\$ 36,598.58	12	2018
726	SONORA	NOGALES	HGR No. 1	VENTILADOR VOLUMETRIC	DRAGER	SAVINA	ASAL-0010	\$ 63,102.00	\$ 10,096.16	2	\$ 36,598.58	12	2018

DIRECCION GENERAL DE CONTRATOS
ANEXOS
00470

728	SOYORA	HUATABAMPO	HGSZ/MF NO. 7	DRAGER	SAVIRA	POC123V2	\$	65,100.00	\$	10,096.16	\$	73,197.16	2	\$	34,588.36	12	2018
729	TAMAUJUPAS	CD. TAMAUJUPAS	HEZ No. 3	DRAGER	SAVIRA	POC123V2	\$	65,100.00	\$	10,096.16	\$	73,197.16	2	\$	34,588.36	12	2018
730	TAMAUJUPAS	CD. TAMAUJUPAS	HEZ No. 3	DRAGER	SAVIRA	POC123V2	\$	65,100.00	\$	10,096.16	\$	73,197.16	2	\$	34,588.36	12	2018
731	TAMAUJUPAS	CD. TAMAUJUPAS	HEZ No. 3	DRAGER	SAVIRA	POC123V2	\$	65,100.00	\$	10,096.16	\$	73,197.16	2	\$	34,588.36	12	2018
732	TAMAUJUPAS	REYNOSA	HGR NO. 270	DRAGER	PRIMUS	ASIM-0587	\$	88,752.00	\$	14,200.32	\$	102,952.32	2	\$	51,476.16	12	2018
733	TAMAUJUPAS	REYNOSA	HGR NO. 270	DRAGER	PRIMUS	ASIM-0587	\$	88,752.00	\$	14,200.32	\$	102,952.32	2	\$	51,476.16	12	2018
734	TLAXCALA	APIZACO	HEZ/MF No. 2	DRAGER	SAVIRA	ASAD-0502	\$	69,100.00	\$	20,096.16	\$	79,197.16	2	\$	36,588.16	12	2018
735	TLAXCALA	APIZACO	HEZ/MF No. 2	DRAGER	SAVIRA	ASAD-0502	\$	69,100.00	\$	20,096.16	\$	79,197.16	2	\$	36,588.16	12	2018
736	TLAXCALA	TLAXCALA	HEZ No. 1	DRAGER	SAVIRA	ASAD-0507	\$	65,100.00	\$	10,096.16	\$	75,197.16	2	\$	34,588.16	12	2018
737	TLAXCALA	TLAXCALA	HEZ No. 1	DRAGER	SAVIRA	ASAD-0507	\$	65,100.00	\$	10,096.16	\$	75,197.16	2	\$	34,588.16	12	2018
738	TLAXCALA	TLAXCALA	HEZ No. 1	DRAGER	SAVIRA	ASAD-0519	\$	65,100.00	\$	20,096.16	\$	79,197.16	2	\$	36,588.16	12	2018
739	TLAXCALA	TLAXCALA	HEZ No. 1	DRAGER	SAVIRA	ASAD-0519	\$	65,100.00	\$	20,096.16	\$	79,197.16	2	\$	36,588.16	12	2018
740	UMAE HC NO. 34 MONTERREY	MONTERREY	UMAE HC NO. 34 MONTERREY	DRAGER	DELTA XL	8002974571	\$	20,311.00	\$	3,248.76	\$	23,559.76	2	\$	11,780.88	12	2018
741	UMAE HC NO. 34 MONTERREY	MONTERREY	UMAE HC NO. 34 MONTERREY	DRAGER	DELTA XL	8002974571	\$	20,311.00	\$	3,248.76	\$	23,559.76	2	\$	11,780.88	12	2018
742	UMAE HC NO. 34 MONTERREY	MONTERREY	UMAE HC NO. 34 MONTERREY	DRAGER	DELTA XL	8002974571	\$	20,311.00	\$	3,248.76	\$	23,559.76	2	\$	11,780.88	12	2018
743	UMAE HC NO. 34 MONTERREY	MONTERREY	UMAE HC NO. 34 MONTERREY	DRAGER	DELTA XL	8002974571	\$	20,311.00	\$	3,248.76	\$	23,559.76	2	\$	11,780.88	12	2018
744	UMAE HC NO. 34 MONTERREY	MONTERREY	UMAE HC NO. 34 MONTERREY	DRAGER	PRIMUS	ASIM-0502	\$	89,752.00	\$	14,200.32	\$	102,952.32	2	\$	51,476.16	12	2018
745	UMAE HC NO. 34 MONTERREY	MONTERREY	UMAE HC NO. 34 MONTERREY	DRAGER	PRIMUS	ASIM-0502	\$	89,752.00	\$	14,200.32	\$	102,952.32	2	\$	51,476.16	12	2018
746	UMAE HC NO. 34 MONTERREY	MONTERREY	UMAE HC NO. 34 MONTERREY	DRAGER	PRIMUS	ASIM-0519	\$	89,752.00	\$	14,200.32	\$	102,952.32	2	\$	51,476.16	12	2018
747	UMAE HC NO. 34 MONTERREY	MONTERREY	UMAE HC NO. 34 MONTERREY	DRAGER	PRIMUS	ASIM-0519	\$	89,752.00	\$	14,200.32	\$	102,952.32	2	\$	51,476.16	12	2018
748	UMAE HC NO. 34 MONTERREY	MONTERREY	UMAE HC NO. 34 MONTERREY	DRAGER	VAPOR 2000	ASIM-0508	\$	4,691.00	\$	750.58	\$	5,441.58	2	\$	2,720.79	12	2018
749	UMAE HC NO. 34 MONTERREY	MONTERREY	UMAE HC NO. 34 MONTERREY	DRAGER	VAPOR 2000	ASIM-0508	\$	4,691.00	\$	750.58	\$	5,441.58	2	\$	2,720.79	12	2018
750	UMAE HC NO. 34 MONTERREY	MONTERREY	UMAE HC NO. 34 MONTERREY	DRAGER	VAPOR 2000	ASIM-0519	\$	4,691.00	\$	750.58	\$	5,441.58	2	\$	2,720.79	12	2018

00471

Código	Descripción	Cantidad	Valor Unitario	Valor Total	Fecha
774	UMAE HE NO. 1 CMN BAIJO	2	\$ 20,311.00	\$ 40,622.00	2018
775	UMAE HE NO. 1 CMN BAIJO	2	\$ 20,311.00	\$ 40,622.00	2018
776	UMAE HE NO. 1 CMN BAIJO	2	\$ 20,311.00	\$ 40,622.00	2018
777	UMAE HE NO. 1 CMN BAIJO	2	\$ 20,311.00	\$ 40,622.00	2018
778	UMAE HE NO. 1 CMN BAIJO	2	\$ 20,311.00	\$ 40,622.00	2018
779	UMAE HE NO. 1 CMN BAIJO	2	\$ 20,311.00	\$ 40,622.00	2018
780	UMAE HE NO. 1 CMN BAIJO	2	\$ 20,311.00	\$ 40,622.00	2018
781	UMAE HE NO. 1 CMN BAIJO	2	\$ 20,311.00	\$ 40,622.00	2018
782	UMAE HE NO. 1 CMN BAIJO	2	\$ 20,311.00	\$ 40,622.00	2018
783	UMAE HE NO. 1 CMN BAIJO	2	\$ 20,311.00	\$ 40,622.00	2018
784	UMAE HE No. 1 CMN MERIDA	2	\$ 11,083.84	\$ 22,167.68	2018
785	UMAE HE No. 1 CMN MERIDA	2	\$ 11,083.84	\$ 22,167.68	2018
786	UMAE HE No. 1 CMN MERIDA	2	\$ 11,083.84	\$ 22,167.68	2018
787	UMAE HE No. 1 CMN MERIDA	2	\$ 11,083.84	\$ 22,167.68	2018
788	UMAE HE No. 14 CMN VERACRUZ	2	\$ 11,083.84	\$ 22,167.68	2018
789	UMAE HE No. 14 CMN VERACRUZ	2	\$ 11,083.84	\$ 22,167.68	2018
790	UMAE HE No. 14 CMN VERACRUZ	2	\$ 11,083.84	\$ 22,167.68	2018
791	UMAE HE No. 14 CMN VERACRUZ	2	\$ 11,083.84	\$ 22,167.68	2018
792	UMAE HE No. 2 CD OREGON	2	\$ 11,083.84	\$ 22,167.68	2018
793	UMAE HE No. 2 CD OREGON	2	\$ 11,083.84	\$ 22,167.68	2018
794	UMAE HE No. 2 CD OREGON	2	\$ 11,083.84	\$ 22,167.68	2018
795	UMAE HE No. 2 CD OREGON	2	\$ 11,083.84	\$ 22,167.68	2018
796	UMAE HE No. 25 MONTERREY	2	\$ 11,083.84	\$ 22,167.68	2018
797	UMAE HE No. 25 MONTERREY	2	\$ 11,083.84	\$ 22,167.68	2018
800	UMAE HE No. 25 MONTERREY	2	\$ 11,083.84	\$ 22,167.68	2018



826	UMAE HGO CMN OCCIDENTE	GUADALAJARA	UMAE HGO CMN OCCIDENTE	GUADALAJARA	DRAGER	DELTA	6003273179	\$	20,311.00	\$	3,249.76	\$	23,560.76	2	\$	11,700.38	12	2018
827	UMAE HGO CMN OCCIDENTE	GUADALAJARA	UMAE HGO CMN OCCIDENTE	GUADALAJARA	DRAGER	DELTA	6003273179	\$	20,311.00	\$	3,249.76	\$	23,560.76	2	\$	11,700.38	12	2018
828	UMAE HGO CMN OCCIDENTE	GUADALAJARA	UMAE HGO CMN OCCIDENTE	GUADALAJARA	DRAGER	DELTA	6003273179	\$	20,311.00	\$	3,249.76	\$	23,560.76	2	\$	11,700.38	12	2018
829	UMAE HGO CMN OCCIDENTE	GUADALAJARA	UMAE HGO CMN OCCIDENTE	GUADALAJARA	DRAGER	DELTA XI	5597755849	\$	20,311.00	\$	3,249.76	\$	23,560.76	2	\$	11,700.38	12	2018
830	UMAE HGO CMN OCCIDENTE	GUADALAJARA	UMAE HGO CMN OCCIDENTE	GUADALAJARA	DRAGER	DELTA XI	5597755849	\$	20,311.00	\$	3,249.76	\$	23,560.76	2	\$	11,700.38	12	2018
831	UMAE HGO CMN OCCIDENTE	GUADALAJARA	UMAE HGO CMN OCCIDENTE	GUADALAJARA	DRAGER	DELTA XI	5597755849	\$	20,311.00	\$	3,249.76	\$	23,560.76	2	\$	11,700.38	12	2018
832	UMAE HGO CMN OCCIDENTE	GUADALAJARA	UMAE HGO CMN OCCIDENTE	GUADALAJARA	DRAGER	EVITA 4	ARHM-0013	\$	68,208.00	\$	10,593.28	\$	78,801.28	2	\$	38,400.64	12	2018
833	UMAE HGO CMN OCCIDENTE	GUADALAJARA	UMAE HGO CMN OCCIDENTE	GUADALAJARA	DRAGER	EVITA 4	ARHM-0013	\$	68,208.00	\$	10,593.28	\$	78,801.28	2	\$	38,400.64	12	2018
834	UMAE HGO CMN OCCIDENTE	GUADALAJARA	UMAE HGO CMN OCCIDENTE	GUADALAJARA	DRAGER	EVITA 4	ARHM-0060	\$	66,208.00	\$	10,593.28	\$	76,801.28	2	\$	38,400.64	12	2018
835	UMAE HGO CMN OCCIDENTE	GUADALAJARA	UMAE HGO CMN OCCIDENTE	GUADALAJARA	DRAGER	EVITA 4	ARHM-0060	\$	66,208.00	\$	10,593.28	\$	76,801.28	2	\$	38,400.64	12	2018
836	UMAE HGO CMN OCCIDENTE	GUADALAJARA	UMAE HGO CMN OCCIDENTE	GUADALAJARA	DRAGER	INFINITY CENTRAL STATION	11516M0066	\$	35,721.00	\$	5,715.36	\$	41,436.36	2	\$	20,718.18	12	2018
837	UMAE HGO CMN OCCIDENTE	GUADALAJARA	UMAE HGO CMN OCCIDENTE	GUADALAJARA	DRAGER	INFINITY CENTRAL STATION	11516M0066	\$	35,721.00	\$	5,715.36	\$	41,436.36	2	\$	20,718.18	12	2018
838	UMAE HGO CMN OCCIDENTE	GUADALAJARA	UMAE HGO CMN OCCIDENTE	GUADALAJARA	DRAGER	PRIMUS	ARHM-0028	\$	86,752.00	\$	13,200.32	\$	102,952.32	2	\$	51,476.16	12	2018
839	UMAE HGO CMN OCCIDENTE	GUADALAJARA	UMAE HGO CMN OCCIDENTE	GUADALAJARA	DRAGER	PRIMUS	ARHM-0028	\$	86,752.00	\$	13,200.32	\$	102,952.32	2	\$	51,476.16	12	2018
840	UMAE HGO CMN OCCIDENTE	GUADALAJARA	UMAE HGO CMN OCCIDENTE	GUADALAJARA	DRAGER	SAVINA	ASG-N06E	\$	63,101.00	\$	10,096.16	\$	73,197.16	2	\$	36,598.58	12	2018
841	UMAE HGO CMN OCCIDENTE	GUADALAJARA	UMAE HGO CMN OCCIDENTE	GUADALAJARA	DRAGER	SAVINA	ASG-N06E	\$	63,101.00	\$	10,096.16	\$	73,197.16	2	\$	36,598.58	12	2018
842	UMAE HGO No. 23 MONTERREY	MONTERREY	UMAE HGO No. 23 MONTERREY	MONTERREY	DRAGER	BASYTHERM 8010	ARHM-0009	\$	19,073.00	\$	3,043.68	\$	22,116.68	2	\$	11,058.34	12	2018
843	UMAE HGO No. 23 MONTERREY	MONTERREY	UMAE HGO No. 23 MONTERREY	MONTERREY	DRAGER	BASYTHERM 8010	ARHM-0009	\$	19,073.00	\$	3,043.68	\$	22,116.68	2	\$	11,058.34	12	2018
844	UMAE HGO No. 23 MONTERREY	MONTERREY	UMAE HGO No. 23 MONTERREY	MONTERREY	DRAGER	BASYTHERM 8010	ARHM-0088	\$	19,073.00	\$	3,043.68	\$	22,116.68	2	\$	11,058.34	12	2018
845	UMAE HGO No. 23 MONTERREY	MONTERREY	UMAE HGO No. 23 MONTERREY	MONTERREY	DRAGER	BASYTHERM 8010	ARHM-0088	\$	19,073.00	\$	3,043.68	\$	22,116.68	2	\$	11,058.34	12	2018

00475

IMPRESA DE MEXICO

848	UMAE HGO No. 23 MONTERREY	UMAE HGO No. 23 MONTERREY	CUNA DE CALOR RADIANTE	DRAGER BABY THERM 8010	ARUM-0055	19,023.00 \$	3,043.68 \$	22,066.68	2	\$ 11,033.34	12	2018
849	UMAE HGO No. 23 MONTERREY	UMAE HGO No. 23 MONTERREY	CUNA DE CALOR RADIANTE	DRAGER BABY THERM 8010	ARUM-0055	19,023.00 \$	3,043.68 \$	22,066.68	2	\$ 11,033.34	12	2018
850	UMAE HGO No. 23 MONTERREY	UMAE HGO No. 23 MONTERREY	CUNA DE CALOR RADIANTE	DRAGER BABY THERM 8010	ARUM-0057	19,023.00 \$	3,043.68 \$	22,066.68	2	\$ 11,033.34	12	2018
851	UMAE HGO No. 23 MONTERREY	UMAE HGO No. 23 MONTERREY	CUNA DE CALOR RADIANTE	DRAGER BABY THERM 8010	ARUM-0055	19,023.00 \$	3,043.68 \$	22,066.68	2	\$ 11,033.34	12	2018
852	UMAE HGO No. 23 MONTERREY	UMAE HGO No. 23 MONTERREY	CUNA DE CALOR RADIANTE	DRAGER BABY THERM 8010	ARUM-0055	19,023.00 \$	3,043.68 \$	22,066.68	2	\$ 11,033.34	12	2018
853	UMAE HGO No. 23 MONTERREY	UMAE HGO No. 23 MONTERREY	CUNA DE CALOR RADIANTE	DRAGER BABY THERM 8010	ARUM-0055	19,023.00 \$	3,043.68 \$	22,066.68	2	\$ 11,033.34	12	2018
854	UMAE HGO No. 23 MONTERREY	UMAE HGO No. 23 MONTERREY	CUNA DE CALOR RADIANTE	DRAGER BABY THERM 8010	ARUM-0059	19,023.00 \$	3,043.68 \$	22,066.68	2	\$ 11,033.34	12	2018
855	UMAE HGO No. 41A HORMIGA	UMAE HGO No. 41A HORMIGA	CUNA DE CALOR RADIANTE	DRAGER BABY THERM 8010	ARUM-0013	19,023.00 \$	3,043.68 \$	22,066.68	2	\$ 11,033.34	12	2018
856	UMAE HGO No. 41A HORMIGA	UMAE HGO No. 41A HORMIGA	CUNA DE CALOR RADIANTE	DRAGER BABY THERM 8010	ARUM-0015	19,023.00 \$	3,043.68 \$	22,066.68	2	\$ 11,033.34	12	2018
857	UMAE HGO No. 41A HORMIGA	UMAE HGO No. 41A HORMIGA	CUNA DE CALOR RADIANTE	DRAGER BABY THERM 8010	ARUM-0017	19,023.00 \$	3,043.68 \$	22,066.68	2	\$ 11,033.34	12	2018
858	UMAE HGO No. 41A HORMIGA	UMAE HGO No. 41A HORMIGA	CUNA DE CALOR RADIANTE	DRAGER BABY THERM 8010	ARUM-0030	19,023.00 \$	3,043.68 \$	22,066.68	2	\$ 11,033.34	12	2018
859	UMAE HGO No. 41A HORMIGA	UMAE HGO No. 41A HORMIGA	CUNA DE CALOR RADIANTE	DRAGER BABY THERM 8010	ARUM-0032	19,023.00 \$	3,043.68 \$	22,066.68	2	\$ 11,033.34	12	2018
860	UMAE HGO No. 41A HORMIGA	UMAE HGO No. 41A HORMIGA	CUNA DE CALOR RADIANTE	DRAGER BABY THERM 8010	ARUM-0034	19,023.00 \$	3,043.68 \$	22,066.68	2	\$ 11,033.34	12	2018
861	UMAE HGO No. 41A HORMIGA	UMAE HGO No. 41A HORMIGA	CUNA DE CALOR RADIANTE	DRAGER BABY THERM 8010	ARUM-0036	19,023.00 \$	3,043.68 \$	22,066.68	2	\$ 11,033.34	12	2018
862	UMAE HGO No. 41A HORMIGA	UMAE HGO No. 41A HORMIGA	CUNA DE CALOR RADIANTE	DRAGER BABY THERM 8010	ARUM-0038	19,023.00 \$	3,043.68 \$	22,066.68	2	\$ 11,033.34	12	2018

00476

DRÁGER

00476

Handwritten mark

Clave	Descripción	Unidad	Cantidad	Valor Unitario	Valor Total	Observaciones
918	UMAE HTO CMN OCCIDENTE	DRAGER	2	\$ 11,700.38	\$ 23,400.76	MONITOR DE SIGNOS VITALES
919	UMAE HTO CMN OCCIDENTE	DRAGER	2	\$ 11,700.38	\$ 23,400.76	MONITOR DE SIGNOS VITALES
920	UMAE HTO CMN OCCIDENTE	DRAGER	2	\$ 11,700.38	\$ 23,400.76	MONITOR DE SIGNOS VITALES
921	UMAE HTO CMN OCCIDENTE	DRAGER	2	\$ 11,700.38	\$ 23,400.76	MONITOR DE SIGNOS VITALES
922	UMAE HTO CMN PUEBLA	DRAGER	2	\$ 11,700.38	\$ 23,400.76	MONITOR DE SIGNOS VITALES
923	UMAE HTO CMN PUEBLA	DRAGER	2	\$ 11,700.38	\$ 23,400.76	MONITOR DE SIGNOS VITALES
924	UMAE HTO CMN PUEBLA	DRAGER	2	\$ 11,700.38	\$ 23,400.76	MONITOR DE SIGNOS VITALES
925	UMAE HTO CMN PUEBLA	DRAGER	2	\$ 11,700.38	\$ 23,400.76	MONITOR DE SIGNOS VITALES
926	UMAE HTO CMN PUEBLA	DRAGER	2	\$ 11,700.38	\$ 23,400.76	MONITOR DE SIGNOS VITALES
927	UMAE HTO CMN PUEBLA	DRAGER	2	\$ 11,700.38	\$ 23,400.76	MONITOR DE SIGNOS VITALES
928	UMAE HTO CMN PUEBLA	DRAGER	2	\$ 11,700.38	\$ 23,400.76	MONITOR DE SIGNOS VITALES
929	UMAE HTO CMN PUEBLA	DRAGER	2	\$ 11,700.38	\$ 23,400.76	MONITOR DE SIGNOS VITALES
930	UMAE HTO CMN VERDES	DRAGER	2	\$ 11,700.38	\$ 23,400.76	MONITOR DE SIGNOS VITALES
931	UMAE HTO CMN VERDES	DRAGER	2	\$ 11,700.38	\$ 23,400.76	MONITOR DE SIGNOS VITALES
932	UMAE HTO CMN VERDES	DRAGER	2	\$ 11,700.38	\$ 23,400.76	MONITOR DE SIGNOS VITALES
933	UMAE HTO CMN VERDES	DRAGER	2	\$ 11,700.38	\$ 23,400.76	MONITOR DE SIGNOS VITALES
934	UMAE HTO CMN VERDES	DRAGER	2	\$ 11,700.38	\$ 23,400.76	MONITOR DE SIGNOS VITALES
935	UMAE HTO CMN VERDES	DRAGER	2	\$ 11,700.38	\$ 23,400.76	MONITOR DE SIGNOS VITALES
936	UMAE HTO CMN VERDES	DRAGER	2	\$ 11,700.38	\$ 23,400.76	MONITOR DE SIGNOS VITALES
937	UMAE HTO CMN VERDES	DRAGER	2	\$ 11,700.38	\$ 23,400.76	MONITOR DE SIGNOS VITALES
938	UMAE HTO CMN VERDES	DRAGER	2	\$ 11,700.38	\$ 23,400.76	MONITOR DE SIGNOS VITALES
939	UMAE HTO CMN VERDES	DRAGER	2	\$ 11,700.38	\$ 23,400.76	MONITOR DE SIGNOS VITALES
940	UMAE HTO CMN VERDES	DRAGER	2	\$ 11,700.38	\$ 23,400.76	MONITOR DE SIGNOS VITALES

004
UMAE HTO CMN VERDES
SOBRE PRECIOS
2018

941	UMAE HTO LOMAS VERDES	NAUCAUPAN	UMAE HTO LOMAS VERDES	MONITOR DE SIGNOS VITALES	DRAGER	DELTA	6003801779	\$ 20,311.00	\$ 3,249.76	2	\$ 11,780.38	12	2018
942	UMAE HTO LOMAS VERDES	NAUCAUPAN	UMAE HTO LOMAS VERDES	MONITOR DE SIGNOS VITALES	DRAGER	DELTA	6003801779	\$ 20,311.00	\$ 3,249.76	2	\$ 11,780.38	12	2018
943	UMAE HTO LOMAS VERDES	NAUCAUPAN	UMAE HTO LOMAS VERDES	MONITOR DE SIGNOS VITALES	DRAGER	DELTA	6003801779	\$ 20,311.00	\$ 3,249.76	2	\$ 11,780.38	12	2018
944	UMAE HTO LOMAS VERDES	NAUCAUPAN	UMAE HTO LOMAS VERDES	MONITOR DE SIGNOS VITALES	DRAGER	DELTA	6003803974	\$ 20,311.00	\$ 3,249.76	2	\$ 11,780.38	12	2018
945	UMAE HTO LOMAS VERDES	NAUCAUPAN	UMAE HTO LOMAS VERDES	MONITOR DE SIGNOS VITALES	DRAGER	DELTA	6003801779	\$ 20,311.00	\$ 3,249.76	2	\$ 11,780.38	12	2018
946	UMAE HTO LOMAS VERDES	NAUCAUPAN	UMAE HTO LOMAS VERDES	MONITOR DE SIGNOS VITALES	DRAGER	DELTA	6003813372	\$ 20,311.00	\$ 3,249.76	2	\$ 11,780.38	12	2018
947	UMAE HTO LOMAS VERDES	NAUCAUPAN	UMAE HTO LOMAS VERDES	MONITOR DE SIGNOS VITALES	DRAGER	DELTA	6003801779	\$ 20,311.00	\$ 3,249.76	2	\$ 11,780.38	12	2018
948	UMAE HTO LOMAS VERDES	NAUCAUPAN	UMAE HTO LOMAS VERDES	MONITOR DE SIGNOS VITALES	DRAGER	DELTA XL	5395421462	\$ 20,311.00	\$ 3,249.76	2	\$ 11,780.38	12	2018
949	UMAE HTO LOMAS VERDES	NAUCAUPAN	UMAE HTO LOMAS VERDES	MONITOR DE SIGNOS VITALES	DRAGER	DELTA	6003801779	\$ 20,311.00	\$ 3,249.76	2	\$ 11,780.38	12	2018
950	UMAE HTO LOMAS VERDES	NAUCAUPAN	UMAE HTO LOMAS VERDES	MONITOR DE SIGNOS VITALES	DRAGER	FABULUS 65	ARUL-0059	\$ 66,622.00	\$ 10,979.52	2	\$ 39,800.76	12	2018
951	UMAE HTO LOMAS VERDES	NAUCAUPAN	UMAE HTO LOMAS VERDES	MONITOR DE SIGNOS VITALES	DRAGER	INFINITY CENTRAL STATION	6003801779	\$ 20,311.00	\$ 3,249.76	2	\$ 11,780.38	12	2018
952	UMAE HTO LOMAS VERDES	NAUCAUPAN	UMAE HTO LOMAS VERDES	MONITOR DE SIGNOS VITALES	DRAGER	DELTA	6003801779	\$ 20,311.00	\$ 3,249.76	2	\$ 11,780.38	12	2018
953	UMAE HTO LOMAS VERDES	NAUCAUPAN	UMAE HTO LOMAS VERDES	MONITOR DE SIGNOS VITALES	DRAGER	DELTA	6003801779	\$ 20,311.00	\$ 3,249.76	2	\$ 11,780.38	12	2018
954	UMAE HTO LOMAS VERDES	NAUCAUPAN	UMAE HTO LOMAS VERDES	MONITOR DE SIGNOS VITALES	DRAGER	SCO	ARUM-0117	\$ 12,399.00	\$ 1,974.24	2	\$ 7,156.62	12	2018
955	UMAE HTO No. 21 MONTERREY	MONTERREY	UMAE HTO No. 21 MONTERREY	MONITOR DE SIGNOS VITALES	DRAGER	DELTA	6003218272	\$ 20,311.00	\$ 3,249.76	2	\$ 11,780.38	12	2018
956	UMAE HTO No. 21 MONTERREY	MONTERREY	UMAE HTO No. 21 MONTERREY	MONITOR DE SIGNOS VITALES	DRAGER	DELTA	6003218272	\$ 20,311.00	\$ 3,249.76	2	\$ 11,780.38	12	2018
957	UMAE HTO No. 21 MONTERREY	MONTERREY	UMAE HTO No. 21 MONTERREY	MONITOR DE SIGNOS VITALES	DRAGER	DELTA	6003218272	\$ 20,311.00	\$ 3,249.76	2	\$ 11,780.38	12	2018
958	UMAE HTO No. 21 MONTERREY	MONTERREY	UMAE HTO No. 21 MONTERREY	MONITOR DE SIGNOS VITALES	DRAGER	DELTA	6003218272	\$ 20,311.00	\$ 3,249.76	2	\$ 11,780.38	12	2018
959	UMAE HTO No. 21 MONTERREY	MONTERREY	UMAE HTO No. 21 MONTERREY	MONITOR DE SIGNOS VITALES	DRAGER	DELTA	6003218272	\$ 20,311.00	\$ 3,249.76	2	\$ 11,780.38	12	2018
960	UMAE HTO No. 21 MONTERREY	MONTERREY	UMAE HTO No. 21 MONTERREY	MONITOR DE SIGNOS VITALES	DRAGER	DELTA	6003218272	\$ 20,311.00	\$ 3,249.76	2	\$ 11,780.38	12	2018
961	UMAE HTO No. 21 MONTERREY	MONTERREY	UMAE HTO No. 21 MONTERREY	MONITOR DE SIGNOS VITALES	DRAGER	DELTA	6003218272	\$ 20,311.00	\$ 3,249.76	2	\$ 11,780.38	12	2018
962	UMAE HTO No. 21 MONTERREY	MONTERREY	UMAE HTO No. 21 MONTERREY	VENTILADOR VOLUMETRICO	DRAGER	EVITA 4	ARPD-0027	\$ 66,208.00	\$ 10,589.28	2	\$ 38,400.64	12	2018
963	UMAE HTO No. 21 MONTERREY	MONTERREY	UMAE HTO No. 21 MONTERREY	VENTILADOR VOLUMETRICO	DRAGER	EVITA 4	ARPD-0027	\$ 66,208.00	\$ 10,589.28	2	\$ 38,400.64	12	2018



Handwritten signature or mark.



Clave	Municipio	Descripción	Marca	Modelo	Cantidad	Valor Unitario	Valor Total	Unidad	Año
987	ZACATECAS	MÁQUINA DE ANESTESIA	DRÄGER	PRIMUS	2	\$ 51,476.16	\$ 102,952.32	2	2018
988	ZACATECAS	MÁQUINA DE ANESTESIA	DRÄGER	PRIMUS	2	\$ 51,476.16	\$ 102,952.32	2	2018
989	ZACATECAS	MÁQUINA DE ANESTESIA	DRÄGER	PRIMUS	2	\$ 51,476.16	\$ 102,952.32	2	2018
990	ZACATECAS	MÁQUINA DE ANESTESIA	DRÄGER	PRIMUS	2	\$ 51,476.16	\$ 102,952.32	2	2018
991	ZACATECAS	MÁQUINA DE ANESTESIA	DRÄGER	PRIMUS	2	\$ 51,476.16	\$ 102,952.32	2	2018
992	ZACATECAS	VENTILADOR VOLUMÉTRICO	DRÄGER	BABYLOG 8000	2	\$ 39,393.86	\$ 78,787.72	2	2018
993	ZACATECAS	MONITOR DE VITALES	DRÄGER	DELTA XL	2	\$ 11,790.38	\$ 23,580.76	2	2018
994	ZACATECAS	MÁQUINA DE ANESTESIA	DRÄGER	PRIMUS	2	\$ 51,476.16	\$ 102,952.32	2	2018
995	ZACATECAS	MÁQUINA DE ANESTESIA	DRÄGER	PRIMUS	2	\$ 51,476.16	\$ 102,952.32	2	2018
996	ZACATECAS	MÁQUINA DE ANESTESIA	DRÄGER	PRIMUS	2	\$ 51,476.16	\$ 102,952.32	2	2018
997	ZACATECAS	MÁQUINA DE ANESTESIA	DRÄGER	PRIMUS	2	\$ 51,476.16	\$ 102,952.32	2	2018
						\$ 59,101,941.00	\$ 6,256,510.56	\$ 65,358,451.56	

ATENTAMENTE

Ing. Alfredo Ávila Hernández
Representante Legal
Dräger Medical México, S.A. de C.V.

ANEXOS
DIVISION DE CONTRATOS

00482

No.	DESCRIPCIÓN/USUARIO	LOCALIDAD	UNIDAD MÉDICA	EQUIPO	MARCA	MODELO	NO. DE SERIE	IMPORTE	IVA	TOTAL	Nº. DE SERVICIOS	COSTO POR SERVICIO	Nº. PROVEEDOR	BIENECIO
1	AGUASCALIENTES	AGUASCALIENTES	HGZ No. 1	MACINADORA DE ANESTESIA	DRÄGER	FABULUS GS	ARWIM-0109	70,337.00 \$	11,253.92 \$	81,590.92 \$	2	40,795.46 \$	12	2019
2	AGUASCALIENTES	AGUASCALIENTES	HGZ No. 1	VENTILADOR VOLUMÉTRICO	DRÄGER	SAVINA	ASAL-0087	64,678.00 \$	10,348.48 \$	75,026.48 \$	2	37,513.24 \$	12	2019
3	AGUASCALIENTES	AGUASCALIENTES	HGZ No. 1	MONITOR DE AGRESIONES ANESTÉSICAS	DRÄGER	SCO	ARWIM-0629	12,667.00 \$	2,023.52 \$	14,690.52 \$	2	7,345.26 \$	12	2019
4	AGUASCALIENTES	AGUASCALIENTES	HGZ No. 2	VENTILADOR VOLUMÉTRICO	DRÄGER	EVITA 4	ARPO-0004	67,863.00 \$	10,859.08 \$	78,722.08 \$	2	39,361.04 \$	12	2019
5	AGUASCALIENTES	AGUASCALIENTES	HGZ No. 2	VENTILADOR VOLUMÉTRICO	DRÄGER	SAVINA	ASAL-0056	64,678.00 \$	10,348.48 \$	75,026.48 \$	2	37,513.24 \$	12	2019
6	AGUASCALIENTES	AGUASCALIENTES	HGZ No. 2	VENTILADOR VOLUMÉTRICO	DRÄGER	SAVINA	ASAL-0086	64,678.00 \$	10,348.48 \$	75,026.48 \$	2	37,513.24 \$	12	2019
7	AGUASCALIENTES	AGUASCALIENTES	HGZ No. 2	VENTILADOR VOLUMÉTRICO	DRÄGER	SAVINA	ASAL-0071	64,678.00 \$	10,348.48 \$	75,026.48 \$	2	37,513.24 \$	12	2019
8	BAJA CALIFORNIA	MEDICALI	HGP No. 31	CLIMA DE CALOR RADIANTE	DRÄGER	BABYTHERM 8010	ARPE-0012	19,698.00 \$	3,119.68 \$	22,817.68 \$	2	11,408.84 \$	12	2019
9	BAJA CALIFORNIA	MEDICALI	HGP No. 31	CLIMA DE CALOR RADIANTE	DRÄGER	BABYTHERM 8010	ARPE-0012	19,698.00 \$	3,119.68 \$	22,817.68 \$	2	11,408.84 \$	12	2019
10	BAJA CALIFORNIA	MEDICALI	HGP No. 7	CLIMA DE CALOR RADIANTE	DRÄGER	BABYTHERM 8010	ARU-0021	19,498.00 \$	3,119.68 \$	22,617.68 \$	2	11,308.84 \$	12	2019
11	BAJA CALIFORNIA	MEDICALI	HGP No. 7	CLIMA DE CALOR RADIANTE	DRÄGER	BABYTHERM 8010	ARU-0021	19,498.00 \$	3,119.68 \$	22,617.68 \$	2	11,308.84 \$	12	2019
12	BAJA CALIFORNIA	MEDICALI	HGP No. 1	VENTILADOR VOLUMÉTRICO	DRÄGER	BABYLOG 8000	ARUK-0011	69,512.00 \$	11,121.92 \$	80,633.92 \$	2	40,316.96 \$	12	2019

00483

DIVISION DE CONTRATOS

23	BAJA CALIFORNIA	TIJUANA	HGR No. 1	VENTILADOR VOLUMETRICO	DRAGER	ARRM-0038	\$	19,498.00	\$	3,119.68	\$	22,617.68	2	\$	11,308.84	12	2019
24	BAJA CALIFORNIA	TIJUANA	HGR No. 1	CUNA DE CALOR	DRAGER	BABYTHERM 8010	\$	19,498.00	\$	3,119.68	\$	22,617.68	2	\$	11,308.84	12	2019
25	BAJA CALIFORNIA	TIJUANA	HGR No. 1	RADIANTE CUNA DE CALOR	DRAGER	BABYTHERM 8010	\$	19,498.00	\$	3,119.68	\$	22,617.68	2	\$	11,308.84	12	2019
26	BAJA CALIFORNIA	TIJUANA	HGR No. 1	CUNA DE CALOR	DRAGER	BABYTHERM 8010	\$	19,498.00	\$	3,119.68	\$	22,617.68	2	\$	11,308.84	12	2019
27	BAJA CALIFORNIA	TIJUANA	HGR No. 1	RADIANTE CUNA DE CALOR	DRAGER	BABYTHERM 8010	\$	19,498.00	\$	3,119.68	\$	22,617.68	2	\$	11,308.84	12	2019
28	BAJA CALIFORNIA	TIJUANA	HGR No. 1	CUNA DE CALOR	DRAGER	ARRM-0067	\$	19,498.00	\$	3,119.68	\$	22,617.68	2	\$	11,308.84	12	2019
29	BAJA CALIFORNIA	TIJUANA	HGR No. 1	RADIANTE CUNA DE CALOR	DRAGER	ARRM-0067	\$	19,498.00	\$	3,119.68	\$	22,617.68	2	\$	11,308.84	12	2019
30	BAJA CALIFORNIA	TIJUANA	HGR No. 1	VENTILADOR VOLUMETRICO	DRAGER	EVITA 4	\$	67,863.00	\$	10,658.08	\$	78,521.08	2	\$	39,260.54	12	2019
31	BAJA CALIFORNIA	TIJUANA	HGR No. 1	VENTILADOR VOLUMETRICO	DRAGER	EVITA 4	\$	67,863.00	\$	10,658.08	\$	78,521.08	2	\$	39,260.54	12	2019
32	BAJA CALIFORNIA	TIJUANA	HGR No. 1	VENTILADOR VOLUMETRICO	DRAGER	EVITA 4	\$	67,863.00	\$	10,658.08	\$	78,521.08	2	\$	39,260.54	12	2019
33	BAJA CALIFORNIA	TIJUANA	HGR No. 1	VENTILADOR VOLUMETRICO	DRAGER	EVITA 4	\$	67,863.00	\$	10,658.08	\$	78,521.08	2	\$	39,260.54	12	2019
34	BAJA CALIFORNIA	TIJUANA	HGR No. 1	CUNA DE CALOR	DRAGER	SAVINA	\$	64,878.00	\$	10,348.48	\$	75,226.48	2	\$	37,513.24	12	2019
35	BAJA CALIFORNIA	TIJUANA	HGR No. 1	RADIANTE CUNA DE CALOR	DRAGER	SAVINA	\$	64,878.00	\$	10,348.48	\$	75,226.48	2	\$	37,513.24	12	2019
36	BAJA CALIFORNIA SUR	CABO SAN LUCAS	HGSZ/AF No. 26	MONITOR DE SIGNOS VITALES	DRAGER	VISTA XL	\$	20,819.00	\$	3,331.04	\$	24,150.04	2	\$	12,075.02	12	2019
37	BAJA CALIFORNIA SUR	CABO SAN LUCAS	HGR No. 1	VENTILADOR VOLUMETRICO	DRAGER	BABYLOG 8000	\$	69,512.00	\$	11,121.92	\$	80,633.92	2	\$	40,316.96	12	2019
38	BAJA CALIFORNIA SUR	LA PAZ	HGR No. 1	VENTILADOR VOLUMETRICO	DRAGER	BABYLOG 8000	\$	69,512.00	\$	11,121.92	\$	80,633.92	2	\$	40,316.96	12	2019
39	BAJA CALIFORNIA SUR	LA PAZ	HGR No. 1	VENTILADOR VOLUMETRICO	DRAGER	BABYLOG 8000	\$	69,512.00	\$	11,121.92	\$	80,633.92	2	\$	40,316.96	12	2019
40	BAJA CALIFORNIA SUR	LA PAZ	HGR No. 1	VENTILADOR VOLUMETRICO	DRAGER	BABYLOG 8000	\$	69,512.00	\$	11,121.92	\$	80,633.92	2	\$	40,316.96	12	2019
41	BAJA CALIFORNIA SUR	LA PAZ	HGR No. 1	VENTILADOR VOLUMETRICO	DRAGER	BABYLOG 8000	\$	69,512.00	\$	11,121.92	\$	80,633.92	2	\$	40,316.96	12	2019
42	BAJA CALIFORNIA SUR	LA PAZ	HGR No. 1	CUNA DE CALOR	DRAGER	ARRM-0064	\$	19,498.00	\$	3,119.68	\$	22,617.68	2	\$	11,308.84	12	2019
43	BAJA CALIFORNIA SUR	LA PAZ	HGR No. 1	RADIANTE CUNA DE CALOR	DRAGER	ARRM-0064	\$	19,498.00	\$	3,119.68	\$	22,617.68	2	\$	11,308.84	12	2019
44	BAJA CALIFORNIA SUR	LA PAZ	HGR No. 1	CUNA DE CALOR	DRAGER	BABYTHERM 8004	\$	19,498.00	\$	3,119.68	\$	22,617.68	2	\$	11,308.84	12	2019
45	BAJA CALIFORNIA SUR	LA PAZ	HGR No. 1	RADIANTE CUNA DE CALOR	DRAGER	BABYTHERM 8004	\$	19,498.00	\$	3,119.68	\$	22,617.68	2	\$	11,308.84	12	2019

DIVISION DE CONTROL
 LA PAZ, BAJA CALIFORNIA SUR

00484



Propuesta Económica 2019

Item	State	City	Model	Brand	Quantity	Unit Price	Total Price	Year
46	BAJA CALIFORNIA SUR	LA PAZ	HGZ/NF NO. 1	DRAGER	2	\$ 11,066.84	\$ 22,133.68	2019
47	BAJA CALIFORNIA SUR	LA PAZ	HGZ/NF NO. 1	DRAGER	2	\$ 11,066.84	\$ 22,133.68	2019
48	BAJA CALIFORNIA SUR	LA PAZ	HGZ/NF NO. 1	DRAGER	2	\$ 11,066.84	\$ 22,133.68	2019
49	CAMPESHE	CAMPESHE	HGZ/NF No. 1	DRAGER	2	\$ 11,066.84	\$ 22,133.68	2019
50	CAMPESHE	CAMPESHE	HGZ/NF No. 1	DRAGER	2	\$ 11,066.84	\$ 22,133.68	2019
51	CAMPESHE	CAMPESHE	HGZ/NF No. 1	DRAGER	2	\$ 11,066.84	\$ 22,133.68	2019
52	CHIAPAS	HUXTLA	HGZ/NF No. 19	DRAGER	2	\$ 40,798.48	\$ 81,596.96	2019
53	CHIAPAS	HUXTLA	HGZ/NF No. 19	DRAGER	2	\$ 40,798.48	\$ 81,596.96	2019
54	CHIAPAS	HUXTLA	HGZ/NF No. 19	DRAGER	2	\$ 40,798.48	\$ 81,596.96	2019
55	CHIAPAS	HUXTLA	HGZ/NF No. 19	DRAGER	2	\$ 40,798.48	\$ 81,596.96	2019
56	CHIAPAS	TAPACHULA	HGZ/NF No. 1	DRAGER	2	\$ 37,513.24	\$ 75,026.48	2019
57	CHIAPAS	TAPACHULA	HGZ/NF No. 1	DRAGER	2	\$ 37,513.24	\$ 75,026.48	2019
58	CHIAPAS	TONALA	HGZ/NF NO. 15	DRAGER	2	\$ 37,513.24	\$ 75,026.48	2019
59	CHIAPAS	TONALA	HGZ/NF NO. 15	DRAGER	2	\$ 37,513.24	\$ 75,026.48	2019
60	CHIAPAS	TONALA	HGZ/NF NO. 15	DRAGER	2	\$ 37,513.24	\$ 75,026.48	2019
61	CHIAPAS	TONALA	HGZ/NF NO. 15	DRAGER	2	\$ 37,513.24	\$ 75,026.48	2019
62	CHIAPAS	TUXTLA GUTIERREZ	HGZ No. 2	DRAGER	2	\$ 37,513.24	\$ 75,026.48	2019
63	CHIAPAS	TUXTLA GUTIERREZ	HGZ No. 2	DRAGER	2	\$ 37,513.24	\$ 75,026.48	2019
64	CHIAPAS	TUXTLA GUTIERREZ	HGZ No. 2	DRAGER	2	\$ 37,513.24	\$ 75,026.48	2019
65	CHIAPAS	TUXTLA GUTIERREZ	HGZ No. 2	DRAGER	2	\$ 37,513.24	\$ 75,026.48	2019
66	CHIAPAS	TUXTLA GUTIERREZ	HGZ No. 2	DRAGER	2	\$ 37,513.24	\$ 75,026.48	2019
67	CHIAPAS	TUXTLA GUTIERREZ	HGZ No. 2	DRAGER	2	\$ 37,513.24	\$ 75,026.48	2019
68	CHIAPAS	TUXTLA GUTIERREZ	HGZ No. 2	DRAGER	2	\$ 37,513.24	\$ 75,026.48	2019
69	CHIAPAS	TUXTLA GUTIERREZ	HGZ No. 2	DRAGER	2	\$ 37,513.24	\$ 75,026.48	2019
70	CHIAPAS	TUXTLA GUTIERREZ	HGZ No. 2	DRAGER	2	\$ 37,513.24	\$ 75,026.48	2019
71	CHIAPAS	TUXTLA GUTIERREZ	HGZ No. 2	DRAGER	2	\$ 37,513.24	\$ 75,026.48	2019
72	CHIAPAS	TUXTLA GUTIERREZ	HGZ No. 2	DRAGER	2	\$ 37,513.24	\$ 75,026.48	2019
73	CHIAPAS	TUXTLA GUTIERREZ	HGZ No. 2	DRAGER	2	\$ 37,513.24	\$ 75,026.48	2019
74	CHIAPAS	TUXTLA GUTIERREZ	HGZ No. 2	DRAGER	2	\$ 37,513.24	\$ 75,026.48	2019
75	CHIAPAS	TUXTLA GUTIERREZ	HGZ No. 2	DRAGER	2	\$ 37,513.24	\$ 75,026.48	2019
76	CHIAPAS	TUXTLA GUTIERREZ	HGZ No. 2	DRAGER	2	\$ 37,513.24	\$ 75,026.48	2019
77	CHIAPAS	TUXTLA GUTIERREZ	HGZ No. 2	DRAGER	2	\$ 37,513.24	\$ 75,026.48	2019
78	CHIAPAS	TUXTLA GUTIERREZ	HGZ No. 2	DRAGER	2	\$ 37,513.24	\$ 75,026.48	2019
79	CHIAPAS	TUXTLA GUTIERREZ	HGZ No. 2	DRAGER	2	\$ 37,513.24	\$ 75,026.48	2019
80	CHIAPAS	TUXTLA GUTIERREZ	HGZ No. 2	DRAGER	2	\$ 37,513.24	\$ 75,026.48	2019
81	CHIAPAS	TUXTLA GUTIERREZ	HGZ No. 2	DRAGER	2	\$ 37,513.24	\$ 75,026.48	2019
82	CHIAPAS	TUXTLA GUTIERREZ	HGZ No. 2	DRAGER	2	\$ 37,513.24	\$ 75,026.48	2019
83	CHIAPAS	TUXTLA GUTIERREZ	HGZ No. 2	DRAGER	2	\$ 37,513.24	\$ 75,026.48	2019
84	CHIAPAS	TUXTLA GUTIERREZ	HGZ No. 2	DRAGER	2	\$ 37,513.24	\$ 75,026.48	2019
85	CHIAPAS	TUXTLA GUTIERREZ	HGZ No. 2	DRAGER	2	\$ 37,513.24	\$ 75,026.48	2019
86	CHIAPAS	TUXTLA GUTIERREZ	HGZ No. 2	DRAGER	2	\$ 37,513.24	\$ 75,026.48	2019
87	CHIAPAS	TUXTLA GUTIERREZ	HGZ No. 2	DRAGER	2	\$ 37,513.24	\$ 75,026.48	2019
88	CHIAPAS	TUXTLA GUTIERREZ	HGZ No. 2	DRAGER	2	\$ 37,513.24	\$ 75,026.48	2019
89	CHIAPAS	TUXTLA GUTIERREZ	HGZ No. 2	DRAGER	2	\$ 37,513.24	\$ 75,026.48	2019
90	CHIAPAS	TUXTLA GUTIERREZ	HGZ No. 2	DRAGER	2	\$ 37,513.24	\$ 75,026.48	2019
91	CHIAPAS	TUXTLA GUTIERREZ	HGZ No. 2	DRAGER	2	\$ 37,513.24	\$ 75,026.48	2019
92	CHIAPAS	TUXTLA GUTIERREZ	HGZ No. 2	DRAGER	2	\$ 37,513.24	\$ 75,026.48	2019
93	CHIAPAS	TUXTLA GUTIERREZ	HGZ No. 2	DRAGER	2	\$ 37,513.24	\$ 75,026.48	2019
94	CHIAPAS	TUXTLA GUTIERREZ	HGZ No. 2	DRAGER	2	\$ 37,513.24	\$ 75,026.48	2019
95	CHIAPAS	TUXTLA GUTIERREZ	HGZ No. 2	DRAGER	2	\$ 37,513.24	\$ 75,026.48	2019
96	CHIAPAS	TUXTLA GUTIERREZ	HGZ No. 2	DRAGER	2	\$ 37,513.24	\$ 75,026.48	2019
97	CHIAPAS	TUXTLA GUTIERREZ	HGZ No. 2	DRAGER	2	\$ 37,513.24	\$ 75,026.48	2019
98	CHIAPAS	TUXTLA GUTIERREZ	HGZ No. 2	DRAGER	2	\$ 37,513.24	\$ 75,026.48	2019
99	CHIAPAS	TUXTLA GUTIERREZ	HGZ No. 2	DRAGER	2	\$ 37,513.24	\$ 75,026.48	2019
100	CHIAPAS	TUXTLA GUTIERREZ	HGZ No. 2	DRAGER	2	\$ 37,513.24	\$ 75,026.48	2019

00485

MEXICO

DIVISION DE CONTRATOS

69	CHIHUAHUA	CD JUAREZ	VENTILADOR VOLUMETRICO	DRAGER	SAVINA	ASAD-0214	75,026.48	2	\$ 37,513.24	2019
70	CHIHUAHUA	CD. CUAUHTEMOC	VENTILADOR VOLUMETRICO	DRAGER	EVITA 4	ARRF-0289	78,721.08	2	\$ 39,360.54	2019
71	CHIHUAHUA	CD. CUAUHTEMOC	VENTILADOR VOLUMETRICO	DRAGER	EVITA 4	ARRF-0289	75,026.48	2	\$ 37,513.24	2019
72	CHIHUAHUA	CD. DELICIAS	VENTILADOR VOLUMETRICO	DRAGER	EVITA 4	ARRP-0101	78,721.08	2	\$ 39,360.54	2019
73	CHIHUAHUA	CD. JAUAREZ	CLIMAPAC	DRAGER	SAVINA	ASAD-0214	75,026.48	2	\$ 37,513.24	2019
74	CHIHUAHUA	CD. JUAREZ	VENTILADOR VOLUMETRICO	DRAGER	SAVINA	ASAD-0219	75,026.48	2	\$ 37,513.24	2019
75	CHIHUAHUA	CHIHUAHUA	VENTILADOR VOLUMETRICO	DRAGER	SAVINA	ASAD-0219	75,026.48	2	\$ 37,513.24	2019
76	CHIHUAHUA	CHIHUAHUA	VENTILADOR VOLUMETRICO	DRAGER	SAVINA	ASAD-0240	75,026.48	2	\$ 37,513.24	2019
77	CHIHUAHUA	CHIHUAHUA	VENTILADOR VOLUMETRICO	DRAGER	SAVINA	ASAD-0240	75,026.48	2	\$ 37,513.24	2019
78	CHIHUAHUA	CHIHUAHUA	VENTILADOR VOLUMETRICO	DRAGER	SAVINA	ASAD-0249	75,026.48	2	\$ 37,513.24	2019
79	CHIHUAHUA	CHIHUAHUA	VENTILADOR VOLUMETRICO	DRAGER	SAVINA	ASAD-0249	75,026.48	2	\$ 37,513.24	2019
80	CHIHUAHUA	CHIHUAHUA	VENTILADOR VOLUMETRICO	DRAGER	SAVINA	ASAD-0257	75,026.48	2	\$ 37,513.24	2019
81	CHIHUAHUA	CHIHUAHUA	VENTILADOR VOLUMETRICO	DRAGER	SAVINA	ASAD-0257	75,026.48	2	\$ 37,513.24	2019
82	COAHUILA	MONCLOVA	VENTILADOR VOLUMETRICO	DRAGER	SAVINA	ASAD-0202	75,026.48	2	\$ 37,513.24	2019
83	COAHUILA	MONCLOVA	VENTILADOR VOLUMETRICO	DRAGER	SAVINA	ASAD-0214	75,026.48	2	\$ 37,513.24	2019
84	COAHUILA	MONCLOVA	VENTILADOR VOLUMETRICO	DRAGER	SAVINA	ASAD-0214	75,026.48	2	\$ 37,513.24	2019
85	COAHUILA	MONCLOVA	VENTILADOR VOLUMETRICO	DRAGER	SAVINA	ASAD-0214	75,026.48	2	\$ 37,513.24	2019
86	COAHUILA	MONCLOVA	VENTILADOR VOLUMETRICO	DRAGER	SAVINA	ASAD-0214	75,026.48	2	\$ 37,513.24	2019
87	COAHUILA	MONCLOVA	VENTILADOR VOLUMETRICO	DRAGER	SAVINA	ASAD-0214	75,026.48	2	\$ 37,513.24	2019
88	COAHUILA	MONCLOVA	VENTILADOR VOLUMETRICO	DRAGER	SAVINA	ASAD-0214	75,026.48	2	\$ 37,513.24	2019
89	COAHUILA	MONCLOVA	VENTILADOR VOLUMETRICO	DRAGER	SAVINA	ASAD-0214	75,026.48	2	\$ 37,513.24	2019
90	COAHUILA	MONCLOVA	VENTILADOR VOLUMETRICO	DRAGER	SAVINA	ASAD-0214	75,026.48	2	\$ 37,513.24	2019
91	COAHUILA	MONCLOVA	VENTILADOR VOLUMETRICO	DRAGER	SAVINA	ASAD-0214	75,026.48	2	\$ 37,513.24	2019

00486

SECRETARIA DE ECONOMIA Y FINANZAS
SECRETARIA DE ECONOMIA Y FINANZAS
SECRETARIA DE ECONOMIA Y FINANZAS

92	COAHUILA	TORREÓN	UMAA NO. 90	MONITOR DE SERIOS VITALES	DRAGER DELTA	539863159	\$	20,818.00	\$	3,331.04	\$	24,150.00	2	\$	12,075.02	12	2019
93	COAHUILA	TORREÓN	UMAA NO. 90	MONITOR DE SERIOS VITALES	DRAGER DELTA	539863159	\$	20,818.00	\$	3,331.04	\$	24,150.00	2	\$	12,075.02	12	2019
94	COAHUILA	TORREÓN	UMAA NO. 90	MONITOR DE SERIOS VITALES	DRAGER DELTA	539863159	\$	20,818.00	\$	3,331.04	\$	24,150.00	2	\$	12,075.02	12	2019
95	COAHUILA	TORREÓN	UMAA NO. 90	MACQUINA DE ANESTESIA	DRAGER FABIUS G5	ARYL-0147	\$	70,337.00	\$	11,233.97	\$	81,570.97	2	\$	40,785.48	12	2019
96	COAHUILA	TORREÓN	UMAA NO. 90	MACQUINA DE ANESTESIA	DRAGER FABIUS G5	ARYL-0140	\$	70,337.00	\$	11,233.92	\$	81,570.92	2	\$	40,785.46	12	2019
97	COAHUILA	TORREÓN	UMAA NO. 90	MACQUINA DE ANESTESIA	DRAGER FABIUS G5	ARYL-0147	\$	70,337.00	\$	11,233.97	\$	81,570.97	2	\$	40,785.48	12	2019
98	COAHUILA	TORREÓN	UMAA NO. 90	MACQUINA DE ANESTESIA	DRAGER FABIUS G5	ARYL-0147	\$	70,337.00	\$	11,233.97	\$	81,570.97	2	\$	40,785.48	12	2019
99	COAHUILA	TORREÓN	UMAA NO. 90	MACQUINA DE ANESTESIA	DRAGER FABIUS G5	ARYL-0147	\$	70,337.00	\$	11,233.97	\$	81,570.97	2	\$	40,785.48	12	2019
100	COAHUILA	TORREÓN	UMAA NO. 90	AGENTES ANESTESICOS	DRAGER SCIO	ARYL-0016	\$	12,647.00	\$	2,023.52	\$	14,670.52	2	\$	7,335.26	12	2019
101	COAHUILA	TORREÓN	UMAA NO. 90	AGENTES ANESTESICOS	DRAGER SCIO	ARYL-0016	\$	12,647.00	\$	2,023.52	\$	14,670.52	2	\$	7,335.26	12	2019
102	COAHUILA	TORREÓN	UMAA NO. 90	AGENTES ANESTESICOS	DRAGER SCIO	ARYL-0054	\$	12,647.00	\$	2,023.52	\$	14,670.52	2	\$	7,335.26	12	2019
103	COAHUILA	TORREÓN	UMAA NO. 90	AGENTES ANESTESICOS	DRAGER SCIO	ARYL-0054	\$	12,647.00	\$	2,023.52	\$	14,670.52	2	\$	7,335.26	12	2019
104	COLIMA	COLIMA	HEZ No. 1	CURVA DE CALOR RADIANTE	DRAGER BARTHERM 8070	ARU-0017	\$	15,488.00	\$	3,119.88	\$	18,607.88	2	\$	9,303.94	12	2019
105	COLIMA	COLIMA	HEZ No. 1	CURVA DE CALOR RADIANTE	DRAGER BARTHERM 8070	ARU-0017	\$	15,488.00	\$	3,119.88	\$	18,607.88	2	\$	9,303.94	12	2019
106	COLIMA	COLIMA	HEZ No. 1	INCLUIDORA	DRAGER C2000	SALESB3	\$	21,114.00	\$	3,450.24	\$	24,564.24	2	\$	12,282.12	12	2019
107	COLIMA	COLIMA	HEZ No. 1	INCLUIDORA	DRAGER C2000	SALESB3	\$	21,114.00	\$	3,450.24	\$	24,564.24	2	\$	12,282.12	12	2019
108	COLIMA	COLIMA	HEZ No. 1	MONITOR DE SERIOS VITALES	DRAGER DELTA	539743357	\$	30,819.00	\$	3,331.04	\$	34,150.00	2	\$	17,075.02	12	2019
109	COLIMA	COLIMA	HEZ No. 1	MONITOR DE SERIOS VITALES	DRAGER DELTA	539743357	\$	30,819.00	\$	3,331.04	\$	34,150.00	2	\$	17,075.02	12	2019
110	COLIMA	COLIMA	HEZ No. 1	MACQUINA DE ANESTESIA	DRAGER PRIMUS	ARU-0201	\$	50,870.00	\$	14,535.20	\$	65,405.20	2	\$	32,702.60	12	2019
111	COLIMA	COLIMA	HEZ No. 1	MACQUINA DE ANESTESIA	DRAGER PRIMUS	ARU-0201	\$	50,870.00	\$	14,535.20	\$	65,405.20	2	\$	32,702.60	12	2019
112	COLIMA	COLIMA	HEZ No. 1	MACQUINA DE ANESTESIA	DRAGER PRIMUS	ARU-0203	\$	50,870.00	\$	14,535.20	\$	65,405.20	2	\$	32,702.60	12	2019
113	COLIMA	COLIMA	HEZ No. 1	MACQUINA DE ANESTESIA	DRAGER PRIMUS	ARU-0203	\$	50,870.00	\$	14,535.20	\$	65,405.20	2	\$	32,702.60	12	2019
114	COLIMA	COLIMA	HEZ No. 1	VENTILADOR VOLUMETRICO	DRAGER SAVINA	AS40-0310	\$	64,678.00	\$	10,348.48	\$	75,026.48	2	\$	37,513.24	12	2019
115	COLIMA	COLIMA	HEZ No. 1	VENTILADOR VOLUMETRICO	DRAGER SAVINA	AS40-0310	\$	64,678.00	\$	10,348.48	\$	75,026.48	2	\$	37,513.24	12	2019
116	COLIMA	COLIMA	HEZ No. 1	VENTILADOR VOLUMETRICO	DRAGER SAVINA	AS40-0316	\$	64,678.00	\$	10,348.48	\$	75,026.48	2	\$	37,513.24	12	2019
117	COLIMA	COLIMA	HEZ No. 1	VENTILADOR VOLUMETRICO	DRAGER SAVINA	AS40-0316	\$	64,678.00	\$	10,348.48	\$	75,026.48	2	\$	37,513.24	12	2019

0048
 DIVISION DE CONTRATOS
 MEXICOS



Propuesta Económica 2019

Item	Descripción	Marca	Modelo	Cantidad	Valor Unitario	Valor Total	Fecha
118	MONITOR DE SIGNOS VITALES	DRAGER	VISTA	2	3,331.04	24,150.04	12/2019
119	CUJUNA DE CALOR	DRAGER	ABU-0012	2	3,119.68	22,617.68	12/2019
120	CUJUNA DE CALOR	DRAGER	ABU-0012	2	3,119.68	22,617.68	12/2019
121	CUJUNA DE CALOR	DRAGER	ABU-0012	2	3,119.68	22,617.68	12/2019
122	CUJUNA DE CALOR	DRAGER	ABU-0012	2	3,119.68	22,617.68	12/2019
123	CUJUNA DE CALOR	DRAGER	ABU-0012	2	3,119.68	22,617.68	12/2019
124	MONITOR DE SIGNOS VITALES	DRAGER	DELTA	2	3,331.04	24,150.04	12/2019
125	MONITOR DE SIGNOS VITALES	DRAGER	DELTA	2	3,331.04	24,150.04	12/2019
126	MONITOR DE SIGNOS VITALES	DRAGER	DELTA	2	3,331.04	24,150.04	12/2019
127	MONITOR DE SIGNOS VITALES	DRAGER	DELTA	2	3,331.04	24,150.04	12/2019
128	MAQUINA DE ANESTESIA	DRAGER	FABULUS GE	2	11,233.92	81,500.92	12/2019
129	MAQUINA DE ANESTESIA	DRAGER	FABULUS GE	2	11,233.92	81,500.92	12/2019
130	MONITOR DE SIGNOS VITALES	DRAGER	SCO	2	2,033.52	14,670.52	12/2019
131	MONITOR DE SIGNOS VITALES	DRAGER	SCO	2	2,033.52	14,670.52	12/2019
132	MONITOR DE SIGNOS VITALES	DRAGER	VISTA	2	3,331.04	24,150.04	12/2019
133	MONITOR DE SIGNOS VITALES	DRAGER	VISTA	2	3,331.04	24,150.04	12/2019
134	MONITOR DE SIGNOS VITALES	DRAGER	VISTA	2	3,331.04	24,150.04	12/2019
135	MONITOR DE SIGNOS VITALES	DRAGER	VISTA	2	3,331.04	24,150.04	12/2019
136	MONITOR DE SIGNOS VITALES	DRAGER	VISTA XL	2	3,331.04	24,150.04	12/2019
137	MONITOR DE SIGNOS VITALES	DRAGER	VISTA XL	2	3,331.04	24,150.04	12/2019
138	CALOR	DRAGER	ABPH-0027	2	3,119.68	22,617.68	12/2019
139	CALOR	DRAGER	ABPH-0027	2	3,119.68	22,617.68	12/2019
140	DRAGER	DRAGER	EVITA 4	2	10,858.08	78,721.08	12/2019

00488



141	DF NORTE	SAN JUAN DE ARAGON	HEZ/NF No. 28	VENTILADOR VOLUMETRICO	DRAGER	EVITA 4	APPD-0102	\$	67,863.00	\$	10,850.08	\$	78,713.08	2	\$	39,360.54	12	2019
142	DF NORTE	SAN JUAN DE ARAGON	HEZ/NF No. 28	VENTILADOR VOLUMETRICO	DRAGER	EVITA 4	APPD-0102	\$	67,863.00	\$	10,850.08	\$	78,713.08	2	\$	39,360.54	12	2019
143	DF NORTE	SAN JUAN DE ARAGON	HEZ/NF No. 28	VENTILADOR VOLUMETRICO	DRAGER	EVITA 4	APPD-0106	\$	67,863.00	\$	10,850.08	\$	78,713.08	2	\$	39,360.54	12	2019
144	DF NORTE	SAN JUAN DE ARAGON	HEZ/NF No. 28	VENTILADOR VOLUMETRICO	DRAGER	EVITA 4	APPD-0106	\$	67,863.00	\$	10,850.08	\$	78,713.08	2	\$	39,360.54	12	2019
145	DF NORTE	SAN JUAN DE ARAGON	HEZ/NF No. 28	VENTILADOR VOLUMETRICO	DRAGER	EVITA 4	APPD-0106	\$	67,863.00	\$	10,850.08	\$	78,713.08	2	\$	39,360.54	12	2019
146	DF NORTE	SAN JUAN DE ARAGON	HEZ/NF No. 28	VENTILADOR VOLUMETRICO	DRAGER	EVITA 4	APPD-0106	\$	67,863.00	\$	10,850.08	\$	78,713.08	2	\$	39,360.54	12	2019
147	DF SUR	D.F.	HGR No. 1	VENTILADOR VOLUMETRICO	DRAGER	EVITA 4	ARNH-0227	\$	67,863.00	\$	10,850.08	\$	78,713.08	2	\$	39,360.54	12	2019
148	DF SUR	D.F.	HGR No. 1	VENTILADOR VOLUMETRICO	DRAGER	EVITA 4	ARNH-0229	\$	67,863.00	\$	10,850.08	\$	78,713.08	2	\$	39,360.54	12	2019
149	DF SUR	D.F.	HGR No. 1	VENTILADOR VOLUMETRICO	DRAGER	EVITA 4	ARNH-0229	\$	67,863.00	\$	10,850.08	\$	78,713.08	2	\$	39,360.54	12	2019
150	DF SUR	D.F.	HGR No. 1	VENTILADOR VOLUMETRICO	DRAGER	EVITA 4	ARNH-0229	\$	67,863.00	\$	10,850.08	\$	78,713.08	2	\$	39,360.54	12	2019
151	DF SUR	IZTACALCO	HEZ No. 30	VENTILADOR VOLUMETRICO	DRAGER	SAVINA	ASAL-0070	\$	64,678.00	\$	10,341.48	\$	75,019.48	2	\$	37,509.74	12	2019
152	DF SUR	IZTACALCO	HEZ No. 30	VENTILADOR VOLUMETRICO	DRAGER	SAVINA	ASAL-0070	\$	64,678.00	\$	10,341.48	\$	75,019.48	2	\$	37,509.74	12	2019
153	DF SUR	IZTACALCO	HEZ No. 30	VENTILADOR VOLUMETRICO	DRAGER	SAVINA	ASAL-0070	\$	64,678.00	\$	10,341.48	\$	75,019.48	2	\$	37,509.74	12	2019
154	DF SUR	IZTACALCO	HEZ No. 30	VENTILADOR VOLUMETRICO	DRAGER	SAVINA	ASAL-0069	\$	64,678.00	\$	10,341.48	\$	75,019.48	2	\$	37,509.74	12	2019
155	DF SUR	LOS VEJADOS	HEZ NO. 2-A	CUJNA DE CALOR RADIANTE	DRAGER	BABYTHERM 8010	ARPE-0011	\$	19,408.00	\$	3,119.68	\$	22,527.68	2	\$	11,263.84	12	2019
156	DF SUR	LOS VEJADOS	HEZ No. 2-A	CUJNA DE CALOR RADIANTE	DRAGER	BABYTHERM 8010	ARPE-0011	\$	19,408.00	\$	3,119.68	\$	22,527.68	2	\$	11,263.84	12	2019
157	DF SUR	LOS VEJADOS	HEZ No. 2-A	CUJNA DE CALOR RADIANTE	DRAGER	BABYTHERM 8010	ARPE-0011	\$	19,408.00	\$	3,119.68	\$	22,527.68	2	\$	11,263.84	12	2019
158	DF SUR	TRONCOSO	HEZ No. 2-A	CUJNA DE CALOR RADIANTE	DRAGER	BABYTHERM 8010	ARPE-0055	\$	19,408.00	\$	3,119.68	\$	22,527.68	2	\$	11,263.84	12	2019
159	DF SUR	TRONCOSO	HEZ No. 2-A	CUJNA DE CALOR RADIANTE	DRAGER	BABYTHERM 8010	ARPE-0055	\$	19,408.00	\$	3,119.68	\$	22,527.68	2	\$	11,263.84	12	2019
160	DF SUR	TRONCOSO	HEZ No. 2-A	CUJNA DE CALOR RADIANTE	DRAGER	BABYTHERM 8010	ARPE-0055	\$	19,408.00	\$	3,119.68	\$	22,527.68	2	\$	11,263.84	12	2019
161	DF SUR	TRONCOSO	HEZ No. 2-A	CUJNA DE CALOR RADIANTE	DRAGER	BABYTHERM 8010	ARPE-0055	\$	19,408.00	\$	3,119.68	\$	22,527.68	2	\$	11,263.84	12	2019
162	DF SUR	TRONCOSO	HEZ No. 2-A	CUJNA DE CALOR RADIANTE	DRAGER	BABYTHERM 8010	ARPE-0055	\$	19,408.00	\$	3,119.68	\$	22,527.68	2	\$	11,263.84	12	2019
163	DF SUR	TRONCOSO	HEZ No. 2-A	CUJNA DE CALOR RADIANTE	DRAGER	BABYTHERM 8010	ARPE-0055	\$	19,408.00	\$	3,119.68	\$	22,527.68	2	\$	11,263.84	12	2019
164	DF SUR	TRONCOSO	HEZ No. 2-A	CUJNA DE CALOR RADIANTE	DRAGER	BABYTHERM 8010	ARPE-0055	\$	19,408.00	\$	3,119.68	\$	22,527.68	2	\$	11,263.84	12	2019

004893
 DIVISION DE CONTRATOS
 MEXCOS

Item	DF SUR	TRONCOSO	HEZ No. 2-A	MONITOR DE SIGNOS VITALES	DRAGER	VISTA	551239864	\$	20,019.00	\$	3,331.04	\$	24,350.04	2	\$	12,075.02	12	2019
164	DF SUR	TRONCOSO	HEZ No. 2-A	MONITOR DE SIGNOS VITALES	DRAGER	VISTA	551239864	\$	20,019.00	\$	3,331.04	\$	24,350.04	2	\$	12,075.02	12	2019
165	DF SUR	TRONCOSO	HEZ No. 2-A	MONITOR DE SIGNOS VITALES	DRAGER	VISTA	551239864	\$	20,019.00	\$	3,331.04	\$	24,350.04	2	\$	12,075.02	12	2019
166	DF SUR	TRONCOSO	HEZ No. 2-A	MONITOR DE SIGNOS VITALES	DRAGER	VISTA	551239864	\$	20,019.00	\$	3,331.04	\$	24,350.04	2	\$	12,075.02	12	2019
167	DF SUR	TRONCOSO	HEZ No. 2-A	MONITOR DE SIGNOS VITALES	DRAGER	VISTA	551239864	\$	20,019.00	\$	3,331.04	\$	24,350.04	2	\$	12,075.02	12	2019
168	DF SUR	VILLA COAPA	HEZ No. 32	VENTILADOR VOLUMETRICO	DRAGER	SAVINA	ASAL-0012	\$	64,678.00	\$	10,348.48	\$	75,026.48	2	\$	37,513.24	12	2019
169	DF SUR	VILLA COAPA	HEZ No. 32	VENTILADOR VOLUMETRICO	DRAGER	SAVINA	ASAL-0012	\$	64,678.00	\$	10,348.48	\$	75,026.48	2	\$	37,513.24	12	2019
170	DF SUR	VILLA COAPA	HEZ No. 32	VENTILADOR VOLUMETRICO	DRAGER	SAVINA	ASAL-0047	\$	64,678.00	\$	10,348.48	\$	75,026.48	2	\$	37,513.24	12	2019
171	DF SUR	VILLA COAPA	HEZ No. 32	VENTILADOR VOLUMETRICO	DRAGER	SAVINA	ASAL-0047	\$	64,678.00	\$	10,348.48	\$	75,026.48	2	\$	37,513.24	12	2019
172	DF SUR	TRONCOSO	HEZ No. 2-A	CALOR RADIANTE	DRAGER	BABYHERM 8010	ARUN0100	\$	19,498.00	\$	3,119.68	\$	22,617.68	2	\$	11,308.84	12	2019
173	DF SUR	TRONCOSO	HEZ No. 2-A	CALOR RADIANTE	DRAGER	BABYHERM 8010	ARUN0102	\$	19,498.00	\$	3,119.68	\$	22,617.68	2	\$	11,308.84	12	2019
174	DF SUR	TRONCOSO	HEZ No. 2-A	CALOR RADIANTE	DRAGER	BABYHERM 8010	ARUN0102	\$	19,498.00	\$	3,119.68	\$	22,617.68	2	\$	11,308.84	12	2019
175	DF SUR	TRONCOSO	HEZ No. 2-A	CALOR RADIANTE	DRAGER	BABYHERM 8010	ARUN0102	\$	19,498.00	\$	3,119.68	\$	22,617.68	2	\$	11,308.84	12	2019
176	DF SUR	IZTAPALAPA	HEZ No. 47	VENTILADOR VOLUMETRICO	DRAGER	SAVINA	ASAL-0043	\$	64,678.00	\$	10,348.48	\$	75,026.48	2	\$	37,513.24	12	2019
177	DF SUR	IZTAPALAPA	HEZ No. 47	VENTILADOR VOLUMETRICO	DRAGER	SAVINA	ASAL-0043	\$	64,678.00	\$	10,348.48	\$	75,026.48	2	\$	37,513.24	12	2019
178	DF SUR	IZTAPALAPA	HEZ No. 47	VENTILADOR VOLUMETRICO	DRAGER	SAVINA	ASAL-0043	\$	64,678.00	\$	10,348.48	\$	75,026.48	2	\$	37,513.24	12	2019
179	DF SUR	IZTAPALAPA	HEZ No. 47	VENTILADOR VOLUMETRICO	DRAGER	SAVINA	ASAL-0043	\$	64,678.00	\$	10,348.48	\$	75,026.48	2	\$	37,513.24	12	2019
180	DURANGO	DURANGO	HEZ/AF No. 1	VENTILADOR VOLUMETRICO	DRAGER	SAVINA	ASAD-0283	\$	64,678.00	\$	10,348.48	\$	75,026.48	2	\$	37,513.24	12	2019
181	DURANGO	DURANGO	HEZ No. 46	VENTILADOR VOLUMETRICO	DRAGER	SAVINA	ASAD-0286	\$	64,678.00	\$	10,348.48	\$	75,026.48	2	\$	37,513.24	12	2019
182	DURANGO	DURANGO	HEZ No. 46	VENTILADOR VOLUMETRICO	DRAGER	SAVINA	ASAD-0286	\$	64,678.00	\$	10,348.48	\$	75,026.48	2	\$	37,513.24	12	2019
183	DURANGO	DURANGO	HEZ No. 46	VENTILADOR VOLUMETRICO	DRAGER	SAVINA	ASAD-0286	\$	64,678.00	\$	10,348.48	\$	75,026.48	2	\$	37,513.24	12	2019
184	DURANGO	DURANGO	HEZ/AF No. 1	VENTILADOR VOLUMETRICO	DRAGER	SAVINA	ASAD-0286	\$	64,678.00	\$	10,348.48	\$	75,026.48	2	\$	37,513.24	12	2019
185	DURANGO	DURANGO	HEZ No. 46	VENTILADOR VOLUMETRICO	DRAGER	SAVINA	ASAD-0286	\$	64,678.00	\$	10,348.48	\$	75,026.48	2	\$	37,513.24	12	2019
186	DURANGO	DURANGO	HEZ No. 46	VENTILADOR VOLUMETRICO	DRAGER	SAVINA	ASAD-0286	\$	64,678.00	\$	10,348.48	\$	75,026.48	2	\$	37,513.24	12	2019

06490

DIVISION DE BIENESTAR SOCIAL
 SUBDIRECCION DE BIENESTAR SOCIAL
 SUBDIRECCION DE BIENESTAR SOCIAL

188	DURANGO	DURANGO	HEZ/MF No. 1	DRAGER	SAVINA	ASAL-0022	\$ 64,678.00	\$ 10,348.48	\$ 75,026.48	2	\$ 37,513.24	12	2019
189	DURANGO	DURANGO	HEZ/MF No. 1	DRAGER	SAVINA	ASAL-0022	\$ 64,678.00	\$ 10,348.48	\$ 75,026.48	2	\$ 37,513.24	12	2019
190	DURANGO	DURANGO	HEZ/MF No. 1	DRAGER	SAVINA	ASAL-0027	\$ 64,678.00	\$ 10,348.48	\$ 75,026.48	2	\$ 37,513.24	12	2019
191	DURANGO	DURANGO	HEZ/MF No. 1	DRAGER	SAVINA	ASAL-0027	\$ 64,678.00	\$ 10,348.48	\$ 75,026.48	2	\$ 37,513.24	12	2019
192	DURANGO	GOMEZ PALACIO	HEZ No. 51	DRAGER	SAVINA	ASAL-0017	\$ 64,678.00	\$ 10,348.48	\$ 75,026.48	2	\$ 37,513.24	12	2019
193	DURANGO	GOMEZ PALACIO	HEZ No. 51	DRAGER	SAVINA	ASAL-0017	\$ 64,678.00	\$ 10,348.48	\$ 75,026.48	2	\$ 37,513.24	12	2019
194	ESTADO DE MEXICO ORIENTE	STA CLARA	HEZ/MF NO. 68	DRAGER	EVITA 4	ARNF-0057	\$ 67,962.00	\$ 10,656.08	\$ 78,618.08	2	\$ 39,309.04	12	2019
195	ESTADO DE MEXICO ORIENTE	TEXCOCO	HEZ No. 157	DRAGER	BABYTHERM 8010	ARRM-0041	\$ 19,498.00	\$ 3,119.68	\$ 22,617.68	2	\$ 11,308.84	12	2019
196	ESTADO DE MEXICO ORIENTE	TEXCOCO	HEZ No. 157	DRAGER	BABYTHERM 8010	ARRM-0046	\$ 19,498.00	\$ 3,119.68	\$ 22,617.68	2	\$ 11,308.84	12	2019
197	ESTADO DE MEXICO ORIENTE	TEXCOCO	HEZ No. 157	DRAGER	BABYTHERM 8010	ARRM-0046	\$ 19,498.00	\$ 3,119.68	\$ 22,617.68	2	\$ 11,308.84	12	2019
198	ESTADO DE MEXICO ORIENTE	TEXCOCO	HEZ No. 157	DRAGER	BABYTHERM 8010	ARRM-0046	\$ 19,498.00	\$ 3,119.68	\$ 22,617.68	2	\$ 11,308.84	12	2019
199	ESTADO DE MEXICO ORIENTE	TEXCOCO	HEZ No. 157	DRAGER	BABYTHERM 8010	ARRM-0046	\$ 19,498.00	\$ 3,119.68	\$ 22,617.68	2	\$ 11,308.84	12	2019
200	ESTADO DE MEXICO ORIENTE	TEXCOCO	HEZ No. 157	DRAGER	BABYTHERM 8010	ARRM-0046	\$ 19,498.00	\$ 3,119.68	\$ 22,617.68	2	\$ 11,308.84	12	2019
201	ESTADO DE MEXICO ORIENTE	TLALNEPANTLA	HGO No. 60	DRAGER	BABYTHERM 8010	ARRM-0026	\$ 19,498.00	\$ 3,119.68	\$ 22,617.68	2	\$ 11,308.84	12	2019
202	ESTADO DE MEXICO ORIENTE	TLALNEPANTLA	HGO No. 60	DRAGER	BABYTHERM 8010	ARRM-0026	\$ 19,498.00	\$ 3,119.68	\$ 22,617.68	2	\$ 11,308.84	12	2019
203	ESTADO DE MEXICO ORIENTE	TLALNEPANTLA	HGO No. 60	DRAGER	BABYTHERM 8010	ARRM-0026	\$ 19,498.00	\$ 3,119.68	\$ 22,617.68	2	\$ 11,308.84	12	2019
204	ESTADO DE MEXICO ORIENTE	TLALNEPANTLA	HGR No. 72	DRAGER	BABYTHERM 8010	ARRM-0025	\$ 19,498.00	\$ 3,119.68	\$ 22,617.68	2	\$ 11,308.84	12	2019
205	ESTADO DE MEXICO ORIENTE	TLALNEPANTLA	HGR No. 72	DRAGER	BABYTHERM 8010	ARRM-0027	\$ 19,498.00	\$ 3,119.68	\$ 22,617.68	2	\$ 11,308.84	12	2019
206	ESTADO DE MEXICO ORIENTE	TLALNEPANTLA	HGR No. 72	DRAGER	BABYTHERM 8010	ARRM-0029	\$ 19,498.00	\$ 3,119.68	\$ 22,617.68	2	\$ 11,308.84	12	2019

00481833

DRÁGER

CONTROL

210	ESTADO DE MEXICO ORIENTE	TLAINEPANTLA	HER No. 72	CUINA DE CALOR RADIANTE	DRAGER	BABY THERM 8010	ARNH-0081	\$ 19,498.00	\$ 3,119.68	2	\$ 11,308.84	12	2019
211	ESTADO DE MEXICO ORIENTE	TLAINEPANTLA	HER No. 72	CUINA DE CALOR RADIANTE	DRAGER	BABY THERM 8010	ARNH-0087	\$ 19,498.00	\$ 3,119.68	2	\$ 11,308.84	12	2019
212	ESTADO DE MEXICO ORIENTE	TLAINEPANTLA	HER No. 72	CUINA DE CALOR RADIANTE	DRAGER	BABY THERM 8010	AVRM-0055	\$ 19,498.00	\$ 3,119.68	2	\$ 11,308.84	12	2019
213	ESTADO DE MEXICO ORIENTE	TLAINEPANTLA	HER No. 72	CUINA DE CALOR RADIANTE	DRAGER	BABY THERM 8010	ASAL-0014	\$ 64,678.00	\$ 10,348.48	2	\$ 37,513.24	12	2019
216	ESTADO DE MEXICO ORIENTE	TLAINEPANTLA	HER No. 72	VENTILADOR VOLUMETRICO	DRAGER	SAVINA	ASAL-0081	\$ 64,678.00	\$ 10,348.48	2	\$ 37,513.26	12	2019
218	ESTADO DE MEXICO ORIENTE	XALISCO	HEZ/AF No. 76	CUINA DE CALOR RADIANTE	DRAGER	BABY THERM 8010	ARNH-0016	\$ 19,498.00	\$ 3,119.68	2	\$ 11,308.84	12	2019
220	ESTADO DE MEXICO PONIENTE	TLAINEPANTLA	HEZ No. 58	CUINA DE CALOR RADIANTE	DRAGER	BABY THERM 8010	ARNH-0013	\$ 19,498.00	\$ 3,119.68	2	\$ 11,308.84	12	2019
222	ESTADO DE MEXICO PONIENTE	TOLUCA	H60 No. 221	CUINA DE CALOR RADIANTE	DRAGER	BABY THERM 8010	ARNL-0084	\$ 19,498.00	\$ 3,119.68	2	\$ 11,308.84	12	2019
224	ESTADO DE MEXICO PONIENTE	TOLUCA	H60 No. 221	CUINA DE CALOR RADIANTE	DRAGER	BABY THERM 8010	ARNL-0087	\$ 19,498.00	\$ 3,119.68	2	\$ 11,308.84	12	2019
226	ESTADO DE MEXICO PONIENTE	TOLUCA	H60 No. 221	CUINA DE CALOR RADIANTE	DRAGER	BABY THERM 8010	ARNL-0089	\$ 19,498.00	\$ 3,119.68	2	\$ 11,308.84	12	2019
228	ESTADO DE MEXICO PONIENTE	TOLUCA	H60 No. 221	CUINA DE CALOR RADIANTE	DRAGER	BABY THERM 8010	ARNL-0041	\$ 19,498.00	\$ 3,119.68	2	\$ 11,308.84	12	2019
230	GUANAJUATO	CELAYA	HEZ No. 4	CUINA DE CALOR RADIANTE	DRAGER	BABY THERM 8010	ARVM-0067	\$ 19,498.00	\$ 3,119.68	2	\$ 11,308.84	12	2019
232	GUANAJUATO	CELAYA	HEZ No. 4	CUINA DE CALOR RADIANTE	DRAGER	BABY THERM 8010	ARVM-0069	\$ 19,498.00	\$ 3,119.68	2	\$ 11,308.84	12	2019

ESTADO DE MEXICO
 SECRETARIA DE ECONOMIA
 DIRECCION GENERAL DE COMPRAS GOBIERNOS

234	GUANAJUATO	CELAYA	HGZ No. 4	DRAGER	FABULUS GS	ARUM-0066	\$	70,327.00	\$	11,253.92	\$	81,580.92	2	\$	40,795.46	12	2019
<p>MACQUINA DE ANESTESIA MONITOR DE SIGNOS VITALES MAQUINA DE ANESTESIA MONITOR DE SIGNOS VITALES</p>																	
236	GUANAJUATO	CELAYA	HGZ No. 4	DRAGER	VISTA XL	5805801569	\$	20,819.00	\$	3,331.04	\$	24,150.04	2	\$	12,075.02	12	2019
<p>MONITOR DE SIGNOS VITALES MONITOR DE SIGNOS VITALES</p>																	
238	GUANAJUATO	GUANAJUATO	HGZ NO. 10	DRAGER	FABULUS GS	12078	\$	70,327.00	\$	11,253.92	\$	81,580.92	2	\$	40,795.46	12	2019
<p>MACQUINA DE ANESTESIA MONITOR DE SIGNOS VITALES</p>																	
240	GUANAJUATO	GUANAJUATO	HGZ NO. 10	DRAGER	GAMMA XL	5513157675	\$	20,809.00	\$	3,331.04	\$	24,140.04	2	\$	12,075.02	12	2019
<p>MONITOR DE SIGNOS VITALES MONITOR DE SIGNOS VITALES</p>																	
242	GUANAJUATO	IRAPUATO	HGZ/MF No. 2	DRAGER	DELTA XL	5865027458	\$	20,819.00	\$	3,331.04	\$	24,150.04	2	\$	12,075.02	12	2019
<p>MONITOR DE SIGNOS VITALES MONITOR DE SIGNOS VITALES</p>																	
244	GUANAJUATO	IRAPUATO	HGZ/MF No. 2	DRAGER	FABULUS GS	ARWT-0098	\$	70,327.00	\$	11,253.92	\$	81,580.92	2	\$	40,795.46	12	2019
<p>MACQUINA DE ANESTESIA MONITOR DE SIGNOS VITALES</p>																	
246	GUANAJUATO	IRAPUATO	HGZ/MF No. 2	DRAGER	PRIMUS	ARUL-0246	\$	90,970.00	\$	14,555.20	\$	105,525.20	2	\$	80,761.60	12	2019
<p>MACQUINA DE ANESTESIA MONITOR DE SIGNOS VITALES</p>																	
248	GUANAJUATO	IRAPUATO	HGZ/MF No. 2	DRAGER	SCD	ARW1-0044	\$	12,867.00	\$	2,025.52	\$	14,892.52	2	\$	7,355.26	12	2019
<p>MONITOR DE SIGNOS VITALES MONITOR DE SIGNOS VITALES</p>																	
250	GUANAJUATO	LEON	UMAA NO. 55	DRAGER	VISTA	5519740865	\$	20,819.00	\$	3,331.04	\$	24,150.04	2	\$	12,075.02	12	2019
<p>MONITOR DE SIGNOS VITALES MONITOR DE SIGNOS VITALES</p>																	
252	GUANAJUATO	LEON	UMAA NO. 55	DRAGER	VISTA	551920770	\$	20,819.00	\$	3,331.04	\$	24,150.04	2	\$	12,075.02	12	2019
<p>MONITOR DE SIGNOS VITALES MONITOR DE SIGNOS VITALES</p>																	
254	GUERRERO	ACHPUCCO	HGR No. 1	DRAGER	BABYTHERM	ARWB-0048	\$	19,488.00	\$	3,119.68	\$	22,607.68	2	\$	11,303.84	12	2019
<p>MACQUINA DE ANESTESIA MONITOR DE SIGNOS VITALES MONITOR DE SIGNOS VITALES</p>																	
256	GUERRERO	ACHPUCCO	HGR No. 1	DRAGER	BABYTHERM	8010	\$	19,488.00	\$	3,119.68	\$	22,607.68	2	\$	11,303.84	12	2019
<p>MACQUINA DE ANESTESIA MONITOR DE SIGNOS VITALES MONITOR DE SIGNOS VITALES</p>																	

00493
 DIVISION DE CONTRATOS
 MEXCOS

257	GUERRERO	ACAPULCO	HGR No. 1	CUNA DE CALOR	DRAGER	BABY THERM 8010	ARWB-0053	\$	19,498.00	\$	3,119.68	\$	22,617.68	2	\$	11,308.84	12	2019
258	GUERRERO	ACAPULCO	HGR No. 1	CUNA DE CALOR	DRAGER	BABY THERM 8010	ARWB-0056	\$	19,498.00	\$	3,119.68	\$	22,617.68	2	\$	11,308.84	12	2019
259	GUERRERO	ACAPULCO	HGR No. 1	CUNA DE CALOR	DRAGER	BABY THERM 8010	ARWB-0056	\$	19,498.00	\$	3,119.68	\$	22,617.68	2	\$	11,308.84	12	2019
260	GUERRERO	ACAPULCO	HGR No. 1	CUNA DE CALOR	DRAGER	BABY THERM 8010	ARWB-0056	\$	19,498.00	\$	3,119.68	\$	22,617.68	2	\$	11,308.84	12	2019
261	GUERRERO	ACAPULCO	HGR No. 1	MONITOR DE VITALES	DRAGER	DELTA XL	5896421068	\$	20,819.00	\$	3,331.04	\$	24,150.04	2	\$	12,075.02	12	2019
262	GUERRERO	ACAPULCO	HGR No. 1	MONITOR DE VITALES	DRAGER	DELTA XL	5896421068	\$	20,819.00	\$	3,331.04	\$	24,150.04	2	\$	12,075.02	12	2019
263	GUERRERO	ACAPULCO	HGR No. 1	MONITOR DE VITALES	DRAGER	DELTA XL	5896421068	\$	20,819.00	\$	3,331.04	\$	24,150.04	2	\$	12,075.02	12	2019
264	GUERRERO	ACAPULCO	HGR No. 1	VENTILADOR VOLUMETRICO	DRAGER	EVITA 4	ARWM-0421	\$	67,863.00	\$	10,858.08	\$	78,721.08	2	\$	39,360.54	12	2019
265	GUERRERO	ACAPULCO	HGR No. 1	MONITOR DE VITALES	DRAGER	VISTA	5895602268	\$	20,819.00	\$	3,331.04	\$	24,150.04	2	\$	12,075.02	12	2019
266	GUERRERO	ACAPULCO	HGR No. 1	MONITOR DE VITALES	DRAGER	VISTA	5895602268	\$	20,819.00	\$	3,331.04	\$	24,150.04	2	\$	12,075.02	12	2019
267	GUERRERO	ACAPULCO	HGR No. 1	MONITOR DE VITALES	DRAGER	VISTA	5895602268	\$	20,819.00	\$	3,331.04	\$	24,150.04	2	\$	12,075.02	12	2019
268	GUERRERO	ACAPULCO	HGR No. 1	MONITOR DE VITALES	DRAGER	VISTA	5895602268	\$	20,819.00	\$	3,331.04	\$	24,150.04	2	\$	12,075.02	12	2019
269	GUERRERO	ACAPULCO	HGR No. 1	MONITOR DE VITALES	DRAGER	VISTA	5895602268	\$	20,819.00	\$	3,331.04	\$	24,150.04	2	\$	12,075.02	12	2019
270	GUERRERO	ACAPULCO	HGR No. 1	MONITOR DE VITALES	DRAGER	VISTA	5895602268	\$	20,819.00	\$	3,331.04	\$	24,150.04	2	\$	12,075.02	12	2019
271	GUERRERO	ACAPULCO	HGR No. 1	MONITOR DE VITALES	DRAGER	VISTA	5895602268	\$	20,819.00	\$	3,331.04	\$	24,150.04	2	\$	12,075.02	12	2019
272	GUERRERO	ACAPULCO	HGR No. 1	MONITOR DE VITALES	DRAGER	VISTA	5895602268	\$	20,819.00	\$	3,331.04	\$	24,150.04	2	\$	12,075.02	12	2019
273	GUERRERO	ACAPULCO	HGR No. 1	MONITOR DE VITALES	DRAGER	VISTA	5895602268	\$	20,819.00	\$	3,331.04	\$	24,150.04	2	\$	12,075.02	12	2019
274	GUERRERO	ACAPULCO	HGR No. 1	MONITOR DE VITALES	DRAGER	VISTA XL	5895679457	\$	20,819.00	\$	3,331.04	\$	24,150.04	2	\$	12,075.02	12	2019
275	GUERRERO	ACAPULCO	HGR No. 1	MONITOR DE VITALES	DRAGER	VISTA XL	5895679457	\$	20,819.00	\$	3,331.04	\$	24,150.04	2	\$	12,075.02	12	2019
276	GUERRERO	ACAPULCO	HGR No. 1	MONITOR DE VITALES	DRAGER	VISTA XL	5895679457	\$	20,819.00	\$	3,331.04	\$	24,150.04	2	\$	12,075.02	12	2019
277	GUERRERO	ACAPULCO	HGR No. 1	MONITOR DE VITALES	DRAGER	VISTA XL	5895679457	\$	20,819.00	\$	3,331.04	\$	24,150.04	2	\$	12,075.02	12	2019
278	GUERRERO	ACAPULCO	HGR No. 1	MONITOR DE VITALES	DRAGER	VISTA XL	5895679457	\$	20,819.00	\$	3,331.04	\$	24,150.04	2	\$	12,075.02	12	2019
279	GUERRERO	ACAPULCO	HGR No. 1	MONITOR DE VITALES	DRAGER	VISTA XL	5895679457	\$	20,819.00	\$	3,331.04	\$	24,150.04	2	\$	12,075.02	12	2019

DRÁGER
COMERCIO S.A.S.
BOGOTÁ

00494



Propuesta Económica 2019

280	GUERRERO	ACAPULCO	HGR No. 1	DRAGER	VISTA XL	589586735	\$	20,819.00	\$	3,331.04	\$	24,150.04	2	\$	12,075.02	12	2019
MONITOR DE SIGNOS VITALES																	
281	GUERRERO	ACAPULCO	HGR No. 2	DRAGER	VISTA XL	589586735	\$	20,819.00	\$	3,331.04	\$	24,150.04	2	\$	12,075.02	12	2019
MONITOR DE SIGNOS VITALES																	
282	GUERRERO	ACAPULCO	HGR No. 1	DRAGER	VISTA XL	589586735	\$	20,819.00	\$	3,331.04	\$	24,150.04	2	\$	12,075.02	12	2019
MONITOR DE SIGNOS VITALES																	
283	GUERRERO	ACAPULCO	HGR No. 2	DRAGER	VISTA XL	589586735	\$	20,819.00	\$	3,331.04	\$	24,150.04	2	\$	12,075.02	12	2019
MONITOR DE SIGNOS VITALES																	
284	GUERRERO	ACAPULCO	UMF/UMMA NO. 29	DRAGER	SAVINA	ARVM-0207	\$	64,978.00	\$	10,348.48	\$	75,326.48	2	\$	37,513.24	12	2019
VENTILADOR VOLUMETRICO																	
285	GUERRERO	ACAPULCO	UMF/UMMA NO. 29	DRAGER	SAVINA	ARVM-0207	\$	64,978.00	\$	10,348.48	\$	75,326.48	2	\$	37,513.24	12	2019
VENTILADOR VOLUMETRICO																	
286	GUERRERO	IGUALA	HEZ/NF No. 4	DRAGER	EVITA 4	APFD-0088	\$	67,889.00	\$	13,856.08	\$	81,745.08	2	\$	40,872.54	12	2019
VENTILADOR VOLUMETRICO																	
287	GUERRERO	IGUALA	HEZ/NF No. 4	DRAGER	EVITA 4	APFD-0088	\$	67,889.00	\$	13,856.08	\$	81,745.08	2	\$	40,872.54	12	2019
VENTILADOR VOLUMETRICO																	
288	GUERRERO	ZIHUATANEJO	HEZ/NF No. 8	DRAGER	BABYTHERM 8010	ARWS-0054	\$	19,408.00	\$	3,119.60	\$	22,527.60	2	\$	11,263.80	12	2019
CUÑA DE CALOR RADIANTE																	
289	GUERRERO	ZIHUATANEJO	HEZ/NF No. 8	DRAGER	BABYTHERM 8010	ARWS-0054	\$	19,408.00	\$	3,119.60	\$	22,527.60	2	\$	11,263.80	12	2019
CUÑA DE CALOR RADIANTE																	
290	GUERRERO	ZIHUATANEJO	HEZ/NF No. 8	DRAGER	VISTA XL	589574357	\$	20,819.00	\$	3,331.04	\$	24,150.04	2	\$	12,075.02	12	2019
MONITOR DE SIGNOS VITALES																	
291	GUERRERO	ZIHUATANEJO	HEZ/NF No. 8	DRAGER	VISTA XL	589574357	\$	20,819.00	\$	3,331.04	\$	24,150.04	2	\$	12,075.02	12	2019
MONITOR DE SIGNOS VITALES																	
292	GUERRERO	ZIHUATANEJO	HEZ/NF No. 8	DRAGER	VISTA XL	589586861	\$	20,819.00	\$	3,331.04	\$	24,150.04	2	\$	12,075.02	12	2019
MONITOR DE SIGNOS VITALES																	
293	GUERRERO	ZIHUATANEJO	HEZ/NF No. 8	DRAGER	VISTA XL	589586861	\$	20,819.00	\$	3,331.04	\$	24,150.04	2	\$	12,075.02	12	2019
MONITOR DE SIGNOS VITALES																	
294	GUERRERO	TANCO	HEZ/NF No. 5	DRAGER	VAPOR 2000	ANTI-0089	\$	4,108.00	\$	769.28	\$	4,877.28	2	\$	2,438.64	12	2019
MACHUQUA DE ANESTESIA																	
295	GUERRERO	TANCO	HEZ/NF No. 5	DRAGER	VAPOR 2000	ANTI-0089	\$	4,108.00	\$	769.28	\$	4,877.28	2	\$	2,438.64	12	2019
MACHUQUA DE ANESTESIA																	
296	GUERRERO	TANCO	HEZ/NF No. 5	DRAGER	Delta	5308941153	\$	20,819.00	\$	3,331.04	\$	24,150.04	2	\$	12,075.02	12	2019
MACHUQUA DE ANESTESIA																	
297	GUERRERO	TANCO	HEZ/NF No. 5	DRAGER	Delta	5308941153	\$	20,819.00	\$	3,331.04	\$	24,150.04	2	\$	12,075.02	12	2019
MACHUQUA DE ANESTESIA																	
298	HIDALGO	PACHUCA	HEZ/NF No. 1	DRAGER	VISTA	5813282174	\$	20,819.00	\$	3,331.04	\$	24,150.04	2	\$	12,075.02	12	2019
MONITOR DE SIGNOS VITALES																	
299	HIDALGO	PACHUCA	HEZ/NF No. 1	DRAGER	VISTA	5813282174	\$	20,819.00	\$	3,331.04	\$	24,150.04	2	\$	12,075.02	12	2019
MONITOR DE SIGNOS VITALES																	
300	HIDALGO	PACHUCA	HEZ/NF No. 1	DRAGER	VISTA	5813282174	\$	20,819.00	\$	3,331.04	\$	24,150.04	2	\$	12,075.02	12	2019
MONITOR DE SIGNOS VITALES																	
301	HIDALGO	PACHUCA	HEZ/NF No. 1	DRAGER	VISTA	5813282174	\$	20,819.00	\$	3,331.04	\$	24,150.04	2	\$	12,075.02	12	2019
MONITOR DE SIGNOS VITALES																	
302	HIDALGO	PACHUCA	HEZ/NF No. 1	DRAGER	VISTA	5813282174	\$	20,819.00	\$	3,331.04	\$	24,150.04	2	\$	12,075.02	12	2019
MONITOR DE SIGNOS VITALES																	

ANEXO 03
 DIVISION DE CONTRATOS
 00495



304	HIDALGO	TERPEI DE OCAMPO DEL RÍO	HEZ/MF No. 6	MONITOR DE SIGNOS VITALES	DRÄGER	VISTA	5513280078	\$	20,819.00	\$	3,331.04	\$	24,150.04	2	\$	12,075.02	12	2019
305	HIDALGO	TERPEI DE OCAMPO DEL RÍO	HEZ/MF No. 6	MONITOR DE SIGNOS VITALES	DRÄGER	VISTA	5513280078	\$	20,819.00	\$	3,331.04	\$	24,150.04	2	\$	12,075.02	12	2019
306	HIDALGO	TERPEI DE OCAMPO DEL RÍO	HEZ/MF No. 6	MONITOR DE SIGNOS VITALES	DRÄGER	VISTA	5513280675	\$	20,819.00	\$	3,331.04	\$	24,150.04	2	\$	12,075.02	12	2019
307	HIDALGO	TERPEI DE OCAMPO DEL RÍO	HEZ/MF No. 6	MONITOR DE SIGNOS VITALES	DRÄGER	VISTA	5513280675	\$	20,819.00	\$	3,331.04	\$	24,150.04	2	\$	12,075.02	12	2019
308	HIDALGO	TERPEI DE OCAMPO DEL RÍO	HEZ/MF No. 6	MONITOR DE SIGNOS VITALES	DRÄGER	VISTA	5513280468	\$	20,819.00	\$	3,331.04	\$	24,150.04	2	\$	12,075.02	12	2019
309	HIDALGO	TERPEI DE OCAMPO DEL RÍO	HEZ/MF No. 6	MONITOR DE SIGNOS VITALES	DRÄGER	VISTA	5513280078	\$	20,819.00	\$	3,331.04	\$	24,150.04	2	\$	12,075.02	12	2019
310	HIDALGO	TERPEI DE OCAMPO DEL RÍO	HEZ/MF No. 6	MONITOR DE SIGNOS VITALES	DRÄGER	VISTA	5513280373	\$	20,819.00	\$	3,331.04	\$	24,150.04	2	\$	12,075.02	12	2019
311	HIDALGO	TERPEI DE OCAMPO DEL RÍO	HEZ/MF No. 6	MONITOR DE SIGNOS VITALES	DRÄGER	VISTA	5513280078	\$	20,819.00	\$	3,331.04	\$	24,150.04	2	\$	12,075.02	12	2019
312	HIDALGO	TERPEI DE OCAMPO DEL RÍO	HEZ/MF No. 6	MONITOR DE SIGNOS VITALES	DRÄGER	VISTA	5513282775	\$	20,819.00	\$	3,331.04	\$	24,150.04	2	\$	12,075.02	12	2019
313	HIDALGO	TERPEI DE OCAMPO DEL RÍO	HEZ/MF No. 6	MONITOR DE SIGNOS VITALES	DRÄGER	VISTA	5513280078	\$	20,819.00	\$	3,331.04	\$	24,150.04	2	\$	12,075.02	12	2019
314	HIDALGO	TULA DE ALLENDE	HEZ/MF NO. 5	MONITOR DE SIGNOS VITALES	DRÄGER	VISTA	5513281077	\$	20,819.00	\$	3,331.04	\$	24,150.04	2	\$	12,075.02	12	2019
315	HIDALGO	TULA DE ALLENDE	HEZ/MF NO. 5	MONITOR DE SIGNOS VITALES	DRÄGER	VISTA	5513280886	\$	20,819.00	\$	3,331.04	\$	24,150.04	2	\$	12,075.02	12	2019
316	HIDALGO	TULA DE ALLENDE	HEZ/MF NO. 5	MONITOR DE SIGNOS VITALES	DRÄGER	VISTA	5513280886	\$	20,819.00	\$	3,331.04	\$	24,150.04	2	\$	12,075.02	12	2019
317	HIDALGO	TULA DE ALLENDE	HEZ/MF NO. 5	MONITOR DE SIGNOS VITALES	DRÄGER	VISTA	5513280886	\$	20,819.00	\$	3,331.04	\$	24,150.04	2	\$	12,075.02	12	2019
318	HIDALGO	TULA DE ALLENDE	HEZ/MF NO. 5	MONITOR DE SIGNOS VITALES	DRÄGER	VISTA	5513280683	\$	20,819.00	\$	3,331.04	\$	24,150.04	2	\$	12,075.02	12	2019
319	HIDALGO	TULA DE ALLENDE	HEZ/MF NO. 5	MONITOR DE SIGNOS VITALES	DRÄGER	VISTA	5513280683	\$	20,819.00	\$	3,331.04	\$	24,150.04	2	\$	12,075.02	12	2019
320	HIDALGO	TULA DE ALLENDE	HEZ/MF NO. 5	MONITOR DE SIGNOS VITALES	DRÄGER	VISTA	5513280474	\$	20,819.00	\$	3,331.04	\$	24,150.04	2	\$	12,075.02	12	2019
321	HIDALGO	TULA DE ALLENDE	HEZ/MF NO. 5	MONITOR DE SIGNOS VITALES	DRÄGER	VISTA	5513280474	\$	20,819.00	\$	3,331.04	\$	24,150.04	2	\$	12,075.02	12	2019
322	HIDALGO	TULA DE ALLENDE	HEZ/MF NO. 5	MONITOR DE SIGNOS VITALES	DRÄGER	VISTA	5513280474	\$	20,819.00	\$	3,331.04	\$	24,150.04	2	\$	12,075.02	12	2019
323	HIDALGO	TULA DE ALLENDE	HEZ/MF NO. 5	MONITOR DE SIGNOS VITALES	DRÄGER	VISTA	5513280474	\$	20,819.00	\$	3,331.04	\$	24,150.04	2	\$	12,075.02	12	2019
324	HIDALGO	TULA DE ALLENDE	HEZ/MF NO. 5	MONITOR DE SIGNOS VITALES	DRÄGER	VISTA	5513280474	\$	20,819.00	\$	3,331.04	\$	24,150.04	2	\$	12,075.02	12	2019
325	HIDALGO	TULA DE ALLENDE	HEZ/MF NO. 5	MONITOR DE SIGNOS VITALES	DRÄGER	VISTA	5513280474	\$	20,819.00	\$	3,331.04	\$	24,150.04	2	\$	12,075.02	12	2019
326	HIDALGO	TULANCINGO	HEZ No. 2	MONITOR DE SIGNOS VITALES	DRÄGER	VISTA	5513280176	\$	20,819.00	\$	3,331.04	\$	24,150.04	2	\$	12,075.02	12	2019

DIRECCIÓN GENERAL DE LICITACIONES

00496



327	HIDALGO	TULANCINGO	MONITOR DE SIGNOS VITALES	DRAGER	VISTA	5513303972	\$	20,819.00	\$	3,331.04	\$	24,150.04	2	\$	12,075.02	12	2019
328	HIDALGO	TULANCINGO	MONITOR DE SIGNOS VITALES	DRAGER	VISTA	5513303972	\$	20,819.00	\$	3,331.04	\$	24,150.04	2	\$	12,075.02	12	2019
329	HIDALGO	TULANCINGO	MONITOR DE SIGNOS VITALES	DRAGER	VISTA	5513303972	\$	20,819.00	\$	3,331.04	\$	24,150.04	2	\$	12,075.02	12	2019
330	HIDALGO	TULANCINGO	MONITOR DE SIGNOS VITALES	DRAGER	VISTA	5513303972	\$	20,819.00	\$	3,331.04	\$	24,150.04	2	\$	12,075.02	12	2019
331	HIDALGO	TULANCINGO	MONITOR DE SIGNOS VITALES	DRAGER	VISTA	5513303972	\$	20,819.00	\$	3,331.04	\$	24,150.04	2	\$	12,075.02	12	2019
332	HIDALGO	TULANCINGO	MONITOR DE SIGNOS VITALES	DRAGER	VISTA	5513312677	\$	20,819.00	\$	3,331.04	\$	24,150.04	2	\$	12,075.02	12	2019
333	HIDALGO	TULANCINGO	MONITOR DE SIGNOS VITALES	DRAGER	VISTA	5513312677	\$	20,819.00	\$	3,331.04	\$	24,150.04	2	\$	12,075.02	12	2019
334	JALISCO	AUTLAN	VENTILADOR VOLUMETRICO	DRAGER	SAYAMA	ASAM-0188	\$	64,678.00	\$	10,348.48	\$	75,026.48	2	\$	37,513.24	12	2019
335	JALISCO	AUTLAN	MONITOR DE SIGNOS VITALES	DRAGER	VISTA XL	585512765	\$	20,819.00	\$	3,331.04	\$	24,150.04	2	\$	12,075.02	12	2019
336	JALISCO	AUTLAN	MONITOR DE SIGNOS VITALES	DRAGER	VISTA XL	585512765	\$	20,819.00	\$	3,331.04	\$	24,150.04	2	\$	12,075.02	12	2019
337	JALISCO	AUTLAN	MONITOR DE SIGNOS VITALES	DRAGER	VISTA XL	585512765	\$	20,819.00	\$	3,331.04	\$	24,150.04	2	\$	12,075.02	12	2019
338	JALISCO	CHIRIMIO CASTILLO	MACQUINA DE ANESTESIA	DRAGER	FABUS GS	AM JL-0090	\$	70,367.00	\$	11,235.92	\$	81,602.92	2	\$	40,798.46	12	2019
339	JALISCO	CHIRIMIO CASTILLO	MACQUINA DE ANESTESIA	DRAGER	FABUS GS	AM JL-0090	\$	70,367.00	\$	11,235.92	\$	81,602.92	2	\$	40,798.46	12	2019
340	JALISCO	GUADALAJARA	MONITOR DE SIGNOS VITALES	DRAGER	DELTA XL	670567270	\$	20,819.00	\$	3,331.04	\$	24,150.04	2	\$	12,075.02	12	2019
341	JALISCO	GUADALAJARA	MONITOR DE SIGNOS VITALES	DRAGER	DELTA XL	670567270	\$	20,819.00	\$	3,331.04	\$	24,150.04	2	\$	12,075.02	12	2019
342	JALISCO	GUADALAJARA	VENTILADOR VOLUMETRICO	DRAGER	EVITA 4	ARNF-0102	\$	67,863.00	\$	10,858.08	\$	78,721.08	2	\$	39,360.54	12	2019
343	JALISCO	GUADALAJARA	VENTILADOR VOLUMETRICO	DRAGER	EVITA 4	ARNF-0102	\$	67,863.00	\$	10,858.08	\$	78,721.08	2	\$	39,360.54	12	2019
344	JALISCO	GUADALAJARA	VENTILADOR VOLUMETRICO	DRAGER	EVITA 4	ARNF-0105	\$	67,863.00	\$	10,858.08	\$	78,721.08	2	\$	39,360.54	12	2019
345	JALISCO	GUADALAJARA	VENTILADOR VOLUMETRICO	DRAGER	EVITA 4	ARNF-0105	\$	67,863.00	\$	10,858.08	\$	78,721.08	2	\$	39,360.54	12	2019
346	JALISCO	GUADALAJARA	VENTILADOR VOLUMETRICO	DRAGER	EVITA 4	ARNF-0095	\$	67,863.00	\$	10,858.08	\$	78,721.08	2	\$	39,360.54	12	2019
347	JALISCO	GUADALAJARA	VENTILADOR VOLUMETRICO	DRAGER	EVITA 4	ARNF-0095	\$	67,863.00	\$	10,858.08	\$	78,721.08	2	\$	39,360.54	12	2019
348	JALISCO	GUADALAJARA	VENTILADOR VOLUMETRICO	DRAGER	EVITA 4	ARNF-0095	\$	67,863.00	\$	10,858.08	\$	78,721.08	2	\$	39,360.54	12	2019
349	JALISCO	GUADALAJARA	VENTILADOR VOLUMETRICO	DRAGER	EVITA 4	ARNF-0095	\$	67,863.00	\$	10,858.08	\$	78,721.08	2	\$	39,360.54	12	2019

DIVISION DE CONTRATOS
 00499

Código	Municipio	Modelo	Descripción	Marca	Modelo	Cantidad	Valor Unitario	Valor Total	Fecha
350	JALISCO	HGR No. 110	VENTILADOR VOLUMETRICO	DRAGER	EVITA 4	2	\$ 39,360.54	\$ 78,721.08	2019
351	JALISCO	HGR No. 110	VENTILADOR VOLUMETRICO	DRAGER	EVITA 4	2	\$ 39,360.54	\$ 78,721.08	2019
352	JALISCO	HGR No. 110	VENTILADOR VOLUMETRICO	DRAGER	EVITA 4	2	\$ 39,360.54	\$ 78,721.08	2019
353	JALISCO	HGR No. 110	VENTILADOR VOLUMETRICO	DRAGER	EVITA 4	2	\$ 39,360.54	\$ 78,721.08	2019
354	JALISCO	HGR No. 110	VENTILADOR VOLUMETRICO	DRAGER	EVITA 4	2	\$ 39,360.54	\$ 78,721.08	2019
355	JALISCO	HGR No. 110	VENTILADOR VOLUMETRICO	DRAGER	EVITA 4	2	\$ 39,360.54	\$ 78,721.08	2019
356	JALISCO	HGR No. 110	VENTILADOR VOLUMETRICO	DRAGER	EVITA 4	2	\$ 39,360.54	\$ 78,721.08	2019
357	JALISCO	HGR No. 110	VENTILADOR VOLUMETRICO	DRAGER	EVITA 4	2	\$ 39,360.54	\$ 78,721.08	2019
358	JALISCO	HGR No. 110	MAQUINA DE ANESTESIA	DRAGER	FABUS GS	2	\$ 40,795.46	\$ 81,590.92	2019
359	JALISCO	HGR No. 110	MAQUINA DE ANESTESIA	DRAGER	FABUS GS	2	\$ 40,795.46	\$ 81,590.92	2019
360	JALISCO	HGR No. 110	MAQUINA DE ANESTESIA	DRAGER	PRIMUS	2	\$ 52,762.00	\$ 105,524.00	2019
361	JALISCO	HGR No. 110	VENTILADOR VOLUMETRICO	DRAGER	EVITA 4	2	\$ 39,360.54	\$ 78,721.08	2019
362	JALISCO	HGR No. 110	VENTILADOR VOLUMETRICO	DRAGER	EVITA 4	2	\$ 39,360.54	\$ 78,721.08	2019
363	JALISCO	HGR No. 110	VENTILADOR VOLUMETRICO	DRAGER	EVITA 4	2	\$ 39,360.54	\$ 78,721.08	2019
364	JALISCO	HGR No. 110	VENTILADOR VOLUMETRICO	DRAGER	EVITA 4	2	\$ 39,360.54	\$ 78,721.08	2019
365	JALISCO	HGR No. 110	VENTILADOR VOLUMETRICO	DRAGER	EVITA 4	2	\$ 39,360.54	\$ 78,721.08	2019
366	JALISCO	HGR No. 110	VENTILADOR VOLUMETRICO	DRAGER	EVITA 4	2	\$ 39,360.54	\$ 78,721.08	2019
367	JALISCO	HGR No. 110	VENTILADOR VOLUMETRICO	DRAGER	EVITA 4	2	\$ 39,360.54	\$ 78,721.08	2019
368	JALISCO	HGR No. 110	MONITOR DE VITALES	DRAGER	VISTA XL	2	\$ 12,075.02	\$ 24,150.04	2019
369	JALISCO	HGR No. 110	MONITOR DE VITALES	DRAGER	VISTA XL	2	\$ 12,075.02	\$ 24,150.04	2019
370	JALISCO	HGR No. 45	MONITOR DE VITALES	DRAGER	DELTA XL	2	\$ 12,075.02	\$ 24,150.04	2019
371	JALISCO	HGR No. 45	MONITOR DE VITALES	DRAGER	DELTA XL	2	\$ 12,075.02	\$ 24,150.04	2019
372	JALISCO	HGR No. 45	MONITOR DE VITALES	DRAGER	DELTA XL	2	\$ 12,075.02	\$ 24,150.04	2019
373	JALISCO	HGR No. 45	MONITOR DE VITALES	DRAGER	DELTA XL	2	\$ 12,075.02	\$ 24,150.04	2019

DIVISION DE LICITACIONES
 GUADALAJARA, JALISCO
 2019



374	JALISCO	GUADALAJARA	HER No. 45	VENTILADOR VOLUMETRICO	DRAGER	SAVINA	ASAD-0200	\$ 64,678.00	\$ 10,348.48	75,026.48	2	\$ 37,513.24	12	2019
375	JALISCO	GUADALAJARA	HER No. 45	VENTILADOR VOLUMETRICO	DRAGER	SAVINA	ASAM-0201	\$ 64,678.00	\$ 10,348.48	75,026.48	2	\$ 37,513.24	12	2019
376	JALISCO	GUADALAJARA	HER No. 45	VENTILADOR VOLUMETRICO	DRAGER	SAVINA	ASAM-0205	\$ 64,678.00	\$ 10,348.48	75,026.48	2	\$ 37,513.24	12	2019
377	JALISCO	GUADALAJARA	HER No. 45	VENTILADOR VOLUMETRICO	DRAGER	SAVINA	ASAM-0206	\$ 64,678.00	\$ 10,348.48	75,026.48	2	\$ 37,513.24	12	2019
378	JALISCO	GUADALAJARA	HER No. 45	VENTILADOR VOLUMETRICO	DRAGER	SAVINA	ASAM-0209	\$ 64,678.00	\$ 10,348.48	75,026.48	2	\$ 37,513.24	12	2019
379	JALISCO	GUADALAJARA	HER No. 45	VENTILADOR VOLUMETRICO	DRAGER	SAVINA	ASAM-0210	\$ 64,678.00	\$ 10,348.48	75,026.48	2	\$ 37,513.24	12	2019
380	JALISCO	GUADALAJARA	HER No. 45	MONITOR DE SERIOS VITALES	DRAGER	VISTA XL	S365478956	\$ 20,852.00	\$ 3,351.04	24,203.04	2	\$ 12,075.02	12	2019
381	JALISCO	GUADALAJARA	HER No. 45	MONITOR DE SERIOS VITALES	DRAGER	VISTA XL	S365478956	\$ 20,852.00	\$ 3,351.04	24,203.04	2	\$ 12,075.02	12	2019
382	JALISCO	GUADALAJARA	HER No. 46	VENTILADOR VOLUMETRICO	DRAGER	EVITA 4	ARMI-0420	\$ 67,863.00	\$ 10,258.08	78,121.08	2	\$ 39,060.54	12	2019
383	JALISCO	GUADALAJARA	HER No. 46	VENTILADOR VOLUMETRICO	DRAGER	SAVINA	ASAD-0281	\$ 64,678.00	\$ 10,348.48	75,026.48	2	\$ 37,513.24	12	2019
384	JALISCO	GUADALAJARA	HER No. 46	VENTILADOR VOLUMETRICO	DRAGER	SAVINA	ASAL-0284	\$ 64,678.00	\$ 10,348.48	75,026.48	2	\$ 37,513.24	12	2019
385	JALISCO	GUADALAJARA	HER No. 46	VENTILADOR VOLUMETRICO	DRAGER	SAVINA	ASAL-0278	\$ 64,678.00	\$ 10,348.48	75,026.48	2	\$ 37,513.24	12	2019
386	JALISCO	GUADALAJARA	HER No. 46	VENTILADOR VOLUMETRICO	DRAGER	SAVINA	ASAL-0090	\$ 64,678.00	\$ 10,348.48	75,026.48	2	\$ 37,513.24	12	2019
387	JALISCO	GUADALAJARA	HER No. 46	MONITOR DE SERIOS VITALES	DRAGER	VISTA XL	S365520765	\$ 20,852.00	\$ 3,351.04	24,203.04	2	\$ 12,075.02	12	2019
388	JALISCO	GUADALAJARA	HER No. 46	MAQUINA DE ANESTESIA	DRAGER	FABUS GS	AS004-0290	\$ 70,337.00	\$ 11,233.92	81,570.92	2	\$ 40,785.46	12	2019

ANEXOS
DIVISION DE CONTRATOS

00499



443	JALISCO	PUERTO VALLARTA	HEZ No. 41	VENTILADOR VOLUMETRICO	DRAGER	EVITA 4	ARVM-0007	\$	67,863.00	\$	10,858.08	\$	78,721.08	2	\$	39,360.54	12	2019
444	JALISCO	PUERTO VALLARTA	HEZ No. 42	VENTILADOR VOLUMETRICO	DRAGER	EVITA 4	ARVM-0007	\$	67,863.00	\$	10,858.08	\$	78,721.08	2	\$	39,360.54	12	2019
445	JALISCO	PUERTO VALLARTA	HEZ No. 43	VENTILADOR VOLUMETRICO	DRAGER	EVITA 4	ARVM-0007	\$	67,863.00	\$	10,858.08	\$	78,721.08	2	\$	39,360.54	12	2019
446	JALISCO	PUERTO VALLARTA	HEZ No. 42	VENTILADOR VOLUMETRICO	DRAGER	EVITA 4	ARVM-0012	\$	67,863.00	\$	10,858.08	\$	78,721.08	2	\$	39,360.54	12	2019
447	JALISCO	PUERTO VALLARTA	HEZ No. 43	VENTILADOR VOLUMETRICO	DRAGER	EVITA 4	ARVM-0012	\$	67,863.00	\$	10,858.08	\$	78,721.08	2	\$	39,360.54	12	2019
448	JALISCO	PUERTO VALLARTA	HEZ No. 42	VENTILADOR VOLUMETRICO	DRAGER	EVITA 4	ARVM-0015	\$	67,863.00	\$	10,858.08	\$	78,721.08	2	\$	39,360.54	12	2019
449	JALISCO	PUERTO VALLARTA	HEZ No. 43	VENTILADOR VOLUMETRICO	DRAGER	EVITA 4	ARVM-0015	\$	67,863.00	\$	10,858.08	\$	78,721.08	2	\$	39,360.54	12	2019
450	JALISCO	PUERTO VALLARTA	HEZ No. 42	VENTILADOR VOLUMETRICO	DRAGER	SAVINA	ASAM-0198	\$	64,678.00	\$	10,348.48	\$	75,026.48	2	\$	37,513.24	12	2019
451	JALISCO	PUERTO VALLARTA	HEZ No. 43	VENTILADOR VOLUMETRICO	DRAGER	SAVINA	ASAM-0198	\$	64,678.00	\$	10,348.48	\$	75,026.48	2	\$	37,513.24	12	2019
452	JALISCO	PUERTO VALLARTA	HEZ No. 42	VENTILADOR VOLUMETRICO	DRAGER	SAVINA	ASAM-0339	\$	64,678.00	\$	10,348.48	\$	75,026.48	2	\$	37,513.24	12	2019
453	JALISCO	PUERTO VALLARTA	HEZ No. 43	VENTILADOR VOLUMETRICO	DRAGER	SAVINA	ASAM-0339	\$	64,678.00	\$	10,348.48	\$	75,026.48	2	\$	37,513.24	12	2019
454	JALISCO	PUERTO VALLARTA	HEZ No. 42	MONITOR DE SIGNOS VITALES	DRAGER	VISTA XL	5385517261	\$	20,819.00	\$	3,331.04	\$	24,150.04	2	\$	12,075.02	12	2019
455	JALISCO	PUERTO VALLARTA	HEZ No. 43	MONITOR DE SIGNOS VITALES	DRAGER	VISTA XL	5385517261	\$	20,819.00	\$	3,331.04	\$	24,150.04	2	\$	12,075.02	12	2019
456	JALISCO	TALA	HEZ/AF No. 26	MONITOR DE SIGNOS VITALES	DRAGER	VISTA XL	5385514068	\$	20,819.00	\$	3,331.04	\$	24,150.04	2	\$	12,075.02	12	2019
457	JALISCO	TALA	HEZ/AF No. 27	MONITOR DE SIGNOS VITALES	DRAGER	VISTA XL	5385514068	\$	20,819.00	\$	3,331.04	\$	24,150.04	2	\$	12,075.02	12	2019
458	JALISCO	TALA	HEZ/AF No. 26	MONITOR DE SIGNOS VITALES	DRAGER	VISTA XL	5385514068	\$	20,819.00	\$	3,331.04	\$	24,150.04	2	\$	12,075.02	12	2019
459	JALISCO	TLAHOMULCO DE ZURIGA	HEZ No. 180	MONITOR DE SIGNOS VITALES	DRAGER	VISTA XL	5385514068	\$	20,819.00	\$	3,331.04	\$	24,150.04	2	\$	12,075.02	12	2019
460	JALISCO	TLAHOMULCO DE ZURIGA	HEZ No. 180	MONITOR DE SIGNOS VITALES	DRAGER	VISTA XL	5385514068	\$	20,819.00	\$	3,331.04	\$	24,150.04	2	\$	12,075.02	12	2019
461	JALISCO	TLAHOMULCO DE ZURIGA	HEZ No. 180	MONITOR DE SIGNOS VITALES	DRAGER	VISTA XL	5385514068	\$	20,819.00	\$	3,331.04	\$	24,150.04	2	\$	12,075.02	12	2019
462	JALISCO	TLAHOMULCO DE ZURIGA	HEZ No. 180	MONITOR DE SIGNOS VITALES	DRAGER	VISTA XL	5385514068	\$	20,819.00	\$	3,331.04	\$	24,150.04	2	\$	12,075.02	12	2019
463	JALISCO	TLAHOMULCO DE ZURIGA	HEZ No. 180	MONITOR DE SIGNOS VITALES	DRAGER	VISTA XL	5385514068	\$	20,819.00	\$	3,331.04	\$	24,150.04	2	\$	12,075.02	12	2019
464	JALISCO	TLAHOMULCO DE ZURIGA	HEZ No. 180	MONITOR DE SIGNOS VITALES	DRAGER	VISTA XL	5385514068	\$	20,819.00	\$	3,331.04	\$	24,150.04	2	\$	12,075.02	12	2019
465	JALISCO	TLAHOMULCO DE ZURIGA	HEZ No. 180	MONITOR DE SIGNOS VITALES	DRAGER	VISTA XL	5385514068	\$	20,819.00	\$	3,331.04	\$	24,150.04	2	\$	12,075.02	12	2019

DIVISION ECONOMICA

ECONOMIA

X

00502

466	JALISCO	TLAOMULCO DE ZUÑIGA	HGR No. 100	DRAGER	KAPPA	549456252	\$	20,810.00	\$	3,381.04	\$	24,191.04	2	\$	12,075.02	12	2019
				MONITOR DE SIGNOS VITALES													
				MONITOR DE SIGNOS VITALES													
467	JALISCO	TLAOMULCO DE ZUÑIGA	HGR No. 100	DRAGER	KAPPA	549456750	\$	20,810.00	\$	3,381.04	\$	24,191.04	2	\$	12,075.02	12	2019
				MONITOR DE SIGNOS VITALES													
468	JALISCO	TLAOMULCO DE ZUÑIGA	HGR No. 100	DRAGER	KAPPA	549456750	\$	20,810.00	\$	3,381.04	\$	24,191.04	2	\$	12,075.02	12	2019
				MONITOR DE SIGNOS VITALES													
469	JALISCO	TLAOMULCO DE ZUÑIGA	HGR No. 100	DRAGER	KAPPA	549456854	\$	20,810.00	\$	3,381.04	\$	24,191.04	2	\$	12,075.02	12	2019
				MONITOR DE SIGNOS VITALES													
470	JALISCO	TLAOMULCO DE ZUÑIGA	HGR No. 100	DRAGER	KAPPA	549456854	\$	20,810.00	\$	3,381.04	\$	24,191.04	2	\$	12,075.02	12	2019
				MONITOR DE SIGNOS VITALES													
471	JALISCO	TLAOMULCO DE ZUÑIGA	HGR No. 100	DRAGER	KAPPA	549456854	\$	20,810.00	\$	3,381.04	\$	24,191.04	2	\$	12,075.02	12	2019
				MONITOR DE SIGNOS VITALES													
472	JALISCO	TLAOMULCO DE ZUÑIGA	HGR No. 100	DRAGER	KAPPA	549456854	\$	20,810.00	\$	3,381.04	\$	24,191.04	2	\$	12,075.02	12	2019
				MONITOR DE SIGNOS VITALES													
473	JALISCO	TLAOMULCO DE ZUÑIGA	HGR No. 100	DRAGER	KAPPA	549456854	\$	20,810.00	\$	3,381.04	\$	24,191.04	2	\$	12,075.02	12	2019
				MONITOR DE SIGNOS VITALES													
474	JALISCO	TLAOMULCO DE ZUÑIGA	HGR No. 100	DRAGER	KAPPA	549456854	\$	20,810.00	\$	3,381.04	\$	24,191.04	2	\$	12,075.02	12	2019
				MONITOR DE SIGNOS VITALES													
475	JALISCO	TLAOMULCO DE ZUÑIGA	HGR No. 100	DRAGER	KAPPA	549456854	\$	20,810.00	\$	3,381.04	\$	24,191.04	2	\$	12,075.02	12	2019
				MONITOR DE SIGNOS VITALES													
476	JALISCO	TLAOMULCO DE ZUÑIGA	HGR No. 100	DRAGER	KAPPA	549457311	\$	20,810.00	\$	3,381.04	\$	24,191.04	2	\$	12,075.02	12	2019
				MONITOR DE SIGNOS VITALES													
477	JALISCO	TLAOMULCO DE ZUÑIGA	HGR No. 100	DRAGER	KAPPA	549457311	\$	20,810.00	\$	3,381.04	\$	24,191.04	2	\$	12,075.02	12	2019
				MONITOR DE SIGNOS VITALES													
478	JALISCO	TLAOMULCO DE ZUÑIGA	HGR No. 100	DRAGER	KAPPA	549457852	\$	20,810.00	\$	3,381.04	\$	24,191.04	2	\$	12,075.02	12	2019
				MONITOR DE SIGNOS VITALES													
479	JALISCO	TLAOMULCO DE ZUÑIGA	HGR No. 100	DRAGER	KAPPA	549457852	\$	20,810.00	\$	3,381.04	\$	24,191.04	2	\$	12,075.02	12	2019
				MONITOR DE SIGNOS VITALES													
480	JALISCO	PUERTO VALLARTA	HGR No. 42	DRAGER	EVITA 4	ARWIN-0017	\$	67,081.00	\$	10,348.48	\$	77,429.48	2	\$	37,812.24	12	2019
				VENTILADOR VOLUMETRICO													
481	MICHOACAN	LA ZARZA	HGR No. 1	DRAGER	SAVINA	ASAD-0501	\$	64,678.00	\$	10,348.48	\$	75,026.48	2	\$	37,812.24	12	2019
				VENTILADOR VOLUMETRICO													
482	MICHOACAN	LAZARO CARDENAS	HGR/MF No. 12	DRAGER	SAVINA	ASAD-0501	\$	64,678.00	\$	10,348.48	\$	75,026.48	2	\$	37,812.24	12	2019
				VENTILADOR VOLUMETRICO													
483	MICHOACAN	LAZARO CARDENAS	HGR No. 1	DRAGER	SAVINA	ASAD-0501	\$	64,678.00	\$	10,348.48	\$	75,026.48	2	\$	37,812.24	12	2019
				VENTILADOR VOLUMETRICO													
484	MICHOACAN	CHARO	HGR No. 1	DRAGER	SAVINA	ASAD-0501	\$	64,678.00	\$	10,348.48	\$	75,026.48	2	\$	37,812.24	12	2019
				VENTILADOR VOLUMETRICO													
485	MICHOACAN	CHARO	HGR No. 1	DRAGER	SAVINA	ASAD-0501	\$	64,678.00	\$	10,348.48	\$	75,026.48	2	\$	37,812.24	12	2019
				VENTILADOR VOLUMETRICO													

00503

DRÁGER

VENTILADOR VOLUMETRICO

512	MORELOS	CUERNAVACA	HGR/AF No. 1	VENTILADOR VOLUMETRICO	DRAGER	SAVINA	ASAD-0808	\$	64,678.00	\$	10,340.48	\$	75,028.48	2	\$	37,514.24	12	2019
513	MORELOS	CUERNAVACA	HGR/AF No. 1	VENTILADOR VOLUMETRICO	DRAGER	SAVINA	ASAD-0808	\$	64,678.00	\$	10,340.48	\$	75,028.48	2	\$	37,514.24	12	2019
514	MORELOS	ZACATEPEC	HGR/AF No. 5	VENTILADOR VOLUMETRICO	DRAGER	SAVINA	ASAD-0802	\$	64,678.00	\$	10,340.48	\$	75,028.48	2	\$	37,514.24	12	2019
515	MORELOS	ZACATEPEC	HGR/AF No. 1	VENTILADOR VOLUMETRICO	DRAGER	SAVINA	ASAD-0808	\$	64,678.00	\$	10,340.48	\$	75,028.48	2	\$	37,514.24	12	2019
516	MORELOS	CUERNAVACA	HGR/AF No. 1	MONITOR DE SIGNOS VITALES	DRAGER	KAPPA	548477852	\$	20,819.00	\$	3,351.04	\$	24,170.04	2	\$	12,075.02	12	2019
517	MORELOS	CUERNAVACA	HGR/AF No. 1	MONITOR DE SIGNOS VITALES	DRAGER	KAPPA	548477852	\$	20,819.00	\$	3,351.04	\$	24,170.04	2	\$	12,075.02	12	2019
518	MORELOS	CUERNAVACA	HGR/AF No. 1	MONITOR DE SIGNOS VITALES	DRAGER	KAPPA	548477852	\$	20,819.00	\$	3,351.04	\$	24,170.04	2	\$	12,075.02	12	2019
519	MORELOS	CUERNAVACA	HGR/AF No. 1	MONITOR DE SIGNOS VITALES	DRAGER	KAPPA	548477852	\$	20,819.00	\$	3,351.04	\$	24,170.04	2	\$	12,075.02	12	2019
520	MORELOS	CUERNAVACA	HGR/AF No. 1	MONITOR DE SIGNOS VITALES	DRAGER	KAPPA	548477852	\$	20,819.00	\$	3,351.04	\$	24,170.04	2	\$	12,075.02	12	2019
521	MORELOS	CUERNAVACA	HGR/AF No. 1	MONITOR DE SIGNOS VITALES	DRAGER	KAPPA	548477852	\$	20,819.00	\$	3,351.04	\$	24,170.04	2	\$	12,075.02	12	2019
522	MORELOS	CUERNAVACA	HGR/AF No. 1	MONITOR DE SIGNOS VITALES	DRAGER	KAPPA	548477852	\$	20,819.00	\$	3,351.04	\$	24,170.04	2	\$	12,075.02	12	2019
523	MORELOS	CUERNAVACA	HGR/AF No. 1	MONITOR DE SIGNOS VITALES	DRAGER	KAPPA	548477852	\$	20,819.00	\$	3,351.04	\$	24,170.04	2	\$	12,075.02	12	2019
524	MORELOS	CUERNAVACA	HGR/AF No. 1	MONITOR DE SIGNOS VITALES	DRAGER	KAPPA	548477852	\$	20,819.00	\$	3,351.04	\$	24,170.04	2	\$	12,075.02	12	2019
525	MORELOS	CUERNAVACA	HGR/AF No. 1	MONITOR DE SIGNOS VITALES	DRAGER	KAPPA	548477852	\$	20,819.00	\$	3,351.04	\$	24,170.04	2	\$	12,075.02	12	2019
526	MORELOS	CUERNAVACA	HGR/AF No. 1	MONITOR DE SIGNOS VITALES	DRAGER	KAPPA	548477852	\$	20,819.00	\$	3,351.04	\$	24,170.04	2	\$	12,075.02	12	2019
527	MORELOS	CUERNAVACA	HGR/AF No. 1	MONITOR DE SIGNOS VITALES	DRAGER	KAPPA	548477852	\$	20,819.00	\$	3,351.04	\$	24,170.04	2	\$	12,075.02	12	2019
528	MORELOS	CUERNAVACA	HGR/AF No. 1	MONITOR DE SIGNOS VITALES	DRAGER	KAPPA	548477852	\$	20,819.00	\$	3,351.04	\$	24,170.04	2	\$	12,075.02	12	2019
529	MORELOS	CUERNAVACA	HGR/AF No. 1	MONITOR DE SIGNOS VITALES	DRAGER	KAPPA	548477852	\$	20,819.00	\$	3,351.04	\$	24,170.04	2	\$	12,075.02	12	2019
530	MORELOS	CUERNAVACA	HGR/AF No. 1	MONITOR DE SIGNOS VITALES	DRAGER	KAPPA	548477852	\$	20,819.00	\$	3,351.04	\$	24,170.04	2	\$	12,075.02	12	2019
531	MORELOS	CUERNAVACA	HGR/AF No. 1	MONITOR DE SIGNOS VITALES	DRAGER	KAPPA	548477852	\$	20,819.00	\$	3,351.04	\$	24,170.04	2	\$	12,075.02	12	2019
532	MORELOS	CUERNAVACA	HGR/AF No. 1	MONITOR DE SIGNOS VITALES	DRAGER	KAPPA	548477852	\$	20,819.00	\$	3,351.04	\$	24,170.04	2	\$	12,075.02	12	2019
533	MORELOS	CUERNAVACA	HGR/AF No. 1	MONITOR DE SIGNOS VITALES	DRAGER	KAPPA	548477852	\$	20,819.00	\$	3,351.04	\$	24,170.04	2	\$	12,075.02	12	2019

ANEXO
 DIRECCION DE COMPRAS
 0050503



560	NAVARRIT	TEPIC	HEZ No. 1	VENTILADOR VOLUMETRICO	DRAGER	SAVINA	ASAL-0051	\$	64,678.00	\$	10,348.48	\$	75,026.48	2	\$	37,513.24	12	2019
561	NAVARRIT	TEPIC	HEZ No. 2	VENTILADOR VOLUMETRICO	DRAGER	SAVINA	ASAL-0051	\$	64,678.00	\$	10,348.48	\$	75,026.48	2	\$	37,513.24	12	2019
562	NAVARRIT	TEPIC	UMAA NO. 28	MONITOR DE SIGNOS VITALES	DRAGER	DELTA	6001582569	\$	20,819.00	\$	3,331.04	\$	24,150.04	2	\$	12,075.02	12	2019
563	NAVARRIT	TEPIC	UMAA NO. 28	MONITOR DE SIGNOS VITALES	DRAGER	DELTA	6001582569	\$	20,819.00	\$	3,331.04	\$	24,150.04	2	\$	12,075.02	12	2019
564	NAVARRIT	TEPIC	UMAA NO. 28	MONITOR DE SIGNOS VITALES	DRAGER	DELTA	6001582569	\$	20,819.00	\$	3,331.04	\$	24,150.04	2	\$	12,075.02	12	2019
565	NAVARRIT	TEPIC	UMAA NO. 28	MONITOR DE SIGNOS VITALES	DRAGER	DELTA	6001582569	\$	20,819.00	\$	3,331.04	\$	24,150.04	2	\$	12,075.02	12	2019
566	NAVARRIT	TEPIC	UMAA NO. 28	MAQUINA DE ANESTESIA	DRAGER	FABUS PLUS	ASAL-0001	\$	61,258.00	\$	9,801.28	\$	71,059.28	2	\$	35,529.64	12	2019
567	NAVARRIT	TEPIC	UMAA NO. 28	MAQUINA DE ANESTESIA	DRAGER	FABUS PLUS	ASAL-0008	\$	61,258.00	\$	9,801.28	\$	71,059.28	2	\$	35,529.64	12	2019
568	NAVARRIT	TEPIC	UMAA NO. 28	MAQUINA DE ANESTESIA	DRAGER	FABUS PLUS	ASAL-0008	\$	61,258.00	\$	9,801.28	\$	71,059.28	2	\$	35,529.64	12	2019
569	NAVARRIT	TEPIC	UMAA NO. 28	MAQUINA DE ANESTESIA	DRAGER	FABUS PLUS	ASAL-0008	\$	61,258.00	\$	9,801.28	\$	71,059.28	2	\$	35,529.64	12	2019
570	NAVARRIT	Tampam, Mex.	HGSZ/MF No. 8	VENTILADOR VOLUMETRICO	DRAGER	SAVINA	ASAL-0053	\$	64,678.00	\$	10,348.48	\$	75,026.48	2	\$	37,513.24	12	2019
571	NAVARRIT	Tampam, Mex.	HGSZ/MF No. 8	VENTILADOR VOLUMETRICO	DRAGER	SAVINA	ASAL-0053	\$	64,678.00	\$	10,348.48	\$	75,026.48	2	\$	37,513.24	12	2019
572	NAVARRIT	GUADALUPE	HGZ No. 4	MONITOR DE SIGNOS VITALES	DRAGER	DELTA	6002552576	\$	20,819.00	\$	3,331.04	\$	24,150.04	2	\$	12,075.02	12	2019
573	NAVARRIT	GUADALUPE	HGZ No. 4	MONITOR DE SIGNOS VITALES	DRAGER	DELTA	6002552576	\$	20,819.00	\$	3,331.04	\$	24,150.04	2	\$	12,075.02	12	2019
574	NAVARRIT	GUADALUPE	HGZ No. 4	MONITOR DE SIGNOS VITALES	DRAGER	DELTA	6002552576	\$	20,819.00	\$	3,331.04	\$	24,150.04	2	\$	12,075.02	12	2019
575	NAVARRIT	GUADALUPE	HGZ No. 4	MONITOR DE SIGNOS VITALES	DRAGER	DELTA	6002552576	\$	20,819.00	\$	3,331.04	\$	24,150.04	2	\$	12,075.02	12	2019
576	NAVARRIT	GUADALUPE	HGZ No. 4	MAQUINA DE ANESTESIA	DRAGER	FABUS PLUS	ASAL-0113	\$	61,258.00	\$	9,801.28	\$	71,059.28	2	\$	35,529.64	12	2019
577	NAVARRIT	GUADALUPE	HGZ No. 4	MAQUINA DE ANESTESIA	DRAGER	FABUS PLUS	ASAL-0113	\$	61,258.00	\$	9,801.28	\$	71,059.28	2	\$	35,529.64	12	2019
578	NAVARRIT	GUADALUPE	HGZ No. 4	VENTILADOR VOLUMETRICO	DRAGER	SAVINA	ASAL-0270	\$	64,678.00	\$	10,348.48	\$	75,026.48	2	\$	37,513.24	12	2019
579	NAVARRIT	GUADALUPE	HGZ No. 4	VENTILADOR VOLUMETRICO	DRAGER	SAVINA	ASAL-0270	\$	64,678.00	\$	10,348.48	\$	75,026.48	2	\$	37,513.24	12	2019
580	NAVARRIT	MONTERREY	HGZ No. 17	VENTILADOR VOLUMETRICO	DRAGER	SAVINA	ASAL-0008	\$	64,678.00	\$	10,348.48	\$	75,026.48	2	\$	37,513.24	12	2019
581	NAVARRIT	MONTERREY	HGZ No. 17	VENTILADOR VOLUMETRICO	DRAGER	SAVINA	ASAL-0008	\$	64,678.00	\$	10,348.48	\$	75,026.48	2	\$	37,513.24	12	2019
582	NAVARRIT	MONTERREY	HGZ No. 17	VENTILADOR VOLUMETRICO	DRAGER	SAVINA	ASAL-0008	\$	64,678.00	\$	10,348.48	\$	75,026.48	2	\$	37,513.24	12	2019
583	NAVARRIT	MONTERREY	HGZ No. 17	VENTILADOR VOLUMETRICO	DRAGER	SAVINA	ASAL-0008	\$	64,678.00	\$	10,348.48	\$	75,026.48	2	\$	37,513.24	12	2019

UNIVERSIDAD AUTONOMA DE NUEVO LEON
DIRECCION DE CONTRATOS

00507



584	NUEVO LEON	MONTERREY	HEZ No. 17	VENTILADOR VOLUMETRICO	DRAGER	SAVINA	ASAM-0215	\$ 64,678.00	\$ 10,348.48	2	\$ 37,513.24	12	2019
585	NUEVO LEON	MONTERREY	HEZ No. 17	VENTILADOR VOLUMETRICO	DRAGER	SAVINA	ASAM-0215	\$ 64,678.00	\$ 10,348.48	2	\$ 37,513.24	12	2019
586	NUEVO LEON	MONTERREY	HEZ No. 17	VENTILADOR VOLUMETRICO	DRAGER	SAVINA	ASAM-0221	\$ 64,678.00	\$ 10,348.48	2	\$ 37,513.24	12	2019
587	NUEVO LEON	MONTERREY	HEZ No. 17	VENTILADOR VOLUMETRICO	DRAGER	SAVINA	ASAM-0227	\$ 64,678.00	\$ 10,348.48	2	\$ 37,513.24	12	2019
588	NUEVO LEON	MONTERREY	HEZ No. 17	VENTILADOR VOLUMETRICO	DRAGER	SAVINA	ASAM-0223	\$ 64,678.00	\$ 10,348.48	2	\$ 37,513.24	12	2019
589	NUEVO LEON	MONTERREY	HEZ No. 17	VENTILADOR VOLUMETRICO	DRAGER	SAVINA	ASAM-0225	\$ 64,678.00	\$ 10,348.48	2	\$ 37,513.24	12	2019
590	NUEVO LEON	MONTERREY	HEZ No. 17	VENTILADOR VOLUMETRICO	DRAGER	SAVINA	ASAM-0227	\$ 64,678.00	\$ 10,348.48	2	\$ 37,513.24	12	2019
591	NUEVO LEON	MONTERREY	HEZ No. 17	VENTILADOR VOLUMETRICO	DRAGER	SAVINA	ASAM-0227	\$ 64,678.00	\$ 10,348.48	2	\$ 37,513.24	12	2019
592	NUEVO LEON	MONTERREY	HEZ No. 17	VENTILADOR VOLUMETRICO	DRAGER	SAVINA	ASAM-0227	\$ 64,678.00	\$ 10,348.48	2	\$ 37,513.24	12	2019
593	NUEVO LEON	MONTERREY	HEZ No. 17	VENTILADOR VOLUMETRICO	DRAGER	SAVINA	ASAM-0227	\$ 64,678.00	\$ 10,348.48	2	\$ 37,513.24	12	2019
594	NUEVO LEON	MONTERREY	HEZ No. 33	VENTILADOR VOLUMETRICO	DRAGER	SAVINA	ASAD-0277	\$ 64,678.00	\$ 10,348.48	2	\$ 37,513.24	12	2019
595	NUEVO LEON	MONTERREY	HEZ No. 33	VENTILADOR VOLUMETRICO	DRAGER	SAVINA	ASAD-0296	\$ 64,678.00	\$ 10,348.48	2	\$ 37,513.24	12	2019
596	NUEVO LEON	SAN NICOLAS DE LOS GARZA	HEZ/NF No. 6	VENTILADOR VOLUMETRICO	DRAGER	SAVINA	ASAD-0296	\$ 64,678.00	\$ 10,348.48	2	\$ 37,513.24	12	2019
597	NUEVO LEON	MONTERREY	HEZ No. 17	VENTILADOR VOLUMETRICO	DRAGER	SAVINA	ASAM-0227	\$ 64,678.00	\$ 10,348.48	2	\$ 37,513.24	12	2019
598	OAXACA	OAXACA	HEZ NO. 1	MAQUINA DE ANESTESIA	DRAGER	FABRIS PLUS	86080047	\$ 63,258.00	\$ 9,801.28	2	\$ 36,529.64	12	2019
599	OAXACA	OAXACA	HEZ NO. 1	MAQUINA DE ANESTESIA	DRAGER	FABRIS PLUS	86080047	\$ 63,258.00	\$ 9,801.28	2	\$ 36,529.64	12	2019
600	OAXACA	OAXACA	HEZ NO. 1	MONITOR DE VITALES	DRAGER	VISTA 120	2.012E+11	\$ 20,819.00	\$ 3,331.04	2	\$ 12,075.02	12	2019
601	OAXACA	OAXACA	HEZ NO. 1	MONITOR DE VITALES	DRAGER	VISTA 120	2.012E+11	\$ 20,819.00	\$ 3,331.04	2	\$ 12,075.02	12	2019
602	OAXACA	OAXACA	HEZ NO. 1	MONITOR DE VITALES	DRAGER	VISTA 120	2.012E+11	\$ 20,819.00	\$ 3,331.04	2	\$ 12,075.02	12	2019
603	OAXACA	OAXACA	HEZ NO. 1	MONITOR DE VITALES	DRAGER	VISTA 120	2.012E+11	\$ 20,819.00	\$ 3,331.04	2	\$ 12,075.02	12	2019
604	PUEBLA	METEPEC	HEZ NO. 5	MONITOR DE VITALES	DRAGER	VISTA XL	58554320	\$ 20,819.00	\$ 3,331.04	2	\$ 12,075.02	12	2019
605	PUEBLA	METEPEC	HEZ NO. 5	MONITOR DE VITALES	DRAGER	VISTA XL	58554320	\$ 20,819.00	\$ 3,331.04	2	\$ 12,075.02	12	2019
606	PUEBLA	METEPEC	HEZ NO. 5	MONITOR DE VITALES	DRAGER	VISTA XL	58554320	\$ 20,819.00	\$ 3,331.04	2	\$ 12,075.02	12	2019

DIVISION DE NEGOCIACIONES Y CONTRATOS

00508



Propuesta Económica 2019

607	PUEBLA	TEHUACAN	HEZ NO. 15	MONITOR DE SIGNOS VITALES	DRAGER VISTA XL	5395510950	\$	20,819.00	\$	3,351.04	\$	24,150.04	2	\$	12,075.02	12	2019
608	PUEBLA	TEHUACAN	HEZ NO. 15	MONITOR DE SIGNOS VITALES	DRAGER VISTA XL	5395510950	\$	20,819.00	\$	3,351.04	\$	24,150.04	2	\$	12,075.02	12	2019
609	PUEBLA	TEHUACAN	HEZ NO. 15	MONITOR DE SIGNOS VITALES	DRAGER VISTA XL	5395510950	\$	20,819.00	\$	3,351.04	\$	24,150.04	2	\$	12,075.02	12	2019
610	PUEBLA	TEHUACAN	HEZ NO. 15	MONITOR DE SIGNOS VITALES	DRAGER VISTA XL	5395510950	\$	20,819.00	\$	3,351.04	\$	24,150.04	2	\$	12,075.02	12	2019
611	PUEBLA	TEHUACAN	HEZ NO. 15	MONITOR DE SIGNOS VITALES	DRAGER VISTA XL	5395510950	\$	20,819.00	\$	3,351.04	\$	24,150.04	2	\$	12,075.02	12	2019
612	PUEBLA	TEHUACAN	HEZ NO. 15	MONITOR DE SIGNOS VITALES	DRAGER VISTA XL	5395510950	\$	20,819.00	\$	3,351.04	\$	24,150.04	2	\$	12,075.02	12	2019
613	PUEBLA	TEHUACAN	HEZ NO. 15	MONITOR DE SIGNOS VITALES	DRAGER VISTA XL	5395510950	\$	20,819.00	\$	3,351.04	\$	24,150.04	2	\$	12,075.02	12	2019
614	PUEBLA	TEHUACAN	HEZ NO. 15	MONITOR DE SIGNOS VITALES	DRAGER VISTA XL	5395510950	\$	20,819.00	\$	3,351.04	\$	24,150.04	2	\$	12,075.02	12	2019
615	PUEBLA	TEHUACAN	HEZ NO. 15	MONITOR DE SIGNOS VITALES	DRAGER VISTA XL	5395510950	\$	20,819.00	\$	3,351.04	\$	24,150.04	2	\$	12,075.02	12	2019
616	PUEBLA	TEHUACAN	HEZ NO. 15	MONITOR DE SIGNOS VITALES	DRAGER VISTA XL	5395510950	\$	20,819.00	\$	3,351.04	\$	24,150.04	2	\$	12,075.02	12	2019
617	PUEBLA	TEHUACAN	HEZ NO. 15	MONITOR DE SIGNOS VITALES	DRAGER VISTA XL	5395510950	\$	20,819.00	\$	3,351.04	\$	24,150.04	2	\$	12,075.02	12	2019
618	PUEBLA	TEHUACAN	HEZ NO. 15	MONITOR DE SIGNOS VITALES	DRAGER VISTA XL	5395510950	\$	20,819.00	\$	3,351.04	\$	24,150.04	2	\$	12,075.02	12	2019
619	PUEBLA	TEHUACAN	HEZ NO. 15	MONITOR DE SIGNOS VITALES	DRAGER VISTA XL	5395510950	\$	20,819.00	\$	3,351.04	\$	24,150.04	2	\$	12,075.02	12	2019
620	PUEBLA	METEPEC	HEZ NO. 5	MONITOR DE SIGNOS VITALES	DRAGER VISTA XL	5395510950	\$	20,819.00	\$	3,351.04	\$	24,150.04	2	\$	12,075.02	12	2019
621	QUERETARO	QUERETARO	HGR NO. 1	CUINA DE CALOR RADIANTE	DRAGER BABY THERM 8010	ARRM-0044	\$	19,498.00	\$	3,119.68	\$	22,617.68	2	\$	11,308.84	12	2019
622	QUERETARO	QUERETARO	HGR NO. 1	CUINA DE CALOR RADIANTE	DRAGER BABY THERM 8010	ARRM-0044	\$	19,498.00	\$	3,119.68	\$	22,617.68	2	\$	11,308.84	12	2019
623	QUERETARO	QUERETARO	HGR NO. 1	CUINA DE CALOR RADIANTE	DRAGER BABY THERM 8010	ARRM-0044	\$	19,498.00	\$	3,119.68	\$	22,617.68	2	\$	11,308.84	12	2019
624	QUERETARO	QUERETARO	HGR NO. 1	CUINA DE CALOR RADIANTE	DRAGER BABY THERM 8010	ARRM-0056	\$	19,498.00	\$	3,119.68	\$	22,617.68	2	\$	11,308.84	12	2019
625	QUERETARO	QUERETARO	HGR NO. 1	CUINA DE CALOR RADIANTE	DRAGER BABY THERM 8010	ARRM-0056	\$	19,498.00	\$	3,119.68	\$	22,617.68	2	\$	11,308.84	12	2019
626	QUERETARO	QUERETARO	HGR NO. 1	CUINA DE CALOR RADIANTE	DRAGER BABY THERM 8010	ARRM-0060	\$	19,498.00	\$	3,119.68	\$	22,617.68	2	\$	11,308.84	12	2019
627	QUERETARO	QUERETARO	HGR NO. 1	CUINA DE CALOR RADIANTE	DRAGER BABY THERM 8010	ARRM-0066	\$	19,498.00	\$	3,119.68	\$	22,617.68	2	\$	11,308.84	12	2019
628	QUERETARO	QUERETARO	HGR NO. 1	CUINA DE CALOR RADIANTE	DRAGER BABY THERM 8010	ARRM-0066	\$	19,498.00	\$	3,119.68	\$	22,617.68	2	\$	11,308.84	12	2019
629	QUERETARO	QUERETARO	HGR NO. 1	CUINA DE CALOR RADIANTE	DRAGER BABY THERM 8010	ARRM-0066	\$	19,498.00	\$	3,119.68	\$	22,617.68	2	\$	11,308.84	12	2019

ANEXOS
DIVISION DE CONTRATOS
 00509



Propuesta Económica 2019

630	QUINTANA ROO	CANCUN	HGR NO. 7	VENTILADOR VOLUMETRICO	DRAGER	SAVINA	ASAD-0215	\$	64,678.00	\$	10,348.48	\$	75,026.48	2	\$	37,513.24	12	2019
631	QUINTANA ROO	CANCUN	HGR NO. 17	MONITOR DE AGENTES ANESTESICOS	DRAGER	SCO	ARWM-0125	\$	12,647.00	\$	2,023.52	\$	14,670.52	2	\$	7,335.26	12	2019
632	QUINTANA ROO	CANCUN	HGR NO. 17	MONITOR DE AGENTES ANESTESICOS	DRAGER	SCO	ARWM-0125	\$	12,647.00	\$	2,023.52	\$	14,670.52	2	\$	7,335.26	12	2019
633	QUINTANA ROO	CANCUN	HGR NO. 17	MONITOR DE AGENTES ANESTESICOS	DRAGER	SCO	ARWM-0127	\$	12,647.00	\$	2,023.52	\$	14,670.52	2	\$	7,335.26	12	2019
634	QUINTANA ROO	CANCUN	HGR NO. 17	MONITOR DE AGENTES ANESTESICOS	DRAGER	SCO	ARWM-0131	\$	12,647.00	\$	2,023.52	\$	14,670.52	2	\$	7,335.26	12	2019
635	QUINTANA ROO	CANCUN	HGR NO. 17	MONITOR DE AGENTES ANESTESICOS	DRAGER	SCO	ARWM-0129	\$	12,647.00	\$	2,023.52	\$	14,670.52	2	\$	7,335.26	12	2019
636	QUINTANA ROO	CANCUN	HGR NO. 17	MONITOR DE AGENTES ANESTESICOS	DRAGER	SCO	ARWM-0129	\$	12,647.00	\$	2,023.52	\$	14,670.52	2	\$	7,335.26	12	2019
637	QUINTANA ROO	CANCUN	HGR NO. 17	MONITOR DE AGENTES ANESTESICOS	DRAGER	SCO	ARWM-0129	\$	12,647.00	\$	2,023.52	\$	14,670.52	2	\$	7,335.26	12	2019
638	QUINTANA ROO	CANCUN	HGR NO. 17	MONITOR DE AGENTES ANESTESICOS	DRAGER	SCO	ARWM-0131	\$	12,647.00	\$	2,023.52	\$	14,670.52	2	\$	7,335.26	12	2019
639	QUINTANA ROO	CANCUN	HGR NO. 17	MONITOR DE AGENTES ANESTESICOS	DRAGER	SCO	ARWM-0129	\$	12,647.00	\$	2,023.52	\$	14,670.52	2	\$	7,335.26	12	2019
640	QUINTANA ROO	CANCUN	HGR NO. 17	VAPORIZADOR	DRAGER	VAPOR 2000	ARWB-0942	\$	4,808.00	\$	769.28	\$	5,577.28	2	\$	2,788.64	12	2019
641	QUINTANA ROO	CANCUN	HGR NO. 17	VAPORIZADOR	DRAGER	VAPOR 2000	ARWB-0944	\$	4,808.00	\$	769.28	\$	5,577.28	2	\$	2,788.64	12	2019
642	QUINTANA ROO	CANCUN	HGR NO. 17	VAPORIZADOR	DRAGER	VAPOR 2000	ARWB-0944	\$	4,808.00	\$	769.28	\$	5,577.28	2	\$	2,788.64	12	2019
643	QUINTANA ROO	CANCUN	HGR NO. 17	VAPORIZADOR	DRAGER	VAPOR 2000	ARWB-0946	\$	4,808.00	\$	769.28	\$	5,577.28	2	\$	2,788.64	12	2019
644	QUINTANA ROO	CANCUN	HGR NO. 17	VAPORIZADOR	DRAGER	VAPOR 2000	ARWB-0946	\$	4,808.00	\$	769.28	\$	5,577.28	2	\$	2,788.64	12	2019
645	QUINTANA ROO	CANCUN	HGR NO. 17	VAPORIZADOR	DRAGER	VAPOR 2000	ARWB-0946	\$	4,808.00	\$	769.28	\$	5,577.28	2	\$	2,788.64	12	2019
646	QUINTANA ROO	CANCUN	HGR NO. 17	VAPORIZADOR	DRAGER	VAPOR 2000	ARWM-0451	\$	4,808.00	\$	769.28	\$	5,577.28	2	\$	2,788.64	12	2019
647	QUINTANA ROO	CANCUN	HGR NO. 17	VAPORIZADOR	DRAGER	VAPOR 2000	ARWM-0451	\$	4,808.00	\$	769.28	\$	5,577.28	2	\$	2,788.64	12	2019
648	QUINTANA ROO	CANCUN	HGR NO. 17	VAPORIZADOR	DRAGER	VAPOR 2000	ARWM-0523	\$	4,808.00	\$	769.28	\$	5,577.28	2	\$	2,788.64	12	2019
649	QUINTANA ROO	CANCUN	HGR NO. 17	VAPORIZADOR	DRAGER	VAPOR 2000	ARWM-0528	\$	4,808.00	\$	769.28	\$	5,577.28	2	\$	2,788.64	12	2019
650	QUINTANA ROO	CANCUN	HGR NO. 17	VAPORIZADOR	DRAGER	VAPOR 2000	ARWM-0528	\$	4,808.00	\$	769.28	\$	5,577.28	2	\$	2,788.64	12	2019
651	QUINTANA ROO	CANCUN	HGR NO. 17	VAPORIZADOR	DRAGER	VAPOR 2000	ARWM-0550	\$	4,808.00	\$	769.28	\$	5,577.28	2	\$	2,788.64	12	2019
652	QUINTANA ROO	CANCUN	HGR NO. 17	VAPORIZADOR	DRAGER	VAPOR 2000	ARWM-0550	\$	4,808.00	\$	769.28	\$	5,577.28	2	\$	2,788.64	12	2019
653	QUINTANA ROO	CANCUN	HGR NO. 17	VAPORIZADOR	DRAGER	VAPOR 2000	ARWM-0550	\$	4,808.00	\$	769.28	\$	5,577.28	2	\$	2,788.64	12	2019
654	QUINTANA ROO	CANCUN	HGR NO. 17	MONITOR DE SIGNOS VITALES	DRAGER	VISTA XL	559636365	\$	24,150.00	\$	3,331.04	\$	27,481.04	2	\$	12,075.02	12	2019
655	QUINTANA ROO	CANCUN	HGR NO. 17	MONITOR DE SIGNOS VITALES	DRAGER	VISTA XL	559636365	\$	24,150.00	\$	3,331.04	\$	27,481.04	2	\$	12,075.02	12	2019
656	QUINTANA ROO	CANCUN	HGR NO. 17	MONITOR DE SIGNOS VITALES	DRAGER	VISTA XL	559636365	\$	24,150.00	\$	3,331.04	\$	27,481.04	2	\$	12,075.02	12	2019

DIVISION DE LICITACIONES

SECRETARIA DE ECONOMIA

00510



657	QUINTANA ROO	CANCUN	HEZ NO. 17	MONITOR DE SIGNOS VITALES	DRAGER	VISTA XL	5395462361	\$ 20,819.00	\$ 3,331.04	\$ 24,150.04	2	\$ 12,075.02	12	2019
658	QUINTANA ROO	CANCUN	HEZ NO. 17	MONITOR DE SIGNOS VITALES	DRAGER	VISTA XL	5395462361	\$ 20,819.00	\$ 3,331.04	\$ 24,150.04	2	\$ 12,075.02	12	2019
659	QUINTANA ROO	CANCUN	HEZ NO. 17	MONITOR DE SIGNOS VITALES	DRAGER	VISTA XL	5395462361	\$ 20,819.00	\$ 3,331.04	\$ 24,150.04	2	\$ 12,075.02	12	2019
660	QUINTANA ROO	CANCUN	HEZ NO. 3	VENTILADOR VOLUMETRIC	DRAGER	SAVINA	ASAD-0257	\$ 64,678.00	\$ 10,348.48	\$ 75,026.48	2	\$ 37,513.24	12	2019
661	QUINTANA ROO	CANCUN	HEZ NO. 5	VENTILADOR VOLUMETRIC	DRAGER	SAVINA	ASAD-0258	\$ 64,678.00	\$ 10,348.48	\$ 75,026.48	2	\$ 37,513.24	12	2019
662	QUINTANA ROO	CHETUMAL	HEZ/MF No. 1	VENTILADOR VOLUMETRIC	DRAGER	SAVINA	ASAD-0222	\$ 64,678.00	\$ 10,348.48	\$ 75,026.48	2	\$ 37,513.24	12	2019
663	QUINTANA ROO	CHETUMAL	HEZ/MF No. 1	VENTILADOR VOLUMETRIC	DRAGER	SAVINA	ASAD-0223	\$ 64,678.00	\$ 10,348.48	\$ 75,026.48	2	\$ 37,513.24	12	2019
664	SAN LUIS POTOSI	CD. VALLES	HEZ No. 6	CLINICA DE CALOR RADIANTE	DRAGER	BABYHERM 8020	ARUK-0007	\$ 19,484.00	\$ 3,119.68	\$ 22,603.68	2	\$ 11,301.84	12	2019
665	SAN LUIS POTOSI	SAN LUIS POTOSI	HEZ/MF No. 1	VENTILADOR VOLUMETRIC	DRAGER	BABYLOG 8000	ARUK-0015	\$ 69,812.00	\$ 11,121.92	\$ 80,933.92	2	\$ 40,466.96	12	2019
666	SAN LUIS POTOSI	SAN LUIS POTOSI	HEZ/MF No. 1	VENTILADOR VOLUMETRIC	DRAGER	BABYLOG 8000	ARUK-0019	\$ 69,812.00	\$ 11,121.92	\$ 80,933.92	2	\$ 40,466.96	12	2019
667	SAN LUIS POTOSI	SAN LUIS POTOSI	HEZ/MF No. 1	VENTILADOR VOLUMETRIC	DRAGER	BABYLOG 8000	ARUK-0015	\$ 69,812.00	\$ 11,121.92	\$ 80,933.92	2	\$ 40,466.96	12	2019
668	SAN LUIS POTOSI	SAN LUIS POTOSI	HEZ/MF No. 1	VENTILADOR VOLUMETRIC	DRAGER	BABYLOG 8000	ARUK-0019	\$ 69,812.00	\$ 11,121.92	\$ 80,933.92	2	\$ 40,466.96	12	2019
669	SAN LUIS POTOSI	SAN LUIS POTOSI	HEZ/MF No. 1	VENTILADOR VOLUMETRIC	DRAGER	BABYLOG 8000	ARUK-0015	\$ 69,812.00	\$ 11,121.92	\$ 80,933.92	2	\$ 40,466.96	12	2019
670	SAN LUIS POTOSI	SAN LUIS POTOSI	HEZ/MF No. 1	MAQUINA DE ANESTESIA	DRAGER	FABRUS G5	ARUK-0105	\$ 70,337.00	\$ 11,253.92	\$ 81,590.92	2	\$ 40,795.46	12	2019
671	SAN LUIS POTOSI	SAN LUIS POTOSI	HEZ/MF No. 1	MONITOR DE SIGNOS VITALES	DRAGER	VISTA XL	5395476569	\$ 20,819.00	\$ 3,331.04	\$ 24,150.04	2	\$ 12,075.02	12	2019
672	SAN LUIS POTOSI	SAN LUIS POTOSI	HEZ/MF No. 1	MONITOR DE SIGNOS VITALES	DRAGER	VISTA XL	5395476569	\$ 20,819.00	\$ 3,331.04	\$ 24,150.04	2	\$ 12,075.02	12	2019
673	SAN LUIS POTOSI	SAN LUIS POTOSI	HEZ/MF No. 2	MONITOR DE SIGNOS VITALES	DRAGER	VISTA XL	539552967	\$ 20,819.00	\$ 3,331.04	\$ 24,150.04	2	\$ 12,075.02	12	2019
674	SAN LUIS POTOSI	SAN LUIS POTOSI	HEZ/MF No. 2	MONITOR DE SIGNOS VITALES	DRAGER	VISTA XL	539552967	\$ 20,819.00	\$ 3,331.04	\$ 24,150.04	2	\$ 12,075.02	12	2019
675	SAN LUIS POTOSI	SAN LUIS POTOSI	HEZ/MF No. 2	MONITOR DE SIGNOS VITALES	DRAGER	VISTA XL	5395476935	\$ 20,819.00	\$ 3,331.04	\$ 24,150.04	2	\$ 12,075.02	12	2019
676	SAN LUIS POTOSI	SAN LUIS POTOSI	HEZ/MF No. 2	MONITOR DE SIGNOS VITALES	DRAGER	VISTA XL	5395476935	\$ 20,819.00	\$ 3,331.04	\$ 24,150.04	2	\$ 12,075.02	12	2019
677	SAN LUIS POTOSI	SAN LUIS POTOSI	HEZ/MF No. 2	MONITOR DE SIGNOS VITALES	DRAGER	VISTA XL	5395476935	\$ 20,819.00	\$ 3,331.04	\$ 24,150.04	2	\$ 12,075.02	12	2019
678	SAN LUIS POTOSI	SAN LUIS POTOSI	HEZ/MF No. 2	MONITOR DE SIGNOS VITALES	DRAGER	VISTA XL	5395482761	\$ 20,819.00	\$ 3,331.04	\$ 24,150.04	2	\$ 12,075.02	12	2019
679	SAN LUIS POTOSI	SAN LUIS POTOSI	HEZ/MF No. 2	MONITOR DE SIGNOS VITALES	DRAGER	VISTA XL	5395512969	\$ 20,819.00	\$ 3,331.04	\$ 24,150.04	2	\$ 12,075.02	12	2019
680	SAN LUIS POTOSI	SAN LUIS POTOSI	HEZ/MF No. 2	MONITOR DE SIGNOS VITALES	DRAGER	VISTA XL	5395512969	\$ 20,819.00	\$ 3,331.04	\$ 24,150.04	2	\$ 12,075.02	12	2019

DIVISION DE...

00511



Propuesta Económica 2019

31

704	SONORA	CD. OBREGON	HGR No. 1	CUINA DE CALOR RADIANTE	DRAGER	BABYHERM 8004	ARWHA-0070	\$	19,498.00	\$	3,119.68	\$	22,617.68	2	\$	11,308.84	12	2019
705	SONORA	CD. OBREGON	HGR No. 1	MAQUINA DE ANESTESIA	DRAGER	FABULUS GS	ARWHA-0159	\$	70,337.00	\$	11,253.92	\$	81,590.92	2	\$	40,795.46	12	2019
706	SONORA	CD. OBREGON	HGR No. 1	MAQUINA DE ANESTESIA	DRAGER	FABULUS GS	ARWHA-0159	\$	70,337.00	\$	11,253.92	\$	81,590.92	2	\$	40,795.46	12	2019
707	SONORA	CD. OBREGON	HGR No. 1	MONITOR DE VITALES	DRAGER	VISTA XL	5396344258	\$	20,819.00	\$	3,331.04	\$	24,150.04	2	\$	12,075.02	12	2019
708	SONORA	CD. OBREGON	HGR No. 1	MONITOR DE VITALES	DRAGER	VISTA XL	5396344258	\$	20,819.00	\$	3,331.04	\$	24,150.04	2	\$	12,075.02	12	2019
709	SONORA	CD. OBREGON	HGR No. 1	MONITOR DE VITALES	DRAGER	VISTA XL	5396344258	\$	20,819.00	\$	3,331.04	\$	24,150.04	2	\$	12,075.02	12	2019
710	SONORA	CD. OBREGON	HGR No. 1	MONITOR DE VITALES	DRAGER	VISTA XL	5396344258	\$	20,819.00	\$	3,331.04	\$	24,150.04	2	\$	12,075.02	12	2019
711	SONORA	CD. OBREGON	HGR No. 1	MONITOR DE VITALES	DRAGER	VISTA XL	5396344258	\$	20,819.00	\$	3,331.04	\$	24,150.04	2	\$	12,075.02	12	2019
712	SONORA	GUAYMAS	HGR No. 4	VENTILADOR VOLUMETRIC	DRAGER	SAVINA	ASAL-0010	\$	64,678.00	\$	10,348.48	\$	75,026.48	2	\$	37,513.24	12	2019
713	SONORA	HERMOSILLO	HGP	CUINA DE CALOR RADIANTE	DRAGER	BABYHERM 8010	ARPE-0003	\$	19,498.00	\$	3,119.68	\$	22,617.68	2	\$	11,308.84	12	2019
714	SONORA	HERMOSILLO	HGP	CUINA DE CALOR RADIANTE	DRAGER	BABYHERM 8010	ARPE-0003	\$	19,498.00	\$	3,119.68	\$	22,617.68	2	\$	11,308.84	12	2019
715	SONORA	HERMOSILLO	HGP	CUINA DE CALOR RADIANTE	DRAGER	BABYHERM 8010	ARPE-0003	\$	19,498.00	\$	3,119.68	\$	22,617.68	2	\$	11,308.84	12	2019
716	SONORA	HERMOSILLO	HGP	CUINA DE CALOR RADIANTE	DRAGER	BABYHERM 8010	ARPE-0003	\$	19,498.00	\$	3,119.68	\$	22,617.68	2	\$	11,308.84	12	2019
717	SONORA	HERMOSILLO	HGP	CUINA DE CALOR RADIANTE	DRAGER	BABYHERM 8010	ARPE-0003	\$	19,498.00	\$	3,119.68	\$	22,617.68	2	\$	11,308.84	12	2019
718	SONORA	HERMOSILLO	HGP	MAQUINA DE ANESTESIA	DRAGER	FABULUS GS	ARLU-0094	\$	70,337.00	\$	11,253.92	\$	81,590.92	2	\$	40,795.46	12	2019
719	SONORA	HERMOSILLO	HGP	MAQUINA DE ANESTESIA	DRAGER	FABULUS GS	ARLU-0094	\$	70,337.00	\$	11,253.92	\$	81,590.92	2	\$	40,795.46	12	2019
720	SONORA	HERMOSILLO	HGR No. 14	MONITOR DE VITALES	DRAGER	DELTA XL	6005518669	\$	20,819.00	\$	3,331.04	\$	24,150.04	2	\$	12,075.02	12	2019
721	SONORA	HERMOSILLO	HGR No. 14	MONITOR DE VITALES	DRAGER	DELTA XL	6005518669	\$	20,819.00	\$	3,331.04	\$	24,150.04	2	\$	12,075.02	12	2019
722	SONORA	HERMOSILLO	HGR No. 14	UNIDAD DE ANESTESIA DE ALTA ESPECIALIDAD	DRAGER	PRIMUS	ASEF-0187	\$	90,970.00	\$	14,555.20	\$	105,525.20	2	\$	52,762.60	12	2019
723	SONORA	HERMOSILLO	HGR No. 14	UNIDAD DE ANESTESIA DE ALTA ESPECIALIDAD	DRAGER	PRIMUS	ASEF-0187	\$	90,970.00	\$	14,555.20	\$	105,525.20	2	\$	52,762.60	12	2019
724	SONORA	TOGALES	HGR/NIF No. 5	MAQUINA DE ANESTESIA	DRAGER	FABULUS GS	ARLU-0102	\$	70,337.00	\$	11,253.92	\$	81,590.92	2	\$	40,795.46	12	2019
725	SONORA	TOGALES	HGR/NIF No. 5	MAQUINA DE ANESTESIA	DRAGER	FABULUS GS	ARLU-0102	\$	70,337.00	\$	11,253.92	\$	81,590.92	2	\$	40,795.46	12	2019
726	SONORA	CD. OBREGON	HGR NO. 1	VENTILADOR VOLUMETRIC	DRAGER	SAVINA	ASAD-0255	\$	64,678.00	\$	10,348.48	\$	75,026.48	2	\$	37,513.24	12	2019

DIVISION DE COMPRAS
 08313
 2019



727	SONORA	CD. CARSESSON	HGR NO. 1	VENTILADOR VOLUMETRIC	DRAGER SAVINA	POCL23V2	\$ 64,678.00	\$ 10,348.48	\$ 75,026.48	2	\$ 37,513.24	12	2019
728	SONORA	HUATABAMPO	HGSZ/NF NO. 7	VENTILADOR VOLUMETRIC	DRAGER SAVINA								
729	TAMAULIPAS	CD. MADRID	HGR NO. 6	VENTILADOR VOLUMETRIC	DRAGER SAVINA								
730	TAMAULIPAS	CD. MANTE	HZ No. 3	VENTILADOR VOLUMETRIC	DRAGER EVITA 4	ARPD-0089	\$ 67,863.00	\$ 10,858.08	\$ 78,721.08	2	\$ 39,360.54	12	2019
731	TAMAULIPAS	VICERREYES	HZ No. 18	VENTILADOR VOLUMETRIC	DRAGER SAVINA								
732	TAMAULIPAS	REYNOSA	HGR NO. 270	ANESTESIA DE ALTA ESPECIALIDAD UNIDANTE	DRAGER PRIMUS	ASDM-0487	\$ 90,970.00	\$ 14,555.20	\$ 105,525.20	2	\$ 52,762.60	12	2019
733	TAMAULIPAS	REYNOSA	HGR NO. 270	ANESTESIA DE ALTA ESPECIALIDAD UNIDANTE	DRAGER PRIMUS	ASDM-0487	\$ 90,970.00	\$ 14,555.20	\$ 105,525.20	2	\$ 52,762.60	12	2019
734	TLAXCALA	APIZACO	HZ/NF No. 2	VENTILADOR VOLUMETRIC	DRAGER SAVINA	ASAD-0808	\$ 64,678.00	\$ 10,348.48	\$ 75,026.48	2	\$ 37,513.24	12	2019
735	TLAXCALA	APIZACO	HGSZ/NF No. 2	VENTILADOR VOLUMETRIC	DRAGER SAVINA								
736	TLAXCALA	TLAXCALA	HZ No. 1	VENTILADOR VOLUMETRIC	DRAGER SAVINA	ASAD-0807	\$ 64,678.00	\$ 10,348.48	\$ 75,026.48	2	\$ 37,513.24	12	2019
737	TLAXCALA	TLAXCALA	HGR No. 1	VENTILADOR VOLUMETRIC	DRAGER SAVINA	ASAD-0808	\$ 64,678.00	\$ 10,348.48	\$ 75,026.48	2	\$ 37,513.24	12	2019
738	TLAXCALA	TLAXCALA	HZ No. 1	VENTILADOR VOLUMETRIC	DRAGER SAVINA	ASAD-0819	\$ 64,678.00	\$ 10,348.48	\$ 75,026.48	2	\$ 37,513.24	12	2019
739	UNAE HC NO. 34 MONTERREY	MONTERREY	UNAE HC NO. 34 MONTERREY	MONITOR DE SIGNOS VITALES	DRAGER DELTA XL	6002972671	\$ 20,819.00	\$ 3,331.04	\$ 24,150.04	2	\$ 12,075.02	12	2019
740	UNAE HC NO. 34 MONTERREY	MONTERREY	UNAE HC NO. 34 MONTERREY	MONITOR DE SIGNOS VITALES	DRAGER DELTA XL	6002972671	\$ 20,819.00	\$ 3,331.04	\$ 24,150.04	2	\$ 12,075.02	12	2019
741	UNAE HC NO. 34 MONTERREY	MONTERREY	UNAE HC NO. 34 MONTERREY	MONITOR DE SIGNOS VITALES	DRAGER DELTA XL	6002972671	\$ 20,819.00	\$ 3,331.04	\$ 24,150.04	2	\$ 12,075.02	12	2019
742	UNAE HC NO. 34 MONTERREY	MONTERREY	UNAE HC NO. 34 MONTERREY	MONITOR DE SIGNOS VITALES	DRAGER DELTA XL	6003077076	\$ 20,819.00	\$ 3,331.04	\$ 24,150.04	2	\$ 12,075.02	12	2019
743	UNAE HC NO. 34 MONTERREY	MONTERREY	UNAE HC NO. 34 MONTERREY	MAQUINA DE ANESTESIA	DRAGER PRIMUS	ASDM-0802	\$ 90,970.00	\$ 14,555.20	\$ 105,525.20	2	\$ 52,762.60	12	2019
744	UNAE HC NO. 34 MONTERREY	MONTERREY	UNAE HC NO. 34 MONTERREY	MAQUINA DE ANESTESIA	DRAGER PRIMUS	ASDM-0802	\$ 90,970.00	\$ 14,555.20	\$ 105,525.20	2	\$ 52,762.60	12	2019
745	UNAE HC NO. 34 MONTERREY	MONTERREY	UNAE HC NO. 34 MONTERREY	MAQUINA DE ANESTESIA	DRAGER PRIMUS	ASDM-0802	\$ 90,970.00	\$ 14,555.20	\$ 105,525.20	2	\$ 52,762.60	12	2019
746	UNAE HC NO. 34 MONTERREY	MONTERREY	UNAE HC NO. 34 MONTERREY	MAQUINA DE ANESTESIA	DRAGER PRIMUS	ASDM-0802	\$ 90,970.00	\$ 14,555.20	\$ 105,525.20	2	\$ 52,762.60	12	2019
747	UNAE HC NO. 34 MONTERREY	MONTERREY	UNAE HC NO. 34 MONTERREY	VAPORIZADOR	DRAGER VAPOR 2000	ASDM-0806	\$ 4,808.00	\$ 769.28	\$ 5,577.28	2	\$ 2,788.64	12	2019
748	UNAE HC NO. 34 MONTERREY	MONTERREY	UNAE HC NO. 34 MONTERREY	VAPORIZADOR	DRAGER VAPOR 2000	ASDM-0806	\$ 4,808.00	\$ 769.28	\$ 5,577.28	2	\$ 2,788.64	12	2019
749	UNAE HC NO. 34 MONTERREY	MONTERREY	UNAE HC NO. 34 MONTERREY	VAPORIZADOR	DRAGER VAPOR 2000	ASDM-0806	\$ 4,808.00	\$ 769.28	\$ 5,577.28	2	\$ 2,788.64	12	2019
750	UNAE HC NO. 34 MONTERREY	MONTERREY	UNAE HC NO. 34 MONTERREY	VAPORIZADOR	DRAGER VAPOR 2000	ASDM-0806	\$ 4,808.00	\$ 769.28	\$ 5,577.28	2	\$ 2,788.64	12	2019
751	UNAE HC NO. 34 MONTERREY	MONTERREY	UNAE HC NO. 34 MONTERREY	MAQUINA DE ANESTESIA	DRAGER PRIMUS	ASDM-0802	\$ 90,970.00	\$ 14,555.20	\$ 105,525.20	2	\$ 52,762.60	12	2019

DIVISION DE...
 COPIA...
 DATOS



775	UMAE HE NO. 1 CDM BAIJO	LEON	UMAE HE NO. 1 CDM BAIJO	LEON	DRAGER	DELTA XL	600298780	\$	20,819.00	\$	3,351.04	\$	24,150.04	2	\$	11,075.02	12	2019
776	UMAE HE NO. 1 CDM BAIJO	LEON	UMAE HE NO. 1 CDM BAIJO	LEON	DRAGER	DELTA XL	600298780	\$	20,819.00	\$	3,351.04	\$	24,150.04	2	\$	11,075.02	12	2019
777	UMAE HE NO. 1 CDM BAIJO	LEON	UMAE HE NO. 1 CDM BAIJO	LEON	DRAGER	PRIMUS	ASRM-0308	\$	90,970.00	\$	14,555.20	\$	105,525.20	2	\$	52,762.60	12	2019
778	UMAE HE NO. 1 CDM BAIJO	LEON	UMAE HE NO. 1 CDM BAIJO	LEON	DRAGER	PRIMUS	ASRM-0308	\$	90,970.00	\$	14,555.20	\$	105,525.20	2	\$	52,762.60	12	2019
779	UMAE HE NO. 1 CDM BAIJO	LEON	UMAE HE NO. 1 CDM BAIJO	LEON	DRAGER	PRIMUS	ASRM-0308	\$	90,970.00	\$	14,555.20	\$	105,525.20	2	\$	52,762.60	12	2019
780	UMAE HE NO. 1 CDM BAIJO	LEON	UMAE HE NO. 1 CDM BAIJO	LEON	DRAGER	PRIMUS	ASRM-0308	\$	90,970.00	\$	14,555.20	\$	105,525.20	2	\$	52,762.60	12	2019
781	UMAE HE NO. 1 CDM BAIJO	LEON	UMAE HE NO. 1 CDM BAIJO	LEON	DRAGER	PRIMUS	ASRM-0308	\$	90,970.00	\$	14,555.20	\$	105,525.20	2	\$	52,762.60	12	2019
782	UMAE HE NO. 1 CDM BAIJO	LEON	UMAE HE NO. 1 CDM BAIJO	LEON	DRAGER	PRIMUS	ASRM-0308	\$	90,970.00	\$	14,555.20	\$	105,525.20	2	\$	52,762.60	12	2019
783	UMAE HE NO. 1 CDM MERIDA	MERIDA	UMAE HE NO. 1 CDM MERIDA	MERIDA	DRAGER	PRIMUS	ASRM-0308	\$	90,970.00	\$	14,555.20	\$	105,525.20	2	\$	52,762.60	12	2019
784	UMAE HE NO. 1 CDM MERIDA	MERIDA	UMAE HE NO. 1 CDM MERIDA	MERIDA	DRAGER	PRIMUS	ASRM-0308	\$	90,970.00	\$	14,555.20	\$	105,525.20	2	\$	52,762.60	12	2019
785	UMAE HE NO. 1 CDM MERIDA	MERIDA	UMAE HE NO. 1 CDM MERIDA	MERIDA	DRAGER	PRIMUS	ASRM-0308	\$	90,970.00	\$	14,555.20	\$	105,525.20	2	\$	52,762.60	12	2019
786	UMAE HE NO. 1 CDM MERIDA	MERIDA	UMAE HE NO. 1 CDM MERIDA	MERIDA	DRAGER	PRIMUS	ASRM-0308	\$	90,970.00	\$	14,555.20	\$	105,525.20	2	\$	52,762.60	12	2019
787	UMAE HE NO. 1 CDM MERIDA	MERIDA	UMAE HE NO. 1 CDM MERIDA	MERIDA	DRAGER	PRIMUS	ASRM-0308	\$	90,970.00	\$	14,555.20	\$	105,525.20	2	\$	52,762.60	12	2019
788	UMAE HE NO. 14 CDM VERACRUZ	VERACRUZ	UMAE HE NO. 14 CDM VERACRUZ	VERACRUZ	DRAGER	BABY THERM	8010	\$	19,498.00	\$	3,119.68	\$	22,617.68	2	\$	11,308.84	12	2019
789	UMAE HE NO. 14 CDM VERACRUZ	VERACRUZ	UMAE HE NO. 14 CDM VERACRUZ	VERACRUZ	DRAGER	BABY THERM	8010	\$	19,498.00	\$	3,119.68	\$	22,617.68	2	\$	11,308.84	12	2019
790	UMAE HE NO. 14 CDM VERACRUZ	VERACRUZ	UMAE HE NO. 14 CDM VERACRUZ	VERACRUZ	DRAGER	BABY THERM	8010	\$	19,498.00	\$	3,119.68	\$	22,617.68	2	\$	11,308.84	12	2019
791	UMAE HE NO. 2 CD OREGON	CD OREGON	UMAE HE NO. 2 CD OREGON	CD OREGON	DRAGER	DELTA XL	600298568	\$	20,819.00	\$	3,351.04	\$	24,150.04	2	\$	11,075.02	12	2019
792	UMAE HE NO. 2 CD OREGON	CD OREGON	UMAE HE NO. 2 CD OREGON	CD OREGON	DRAGER	DELTA XL	600298568	\$	20,819.00	\$	3,351.04	\$	24,150.04	2	\$	11,075.02	12	2019
793	UMAE HE NO. 2 CD OREGON	CD OREGON	UMAE HE NO. 2 CD OREGON	CD OREGON	DRAGER	DELTA XL	600298568	\$	20,819.00	\$	3,351.04	\$	24,150.04	2	\$	11,075.02	12	2019
794	UMAE HE NO. 2 CD OREGON	CD OREGON	UMAE HE NO. 2 CD OREGON	CD OREGON	DRAGER	FABULUS PLUS	ASPL-0002	\$	61,258.00	\$	9,801.28	\$	71,059.28	2	\$	35,529.64	12	2019
795	UMAE HE NO. 2 CD OREGON	CD OREGON	UMAE HE NO. 2 CD OREGON	CD OREGON	DRAGER	FABULUS PLUS	ASPL-0002	\$	61,258.00	\$	9,801.28	\$	71,059.28	2	\$	35,529.64	12	2019
796	UMAE HE NO. 2 CD OREGON	CD OREGON	UMAE HE NO. 2 CD OREGON	CD OREGON	DRAGER	FABULUS PLUS	ASPL-0002	\$	61,258.00	\$	9,801.28	\$	71,059.28	2	\$	35,529.64	12	2019
797	UMAE HE NO. 25 MONTERREY	MONTERREY	UMAE HE NO. 25 MONTERREY	MONTERREY	DRAGER	BABY THERM	8010	\$	19,498.00	\$	3,119.68	\$	22,617.68	2	\$	11,308.84	12	2019
798	UMAE HE NO. 25 MONTERREY	MONTERREY	UMAE HE NO. 25 MONTERREY	MONTERREY	DRAGER	BABY THERM	8010	\$	19,498.00	\$	3,119.68	\$	22,617.68	2	\$	11,308.84	12	2019
799	UMAE HE NO. 25 MONTERREY	MONTERREY	UMAE HE NO. 25 MONTERREY	MONTERREY	DRAGER	BABY THERM	8010	\$	19,498.00	\$	3,119.68	\$	22,617.68	2	\$	11,308.84	12	2019
800	UMAE HE NO. 25 MONTERREY	MONTERREY	UMAE HE NO. 25 MONTERREY	MONTERREY	DRAGER	BABY THERM	8010	\$	19,498.00	\$	3,119.68	\$	22,617.68	2	\$	11,308.84	12	2019
801	UMAE HE NO. 25 MONTERREY	MONTERREY	UMAE HE NO. 25 MONTERREY	MONTERREY	DRAGER	BABY THERM	8010	\$	19,498.00	\$	3,119.68	\$	22,617.68	2	\$	11,308.84	12	2019

ANEXOS
DIVISION DE CONTRATOS

00516

825	UMAE HGO CMN OCCIDENTE	GUADALAJARA	UMAE HGO CMN OCCIDENTE	CUNA DE CALOR SABBARE	DRAGER	BABYTHERM 8010	2019														
826	UMAE HGO CMN OCCIDENTE	GUADALAJARA	UMAE HGO CMN OCCIDENTE	MONITOR DE SIGNOS VITALES	DRAGER	DELTA	2019	6093276179	\$	20,819.00	\$	3,331.04	\$	24,150.04	2	\$	12,075.02	12			
827	UMAE HGO CMN OCCIDENTE	GUADALAJARA	UMAE HGO CMN OCCIDENTE	MONITOR DE SIGNOS VITALES	DRAGER	DELTA	2019	6093276179	\$	20,819.00	\$	3,331.04	\$	24,150.04	2	\$	12,075.02	12			
828	UMAE HGO CMN OCCIDENTE	GUADALAJARA	UMAE HGO CMN OCCIDENTE	MONITOR DE SIGNOS VITALES	DRAGER	DELTA	2019	6093276179	\$	20,819.00	\$	3,331.04	\$	24,150.04	2	\$	12,075.02	12			
829	UMAE HGO CMN OCCIDENTE	GUADALAJARA	UMAE HGO CMN OCCIDENTE	MONITOR DE SIGNOS VITALES	DRAGER	DELTA	2019	6093276179	\$	20,819.00	\$	3,331.04	\$	24,150.04	2	\$	12,075.02	12			
830	UMAE HGO CMN OCCIDENTE	GUADALAJARA	UMAE HGO CMN OCCIDENTE	MONITOR DE SIGNOS VITALES	DRAGER	DELTA XL	2019	595779849	\$	20,819.00	\$	3,331.04	\$	24,150.04	2	\$	12,075.02	12			
831	UMAE HGO CMN OCCIDENTE	GUADALAJARA	UMAE HGO CMN OCCIDENTE	MONITOR DE SIGNOS VITALES	DRAGER	DELTA XL	2019	595779849	\$	20,819.00	\$	3,331.04	\$	24,150.04	2	\$	12,075.02	12			
832	UMAE HGO CMN OCCIDENTE	GUADALAJARA	UMAE HGO CMN OCCIDENTE	VENTILADOR VOLUMETRICO	DRAGER	EVITA 4	2019	ARVM-0013	\$	67,863.00	\$	10,858.08	\$	78,721.08	2	\$	39,360.54	12			
833	UMAE HGO CMN OCCIDENTE	GUADALAJARA	UMAE HGO CMN OCCIDENTE	VENTILADOR VOLUMETRICO	DRAGER	EVITA 4	2019	ARVM-0013	\$	67,863.00	\$	10,858.08	\$	78,721.08	2	\$	39,360.54	12			
834	UMAE HGO CMN OCCIDENTE	GUADALAJARA	UMAE HGO CMN OCCIDENTE	VENTILADOR VOLUMETRICO	DRAGER	EVITA 4	2019	ARVM-0060	\$	67,863.00	\$	10,858.08	\$	78,721.08	2	\$	39,360.54	12			
835	UMAE HGO CMN OCCIDENTE	GUADALAJARA	UMAE HGO CMN OCCIDENTE	VENTILADOR VOLUMETRICO	DRAGER	EVITA 4	2019	ARVM-0060	\$	67,863.00	\$	10,858.08	\$	78,721.08	2	\$	39,360.54	12			
836	UMAE HGO CMN OCCIDENTE	GUADALAJARA	UMAE HGO CMN OCCIDENTE	CENTRAL DE MONITOREO	DRAGER	INFINITY CENTRAL STATION	2019	11516M00066	\$	36,634.00	\$	5,858.24	\$	42,472.24	2	\$	21,236.12	12			
837	UMAE HGO CMN OCCIDENTE	GUADALAJARA	UMAE HGO CMN OCCIDENTE	MAQUINA DE ANESTESIA	DRAGER	PRIMUS	2019	ARVM-0023	\$	90,870.00	\$	14,555.20	\$	105,525.20	2	\$	52,762.60	12			
838	UMAE HGO CMN OCCIDENTE	GUADALAJARA	UMAE HGO CMN OCCIDENTE	VENTILADOR VOLUMETRICO	DRAGER	DELTA XL	2019	ARVM-0060	\$	67,863.00	\$	10,858.08	\$	78,721.08	2	\$	39,360.54	12			
839	UMAE HGO CMN OCCIDENTE	GUADALAJARA	UMAE HGO CMN OCCIDENTE	VENTILADOR VOLUMETRICO	DRAGER	DELTA XL	2019	ARVM-0060	\$	67,863.00	\$	10,858.08	\$	78,721.08	2	\$	39,360.54	12			
840	UMAE HGO CMN OCCIDENTE	GUADALAJARA	UMAE HGO CMN OCCIDENTE	VENTILADOR VOLUMETRICO	DRAGER	SAVINA	2019	ASAL-0085	\$	64,678.00	\$	10,348.48	\$	75,026.48	2	\$	37,513.24	12			
841	UMAE HGO No. 23 MONTERREY	MONTERREY	UMAE HGO No. 23 MONTERREY	CUNA DE CALOR SABBARE	DRAGER	BABYTHERM 8010	2019														
842	UMAE HGO No. 23 MONTERREY	MONTERREY	UMAE HGO No. 23 MONTERREY	CUNA DE CALOR SABBARE	DRAGER	BABYTHERM 8010	2019														
843	UMAE HGO No. 23 MONTERREY	MONTERREY	UMAE HGO No. 23 MONTERREY	CUNA DE CALOR SABBARE	DRAGER	BABYTHERM 8010	2019														
844	UMAE HGO No. 23 MONTERREY	MONTERREY	UMAE HGO No. 23 MONTERREY	CUNA DE CALOR SABBARE	DRAGER	BABYTHERM 8010	2019														
845	UMAE HGO No. 23 MONTERREY	MONTERREY	UMAE HGO No. 23 MONTERREY	CUNA DE CALOR SABBARE	DRAGER	BABYTHERM 8010	2019														
846	UMAE HGO No. 23 MONTERREY	MONTERREY	UMAE HGO No. 23 MONTERREY	CUNA DE CALOR SABBARE	DRAGER	BABYTHERM 8010	2019														
847	UMAE HGO No. 23 MONTERREY	MONTERREY	UMAE HGO No. 23 MONTERREY	CUNA DE CALOR SABBARE	DRAGER	BABYTHERM 8010	2019														

ANEXOS
DIVISION DE CONTRATOS



Propuesta Económica 2019

Item	UMAE HGO No. 23 MONTERREY	MONTERREY	UMAE HGO No. 23 MONTERREY	CUNA DE CALOR RADIANTE CUINA DE CALOR	DRAGER	BABY THERM 8010	ARUNA-0095	19,498.00 \$	3,119.68 \$	22,617.68	2	\$ 11,308.84	12	2019
848	UMAE HGO No. 23 MONTERREY	MONTERREY	UMAE HGO No. 23 MONTERREY	CUNA DE CALOR RADIANTE CUINA DE CALOR	DRAGER	BABY THERM 8010	ARUNA-0095	19,498.00 \$	3,119.68 \$	22,617.68	2	\$ 11,308.84	12	2019
849	UMAE HGO No. 23 MONTERREY	MONTERREY	UMAE HGO No. 23 MONTERREY	CUNA DE CALOR RADIANTE CUINA DE CALOR	DRAGER	BABY THERM 8010	ARUNA-0097	19,498.00 \$	3,119.68 \$	22,617.68	2	\$ 11,308.84	12	2019
850	UMAE HGO No. 23 MONTERREY	MONTERREY	UMAE HGO No. 23 MONTERREY	CUNA DE CALOR RADIANTE CUINA DE CALOR	DRAGER	BABY THERM 8010	ARUNA-0105	19,498.00 \$	3,119.68 \$	22,617.68	2	\$ 11,308.84	12	2019
851	UMAE HGO No. 23 MONTERREY	MONTERREY	UMAE HGO No. 23 MONTERREY	CUNA DE CALOR RADIANTE CUINA DE CALOR	DRAGER	BABY THERM 8010	ARUNA-0089	19,498.00 \$	3,119.68 \$	22,617.68	2	\$ 11,308.84	12	2019
852	UMAE HGO No. 23 MONTERREY	MONTERREY	UMAE HGO No. 23 MONTERREY	CUNA DE CALOR RADIANTE CUINA DE CALOR	DRAGER	BABY THERM 8010	ARUN-0013	19,498.00 \$	3,119.68 \$	22,617.68	2	\$ 11,308.84	12	2019
853	UMAE HGO No. 23 MONTERREY	MONTERREY	UMAE HGO No. 23 MONTERREY	CUNA DE CALOR RADIANTE CUINA DE CALOR	DRAGER	BABY THERM 8010	ARUN-0055	19,498.00 \$	3,119.68 \$	22,617.68	2	\$ 11,308.84	12	2019
854	UMAE HGO No. 23 MONTERREY	MONTERREY	UMAE HGO No. 23 MONTERREY	CUNA DE CALOR RADIANTE CUINA DE CALOR	DRAGER	BABY THERM 8010	ARUN-0027	19,498.00 \$	3,119.68 \$	22,617.68	2	\$ 11,308.84	12	2019
855	UMAE HGO No. 4 LA HORMIGA	SAN ANGEL	UMAE HGO No. 4 LA HORMIGA	CUNA DE CALOR RADIANTE CUINA DE CALOR	DRAGER	BABY THERM 8010	ARINM-0030	19,498.00 \$	3,119.68 \$	22,617.68	2	\$ 11,308.84	12	2019
856	UMAE HGO No. 4 LA HORMIGA	SAN ANGEL	UMAE HGO No. 4 LA HORMIGA	CUNA DE CALOR RADIANTE CUINA DE CALOR	DRAGER	BABY THERM 8010	ARINM-0032	19,498.00 \$	3,119.68 \$	22,617.68	2	\$ 11,308.84	12	2019
857	UMAE HGO No. 4 LA HORMIGA	SAN ANGEL	UMAE HGO No. 4 LA HORMIGA	CUNA DE CALOR RADIANTE CUINA DE CALOR	DRAGER	BABY THERM 8010	ARINM-0034	19,498.00 \$	3,119.68 \$	22,617.68	2	\$ 11,308.84	12	2019
858	UMAE HGO No. 4 LA HORMIGA	SAN ANGEL	UMAE HGO No. 4 LA HORMIGA	CUNA DE CALOR RADIANTE CUINA DE CALOR	DRAGER	BABY THERM 8010	ARINM-0036	19,498.00 \$	3,119.68 \$	22,617.68	2	\$ 11,308.84	12	2019
859	UMAE HGO No. 4 LA HORMIGA	SAN ANGEL	UMAE HGO No. 4 LA HORMIGA	CUNA DE CALOR RADIANTE CUINA DE CALOR	DRAGER	BABY THERM 8010	ARINM-0038	19,498.00 \$	3,119.68 \$	22,617.68	2	\$ 11,308.84	12	2019

00519

2019



872	UMA E HGO No. 4 LA HORMIGA	SAN ANGEL	UMA E HGO No. 4 LA HORMIGA	CUNA DE CALOR	DRAGER BABY THERM 8010	ARIM-0041	\$ 3,119.68	\$ 22,617.68	2	\$ 11,308.84	12	2019
873	UMA E HGO No. 4 LA HORMIGA	SAN ANGEL	UMA E HGO No. 4 LA HORMIGA	RADIANTE	DRAGER BABY THERM 8010	ARPE-0059	\$ 3,119.68	\$ 22,617.68	2	\$ 11,308.84	12	2019
874	UMA E HGO No. 4 LA HORMIGA	SAN ANGEL	UMA E HGO No. 4 LA HORMIGA	CALOR	DRAGER BABY THERM 8010	ARPD-0067	\$ 3,119.68	\$ 22,617.68	2	\$ 11,308.84	12	2019
875	UMA E HGO No. 4 LA HORMIGA	SAN ANGEL	UMA E HGO No. 4 LA HORMIGA	RADIANTE	DRAGER BABY THERM 8010	ARPE-0068	\$ 3,119.68	\$ 22,617.68	2	\$ 11,308.84	12	2019
876	UMA E HGO No. 4 LA HORMIGA	SAN ANGEL	UMA E HGO No. 4 LA HORMIGA	CALOR	DRAGER BABY THERM 8010	ARPD-0067	\$ 3,119.68	\$ 22,617.68	2	\$ 11,308.84	12	2019
877	UMA E HGO No. 4 LA HORMIGA	SAN ANGEL	UMA E HGO No. 4 LA HORMIGA	RADIANTE	DRAGER BABY THERM 8010	ARPE-0068	\$ 3,119.68	\$ 22,617.68	2	\$ 11,308.84	12	2019
878	UMA E HGO No. 4 LA HORMIGA	SAN ANGEL	UMA E HGO No. 4 LA HORMIGA	CALOR	DRAGER BABY THERM 8010	ARPE-0069	\$ 3,119.68	\$ 22,617.68	2	\$ 11,308.84	12	2019
879	UMA E HGO No. 4 LA HORMIGA	SAN ANGEL	UMA E HGO No. 4 LA HORMIGA	RADIANTE	DRAGER BABY THERM 8010	ARPE-0068	\$ 3,119.68	\$ 22,617.68	2	\$ 11,308.84	12	2019
880	UMA E HGO No. 4 LA HORMIGA	SAN ANGEL	UMA E HGO No. 4 LA HORMIGA	CALOR	DRAGER BABY THERM 8010	ARPE-0018	\$ 3,119.68	\$ 22,617.68	2	\$ 11,308.84	12	2019
881	UMA E HGO No. 4 LA HORMIGA	SAN ANGEL	UMA E HGO No. 4 LA HORMIGA	RADIANTE	DRAGER BABY THERM 8010	ARPE-0018	\$ 3,119.68	\$ 22,617.68	2	\$ 11,308.84	12	2019
882	UMA E HGO No. 4 LA HORMIGA	SAN ANGEL	UMA E HGO No. 4 LA HORMIGA	CALOR	DRAGER BABY THERM 8010	ARPE-0021	\$ 3,119.68	\$ 22,617.68	2	\$ 11,308.84	12	2019
883	UMA E HGO No. 4 LA HORMIGA	SAN ANGEL	UMA E HGO No. 4 LA HORMIGA	RADIANTE	DRAGER BABY THERM 8010	ARPE-0021	\$ 3,119.68	\$ 22,617.68	2	\$ 11,308.84	12	2019
884	UMA E HGO No. 4 LA HORMIGA	SAN ANGEL	UMA E HGO No. 4 LA HORMIGA	CALOR	DRAGER BABY THERM 8010	ARPE-0023	\$ 3,119.68	\$ 22,617.68	2	\$ 11,308.84	12	2019
885	UMA E HGO No. 4 LA HORMIGA	SAN ANGEL	UMA E HGO No. 4 LA HORMIGA	RADIANTE	DRAGER BABY THERM 8010	ARPE-0023	\$ 3,119.68	\$ 22,617.68	2	\$ 11,308.84	12	2019
886	UMA E HGO No. 4 LA HORMIGA	SAN ANGEL	UMA E HGO No. 4 LA HORMIGA	CALOR	DRAGER BABY THERM 8010	ARPE-0027	\$ 3,119.68	\$ 22,617.68	2	\$ 11,308.84	12	2019
887	UMA E HGO No. 4 LA HORMIGA	SAN ANGEL	UMA E HGO No. 4 LA HORMIGA	RADIANTE	DRAGER BABY THERM 8010	ARPE-0027	\$ 3,119.68	\$ 22,617.68	2	\$ 11,308.84	12	2019
888	UMA E HGO No. 4 LA HORMIGA	SAN ANGEL	UMA E HGO No. 4 LA HORMIGA	CALOR	DRAGER BABY THERM 8010	ARPE-0038	\$ 3,119.68	\$ 22,617.68	2	\$ 11,308.84	12	2019
889	UMA E HGO No. 4 LA HORMIGA	SAN ANGEL	UMA E HGO No. 4 LA HORMIGA	RADIANTE	DRAGER BABY THERM 8010	ARPE-0038	\$ 3,119.68	\$ 22,617.68	2	\$ 11,308.84	12	2019
890	UMA E HGO No. 48 CMN BAJIO	LEON	UMA E HGO No. 48 CMN BAJIO	VENTILADOR VOLUMETRIC	DRAGER BABYLOG 8000	ARUM-0055	\$ 11,121.92	\$ 80,633.92	2	\$ 40,316.96	12	2019
891	UMA E HGO No. 48 CMN BAJIO	LEON	UMA E HGO No. 48 CMN BAJIO	VENTILADOR VOLUMETRIC	DRAGER BABYLOG 8000	ARUM-0055	\$ 11,121.92	\$ 80,633.92	2	\$ 40,316.96	12	2019
892	UMA E HGO No. 48 CMN BAJIO	LEON	UMA E HGO No. 48 CMN BAJIO	VENTILADOR VOLUMETRIC	DRAGER BABYLOG 8000	ARUM-0066	\$ 11,121.92	\$ 80,633.92	2	\$ 40,316.96	12	2019
893	UMA E HGO No. 48 CMN BAJIO	LEON	UMA E HGO No. 48 CMN BAJIO	VENTILADOR VOLUMETRIC	DRAGER BABYLOG 8000	ARUM-0066	\$ 11,121.92	\$ 80,633.92	2	\$ 40,316.96	12	2019

ANEXOS
DIVISION DE CONTRATOS

Propuesta Económica 2019

Item	Descripción	Cantidad	Valor Unitario	Valor Total	Fecha	Observaciones
941	UMAE HTO LOMAS VERDES	2	12,075.02	24,150.04	12	2019
942	UMAE HTO LOMAS VERDES	2	12,075.02	24,150.04	12	2019
943	UMAE HTO LOMAS VERDES	2	12,075.02	24,150.04	12	2019
944	UMAE HTO LOMAS VERDES	2	12,075.02	24,150.04	12	2019
945	UMAE HTO LOMAS VERDES	2	12,075.02	24,150.04	12	2019
946	UMAE HTO LOMAS VERDES	2	12,075.02	24,150.04	12	2019
947	UMAE HTO LOMAS VERDES	2	12,075.02	24,150.04	12	2019
948	UMAE HTO LOMAS VERDES	2	12,075.02	24,150.04	12	2019
949	UMAE HTO LOMAS VERDES	2	12,075.02	24,150.04	12	2019
950	UMAE HTO LOMAS VERDES	2	12,075.02	24,150.04	12	2019
951	UMAE HTO LOMAS VERDES	2	12,075.02	24,150.04	12	2019
952	UMAE HTO LOMAS VERDES	2	12,075.02	24,150.04	12	2019
953	UMAE HTO LOMAS VERDES	2	12,075.02	24,150.04	12	2019
954	UMAE HTO LOMAS VERDES	2	12,075.02	24,150.04	12	2019
955	UMAE HTO LOMAS VERDES	2	12,075.02	24,150.04	12	2019
956	UMAE HTO No. 21 MONTERREY	2	12,075.02	24,150.04	12	2019
957	UMAE HTO No. 21 MONTERREY	2	12,075.02	24,150.04	12	2019
958	UMAE HTO No. 21 MONTERREY	2	12,075.02	24,150.04	12	2019
959	UMAE HTO No. 21 MONTERREY	2	12,075.02	24,150.04	12	2019
960	UMAE HTO No. 21 MONTERREY	2	12,075.02	24,150.04	12	2019

CONTRATOS
00522

Propuesta económica 2019



564	UMAE ITO No. 21 MONTERREY	MONTERREY	UMAE ITO No. 21 MONTERREY	VENTILADOR VOLUMETRICO	DRAGER	EVITA 4	ARPO-0110	\$	67,863.00	\$	10,658.08	\$	76,721.08	2	\$	39,360.54	12	2019
565	UMAE ITO No. 21 MONTERREY	MONTERREY	UMAE ITO No. 21 MONTERREY	CENTRAL DE MONITOREO	DRAGER	EVITA 4	ARPO-0110	\$	67,863.00	\$	10,658.08	\$	76,721.08	2	\$	39,360.54	12	2019
566	VERACRUZ NORTE	VERACRUZ	HGZ No. 71	CUINA DE RADIANTE	DRAGER	BABY THERM	ARPD-0063	\$	19,498.00	\$	3,119.68	\$	22,617.68	2	\$	11,308.84	12	2019
567	VERACRUZ NORTE	XALAPA	HGR No. 41	CALOR RADIANTE	DRAGER	BABY THERM	ARPD-0063	\$	19,498.00	\$	3,119.68	\$	22,617.68	2	\$	11,308.84	12	2019
568	VERACRUZ NORTE	XALAPA	HGZ No. 11	CUINA DE RADIANTE	DRAGER	BABY THERM	ARNIM-0039	\$	19,498.00	\$	3,119.68	\$	22,617.68	2	\$	11,308.84	12	2019
569	VERACRUZ NORTE	XALAPA	HGZ No. 11	VENTILADOR VOLUMETRICO	DRAGER	EVITA 4	ARPO-0110	\$	67,863.00	\$	10,658.08	\$	76,721.08	2	\$	39,360.54	12	2019
570	VERACRUZ NORTE	XALAPA	HGZ No. 11	VENTILADOR VOLUMETRICO	DRAGER	EVITA 4	ARNF-0104	\$	67,863.00	\$	10,658.08	\$	76,721.08	2	\$	39,360.54	12	2019
571	VERACRUZ SUR	COATZACOALCOS	HGZ/JAF No. 36	CENTRAL DE MONITOREO	DRAGER	EVITA 4	ARPO-0110	\$	67,863.00	\$	10,658.08	\$	76,721.08	2	\$	39,360.54	12	2019
572	VERACRUZ SUR	COATZACOALCOS	HGZ/JAF No. 36	MONITOR DE VITALES	DRAGER	KAPPA	549395548	\$	20,819.00	\$	3,331.04	\$	24,150.04	2	\$	12,075.02	12	2019
573	VERACRUZ SUR	COATZACOALCOS	HGZ/JAF No. 36	MONITOR DE VITALES	DRAGER	KAPPA	5494006260	\$	20,819.00	\$	3,331.04	\$	24,150.04	2	\$	12,075.02	12	2019
574	VERACRUZ SUR	COATZACOALCOS	HGZ/JAF No. 36	MONITOR DE VITALES	DRAGER	KAPPA	5494006260	\$	20,819.00	\$	3,331.04	\$	24,150.04	2	\$	12,075.02	12	2019
575	VERACRUZ SUR	COATZACOALCOS	HGZ/JAF No. 36	MONITOR DE VITALES	DRAGER	KAPPA	5494006260	\$	20,819.00	\$	3,331.04	\$	24,150.04	2	\$	12,075.02	12	2019
576	VERACRUZ SUR	ORIZABA	HGR No. 1	MACQUINA DE ANESTESIA	DRAGER	FABULUS GS	ARWI-0002	\$	70,337.00	\$	11,253.92	\$	81,590.92	2	\$	40,795.46	12	2019
577	YUCATAN	MÉRIDA	HGR No. 11	VENTILADOR VOLUMETRICO	DRAGER	SAVINA	ASAD-0217	\$	64,678.00	\$	10,348.48	\$	75,026.48	2	\$	37,513.24	12	2019
578	YUCATAN	MÉRIDA	HGR No. 12	VENTILADOR VOLUMETRICO	DRAGER	SAVINA	ASAD-0217	\$	64,678.00	\$	10,348.48	\$	75,026.48	2	\$	37,513.24	12	2019
579	YUCATAN	MÉRIDA	HGR No. 12	VENTILADOR VOLUMETRICO	DRAGER	SAVINA	ASAD-0217	\$	64,678.00	\$	10,348.48	\$	75,026.48	2	\$	37,513.24	12	2019
580	YUCATAN	MÉRIDA	HGR No. 12	VENTILADOR VOLUMETRICO	DRAGER	SAVINA	ASAD-0217	\$	64,678.00	\$	10,348.48	\$	75,026.48	2	\$	37,513.24	12	2019
581	YUCATAN	MÉRIDA	HGR No. 12	VENTILADOR VOLUMETRICO	DRAGER	SAVINA	ASAD-0217	\$	64,678.00	\$	10,348.48	\$	75,026.48	2	\$	37,513.24	12	2019
582	YUCATAN	MÉRIDA	HGR No. 12	VENTILADOR VOLUMETRICO	DRAGER	SAVINA	ASAD-0217	\$	64,678.00	\$	10,348.48	\$	75,026.48	2	\$	37,513.24	12	2019
583	YUCATAN	MÉRIDA	HGR No. 12	VENTILADOR VOLUMETRICO	DRAGER	SAVINA	ASAD-0217	\$	64,678.00	\$	10,348.48	\$	75,026.48	2	\$	37,513.24	12	2019
584	ZACATECOS	FRESNILLO	HGZ No. 2	MONITOR DE VITALES	DRAGER	DELTA	5397963448	\$	20,819.00	\$	3,331.04	\$	24,150.04	2	\$	12,075.02	12	2019
585	ZACATECOS	FRESNILLO	HGZ No. 2	MONITOR DE VITALES	DRAGER	DELTA	5397963448	\$	20,819.00	\$	3,331.04	\$	24,150.04	2	\$	12,075.02	12	2019
586	ZACATECOS	FRESNILLO	HGZ No. 2	MONITOR DE VITALES	DRAGER	DELTA	5397963448	\$	20,819.00	\$	3,331.04	\$	24,150.04	2	\$	12,075.02	12	2019

ANEXOS
DIVISION DE CONTRATOS



Propuesta Económica 2019

Clave	Descripción	Unidad	Cantidad	Valor Unitario	Valor Total	Fecha	Año
988	MACINILLO ANESTESIA PRIMUS ARKM-0223	DRAGER	2	\$ 52,762.60	\$ 105,525.20	12	2019
989	MACINILLO ANESTESIA PRIMUS ARKM-0226	DRAGER	2	\$ 52,762.60	\$ 105,525.20	12	2019
992	VENTILADOR VOLUMETRO DRAGER BABYLOG 8000 ARUK-0014	DRAGER	2	\$ 40,816.96	\$ 81,633.92	12	2019
994	MONITOR DE VITALES DELTA XL SIKROS	DRAGER	2	\$ 12,075.02	\$ 24,150.04	12	2019
996	MACINILLO ANESTESIA PRIMUS ARKM-0225	DRAGER	2	\$ 52,762.60	\$ 105,525.20	12	2019
				\$ 40,053,090.00	\$ 40,053,090.00		
				\$ 40,053,090.00	\$ 40,053,090.00		

ALFONSO ÁVILA HERNÁNDEZ
 Representante Legal
 Dräger Medical México, S.A. de C.V.

ANEXOS
DIVISION DE CONTRATOS
 00525

SIN TEXTO

SIN TEXTO

x



Calend. 2017

1	2	3	4	5	6	7	8	9	10	11	12	13	14	15	16	17	18	19	20	21	22	23	24	25	26	27	28	29	30	31	32	33	34	35	36	37	38	39	40	41	42	43	44	45	46	47	48	49	50	51	52	53	54	55	56	57	58	59	60	61	62	63	64	65	66	67	68	69	70	71	72	73	74	75	76	77	78	79	80	81	82	83	84	85	86	87	88	89	90	91	92	93	94	95	96	97	98	99	100
1	2	3	4	5	6	7	8	9	10	11	12	13	14	15	16	17	18	19	20	21	22	23	24	25	26	27	28	29	30	31	32	33	34	35	36	37	38	39	40	41	42	43	44	45	46	47	48	49	50	51	52	53	54	55	56	57	58	59	60	61	62	63	64	65	66	67	68	69	70	71	72	73	74	75	76	77	78	79	80	81	82	83	84	85	86	87	88	89	90	91	92	93	94	95	96	97	98	99	100

ANEXOS
DIVISION DE CONTRATOS
 00526



FECHA	DESCRIPCIÓN	UNIDAD	CANTIDAD	VALOR	OTROS
383	JANUO	DRAGER	DRAGER	DRAGER	
384	JANUO	DRAGER	DRAGER	DRAGER	
385	JANUO	DRAGER	DRAGER	DRAGER	
386	JANUO	DRAGER	DRAGER	DRAGER	
387	JANUO	DRAGER	DRAGER	DRAGER	
388	JANUO	DRAGER	DRAGER	DRAGER	
389	JANUO	DRAGER	DRAGER	DRAGER	
390	JANUO	DRAGER	DRAGER	DRAGER	
391	JANUO	DRAGER	DRAGER	DRAGER	
392	JANUO	DRAGER	DRAGER	DRAGER	
393	JANUO	DRAGER	DRAGER	DRAGER	
394	JANUO	DRAGER	DRAGER	DRAGER	
395	JANUO	DRAGER	DRAGER	DRAGER	
396	JANUO	DRAGER	DRAGER	DRAGER	
397	JANUO	DRAGER	DRAGER	DRAGER	
398	JANUO	DRAGER	DRAGER	DRAGER	
399	JANUO	DRAGER	DRAGER	DRAGER	
400	JANUO	DRAGER	DRAGER	DRAGER	
401	JANUO	DRAGER	DRAGER	DRAGER	
402	JANUO	DRAGER	DRAGER	DRAGER	
403	JANUO	DRAGER	DRAGER	DRAGER	
404	JANUO	DRAGER	DRAGER	DRAGER	
405	JANUO	DRAGER	DRAGER	DRAGER	
406	JANUO	DRAGER	DRAGER	DRAGER	
407	JANUO	DRAGER	DRAGER	DRAGER	
408	JANUO	DRAGER	DRAGER	DRAGER	
409	JANUO	DRAGER	DRAGER	DRAGER	
410	JANUO	DRAGER	DRAGER	DRAGER	
411	JANUO	DRAGER	DRAGER	DRAGER	
412	JANUO	DRAGER	DRAGER	DRAGER	
413	JANUO	DRAGER	DRAGER	DRAGER	
414	JANUO	DRAGER	DRAGER	DRAGER	
415	JANUO	DRAGER	DRAGER	DRAGER	
416	JANUO	DRAGER	DRAGER	DRAGER	
417	JANUO	DRAGER	DRAGER	DRAGER	
418	JANUO	DRAGER	DRAGER	DRAGER	
419	JANUO	DRAGER	DRAGER	DRAGER	
420	JANUO	DRAGER	DRAGER	DRAGER	
421	JANUO	DRAGER	DRAGER	DRAGER	
422	JANUO	DRAGER	DRAGER	DRAGER	
423	JANUO	DRAGER	DRAGER	DRAGER	
424	JANUO	DRAGER	DRAGER	DRAGER	
425	JANUO	DRAGER	DRAGER	DRAGER	
426	JANUO	DRAGER	DRAGER	DRAGER	

DIVISION DE CONTRATOS
ANEXOS

X



Modelo	Descripción	Material	Cantidad	Unidad	Fecha	Estado	Observaciones
465	JAUCEO	TRAPAJEADO DE BURBUJA	1	12			
470	JAUCEO	TRAPAJEADO DE BURBUJA	2	12			
471	JAUCEO	TRAPAJEADO DE BURBUJA	2	12			
472	JAUCEO	TRAPAJEADO DE BURBUJA	2	12			
473	JAUCEO	TRAPAJEADO DE BURBUJA	2	12			
474	JAUCEO	TRAPAJEADO DE BURBUJA	2	12			
475	JAUCEO	TRAPAJEADO DE BURBUJA	2	12			
476	JAUCEO	TRAPAJEADO DE BURBUJA	2	12			
477	JAUCEO	TRAPAJEADO DE BURBUJA	2	12			
478	JAUCEO	TRAPAJEADO DE BURBUJA	2	12			
479	JAUCEO	TRAPAJEADO DE BURBUJA	2	12			
480	MICROSCAN	LA PREMO	2	12			
481	MICROSCAN	LA PREMO	2	12			
482	MICROSCAN	LA PREMO	2	12			
483	MICROSCAN	LA PREMO	2	12			
484	MICROSCAN	LA PREMO	2	12			
485	MICROSCAN	LA PREMO	2	12			
486	MICROSCAN	LA PREMO	2	12			
487	MICROSCAN	LA PREMO	2	12			
488	MICROSCAN	LA PREMO	2	12			
489	MICROSCAN	LA PREMO	2	12			
490	MICROSCAN	LA PREMO	2	12			
491	MICROSCAN	LA PREMO	2	12			
492	MICROSCAN	LA PREMO	2	12			
493	MICROSCAN	LA PREMO	2	12			
494	MICROSCAN	LA PREMO	2	12			
495	MICROSCAN	LA PREMO	2	12			
496	MICROSCAN	LA PREMO	2	12			
497	MICROSCAN	LA PREMO	2	12			
498	MICROSCAN	LA PREMO	2	12			
499	MICROSCAN	LA PREMO	2	12			
500	MICROSCAN	LA PREMO	2	12			
501	MICROSCAN	LA PREMO	2	12			
502	MICROSCAN	LA PREMO	2	12			
503	MICROSCAN	LA PREMO	2	12			
504	MICROSCAN	LA PREMO	2	12			
505	MICROSCAN	LA PREMO	2	12			
506	MICROSCAN	LA PREMO	2	12			
507	MICROSCAN	LA PREMO	2	12			
508	MICROSCAN	LA PREMO	2	12			
509	MICROSCAN	LA PREMO	2	12			
510	MICROSCAN	LA PREMO	2	12			
511	MICROSCAN	LA PREMO	2	12			

DISCARTAR LOS CONTRATOS

00537

QST	QST/FERIA PPO	CANCUN	HOR NO. 17	AGENTES	DANGER	SOC	ARRK 2731	1	11	12	13	14	15	16	17	18	19	20	21	22	23	24	25	26	27	28	29	30	31	
583	QST/FERIA PPO	CANCUN	HOR NO. 17	AGENTES	DANGER	SOC	ARRK 2731																							
584	QST/FERIA PPO	CANCUN	HOR NO. 17	AGENTES	DANGER	SOC	ARRK 2731																							
585	QST/FERIA PPO	CANCUN	HOR NO. 17	AGENTES	DANGER	SOC	ARRK 2731																							
586	QST/FERIA PPO	CANCUN	HOR NO. 17	AGENTES	DANGER	SOC	ARRK 2731																							
587	QST/FERIA PPO	CANCUN	HOR NO. 17	AGENTES	DANGER	SOC	ARRK 2731																							
588	QST/FERIA PPO	CANCUN	HOR NO. 17	AGENTES	DANGER	SOC	ARRK 2731																							
589	QST/FERIA PPO	CANCUN	HOR NO. 17	AGENTES	DANGER	SOC	ARRK 2731																							
590	QST/FERIA PPO	CANCUN	HOR NO. 17	AGENTES	DANGER	SOC	ARRK 2731																							
591	QST/FERIA PPO	CANCUN	HOR NO. 17	AGENTES	DANGER	SOC	ARRK 2731																							
592	QST/FERIA PPO	CANCUN	HOR NO. 17	AGENTES	DANGER	SOC	ARRK 2731																							
593	QST/FERIA PPO	CANCUN	HOR NO. 17	AGENTES	DANGER	SOC	ARRK 2731																							
594	QST/FERIA PPO	CANCUN	HOR NO. 17	AGENTES	DANGER	SOC	ARRK 2731																							
595	QST/FERIA PPO	CANCUN	HOR NO. 17	AGENTES	DANGER	SOC	ARRK 2731																							
596	QST/FERIA PPO	CANCUN	HOR NO. 17	AGENTES	DANGER	SOC	ARRK 2731																							
597	QST/FERIA PPO	CANCUN	HOR NO. 17	AGENTES	DANGER	SOC	ARRK 2731																							
598	QST/FERIA PPO	CANCUN	HOR NO. 17	AGENTES	DANGER	SOC	ARRK 2731																							
599	QST/FERIA PPO	CANCUN	HOR NO. 17	AGENTES	DANGER	SOC	ARRK 2731																							
600	QST/FERIA PPO	CANCUN	HOR NO. 17	AGENTES	DANGER	SOC	ARRK 2731																							
601	QST/FERIA PPO	CANCUN	HOR NO. 17	AGENTES	DANGER	SOC	ARRK 2731																							
602	QST/FERIA PPO	CANCUN	HOR NO. 17	AGENTES	DANGER	SOC	ARRK 2731																							
603	QST/FERIA PPO	CANCUN	HOR NO. 17	AGENTES	DANGER	SOC	ARRK 2731																							
604	QST/FERIA PPO	CANCUN	HOR NO. 17	AGENTES	DANGER	SOC	ARRK 2731																							
605	QST/FERIA PPO	CANCUN	HOR NO. 17	AGENTES	DANGER	SOC	ARRK 2731																							
606	QST/FERIA PPO	CANCUN	HOR NO. 17	AGENTES	DANGER	SOC	ARRK 2731																							
607	QST/FERIA PPO	CANCUN	HOR NO. 17	AGENTES	DANGER	SOC	ARRK 2731																							
608	QST/FERIA PPO	CANCUN	HOR NO. 17	AGENTES	DANGER	SOC	ARRK 2731																							
609	QST/FERIA PPO	CANCUN	HOR NO. 17	AGENTES	DANGER	SOC	ARRK 2731																							
610	QST/FERIA PPO	CANCUN	HOR NO. 17	AGENTES	DANGER	SOC	ARRK 2731																							
611	QST/FERIA PPO	CANCUN	HOR NO. 17	AGENTES	DANGER	SOC	ARRK 2731																							
612	QST/FERIA PPO	CANCUN	HOR NO. 17	AGENTES	DANGER	SOC	ARRK 2731																							
613	QST/FERIA PPO	CANCUN	HOR NO. 17	AGENTES	DANGER	SOC	ARRK 2731																							
614	QST/FERIA PPO	CANCUN	HOR NO. 17	AGENTES	DANGER	SOC	ARRK 2731																							
615	QST/FERIA PPO	CANCUN	HOR NO. 17	AGENTES	DANGER	SOC	ARRK 2731																							
616	QST/FERIA PPO	CANCUN	HOR NO. 17	AGENTES	DANGER	SOC	ARRK 2731																							
617	QST/FERIA PPO	CANCUN	HOR NO. 17	AGENTES	DANGER	SOC	ARRK 2731																							
618	QST/FERIA PPO	CANCUN	HOR NO. 17	AGENTES	DANGER	SOC	ARRK 2731																							
619	QST/FERIA PPO	CANCUN	HOR NO. 17	AGENTES	DANGER	SOC	ARRK 2731																							
620	QST/FERIA PPO	CANCUN	HOR NO. 17	AGENTES	DANGER	SOC	ARRK 2731																							
621	QST/FERIA PPO	CANCUN	HOR NO. 17	AGENTES	DANGER	SOC	ARRK 2731																							
622	QST/FERIA PPO	CANCUN	HOR NO. 17	AGENTES	DANGER	SOC	ARRK 2731																							
623	QST/FERIA PPO	CANCUN	HOR NO. 17	AGENTES	DANGER	SOC	ARRK 2731																							
624	QST/FERIA PPO	CANCUN	HOR NO. 17	AGENTES	DANGER	SOC	ARRK 2731																							
625	QST/FERIA PPO	CANCUN	HOR NO. 17	AGENTES	DANGER	SOC	ARRK 2731																							

ANEXOS
DIVISION DE CONTRATOS

00541

4

Nº	UNIDAD	DESCRIPCIÓN	TIPO	FECHA	QUANTITAT	ESTADUS	OTROS
800	UNIDAD	UNIDAD	DRAGER	2017-01-12	2	12	X
801	UNIDAD	UNIDAD	DRAGER	2017-01-12	2	12	X
802	UNIDAD	UNIDAD	DRAGER	2017-01-12	2	12	X
803	UNIDAD	UNIDAD	DRAGER	2017-01-12	2	12	X
804	UNIDAD	UNIDAD	DRAGER	2017-01-12	2	12	X
805	UNIDAD	UNIDAD	DRAGER	2017-01-12	2	12	X
806	UNIDAD	UNIDAD	DRAGER	2017-01-12	2	12	X
807	UNIDAD	UNIDAD	DRAGER	2017-01-12	2	12	X
808	UNIDAD	UNIDAD	DRAGER	2017-01-12	2	12	X
809	UNIDAD	UNIDAD	DRAGER	2017-01-12	2	12	X
810	UNIDAD	UNIDAD	DRAGER	2017-01-12	2	12	X
811	UNIDAD	UNIDAD	DRAGER	2017-01-12	2	12	X
812	UNIDAD	UNIDAD	DRAGER	2017-01-12	2	12	X
813	UNIDAD	UNIDAD	DRAGER	2017-01-12	2	12	X
814	UNIDAD	UNIDAD	DRAGER	2017-01-12	2	12	X
815	UNIDAD	UNIDAD	DRAGER	2017-01-12	2	12	X
816	UNIDAD	UNIDAD	DRAGER	2017-01-12	2	12	X
817	UNIDAD	UNIDAD	DRAGER	2017-01-12	2	12	X
818	UNIDAD	UNIDAD	DRAGER	2017-01-12	2	12	X
819	UNIDAD	UNIDAD	DRAGER	2017-01-12	2	12	X
820	UNIDAD	UNIDAD	DRAGER	2017-01-12	2	12	X
821	UNIDAD	UNIDAD	DRAGER	2017-01-12	2	12	X
822	UNIDAD	UNIDAD	DRAGER	2017-01-12	2	12	X
823	UNIDAD	UNIDAD	DRAGER	2017-01-12	2	12	X
824	UNIDAD	UNIDAD	DRAGER	2017-01-12	2	12	X
825	UNIDAD	UNIDAD	DRAGER	2017-01-12	2	12	X
826	UNIDAD	UNIDAD	DRAGER	2017-01-12	2	12	X
827	UNIDAD	UNIDAD	DRAGER	2017-01-12	2	12	X
828	UNIDAD	UNIDAD	DRAGER	2017-01-12	2	12	X
829	UNIDAD	UNIDAD	DRAGER	2017-01-12	2	12	X
830	UNIDAD	UNIDAD	DRAGER	2017-01-12	2	12	X
831	UNIDAD	UNIDAD	DRAGER	2017-01-12	2	12	X
832	UNIDAD	UNIDAD	DRAGER	2017-01-12	2	12	X
833	UNIDAD	UNIDAD	DRAGER	2017-01-12	2	12	X
834	UNIDAD	UNIDAD	DRAGER	2017-01-12	2	12	X
835	UNIDAD	UNIDAD	DRAGER	2017-01-12	2	12	X
836	UNIDAD	UNIDAD	DRAGER	2017-01-12	2	12	X
837	UNIDAD	UNIDAD	DRAGER	2017-01-12	2	12	X

ANEXOS
DIVISION DE CONTRATOS

00545



554	NAVART	TPIC	HIC No.1	ANESTESIA	DRAGER	PARBUS	ART-0119	2	12	X
555 <td>NAVART</td> <td>TPIC</td> <td>HIC No.1</td> <td>ANESTESIA</td> <td>DRAGER</td> <td>PARBUS</td> <td>ART-0119</td> <td>2</td> <td>12</td> <td>X</td>	NAVART	TPIC	HIC No.1	ANESTESIA	DRAGER	PARBUS	ART-0119	2	12	X
556 <td>NAVART</td> <td>TPIC</td> <td>HIC No.1</td> <td>ANESTESIA</td> <td>DRAGER</td> <td>SAVINA</td> <td>ASAD-0132</td> <td>2</td> <td>12</td> <td>X</td>	NAVART	TPIC	HIC No.1	ANESTESIA	DRAGER	SAVINA	ASAD-0132	2	12	X
557 <td>NAVART</td> <td>TPIC</td> <td>HIC No.1</td> <td>ANESTESIA</td> <td>DRAGER</td> <td>SAVINA</td> <td>ASAD-0132</td> <td>2</td> <td>12</td> <td>X</td>	NAVART	TPIC	HIC No.1	ANESTESIA	DRAGER	SAVINA	ASAD-0132	2	12	X
558 <td>NAVART</td> <td>TPIC</td> <td>HIC No.1</td> <td>ANESTESIA</td> <td>DRAGER</td> <td>SAVINA</td> <td>ASAD-0132</td> <td>2</td> <td>12</td> <td>X</td>	NAVART	TPIC	HIC No.1	ANESTESIA	DRAGER	SAVINA	ASAD-0132	2	12	X
559 <td>NAVART</td> <td>TPIC</td> <td>HIC No.1</td> <td>ANESTESIA</td> <td>DRAGER</td> <td>SAVINA</td> <td>ASAD-0132</td> <td>2</td> <td>12</td> <td>X</td>	NAVART	TPIC	HIC No.1	ANESTESIA	DRAGER	SAVINA	ASAD-0132	2	12	X
560 <td>NAVART</td> <td>TPIC</td> <td>HIC No.1</td> <td>ANESTESIA</td> <td>DRAGER</td> <td>SAVINA</td> <td>ASAD-0132</td> <td>2</td> <td>12</td> <td>X</td>	NAVART	TPIC	HIC No.1	ANESTESIA	DRAGER	SAVINA	ASAD-0132	2	12	X
561 <td>NAVART</td> <td>TPIC</td> <td>HIC No.1</td> <td>ANESTESIA</td> <td>DRAGER</td> <td>SAVINA</td> <td>ASAD-0132</td> <td>2</td> <td>12</td> <td>X</td>	NAVART	TPIC	HIC No.1	ANESTESIA	DRAGER	SAVINA	ASAD-0132	2	12	X
562 <td>NAVART</td> <td>TPIC</td> <td>HIC No.1</td> <td>ANESTESIA</td> <td>DRAGER</td> <td>SAVINA</td> <td>ASAD-0132</td> <td>2</td> <td>12</td> <td>X</td>	NAVART	TPIC	HIC No.1	ANESTESIA	DRAGER	SAVINA	ASAD-0132	2	12	X
563 <td>NAVART</td> <td>TPIC</td> <td>HIC No.1</td> <td>ANESTESIA</td> <td>DRAGER</td> <td>SAVINA</td> <td>ASAD-0132</td> <td>2</td> <td>12</td> <td>X</td>	NAVART	TPIC	HIC No.1	ANESTESIA	DRAGER	SAVINA	ASAD-0132	2	12	X
564 <td>NAVART</td> <td>TPIC</td> <td>HIC No.1</td> <td>ANESTESIA</td> <td>DRAGER</td> <td>SAVINA</td> <td>ASAD-0132</td> <td>2</td> <td>12</td> <td>X</td>	NAVART	TPIC	HIC No.1	ANESTESIA	DRAGER	SAVINA	ASAD-0132	2	12	X
565 <td>NAVART</td> <td>TPIC</td> <td>HIC No.1</td> <td>ANESTESIA</td> <td>DRAGER</td> <td>SAVINA</td> <td>ASAD-0132</td> <td>2</td> <td>12</td> <td>X</td>	NAVART	TPIC	HIC No.1	ANESTESIA	DRAGER	SAVINA	ASAD-0132	2	12	X
566 <td>NAVART</td> <td>TPIC</td> <td>HIC No.1</td> <td>ANESTESIA</td> <td>DRAGER</td> <td>SAVINA</td> <td>ASAD-0132</td> <td>2</td> <td>12</td> <td>X</td>	NAVART	TPIC	HIC No.1	ANESTESIA	DRAGER	SAVINA	ASAD-0132	2	12	X
567 <td>NAVART</td> <td>TPIC</td> <td>HIC No.1</td> <td>ANESTESIA</td> <td>DRAGER</td> <td>SAVINA</td> <td>ASAD-0132</td> <td>2</td> <td>12</td> <td>X</td>	NAVART	TPIC	HIC No.1	ANESTESIA	DRAGER	SAVINA	ASAD-0132	2	12	X
568 <td>NAVART</td> <td>TPIC</td> <td>HIC No.1</td> <td>ANESTESIA</td> <td>DRAGER</td> <td>SAVINA</td> <td>ASAD-0132</td> <td>2</td> <td>12</td> <td>X</td>	NAVART	TPIC	HIC No.1	ANESTESIA	DRAGER	SAVINA	ASAD-0132	2	12	X
569 <td>NAVART</td> <td>TPIC</td> <td>HIC No.1</td> <td>ANESTESIA</td> <td>DRAGER</td> <td>SAVINA</td> <td>ASAD-0132</td> <td>2</td> <td>12</td> <td>X</td>	NAVART	TPIC	HIC No.1	ANESTESIA	DRAGER	SAVINA	ASAD-0132	2	12	X
570 <td>NAVART</td> <td>TPIC</td> <td>HIC No.1</td> <td>ANESTESIA</td> <td>DRAGER</td> <td>SAVINA</td> <td>ASAD-0132</td> <td>2</td> <td>12</td> <td>X</td>	NAVART	TPIC	HIC No.1	ANESTESIA	DRAGER	SAVINA	ASAD-0132	2	12	X
571 <td>NAVART</td> <td>TPIC</td> <td>HIC No.1</td> <td>ANESTESIA</td> <td>DRAGER</td> <td>SAVINA</td> <td>ASAD-0132</td> <td>2</td> <td>12</td> <td>X</td>	NAVART	TPIC	HIC No.1	ANESTESIA	DRAGER	SAVINA	ASAD-0132	2	12	X
572 <td>NAVART</td> <td>TPIC</td> <td>HIC No.1</td> <td>ANESTESIA</td> <td>DRAGER</td> <td>SAVINA</td> <td>ASAD-0132</td> <td>2</td> <td>12</td> <td>X</td>	NAVART	TPIC	HIC No.1	ANESTESIA	DRAGER	SAVINA	ASAD-0132	2	12	X
573 <td>NAVART</td> <td>TPIC</td> <td>HIC No.1</td> <td>ANESTESIA</td> <td>DRAGER</td> <td>SAVINA</td> <td>ASAD-0132</td> <td>2</td> <td>12</td> <td>X</td>	NAVART	TPIC	HIC No.1	ANESTESIA	DRAGER	SAVINA	ASAD-0132	2	12	X
574 <td>NAVART</td> <td>TPIC</td> <td>HIC No.1</td> <td>ANESTESIA</td> <td>DRAGER</td> <td>SAVINA</td> <td>ASAD-0132</td> <td>2</td> <td>12</td> <td>X</td>	NAVART	TPIC	HIC No.1	ANESTESIA	DRAGER	SAVINA	ASAD-0132	2	12	X
575 <td>NAVART</td> <td>TPIC</td> <td>HIC No.1</td> <td>ANESTESIA</td> <td>DRAGER</td> <td>SAVINA</td> <td>ASAD-0132</td> <td>2</td> <td>12</td> <td>X</td>	NAVART	TPIC	HIC No.1	ANESTESIA	DRAGER	SAVINA	ASAD-0132	2	12	X
576 <td>NAVART</td> <td>TPIC</td> <td>HIC No.1</td> <td>ANESTESIA</td> <td>DRAGER</td> <td>SAVINA</td> <td>ASAD-0132</td> <td>2</td> <td>12</td> <td>X</td>	NAVART	TPIC	HIC No.1	ANESTESIA	DRAGER	SAVINA	ASAD-0132	2	12	X
577 <td>NAVART</td> <td>TPIC</td> <td>HIC No.1</td> <td>ANESTESIA</td> <td>DRAGER</td> <td>SAVINA</td> <td>ASAD-0132</td> <td>2</td> <td>12</td> <td>X</td>	NAVART	TPIC	HIC No.1	ANESTESIA	DRAGER	SAVINA	ASAD-0132	2	12	X
578 <td>NAVART</td> <td>TPIC</td> <td>HIC No.1</td> <td>ANESTESIA</td> <td>DRAGER</td> <td>SAVINA</td> <td>ASAD-0132</td> <td>2</td> <td>12</td> <td>X</td>	NAVART	TPIC	HIC No.1	ANESTESIA	DRAGER	SAVINA	ASAD-0132	2	12	X
579 <td>NAVART</td> <td>TPIC</td> <td>HIC No.1</td> <td>ANESTESIA</td> <td>DRAGER</td> <td>SAVINA</td> <td>ASAD-0132</td> <td>2</td> <td>12</td> <td>X</td>	NAVART	TPIC	HIC No.1	ANESTESIA	DRAGER	SAVINA	ASAD-0132	2	12	X
580 <td>NAVART</td> <td>TPIC</td> <td>HIC No.1</td> <td>ANESTESIA</td> <td>DRAGER</td> <td>SAVINA</td> <td>ASAD-0132</td> <td>2</td> <td>12</td> <td>X</td>	NAVART	TPIC	HIC No.1	ANESTESIA	DRAGER	SAVINA	ASAD-0132	2	12	X
581 <td>NAVART</td> <td>TPIC</td> <td>HIC No.1</td> <td>ANESTESIA</td> <td>DRAGER</td> <td>SAVINA</td> <td>ASAD-0132</td> <td>2</td> <td>12</td> <td>X</td>	NAVART	TPIC	HIC No.1	ANESTESIA	DRAGER	SAVINA	ASAD-0132	2	12	X
582 <td>NAVART</td> <td>TPIC</td> <td>HIC No.1</td> <td>ANESTESIA</td> <td>DRAGER</td> <td>SAVINA</td> <td>ASAD-0132</td> <td>2</td> <td>12</td> <td>X</td>	NAVART	TPIC	HIC No.1	ANESTESIA	DRAGER	SAVINA	ASAD-0132	2	12	X
583 <td>NAVART</td> <td>TPIC</td> <td>HIC No.1</td> <td>ANESTESIA</td> <td>DRAGER</td> <td>SAVINA</td> <td>ASAD-0132</td> <td>2</td> <td>12</td> <td>X</td>	NAVART	TPIC	HIC No.1	ANESTESIA	DRAGER	SAVINA	ASAD-0132	2	12	X
584 <td>NAVART</td> <td>TPIC</td> <td>HIC No.1</td> <td>ANESTESIA</td> <td>DRAGER</td> <td>SAVINA</td> <td>ASAD-0132</td> <td>2</td> <td>12</td> <td>X</td>	NAVART	TPIC	HIC No.1	ANESTESIA	DRAGER	SAVINA	ASAD-0132	2	12	X
585 <td>NAVART</td> <td>TPIC</td> <td>HIC No.1</td> <td>ANESTESIA</td> <td>DRAGER</td> <td>SAVINA</td> <td>ASAD-0132</td> <td>2</td> <td>12</td> <td>X</td>	NAVART	TPIC	HIC No.1	ANESTESIA	DRAGER	SAVINA	ASAD-0132	2	12	X
586 <td>NAVART</td> <td>TPIC</td> <td>HIC No.1</td> <td>ANESTESIA</td> <td>DRAGER</td> <td>SAVINA</td> <td>ASAD-0132</td> <td>2</td> <td>12</td> <td>X</td>	NAVART	TPIC	HIC No.1	ANESTESIA	DRAGER	SAVINA	ASAD-0132	2	12	X

ANEXOS
DIVISION DE CONTRATOS

QTY/STOCK NO	CANON	HEB NO. 17	MONITOR BY	DRAGER	SCD	APN/A-231	2	12	
657	QTY/STOCK NO	HEB NO. 17	MONITOR BY	DRAGER	SCD	APN/A-231	2	12	
658	QTY/STOCK NO	HEB NO. 17	MONITOR BY	DRAGER	SCD	APN/A-231	2	12	
659	QTY/STOCK NO	HEB NO. 17	MONITOR BY	DRAGER	SCD	APN/A-231	2	12	
660	QTY/STOCK NO	HEB NO. 17	MONITOR BY	DRAGER	SCD	APN/A-231	2	12	
661	QTY/STOCK NO	HEB NO. 17	MONITOR BY	DRAGER	SCD	APN/A-231	2	12	
662	QTY/STOCK NO	HEB NO. 17	MONITOR BY	DRAGER	SCD	APN/A-231	2	12	
663	QTY/STOCK NO	HEB NO. 17	MONITOR BY	DRAGER	SCD	APN/A-231	2	12	
664	QTY/STOCK NO	HEB NO. 17	MONITOR BY	DRAGER	SCD	APN/A-231	2	12	
665	QTY/STOCK NO	HEB NO. 17	MONITOR BY	DRAGER	SCD	APN/A-231	2	12	
666	QTY/STOCK NO	HEB NO. 17	MONITOR BY	DRAGER	SCD	APN/A-231	2	12	
667	QTY/STOCK NO	HEB NO. 17	MONITOR BY	DRAGER	SCD	APN/A-231	2	12	
668	QTY/STOCK NO	HEB NO. 17	MONITOR BY	DRAGER	SCD	APN/A-231	2	12	
669	QTY/STOCK NO	HEB NO. 17	MONITOR BY	DRAGER	SCD	APN/A-231	2	12	
670	QTY/STOCK NO	HEB NO. 17	MONITOR BY	DRAGER	SCD	APN/A-231	2	12	
671	QTY/STOCK NO	HEB NO. 17	MONITOR BY	DRAGER	SCD	APN/A-231	2	12	
672	QTY/STOCK NO	HEB NO. 17	MONITOR BY	DRAGER	SCD	APN/A-231	2	12	
673	QTY/STOCK NO	HEB NO. 17	MONITOR BY	DRAGER	SCD	APN/A-231	2	12	
674	QTY/STOCK NO	HEB NO. 17	MONITOR BY	DRAGER	SCD	APN/A-231	2	12	
675	QTY/STOCK NO	HEB NO. 17	MONITOR BY	DRAGER	SCD	APN/A-231	2	12	
676	QTY/STOCK NO	HEB NO. 17	MONITOR BY	DRAGER	SCD	APN/A-231	2	12	
677	QTY/STOCK NO	HEB NO. 17	MONITOR BY	DRAGER	SCD	APN/A-231	2	12	
678	QTY/STOCK NO	HEB NO. 17	MONITOR BY	DRAGER	SCD	APN/A-231	2	12	
679	QTY/STOCK NO	HEB NO. 17	MONITOR BY	DRAGER	SCD	APN/A-231	2	12	
680	QTY/STOCK NO	HEB NO. 17	MONITOR BY	DRAGER	SCD	APN/A-231	2	12	
681	QTY/STOCK NO	HEB NO. 17	MONITOR BY	DRAGER	SCD	APN/A-231	2	12	
682	QTY/STOCK NO	HEB NO. 17	MONITOR BY	DRAGER	SCD	APN/A-231	2	12	
683	QTY/STOCK NO	HEB NO. 17	MONITOR BY	DRAGER	SCD	APN/A-231	2	12	
684	QTY/STOCK NO	HEB NO. 17	MONITOR BY	DRAGER	SCD	APN/A-231	2	12	
685	QTY/STOCK NO	HEB NO. 17	MONITOR BY	DRAGER	SCD	APN/A-231	2	12	

ANEXOS
DIVISION DE CONTRATOS



Calendar 2018

Year	Month	Day	Event	Location	Time	Notes
2018	Jan	1	UNIVERSITY OF CALIFORNIA	AMSTERDAM	12:00	
2018	Jan	2	UNIVERSITY OF CALIFORNIA	AMSTERDAM	12:00	
2018	Jan	3	UNIVERSITY OF CALIFORNIA	AMSTERDAM	12:00	
2018	Jan	4	UNIVERSITY OF CALIFORNIA	AMSTERDAM	12:00	
2018	Jan	5	UNIVERSITY OF CALIFORNIA	AMSTERDAM	12:00	
2018	Jan	6	UNIVERSITY OF CALIFORNIA	AMSTERDAM	12:00	
2018	Jan	7	UNIVERSITY OF CALIFORNIA	AMSTERDAM	12:00	
2018	Jan	8	UNIVERSITY OF CALIFORNIA	AMSTERDAM	12:00	
2018	Jan	9	UNIVERSITY OF CALIFORNIA	AMSTERDAM	12:00	
2018	Jan	10	UNIVERSITY OF CALIFORNIA	AMSTERDAM	12:00	
2018	Jan	11	UNIVERSITY OF CALIFORNIA	AMSTERDAM	12:00	
2018	Jan	12	UNIVERSITY OF CALIFORNIA	AMSTERDAM	12:00	
2018	Jan	13	UNIVERSITY OF CALIFORNIA	AMSTERDAM	12:00	
2018	Jan	14	UNIVERSITY OF CALIFORNIA	AMSTERDAM	12:00	
2018	Jan	15	UNIVERSITY OF CALIFORNIA	AMSTERDAM	12:00	
2018	Jan	16	UNIVERSITY OF CALIFORNIA	AMSTERDAM	12:00	
2018	Jan	17	UNIVERSITY OF CALIFORNIA	AMSTERDAM	12:00	
2018	Jan	18	UNIVERSITY OF CALIFORNIA	AMSTERDAM	12:00	
2018	Jan	19	UNIVERSITY OF CALIFORNIA	AMSTERDAM	12:00	
2018	Jan	20	UNIVERSITY OF CALIFORNIA	AMSTERDAM	12:00	
2018	Jan	21	UNIVERSITY OF CALIFORNIA	AMSTERDAM	12:00	
2018	Jan	22	UNIVERSITY OF CALIFORNIA	AMSTERDAM	12:00	
2018	Jan	23	UNIVERSITY OF CALIFORNIA	AMSTERDAM	12:00	
2018	Jan	24	UNIVERSITY OF CALIFORNIA	AMSTERDAM	12:00	
2018	Jan	25	UNIVERSITY OF CALIFORNIA	AMSTERDAM	12:00	
2018	Jan	26	UNIVERSITY OF CALIFORNIA	AMSTERDAM	12:00	
2018	Jan	27	UNIVERSITY OF CALIFORNIA	AMSTERDAM	12:00	
2018	Jan	28	UNIVERSITY OF CALIFORNIA	AMSTERDAM	12:00	
2018	Jan	29	UNIVERSITY OF CALIFORNIA	AMSTERDAM	12:00	
2018	Jan	30	UNIVERSITY OF CALIFORNIA	AMSTERDAM	12:00	
2018	Jan	31	UNIVERSITY OF CALIFORNIA	AMSTERDAM	12:00	

DIVISION DE CONTRATOS
 00568



Calendar 2018

Year	Month	Day	Event	Location	Time	Notes
2018	Jan	1	UNAE INTO COME PUEBLA	DRAGER	08:00-10:00	
2018	Jan	2	UNAE INTO COME PUEBLA	DRAGER	08:00-10:00	
2018	Jan	3	UNAE INTO COME PUEBLA	DRAGER	08:00-10:00	
2018	Jan	4	UNAE INTO COME PUEBLA	DRAGER	08:00-10:00	
2018	Jan	5	UNAE INTO COME PUEBLA	DRAGER	08:00-10:00	
2018	Jan	6	UNAE INTO COME PUEBLA	DRAGER	08:00-10:00	
2018	Jan	7	UNAE INTO COME PUEBLA	DRAGER	08:00-10:00	
2018	Jan	8	UNAE INTO COME PUEBLA	DRAGER	08:00-10:00	
2018	Jan	9	UNAE INTO COME PUEBLA	DRAGER	08:00-10:00	
2018	Jan	10	UNAE INTO COME PUEBLA	DRAGER	08:00-10:00	
2018	Jan	11	UNAE INTO COME PUEBLA	DRAGER	08:00-10:00	
2018	Jan	12	UNAE INTO COME PUEBLA	DRAGER	08:00-10:00	
2018	Jan	13	UNAE INTO COME PUEBLA	DRAGER	08:00-10:00	
2018	Jan	14	UNAE INTO COME PUEBLA	DRAGER	08:00-10:00	
2018	Jan	15	UNAE INTO COME PUEBLA	DRAGER	08:00-10:00	
2018	Jan	16	UNAE INTO COME PUEBLA	DRAGER	08:00-10:00	
2018	Jan	17	UNAE INTO COME PUEBLA	DRAGER	08:00-10:00	
2018	Jan	18	UNAE INTO COME PUEBLA	DRAGER	08:00-10:00	
2018	Jan	19	UNAE INTO COME PUEBLA	DRAGER	08:00-10:00	
2018	Jan	20	UNAE INTO COME PUEBLA	DRAGER	08:00-10:00	
2018	Jan	21	UNAE INTO COME PUEBLA	DRAGER	08:00-10:00	
2018	Jan	22	UNAE INTO COME PUEBLA	DRAGER	08:00-10:00	
2018	Jan	23	UNAE INTO COME PUEBLA	DRAGER	08:00-10:00	
2018	Jan	24	UNAE INTO COME PUEBLA	DRAGER	08:00-10:00	
2018	Jan	25	UNAE INTO COME PUEBLA	DRAGER	08:00-10:00	
2018	Jan	26	UNAE INTO COME PUEBLA	DRAGER	08:00-10:00	
2018	Jan	27	UNAE INTO COME PUEBLA	DRAGER	08:00-10:00	
2018	Jan	28	UNAE INTO COME PUEBLA	DRAGER	08:00-10:00	
2018	Jan	29	UNAE INTO COME PUEBLA	DRAGER	08:00-10:00	
2018	Jan	30	UNAE INTO COME PUEBLA	DRAGER	08:00-10:00	
2018	Jan	31	UNAE INTO COME PUEBLA	DRAGER	08:00-10:00	

00550
 SCANED
 05/11/2018 10:05:11 AM



Calend 2019

1	ARTÍCULO	DESCRIPCIÓN	UNIDAD	CANTIDAD	FECHA	ESTADO	OTROS	OTROS	OTROS
1	ARTÍCULO	MONITOR DE	DRAGER	2	13				X
2	ARTÍCULO	SENSOR PARA	DRAGER	2	13				X
3	ARTÍCULO	AGUAS CALIENTES	DRAGER	2	13				X
4	ARTÍCULO	AGUAS CALIENTES	DRAGER	2	13				X
5	ARTÍCULO	AGUAS CALIENTES	DRAGER	2	13				X
6	ARTÍCULO	AGUAS CALIENTES	DRAGER	2	13				X
7	ARTÍCULO	AGUAS CALIENTES	DRAGER	2	13				X
8	ARTÍCULO	AGUAS CALIENTES	DRAGER	2	13				X
9	ARTÍCULO	AGUAS CALIENTES	DRAGER	2	13				X
10	ARTÍCULO	AGUAS CALIENTES	DRAGER	2	13				X
11	ARTÍCULO	AGUAS CALIENTES	DRAGER	2	13				X
12	ARTÍCULO	AGUAS CALIENTES	DRAGER	2	13				X
13	ARTÍCULO	AGUAS CALIENTES	DRAGER	2	13				X
14	ARTÍCULO	AGUAS CALIENTES	DRAGER	2	13				X
15	ARTÍCULO	AGUAS CALIENTES	DRAGER	2	13				X
16	ARTÍCULO	AGUAS CALIENTES	DRAGER	2	13				X
17	ARTÍCULO	AGUAS CALIENTES	DRAGER	2	13				X
18	ARTÍCULO	AGUAS CALIENTES	DRAGER	2	13				X
19	ARTÍCULO	AGUAS CALIENTES	DRAGER	2	13				X
20	ARTÍCULO	AGUAS CALIENTES	DRAGER	2	13				X
21	ARTÍCULO	AGUAS CALIENTES	DRAGER	2	13				X
22	ARTÍCULO	AGUAS CALIENTES	DRAGER	2	13				X
23	ARTÍCULO	AGUAS CALIENTES	DRAGER	2	13				X
24	ARTÍCULO	AGUAS CALIENTES	DRAGER	2	13				X
25	ARTÍCULO	AGUAS CALIENTES	DRAGER	2	13				X
26	ARTÍCULO	AGUAS CALIENTES	DRAGER	2	13				X
27	ARTÍCULO	AGUAS CALIENTES	DRAGER	2	13				X
28	ARTÍCULO	AGUAS CALIENTES	DRAGER	2	13				X
29	ARTÍCULO	AGUAS CALIENTES	DRAGER	2	13				X
30	ARTÍCULO	AGUAS CALIENTES	DRAGER	2	13				X
31	ARTÍCULO	AGUAS CALIENTES	DRAGER	2	13				X
32	ARTÍCULO	AGUAS CALIENTES	DRAGER	2	13				X
33	ARTÍCULO	AGUAS CALIENTES	DRAGER	2	13				X
34	ARTÍCULO	AGUAS CALIENTES	DRAGER	2	13				X
35	ARTÍCULO	AGUAS CALIENTES	DRAGER	2	13				X
36	ARTÍCULO	AGUAS CALIENTES	DRAGER	2	13				X
37	ARTÍCULO	AGUAS CALIENTES	DRAGER	2	13				X
38	ARTÍCULO	AGUAS CALIENTES	DRAGER	2	13				X
39	ARTÍCULO	AGUAS CALIENTES	DRAGER	2	13				X
40	ARTÍCULO	AGUAS CALIENTES	DRAGER	2	13				X
41	ARTÍCULO	AGUAS CALIENTES	DRAGER	2	13				X
42	ARTÍCULO	AGUAS CALIENTES	DRAGER	2	13				X
43	ARTÍCULO	AGUAS CALIENTES	DRAGER	2	13				X
44	ARTÍCULO	AGUAS CALIENTES	DRAGER	2	13				X
45	ARTÍCULO	AGUAS CALIENTES	DRAGER	2	13				X
46	ARTÍCULO	AGUAS CALIENTES	DRAGER	2	13				X
47	ARTÍCULO	AGUAS CALIENTES	DRAGER	2	13				X
48	ARTÍCULO	AGUAS CALIENTES	DRAGER	2	13				X
49	ARTÍCULO	AGUAS CALIENTES	DRAGER	2	13				X
50	ARTÍCULO	AGUAS CALIENTES	DRAGER	2	13				X

DRÁGER
CONTRATOS
 0057



Item	Descripción	Unidad	Cantidad	Modelo	Marca	Material	Observaciones
43	LA PAZ	MEZM/NF No. 1	2	ASDA-004	DRAGER	DRAGER	X
44	LA PAZ	MEZM/NF No. 1	2	ASDA-004	DRAGER	DRAGER	X
45	LA PAZ	MEZM/NF No. 1	2	ASDA-004	DRAGER	DRAGER	X
46	LA PAZ	MEZM/NF No. 1	2	ASDA-004	DRAGER	DRAGER	X
47	LA PAZ	MEZM/NF No. 1	2	ASDA-004	DRAGER	DRAGER	X
48	CAMPESIN	MEZM/NF No. 1	2	ASDA-004	DRAGER	DRAGER	X
49	CAMPESIN	MEZM/NF No. 1	2	ASDA-004	DRAGER	DRAGER	X
50	CAMPESIN	MEZM/NF No. 1	2	ASDA-004	DRAGER	DRAGER	X
51	CAMPESIN	MEZM/NF No. 1	2	ASDA-004	DRAGER	DRAGER	X
52	CAMPESIN	MEZM/NF No. 1	2	ASDA-004	DRAGER	DRAGER	X
53	CAMPESIN	MEZM/NF No. 1	2	ASDA-004	DRAGER	DRAGER	X
54	CAMPESIN	MEZM/NF No. 1	2	ASDA-004	DRAGER	DRAGER	X
55	CAMPESIN	MEZM/NF No. 1	2	ASDA-004	DRAGER	DRAGER	X
56	CAMPESIN	MEZM/NF No. 1	2	ASDA-004	DRAGER	DRAGER	X
57	CAMPESIN	MEZM/NF No. 1	2	ASDA-004	DRAGER	DRAGER	X
58	CAMPESIN	MEZM/NF No. 1	2	ASDA-004	DRAGER	DRAGER	X
59	CAMPESIN	MEZM/NF No. 1	2	ASDA-004	DRAGER	DRAGER	X
60	CAMPESIN	MEZM/NF No. 1	2	ASDA-004	DRAGER	DRAGER	X
61	CAMPESIN	MEZM/NF No. 1	2	ASDA-004	DRAGER	DRAGER	X
62	CAMPESIN	MEZM/NF No. 1	2	ASDA-004	DRAGER	DRAGER	X
63	CAMPESIN	MEZM/NF No. 1	2	ASDA-004	DRAGER	DRAGER	X
64	CAMPESIN	MEZM/NF No. 1	2	ASDA-004	DRAGER	DRAGER	X
65	CAMPESIN	MEZM/NF No. 1	2	ASDA-004	DRAGER	DRAGER	X
66	CAMPESIN	MEZM/NF No. 1	2	ASDA-004	DRAGER	DRAGER	X
67	CAMPESIN	MEZM/NF No. 1	2	ASDA-004	DRAGER	DRAGER	X
68	CAMPESIN	MEZM/NF No. 1	2	ASDA-004	DRAGER	DRAGER	X
69	CAMPESIN	MEZM/NF No. 1	2	ASDA-004	DRAGER	DRAGER	X
70	CAMPESIN	MEZM/NF No. 1	2	ASDA-004	DRAGER	DRAGER	X
71	CAMPESIN	MEZM/NF No. 1	2	ASDA-004	DRAGER	DRAGER	X
72	CAMPESIN	MEZM/NF No. 1	2	ASDA-004	DRAGER	DRAGER	X
73	CAMPESIN	MEZM/NF No. 1	2	ASDA-004	DRAGER	DRAGER	X
74	CAMPESIN	MEZM/NF No. 1	2	ASDA-004	DRAGER	DRAGER	X
75	CAMPESIN	MEZM/NF No. 1	2	ASDA-004	DRAGER	DRAGER	X
76	CAMPESIN	MEZM/NF No. 1	2	ASDA-004	DRAGER	DRAGER	X
77	CAMPESIN	MEZM/NF No. 1	2	ASDA-004	DRAGER	DRAGER	X
78	CAMPESIN	MEZM/NF No. 1	2	ASDA-004	DRAGER	DRAGER	X
79	CAMPESIN	MEZM/NF No. 1	2	ASDA-004	DRAGER	DRAGER	X
80	CAMPESIN	MEZM/NF No. 1	2	ASDA-004	DRAGER	DRAGER	X
81	CAMPESIN	MEZM/NF No. 1	2	ASDA-004	DRAGER	DRAGER	X
82	CAMPESIN	MEZM/NF No. 1	2	ASDA-004	DRAGER	DRAGER	X
83	CAMPESIN	MEZM/NF No. 1	2	ASDA-004	DRAGER	DRAGER	X
84	CAMPESIN	MEZM/NF No. 1	2	ASDA-004	DRAGER	DRAGER	X
85	CAMPESIN	MEZM/NF No. 1	2	ASDA-004	DRAGER	DRAGER	X

ANEXOS
DIVISION DE CONTRATOS

140575

Item No.	Part Name	Part No.	QTY	Unit	Material	Notes
86	COMBURA	DRAGER	SAVANA	ASAD-0021	2	12
87	COMBURA	DRAGER	SAVANA	ASAD-0732	2	12
88	COMBURA	DRAGER	SAVANA	ASAD-0739	2	12
89	COMBURA	DRAGER	SAVANA	ASAD-0228	2	12
90	COMBURA	DRAGER	DELTA	SPR3212545	2	12
91	COMBURA	DRAGER	DELTA	SPR3212545	2	12
92	COMBURA	DRAGER	DELTA	SPR3212545	2	12
93	COMBURA	DRAGER	DELTA	SPR3212545	2	12
94	COMBURA	DRAGER	DELTA	SPR3212545	2	12
95	COMBURA	DRAGER	FABUS 05	ARL-0213	2	12
96	COMBURA	DRAGER	FABUS 05	ARL-0240	2	12
97	COMBURA	DRAGER	FABUS 05	ARL-0216	2	12
98	COMBURA	DRAGER	FABUS 05	ARL-0247	2	12
99	COMBURA	DRAGER	500	ART-0012	2	12
100	COMBURA	DRAGER	500	ART-0016	2	12
101	COMBURA	DRAGER	500	ART-0018	2	12
102	COMBURA	DRAGER	500	ART-0024	2	12
103	COMBURA	DRAGER	500	ART-0021	2	12
104	COMBURA	DRAGER	500	ART-0022	2	12
105	COMBURA	DRAGER	500	ART-0023	2	12
106	COMBURA	DRAGER	500	ART-0025	2	12
107	COMBURA	DRAGER	500	ART-0027	2	12
108	COMBURA	DRAGER	500	ART-0028	2	12
109	COMBURA	DRAGER	500	ART-0029	2	12
110	COMBURA	DRAGER	500	ART-0030	2	12
111	COMBURA	DRAGER	500	ART-0031	2	12
112	COMBURA	DRAGER	500	ART-0032	2	12
113	COMBURA	DRAGER	500	ART-0033	2	12
114	COMBURA	DRAGER	500	ART-0034	2	12
115	COMBURA	DRAGER	500	ART-0035	2	12
116	COMBURA	DRAGER	500	ART-0036	2	12
117	COMBURA	DRAGER	500	ART-0037	2	12
118	COMBURA	DRAGER	500	ART-0038	2	12
119	COMBURA	DRAGER	500	ART-0039	2	12
120	COMBURA	DRAGER	500	ART-0040	2	12
121	COMBURA	DRAGER	500	ART-0041	2	12
122	COMBURA	DRAGER	500	ART-0042	2	12
123	COMBURA	DRAGER	500	ART-0043	2	12
124	COMBURA	DRAGER	500	ART-0044	2	12
125	COMBURA	DRAGER	500	ART-0045	2	12
126	COMBURA	DRAGER	500	ART-0046	2	12
127	COMBURA	DRAGER	500	ART-0047	2	12
128	COMBURA	DRAGER	500	ART-0048	2	12
129	COMBURA	DRAGER	500	ART-0049	2	12
130	COMBURA	DRAGER	500	ART-0050	2	12
131	COMBURA	DRAGER	500	ART-0051	2	12
132	COMBURA	DRAGER	500	ART-0052	2	12
133	COMBURA	DRAGER	500	ART-0053	2	12
134	COMBURA	DRAGER	500	ART-0054	2	12
135	COMBURA	DRAGER	500	ART-0055	2	12
136	COMBURA	DRAGER	500	ART-0056	2	12
137	COMBURA	DRAGER	500	ART-0057	2	12
138	COMBURA	DRAGER	500	ART-0058	2	12
139	COMBURA	DRAGER	500	ART-0059	2	12
140	COMBURA	DRAGER	500	ART-0060	2	12
141	COMBURA	DRAGER	500	ART-0061	2	12
142	COMBURA	DRAGER	500	ART-0062	2	12
143	COMBURA	DRAGER	500	ART-0063	2	12
144	COMBURA	DRAGER	500	ART-0064	2	12
145	COMBURA	DRAGER	500	ART-0065	2	12
146	COMBURA	DRAGER	500	ART-0066	2	12
147	COMBURA	DRAGER	500	ART-0067	2	12
148	COMBURA	DRAGER	500	ART-0068	2	12
149	COMBURA	DRAGER	500	ART-0069	2	12
150	COMBURA	DRAGER	500	ART-0070	2	12
151	COMBURA	DRAGER	500	ART-0071	2	12
152	COMBURA	DRAGER	500	ART-0072	2	12
153	COMBURA	DRAGER	500	ART-0073	2	12
154	COMBURA	DRAGER	500	ART-0074	2	12
155	COMBURA	DRAGER	500	ART-0075	2	12
156	COMBURA	DRAGER	500	ART-0076	2	12
157	COMBURA	DRAGER	500	ART-0077	2	12
158	COMBURA	DRAGER	500	ART-0078	2	12
159	COMBURA	DRAGER	500	ART-0079	2	12
160	COMBURA	DRAGER	500	ART-0080	2	12
161	COMBURA	DRAGER	500	ART-0081	2	12
162	COMBURA	DRAGER	500	ART-0082	2	12
163	COMBURA	DRAGER	500	ART-0083	2	12
164	COMBURA	DRAGER	500	ART-0084	2	12
165	COMBURA	DRAGER	500	ART-0085	2	12
166	COMBURA	DRAGER	500	ART-0086	2	12
167	COMBURA	DRAGER	500	ART-0087	2	12
168	COMBURA	DRAGER	500	ART-0088	2	12
169	COMBURA	DRAGER	500	ART-0089	2	12
170	COMBURA	DRAGER	500	ART-0090	2	12
171	COMBURA	DRAGER	500	ART-0091	2	12
172	COMBURA	DRAGER	500	ART-0092	2	12
173	COMBURA	DRAGER	500	ART-0093	2	12
174	COMBURA	DRAGER	500	ART-0094	2	12
175	COMBURA	DRAGER	500	ART-0095	2	12
176	COMBURA	DRAGER	500	ART-0096	2	12
177	COMBURA	DRAGER	500	ART-0097	2	12
178	COMBURA	DRAGER	500	ART-0098	2	12
179	COMBURA	DRAGER	500	ART-0099	2	12
180	COMBURA	DRAGER	500	ART-0100	2	12

DIVISIONE INGENIERIA
 00526



Calent 2019

ESTADO DE MEXICO	AGENCIA	DESCRIPCION	DRAGER	MODEL	QUANT	UNID	VALOR	FECHA	OTROS
213	ESTADO DE MEXICO	TRANSPIRANTIA	DRAGER	SARINA	AGAL 0014	2	12		X
214	ESTADO DE MEXICO	TRANSPIRANTIA	DRAGER	SARINA	AGAL 0015	2	12		X
215	ESTADO DE MEXICO	TRANSPIRANTIA	DRAGER	SARINA	AGAL 0021	2	12		X
216	ESTADO DE MEXICO	TRANSPIRANTIA	DRAGER	SARINA	AGAL 0045	2	12		X
217	ESTADO DE MEXICO	TRANSPIRANTIA	DRAGER	SARINA	AGAL 0075	2	12		X
218	ESTADO DE MEXICO	TRANSPIRANTIA	DRAGER	SARINA	AGAL 0018	2	12		X
219	ESTADO DE MEXICO	TRANSPIRANTIA	DRAGER	SARINA	AGAL 0027	2	12		X
220	ESTADO DE MEXICO	TRANSPIRANTIA	DRAGER	SARINA	AGAL 0071	2	12		X
221	ESTADO DE MEXICO	TRANSPIRANTIA	DRAGER	SARINA	AGAL 0084	2	12		X
222	ESTADO DE MEXICO	TRANSPIRANTIA	DRAGER	SARINA	AGAL 0036	2	12		X
223	ESTADO DE MEXICO	TRANSPIRANTIA	DRAGER	SARINA	AGAL 0097	2	12		X
224	ESTADO DE MEXICO	TRANSPIRANTIA	DRAGER	SARINA	AGAL 0099	2	12		X
225	ESTADO DE MEXICO	TRANSPIRANTIA	DRAGER	SARINA	AGAL 0010	2	12		X
226	ESTADO DE MEXICO	TRANSPIRANTIA	DRAGER	SARINA	AGAL 0011	2	12		X
227	ESTADO DE MEXICO	TRANSPIRANTIA	DRAGER	SARINA	AGAL 0012	2	12		X
228	ESTADO DE MEXICO	TRANSPIRANTIA	DRAGER	SARINA	AGAL 0013	2	12		X
229	ESTADO DE MEXICO	TRANSPIRANTIA	DRAGER	SARINA	AGAL 0014	2	12		X
230	ESTADO DE MEXICO	TRANSPIRANTIA	DRAGER	SARINA	AGAL 0015	2	12		X
231	ESTADO DE MEXICO	TRANSPIRANTIA	DRAGER	SARINA	AGAL 0016	2	12		X
232	ESTADO DE MEXICO	TRANSPIRANTIA	DRAGER	SARINA	AGAL 0017	2	12		X
233	ESTADO DE MEXICO	TRANSPIRANTIA	DRAGER	SARINA	AGAL 0018	2	12		X
234	ESTADO DE MEXICO	TRANSPIRANTIA	DRAGER	SARINA	AGAL 0019	2	12		X
235	ESTADO DE MEXICO	TRANSPIRANTIA	DRAGER	SARINA	AGAL 0020	2	12		X
236	ESTADO DE MEXICO	TRANSPIRANTIA	DRAGER	SARINA	AGAL 0021	2	12		X
237	ESTADO DE MEXICO	TRANSPIRANTIA	DRAGER	SARINA	AGAL 0022	2	12		X
238	ESTADO DE MEXICO	TRANSPIRANTIA	DRAGER	SARINA	AGAL 0023	2	12		X
239	ESTADO DE MEXICO	TRANSPIRANTIA	DRAGER	SARINA	AGAL 0024	2	12		X
240	ESTADO DE MEXICO	TRANSPIRANTIA	DRAGER	SARINA	AGAL 0025	2	12		X
241	ESTADO DE MEXICO	TRANSPIRANTIA	DRAGER	SARINA	AGAL 0026	2	12		X
242	ESTADO DE MEXICO	TRANSPIRANTIA	DRAGER	SARINA	AGAL 0027	2	12		X
243	ESTADO DE MEXICO	TRANSPIRANTIA	DRAGER	SARINA	AGAL 0028	2	12		X
244	ESTADO DE MEXICO	TRANSPIRANTIA	DRAGER	SARINA	AGAL 0029	2	12		X
245	ESTADO DE MEXICO	TRANSPIRANTIA	DRAGER	SARINA	AGAL 0030	2	12		X
246	ESTADO DE MEXICO	TRANSPIRANTIA	DRAGER	SARINA	AGAL 0031	2	12		X
247	ESTADO DE MEXICO	TRANSPIRANTIA	DRAGER	SARINA	AGAL 0032	2	12		X
248	ESTADO DE MEXICO	TRANSPIRANTIA	DRAGER	SARINA	AGAL 0033	2	12		X
249	ESTADO DE MEXICO	TRANSPIRANTIA	DRAGER	SARINA	AGAL 0034	2	12		X
250	ESTADO DE MEXICO	TRANSPIRANTIA	DRAGER	SARINA	AGAL 0035	2	12		X
251	ESTADO DE MEXICO	TRANSPIRANTIA	DRAGER	SARINA	AGAL 0036	2	12		X
252	ESTADO DE MEXICO	TRANSPIRANTIA	DRAGER	SARINA	AGAL 0037	2	12		X
253	ESTADO DE MEXICO	TRANSPIRANTIA	DRAGER	SARINA	AGAL 0038	2	12		X

ANEXOS
DIVISION DE CONTRATOS

00573



Modelo	Descripción	Material	Unidad	Cantidad	Modelo	Material	Unidad	Cantidad	Modelo	Material	Unidad	Cantidad
554	MAVART	TEPC	HIZ No.1	2	DRAGER	PABUS 05	ARTICULO 5	2	12			X
555	MAVART	TEPC	HIZ No.1	2	DRAGER	PABUS 05	ARTICULO 5	2	12			X
556	MAVART	TEPC	HIZ No.1	2	DRAGER	SAVINA	ASAD-031C	2	13			X
557	MAVART	TEPC	HIZ No.1	2	DRAGER	SAVINA	ASAD-031C	2	13			X
558	MAVART	TEPC	HIZ No.1	2	DRAGER	SAVINA	ASAD-031C	2	13			X
559	MAVART	TEPC	HIZ No.1	2	DRAGER	SAVINA	ASAD-031C	2	13			X
560	MAVART	TEPC	HIZ No.1	2	DRAGER	SAVINA	ASAD-031C	2	13			X
561	MAVART	TEPC	HIZ No.1	2	DRAGER	SAVINA	ASAD-031C	2	13			X
562	MAVART	TEPC	HIZ No.1	2	DRAGER	SAVINA	ASAD-031C	2	13			X
563	MAVART	TEPC	HIZ No.1	2	DRAGER	SAVINA	ASAD-031C	2	13			X
564	MAVART	TEPC	HIZ No.1	2	DRAGER	SAVINA	ASAD-031C	2	13			X
565	MAVART	TEPC	HIZ No.1	2	DRAGER	SAVINA	ASAD-031C	2	13			X
566	MAVART	TEPC	HIZ No.1	2	DRAGER	SAVINA	ASAD-031C	2	13			X
567	MAVART	TEPC	HIZ No.1	2	DRAGER	SAVINA	ASAD-031C	2	13			X
568	MAVART	TEPC	HIZ No.1	2	DRAGER	SAVINA	ASAD-031C	2	13			X
569	MAVART	TEPC	HIZ No.1	2	DRAGER	SAVINA	ASAD-031C	2	13			X
570	MAVART	TEPC	HIZ No.1	2	DRAGER	SAVINA	ASAD-031C	2	13			X
571	MAVART	TEPC	HIZ No.1	2	DRAGER	SAVINA	ASAD-031C	2	13			X
572	MAVART	TEPC	HIZ No.1	2	DRAGER	SAVINA	ASAD-031C	2	13			X
573	MAVART	TEPC	HIZ No.1	2	DRAGER	SAVINA	ASAD-031C	2	13			X
574	MAVART	TEPC	HIZ No.1	2	DRAGER	SAVINA	ASAD-031C	2	13			X
575	MAVART	TEPC	HIZ No.1	2	DRAGER	SAVINA	ASAD-031C	2	13			X
576	MAVART	TEPC	HIZ No.1	2	DRAGER	SAVINA	ASAD-031C	2	13			X
577	MAVART	TEPC	HIZ No.1	2	DRAGER	SAVINA	ASAD-031C	2	13			X
578	MAVART	TEPC	HIZ No.1	2	DRAGER	SAVINA	ASAD-031C	2	13			X
579	MAVART	TEPC	HIZ No.1	2	DRAGER	SAVINA	ASAD-031C	2	13			X
580	MAVART	TEPC	HIZ No.1	2	DRAGER	SAVINA	ASAD-031C	2	13			X
581	MAVART	TEPC	HIZ No.1	2	DRAGER	SAVINA	ASAD-031C	2	13			X
582	MAVART	TEPC	HIZ No.1	2	DRAGER	SAVINA	ASAD-031C	2	13			X
583	MAVART	TEPC	HIZ No.1	2	DRAGER	SAVINA	ASAD-031C	2	13			X
584	MAVART	TEPC	HIZ No.1	2	DRAGER	SAVINA	ASAD-031C	2	13			X
585	MAVART	TEPC	HIZ No.1	2	DRAGER	SAVINA	ASAD-031C	2	13			X
586	MAVART	TEPC	HIZ No.1	2	DRAGER	SAVINA	ASAD-031C	2	13			X
587	MAVART	TEPC	HIZ No.1	2	DRAGER	SAVINA	ASAD-031C	2	13			X
588	MAVART	TEPC	HIZ No.1	2	DRAGER	SAVINA	ASAD-031C	2	13			X
589	MAVART	TEPC	HIZ No.1	2	DRAGER	SAVINA	ASAD-031C	2	13			X
590	MAVART	TEPC	HIZ No.1	2	DRAGER	SAVINA	ASAD-031C	2	13			X
591	MAVART	TEPC	HIZ No.1	2	DRAGER	SAVINA	ASAD-031C	2	13			X
592	MAVART	TEPC	HIZ No.1	2	DRAGER	SAVINA	ASAD-031C	2	13			X
593	MAVART	TEPC	HIZ No.1	2	DRAGER	SAVINA	ASAD-031C	2	13			X
594	MAVART	TEPC	HIZ No.1	2	DRAGER	SAVINA	ASAD-031C	2	13			X
595	MAVART	TEPC	HIZ No.1	2	DRAGER	SAVINA	ASAD-031C	2	13			X
596	MAVART	TEPC	HIZ No.1	2	DRAGER	SAVINA	ASAD-031C	2	13			X

ANEXOS
DIVISION DE CONTRATOS

00587



Item No.	Contract Description	Quantity	Unit	Brand	Model	Year	Value	Notes
637	DRAGER	500	ANEXO 1111	2	12			X
638	DRAGER	500	ANEXO 1111	2	12			X
639	DRAGER	500	ANEXO 1111	2	12			X
640	DRAGER	500	ANEXO 1111	2	12			X
641	DRAGER	500	ANEXO 1111	2	12			X
642	DRAGER	500	ANEXO 1111	2	12			X
643	DRAGER	500	ANEXO 1111	2	12			X
644	DRAGER	500	ANEXO 1111	2	12			X
645	DRAGER	500	ANEXO 1111	2	12			X
646	DRAGER	500	ANEXO 1111	2	12			X
647	DRAGER	500	ANEXO 1111	2	12			X
648	DRAGER	500	ANEXO 1111	2	12			X
649	DRAGER	500	ANEXO 1111	2	12			X
650	DRAGER	500	ANEXO 1111	2	12			X
651	DRAGER	500	ANEXO 1111	2	12			X
652	DRAGER	500	ANEXO 1111	2	12			X
653	DRAGER	500	ANEXO 1111	2	12			X
654	DRAGER	500	ANEXO 1111	2	12			X
655	DRAGER	500	ANEXO 1111	2	12			X
656	DRAGER	500	ANEXO 1111	2	12			X
657	DRAGER	500	ANEXO 1111	2	12			X
658	DRAGER	500	ANEXO 1111	2	12			X
659	DRAGER	500	ANEXO 1111	2	12			X
660	DRAGER	500	ANEXO 1111	2	12			X
661	DRAGER	500	ANEXO 1111	2	12			X
662	DRAGER	500	ANEXO 1111	2	12			X
663	DRAGER	500	ANEXO 1111	2	12			X
664	DRAGER	500	ANEXO 1111	2	12			X
665	DRAGER	500	ANEXO 1111	2	12			X
666	DRAGER	500	ANEXO 1111	2	12			X
667	DRAGER	500	ANEXO 1111	2	12			X
668	DRAGER	500	ANEXO 1111	2	12			X
669	DRAGER	500	ANEXO 1111	2	12			X
670	DRAGER	500	ANEXO 1111	2	12			X
671	DRAGER	500	ANEXO 1111	2	12			X
672	DRAGER	500	ANEXO 1111	2	12			X
673	DRAGER	500	ANEXO 1111	2	12			X
674	DRAGER	500	ANEXO 1111	2	12			X
675	DRAGER	500	ANEXO 1111	2	12			X
676	DRAGER	500	ANEXO 1111	2	12			X
677	DRAGER	500	ANEXO 1111	2	12			X
678	DRAGER	500	ANEXO 1111	2	12			X
679	DRAGER	500	ANEXO 1111	2	12			X
680	DRAGER	500	ANEXO 1111	2	12			X
681	DRAGER	500	ANEXO 1111	2	12			X
682	DRAGER	500	ANEXO 1111	2	12			X
683	DRAGER	500	ANEXO 1111	2	12			X
684	DRAGER	500	ANEXO 1111	2	12			X
685	DRAGER	500	ANEXO 1111	2	12			X

ANEXOS
DIVISION DE CONTRATOS



ITEM	DESCRIPCIÓN	UNIDAD	CANTIDAD	FECHA	ESTADO	OTROS
800	UNIDAD DE CALOR	UNIDAD	2	12	X	
801	UNIDAD DE CALOR	UNIDAD	2	12	X	
811	UNIDAD DE CALOR	UNIDAD	2	12	X	
812	UNIDAD DE CALOR	UNIDAD	2	12	X	
813	UNIDAD DE CALOR	UNIDAD	2	12	X	
814	UNIDAD DE CALOR	UNIDAD	2	12	X	
815	UNIDAD DE CALOR	UNIDAD	2	12	X	
816	UNIDAD DE CALOR	UNIDAD	2	12	X	
817	UNIDAD DE CALOR	UNIDAD	2	12	X	
818	UNIDAD DE CALOR	UNIDAD	2	12	X	
819	UNIDAD DE CALOR	UNIDAD	2	12	X	
820	UNIDAD DE CALOR	UNIDAD	2	12	X	
821	UNIDAD DE CALOR	UNIDAD	2	12	X	
822	UNIDAD DE CALOR	UNIDAD	2	12	X	
823	UNIDAD DE CALOR	UNIDAD	2	12	X	
824	UNIDAD DE CALOR	UNIDAD	2	12	X	
825	UNIDAD DE CALOR	UNIDAD	2	12	X	
826	UNIDAD DE CALOR	UNIDAD	2	12	X	
827	UNIDAD DE CALOR	UNIDAD	2	12	X	
828	UNIDAD DE CALOR	UNIDAD	2	12	X	
829	UNIDAD DE CALOR	UNIDAD	2	12	X	
830	UNIDAD DE CALOR	UNIDAD	2	12	X	
831	UNIDAD DE CALOR	UNIDAD	2	12	X	
832	UNIDAD DE CALOR	UNIDAD	2	12	X	
833	UNIDAD DE CALOR	UNIDAD	2	12	X	
834	UNIDAD DE CALOR	UNIDAD	2	12	X	
835	UNIDAD DE CALOR	UNIDAD	2	12	X	
836	UNIDAD DE CALOR	UNIDAD	2	12	X	
837	UNIDAD DE CALOR	UNIDAD	2	12	X	

ANEXOS
DIVISION DE CONTRATOS



Dräger

Descripción Mantenimiento Preventivo

VISTA

Monitor de parámetros fisiológicos, para la visualización de 6 canales con capacidad de medición de los parámetros: ECG, SPO2, NIBP, Temp.

El mantenimiento contratado garantiza el óptimo funcionamiento, aportando mayor calidad para el usuario y seguridad para el paciente, prolongándose la vida del equipo y reduciendo los costes operativos.

PRUEBAS QUE SE REALIZAN EN REVISIONES

EQUIPO: **VISTA**

Nº. REVISIONES POR AÑO: 2

Se realiza mantenimiento preventivo según protocolo de fábrica con las siguientes acciones:

- Revisión del estado general del equipo.
- Prueba de seguridad eléctrica.
- Prueba funcional del equipo por parámetro, configuraciones.
- Calibración del equipo y verificación de alarmas.
- Pruebas desde modo de servicio DrägerService.

Se aplicará un solo kit de mantenimiento preventivo durante la primera o segunda visita. Se coloca una (1) pieza de filtro para NIBP.



ANEXOS

DIVISION DE CONTRATOS

00598



Dräger

Descripción Mantenimiento Preventivo

Babylog 8000 Plus

Ventilador de flujo continuo para cuidados intensivos neonatales.

El mantenimiento contratado garantiza el óptimo funcionamiento, aportando mayor calidad para el usuario y seguridad para el paciente, prolongándose la vida del equipo y reduciendo los costes operativos.



PRUEBAS QUE SE REALIZAN EN REVISIONES

EQUIPO: **BABYLOG 8000 Plus**

Nº REVISIONES POR PERIODO: 2

Se realiza mantenimiento preventivo según protocolo de fábrica con las siguientes acciones:

- Revisión, aspecto general.
- Prueba de seguridad eléctrica.
- Comprobación y medida de parámetros respiratorios.
- Prueba de componentes neumáticos, electrónicos, alarmas y puntos de seguridad.
- Pruebas desde modo de servicio DrägerService.

Se aplicará un solo kit de mantenimiento preventivo MX08207 durante la primera o segunda visita.

- Este kit puede modificarse según el estado y las necesidades del equipo.

Babylog 8000, 2-yearly

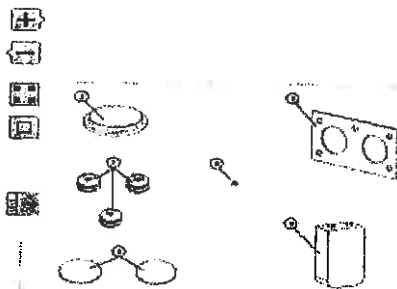

Pos	Part No	Description
1	MX08207	Babylog 8000 Set 2y
2	8409184	Diaphragm
3	8408204	Flat packing
4	8301856	NIMH-Battery 9V 200mAh
5	8403962	O-ring seal
6	8406208	Filter (for 8411848)
7	8408442	Lip seal

AMEXCOM
 DIVISION DE CONTRATOS
 09599



Dräger

Descripción Mantenimiento Preventivo

Babytherm 8004 / 8010
Cuna térmica de cuidados intensivos neonatales con lámpara fototerapia integrada.

El mantenimiento contratado garantiza el óptimo funcionamiento, aportando mayor calidad para el usuario y seguridad para el paciente, prolongándose la vida del equipo y reduciendo los costes operativos.

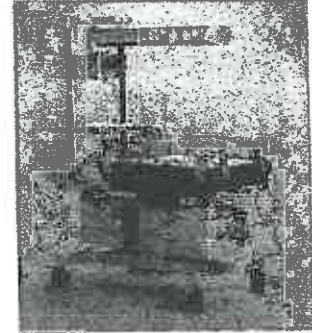

PRUEBAS QUE SE REALIZAN EN REVISIONES

EQUIPO: **BABYTHERM 8004/8010**

Nº REVISIONES POR PERIODO: 2

Se realiza mantenimiento preventivo según protocolo de fábrica con las siguientes acciones:

- Revisión, aspecto general.
- Prueba de seguridad eléctrica.
- Comprobación de resistencias cerámicas, calefacción del colchón y lámparas de fototerapia.
- Comprobación del módulo electrónico junto a sistemas de seguridad y control.

* Este equipo no presenta un kit de mantenimiento indicado por fábrica.

ANEXOS
DIVISION DE CONTRATOS

00600

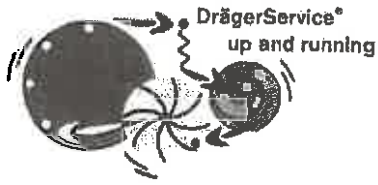

Dräger

Descripción Mantenimiento Preventivo

C2000

Incubadora de Cuidados Intensivos Neonatales.



El mantenimiento contratado garantiza el óptimo funcionamiento, aportando mayor calidad para el usuario y seguridad para el paciente, prolongándose la vida del equipo y reduciendo los costes operativos.

PRUEBAS QUE SE REALIZAN EN REVISIONES

EQUIPO: **C2000**

Nº REVISIONES POR PERIODO: 2

Se realiza mantenimiento preventivo según protocolo de fábrica con las siguientes acciones:

- Revisión, aspecto general.
- Prueba de seguridad eléctrica.
- Comprobación de módulo de humedad, temperatura cutánea y oxígeno (opcional)
- Prueba de funcionamiento de módulos electrónicos y sistemas de seguridad.

* Este equipo no presenta un klt de mantenimiento indicado por fábrica.

AMEXK000
DIVISION DE CONTRATOS

00601



Dräger

Descripción Mantenimiento Preventivo

**Central de Monitoreo
Infinity Central Station**
Central de monitoreo



El mantenimiento contratado garantiza el óptimo funcionamiento, aportando mayor calidad para el usuario y seguridad para el paciente, prolongándose la vida del equipo y reduciendo los costes operativos.

PRUEBAS QUE SE REALIZAN EN REVISIONES

EQUIPO: Central de Monitoreo

REVISIONES POR PERIODO: 2

Se realiza mantenimiento preventivo según protocolo de fábrica con las siguientes acciones:

- Prueba funcional del equipo, configuraciones.
- Verificación de la unidad por daños visibles.
- Verificación del cableado de interconexión
- Verificación del funcionamiento de alarmas y conectividad entre los monitores.

* Este equipo no presenta un kit de mantenimiento indicado por fábrica.

006005
DIVISION DE CONTRATOS

00602



Dräger

Descripción Mantenimiento Preventivo

DELTA/ DELTA XL

Monitor de parámetros fisiológicos, para la visualización de 6 canales con capacidad de medición de los parámetros: ECG, SPO2, NIBP, Temp.

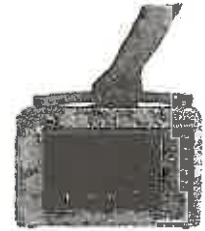

El mantenimiento contratado garantiza el óptimo funcionamiento, aportando mayor calidad para el usuario y seguridad para el paciente, prolongándose la vida del equipo y reduciendo los costes operativos.

PRUEBAS QUE SE REALIZAN EN REVISIONES

EQUIPO: DELTA/ DELTA XL

Nº REVISIONES POR PERIODO: 2

Se realiza mantenimiento preventivo según protocolo de fábrica con las siguientes acciones:

- Revisión del estado general del equipo.
- Prueba de seguridad eléctrica.
- Prueba funcional del equipo por parámetro, configuraciones.
- Calibración del equipo y verificación de alarmas.
- Pruebas desde modo de servicio DrägerService.

Se aplicará un solo kit de mantenimiento preventivo durante la primera o segunda visita. Se colocan dos piezas de filtro para NiBP.

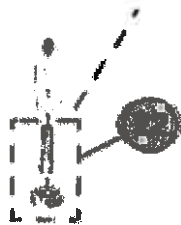

ANEXOS
DIVISION DE CONTRATOS
00603



Dräger

Descripción Mantenimiento Preventivo

D-Vapor

Vaporizador para gases Anestésicos, Desflurane. Con la concentración ajustable.

El mantenimiento contratado garantiza el óptimo funcionamiento, aportando mayor calidad para el usuario y seguridad para el paciente, prolongándose la vida del equipo y reduciendo los costes operativos.



PRUEBAS QUE SE REALIZAN EN REVISIONES

EQUIPO: D-Vapor

Nº. REVISIONES POR AÑO: 2

Se realiza mantenimiento preventivo según protocolo de fábrica con las siguientes acciones:

- Revisión, aspecto general.
- Pruebas de hermeticidad.
- Prueba de Concentración.
- Pruebas de seguridad eléctrica.

Se aplicará un solo kit de mantenimiento preventivo MX08235 durante la primera o segunda visita.

*Este Kit puede sufrir modificaciones según el estado y necesidades del equipo

Maintenance Parts/Service Kits

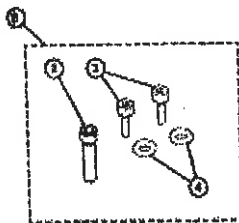

Q	Q	Part No.	Description
1	1	MX08235	2-year Vaporizer
2	2	D18440	Mesh bottom
3	3	1343866	Hex socket setw. ISO4762 M4x12
4	4	M21929	O-rings set

DRÁGER MÉDICOS
DIVISION DE CONTRATOS
 06/08



Descripción Mantenimiento Preventivo

Evita 4

Respirador de cuidados intensivos de volumen constante y ciclado por tiempo

El mantenimiento contratado garantiza el óptimo funcionamiento, aportando mayor calidad para el usuario y seguridad para el paciente, prolongándose la vida del equipo y reduciendo los costes operativos.

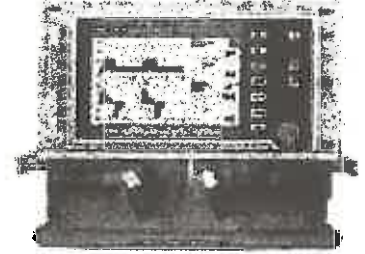

PRUEBAS QUE SE REALIZAN EN REVISIONES

EQUIPO: Evita 4

Nº REVISIONES POR PERIODO: 2

Se realiza mantenimiento preventivo según protocolo de fábrica con las siguientes acciones:

- Revisión, aspecto general.
- Prueba de seguridad eléctrica.
- Comprobación y medida de parámetros respiratorios.
- Prueba de componentes neumáticos, electrónicos, alarmas y puntos de seguridad.
- Pruebas desde modo de servicio DrägerService.

Se aplicará un solo kit de mantenimiento preventivo MX08225 o MX08226 según la versión del equipo, durante la primera o segunda visita.

- Este kit puede modificarse según el estado y las necesidades del equipo.

Evita XL/4/2d FAS, 2-yearly

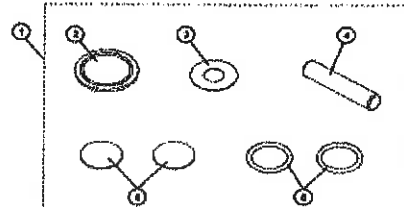

Pos	Part No	Description
1	MX08225	EvitaXL/4/2d Gasinlet FAS 2Y
2	8410181	Diaphragm
3	8407979	SEALING WASHER
4	1835343	Lithium stor.battery 3V/1400
5	8411516	O-RING SEAL (FOR 8411848)
6	8408208	FILTER (FOR 8411848)

Evita XL/4/2d Draeger, 2-yearly

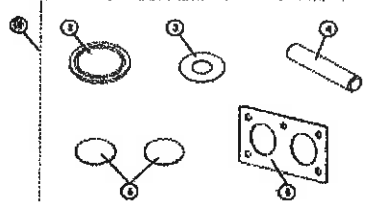

Pos	Part No	Description
1	MX08226	EvitaXL/4/2d Gasinlet Draeger 2y
2	8410181	Diaphragm
3	8407979	Sealing washer
4	1835343	Lithium stor.battery 3V/1400
5	8408204	Flat packing
6	8408208	Filter (for 8411848)

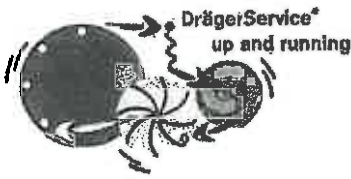

Dräger

Descripción Mantenimiento Preventivo

Fabius GS

Equipo de anestesia móvil y compacto de anestesia Inhalatoria con sistema de ventilación integrado y monitorización de vías aéreas.

El mantenimiento contratado garantiza el óptimo funcionamiento, aportando mayor calidad para el usuario y seguridad para el paciente, prolongándose la vida del equipo y reduciendo los costes operativos.

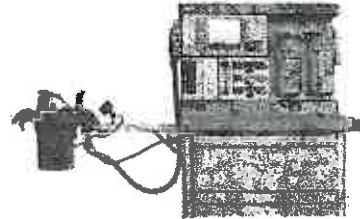

PRUEBAS QUE SE REALIZAN EN REVISIONES

EQUIPO: **FABIUS GS**

Nº REVISIONES POR PERIODO: 2

Se realiza mantenimiento preventivo según protocolo de fábrica con las siguientes acciones:

- Revisión, aspecto general.
- Prueba de seguridad eléctrica.
- Comprobación del dosificador de gases frescos y prueba de fugas
- Prueba de parámetros de presiones, flujos y volúmenes, FiO2.
- Verificación desde modo DrägerService.

Se aplicará un solo kit de mantenimiento preventivo MX08832 durante la primera o segunda visita.

* Este Kit puede sufrir modificaciones según las necesidades del equipo y su historial.

Fabius GS 2-yearly

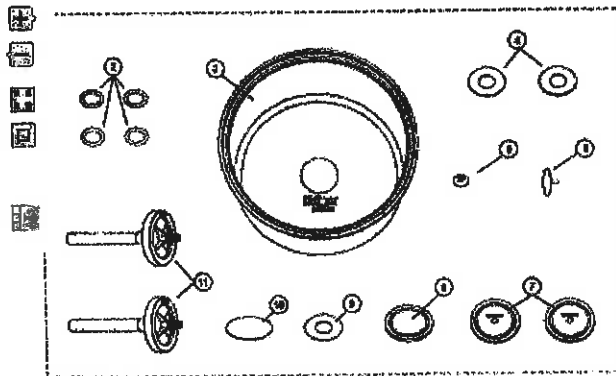

Part No.	Description
1	FabiusGS ServSet 2y
2	O-ring
3	Diaphragm, cup
4	Gasket
5	GASKET
6	Valve disk
7	Diaphragm
8	Diaphragm
9	SEALING WASHER
10	VALVE DISK
11	SEALING WASHER

DIVISION DE CONTRATOS
 006



Dräger

Descripción Mantenimiento Preventivo

Gamma XL

Monitor de parámetros fisiológicos, para la visualización de 6 canales con capacidad de medición de los parámetros: ECG, SPO2, NIBP, Temp.

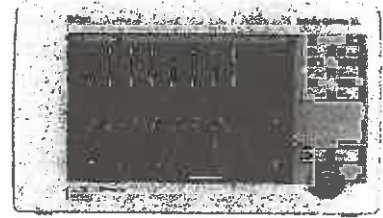

El mantenimiento contratado garantiza el óptimo funcionamiento, aportando mayor calidad para el usuario y seguridad para el paciente, prolongándose la vida del equipo y reduciendo los costes operativos.

PRUEBAS QUE SE REALIZAN EN REVISIONES

EQUIPO: **Gamma XL**

Nº. REVISIONES POR AÑO: 2

Se realiza mantenimiento preventivo según protocolo de fábrica con las siguientes acciones:

- Revisión del estado general del equipo.
- Prueba de seguridad eléctrica.
- Prueba funcional del equipo por parámetro, configuraciones.
- Calibración del equipo y verificación de alarmas.
- Pruebas desde modo de servicio DrägerService.

Se aplicará un solo kit de mantenimiento preventivo durante la primera o segunda visita. Se colocan dos piezas de filtro para NIBP.



DRÄGER
DIVISION DE CONTRATOS

00607

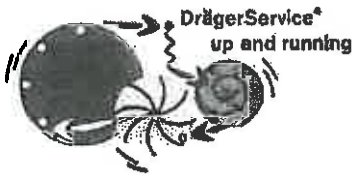

Dräger

Descripción Mantenimiento Preventivo

KAPPA

Monitor de parámetros fisiológicos, para la visualización de 6 canales con capacidad de medición de los parámetros: ECG, SPO2, NIBP, Temp., 2x IBP, CO2

El mantenimiento contratado garantiza el óptimo funcionamiento, aportando mayor calidad para el usuario y seguridad para el paciente, prolongándose la vida del equipo y reduciendo los costes operativos.

PRUEBAS QUE SE REALIZAN EN REVISIONES

EQUIPO: KAPPA

Nº REVISIONES POR PERIODO: 2

Se realiza mantenimiento preventivo según protocolo de fábrica con las siguientes acciones:

- Revisión del estado general del equipo.
- Prueba de seguridad eléctrica.
- Prueba funcional del equipo por parámetro, configuraciones.
- Calibración del equipo y verificación de alarmas.
- Pruebas desde modo de servicio DrägerService.

Se aplicará un solo kit de mantenimiento preventivo durante la primera o segunda visita. Se colocan dos piezas de filtro para NIBP.



ANEXOS
DIVISION DE CONTRATOS
00808



Descripción Mantenimiento Preventivo

Oxylog 1000

Respirador volumétrico de urgencias, permite la ventilación intensiva también durante el transporte.

El mantenimiento contratado garantiza el óptimo funcionamiento, aportando mayor calidad para el usuario y seguridad para el paciente, prolongándose la vida del equipo y reduciendo los costes operativos.

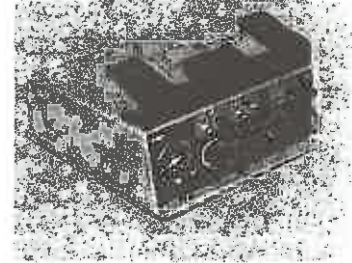

PRUEBAS QUE SE REALIZAN EN REVISIONES

EQUIPO: **OXYLOG 1000**

Nº. REVISIONES POR AÑO: 2

Se realiza mantenimiento preventivo según protocolo de fábrica con las siguientes acciones:

- Revisión, aspecto general.
- Comprobación y medida de parámetros respiratorios.
- Ajuste de componentes, calibración en caso necesario.
- Revisión de puntos de seguridad.

Se aplicará un solo kit de mantenimiento preventivo D02316 durante la primera o segunda visita.

- Este kit puede modificarse según el estado y las necesidades del equipo.

Maintenance set 2 yearly



Pos.	Part No	Description
1	D02316	Filter, 1/8, L=31mm

AMBIENTE
DIVISION DE CONTRATOS
00609



Dräger

Descripción Mantenimiento Preventivo

Oxylog 3000

Respirador volumétrico de urgencias, permite la ventilación intensiva también durante el transporte.

El mantenimiento contratado garantiza el óptimo funcionamiento, aportando mayor calidad para el usuario y seguridad para el paciente, prolongándose la vida del equipo y reduciendo los costes operativos.

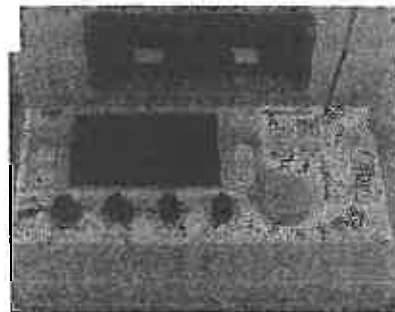

PRUEBAS QUE SE REALIZAN EN REVISIONES

EQUIPO: **OXYLOG 3000**

Nº. REVISIONES POR AÑO: 2

Se realiza mantenimiento preventivo según protocolo de fábrica con las siguientes acciones:

- Revisión, aspecto general.
- Prueba de seguridad eléctrica.
- Comprobación y medida de parámetros respiratorios.
- Ajuste de componentes, calibración en caso necesario.
- Revisión de puntos de seguridad.

Se aplicará un solo kit de mantenimiento preventivo MX08755 durante la primera o segunda visita.

- Este kit puede modificarse según el estado y las necesidades del equipo.

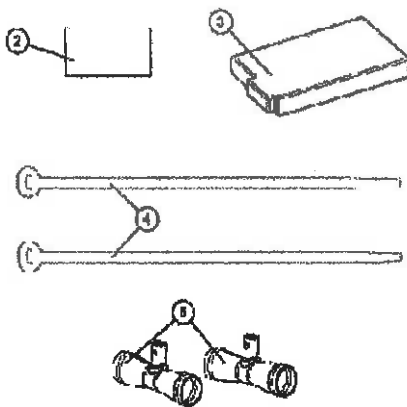

	Kit 08755	Oxylog 3000 service kit 2
2	2M86341	Filter mat
3	2M86733	Accu Lithium Ion
4	8712065	Cable clip
5	8403735	Spirolog Flow Sensor

DIVISION DE UNIDADES
 00628



Descripción Mantenimiento Preventivo

Primus

Estación de anestesia para adultos para la aplicación de todos los métodos inhalatorios, incluyendo flujos bajos y mínimos con sistema totalmente electrónico y con posibilidades de ampliación en ventilación y monitorización. Versión carro, columna o pared.



El mantenimiento contratado garantiza el óptimo funcionamiento, aportando mayor calidad para el usuario y seguridad para el paciente, prolongándose la vida del equipo y reduciendo los costes operativos.

PRUEBAS QUE SE REALIZAN EN REVISIONES

EQUIPO: PRIMUS

Nº REVISIONES POR PERIODO: 2

Se realiza mantenimiento preventivo según protocolo de fábrica con las siguientes acciones:

- Revisión, aspecto general.
- Prueba de seguridad eléctrica.
- Comprobación del dosificador de gases frescos y prueba de fugas
- Prueba de parámetros de presiones, flujos y volúmenes, FIO2.
- Verificación desde modo Drager Service.

Se aplicará un solo kit de mantenimiento preventivo MX08467 durante la primera o segunda visita.

*Este Kit puede sufrir modificaciones según las necesidades del equipo y su historial.

Primus

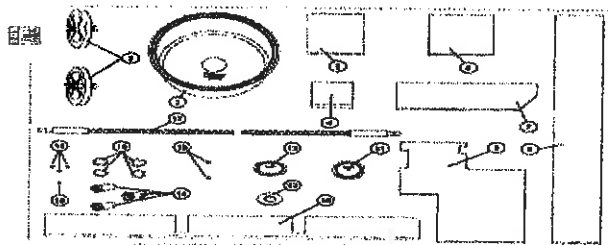

Pos.	Materia	Descripción
1	MX08467	Primus KIT 2 años
2	MX08834	Filtro (37 mm)
3	2600650	Membrana, tapa
4	6871057	Estera Filtrante
5	6870910	Estera filtrante
6	8603662	Estera filtrante
7	8603144	Estera filtrante
8	8603585	Estera filtrante
9	8603301	Estera filtrante
10	8607460	Filtro Primus II
11	8603780	Membrana
12	8410181	Membrana
13	8603781	Arandela de guarnición
14	M19238	Tejido metálico
15	R52382	Junta tórica
16	U04314	Junta tórica
17	8601238	Nafion manguera 150 de largo
18	6870529	Junta tórica
19	6870522	Junta tórica

SERVICIO DE MANTENIMIENTO
 Y REPARACIONES
 DE EQUIPOS DE ANESTESIA

00611

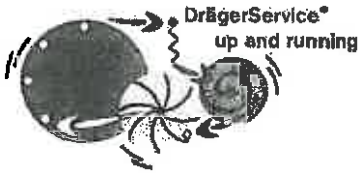

Dräger

Descripción Mantenimiento Preventivo

Savina

Respirador pulmonar de tiempo prolongado para pacientes con un volumen tidal a partir de 50 ml y concebido para los siguientes campos de aplicación: Unidad de cuidados intensivos, sala de despertar, durante el transporte secundario entre clínicas, traslado de los pacientes dentro de la clínica y durante vuelos de traslado.

El mantenimiento contratado garantiza el óptimo funcionamiento, aportando mayor calidad para el usuario y seguridad para el paciente, prolongándose la vida del equipo y reduciendo los costes operativos.



PRUEBAS QUE SE REALIZAN EN REVISIONES

EQUIPO: **Savina**

Nº. REVISIONES POR AÑO: 2

Se realiza mantenimiento preventivo según protocolo de fábrica con las siguientes acciones:

- Revisión, aspecto general.
- Prueba de seguridad eléctrica.
- Comprobación y medida de parámetros respiratorios.
- Prueba de componentes neumáticos, electrónicos, alarmas y puntos de seguridad.
- Pruebas desde modo de servicio DrägerService.

Se aplicará un solo kit de mantenimiento preventivo MX08659 durante la primera o segunda visita.

- Este kit puede modificarse según el estado y las necesidades del equipo.

Saving 2-yearly

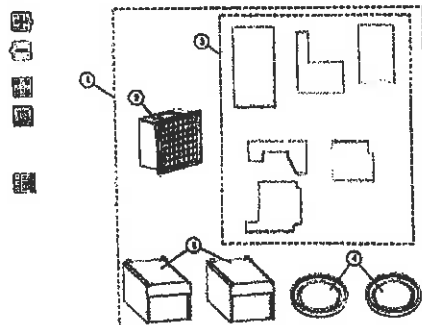

QTY	Part No.	Description
1	MX08659	Savina ServSet 2y
2	6737545	MICROFILTER
3	8414057	SET DUST FILTER S
4	8413661	DEMembrane complete
5	1841416	Lead-acid battery 12V6

DIVISION DE CONTRATOS
 00612



Servicio Técnico.

Mantenimiento de Equipos en Áreas Críticas.

Descripción Mantenimiento Preventivo

SCIO

Módulo de medición de gases anestésicos, CO2 y N2O muestreados en sistemas respiratorios de equipos de anestesia.



El mantenimiento contratado garantiza el óptimo funcionamiento, aportando mayor calidad para el usuario y seguridad para el paciente, prolongándose la vida del equipo y reduciendo los costes operativos.

PRUEBAS QUE SE REALIZAN EN REVISIONES

EQUIPO: SCIO

Nº. REVISIONES POR AÑO: 2

Se realiza mantenimiento preventivo según protocolo de fábrica con las siguientes acciones:

- Revisión, aspecto general.
- Pruebas de seguridad eléctrica
- Prueba de fugas del sistema neumático y revisión de los sensores de presión.
- Revisión de lista de errores y valores de calibración mediante software de servicio.

* Este equipo no presenta un kit de mantenimiento indicado por fábrica.

AMEN
DIVISION DE CONTRATOS
00613



Descripción Mantenimiento Preventivo

Vapor 2000

Vaporizador para gases Anestésicos, como Halotano, Isoflurano, Enflurano y Sevoflurano. Con la concentración ajustable.

El mantenimiento contratado garantiza el óptimo funcionamiento, aportando mayor calidad para el usuario y seguridad para el paciente, prolongándose la vida del equipo y reduciendo los costes operativos.

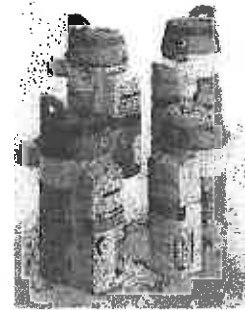

PRUEBAS QUE SE REALIZAN EN REVISIONES

EQUIPO: VAPOR 2000

Nº. REVISIONES POR AÑO: 2

Se realiza mantenimiento preventivo según protocolo de fábrica con las siguientes acciones:

- Revisión, aspecto general.
- Comprobación y revisión de juntas
- Pruebas de hermeticidad.
- Prueba de Concentración.

Se aplicará un solo kit de mantenimiento preventivo MX08235 durante la primera o segunda visita.

- Este kit puede sufrir modificaciones según el estado y necesidades del equipo.

Maintenance Parts/Service Kits

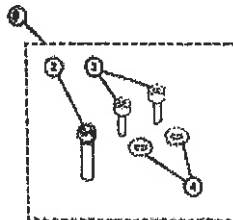

QTY	Part No.	Description
1	MX08235	2-year Vapor Kit
2	D18440	Mesh bottom
3	1343866	Hex socket screw ISO4762 M4x12
4	M21929	O-ring

ANEXOS
DIVISION DE CONTRATOS

00614



Dräger

Descripción Mantenimiento Preventivo

VISTA XL

Monitor de parámetros fisiológicos, para la visualización de 6 canales con capacidad de medición de los parámetros: ECG, SPO2, NIBP, Temp.

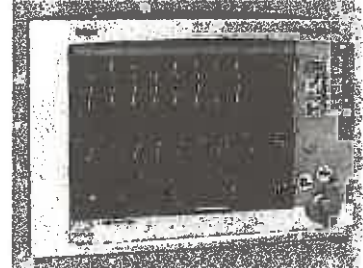

El mantenimiento contratado garantiza el óptimo funcionamiento, aportando mayor calidad para el usuario y seguridad para el paciente, prolongándose la vida del equipo y reduciendo los costes operativos.

PRUEBAS QUE SE REALIZAN EN REVISIONES

EQUIPO: VISTA XL

Nº REVISIONES POR PERIODO: 2

Se realiza mantenimiento preventivo según protocolo de fábrica con las siguientes acciones:

- Revisión del estado general del equipo.
- Prueba de seguridad eléctrica.
- Prueba funcional del equipo por parámetro, configuraciones.
- Calibración del equipo y verificación de alarmas.
- Pruebas desde modo de servicio DrägerService.

Se aplicará un solo kit de mantenimiento preventivo durante la primera o segunda visita. Se colocan dos piezas de filtro para NIBP.



**ANEXOS
DIVISION DE CONTRATOS**

00615

Dräger Medical México, S.A. de C.V.; Av. Santa Fe 170 5-4-14; C.P. 01210

**INSTITUTO MEXICANO DEL SEGURO SOCIAL
DIRECCION DE ADMINISTRACIÓN
UNIDAD DE ADMINISTRACIÓN
COORDINACIÓN DE CONSERVACIÓN Y SERVICIOS
GENERALES
PRESENTE**

Date:
20.02.2017
Our ref.
Phone
+ 52 55 5261 4062
Fax
+ 52 55 5261 4132
E-mail:
raquel.meza@draeger.com

Ciudad de México, 20 de Febrero de 2017

Por medio de la presente, se envía listado de Ingenieros certificados para realizar los mantenimientos preventivos y correctivos.

- Adán Jafet García Inda
- Diego Roberto Romero Ballesteros
- Ernesto Ortiz
- Héctor Abraham Ambriz Rubio
- Ricardo Carmona Tacubeño
- Ismael Morales Hernández
- Nicolás Sergio Soriano Castillo
- Omar Fernando Tapia Mecalco
- Alfredo Rodríguez Jiménez
- Edgar Martínez Sánchez
- Juan Humberto Sandoval Castillo
- Ricardo Rodríguez Villavicencio
- Ricardo Ruiz Álvarez
- Carlos Alfonso Solís González
- Christopher Guillermo Tapia Cabrera
- Enrique Olvera Arellano
- Héctor Christian Moreno Aparicio
- Luis Roberto Arteaga Cortes
- Miguel Alfonso Esquivel Antuna

Sin más por el momento reciba un cordial saludo

ATENTAMENTE

Ing. Alfredo Ávila Hernández
Representante Legal
Dräger Medical México, S.A. de C.V.

ANEXOS
DIVISION DE CONTRATOS
00616

Dräger Medical México, S.A. de C.V.; Av. Santa Fe 170 5-4-14; C.P. 01210

**INSTITUTO MEXICANO DEL SEGURO SOCIAL
DIRECCION DE ADMINISTRACIÓN
UNIDAD DE ADMINISTRACIÓN
COORDINACIÓN DE CONSERVACIÓN Y SERVICIOS
GENERALES
PRESENTE**

Date:
20.02.2017
Our ref
Phone
+ 52 55 5261 4062
Fax
+ 52 55 5261 4132
E-mail:
raquel.meza@draeger.com

Ciudad de México, 20 de Febrero de 2017

Por medio de la presente, se envía el Directorio de Sucursales

Oficina México D.F.

German Centre
Av. Santa Fe, 170 5-4-14
Col. Lomas de Santa Fe
C.P. 01210 México D.F.
Teléfono +52 55 5261 4000
Telefax +52 55 5261 4132
www.draeger.mx

Oficina Guadalajara

Edificio Bosques
José Guadalupe Zuno No. 2302:
3er. Piso, Unidad privativa 2 norte "A"
Col. Americana
C.P. 44140 Guadalajara, Jalisco
Teléfono +52 33 3669 9950
www.draeger.mx

Sin más por el momento reciba un cordial saludo

ATENTAMENTE

Ing. Alfredo Avila Hernández
Representante Legal
Dräger Medical México, S.A. de C.V.

**ANEXOS
DIVISION DE CONTRATOS**

00617

Orden de Servicio IMSS-17



Unidad Médica
XXXX
Delegación
XXXX
Localidad
XXXX

N° de Orden
P-ARXM-0225-42736
Ingeniero Dräger
Adán García
Problema Reportado
1er Mantenimiento Preventivo

Fecha

1-ene.-17

Modelo PRIMUS
IMSS ID XXXX
Equipo MAQUINA DE ANESTESIA

No. Sello ARXM-0225
No. de Contrato XXXX
Estatus Completamente Funcional

Rutina de Mantenimiento.

Se realiza mantenimiento preventivo según protocolo de fábrica con las siguientes acciones:

- Revisión, aspecto general.
- Prueba de seguridad eléctrica.
- Comprobación del dosificador de gases frescos y prueba de fugas.
- Prueba de parámetros de presiones, flujos y volúmenes, FIO2.

Material Utilizado.

Cantidad	No Parte	Descripción
1	MX08467	Kit 2 años xxxxx MXD6834 Filtro 37mm XXXX Membrana XXXX Filtro etc... etc...

Horas de trabajo.

Cantidad	No Parte	Descripción
2	M	Mano de Obra
2	T	Traslado
2	E	Espera

Datos Jefatura de Conservación.

(En caso de no tener sello o tener datos parciales el sello, llenar los datos faltantes con letra de molde)

Nombre _____
Puesto _____
Matrícula _____
Fecha _____
Firma _____

Datos Ingeniero Dräger

Nombre _____
Fecha _____
Firma _____

RECEPCIÓN DE LOS SERVICIOS: La recepción de los servicios se realiza por el Jefe de Conservación de Unidad o Residente de Conservación o Subjefe de Conservación o Jefe de Conservación o Jefe de Departamento de Conservación y Servicios Generales o Jefe de Oficina de Conservación en las Delegaciones, UMAE o Unidad Médica correspondiente, en el caso de no haber personal autorizado se podrá considerar autorizado para la recepción de los servicios al Director o Subdirector Administrativo o Administrador, lo anterior de conformidad con los organogramas de las Unidades Médicas de 1°, 2° y 3er nivel de atención médica.

Datos Unidad Médica

Sello de Unidad

Sello Clave Presupuestal

Sello de Contratos

Dräger Medical México S.A. de C.V.
Servicio Técnico

Garman Centre
Av. Santa Fé, 170

Cul. Lomas de San José

00618

**Orden de Servicio
IMSS-17**



Unidad Médica
XXXX
Delegación
XXXX
Localidad
XXXX

Datos del Equipo
Modelo PRIMUS
No. Serie ARXM-0225
No. de orden P-ARXM-0225-42736

Fotos antes de la Manutención

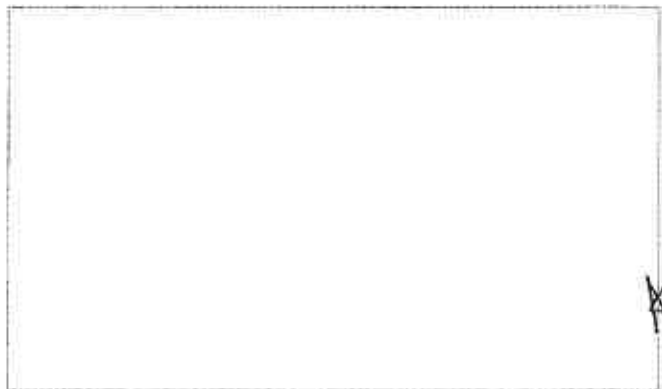

Fotos durante la Manutención



Fotos después de la Manutención

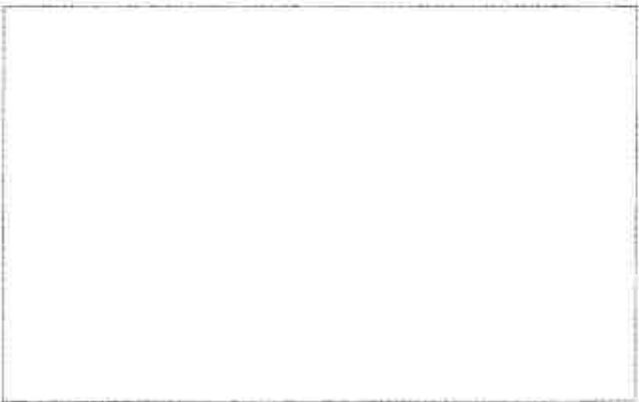

Dräger Medical México S.A. de C.V.
Servicio Técnico
Tel: + 52 (0) 55 - 52 61 40 00
Fax: + 52 (0) 55 - 52 61 41 52

German Centre
Av. Santa Fé, 170
Col. Lomas de Santa Fé
C.A. 01210, México D.F.

00619

INSTITUTO MEXICANO DEL SEGURO SOCIAL
DIRECCIÓN DE ADMINISTRACIÓN
UNIDAD DE ADQUISICIONES E INFRAESTRUCTURA
COORDINACIÓN DE ADQUISICIÓN DE BIENES Y CONTRATACIÓN DE SERVICIOS
COORDINACIÓN TÉCNICA DE ADQUISICIÓN DE BIENES DE INVERSIÓN Y ACTIVOS
DIVISIÓN DE CONTRATACIÓN DE ACTIVOS Y LOGÍSTICA

0270

ADJUDICACIÓN DIRECTA
Núm. AA-019GYR019-E35-2017

En la Ciudad de México, siendo las 14:00 horas del día 16 de marzo de 2017, se reunieron en la sala de juntas de la División de Contratación de Activos y Logística ubicada en Calle Durango Núm. 291, Quinto Piso, Colonia Roma Norte, Código Postal 06700, Delegación Cuauhtémoc, los servidores públicos y demás personas que al final de la presente se enlistan, rubrican y firman para llevar a cabo la Adjudicación Directa número AA-019GYR019-E35-2017, para la Contratación plurianual de los Servicios de Mantenimiento Preventivo y Correctivo con Suministro de Refacciones de Alta Especialidad a Equipos Médicos en Unidades de 1°, 2° y 3er Nivel de Atención Médica.

Con fundamento en los artículos 134 de la Constitución Política de los Estados Unidos Mexicanos; 22 fracción II, 26 fracción III, 40, 41 fracción I y 47 de la Ley de Adquisiciones, Arrendamientos y Servicios del Sector Público (LAASSP), así como 71 y 72 fracción II de su Reglamento, la División de Contratación de Activos y Logística, lleva a cabo la Adjudicación Directa Núm. AA-019GYR019-E35-2017, derivado del Acuerdo AC-14/SE-4/2017 de la Sesión Extraordinaria del Comité de Adquisiciones, Arrendamientos y Servicios (CAAS) 4/2017 celebrada el 10 de marzo de 2017, en el cual el Comité resuelve: "Dictaminar por unanimidad, procedente la solicitud en los términos propuestos" para la contratación plurianual de los Servicios de Mantenimiento Preventivo y Correctivo con Suministro de Refacciones de Alta Especialidad a Equipos Médicos en Unidades de 1°, 2° y 3er Nivel de Atención Médica.

Con fundamento en los artículos 37 fracción IV, 41 fracción I y 47 de la LAASSP, se determina adjudicar los Servicios de Mantenimiento Preventivo y Correctivo con Suministro de Refacciones de Alta Especialidad a Equipos Médicos en Unidades de 1°, 2° y 3er Nivel de Atención Médica de la siguiente manera:

Empresas Adjudicadas	Descripción del Servicio	Monto Mínimo sin IVA m.n.	Monto Máximo sin IVA m.n.
Conforme al Anexo 1 del presente documento.	Mantenimiento Preventivo y Correctivo con Suministro de Refacciones de Alta Especialidad a Equipos Médicos en Unidades de 1°, 2° y 3er Nivel de Atención Médica	\$1,508,356,295.34	\$3,756,688,623.80
	Subtotal IVA	\$1,508,356,295.34	\$3,756,688,623.80
	Total	\$241,337,007.26	\$601,070,179.81
		\$1,749,693,302.60	\$4,357,758,803.61

El monto mínimo adjudicado como compromiso de pago es por la cantidad de \$1,749,693,302.60 (Mil setecientos cuarenta y nueve millones, seiscientos noventa y tres mil, trescientos dos pesos 60/100 M.N.) incluido el Impuesto al Valor Agregado y el monto máximo susceptible de ser ejercido es por la cantidad de \$4,357,758,803.61 (Cuatro mil trescientos cincuenta y siete millones, setecientos cincuenta y ocho mil, ochocientos tres pesos 61/100/100 M.N.) incluido el Impuesto al Valor Agregado. Los montos mínimos y máximos por cada ejercicio fiscal se detallan en el Anexo 2 del presente documento.

La prestación de los servicios será a partir del primer día natural después de la notificación de la adjudicación del año 2017 y hasta el 29 de Febrero del año 2020, con excepción de los servicios prestados por las empresas Dräger Medical México, S.A. de C.V., Radiología y Electrónica de México S.A. de C.V. y Gen HealthCare Diagnostics, S. de R.L. de C.V., cuya vigencia será al 31 de diciembre de 2019.

La vigencia de los contratos será a partir de la fecha de su formalización y hasta el 29 de febrero de 2020.

La prestación de los servicios, así como las condiciones de pago para cada contrato se efectuarán conforme al Anexo Técnico y Términos y Condiciones, que sirvieron para la elaboración de las propuestas.

De conformidad con el artículo 37 fracción V de la LAASSP, se informa a los representantes de las personas adjudicatarias que la firma de los contratos se realizará el día 31 de marzo de 2017, en la División de Contratos, sita en la Calle Durango número 291, Piso 10, Colonia Roma Norte, Delegación Cuauhtémoc, Código Postal 06700, Ciudad de México, lo anterior, de conformidad a lo establecido en el artículo 46 de la LAASSP. Por último, de conformidad con el artículo 48 de la LAASSP se

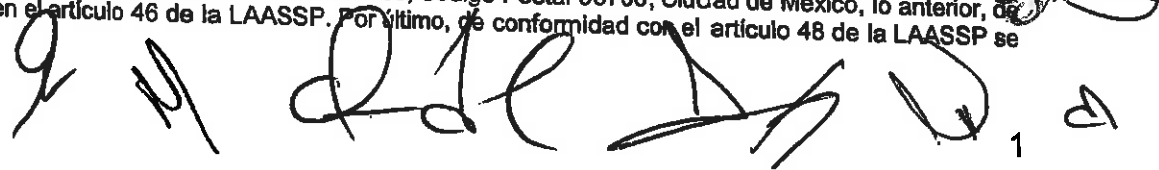



INSTITUTO MEXICANO DEL SEGURO SOCIAL
DIRECCIÓN DE ADMINISTRACIÓN
UNIDAD DE ADQUISICIONES E INFRAESTRUCTURA
COORDINACIÓN DE ADQUISICIÓN DE BIENES Y CONTRATACIÓN DE SERVICIOS
COORDINACIÓN TÉCNICA DE ADQUISICIÓN DE BIENES DE INVERSIÓN Y ACTIVOS
DIVISIÓN DE CONTRATACIÓN DE ACTIVOS Y LOGÍSTICA

0269

ADJUDICACIÓN DIRECTA
Núm. AA-019GYR019-E35-2017

informa a los representantes de las personas adjudicadas que deberán entregar en la citada División de Contratos, la Garantía de Cumplimiento de Contrato dentro de los diez días naturales posteriores a la firma del mismo: _____

Igualmente se les notifica que deberán de **entregar copia y presentar original para cotejo en la División de Contratos de los siguientes documentos:** _____

- Acta Constitutiva y en su caso modificaciones a la misma.
- Aviso de Registro Patronal ante el IMSS.
- Comprobante de domicilio.
- Registro Federal de Contribuyentes.
- Poder Notarial del Representante Legal.
- Identificación Oficial con fotografía del Representante Legal.
- Documento vigente expedido por el S.A.T., en el que emita opinión favorable a nombre de su representada sobre el cumplimiento de obligaciones fiscales, conforme a lo dispuesto por las Reglas 2.1.31. y 2.1.39 de la Resolución Miscelánea Fiscal vigente, y sus actualizaciones, emitida por el SAT, publicada en el DOF el 23 de diciembre de 2016, o las que se encuentren vigentes al momento de la firma correspondiente.
- Respecto al acuerdo ACDO.SA1.HCT.101214/281.P.DIR, la empresa adjudicada deberá presentar la opinión de cumplimiento de obligaciones fiscales en materia de seguridad social, en sentido positivo

En caso de que el participante:

- a) No se encuentre registrado ante este instituto o;
- b) Cuento con Registro Patronal pero se encuentre dado de baja o;
- c) No tenga personal que sea sujeto de aseguramiento obligatorio, de conformidad con lo dispuesto por el artículo 12 de la Ley del Seguro Social (LSS).

No podrá obtener la citada Opinión, por lo cual dicho participante podrá dar cumplimiento a tal requerimiento presentando lo siguiente:

- I. Documento emitido por este Instituto (resultado de la consulta en el sistema para obtener la Opinión), en el que se haga constar que no se puede emitir la Opinión de cumplimiento, de conformidad con la Regla Quinta del Anexo único del ACDO.SA1.HCT.101214/281.P.DIR;
- II. Escrito libre, bajo protesta de decir verdad, que no le es posible obtener la multicitada Opinión, justificando el motivo y anexando el documento en el que conste que no se puede emitir la misma y
- III. En el caso de que el participante manifieste que presta sus servicios a través de trabajadores subcontratados con un tercero, deberá de presentar en tal caso, junto con la documentación citada en los dos párrafos anteriores, la Opinión de cumplimiento de obligaciones del subcontratante, desde luego, vigente y positiva (lo anterior en términos del artículo 15-A de la LSS).

En caso de que el participante forme parte de un grupo comercial y uno de los entes que forma parte del grupo se encarga de administrar la plantilla laboral de todas las empresas que lo conforman, será necesario que exhiba el documento que acredite la subcontratación para situarse en el supuesto del párrafo anterior.

Para los casos de contratos que se formalicen con personas físicas que presten sus servicios por sí mismos y por lo tanto no cuentan con un Registro Patronal ni tengan trabajadores registrados en el Instituto, el particular deberá de manifestar mediante escrito libre, bajo protesta de decir verdad, que no le es posible obtener la multicitada Opinión, justificando el motivo y anexando el documento (resultado de la solicitud de Opinión que le da el Sistema institucional) en el que conste que no se puede emitir la misma.

En el caso de aquellos patronos (proveedores o contratistas y sus subcontratados) que tengan más de un Registro Patronal ante el Instituto y alguno o más de uno de estos Registros no se encuentre al corriente en el cumplimiento de las multicitadas obligaciones, no se podrá considerar que se encuentra al corriente en el cumplimiento de dichas obligaciones, aun cuando el registro patronal que haya utilizado para el contrato que se trate si se encuentre al corriente en sus pagos, por lo que deberá regularizar todos sus Registros a efecto de poder obtener la Opinión positiva.

[Handwritten signatures and marks]

INSTITUTO MEXICANO DEL SEGURO SOCIAL
DIRECCIÓN DE ADMINISTRACIÓN
UNIDAD DE ADQUISICIONES E INFRAESTRUCTURA
COORDINACIÓN DE ADQUISICIÓN DE BIENES Y CONTRATACIÓN DE SERVICIOS
COORDINACIÓN TÉCNICA DE ADQUISICIÓN DE BIENES DE INVERSIÓN Y ACTIVOS
DIVISIÓN DE CONTRATACIÓN DE ACTIVOS Y LOGÍSTICA

0268

ADJUDICACIÓN DIRECTA
 Núm. AA-019GYR019-E35-2017

En caso de que el participante cuente con trabajadores contratados bajo el régimen de honorarios asimilados a salarios, deberá presentar el(los) contrato(s) con los que acredite el régimen de contratación, así como escrito libre en el que manifieste que no se encuentra obligado a inscribirse ante el IMSS debido a tal situación, por lo que no puede obtener la opinión de cumplimiento de obligaciones en materia de seguridad social.

De conformidad con el artículo 37 fracción VI de la LAASSP, este acto es presidido por el Licenciado Sergio Marcelo Aguilar Esparza, Titular de la División de Contratación de Activos y Logística, dependiente de la Coordinación Técnica de Adquisición de Bienes de Inversión y Activos de este Instituto en representación de la Coordinación de Adquisición de Bienes y Contratación de Servicios.

Cierre

No existiendo otro asunto que tratar, se da por terminado este acto, siendo las catorce horas con treinta minutos, del día de su inicio, firmando para los efectos legales procedentes y de conformidad por los asistentes a este acto, quienes reciben copia de la misma

Por el Instituto Mexicano del Seguro Social:

Titular de la División de Contratación de Activos y Logística. (Área Contratante)	 Sergio Marcelo Aguilar Esparza
Representante de la Coordinación de Conservación y Servicios Generales. (Área Requirente)	 Rosa del Pilar Chávez Ledezma
Representante de la Coordinación de Conservación y Servicios Generales. (Área Requirente)	 Antonio Martínez Martínez
Titular de la División de Conservación. (Área Técnica)	 Ema Evella Gutiérrez Flores
Representante del Organismo Interno de Control en el IMSS	 Eduardo Oviedo López

DIVISIÓN DE CONTRATOS
 3

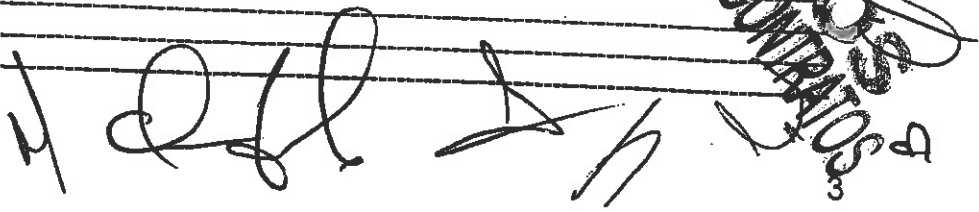







INSTITUTO MEXICANO DEL SEGURO SOCIAL
DIRECCIÓN DE ADMINISTRACIÓN
UNIDAD DE ADQUISICIONES E INFRAESTRUCTURA
COORDINACIÓN DE ADQUISICIÓN DE BIENES Y CONTRATACIÓN DE SERVICIOS
COORDINACIÓN TÉCNICA DE ADQUISICIÓN DE BIENES DE INVERSIÓN Y ACTIVOS
DIVISIÓN DE CONTRATACIÓN DE ACTIVOS Y LOGÍSTICA

0267

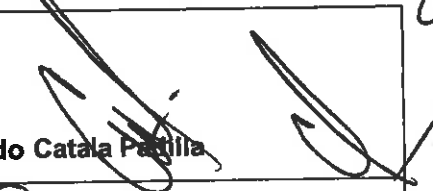
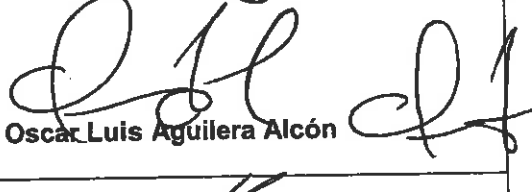
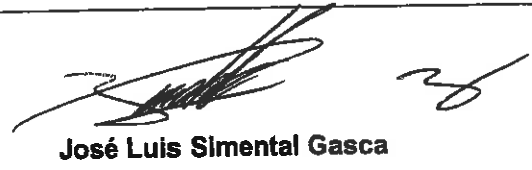
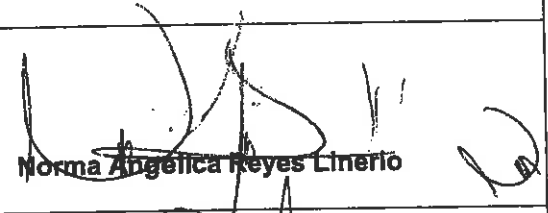
ADJUDICACIÓN DIRECTA
Núm. AA-019GYR019-E35-2017

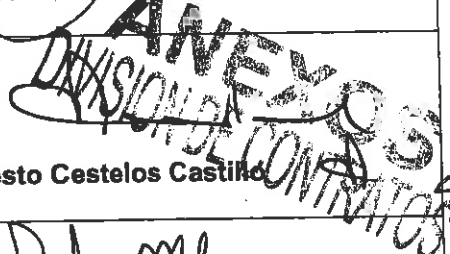
Por las personas adjudicadas:







Ace Medical, S.A. de C.V.	 Alfredo Catala Pastilla
Biohos de México, S.A. de C.V.	 Oscar Luis Aguilera Alcón
Casa Plarre, S.A. de C.V.	 José Luis Simental Gasca
Comercializadora Internacional de Compresores, S.A. de C.V.	 Norma Angélica Reyes Limerio
Dräger Medical México, S.A. de C.V.	 Alfredo Ávila Hernández
 Electrónica y Medicina, S.A.	 Ernesto Cestelos Castillo
Elekta Medical, S.A. de C.V.	 Javier Pastor Martínez

(Handwritten signatures and marks)

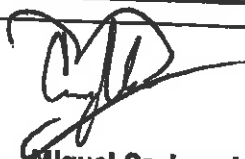
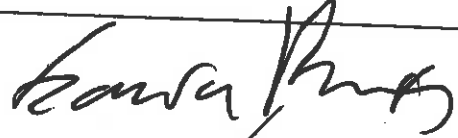
INSTITUTO MEXICANO DEL SEGURO SOCIAL
DIRECCIÓN DE ADMINISTRACIÓN
UNIDAD DE ADQUISICIONES E INFRAESTRUCTURA
COORDINACIÓN DE ADQUISICIÓN DE BIENES Y CONTRATACIÓN DE SERVICIOS
COORDINACIÓN TÉCNICA DE ADQUISICIÓN DE BIENES DE INVERSIÓN Y ACTIVOS
DIVISIÓN DE CONTRATACIÓN DE ACTIVOS Y LOGÍSTICA

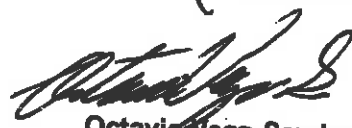
0266

ADJUDICACIÓN DIRECTA
 Núm. AA-019GYR019-E35-2017

Fehlmex, S.A. de C.V.	 Miguel Casique Vera
GE Sistemas Médicos de México, S.A. de C.V.	 Gabriel García Rojas Fontecilla
Kendall de México, S.A. de C.V.	 Hermilo Antonio Quero Müdespacher
Philips Mexico Commercial, S.A. de C.V.	 Miguel Mancilla Loeza
Radiología y Electrónica de México S.A. de C.V.	 Octavio Vega Sandoval
Servicio y Venta de Insumos Medicos Especializados, S.A. DE C.V.	 Carlos Alberto García Ríos
Servicios de Ingeniería en Medicina S.A. de C.V.	 Enrique Coss Mora
Siemens Healthcare Diagnostics, S. de R.L de C.V.	 Juan Antonio Valencia Delgado

B
 F
 L
 A
 P
 A
 A
 A

9 2 11



SECRETARÍA DE ECONOMÍA
SECRETARÍA DE SALUD
SECRETARÍA DE EDUCACIÓN PÚBLICA
SECRETARÍA DE ENERGÍA
SECRETARÍA DE FOMENTO ECONÓMICO
SECRETARÍA DE HACIENDA Y CRÉDITO PÚBLICO
SECRETARÍA DE INDUSTRIA, COMERCIO Y TURISMO
SECRETARÍA DE JUSTICIA Y GUBERNACIÓN
SECRETARÍA DE LABORES
SECRETARÍA DE MEDIO AMBIENTE Y ENERGÍA
SECRETARÍA DE PLANEACIÓN ECONOMICA
SECRETARÍA DE TRANSPORTES Y COMUNICACIONES
SECRETARÍA DE TRABAJO Y PREVISIÓN SOCIAL
SECRETARÍA DE VIVIENDA Y OBRAS PÚBLICAS
SECRETARÍA DE DEFENSA NACIONAL
SECRETARÍA DE SEGURIDAD NACIONAL
SECRETARÍA DE SEGURIDAD PÚBLICA
SECRETARÍA DE TURISMO, CULTURA Y FOLKLORE
SECRETARÍA DE TRANSPORTES Y COMUNICACIONES
SECRETARÍA DE ECONOMÍA



INSTITUTO MEXICANO DEL SEGURO SOCIAL
 DIRECCIÓN DE ADMINISTRACIÓN
 UNIDAD DE ADQUISICIONES E INFRAESTRUCTURA
 COORDINACIÓN DE ADQUISICIÓN DE BIENES Y CONTRATACIÓN DE SERVICIOS
 COORDINACIÓN TÉCNICA DE ADQUISICIÓN DE BIENES DE INVERSIÓN Y ACTIVOS
 DIVISIÓN DE CONTRATACIÓN DE ACTIVOS Y LOGÍSTICA

0265

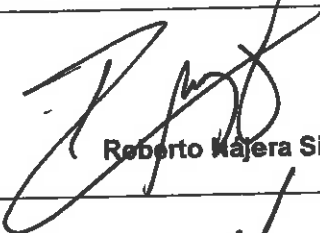
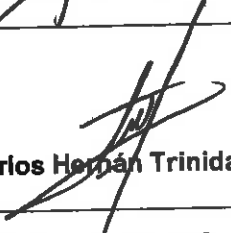
ADJUDICACIÓN DIRECTA
 Núm. AA-019GYR019-E35-2017

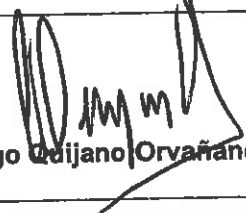
Sophamex, S.A. de C.V.	 Roberto Najera Sierra
Suministro para uso Médico y Hospitalario, S.A. de C.V.	 Carlos Hernán Trinidad Anaya
Tecno Lógica Mexicana, S.A. de C.V.	 Isabel Petronila Chuzón Díaz
Telecomunicación y Equipos, S.A. de C.V.	 Diego Quijano Orvañanos

Las firmas que anteceden corresponden a la Adjudicación Directa Núm. AA-019GYR019-E35-2017.

Fin del Documento

ANEXOS
 DIVISION DE CONTRATOS

2.4 2111/10/17



3

ADJUDICACIÓN DIRECTA
 Núm. AA-018GYR019-E35-2017

0264

4

ANEXO 1

PERSONAS ADJUDICADAS

- Ace Medical, S.A. de C.V.
- Biohos de México, S.A. de C.V.
- Casa Plarre, S.A. de C.V.
- Comercializadora Internacional de Compresores, S.A. de C.V.
- Dräger Medical México, S.A. de C.V.
- Electrónica y Medicina, S.A.
- Elekta Medical, S.A. de C.V.
- Fehlmex, S.A. de C.V.
- GE Sistemas Médicos de México, S.A. de C.V.
- Kendall de México, S.A. de C.V.
- Philips Mexico Commercial, S.A. de C.V.
- Radiología y Electrónica de México S.A. de C.V.
- Servicio y Venta de Insumos Medicos Especializados, S.A. DE C.V.
- Servicios de Ingeniería en Medicina S.A. de C.V.
- Siemens Healthcare Diagnostics, S. de R.L. de C.V.
- Sophamex, S.A. de C.V.
- Suministro para uso Médico y Hospitalario, S.A. de C.V.
- Tecno Lógica Mexicana, S.A. de C.V.
- Telecomunicación y Equipos, S.A. de C.V.

Handwritten marks and signatures on the right side of the page, including a large signature at the bottom right and various initials and symbols.

Handwritten signature at the bottom left of the page.

ANEXOS
 DIVISION DE CONTRATOS

SIN TEXTO

SIN TEXTO

8



4
4

0263

INSTITUTO MEXICANO DEL SEGURO SOCIAL
DIRECCIÓN DE ADMINISTRACIÓN
UNIDAD DE ADQUISICIONES E INFRAESTRUCTURA
COORDINACIÓN DE ADQUISICIÓN DE BIENES Y CONTRATACIÓN DE SERVICIOS
COORDINACIÓN TÉCNICA DE ADQUISICIÓN DE BIENES DE INVERSIÓN Y ACTIVOS
DIVISIÓN DE CONTRATACIÓN DE ACTIVOS Y LOGÍSTICA

ADJUDICACIÓN DIRECTA
Núm. AA-019GYR019-E35-2017

ANEXO 2

MONTOS MÍNIMOS PARA CADA EJERCICIO FISCAL

No.	Proveedor	AÑO		
		2017	2018	2019
		Importe Mínimo CIVA	Importe Mínimo CIVA	Importe Mínimo CIVA
1	Ace Medical, S.A. de C.V.	4,541,075.20	4,541,075.20	4,541,075.20
2	Bijos de México, S.A. de C.V.	2,218,291.20	2,218,291.20	2,218,291.20
3	Casa Plarro, S.A. de C.V.	53,349,532.16	55,621,921.12	60,983,231.24
4	Comercializadora Internacional de Compresores, S.A. de C.V.	40,331,566.48	44,976,087.32	53,038,072.16
5	Drager Medical México, S.A. de C.V.	17,743,394.80	18,185,121.04	18,624,290.68
6	Eladrónica y Medicina, S.A.	101,387,838.34	102,362,847.66	107,462,529.92
7	Elekta Medical S.A. de C.V.	14,658,840.48	14,952,017.28	15,280,489.03
8	Felmax, S.A. de C.V.	13,033,013.26	13,033,013.26	13,033,013.26
9	GE Sistemas Médicos de México, S.A. de C.V.	48,415,702.27	49,868,173.34	51,364,218.54
10	Kendall de México, S.A. de C.V.	4,327,980.00	4,436,174.08	4,547,162.88
11	Philips Mexicana, S.A. de C.V.	50,772,473.61	50,856,167.61	53,959,620.47
12	Radiología y Electrónica de México S.A. de C.V.	4,525,305.00	4,661,084.15	4,800,896.07
13	Servicio y Venta de Insumos Médicos Especializados, S.A. de C.V.	8,773,550.80	10,284,239.20	11,165,623.63
14	Servicios de Ingeniería en Medicina, S.A. de C.V.	39,512,483.62	40,452,938.68	40,452,938.68
15	Siemens, S.A. de C.V.	37,017,490.80	37,287,254.60	44,185,972.96
16	Sophamex, S.A. de C.V.	9,912,554.08	10,180,468.54	10,516,228.58
17	Suministro para uso Médico y Hospitalario, S.A. de C.V.	47,845,443.09	49,472,807.41	49,910,648.72
18	Tecno Lógica Mexicana, S.A. de C.V.	9,605,739.14	11,581,551.26	12,866,088.33
19	Telecomunicación y Equipos, S.A. de C.V.	51,421,453.89	52,504,819.49	54,957,569.80
	TOTAL	559,404,108.22	577,474,933.05	612,814,261.33

2
4
17
2
D
4

4
4
8

ANEXOS
DIVISION DE CONTRATOS

8



INSTITUTO MEXICANO DEL SEGURO SOCIAL
DIRECCIÓN DE ADMINISTRACION
UNIDAD DE ADQUISICIONES E INFRAESTRUCTURA
COORDINACIÓN DE ADQUISICIÓN DE BIENES Y CONTRATACIÓN DE SERVICIOS
COORDINACIÓN TÉCNICA DE ADQUISICIÓN DE BIENES DE INVERSIÓN Y ACTIVOS
DIVISIÓN DE CONTRATACIÓN DE ACTIVOS Y LOGÍSTICA

0262

ADJUDICACIÓN DIRECTA
Núm. AA-019GYR019-E35-2017

MONTOS MÁXIMOS PARA CADA EJERCICIO FISCAL

No.	Proveedor	AÑO		
		2017	2018	2019
		Importe Máximo C/IVA	Importe Máximo C/IVA	Importe Máximo C/IVA
1	Aco Medical S.A. de C.V.	11,299,894.80	11,299,894.80	11,299,894.80
2	Bijos de México, S.A. de C.V.	5,545,728.00	5,545,728.00	5,545,728.00
3	Casa Plarre S.A. de C.V.	132,205,638.48	137,916,521.48	149,159,798.36
4	Comercializadora Internacional de Compresores, S.A. de C.V.	100,568,210.28	112,417,743.68	132,310,124.32
5	Dräger Medical México, S.A. de C.V.	44,235,194.08	45,358,251.50	46,474,228.40
6	Electrónica y Medicina, S.A.	253,494,595.84	255,807,369.16	268,656,324.80
7	Elekt Medical S.A. de C.V.	35,053,581.16	37,249,188.98	37,994,172.70
8	Fehimex, S.A. de C.V.	32,582,533.14	32,582,533.14	32,582,533.14
9	GE Sistemas Médicos de México S.A. de C.V.	121,039,255.68	124,671,433.35	125,410,546.35
10	Kendall de México, S.A. de C.V.	10,736,670.00	11,005,124.16	11,280,461.76
11	Philips Mexicana S.A. de C.V.	126,931,164.92	127,140,419.02	134,859,051.18
12	Radiología y Electrónica de México S.A. de C.V.	10,159,881.80	10,882,339.49	11,738,903.90
13	Servicio y Venta de Instrumentos Médicos Especializados S.A. de C.V.	21,933,876.99	25,312,070.21	27,914,069.07
14	Servicios de Ingeniería en Medicina, S.A. de C.V.	98,628,024.44	101,131,328.22	101,131,328.22
15	Siemens, S.A. de C.V.	90,279,447.60	93,108,035.68	110,311,032.56
16	Sophamex, S.A. de C.V.	23,933,768.20	24,651,781.24	25,391,334.66
17	Suministro para uso Médico y Hospitalario S.A. de C.V.	119,612,667.72	123,681,518.51	124,791,621.79
18	Tecno Lógica Mexicana, S.A. de C.V.	24,014,347.84	21,773,907.75	31,419,578.12
19	Telecomunicación y Equipos S.A. de C.V.	127,728,865.99	131,918,071.16	137,110,625.85
	TOTAL	1,389,484,399.07	1,439,791,006.16	1,577,490,398.04

ANEXOS
DIVISIÓN DE CONTRATOS

[Handwritten signatures and initials]